



BEDIENUNGSANLEITUNG

CRÊPE MAKER



AMBIANO®

SERVICECENTER

856215

AT

BITTE WENDEN SIE SICH AN IHRE
HOFFER-FILIALE.

MODELL: GT-SF-CPM-07

03/2026

3

JAHRE GARANTIE

BEDIENUNGSANLEITUNG

INHALT

1 Allgemeines	3
1.1 Bedienungsanleitung lesen und aufbewahren	3
2 Sicherheit	3
2.1 Erklärung der Signalwörter	3
2.2 Bestimmungsgemäßer Verwendung	4
2.3 Sicherheitshinweise	4
2.4 Gefahren für Kinder und Personen mit eingeschränkten Fähigkeiten	4
2.5 Gefahren beim Umgang mit Elektrogeräten	4
2.6 Gefahren beim Betrieb des Crêpe Makers	5
3 Lieferumfang/Geräteteile	6
4 Aufbau und Montage	7
4.1 Vor dem ersten Gebrauch	7
5 Bedienung	8
5.1 Benutzung des Crêpe Makers	8
6 Störung und Behebung	9
7 Wartung, Reinigung und Pflege	9
8 Tipps und Rezepte	10
8.1 Grundrezept für Crêpeteig	10
8.2 Crêpe mit Schinken und Käse	10
9 Technische Daten	11
10 Entsorgung	11
10.1 Verpackung entsorgen	11
10.2 Altgerät entsorgen	11
11 Konformitätserklärung	11
12 Garantiekarte	12
12.1 Garantiebedingungen	12

1 ALLGEMEINES

1.1 BEDIENUNGSANLEITUNG LESEN UND AUFBEWAHREN



Diese Bedienungsanleitung gehört zu diesem Crêpe Maker. Sie enthält wichtige Informationen zur Inbetriebnahme und Handhabung. Lesen Sie die Bedienungsanleitung, insbesondere die Sicherheitshinweise, sorgfältig durch, bevor Sie den Crêpe Maker einsetzen. Die Nichtbeachtung dieser Bedienungsanleitung kann zu schweren Verletzungen oder Schäden an dem Crêpe Maker führen. Die Bedienungsanleitung basiert auf den in der Europäischen Union gültigen Normen und Regeln. Beachten Sie im Ausland auch landesspezifische Richtlinien und Gesetze. Bewahren Sie die Bedienungsanleitung für die weitere Nutzung auf. Wenn Sie den Crêpe Maker an Dritte weitergeben, geben Sie unbedingt diese Bedienungsanleitung mit.

2 SICHERHEIT

2.1 ERKLÄRUNG DER SIGNALWÖRTER

Die folgenden Symbole und Signalwörter werden in dieser Bedienungsanleitung, auf dem Gerät und/oder auf der Verpackung verwendet oder dienen zur Darstellung von zusätzlichen Informationen.



GEFAHR!

» Wichtige Warnhinweise sind mit diesem Symbol gekennzeichnet. Bezieht sich auf schwere Personenschäden



WARNUNG!

» Wichtige Warnhinweise sind mit diesem Symbol gekennzeichnet. Bezieht sich auf Personenschäden



ACHTUNG!

» Wichtige Warnhinweise sind mit diesem Symbol gekennzeichnet. Bezieht sich auf Sachschäden

HINWEIS:

» Wichtige Hinweise sind mit diesem Symbol gekennzeichnet.



INFORMATION

» Wichtige Informationen



Bedienungsanleitung lesen und beachten!



Vorsicht! Während des Gebrauchs werden die Oberflächen heiß!



Wichtige Informationen sind mit diesem Symbol gekennzeichnet.



Konformitätserklärung (siehe Kapitel „Konformitätserklärungen“):
Mit diesem Symbol markierte Produkte erfüllen die Anforderungen der relevanten EG-Richtlinien.



Das Siegel „Geprüfte Sicherheit“ bestätigt, dass dieses Gerät bei vorhersehbarem Gebrauch sicher ist. Das Gerät entspricht den Anforderungen des deutschen Produktsicherheitsgesetzes. Dies wird nachgewiesen durch das GS-Zeichen des unabhängigen Prüfinstitutes.



Dieses Symbol signalisiert besondere Vorschriften zur Entsorgung von Altgeräten (siehe Kapitel „Entsorgung“).

2.2 BESTIMMUNGSGEMÄSSE VERWENDUNG

Das Gerät ist ausschließlich zur Zubereitung von Crêpes/Pfannkuchen geeignet. Zudem ist das Gerät nicht für den gewerblichen Gebrauch bestimmt, sondern ausschließlich für die Benutzung im privaten Haushalt, aber nicht in Küchen für Mitarbeiter in Läden, Büros und anderen gewerblichen Bereichen, nicht in landwirtschaftlichen Anwesen und nicht von Kunden in Hotels, Motels und anderen Wohneinrichtungen sowie Frühstückspensionen. Jede andere Verwendung oder Änderung des Gerätes ist nicht bestimmungsgemäß und ist grundsätzlich untersagt. Für Schäden, die durch nicht bestimmungsgemäßen Gebrauch oder falsche Bedienung entstanden sind, kann keine Haftung übernommen werden.

2.3 SICHERHEITSHINWEISE



WARNUNG!

» Lesen und beachten Sie alle nachfolgend aufgeführten Sicherheitshinweise. Bei Nichtbeachten bestehen erhebliche Unfall- und Verletzungsrisiken sowie die Gefahr von Sach- und Geräteschäden.

2.4 GEFAHREN FÜR KINDER UND PERSONEN MIT EINGESCHRÄNKTEN FÄHIGKEITEN

- Dieses Gerät kann von Kindern ab 8 Jahren und darüber sowie von Personen mit reduzierten physischen, sensorischen oder mentalen Fähigkeiten oder Mangel an Erfahrung und/oder Wissen benutzt werden, wenn sie beaufsichtigt werden oder bezüglich des sicheren Gebrauchs des Gerätes unterwiesen wurden und die daraus resultierenden Gefahren verstanden haben.
- Reinigung und die Wartung durch den Benutzer dürfen nicht durch Kinder vorgenommen werden, es sei denn sie sind 8 Jahre oder älter und werden beaufsichtigt. Das Gerät und seine Anschlussleitung sind von Kindern jünger als 8 Jahre fernzuhalten.
- Kinder dürfen nicht mit dem Gerät spielen. Kinder erkennen nicht die Gefahr, die beim Umgang mit elektrischen Geräten entstehen kann. Deshalb das Gerät außerhalb der Reichweite von Kindern unter 8 Jahren benutzen und aufbewahren. Lassen Sie das Netzkabel nicht herunterhängen, damit nicht daran gezogen wird.
- Halten Sie Verpackungsmaterial von Kindern fern – Erstickungsgefahr!

2.5 GEFAHREN BEIM UMGANG MIT ELEKTROGERÄTEN

- Schließen Sie das Gerät nur an eine vorschriftsmäßig installierte Schutzkontakt-Steckdose mit einer Netzspannung gemäß Typenschild an.
- Bei der Beschädigung des Netzkabels darf dieses nur durch eine vom Hersteller benannte Fachwerkstatt ersetzt werden, um Verletzungs- und Unfallgefahren sowie Schäden am Gerät zu vermeiden.
- Achten Sie darauf, dass sich die Steckdose in der Nähe des Gerätes befindet und frei zugänglich ist, um das Gerät im Störfall schnell vom Netz zu trennen.
- Reparaturen dürfen nur von zugelassenen Fachwerkstätten ausgeführt werden. Nicht fachgerecht reparierte Geräte stellen eine Gefahr für den Benutzer dar.
- Das Gerät während des Betriebes nicht ohne Aufsicht lassen, um Unfälle zu vermeiden.
- Um Unfälle zu vermeiden, sollten niemals mehrere Haushaltsgeräte gleichzeitig (z. B. über einen 3er-Steckdosenverteiler) an dieselbe Schutzkontakt-Steckdose angeschlossen werden.
- Tauchen Sie das Gerät nie in Wasser und benutzen Sie es nicht im Freien, da es weder Regen noch anderer Feuchtigkeit ausgesetzt werden darf – Stromschlaggefahr!
- Sollte das Gerät doch einmal ins Wasser gefallen sein, ziehen Sie erst den Netzstecker und nehmen Sie das Gerät dann heraus! Nehmen Sie das Gerät danach nicht mehr in Betrieb, sondern lassen Sie es erst von einer zugelassenen Servicestelle überprüfen. Dies gilt auch, wenn das Netzkabel oder das Gerät beschädigt sind oder wenn das Gerät heruntergefallen ist. Stromschlaggefahr!
- Ziehen Sie immer den Netzstecker, wenn das Gerät nicht in Gebrauch ist und vor jeder Reinigung oder bei Betriebsstörungen! Niemals am Netzkabel ziehen! Stromschlaggefahr!
- Achten Sie darauf, dass das Netzkabel oder das Gerät nie auf heißen Oberflächen oder in der Nähe von Wärmequellen platziert werden. Verlegen Sie das Netzkabel so, dass es nicht mit heißen oder scharfkantigen Gegenständen in Berührung kommt. Stromschlaggefahr!
- Knicken Sie das Netzkabel keinesfalls und wickeln Sie es nicht um das Gerät, da dies zu einem Kabelbruch führen kann. Stromschlaggefahr!

- Benutzen Sie das Gerät nicht, wenn Sie sich auf feuchtem Boden befinden oder wenn Ihre Hände oder das Gerät nass sind. Stromschlaggefahr!
- Öffnen Sie das Gerät nie und versuchen Sie keinesfalls mit Metallgegenständen in das Innere zu gelangen. Stromschlaggefahr!

2.6 GEFAHREN BEIM BETRIEB DES CRÊPE MAKERS

- Das Gerät ist nicht dafür bestimmt mit einer externen Zeitschaltuhr oder einem separaten Fernwirsystem betrieben zu werden.
- Ziehen Sie vor der Reinigung stets den Netzstecker aus der Schutzkontakt-Steckdose. Stromschlaggefahr!
- Lassen Sie das Gerät und alle Zubehörteile vor der Reinigung vollständig abkühlen.
- Achten Sie darauf, dass Sie das Gerät auf eine ebene, rutschfeste und hitzebeständige Unterlage stellen. Um einen Hitzestau zu vermeiden, das Gerät nicht direkt an eine Wand oder unter einen Hängeschrank o. ä. stellen. Decken Sie das Gerät während des Betriebes nicht ab. Sorgen Sie für ausreichenden Freiraum und Sicherheitsabstand zu allen leicht schmelzenden und brennbaren Gegenständen – Brandgefahr!
- Bei Betrieb von Elektro-Wärmegeräten entstehen hohe Temperaturen, die zu Verletzungen führen können, z. B. Gehäuse, Backplatte usw. können sehr heiß werden. Berühren Sie keinesfalls mit bloßen Händen die heißen Oberflächen! Benutzen Sie daher ggf. vorhandene Griffe und tragen Sie hierfür stets wärmeisolierende Kochhandschuhe. Weisen Sie auch andere Benutzer auf die Gefahren hin. Verletzungsgefahr!
- Führen Sie keinesfalls Ortswechsel mit dem Gerät durch, solange es heiß ist oder sich heiße Speisen oder Flüssigkeiten darauf befinden. Verbrennungsgefahr!
- Lassen Sie das Gerät vollständig abkühlen, bevor Sie es reinigen und/oder verstauen. Bedenken Sie, dass das Gerät auch nach dem Abschalten noch sehr heiß sein kann. Verbrennungsgefahr!
- Benutzen Sie das Gerät ausschließlich zur Zubereitung von geeigneten Lebensmitteln, keinesfalls für andere Zwecke. Um Gefährdungen zu vermeiden, geben Sie keine zu großen Mengen auf die Backplatte.
- Geben Sie keinesfalls Wasser in heißes oder brennendes Fett.
- Lassen Sie das Gerät und alle Zubehörteile, vor der Reinigung auf Raumtemperatur abkühlen. Niemals die heiße Backplatte anfassen.
- Um Gefährdungen zu vermeiden, ziehen Sie immer bei Nichtbenutzung den Netzstecker aus der Schutzkontakt-Steckdose und lassen das Gerät vollständig abkühlen.
- Stellen und betreiben Sie das Gerät ausschließlich auf eine/r stabile/n, ebene/n und hitzebeständige/n Standfläche.
- Achten Sie darauf, dass das Gerät abgeschaltet ist (Temperaturregler bis zum Anschlag gegen den Uhrzeigersinn gedreht) bevor Sie es an eine Schutzkontakt-Steckdose anschließen oder es vom Netz trennen.
- Nur Originalzubehör verwenden. Bei der Verwendung von Nicht-Originalzubehör ist mit erhöhter Unfallgefahr zu rechnen. Bei Unfällen oder Schäden mit Nicht-Originalzubehör entfällt jede Haftung. Bei der Verwendung fremder Zubehörteile und daraus resultierenden Geräteschäden erlischt jeglicher Garantieanspruch.
- Stellen Sie das Gerät auf eine ebene und trockene sowie rutschfeste und wärmebeständige Standfläche. Die Fläche sollte leicht zu reinigen und unempfindlich gegen Spritzer sein, da Spritzer nicht immer vermeidbar sind.
- Benutzen Sie zur Reinigung nie scharfe oder scheuernde Reinigungsmittel oder scharfkantige Gegenstände, um Beschädigungen der Antihafbeschichtung zu vermeiden.

3 LIEFERUMFANG/GERÄTETEILE

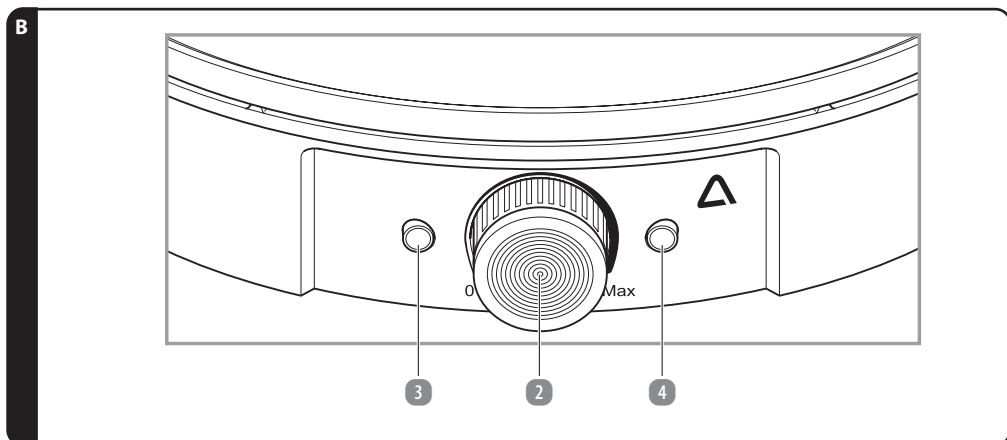
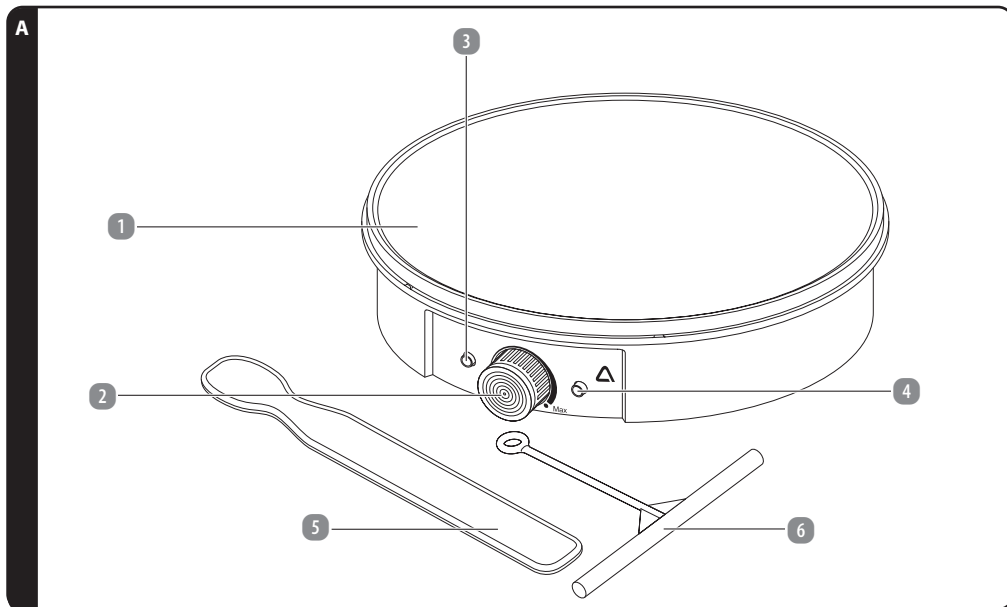

- | | | | |
|---|-------------------------|---|---|
| 1 | Backplatte | 5 | Crêpewender |
| 2 | Temperaturregler | 6 | Teigverteiler |
| 3 | Netzkontrollleuchte | 7 | Bedienungsanleitung und Garantiekarte (ohne Abb.) |
| 4 | Betriebskontrollleuchte | | Technische und optische Änderungen vorbehalten |

4 AUFBAU UND MONTAGE

4.1 VOR DEM ERSTEN GEBRAUCH

WARNUNG!

- » Bitte überprüfen Sie das Gerät nach dem Auspacken auf Vollständigkeit und eventuelle Transportschäden, um Gefährdungen zu vermeiden. Benutzen Sie es im Zweifelsfalle nicht, sondern wenden Sie sich in diesem Falle an Ihre Hofer-Filiale.

Ihr Gerät befindet sich zum Schutz vor Transportschäden in einer Verpackung.

- Nehmen Sie das Gerät vorsichtig aus seiner Verkaufsverpackung.
- Entfernen Sie alle Verpackungsteile.
- Halten Sie Verpackungsmaterial von Kindern fern. Erstickungsgefahr!
- Reinigen Sie das Gerät und alle Zubehöreile von Verpackungstaubresten, gemäß den Angaben im Kapitel „Wartung, Reinigung und Pflege“.

INFORMATION

- » Bei dem ersten Heizvorgang evtl. auftretender leichter Geruch sowie leichte Rauchentwicklung sind normal und verschwinden nach kurzer Zeit. Dies ist keine Fehlfunktion des Gerätes.
- » Sorgen Sie für ausreichende Belüftung, z. B. durch Öffnen des Fensters und achten Sie auf freie Zugänglichkeit der Schutzkontakt-Steckdose.

Vor der ersten Benutzung Ihres Gerätes ist es notwendig, das Gerät ca. 5-10 Minuten ohne Zutaten aufzuheizen, um fertigungsbedingte Rückstände zu beseitigen.

- Stellen Sie das Gerät in der Nähe einer Schutzkontakt-Steckdose auf, achten Sie dabei auf freie Zugänglichkeit der Schutzkontakt-Steckdose.
- Schließen Sie das Gerät an die Schutzkontakt-Steckdose an und führen Sie einen ca. 5-10 minütigen Aufheizvorgang, wie im Kapitel „Bedienung des Gerätes“ beschrieben, bei höchster Temperatureinstellung durch.

INFORMATION

- » Sollte Ihr Gerät nicht funktionieren, schauen Sie bitte im Kapitel „Störung und Behebung“ nach.

INFORMATION

- » Zusätzlich empfehlen wir Ihnen noch 1-2 Backdurchgänge mit Teig durchzuführen um etwaige produktionsbedingte Rückstände gänzlich zu beseitigen. Diese Crêpes sind nicht zum Verzehr geeignet.

- Schalten Sie das Gerät nach dem Aufheizvorgang aus, trennen es vom Netz und lassen Sie es vollständig auf Raumtemperatur abkühlen.

Reinigen Sie den Crêpe Maker wie im Abschnitt „Wartung, Reinigung und Pflege“ beschrieben.

5 BEDIENUNG

5.1 BENUTZUNG DES CRÊPE MAKERS

WARNUNG!

- » Achten Sie darauf, dass der Temperaturregler bis zum Anschlag gegen den Uhrzeigersinn gestellt ist, bevor Sie das Gerät an eine Schutzkontakt-Steckdose anschließen oder es vom Netz trennen.

HINWEIS:

- » Verwenden Sie zur Entnahme oder zum Wenden der Speisen keinesfalls metallene oder andere scharfkantige Gegenstände. Schneiden Sie die Speisen nicht, solange Sie sich auf der Backplatte befinden. Dadurch vermeiden Sie, dass die Antihafbeschichtung beschädigt wird. Beschädigte Beschichtungen erschweren die Entnahme der Speisen, da diese unter Umständen an der Backplatte haften bleiben.

HINWEIS:

- » Legen Sie den Crêpewender und/oder den Teigverteiler niemals auf die heiße Backplatte, um Schäden durch zu hohe Temperaturen zu vermeiden.

INFORMATION

- » Bereiten Sie den Crêpeteig vor und stellen ihn griffbereit in die Nähe des Gerätes. Schließen Sie das Gerät erst danach an die Schutzkontakt-Steckdose an. Die besten Ergebnisse bei der Teigzubereitung erzielen Sie, wenn alle verwendeten Zutaten etwa dieselbe Temperatur haben.

INFORMATION

- » Wir empfehlen Ihnen bei den ersten Backversuchen zunächst nicht die maximale Temperatureinstellung zu wählen, sondern etwas niedriger zu beginnen und bei weiteren Backdurchgängen die Temperatur anzupassen, da die maximale Einstellung für manche Teigsorten zu heiß sein kann.

Zum Backen von Crêpes empfehlen wir dennoch eine relativ hohe Temperatureinstellung im Bereich des letzten Drittels der möglichen Einstellung, also nahe der MAX-Position zu wählen. Je nach verwendeten Zutaten, Teigmenge und gewünschtem Bräunungsgrad, kann es nötig sein die Temperatureinstellung innerhalb dieses Bereiches anzupassen. Beachten Sie bitte, dass Sie möglicherweise etwas Erfahrung im Umgang mit dem Gerät benötigen, um die von Ihnen bevorzugte Einstellung zu finden und so das gewünschte Ergebnis (z. B. leicht oder stark gebräunt) zu erzielen.

Eine niedrigere Einstellung sollten Sie wählen, wenn Sie Ihre Crêpes nach dem Backvorgang aufwärmen oder warmhalten möchten.

- Stellen Sie das Gerät in der Nähe einer Schutzkontakt-Steckdose auf.

Achten Sie dabei auf eine ebene und trockene sowie rutschfeste und wärmebeständige Standfläche. Die Fläche sollte leicht zu reinigen und unempfindlich gegen Spritzer sein, da Spritzer nicht immer vermeidbar sind. Verwenden Sie ggf. eine geeignete, hitzebeständige Unterlage.

- Schließen Sie das Gerät an die Schutzkontakt-Steckdose an. Die rote Netzkontrollleuchte **3** zeigt die Verbindung an.

Die Temperatur lässt sich mit Hilfe des Temperaturreglers **2** einstellen, wobei die Temperatur bei einer Drehung Richtung MAX (höchste Temperatur) zunimmt.

- Stellen Sie nun den Temperaturregler **2** auf die gewünschte Temperatur. Die Betriebskontrollleuchte **4** leuchtet auf und schaltet wieder ab, sobald die eingestellte Temperatur erreicht ist. Fällt die Temperatur wieder unter den eingestellten Wert, beginnt erneut der Heizvorgang dies wird durch das Leuchten der Betriebskontrollleuchte **4** angezeigt. Hierdurch wird die Temperatur in etwa konstant gehalten (die Betriebskontrollleuchte **4** schaltet sich während des Betriebes immer wieder an und aus).
- Wenn die gewünschte Temperatur erreicht ist, also die Betriebskontrollleuchte **4** erlischt, geben Sie den Teig (wir empfehlen zunächst eine Menge von etwa 100g) mittig auf die Backplatte **1**.
- Verteilen Sie nun unmittelbar den Teig mit dem im Lieferumfang enthaltenen Teigverteiler **6** gleichmäßig und dünn auf der heißen Backplatte **1**.

Tipp: Tauchen Sie den Teigverteiler **6** vor der Verwendung kurz in Wasser und verteilen den Teig ohne großen Druck auszuüben von der Mitte kreisförmig zum Rand der Backplatte **1** hin. Achten Sie darauf, dass der Teig nicht über den Rand der Backplatte **1** tritt.

- Wenn der gewünschte Bräunungsgrad an der Unterseite des Crêpes erreicht ist, können Sie den Crêpe wenden. Verwenden Sie hierzu den Crêpewender **5**.
- Wenn der jeweilige Crêpe fertig gebacken ist, entnehmen Sie ihn mit dem Crêpewender **5**.

Das Gerät muss nach jeder Benutzung ausgeschaltet und vom Netz getrennt werden, indem der Temperaturregler **2** bis zum Anschlag gegen den Uhrzeigersinn gedreht und der Netzstecker aus der Schutzkontakt-Steckdose gezogen wird. Lassen Sie das Gerät (und alle Zubehörteile) auf Raumtemperatur abkühlen, bevor Sie es reinigen und/oder verstauen.

6 STÖRUNG UND BEHEBUNG

STÖRUNG:	URSACHE:	BEHEBUNG:
Das Gerät zeigt keine Funktion.	Der Netzstecker ist nicht mit der Schutzkontakt-Steckdose verbunden.	Den Netzstecker in die Schutzkontakt-Steckdose einstecken.
	Der Temperaturregler wurde nicht weit genug gedreht.	Drehen Sie den Temperaturregler im Uhrzeigersinn auf die gewünschte Temperatur.
Keine Funktion, obwohl die rote Kontroll-Leuchte leuchtet.	Temperaturregler steht noch auf „0“.	Drehen Sie den Temperaturregler in Richtung MAX.

Bei hier nicht aufgeführten Störungen wenden Sie sich bitte an unseren Kundendienst. Unsere Kundenberater helfen Ihnen gerne weiter. Die Serviceadresse finden Sie in unseren Garantiebedingungen auf der Garantiekarte.

Da unsere Produkte ständig weiterentwickelt und verbessert werden, sind Design- und technische Änderungen möglich. Die Bedienungsanleitung des Gerätes kann auch als pdf-Datei von unserer Homepage www.gt-support.de heruntergeladen werden.

7 WARTUNG, REINIGUNG UND PFLEGE

WARNUNG!

» Ziehen Sie vor dem Reinigen immer den Netzstecker und lassen Sie das Gerät und alle Zubehörteile vollständig abkühlen, bevor Sie es/diese reinigen und verstauen! Stromschlaggefahr!

WARNUNG!

» Achten Sie darauf, dass keine Flüssigkeit in das Innere des Gerätes gelangt. Das Gerät nie in Wasser tauchen. Stromschlaggefahr!

HINWEIS:

» Benutzen Sie zur Reinigung nie scharfe oder scheuernde Reinigungsmittel oder scharfkantige Gegenstände.

- Zur Reinigung des Geräteäußeren und der Backplatte **1** benutzen Sie ein trockenes, allenfalls mäßig feuchtes, gut ausgewringenes Tuch.
- Anschließend gut trocken reiben.
- Reinigen Sie den Teigverteiler **6** und den Crêpewender **5** in warmen, spülmittelhaltigem Wasser.
- Danach gründlich mit klarem Wasser abspülen und gut abtrocknen.

8 TIPPS UND REZEPTE

- Die Bräunung der Crêpes können Sie über die Temperatureinstellung oder über die Backzeit bestimmen. Testen sie verschiedene Einstellungen und Backzeiten, um das von Ihnen bevorzugte Ergebnis zu erhalten.
- Sie können die Crêpes süß oder herzhaft genießen:
Süß: Die Crêpes beispielsweise mit Zucker, Marmelade, Nuss-Nougat-Creme oder Sahne bestreichen.
Herzhaft: Crêpes zum Beispiel mit angedünsteten Pilzen und Zwiebeln, Schinkenstreifen, geriebenem Käse und/oder Kräutern belegen.
- Ist der Teig zu dünn oder zu fettig, empfehlen wir die Zugabe von etwas Mehl.
- Bei zu dickem Teig empfehlen wir die Zugabe von etwas Mineralwasser oder Milch.

Die nachfolgend aufgeführten Mengenangaben in den Rezeptvorschlägen sind als Richtwerte anzusehen, Sie können die Mengen je nach Bedarf, verhältnismäßig und nach Ihrem Geschmack anpassen.

8.1 GRUNDREZEPT FÜR CRÊPETEIG (MENGE FÜR 7-8 CRÊPES)

ZUTATEN:	MENGE:	ZUBEREITUNG:
Weizenmehl	250 g	Mehl, Salz, Eier und Milch verrühren. Nach und nach Wasser und zerlassene Butter zufügen.
Butter (zerlassen)	50 g	
Milch	200 ml	
Wasser	250 ml	
Eier	2	
Salz	1 Prise	

8.2 CRÊPE MIT SCHINKEN UND KÄSE (MENGE FÜR CA. 4 CRÊPES)

ZUTATEN:	MENGE:	ZUBEREITUNG:
Weizenmehl	100 g	Das Mehl mit Milch, zerlassener Butter, Eiern und Salz zu einem flüssigen Teig verrühren.
Eier	4	Etwa eine halbe Stunde stehen lassen und dann nochmals gut verrühren.
Butter (zerlassen)	30 g	Gegebenenfalls mit 1-2 EL Mineralwasser etwas verdünnen.
Salz	Prise	Knoblauch in Würfel schneiden und mit dem Schinken in etwas Öl und Sojasauce kurz anbraten. Dann mit etwas Sherry ablöschen und kurz ziehen lassen.
Milch	6 EL	Geben Sie nun etwas Teig auf die Backplatte und verteilen ihn gleichmäßig mit Hilfe des Teigverteilers.
Knoblauch	1 Zehe	Wenn die gewünschte Bräunung erreicht ist, wenden Sie den Crêpe.
Speiseöl	1 TL	Die gebräunte Seite des Crêpe nun mit der Knoblauch-Schinken Mischung und dem Käse belegen und fertig backen.
Sojasauce	1 EL	Falten (vierteln) Sie den Crêpe nun mit dem Crêpewender und servieren ihn.
Sherry	1 TL	
Schinken (gewürfelt)	4 Scheiben	
Käse (gewürfelt)	4 Scheiben	

9 TECHNISCHE DATEN

Nennspannung:	230 V~
Nennfrequenz:	50 Hz
Nennleistung:	1200 W
Schutzklasse:	I

10 ENTSORGUNG

10.1 VERPACKUNG ENTSORGEN



Entsorgen Sie die Verpackung sortenrein. Geben Sie Pappe und Karton zum Altpapier.

10.2 ALTGERÄT ENTSORGEN

(Anwendbar in der Europäischen Union und anderen europäischen Staaten mit Systemen zur getrennten Sammlung von Wertstoffen)



Altgeräte gehören nicht in den Hausmüll!

Das Symbol mit der durchgestrichenen Mülltonne bedeutet, dass Elektro- und Elektronikgeräte nicht zusammen mit dem Hausmüll entsorgt werden dürfen. Verbraucher sind gesetzlich dazu verpflichtet, Elektro- und Elektronikgeräte am Ende ihrer Lebensdauer einer vom unsortierten Siedlungsabfall getrennten Erfassung zuzuführen. Auf diese Weise wird eine umwelt- und ressourcenschonende Verwertung sichergestellt.

Batterien und Akkus, die nicht fest vom Elektro- oder Elektronikgerät umschlossen sind und zerstörungsfrei entnommen werden können, sind vor der Abgabe des Geräts an einer Erfassungsstelle von diesem zu trennen und einer vorgesehenen Entsorgung zuzuführen. Das Gleiche gilt für Lampen, die zerstörungsfrei aus dem Gerät entnommen werden können.

Elektro- und Elektronikgerätebesitzer aus privaten Haushalten können diese bei den Sammelstellen der öffentlich-rechtlichen Entsorgungsträger oder bei den von den Herstellern bzw. Vertreibern eingerichteten Sammelstellen abgeben. Die Abgabe von Altgeräten ist unentgeltlich.

Generell haben Vertreter die Pflicht, die unentgeltliche Rücknahme von Altgeräten durch geeignete Rücknahmemöglichkeiten in zumutbarer Entfernung zu gewährleisten.

Verbraucher haben die Möglichkeit zur unentgeltlichen Abgabe eines Altgeräts bei einem rücknahmepflichtigen Vertreter, wenn sie ein gleichwertiges Neugerät mit einer im Wesentlichen gleichen Funktion erwerben. Diese Möglichkeit besteht auch bei Lieferungen an einen privaten Haushalt.

11 KONFORMITÄTserklärung



Die Konformität des Produktes mit den gesetzlich vorgeschriebenen Standards wird gewährleistet. Die vollständige Konformitätserklärung finden Sie im Internet unter www.gt-support.de.

12 GARNTIEKARTE

Artikel: Crêpe Maker GT-SF-CPM-07 (Artikel-Nr. 856215)

Bitte wenden Sie sich mit dem Produkt und zugehörigem Kassenbon an Ihre **HOFER-Filiale**.

HOFER KG
Hofer Straße 2
4642 Sattledt, ÖSTERREICH

ARTIKELNUMMER: **856215** **P051033512** **03/2026**

HERSTELLER/IMPORTEUR

Globaltronics GmbH & Co. KG
Bei den Mühren 5, 20457 Hamburg, info@globaltronics.com

Beschreibung der Störung: _____

Ihre Informationen: _____

Name: _____

Adresse: _____

E-Mail: _____ 

12.1 GARANTIEBEDINGUNGEN

Sehr geehrter Kunde

Die HOFER-Garantie bietet Ihnen weitreichende Vorteile gegenüber der gesetzlichen Gewährleistungspflicht:

Garantiezeit: 3 Jahre ab Zeitpunkt der Übernahme
Garantieleistung: Kostenfreier Austausch oder Geldrückgabe Keine Transportkosten

Bitte beachten Sie, dass die Art der Garantieleistung im Einzelfall von HOFER bestimmt wird.

Um die Garantie in Anspruch zu nehmen:

- Wenden Sie sich mit dem Produkt, der Garantiekarte und zugehörigem Kassenbon an Ihre **HOFER-FILIALE**.

Die Garantie gilt nicht:

- bei Schäden durch Elementarereignisse (z.B. Blitz, Wasser, Feuer, Frost, etc.), Unfall, Transport, ausgelaufene Batterien oder unsachgemäße Benutzung
- bei Beschädigung oder Veränderung durch den Kunden/Dritte
- bei Missachtung der Sicherheits- und Wartungsvorschriften, Bedienungsfehlern
- bei Verkalkung, Datenverlust, Schadprogrammen, Einbrennschäden
- auf die normale Abnutzung von Verschleißteilen (z.B. Akkukapazität)

Die gesetzliche Gewährleistungspflicht des Übergebers wird durch diese Garantie nicht eingeschränkt. Die Garantiezeit kann nur verlängert werden, wenn dies eine gesetzliche Norm vorsieht. In den Ländern, in denen eine (zwingende) Garantie und/oder eine Ersatzteillagerhaltung und/oder eine Schadenersatzregelung gesetzlich vorgeschrieben sind, gelten die gesetzlich vorgeschriebenen Mindestbedingungen. Das Serviceunternehmen und der Verkäufer übernehmen bei Reparaturannahme keine Haftung für eventuell auf dem Produkt vom Kunden gespeicherte Daten oder Einstellungen.





IMPORTIERT DURCH

GLOBALTRONICS GMBH & Co. KG
BEI DEN MÜHREN 5
20457 HAMBURG
DEUTSCHLAND

P051033512
INFO@GLOBALTRONICS.COM

HERGESTELLT IN CHINA

03/2026



BEDIENUNGSANLEITUNG

BELGISCHES WAFFELEISEN



AMBIANO®

SERVICECENTER

856215

AT

BITTE WENDEN SIE SICH AN IHRE
HOFER-FILIALE.

MODELL: GT-SF-WEB-07

03/2026

3

JAHRE GARANTIE

INHALT

1 Allgemeines	3
1.1 Bedienungsanleitung lesen und aufbewahren	3
2 Sicherheit	3
2.1 Erklärung der Signalwörter	3
2.2 Bestimmungsgemäßer Verwendung	4
2.3 Sicherheitshinweise	4
2.4 Gefahren für Kinder und Personen mit eingeschränkten Fähigkeiten	4
2.5 Gefahren beim Umgang mit Elektrogeräten	4
2.6 Gefahren beim Betrieb des Waffeleisens	5
3 Lieferumfang/Geräteteile	6
4 Aufbau und Montage	7
4.1 Vor dem ersten Gebrauch	7
5 Bedienung	8
5.1 Benutzung des Waffeleisens	8
6 Störung und Behebung	10
7 Wartung, Reinigung und Pflege	10
8 Aufbewahrung	11
9 Tipps und Rezepte	11
9.1 Grundteig 1	11
9.2 Grundteig 2	11
9.3 Grundteig 3	12
9.4 Rezept für „Dicke Waffeln“ (Brüsseler Art)	12
10 Technische Daten	13
11 Entsorgung	13
11.1 Verpackung entsorgen	13
11.2 Altgerät entsorgen	13
12 Konformitätserklärung	13
13 Garantie	14
13.1 Garantiebedingungen	14

1 ALLGEMEINES

1.1 BETRIEBSANLEITUNG LESEN UND AUFBEWAHREN



Diese Bedienungsanleitung gehört zu diesem Waffeleisen. Sie enthält wichtige Informationen zur Inbetriebnahme und Handhabung. Lesen Sie die Bedienungsanleitung, insbesondere die Sicherheitshinweise, sorgfältig durch, bevor Sie das Waffeleisen einsetzen. Die Nichtbeachtung dieser Bedienungsanleitung kann zu schweren Verletzungen oder Schäden an dem Waffeleisen führen. Die Bedienungsanleitung basiert auf den in der Europäischen Union gültigen Normen und Regeln. Beachten Sie im Ausland auch landesspezifische Richtlinien und Gesetze.

Bewahren Sie die Bedienungsanleitung für die weitere Nutzung auf. Wenn Sie das Waffeleisen an Dritte weitergeben, geben Sie unbedingt diese Bedienungsanleitung mit.

2 SICHERHEIT

2.1 ERKLÄRUNG DER SIGNALWÖRTER

Die folgenden Symbole und Signalwörter werden in dieser Bedienungsanleitung, auf dem Gerät und/oder auf der Verpackung verwendet oder dienen zur Darstellung von zusätzlichen Informationen.



GEFAHR!

» Wichtige Warnhinweise sind mit diesem Symbol gekennzeichnet. Bezieht sich auf schwere Personenschäden



WARNUNG!

» Wichtige Warnhinweise sind mit diesem Symbol gekennzeichnet. Bezieht sich auf Personenschäden



ACHTUNG!

» Wichtige Warnhinweise sind mit diesem Symbol gekennzeichnet. Bezieht sich auf Sachschäden

HINWEIS:

» Wichtige Hinweise sind mit diesem Symbol gekennzeichnet.



INFORMATION

» Wichtige Informationen



Bedienungsanleitung lesen und beachten!



WARNUNG! Während des Betriebs des Gerätes kann die Temperatur der berührbaren Oberfläche sehr heiß sein.



Wichtige Informationen sind mit diesem Symbol gekennzeichnet.



Konformitätserklärung (siehe Kapitel „Konformitätserklärungen“):
Mit diesem Symbol markierte Produkte erfüllen die Anforderungen der relevanten EG-Richtlinien.



Das Siegel „Geprüfte Sicherheit“ bestätigt, dass dieses Gerät bei vorhersehbarem Gebrauch sicher ist. Das Prüfsiegel bestätigt die Konformität dieses Gerätes mit dem Produktsicherheitsgesetz.



Dieses Symbol signalisiert besondere Vorschriften zur Entsorgung von Altgeräten (siehe Kapitel „Entsorgung“).

2.2 BESTIMMUNGSGEMÄSSE VERWENDUNG

Das Waffeleisen ist ausschließlich zum Backen von Waffeln geeignet. Zudem ist das Gerät nicht für den gewerblichen Gebrauch bestimmt, sondern ausschließlich für die Benutzung im privaten Haushalt, aber nicht in Küchen für Mitarbeiter in Läden, Büros und anderen gewerblichen Bereichen, nicht in landwirtschaftlichen Anwesen und nicht von Kunden in Hotels, Motels und anderen Wohneinrichtungen sowie Frühstückspensionen. Jede andere Verwendung oder Änderung des Gerätes ist nicht bestimmungsgemäß und ist grundsätzlich untersagt. Für Schäden, die durch nicht bestimmungsgemäßen Gebrauch oder falsche Bedienung entstanden sind, kann keine Haftung übernommen werden.

Antihafbeschichtete Backformen:

HINWEIS:

» Auf die Backplatten bzw. Backformen dürfen keinerlei Gegenstände gelegt werden, da dies zur Beschädigung der Antihafbeschichtung führen kann.

HINWEIS:

» Bei der bestimmungsgemäßen Verwendung des Gerätes und bei der Reinigung dürfen keine metallischen und/oder scharfkantigen Gegenstände zur Anwendung kommen.

2.3 SICHERHEITSHINWEISE



WARNUNG!

» Lesen und beachten Sie alle nachfolgend aufgeführten Sicherheitshinweise. Bei Nichtbeachten bestehen erhebliche Unfall- und Verletzungsrisiken sowie die Gefahr von Sach- und Geräteschäden.

2.4 GEFAHREN FÜR KINDER UND PERSONEN MIT EINGESCHRÄNKTEN FÄHIGKEITEN

- Dieses Gerät kann von Kindern ab 8 Jahren und darüber sowie von Personen mit reduzierten physischen, sensorischen oder mentalen Fähigkeiten oder Mangel an Erfahrung und/oder Wissen benutzt werden, wenn sie beaufsichtigt werden oder bezüglich des sicheren Gebrauchs des Gerätes unterwiesen wurden und die daraus resultierenden Gefahren verstanden haben.
- Reinigung und die Wartung durch den Benutzer dürfen nicht durch Kinder vorgenommen werden, es sei denn sie sind 8 Jahre oder älter und werden beaufsichtigt. Das Gerät und seine Anschlussleitung sind von Kindern jünger als 8 Jahre fernzuhalten.
- Kinder dürfen nicht mit dem Gerät spielen. Kinder erkennen nicht die Gefahr, die beim Umgang mit elektrischen Geräten entstehen kann. Deshalb das Gerät außerhalb der Reichweite von Kindern unter 8 Jahren benutzen und aufbewahren. Lassen Sie das Netzkabel nicht herunterhängen, damit nicht daran gezogen wird.
- Halten Sie Verpackungsmaterial von Kindern fern – Erstickungsgefahr!

2.5 GEFAHREN BEIM UMGANG MIT ELEKTROGERÄTEN

- Schließen Sie das Gerät nur an eine vorschriftsmäßig installierte Schutzkontakt-Steckdose mit einer Netzspannung gemäß Typenschild an.
- Bei der Beschädigung des Netzkabels darf dieses nur durch eine vom Hersteller benannte Fachwerkstatt ersetzt werden, um Verletzungs- und Unfallgefahren sowie Schäden am Gerät zu vermeiden.
- Achten Sie darauf, dass sich die Steckdose in der Nähe des Gerätes befindet und frei zugänglich ist, um das Gerät im Störfall schnell vom Netz zu trennen.
- Reparaturen dürfen nur von zugelassenen Fachwerkstätten ausgeführt werden. Nicht fachgerecht reparierte Geräte stellen eine Gefahr für den Benutzer dar.

- Das Gerät während des Betriebes nicht ohne Aufsicht lassen, um Unfälle zu vermeiden.
- Um Unfälle zu vermeiden, sollten niemals mehrere Haushaltsgeräte gleichzeitig (z. B. über einen 3er-Steckdosenverteiler) an dieselbe Schutzkontakt-Steckdose angeschlossen werden.
- Tauchen Sie das Gerät nie in Wasser und benutzen Sie es nicht im Freien, da es weder Regen noch anderer Feuchtigkeit ausgesetzt werden darf – Stromschlaggefahr!
- Sollte das Gerät doch einmal ins Wasser gefallen sein, ziehen Sie erst den Netzstecker und nehmen Sie das Gerät dann heraus! Nehmen Sie das Gerät danach nicht mehr in Betrieb, sondern lassen Sie es erst von einer zugelassenen Servicestelle überprüfen. Dies gilt auch, wenn das Netzkabel oder das Gerät beschädigt sind oder wenn das Gerät heruntergefallen ist. Stromschlaggefahr!
- Ziehen Sie immer den Netzstecker, wenn das Gerät nicht in Gebrauch ist und vor jeder Reinigung oder bei Betriebsstörungen! Niemals am Netzkabel ziehen! Stromschlaggefahr!
- Achten Sie darauf, dass das Netzkabel oder das Gerät nie auf heißen Oberflächen oder in der Nähe von Wärmequellen platziert werden. Verlegen Sie das Netzkabel so, dass es nicht mit heißen oder scharfkantigen Gegenständen in Berührung kommt. Stromschlaggefahr!
- Knicken Sie das Netzkabel keinesfalls und wickeln Sie es nicht um das Gerät, da dies zu einem Kabelbruch führen kann. Stromschlaggefahr!
- Benutzen Sie das Gerät nicht, wenn Sie sich auf feuchtem Boden befinden oder wenn Ihre Hände oder das Gerät nass sind. Stromschlaggefahr!
- Öffnen Sie das Gerät nie und versuchen Sie keinesfalls mit Metallgegenständen in das Innere zu gelangen. Stromschlaggefahr!

2.6 GEFAHREN BEIM BETRIEB DES WAFFELEISENS

- Bei Betrieb von Elektro-Wärmegegeräten entstehen sehr hohe Temperaturen, die zu Verbrennungen führen können (z. B. Backplatten bzw. Backformen und Gehäuse). Berühren Sie keinesfalls mit bloßen Händen die heißen Oberflächen! Benutzen Sie daher vorhandene Griffe und tragen Sie hierfür stets wärmeisolierende Kochhandschuhe. Weisen Sie auch andere Benutzer auf die Gefahren hin! Verletzungsgefahr!
- Lassen Sie das Gerät vollständig abkühlen, bevor Sie es reinigen und/oder verstauen. Bedenken Sie, dass das Gerät auch nach dem Abschalten noch sehr heiß sein kann. Verbrennungsgefahr!
- Achten Sie darauf, dass Sie das Waffeleisen auf eine rutschfeste und hitzebeständige Unterlage stellen. Einen Hitzestau vermeiden Sie, wenn Sie das Gerät nicht direkt an eine Wand oder unter einen Hängeschrank o. ä. stellen. Decken Sie das Gerät während des Betriebes nicht ab. Sorgen Sie für ausreichenden Freiraum und Sicherheitsabstand zu allen leicht brennbaren Gegenständen, wie z. B. Gardinen und Vorhängen. Brandgefahr!
- Stellen Sie das Waffeleisen auf eine ebene, spritzunempfindliche Fläche, da Spritzer nicht immer vermeidbar sind. Die Fläche sollte leicht zu reinigen sein.
- Um Unfälle zu vermeiden, sollten Sie niemals für mehrere Haushaltsgeräte gleichzeitig dieselbe Schutzkontakt-Steckdose benutzen.
- Beim Öffnen und Schließen des Gerätedeckels sowie beim Backvorgang kann heißer Dampf austreten. Vorsicht auch beim Anfassen des Griffes. Verletzungsgefahr!
- Benutzen Sie das Gerät ausschließlich mit geschlossenem Gerätedeckel, d.h. öffnen Sie den Gerätedeckel ausschließlich zum Einfüllen des Teiges und zur Entnahme der Waffeln und schließen Sie ihn danach umgehend wieder. Das Gerät darf nicht mit geöffnetem Gerätedeckel betrieben werden, um Verbrennungen/Verbrühungen durch hohe Temperaturen oder austretenden heißen Dampf zu vermeiden.
- Vermeiden Sie Ortswechsel, solange das Gerät oder Teile dessen heiß sind oder solange sich heiße Speisen oder Flüssigkeiten darin befinden. Lassen Sie es erst auf Raumtemperatur abkühlen. Verbrennungsgefahr!
- Nur Originalzubehör verwenden. Bei Verwendung von Nicht-Originalzubehör ist mit erhöhter Unfallgefahr zu rechnen. Bei Unfällen oder Schäden mit Nicht-Originalzubehör entfällt jede Haftung. Bei der Verwendung fremder Zubehörteile und daraus resultierenden Geräteschäden erlischt jeglicher Garantieanspruch.
- Um Gefährdungen zu vermeiden, ziehen Sie immer bei Nichtbenutzung den Netzstecker aus der Schutzkontakt-Steckdose und lassen das Gerät auf Raumtemperatur abkühlen.
- Das Gerät ist nicht dafür bestimmt, mit einer externen Zeitschaltuhr oder einem separaten Fernwirksystem betrieben zu werden.
- Ziehen Sie vor der Reinigung stets den Netzstecker aus der Schutzkontakt-Steckdose. Stromschlaggefahr!
- Lassen Sie das Gerät und alle Zubehörteile vor der Reinigung vollständig abkühlen.
- Verwenden Sie keine scharfen Reinigungs- und Scheuermittel.
- Achten Sie darauf, dass keine Flüssigkeit in das Innere des Gerätes gelangt.
- Beachten Sie die weiteren Hinweise im Kapitel „Wartung, Reinigung und Pflege“.

3 LIEFERUMFANG/GERÄTETEILE

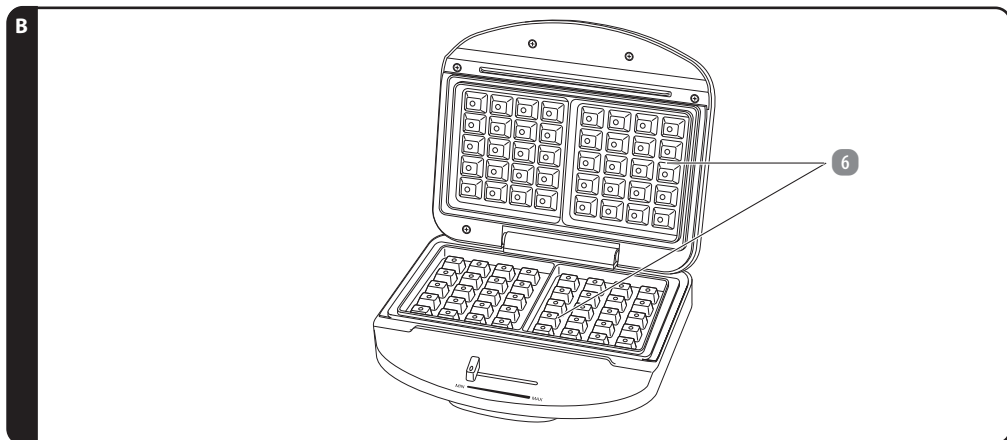
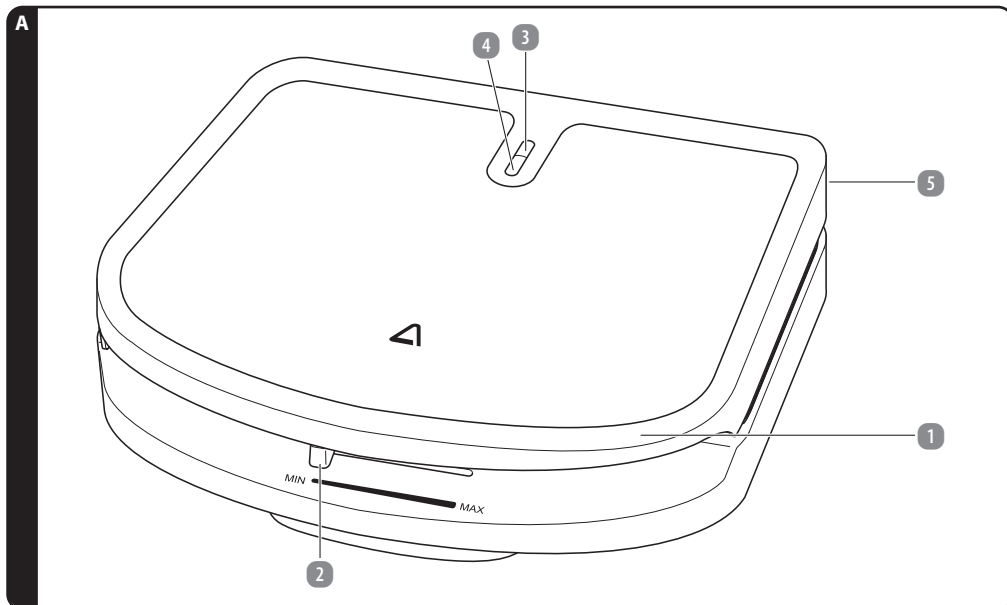

1 Griff

2 Temperaturregler

3 Netzkontrollleuchte

4 Betriebskontrollleuchte

5 Netzkabel (ohne Abb.)

6 Backformen antihafbeschichtet

7 Bedienungsanleitung und Garantiekarte (ohne Abb.)

Technische und optische Änderungen vorbehalten

4 AUFBAU UND MONTAGE

4.1 VOR DEM ERSTEN GEBRAUCH



WARNUNG!

- » Bitte überprüfen Sie das Gerät nach dem Auspacken auf Vollständigkeit und eventuelle Transportschäden, um Gefährdungen zu vermeiden. Benutzen Sie es im Zweifelsfalle nicht, sondern wenden Sie sich in diesem Falle an unseren Kundendienst. Die Serviceadresse finden Sie auf der Garantiekarte.

Ihr Gerät befindet sich zum Schutz vor Transportschäden in einer Verpackung.

- Nehmen Sie das Gerät vorsichtig aus seiner Verkaufsverpackung.
- Entfernen Sie alle Verpackungsteile.
- Reinigen Sie das Gerät und alle Zubehörteile von Verpackungstaubresten, gemäß den Angaben im Kapitel „Wartung, Reinigung und Pflege“.

Die heutigen Möbel sind mit einer Vielzahl von Lacken und Kunststoffen beschichtet und werden mit den unterschiedlichsten Pflegemitteln behandelt. Es kann daher nicht völlig ausgeschlossen werden, dass manche dieser Stoffe Bestandteile enthalten, welche die GummifüÙe des Gehäuses angreifen und aufweichen. Legen Sie ggf. eine rutschfeste, hitzebeständige Unterlage unter das Waffeleisen.

- Stellen Sie das Waffeleisen in der Nähe einer Schutzkontakt-Steckdose auf.

Achten Sie dabei auf eine ebene und trockene sowie rutschfeste und wärmebeständige Standfläche. Die Fläche sollte leicht zu reinigen sein, da Spritzer nicht immer vermeidbar sind. Verwenden Sie ggf. eine geeignete, hitzebeständige Unterlage.



INFORMATION

- » Sollte Ihr Gerät nicht funktionieren, schauen Sie bitte im Kapitel „Störung und Behebung“ nach.



INFORMATION

- » Vor der ersten Benutzung Ihres Waffeleisens ist es notwendig, 1-2 ca. 5-minütige Heizvorgänge auszuführen. Hierbei evtl. auftretender leichter Geruch sowie leichte Rauchentwicklung sind normal und verschwinden nach 1-2 Heizdurchgängen. Dies ist keine Fehlfunktion des Gerätes. Sorgen Sie für eine ausreichende Belüftung, z. B. durch Öffnen des Fensters.
- Schließen Sie das Gerät an die Schutzkontakt-Steckdose an und führen Sie 1-2 ca. 5-minütige Heizvorgänge (maximale Temperatur und ohne Zutaten) durch.
- Trennen Sie danach das Gerät vom Netz und lassen es auf Raumtemperatur abkühlen.
- Reinigen Sie das Waffeleisen wie im Abschnitt „Wartung, Reinigung und Pflege“ beschrieben.



INFORMATION

- » Zusätzlich empfehlen wir Ihnen noch 1-2 Backdurchgänge mit Teig durchzuführen um etwaige produktionsbedingte Rückstände gänzlich zu beseitigen. Diese Waffeln sind nicht zum Verzehr geeignet.



INFORMATION

- » Zusätzlich empfehlen wir Ihnen noch 1-2 Backdurchgänge mit Teig durchzuführen um etwaige produktionsbedingte Rückstände gänzlich zu beseitigen. Diese Crêpes sind nicht zum Verzehr geeignet.
- Schalten Sie das Gerät nach dem Aufheizvorgang aus, trennen es vom Netz und lassen Sie es vollständig auf Raumtemperatur abkühlen.

5 BEDIENUNG

5.1 BENUTZUNG DES WAFFELEISENS

WARNUNG!

- » Die Backform bzw. Heizzone des Gehäusedeckels wird auch erhitzt, wenn dieser geöffnet ist. Seien Sie deshalb besonders vorsichtig, um Verbrennungen und/oder Sachschäden zu vermeiden.

WARNUNG!

- » Halten Sie den Griff während des Backvorganges nicht fest – es besteht Verletzungsgefahr durch austretenden heißen Dampf.

INFORMATION

- » Bereiten Sie den Waffelteig vor und stellen ihn griffbereit in die Nähe des Gerätes. Schließen Sie das Gerät erst danach an die Schutzkontakt-Steckdose an.

INFORMATION

- » Rezeptvorschläge und Anregungen für Waffelteige sind in dieser Bedienungsanleitung aufgeführt.

Die besten Ergebnisse bei der Teigzubereitung erzielen Sie, wenn alle verwendeten Zutaten etwa die selbe Temperatur haben.

INFORMATION

- » Wir empfehlen Ihnen bei den ersten Backversuchen zunächst nicht die maximale Temperatureinstellung zu wählen, sondern etwas niedriger zu beginnen und bei weiteren Backdurchgängen die Temperatur anzupassen, da die maximale Einstellung für manche Teigsorten zu heiß sein kann.

INFORMATION

- » Teigrezepte mit viel Milch, Stärke oder Backpulver etc. neigen zum Anhaften, wir empfehlen Ihnen daher die Backplatten gelegentlich mit Butter, Margarine oder hitzebeständigem Pflanzenöl einzufetten. Sie vermeiden so ein Anhaften der Waffeln an den Backformen.

Die Temperatur lässt sich mit Hilfe des Temperaturreglers **2** einstellen, wobei die Temperatur von links nach rechts, also der Position MIN (niedrigste Temperatur) Richtung MAX (höchste Temperatur) zunimmt.

Zum Backen von Waffeln empfehlen wir eine relativ hohe Temperatureinstellung im Bereich des letzten (rechten) Drittels der möglichen Einstellung, also nahe der MAX-Position zu wählen. Je nach verwendeten Zutaten, Füllmenge und gewünschtem Bräunungsgrad, kann es nötig sein die Temperatureinstellung innerhalb dieses Bereiches anzupassen. Beachten Sie bitte, dass Sie möglicherweise etwas Erfahrung im Umgang mit dem Gerät benötigen, um die von Ihnen bevorzugte Einstellung zu finden und so das gewünschte Ergebnis (z. B. leicht oder stark gebräunt) zu erzielen.

Eine niedrigere Einstellung sollten Sie wählen, wenn Sie Ihre Waffeln nach dem Backvorgang aufwärmen möchten.

- Schließen Sie das Gerät an die Schutzkontakt-Steckdose an. Die rote Netzkontrollleuchte **3** zeigt die Verbindung an und der Heizvorgang beginnt.
- Stellen Sie nun den Temperaturregler **2** auf die gewünschte Temperatur. Die Betriebs-Kontrollleuchte **4** schaltet sich aus, sobald die eingestellte Temperatur erreicht ist. Fällt die Temperatur wieder unter den eingestellten Wert, beginnt erneut der Heizvorgang. Dies wird durch das Leuchten der Betriebs-Kontrollleuchte **4** angezeigt. Hierdurch wird die Temperatur in etwa konstant gehalten (die Betriebs-Kontrollleuchte **4** schaltet sich während des Betriebes immer wieder an und aus).
- Bestreichen Sie die Backformen **6** der unteren und oberen Gehäusahälften mit einer geringen Menge weicher Butter, Margarine oder hitzebeständigem Pflanzenöl. Hierzu können Sie einen geeigneten Pinsel verwenden um die Vertiefungen in der jeweiligen Backform besser zu erreichen. Fetten Sie die Backflächen nicht zu häufig ein, Sie vermeiden dadurch, dass das Fett aus den Backformen **6** bzw. über die Ränder des Gerätes tritt. Ein einmaliges Einfetten reicht meist für mehrere Backdurchgänge aus.

INFORMATION

» Um zu gewährleisten, dass der Teig während des Backvorganges auch vollständig mit der oberen Backform in Berührung kommt und die Waffeln somit auf beiden Seiten gleichmäßig gebacken werden, empfehlen wir Ihnen den Teig bis zur Oberkante der inneren Erhebungen der jeweiligen Backform zu füllen. Verteilen Sie den Teig gleichmäßig, sodass die gesamte Backform mit dem Teig aus gefüllt ist.

- Wenn die gewünschte Temperatur erreicht ist, also die Betriebs-Kontrollleuchte **4** erlischt, geben Sie etwas von Ihrem vorbereiteten Teig auf die unteren Backformen **6** und verteilen ihn gleichmäßig. Füllen Sie nicht zu viel Teig ein. Bei einer Überfüllung quillt der Teig beim Schließen des Gerätedeckels über den Rand der Backformen **6** und verunreinigt Gerät und Arbeitsfläche.

INFORMATION

» Die richtige Füllmenge und die korrekte Backzeit sowie die Wahl der richtigen Temperatureinstellung sind in hohem Maße von der Konsistenz (dünn- oder dickflüssig) des Teiges und von den verwendeten Zutaten sowie von Ihren Vorlieben abhängig.

Beachten Sie bitte, dass Sie möglicherweise etwas Erfahrung im Umgang mit dem Gerät benötigen um das von Ihnen bevorzugte Ergebnis (z. B. leicht oder stark gebräunt) zu erzielen.

- Schließen Sie den Deckel des Gerätes nach dem Einfüllen des Teiges damit die Waffeln unten und oben eine gleichmäßige Bräunung erhalten. Öffnen Sie den Deckel bitte frühestens nach ca. 2-3 Minuten Backzeit, um das Backergebnis zu kontrollieren. Öffnen Sie den Deckel nicht zu oft, da die oberen Backformen **6** sonst schnell abkühlen und Sie dadurch ein ungleichmäßiges Bräunungsergebnis erhalten könnten.
- Je nach Rezept, eingestellter Temperatur und gewünschtem Bräunungsgrad beträgt die Backzeit ca. 6-10 Minuten.
- Die fertiggebackenen Waffeln können Sie nach der Backzeit mit einem geeigneten, hitzebeständigen Holz- oder Kunststoffpfannwender entnehmen. Achten Sie in jedem Fall darauf, dass Sie die Backflächen bzw. die Backformen **6** nicht zerkratzen.

INFORMATION

» Je nach Zutaten und Konsistenz des verwendeten Waffelteiges kann es aufgrund der eng aneinanderliegenden Vertiefungen der Backformen in seltenen Fällen dazu kommen, dass die gebackene Waffel in der Backform des Gerätedeckels haften bleibt oder der Gerätedeckel nicht sofort zu öffnen ist. Fassen Sie in solchen Fällen keinesfalls die heißen Oberflächen des Gerätes an. Verwenden Sie geeignete Kochhandschuhe und/oder einen geeigneten Pfannwender um den Gerätedeckel zu öffnen bzw. die Waffel aus dem Gerät zu nehmen.

WARNUNG!

» Vorsicht, die Waffeln sind nach der Entnahme noch sehr heiß! Lassen Sie die Waffeln vor dem Verzehr ausreichend abkühlen. Verbrennungsgefahr!

Wenn Sie danach noch weitere Waffeln backen möchten, schließen Sie den Gerätedeckel wieder und warten bis das Gerät bzw. die Backformen **6** die nötige Temperatur erreicht haben.

HINWEIS:

» Beachten Sie bitte, dass die nächsten Waffeln möglicherweise in kürzerer Zeit gebacken sind, da die Backformen einen Teil der Wärme speichern. Es ist möglich, dass einige Backdurchgänge benötigt werden, um die optimalen Ergebnisse zu erzielen.

Verwenden Sie zur Entnahme der Waffeln keinesfalls metallene oder andere scharfkantige Gegenstände. Dadurch wird sichergestellt, dass die Antihafbeschichtung nicht beschädigt wird, die Waffeln leicht zu entnehmen sind und nicht ankleben.

Das Gerät muss nach jeder Benutzung vom Netz getrennt werden, indem der Stecker aus der Schutzkontakt-Steckdose gezogen wird. Lassen Sie das Gerät auf Raumtemperatur abkühlen, bevor Sie es reinigen und/oder verstauen.

TIPPS:

- Der richtige Waffelteig ist eher etwas dick- bzw. zähflüssig, er sollte keinesfalls zu dünn sein.
- Ist der Teig zu dünn, empfehlen wir die Zugabe von etwas Mehl.
- Bei zu dickem Teig empfehlen wir die Zugabe von etwas Mineralwasser oder Milch.
- Sollten Ihre Waffeln beim Backen zu wenig aufgehen, können Sie etwas Backpulver hinzu geben.
- Vorsicht bei der Verwendung von stark flüssigkeitshaltigen Zutaten, die Flüssigkeit kann beim Backvorgang an den Seiten des Gerätes austreten.

6 STÖRUNG UND BEHEBUNG

STÖRUNG:	URSACHE:	BEHEBUNG:
Das Gerät zeigt keine Funktion.	Der Netzstecker ist nicht mit der Schutzkontakt-Steckdose verbunden.	Den Netzstecker in die Schutzkontakt-Steckdose einstecken.
Die rote Betriebsanzeige leuchtet nicht.	Die Spannungsversorgung ist unterbrochen.	Das Gerät an eine Schutzkontakt-Steckdose anschließen.
Die Waffeln werden unterschiedlich braun.	Zu wenig Teig wurde eingefüllt.	Dosieren und verteilen Sie die Teigmenge richtig.
Der Teig ist übergelaufen.	Sie haben zuviel Teig eingefüllt.	Dosieren und verteilen Sie die Teigmenge richtig.
Die Waffeln sind zu hell geraten.	Die Backzeit war zu kurz.	Passen Sie die Backzeit an die Teigmenge und den gewünschten Bräunungsgrad an.
	Temperatureinstellung zu niedrig.	Temperaturregler höher einstellen.
Die Waffeln sind zu dunkel geraten.	Die Backzeit war zu lang.	Passen Sie die Backzeit an die Teigmenge und den gewünschten Bräunungsgrad an.
	Temperatureinstellung zu hoch.	Temperaturregler niedriger einstellen.

Bei hier nicht aufgeführten Störungen wenden Sie sich bitte an unseren Kundendienst. Unsere Kundenberater helfen Ihnen gerne weiter. Die Serviceadresse finden Sie in unseren Garantiebedingungen auf der Garantiekarte.

Da unsere Produkte ständig weiterentwickelt und verbessert werden, sind Design- und technische Änderungen möglich. Die Bedienungsanleitung des Gerätes kann auch als pdf-Datei von unserer Homepage www.gt-support.de heruntergeladen werden.

7 WARTUNG, REINIGUNG UND PFLEGE

WARNUNG!

» Ziehen Sie vor dem Reinigen immer den Netzstecker und lassen Sie das Gerät und alle Zubehörteile vollständig abkühlen, bevor Sie es/diese reinigen und verstauen! Stromschlaggefahr!

WARNUNG!

» Achten Sie darauf, dass keine Flüssigkeit in das Innere des Gerätes gelangt. Das Gerät nie in Wasser tauchen. Stromschlaggefahr!

Um die Backformen **6** zu reinigen, entfernen Sie zunächst die Krümel mit einer weichen Bürste oder einem Backpinsel. Dann nehmen Sie Küchenpapier oder ein trockenes Tuch, um Fettrückstände aufzusaugen.

Entfernen Sie dann alle Speisereste mit einem feuchten, gut ausgewringenen Tuch.

Mit einer weichen, leicht angefeuchteten Spülbürste, lassen sich die Backformen auch sehr gut reinigen. Alle Teile gut trocken reiben.

HINWEIS:

» Benutzen Sie zur Reinigung des Gerätes bzw. Backformen nie scharfe oder scheuernde Reinigungsmittel oder scharfkantige Gegenstände.

Zur Reinigung des Geräteäußeren benutzen Sie ein trockenes, allenfalls mäßig feuchtes, gut ausgewringenes Tuch und reiben anschließend das Gehäuse trocken. Vergewissern Sie sich, dass keine Flüssigkeit in das Innere des Gerätes gelangt.

8 AUFBEWAHRUNG

1. Reinigen Sie das Gerät wie unter *Wartung, Reinigung und Pflege* beschrieben.
2. Lagern Sie das Gerät immer an einem trockenen, sauberen und für Kinder unzugänglichen Platz, vorzugsweise in der Originalverpackung.
3. Stellen Sie sicher, dass das Gerät während der Lagerung bzw. eines Transports nicht herunterfällt oder kippt.

9 TIPPS UND REZEPTE

Leckere Waffeln selbstgemacht – Hier einige Rezeptvorschläge für Grundteige, die Sie nach Belieben verfeinern können.

Die aufgeführten Mengenangaben in den Rezeptvorschlägen sind als Richtwerte anzusehen, Sie können die Mengen je nach Bedarf, verhältnismäßig anpassen.

9.1 GRUNDTEIG 1

ZUTATEN:	MENGE:	ZUBEREITUNG:
Butter (weich)	375 g	Die weiche Butter und Zucker mit einem Handrührgerät schaumig schlagen – Eier, Vanillezucker und Zitronensaft unterrühren. Mehl und Backpulver hinzu geben und verrühren nun einen Schuss Mineralwasser hinzu geben und die Milch einrühren, sodass sich ein dickflüssiger Teig ergibt.
Zucker	375 g	
Eier	9 (Größe M)	
Vanillezucker	3 Päckchen	
Zitronensaft oder Zitronenaroma	½ Teelöffel	
Mehl	375 g	
Backpulver	1 Messerspitze	
Mineralwasser	1 Schuss	
Milch	nach Bedarf	

9.2 GRUNDTEIG 2

ZUTATEN:	MENGE:	ZUBEREITUNG:
Margarine (weich)	600 g	Die weiche Margarine und Zucker mit einem Handrührgerät schaumig schlagen – Eier, Vanillezucker und Rum unterrühren. Mehl und Backpulver hinzu geben und verrühren, sodass sich ein dickflüssiger Teig ergibt.
Zucker	300 g	
Eier	12 (Größe M)	Diese Masse wird sehr zäh, fügen Sie bei Bedarf etwas Milch hinzu.
Vanillezucker	3 Päckchen	
Rum oder Rumaroma	1 Teelöffel	
Mehl	600 g	
Backpulver	½ Teelöffel	
(Milch)		

9.3 GRUNDETEIG 3

ZUTATEN:	MENGE:	ZUBEREITUNG:
Margarine (weich)	250 g	Die weiche Margarine und Zucker mit einem Handrührgerät schaumig schlagen – die Eier und Vanillezucker unterrühren. Mehl und Backpulver hinzu geben und verrühren, anschließend die Milch unterrühren, sodass sich ein dickflüssiger Teig ergibt. Dieses Grundrezept kann auch ohne Eier zubereitet werden! In diesem Fall die halbe Menge Milch durch Wasser ersetzen.
Zucker	250 g	
Eier	6 (Größe M)	
Vanillezucker	2 Päckchen	
Mehl	500 g	
Backpulver	1 Teelöffel	
Milch	500 ml	

TIPPS:

- Dem Grundrezept ggf. eine Prise Salz hinzufügen, das gibt mehr Geschmack.
- Ein Schuss Mineralwasser lässt den Teig locker werden.
- Die Eier trennen, das Eiweiß steif schlagen und zum Schluss vorsichtig unter die fertige Teigmasse ziehen – so werden die Waffeln knuspriger.

9.4 REZEPT FÜR „DICHE WAFFELN“ (BRÜSSELER ART)

ZUTATEN:	MENGE:	ZUBEREITUNG:
flüssige Margarine	100 g	Eier trennen, Eiweiße mit einer Prise Salz steif schlagen. Mehl, Backpulver, Salz, Vanillezucker und wenig Milch verrühren. Mit den Eigelben und der Restmilch zu einem lockeren Teig aufschlagen. Flüssige Margarine dazugeben, Eischnee vorsichtig untermengen. Sofort backen.
Eier	3	
Vanillezucker	3 Päckchen	
Mehl	250 g	
Backpulver	1½ Teelöffel	
Salz	½ Teelöffel	
Milch	250 ml	

10 TECHNISCHE DATEN

Nennspannung:	230 V~
Nennfrequenz:	50 Hz
Nennleistung:	1000 W
Schutzklasse:	I

11 ENTSORGUNG

11.1 VERPACKUNG ENTSORGEN



Entsorgen Sie die Verpackung sortenrein. Geben Sie Pappe und Karton zum Altpapier.

11.2 ALTGERÄT ENTSORGEN

(Anwendbar in der Europäischen Union und anderen europäischen Staaten mit Systemen zur getrennten Sammlung von Wertstoffen)



Altgeräte gehören nicht in den Hausmüll!

Das nebenstehende Symbol zeigt an, dass dieses Gerät der Richtlinie 2012/19/EU unterliegt. Diese Richtlinie besagt, dass Sie dieses Gerät am Ende seiner Nutzungszeit nicht mit dem normalen Haushaltsmüll entsorgen dürfen, sondern in speziell eingerichteten Sammelstellen, Wertstoffhöfen oder Entsorgungsbetrieben abgeben müssen. Diese Entsorgung ist für Sie kostenfrei.

Batterien und Akkus, die nicht fest vom Elektro- oder Elektronikgerät umschlossen sind und zerstörungsfrei entnommen werden können, sind vor der Abgabe des Geräts an einer Erfassungsstelle von diesem zu trennen und einer vorgesehenen Entsorgung zuzuführen.

Das Gleiche gilt für Lampen, die zerstörungsfrei aus dem Gerät entnommen werden können.

Schonen Sie die Umwelt und entsorgen Sie fachgerecht. Für den deutschen Markt gilt:

Beim Kauf eines Neugerätes haben Sie das Recht, das entsprechende Altgerät an Ihren Händler zurückzugeben. Händler von Elektro- und Elektronikgeräten mit einer Verkaufsfläche von mindestens 400 m² sowie Lebensmittelhändler mit einer Verkaufsfläche von mindestens 800 m², die regelmäßig Elektro- und Elektronikgeräte verkaufen, sind außerdem verpflichtet bis zu drei Altgeräte einer Geräteart unentgeltlich zurückzunehmen, auch ohne dass ein Neugerät gekauft wird, wenn die Altgeräte in keiner Abmessung größer sind als 25 cm.

Generell haben Vertreter die Pflicht, die unentgeltliche Rücknahme von Altgeräten durch geeignete Rücknahmemöglichkeiten in zumutbarer Entfernung zu gewährleisten.

Informieren Sie sich auch bei Ihrem Händler über die Rücknahmemöglichkeiten vor Ort.

12 KONFORMITÄTSERKLÄRUNG



Die Konformität des Produktes mit den gesetzlich vorgeschriebenen Standards wird gewährleistet. Die vollständige Konformitätserklärung finden Sie im Internet unter www.gt-support.de.

13 GARNTIEKARTE

Artikel: Belgisches Waffeleisen GT-SF-WEB-07 (Artikel-Nr. 856215)

Bitte wenden Sie sich mit dem Produkt und zugehörigem Kassenbon an Ihre **HOFER-Filiale**.

HOFER KG
Hofer Straße 2
4642 Sattledt, ÖSTERREICH

ARTIKELNUMMER: 856215 P051033512 03/2026

HERSTELLER/IMPORTEUR

Globaltronics GmbH & Co. KG
Bei den Mühren 5, 20457 Hamburg, info@globaltronics.com

Beschreibung der Störung: _____

Ihre Informationen: _____

Name: _____

Adresse: _____

E-Mail: _____ 

13.1 GARANTIEBEDINGUNGEN

Sehr geehrter Kunde

Die HOFER-Garantie bietet Ihnen weitreichende Vorteile gegenüber der gesetzlichen Gewährleistungspflicht:

Garantiezeit: 3 Jahre ab Zeitpunkt der Übernahme
Garantieleistung: Kostenfreier Austausch oder Geldrückgabe Keine Transportkosten

Bitte beachten Sie, dass die Art der Garantieleistung im Einzelfall von HOFER bestimmt wird.

Um die Garantie in Anspruch zu nehmen:

- Wenden Sie sich mit dem Produkt, der Garantiekarte und zugehörigem Kassenbon an Ihre **HOFER-FILIALE**.

Die Garantie gilt nicht:

- bei Schäden durch Elementarereignisse (z.B. Blitz, Wasser, Feuer, Frost, etc.), Unfall, Transport, ausgelaufene Batterien oder unsachgemäße Benutzung
- bei Beschädigung oder Veränderung durch den Kunden/Dritte
- bei Missachtung der Sicherheits- und Wartungsvorschriften, Bedienungsfehlern
- bei Verkalkung, Datenverlust, Schadprogrammen, Einbrennschäden
- auf die normale Abnutzung von Verschleißteilen (z.B. Akkukapazität)

Die gesetzliche Gewährleistungspflicht des Übergebers wird durch diese Garantie nicht eingeschränkt. Die Garantiezeit kann nur verlängert werden, wenn dies eine gesetzliche Norm vorsieht. In den Ländern, in denen eine (zwingende) Garantie und/oder eine Ersatzteillagerhaltung und/oder eine Schadenersatzregelung gesetzlich vorgeschrieben sind, gelten die gesetzlich vorgeschriebenen Mindestbedingungen. Das Serviceunternehmen und der Verkäufer übernehmen bei Reparaturannahme keine Haftung für eventuell auf dem Produkt vom Kunden gespeicherte Daten oder Einstellungen.





IMPORTIERT DURCH

GLOBALTRONICS GmbH & Co. KG
BEI DEN MÜHREN 5
20457 HAMBURG

P051033512
INFO@GLOBALTRONICS.COM

HERGESTELLT IN CHINA

03/2026



BEDIENUNGSANLEITUNG

WAFFELEISEN



AMBIANO®

SERVICECENTER

856215

AT

BITTE WENDEN SIE SICH AN IHRE
HOFER-FILIALE.

MODELL: GT-SF-WEZ-07

03/2026

3

JAHRE GARANTIE

BEDIENUNGSANLEITUNG

INHALT

1 Allgemeines	3
1.1 Bedienungsanleitung lesen und aufbewahren	3
2 Sicherheit	3
2.1 Erklärung der Signalwörter	3
2.2 Bestimmungsgemäßer Verwendung	4
2.3 Sicherheitshinweise	4
2.4 Gefahren für Kinder und Personen mit eingeschränkten Fähigkeiten	4
2.5 Gefahren beim Umgang mit Elektrogeräten	4
2.6 Gefahren beim Betrieb des Crêpe Makers	5
3 Lieferumfang/Geräteteile	6
4 Aufbau und Montage	7
4.1 Vor dem ersten Gebrauch	7
5 Bedienung	8
5.1 Benutzung des Waffeleisens	8
6 Störung und Behebung	10
7 Wartung, Reinigung und Pflege	10
8 Aufbewahrung	11
9 Tipps und Rezepte	11
9.1 Vollkornwaffeln	11
9.2 Quarkwaffeln (weich)	11
10 Technische Daten	12
11 Entsorgung	12
11.1 Verpackung entsorgen	12
11.2 Altgerät entsorgen	12
12 Konformitätserklärung	12
13 Garantie	13
13.1 Garantiebedingungen	13

1 ALLGEMEINES

1.1 BEDIENUNGSANLEITUNG LESEN UND AUFBEWAHREN



Diese Bedienungsanleitung gehört zu diesem Waffeleisen. Sie enthält wichtige Informationen zur Inbetriebnahme und Handhabung.

Lesen Sie die Bedienungsanleitung, insbesondere die Sicherheitshinweise, sorgfältig durch, bevor Sie das Waffeleisen einsetzen. Die Nichtbeachtung dieser Bedienungsanleitung kann zu schweren Verletzungen oder Schäden an dem Waffeleisen führen.

Die Bedienungsanleitung basiert auf den in der Europäischen Union gültigen Normen und Regeln.

Beachten Sie im Ausland auch landesspezifische Richtlinien und Gesetze.

Bewahren Sie die Bedienungsanleitung für die weitere Nutzung auf. Wenn Sie das Waffeleisen an Dritte weitergeben, geben Sie unbedingt diese Bedienungsanleitung mit.

2 SICHERHEIT

2.1 ERKLÄRUNG DER SIGNALWÖRTER

Die folgenden Symbole und Signalwörter werden in dieser Bedienungsanleitung, auf dem Gerät und/oder auf der Verpackung verwendet oder dienen zur Darstellung von zusätzlichen Informationen.



GEFAHR!

» Wichtige Warnhinweise sind mit diesem Symbol gekennzeichnet. Bezieht sich auf schwere Personenschäden



WARNUNG!

» Wichtige Warnhinweise sind mit diesem Symbol gekennzeichnet. Bezieht sich auf Personenschäden



ACHTUNG!

» Wichtige Warnhinweise sind mit diesem Symbol gekennzeichnet. Bezieht sich auf Sachschäden

HINWEIS:

» Wichtige Hinweise sind mit diesem Symbol gekennzeichnet.



INFORMATION

» Wichtige Informationen



Bedienungsanleitung lesen und beachten!



WARNUNG! Während des Betriebs des Gerätes kann die Temperatur der berührbaren Oberfläche sehr hoch sein.



Wichtige Informationen sind mit diesem Symbol gekennzeichnet.



Konformitätserklärung (siehe Kapitel „Konformitätserklärungen“):
Mit diesem Symbol markierte Produkte erfüllen die Anforderungen der relevanten EG-Richtlinien.



Das Siegel „Geprüfte Sicherheit“ bestätigt, dass dieses Gerät bei vorhersehbarem Gebrauch sicher ist. Das Gerät entspricht den Anforderungen des deutschen Produktsicherheitsgesetzes. Dies wird nachgewiesen durch das GS-Zeichen des unabhängigen Prüfinstitutes.



Dieses Symbol signalisiert besondere Vorschriften zur Entsorgung von Altgeräten (siehe Kapitel „Entsorgung“).

2.2 BESTIMMUNGSGEMÄSSE VERWENDUNG

Das Gerät ist ausschließlich zur Zubereitung von Crêpes/Pfannkuchen geeignet. Zudem ist das Gerät nicht für den gewerblichen Gebrauch bestimmt, sondern ausschließlich für die Benutzung im privaten Haushalt, aber nicht in Küchen für Mitarbeiter in Läden, Büros und anderen gewerblichen Bereichen, nicht in landwirtschaftlichen Anwesen und nicht von Kunden in Hotels, Motels und anderen Wohnrichtungen sowie Frühstückspensionen. Jede andere Verwendung oder Änderung des Gerätes ist nicht bestimmungsgemäß und ist grundsätzlich untersagt. Für Schäden, die durch nicht bestimmungsgemäßen Gebrauch oder falsche Bedienung entstanden sind, kann keine Haftung übernommen werden.

Antihafbeschichtete Backformen:

HINWEIS:

- » Auf die Backplatten bzw. Backformen dürfen keinerlei Gegenstände gelegt werden, da dies zur Beschädigung der Antihafbeschichtung führen kann.

HINWEIS:

- » Bei der bestimmungsgemäßen Verwendung des Gerätes und bei der Reinigung dürfen keine metallischen und/oder scharfkantigen Gegenstände zur Anwendung kommen.

2.3 SICHERHEITSHINWEISE



WARNUNG!

- » Lesen und beachten Sie alle nachfolgend aufgeführten Sicherheitshinweise. Bei Nichtbeachten bestehen erhebliche Unfall- und Verletzungsrisiken sowie die Gefahr von Sach- und Geräteschäden.

2.4 GEFAHREN FÜR KINDER UND PERSONEN MIT EINGESCHRÄNKTEN FÄHIGKEITEN

- Dieses Gerät kann von Kindern ab 8 Jahren und darüber sowie von Personen mit reduzierten physischen, sensorischen oder mentalen Fähigkeiten oder Mangel an Erfahrung und/oder Wissen benutzt werden, wenn sie beaufsichtigt werden oder bezüglich des sicheren Gebrauchs des Gerätes unterwiesen wurden und die daraus resultierenden Gefahren verstanden haben.
- Reinigung und die Wartung durch den Benutzer dürfen nicht durch Kinder vorgenommen werden, es sei denn sie sind 8 Jahre oder älter und werden beaufsichtigt. Das Gerät und seine Anschlussleitung sind von Kindern jünger als 8 Jahre fernzuhalten.
- Kinder dürfen nicht mit dem Gerät spielen. Kinder erkennen nicht die Gefahr, die beim Umgang mit elektrischen Geräten entstehen kann. Deshalb das Gerät außerhalb der Reichweite von Kindern unter 8 Jahren benutzen und aufbewahren. Lassen Sie das Netzkabel nicht herunterhängen, damit nicht daran gezogen wird.
- Halten Sie Verpackungsmaterial von Kindern fern – Erstickungsgefahr!

2.5 GEFAHREN BEIM UMGANG MIT ELEKTROGERÄTEN

- Schließen Sie das Gerät nur an eine vorschriftsmäßig installierte Schutzkontakt-Steckdose mit einer Netzspannung gemäß Typenschild an.
- Bei der Beschädigung des Netzkabels darf dieses nur durch eine vom Hersteller benannte Fachwerkstatt ersetzt werden, um Verletzungs- und Unfallgefahren sowie Schäden am Gerät zu vermeiden.
- Achten Sie darauf, dass sich die Steckdose in der Nähe des Gerätes befindet und frei zugänglich ist, um das Gerät im Störfall schnell vom Netz zu trennen.

- Reparaturen dürfen nur von zugelassenen Fachwerkstätten ausgeführt werden. Nicht fachgerecht reparierte Geräte stellen eine Gefahr für den Benutzer dar.
- Das Gerät während des Betriebes nicht ohne Aufsicht lassen, um Unfälle zu vermeiden.
- Um Unfälle zu vermeiden, sollten niemals mehrere Haushaltsgeräte gleichzeitig (z. B. über einen 3er-Steckdosenverteiler) an dieselbe Schutzkontakt-Steckdose angeschlossen werden.
- Tauchen Sie das Gerät nie in Wasser und benutzen Sie es nicht im Freien, da es weder Regen noch anderer Feuchtigkeit ausgesetzt werden darf – Stromschlaggefahr!
- Sollte das Gerät doch einmal ins Wasser gefallen sein, ziehen Sie erst den Netzstecker und nehmen Sie das Gerät dann heraus! Nehmen Sie das Gerät danach nicht mehr in Betrieb, sondern lassen Sie es erst von einer zugelassenen Servicestelle überprüfen. Dies gilt auch, wenn das Netzkabel oder das Gerät beschädigt sind oder wenn das Gerät heruntergefallen ist. Stromschlaggefahr!
- Ziehen Sie immer den Netzstecker, wenn das Gerät nicht in Gebrauch ist und vor jeder Reinigung oder bei Betriebsstörungen! Niemals am Netzkabel ziehen! Stromschlaggefahr!
- Achten Sie darauf, dass das Netzkabel oder das Gerät nie auf heißen Oberflächen oder in der Nähe von Wärmequellen platziert werden. Verlegen Sie das Netzkabel so, dass es nicht mit heißen oder scharfkantigen Gegenständen in Berührung kommt. Stromschlaggefahr!
- Knicken Sie das Netzkabel keinesfalls und wickeln Sie es nicht um das Gerät, da dies zu einem Kabelbruch führen kann. Stromschlaggefahr!
- Benutzen Sie das Gerät nicht, wenn Sie sich auf feuchtem Boden befinden oder wenn Ihre Hände oder das Gerät nass sind. Stromschlaggefahr!
- Öffnen Sie das Gerät nie und versuchen Sie keinesfalls mit Metallgegenständen in das Innere zu gelangen. Stromschlaggefahr!

2.6 GEFAHREN BEIM BETRIEB DES WAFFELEISENS

- Bei Betrieb von Elektro-Wärmegegeräten entstehen sehr hohe Temperaturen, die zu Verbrennungen führen können (z. B. Backplatten bzw. Backformen und Gehäuse). Berühren Sie keinesfalls mit bloßen Händen die heißen Oberflächen! Benutzen Sie daher vorhandene Griffe und tragen Sie hierfür stets wärmeisolierende Kochhandschuhe. Weisen Sie auch andere Benutzer auf die Gefahren hin! Verletzungsgefahr!
- Lassen Sie das Gerät vollständig abkühlen, bevor Sie es reinigen und/oder verstauen. Bedenken Sie, dass das Gerät auch nach dem Abschalten noch sehr heiß sein kann. Verbrennungsgefahr!
- Achten Sie darauf, dass Sie das Waffeleisen auf eine rutschfeste und hitzebeständige Unterlage stellen. Einen Hitzestau vermeiden Sie, wenn Sie das Gerät nicht direkt an eine Wand oder unter einen Hängeschrank o. ä. stellen. Decken Sie das Gerät während des Betriebes nicht ab. Sorgen Sie für ausreichenden Freiraum und Sicherheitsabstand zu allen leicht brennbaren Gegenständen, wie z. B. Gardinen und Vorhängen. Brandgefahr!
- Stellen Sie das Waffeleisen auf eine ebene, spritzunempfindliche Fläche, da Spritzer nicht immer vermeidbar sind. Die Fläche sollte leicht zu reinigen sein.
- Um Unfälle zu vermeiden, sollten Sie niemals für mehrere Haushaltsgeräte gleichzeitig dieselbe Schutzkontakt-Steckdose benutzen.
- Beim Öffnen und Schließen des Gerätedeckels sowie beim Backvorgang kann heißer Dampf austreten. Vorsicht auch beim Anfassen des Griffes. Verletzungsgefahr!
- Benutzen Sie das Gerät ausschließlich mit geschlossenem Gerätedeckel, d.h. öffnen Sie den Gerätedeckel ausschließlich zum Einfüllen des Teiges und zur Entnahme der Waffeln und schließen Sie ihn danach umgehend wieder. Das Gerät darf nicht mit geöffnetem Gerätedeckel betrieben werden, um Verbrennungen/Verbrühungen durch hohe Temperaturen oder austretenden heißen Dampf zu vermeiden.
- Wickeln Sie stets das Netzkabel komplett von der Haltevorrichtung an der Unterseite des Gerätes ab, bevor Sie das Gerät ans Stromnetz anschließen.
- Vermeiden Sie Ortswechsel, solange das Gerät oder Teile dessen heiß sind oder solange sich heiße Speisen oder Flüssigkeiten darin befinden. Lassen Sie es erst auf Raumtemperatur abkühlen. Verbrennungsgefahr!
- Nur Originalzubehör verwenden. Bei Verwendung von Nicht-Originalzubehör ist mit erhöhter Unfallgefahr zu rechnen. Bei Unfällen oder Schäden mit Nicht-Originalzubehör entfällt jede Haftung. Bei der Verwendung fremder Zubehörteile und daraus resultierenden Geräteschäden erlischt jeglicher Garantieanspruch.
- Um Gefährdungen zu vermeiden, ziehen Sie immer bei Nichtbenutzung den Netzstecker aus der Schutzkontakt-Steckdose und lassen das Gerät auf Raumtemperatur abkühlen.
- Das Gerät ist nicht dafür bestimmt, mit einer externen Zeitschaltuhr oder einem separaten Fernwirksystem betrieben zu werden.
- Ziehen Sie vor der Reinigung stets den Netzstecker aus der Schutzkontakt-Steckdose. Stromschlaggefahr!
- Lassen Sie das Gerät und alle Zubehörteile vor der Reinigung vollständig abkühlen.
- Verwenden Sie keine scharfen Reinigungs- und Scheuermittel.
- Achten Sie darauf, dass keine Flüssigkeit in das Innere des Gerätes gelangt.
- Beachten Sie die weiteren Hinweise im Kapitel „Wartung, Reinigung und Pflege“.

3 LIEFERUMFANG/GERÄTETEILE

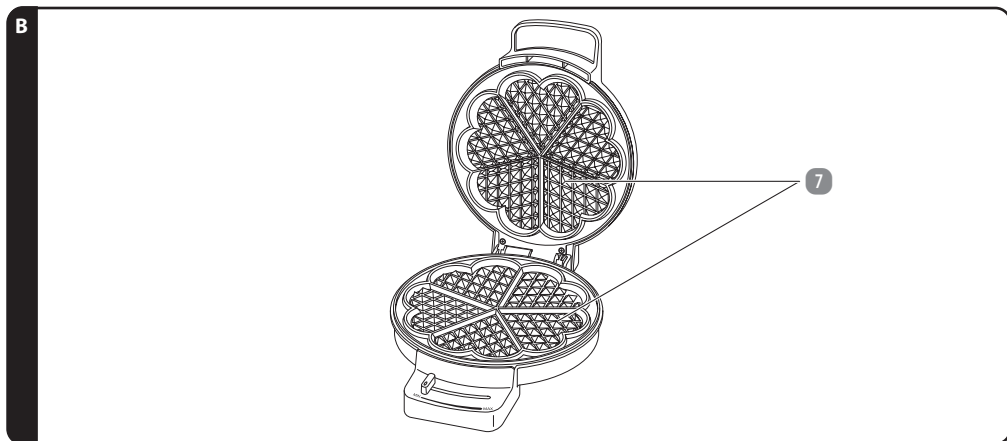
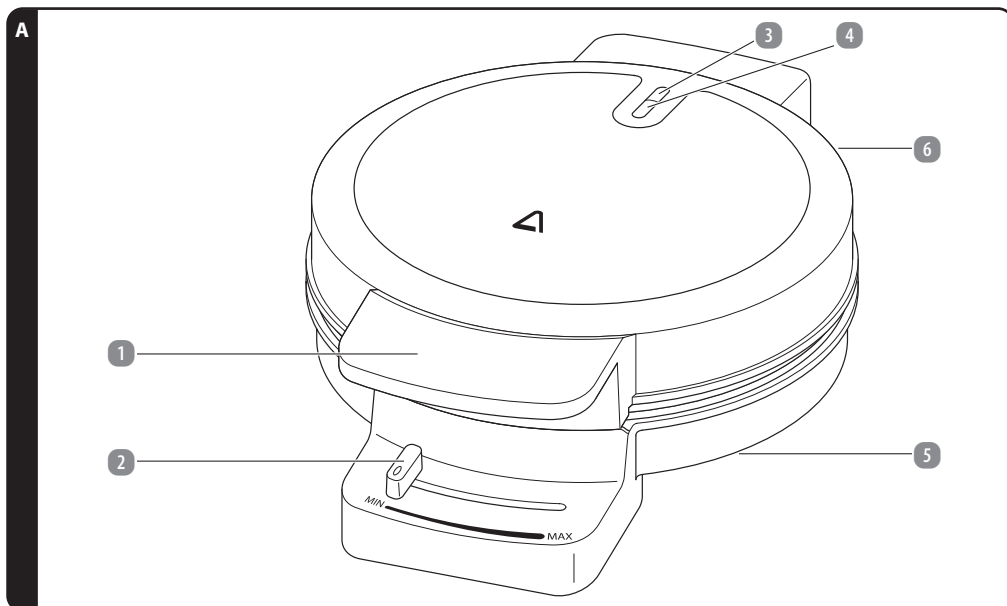

1 Griff

2 Temperaturregler

3 Netzkontrollleuchte

4 Betriebskontrollleuchte

5 Haltevorrichtung für Netzkabel (Geräteunterseite)

6 Netzkabel (ohne Abb.)

7 Backformen antihafbeschichtet

8 Bedienungsanleitung und Garantiekarte (ohne Abb.)

Technische und optische Änderungen vorbehalten.

4 AUFBAU UND MONTAGE

4.1 VOR DEM ERSTEN GEBRAUCH

WARNUNG!

» Bitte überprüfen Sie das Gerät nach dem Auspacken auf Vollständigkeit und eventuelle Transportschäden, um Gefährdungen zu vermeiden. Benutzen Sie es im Zweifelsfalle nicht, sondern wenden Sie sich in diesem Falle an unseren Kundendienst. Die Serviceadresse finden Sie auf der Garantiekarte.

Ihr Waffeleisen befindet sich zum Schutz vor Transportschäden in einer Verpackung.

- Nehmen Sie das Gerät vorsichtig aus seiner Verkaufsverpackung.
- Entfernen Sie alle Verpackungsteile.
- Reinigen Sie das Gerät und alle Zubehörteile von Verpackungstaubresten, gemäß den Angaben im Kapitel „Wartung, Reinigung und Pflege“.

Die heutigen Möbel sind mit einer Vielzahl von Lacken und Kunststoffen beschichtet und werden mit den unterschiedlichsten Pflegemitteln behandelt. Es kann daher nicht völlig ausgeschlossen werden, dass manche dieser Stoffe Bestandteile enthalten, welche die Gummifüße des Gehäuses angreifen und aufweichen. Legen Sie ggf. eine rutschfeste, hitzebeständige Unterlage unter das Waffeleisen.

- Wickeln Sie das Netzkabel **6** vollständig von der Haltevorrichtung **5** an der Unterseite des Gerätes ab.
- Stellen Sie das Waffeleisen in der Nähe einer Schutzkontakt-Steckdose auf.

Achten Sie dabei auf eine ebene und trockene sowie rutschfeste und wärmebeständige Standfläche. Die Fläche sollte leicht zu reinigen sein, da Spritzer nicht immer vermeidbar sind. Verwenden Sie ggf. eine geeignete, hitzebeständige Unterlage.

INFORMATION

» Sollte Ihr Gerät nicht funktionieren, schauen Sie bitte im Kapitel „Störung und Behebung“ nach.

INFORMATION

» Vor der ersten Benutzung Ihres Waffeleisens ist es notwendig, 1-2 ca. 5-minütige Heizvorgänge auszuführen. Hierbei evtl. auftretender leichter Geruch sowie leichte Rauchentwicklung sind normal und verschwinden nach 1-2 Heizdurchgängen. Dies ist keine Fehlfunktion des Gerätes. Sorgen Sie für eine ausreichende Belüftung, z. B. durch Öffnen des Fensters.

Schließen Sie das Gerät an die Schutzkontakt-Steckdose an und führen Sie 1-2 ca. 5-minütige Heizvorgänge (maximale Temperatur und ohne Zutaten) durch.

- Trennen Sie danach das Gerät vom Netz und lassen es auf Raumtemperatur abkühlen.
- Reinigen Sie das Waffeleisen wie im Abschnitt „Wartung, Reinigung und Pflege“ beschrieben.

INFORMATION

» Zusätzlich empfehlen wir Ihnen noch 1-2 Backdurchgänge mit Teig durchzuführen um etwaige produktionsbedingte Rückstände gänzlich zu beseitigen. Diese Waffeln sind nicht zum Verzehr geeignet.

5 BEDIENUNG

5.1 BENUTZUNG DES WAFFELEISENS

WARNUNG!

» Die Backform bzw. Heizzone des Gehäusedeckels wird auch erhitzt, wenn dieser geöffnet ist. Seien Sie deshalb besonders vorsichtig, um Verbrennungen und/oder Sachschäden zu vermeiden.

WARNUNG!

» Halten Sie den Griff während des Backvorganges nicht fest – es besteht Verletzungsgefahr durch austretenden heißen Dampf.

INFORMATION

» Bereiten Sie den Waffelteig vor und stellen ihn griffbereit in die Nähe des Gerätes. Schließen Sie das Gerät erst danach an die Schutzkontakt-Steckdose an.

INFORMATION

» Rezeptvorschläge und Anregungen für Waffelteige sind in dieser Bedienungsanleitung aufgeführt.

Die besten Ergebnisse bei der Teigzubereitung erzielen Sie, wenn alle verwendeten Zutaten etwa die selbe Temperatur haben.

INFORMATION

» Wir empfehlen Ihnen bei den ersten Backversuchen zunächst nicht die maximale Temperatureinstellung zu wählen, sondern etwas niedriger zu beginnen und bei weiteren Backdurchgängen die Temperatur anzupassen, da die maximale Einstellung für manche Teigsorten zu heiß sein kann.

INFORMATION

» Teigrezepte mit viel Milch, Stärke oder Backpulver etc. neigen zum Anhaften, wir empfehlen Ihnen daher die Backplatten gelegentlich mit Butter, Margarine oder hitzebeständigem Pflanzenöl einzufetten. Sie vermeiden so ein Anhaften der Waffeln an den Backformen.

Die Temperatur lässt sich mit Hilfe des Temperaturreglers **2** einstellen, wobei die Temperatur von links nach rechts, also der Position MIN (niedrigste Temperatur) Richtung MAX (höchste Temperatur) zunimmt.

Zum Backen von Waffeln empfehlen wir eine relativ hohe Temperatureinstellung im Bereich des letzten (rechten) Drittels der möglichen Einstellung, also nahe der MAX-Position zu wählen. Je nach verwendeten Zutaten, Füllmenge und gewünschtem Bräunungsgrad, kann es nötig sein die Temperatureinstellung innerhalb dieses Bereiches anzupassen. Beachten Sie bitte, dass Sie möglicherweise etwas Erfahrung im Umgang mit dem Gerät benötigen, um die von Ihnen bevorzugte Einstellung zu finden und so das gewünschte Ergebnis (z. B. leicht oder stark gebräunt) zu erzielen.

Eine niedrigere Einstellung sollten Sie wählen, wenn Sie Ihre Waffeln nach dem Backvorgang aufwärmen möchten.

- Schließen Sie das Gerät an die Schutzkontakt-Steckdose an. Die rote Netzkontrollleuchte **3** zeigt die Verbindung an und die Betriebskontrollleuchte (D) zeigt an, dass der Heizvorgang beginnt.
- Stellen Sie nun den Temperaturregler **2** auf die gewünschte Temperatur. Die Betriebs-Kontrollleuchte **4** schaltet sich aus, sobald die eingestellte Temperatur erreicht ist. Fällt die Temperatur wieder unter den eingestellten Wert, beginnt erneut der Heizvorgang dies wird durch das Leuchten der Betriebs-Kontrollleuchte **4** angezeigt. Hierdurch wird die Temperatur in etwa konstant gehalten (die Betriebs-Kontrollleuchte **4** schaltet sich während des Betriebes immer wieder an und aus).
- Bestreichen Sie die Backformen **7** der unteren und oberen Gehäusahälften mit einer geringen Menge weicher Butter, Margarine oder hitzebeständigem Pflanzenöl. Hierzu können Sie einen geeigneten Pinsel verwenden um die Vertiefungen in der jeweiligen Backform besser zu erreichen. Fetten Sie die Backflächen nicht zu häufig ein, Sie vermeiden dadurch, dass das Fett aus den Backformen **7** bzw. über die Ränder des Gerätes tritt. Ein einmaliges Einfetten reicht meist für mehrere Backdurchgänge aus.
- Wenn die gewünschte Temperatur erreicht ist, also die Betriebs-Kontrollleuchte **4** erlischt, geben Sie den Teig auf die untere Backform **7**.

TIPP: Geben Sie den Teig etwa mittig, auf die Backplatte und schließen nun vorsichtig den Gerätedeckel (ohne großen Druck).

INFORMATION

- » Die richtige Füllmenge und die korrekte Backzeit sowie die Wahl der richtigen Temperatureinstellung sind in hohem Maße von der Konsistenz (dünn- oder dickflüssig) des Teiges und von den verwendeten Zutaten sowie von Ihren Vorlieben abhängig. Beachten Sie bitte, dass Sie möglicherweise etwas Erfahrung im Umgang mit dem Gerät benötigen um das von Ihnen bevorzugte Ergebnis (z. B. leicht oder stark gebräunt) zu erzielen.
- Schließen Sie den Deckel des Gerätes nach dem Einfüllen des Teiges damit die Waffeln unten und oben eine gleichmäßige Bräunung erhalten. Öffnen Sie den Deckel bitte frühestens nach ca. 2-3 Minuten Backzeit, um das Backergebnis zu kontrollieren. Öffnen Sie den Deckel nicht zu oft, da die oberen Backformen **7** sonst schnell abkühlen und Sie dadurch ein ungleichmäßiges Bräunungsergebnis erhalten könnten.
- Je nach Rezept, eingestellter Temperatur und gewünschtem Bräunungsgrad beträgt die Backzeit ca. 3-8 Minuten.
- Die fertiggebackenen Waffeln können Sie nach der Backzeit mit einem geeigneten, hitzebeständigen Holz- oder Kunststoffpfannwender entnehmen. Achten Sie in jedem Fall darauf, dass Sie die Backflächen bzw. die Backformen **7** nicht zerkratzen.

INFORMATION

- » Je nach Zutaten und Konsistenz des verwendeten Waffelteiges kann es aufgrund der eng aneinanderliegenden Vertiefungen der Backformen in seltenen Fällen dazu kommen, dass die gebackene Waffel in der Backform des Gerätedeckels haften bleibt oder der Gerätedeckel nicht sofort zu öffnen ist. Fassen Sie in solchen Fällen keinesfalls die heißen Oberflächen des Gerätes an. Verwenden Sie geeignete Kochhandschuhe und/oder einen geeigneten Pfannwender um den Gerätedeckel zu öffnen bzw. die Waffel aus dem Gerät zu nehmen.

WARNUNG!

- » Vorsicht, die Waffeln sind nach der Entnahme noch sehr heiß! Lassen Sie die Waffel vor dem Verzehr ausreichend abkühlen. Verbrennungsgefahr!

Wenn Sie danach noch weitere Waffeln backen möchten, schließen Sie den Gerätedeckel wieder und warten bis das Gerät bzw. die Backformen **7** die nötige Temperatur erreicht haben.

HINWEIS:

- » Beachten Sie bitte, dass die nächsten Waffeln möglicherweise in kürzerer Zeit gebacken sind, da die Backformen einen Teil der Wärme speichern. Es ist möglich, dass einige Backdurchgänge benötigt werden, um die optimalen Ergebnisse zu erzielen.

Verwenden Sie zur Entnahme der Waffeln keinesfalls metallene oder andere scharfkantige Gegenstände. Dadurch wird sichergestellt, dass die Antihafbeschichtung nicht beschädigt wird, die Waffeln leicht zu entnehmen sind und nicht ankleben.

Das Gerät muss nach jeder Benutzung vom Netz getrennt werden, indem der Stecker aus der Schutzkontakt-Steckdose gezogen wird. Lassen Sie das Gerät auf Raumtemperatur abkühlen, bevor Sie es reinigen und/oder verstauen. Zum aufbewahren kann das Netzkabel **6** auf die Haltevorrichtung **5** an der Unterseite des Gerätes aufgewickelt werden.

TIPPS:

- Der richtige Waffelteig ist eher etwas dick- bzw. zähflüssig, er sollte keinesfalls zu dünn sein.
- Ist der Teig zu dünn, empfehlen wir die Zugabe von etwas Mehl.
- Bei zu dickem Teig empfehlen wir die Zugabe von etwas Mineralwasser oder Milch.
- Sollten Ihre Waffeln beim Backen zu wenig aufgehen, können Sie etwas Backpulver hinzu geben.
- Vorsicht bei der Verwendung von stark flüssigkeitshaltigen Zutaten, die Flüssigkeit kann beim Backvorgang an den Seiten des Gerätes austreten.

6 STÖRUNG UND BEHEBUNG

STÖRUNG:	URSACHE:	BEHEBUNG:
Das Gerät zeigt keine Funktion.	Nicht mit der Schutzkontakt-Steckdose verbunden.	Stecken Sie den Netzstecker in die Schutzkontakt-Steckdose.
Die rote Betriebsanzeige leuchtet nicht.	Die Spannungsversorgung ist unterbrochen.	Das Gerät an eine Schutzkontakt-Steckdose anschließen.
Die Waffeln werden unterschiedlich braun.	Zu wenig Teig wurde eingefüllt.	Dosieren und verteilen Sie die Teigmenge richtig.
Der Teig ist übergelaufen.	Sie haben zuviel Teig eingefüllt.	Dosieren und verteilen Sie die Teigmenge richtig.
Die Waffeln sind zu hell geraten.	Die Backzeit war zu kurz.	Passen Sie die Backzeit an die Teigmenge und den gewünschten Bräunungsgrad an.
	Temperatureinstellung zu niedrig.	Temperaturregler höher einstellen.
Die Waffeln sind zu dunkel geraten.	Die Backzeit war zu lang.	Passen Sie die Backzeit an die Teigmenge und den gewünschten Bräunungsgrad an.
	Temperatureinstellung zu hoch.	Temperaturregler niedriger einstellen.

Bei hier nicht aufgeführten Störungen wenden Sie sich bitte an unseren Kundendienst. Unsere Kundenberater helfen Ihnen gerne weiter. Die Serviceadresse finden Sie in unseren Garantiebedingungen auf der Garantiekarte.

Da unsere Produkte ständig weiterentwickelt und verbessert werden, sind Design- und technische Änderungen möglich. Die Bedienungsanleitung des Gerätes kann auch als pdf-Datei von unserer Homepage www.gt-support.de heruntergeladen werden.

7 WARTUNG, REINIGUNG UND PFLEGE

WARNUNG!

» Ziehen Sie bitte immer den Netzstecker, und lassen Sie das Gerät auf Raumtemperatur abkühlen, bevor Sie es säubern und verstauen!

WARNUNG!

» Achten Sie unbedingt darauf, dass keine Flüssigkeit in das Innere des Gerätes gelangt. Das Gerät nie in Wasser tauchen. Stromschlaggefahr!

Um die Backformen **7** zu reinigen, entfernen Sie zunächst die Krümel mit einer weichen Bürste oder einem Backpinsel. Dann nehmen Sie Küchenpapier oder ein trockenes Tuch, um Fettrückstände aufzusaugen.

Entfernen Sie dann alle Speisereste mit einem feuchten, gut ausgewrungenen Tuch.

Mit einer weichen, leicht angefeuchteten Spülbürste, lassen sich die Backformen auch sehr gut reinigen. Alle Teile gut trocken reiben.

HINWEIS:

» Benutzen Sie zur Reinigung des Gerätes bzw. Backformen nie scharfe oder scheuernde Reinigungsmittel oder scharfkantige Gegenstände.

Zur Reinigung des Geräteäußeren benutzen Sie ein trockenes, allenfalls mäßig feuchtes, gut ausgewrungenes Tuch und reiben anschließend das Gehäuse trocken. Vergewissern Sie sich, dass keine Flüssigkeit in das Innere des Gerätes gelangt.

8 AUFBEWAHRUNG

1. Reinigen Sie das Gerät wie unter *Wartung, Reinigung und Pflege* beschrieben.
2. Lagern Sie das Gerät immer an einem trockenen, sauberen und für Kinder unzugänglichen Platz, vorzugsweise in der Originalverpackung. Bewahren Sie das Netzkabel in der Haltevorrichtung an der Unterseite des Gerätes auf.
3. Stellen Sie sicher, dass das Gerät während der Lagerung bzw. eines Transports nicht herunterfällt oder kippt.

9 TIPPS UND REZEPTE

Leckere Waffeln selbstgemacht – Hier einige Rezeptvorschläge

Die aufgeführten Mengenangaben in den Rezeptvorschlägen sind als Richtwerte anzusehen, Sie können die Mengen je nach Bedarf, verhältnismäßig anpassen.

9.1 VOLLKORNWAFFELN

ZUTATEN:	MENGE:	ZUBEREITUNG:
Eier	4	Eier kräftig aufschlagen, mit der zerlassenen Butter und dem Zucker verrühren, danach abwechselnd Mineralwasser und Mehl einrühren. Den Teig vor der weiteren Verwendung ca. 30 Minuten quellen lassen.
Zucker	200 g	
Mehl	400 g (davon 200 g feingemahlene Dinkel-Vollkornmehl)	
Butter	150 g	
Mineralwasser	500 ml	

9.2 QUARKWAFFELN (WEICH)

ZUTATEN:	MENGE:	ZUBEREITUNG:
Eier	6	Die Eier kräftig aufschlagen, Quark unterrühren, Vanillezucker unterrühren. Das Backpulver mit dem Mehl vermischen und dann Milch und Mehl abwechselnd unter den Teig geben. Den Teig vor der weiteren Verwendung ca. 30 Minuten quellen lassen. Vor der Verwendung dieses Teiges die Backformen einfetten, der Teig neigt sonst zum Anhaften.
Zucker	250 g	
Mehl	400 g	
Magerquark	500 g	
Vanillezucker	1 Päckchen	
Backpulver	1 Päckchen	
Milch	350 ml	

10 TECHNISCHE DATEN

Nennspannung:	230 V~
Nennfrequenz:	50 Hz
Nennleistung:	1000 W
Schutzklasse:	I

11 ENTSORGUNG

11.1 VERPACKUNG ENTSORGEN



Entsorgen Sie die Verpackung sortenrein. Geben Sie Pappe und Karton zum Altpapier.

11.2 ALTGERÄT ENTSORGEN

(Anwendbar in der Europäischen Union und anderen europäischen Staaten mit Systemen zur getrennten Sammlung von Wertstoffen)



Altgeräte gehören nicht in den Hausmüll!

Das nebenstehende Symbol zeigt an, dass dieses Gerät der Richtlinie 2012/19/EU unterliegt. Diese Richtlinie besagt, dass Sie dieses Gerät am Ende seiner Nutzungszeit nicht mit dem normalen Haushaltsmüll entsorgen dürfen, sondern in speziell eingerichteten Sammelstellen, Wertstoffhöfen oder Entsorgungsbetrieben abgeben müssen. Diese Entsorgung ist für Sie kostenfrei.

Batterien und Akkus, die nicht fest vom Elektro- oder Elektronikgerät umschlossen sind und zerstörungsfrei entnommen werden können, sind vor der Abgabe des Geräts an einer Erfassungsstelle von diesem zu trennen und einer vorgesehenen Entsorgung zuzuführen.

Das Gleiche gilt für Lampen, die zerstörungsfrei aus dem Gerät entnommen werden können.

Schonen Sie die Umwelt und entsorgen Sie fachgerecht. Für den deutschen Markt gilt:

Beim Kauf eines Neugerätes haben Sie das Recht, das entsprechende Altgerät an Ihren Händler zurückzugeben. Händler von Elektro- und Elektronikgeräten mit einer Verkaufsfläche von mindestens 400 m² sowie Lebensmittelhändler mit einer Verkaufsfläche von mindestens 800 m², die regelmäßig Elektro- und Elektronikgeräte verkaufen, sind außerdem verpflichtet bis zu drei Altgeräte einer Geräteart unentgeltlich zurückzunehmen, auch ohne dass ein Neugerät gekauft wird, wenn die Altgeräte in keiner Abmessung größer sind als 25 cm.

Generell haben Vertreiber die Pflicht, die unentgeltliche Rücknahme von Altgeräten durch geeignete Rücknahmemöglichkeiten in zumutbarer Entfernung zu gewährleisten.

Informieren Sie sich auch bei Ihrem Händler über die Rücknahmemöglichkeiten vor Ort.

12 KONFORMITÄTSERKLÄRUNG



Die Konformität des Produktes mit den gesetzlich vorgeschriebenen Standards wird gewährleistet. Die vollständige Konformitätserklärung finden Sie im Internet unter www.gt-support.de.

13 GARANTIEKARTE

Artikel: Waffeleisen GT-SF-WEZ-07 (Artikel-Nr. 856215)

Bitte wenden Sie sich mit dem Produkt und zugehörigem Kassenbon an Ihre **HOFER-Filiale**.

HOFER KG
Hofer Straße 2
4642 Sattledt, ÖSTERREICH

ARTIKELNUMMER: 856215 **P051033512** **03/2026**

HERSTELLER/IMPORTEUR

Globaltronics GmbH & Co. KG
Bei den Mühren 5, 20457 Hamburg, info@globaltronics.com

Beschreibung der Störung: _____

Ihre Informationen: _____

Name: _____

Adresse: _____

E-Mail: _____ 

13.1 GARANTIEBEDINGUNGEN

Sehr geehrter Kunde

Die HOFER-Garantie bietet Ihnen weitreichende Vorteile gegenüber der gesetzlichen Gewährleistungspflicht:

Garantiezeit: 3 Jahre ab Zeitpunkt der Übernahme
Garantieleistung: Kostenfreier Austausch oder Geldrückgabe Keine Transportkosten

Bitte beachten Sie, dass die Art der Garantieleistung im Einzelfall von HOFER bestimmt wird.

Um die Garantie in Anspruch zu nehmen:

- Wenden Sie sich mit dem Produkt, der Garantiekarte und zugehörigem Kassenbon an Ihre **HOFER-FILIALE**.

Die Garantie gilt nicht:

- bei Schäden durch Elementarereignisse (z.B. Blitz, Wasser, Feuer, Frost, etc.), Unfall, Transport, ausgelaufene Batterien oder unsachgemäße Benutzung
- bei Beschädigung oder Veränderung durch den Kunden/Dritte
- bei Missachtung der Sicherheits- und Wartungsvorschriften, Bedienungsfehlern
- bei Verkalkung, Datenverlust, Schadprogrammen, Einbrennschäden
- auf die normale Abnutzung von Verschleißteilen (z.B. Akkukapazität)

Die gesetzliche Gewährleistungspflicht des Übergebers wird durch diese Garantie nicht eingeschränkt. Die Garantiezeit kann nur verlängert werden, wenn dies eine gesetzliche Norm vorsieht. In den Ländern, in denen eine (zwingende) Garantie und/oder eine Ersatzteillagerhaltung und/oder eine Schadenersatzregelung gesetzlich vorgeschrieben sind, gelten die gesetzlich vorgeschriebenen Mindestbedingungen. Das Serviceunternehmen und der Verkäufer übernehmen bei Reparaturannahme keine Haftung für eventuell auf dem Produkt vom Kunden gespeicherte Daten oder Einstellungen.



IMPORTIERT DURCH

GLOBALTRONICS GmbH & Co. KG
BEI DEN MÜHREN 5
20457 HAMBURG

P051033512
INFO@GLOBALTRONICS.COM

HERGESTELLT IN CHINA

03/2026



HASZNÁLATI ÚTMUTATÓ

PALACSINTASÜTŐ



AMBIANO®

ÜGYFÉLSZOLGÁLAT 856215

HU

Kérjük, forduljon a magyarországi
ALDI áruházakhoz.

A FOGYASZTÁSI CIKK TÍPUSA:

GT-SF-CPM-07

03/2026

3

ÉV JÓTÁLLÁS

EREDETI HASZNÁLATI UTASÍTÁS

TARTALOM

1	Általános tudnivalók	3
1.1	Olvassa el és őrizze meg a használati útmutatót	3
2	Biztonság	3
2.1	Jelmagyarázat és további információk	3
2.2	Rendeltetésszerű használat	4
2.3	Biztonsági utasítások	4
2.4	Csökkent képességű gyermekeket és személyeket fenyegető veszélyek	4
2.5	Veszélyek elektromos készülék használata közben	4
2.6	Veszélyek a palacsintasütő üzemeltetése közben	5
3	A csomag tartalma/a készülék részei	6
4	Telepítés és szerelés	7
4.1	Az első használatbavétel előtt	7
5	Kezelés	8
5.1	A palacsintasütő használata	8
6	Zavarok és elhárításuk	9
7	Karbantartás, tisztítás és ápolás	9
8	Ötletek és receptek	10
8.1	Palacsintatészta-alaprecept	10
8.2	Sonkás-sajtos palacsinta	10
9	Műszaki adatok	11
10	Hulladékkénti elhelyezés	11
10.1	Csomagolás hulladékkénti elhelyezése	11
10.2	Régi készülék hulladékkénti elhelyezése	11
11	Megfelelőségi nyilatkozat	11
12	Jótállási adatlap	13
12.1	Jótállási tájékoztató	13

1 ÁLTALÁNOS TUDNIVALÓK

1.1 OLVASSA EL ÉS ŐRIZZE MEG A HASZNÁLATI ÚTMUTATÓT



A használati útmutató ehhez a palacsintasütőhöz tartozik. Fontos tudnivalókat tartalmaz az üzembe helyezéssel és a kezeléssel kapcsolatban.

A palacsintasütő használata előtt alaposan olvassa át ezt a használati útmutatót, különösen a biztonsági utasításokat. A használati útmutatót figyelmen kívül hagyása súlyos sérülésekhez, vagy a palacsintasütő károsodásához vezethet.

A használati útmutató az Európai Unióban érvényes szabványok és szabályozások alapján készült. Vegye figyelembe az adott országban érvényes irányelveket és törvényeket is.

A későbbi használatához őrizze meg a használati útmutatót. Ha továbbadja a palacsintasütőt, feltétlenül mellékelje hozzá a jelen használati útmutatót is.

2 BIZTONSÁG

2.1 JELMAGYARÁZAT ÉS TOVÁBBI INFORMÁCIÓK

Az itt felsorolt jelek és figyelmeztetések a készüléken és/vagy a csomagoláson található, és kiegészítő információként szolgálnak.



VESZÉLY!

» Ez a szimbólum fontos figyelmeztetéseket jelöl. Súlyos személyi sérülésekre figyelmeztet



FIGYELMEZTETÉS!

A fontos figyelmeztetéseket ez a szimbólum jelöli. személyi sérülésekre utal



FIGYELEM!

A fontos figyelmeztetéseket ez a szimbólum jelöli. anyagi károokra utal

FIGYELEM:

» Wichtige Hinweise sind mit diesem Symbol gekennzeichnet.



INFORMÁCIÓK

» A fontos információkat



Olvassa el és őrizze meg a használati útmutatót!



Vigyázat! A használat során a készülék felülete felforrósodik!



A fontos információkat ez a szimbólum jelöli.



Megfelelőségi nyilatkozat (lásd a „Megfelelőségi nyilatkozat” című fejezetet): a szimbólummal jelölt termékek megfelelnek a vonatkozó EK-irányelveknek.



Az „Ellenőrzött biztonság” címke igazolja, hogy a készülék rendeltetésszerű használat esetén biztonságos. A készülék megfelel a termékbiztonságról szóló német törvényben előírtaknak, amit a független minőségellenőrző intézmény GS jelzése igazol.



A szimbólum a használt készülékek ártalmatlanítására vonatkozó előírásokat jelöli (lásd az „Ártalmatlanítás” fejezetet).

2.2 RENDELTETTESZERŰ HASZNÁLAT

A készülék kizárólag palacsinta készítésére alkalmas. A készüléket nem ipari használatra tervezték, kizárólag háztartásban szabad használni. Nem használható üzletek, irodák és más ipari területek munkatársai számára fenntartott konyhán, mezőgazdasági üzemekben, továbbá szállodák, motelek és panziók vendégei által. A készülék bármilyen más használata vagy a készüléken való bármilyen változtatás nem rendeltetészerűnek minősül, és alapvetően tilos. A nem rendeltetészerű használatból vagy hibás kezeléssel eredő károkért nem vállalunk felelősséget.

2.3 BIZTONSÁGI UTASÍTÁSOK



FIGYELMEZTETÉS!

» Olvassa el és tartsa be az alábbiakban megadott összes biztonsági utasítást. Amennyiben nem tartja be őket, akkor jelentős baleset- és sérülésveszély, valamint dologi kár és a készülék sérülésének veszélye áll fenn.

2.4 CSÖKKENT KÉPESSÉGŰ GYERMEKEKET ÉS SZEMÉLYEKET FENYEGETŐ VESZÉLYEK

- A készüléket gyermekek (csak 8 éves kor felett), valamint korlátozott fizikai, érzékszervi vagy szellemi képességekkel, illetve kellő tapasztalattal és/vagy ismerettel nem rendelkező személyek csak felügyelet és a készülék biztonságos használatára vonatkozó útmutatás mellett, a kockázatok ismeretében használhatják.
- A használó által végzendő tisztítást és karbantartást gyermekek nem végezhetik, kivéve, ha elmúltak 8 évesek, és felügyelet alatt állnak. A készüléket és annak csatlakozóvezetékét 8 évnél fiatalabb gyermekektől távol kell tartani.
- A gyermekek nem játszhatnak a készülékkel. A gyermekek nem ismerik az elektromos eszközök használatában rejlő veszélyeket. Ezért a készüléket úgy használja és tárolja, hogy 8 évnél fiatalabb gyermekek ne férhessenek hozzá. Ne hagyja lógni a hálózati kábelt, nehogy azt megránts valaki.
- A csomagolóanyagot tartsa távol a gyermekektől – Fulladásveszély!

2.5 VESZÉLYEK ELEKTROMOS KÉSZÜLÉK HASZNÁLATA KÖZBEN

- A készüléket csak előírászerűen beszerelt, földelt, a típusablán szereplő hálózati feszültségnek megfelelő értékkel üzemelő dugaszolóaljzathoz csatlakoztassa.
- Mindenképpen győződjön meg arról, hogy a feszültségválasztó kapcsolóval a helyes feszültséget állította be. Ha szükséges, kérjen tájékoztatást az illetékes hatóságtól vagy áramszolgáltatótól az elektromos hálózaton lévő feszültségről. A helytelen beállítás megrongálhatja a készüléket.
- A sérült hálózati kábelt csak a gyártó által megnevezett szakszerviz cserélheti ki, hogy a sérülés- és balesetveszély, valamint a készülék károsodása ezáltal elkerülhető legyen.
- Javításokat csak engedéllyel rendelkező szakszervizek hajthatnak végre. A nem szakszerűen javított készülékek veszélyt jelentenek a felhasználó számára.
- A balesetek elkerülése érdekében a készüléket működés közben ne hagyja felügyelet nélkül.
- A balesetek elkerülése érdekében soha nem szabad egyidejűleg több háztartási készüléket ugyanarra a védőföldelt csatlakozóaljzatra csatlakoztatni (pl. 3-as elosztóval).
- Soha ne mártsa a készüléket vízbe, és soha ne használja a szabadban, mivel sem esőnek, sem egyéb más nedvességnek nem szabad kitenni. Áramütés veszélye!
- Amennyiben a készülék mégis vízbe esne, akkor húzza ki a csatlakozódugót, és vegye ki a készüléket! Ezután már tilos a készülék újbóli használata, illetve azt egy engedéllyel rendelkező szakszervizzel át kell vizsgáltatni. Ez azokban az esetekben is érvényes, ha a hálózati kábel vagy a készülék megsérült, vagy ha a készülék leesett. Áramütés veszélye!
- Mindig húzza ki a csatlakozódugót, ha nem használja a készüléket, valamint minden tisztítás és üzemzavar esetén!
Soha ne a csatlakozókábelnél fogva húzza! Áramütés veszélye!
- Ügyeljen arra, hogy a hálózati kábelt vagy a készüléket soha ne helyezze forró felületre vagy hőforrás közelébe.
Úgy helyezze el a hálózati kábelt, hogy ne érintkezzen forró vagy éles tárgyakkal. Áramütés veszélye!
- A hálózati kábelt semmi esetre se hajlítsa meg vagy tekerje a készülék köré, mert ez kábeltörést eredményezhet. Áramütés veszélye!
- Soha ne használja a készüléket úgy, ha Ön nedves talajon áll, vagy ha a keze vagy a készülék nedves. Áramütés veszélye!

- Soha ne nyissa fel a készüléket, és soha ne próbáljon fémtárgyakkal a készülékbe nyúlni. Áramütés veszélye!

2.6 VESZÉLYEK A PALACSINTASÜTŐ ÜZEMELTETÉSE KÖZBEN

- A készüléket nem szabad időzítő kapcsolóval vagy külön távkapcsolós csatlakozóaljzattal működtetni.
- Tisztítás előtt mindig húzza ki a csatlakozódugót a védőföldelt konnektorból. Áramütésveszély!
- Tisztítás előtt hagyja teljesen lehűlni a készüléket és a tartozékokat.
- Ügyeljen arra, hogy az eszközt vízszintes, csúszásmentes és hőálló alapra helyezze. A hő felgyülemelésének megakadályozása érdekében az eszközt ne állítsa közvetlenül fal mellé, illetve fali szekrény vagy hasonló tárgy alá. Működés közben ne fedje le a készüléket. Gondoskodjon arról, hogy a készülék körül elegendő szabad hely legyen, és a készülék biztonságos távolságra legyen minden könnyen olvadó és éghető tárgytól – Tűzveszély!
- Az elektromos melegítőeszközök működése során magas hőmérséklet alakul ki (pl. a felforrósodott burkolat, sütőlap stb.), ami égési sérüléseket okozhat. Semmi esetre se érintse meg csupasz kézzel a forró felületeket! Használja a készüléken található fogantyúkat (ha vannak), és viseljen mindig hőszigetelő konyhai kesztyűt. Más felhasználók figyelmét is hívja fel a veszélyekre. Sérülésveszély!
- Soha ne helyezze át máshova a készüléket, ha az forró, vagy forró étel vagy folyadék található rajta. Égési sérülés veszélye!
- Hagyja teljesen lehűlni a készüléket, mielőtt megtisztítaná és/vagy eltenné. Ügyeljen arra, hogy a készülék a kikapcsolás után is forró lehet. Égési sérülés veszélye!
- Az eszköz kizárólag a megfelelő ételek elkészítésére alkalmas, bármilyen egyéb célra használni tilos. A veszélyhelyzetek elkerülése érdekében ne tegyen túl nagy mennyiségű tésztát a sütőlapra.
- Soha ne adjon vizet forró vagy égő zsírhoz.
- Várja meg, míg a készülék és annak alkatrészei teljesen szobahőmérsékletűre hűlnek, és csak ez után kezdje el a tisztítást. Soha ne érintse meg a forró sütőlapot!
- Ha nem használja a készüléket, a veszélyek elkerülése érdekében húzza ki a hálózati csatlakozót a földelt csatlakozóaljzattól, és hagyja szobahőmérsékletűre hűlni a készüléket.
- A készüléket kizárólag stabil, sima és hőálló felületre állítsa használat előtt.
- Mielőtt a készüléket védőföldelt hálózati aljzatra csatlakoztatja vagy leválasztja róla, ügyeljen arra, hogy a készülék ki legyen kapcsolva (a hőfokszabályozó az óra járásával ellentétes irányban ütközésig el legyen fordítva).
- Csak eredeti tartozékokat használjon. Fokozott balesetveszéllyel jár, ha nem eredeti alkatrészeket használ. A nem eredeti tartozékok miatti balesetekre és károokra nem vonatkozik jótállás. Más gyártótól származó tartozékok használata és az abból eredő károk esetén minden garanciaigény érvényét veszti.
- A készüléket vízszintes, száraz, csúszásmentes és hőálló felületen állítsa fel. Könnyen tisztítható, kifröccsenő folyadéokra nem érzékeny felületet keressen, mivel a kifröccsenés nem mindig kerülhető el.
- A teflonbevonat megkímélése érdekében a tisztításhoz soha ne használjon maró vagy súroló hatású tisztítószeret vagy éles tárgyakat.

3 A CSOMAG TARTALMA/A KÉSZÜLÉK RÉSZEI

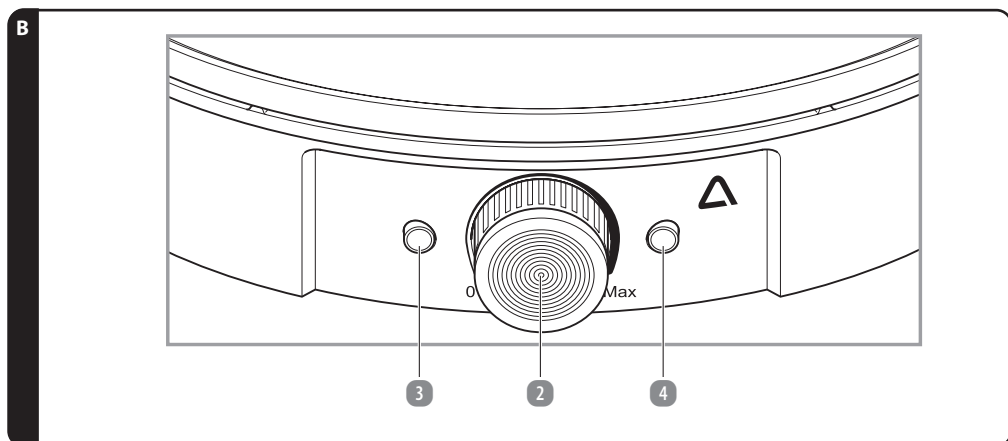
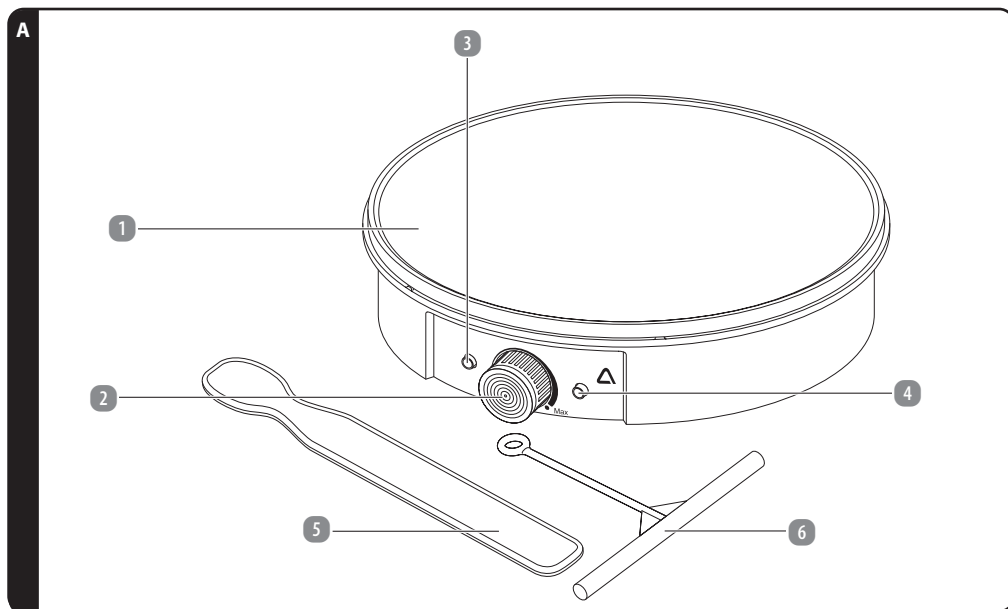

- 1 Sütőlap
 - 2 Hőfokszabályozó
 - 3 Hálózati jelzőlámpa
 - 4 Működésjelző lámpa
 - 5 Palacsintaforgató
 - 6 Tésztasimító
 - 7 Használati útmutató és garancialevél (ábra nélkül)
- A műszaki és vizuális változtatások jogát fenntartjuk.

4 TELEPÍTÉS ÉS SZERELÉS

4.1 AZ ELSŐ HASZNÁLATBAVÉTEL ELŐTT



FIGYELMEZTETÉS!

» A veszélyhelyzetek kialakulásának elkerülése érdekében kicsomagolás után ellenőrizze, hogy az eszköz felszerelése teljes-e, és nincsenek-e rajta a szállítás során keletkezett károsodások. Bizonytalanság esetén ne használja a készüléket, hanem forduljon az ALDI áruházhoz, ahol a terméket vásárolta.

A készülék a szállítás során esetlegesen keletkező károsodások elkerülése érdekében be van csomagolva.

- Óvatosan vegye ki a készüléket a csomagolásból.
- Távolítsa el a csomagolás minden részét.
- A készülékről és minden tartozékáról távolítsa el a csomagolásból rátapadt port. Ennek menetét lásd a „Karbantartás, tisztítás és ápolás” című részben.



INFORMÁCIÓK

» Az első melegítési folyamat során esetlegesen fellépő gyenge szag, valamint az enyhe füstképződés normális jelenség, és rövid idő után megszűnik. A jelenség nem utal a készülék hibás működésére. Gondoskodjon a megfelelő szellőztetésről, pl. nyissa ki az ablakot, és ügyeljen arra, hogy a védőföldelt hálózati aljzat jól hozzáférhető legyen.

A gyártás során a fűtőelemekre került maradványok eltávolítása érdekében a készüléket az első használat előtt fűtse fel üres állapotban kb. 5-10 percen át.

- A készüléket földelt fali csatlakozó közelében állítsa fel, és ügyeljen arra, hogy a csatlakozóhoz könnyen hozzá lehessen férni.
- Csatlakoztassa a készüléket védőföldelt hálózati aljzatra, és a legmagasabb fokozaton fűtse fel a készüléket kb. 5-10 percen át, „A készülék használata” című részben leírtak szerint.



INFORMÁCIÓK

» Amennyiben az eszköz nem működik, keresse meg a hiba okát a „Hibaelhárítás” című fejezetben.



INFORMÁCIÓK

» Emellett javasoljuk, hogy végezzen egy-két sütetést téztával is a gyártás során a sütőlapokra került maradványok eltávolításához. Ezek a palacsinták fogyasztásra nem alkalmasak.

- A felmelegítési folyamat után kapcsolja ki az eszközt, húzza ki a konnektorból, és hagyja szobahőmérsékletre hűlni.

Tisztítsa meg a palacsintasütőt a „Karbantartás, tisztítás és ápolás” című részben leírtak szerint.

5 KEZELÉS

5.1 A PALACSINTASÜTŐ HASZNÁLATA

FIGYELMEZTETÉS!

- » Ügyeljen arra, hogy mielőtt a készüléket földelt csatlakozójazatra csatlakoztatja vagy leválasztja róla, a hőfokszabályzó az óra járásával ellentétes irányban ütközésig el legyen fordítva.

FIGYELEM:

- » Az élelmiszerek eltávolításához vagy megfordításához ne használjon fémből készült vagy egyéb éles tárgyat. Soha ne vágjon ételt a sütőlapra. Így nem sérül meg a tapadásmentes bevonat. A sérült bevonat megnehezíti az ételek kivételét, mivel azok könnyen ráragadhatnak a sütőlapra.

FIGYELEM:

- » A magas hőfok okozta károsodás elkerülése érdekében soha ne tegye a palacsintaforogatót és/vagy a tésztaesimítőt a forró sütőlapra.

INFORMÁCIÓK

- » Készítse elő a palacsintatésztát, és helyezze a készülék közelébe. Csatlakoztassa a készüléket a földelt csatlakozójazathoz. A tészta készítésekor a legjobb eredmény akkor érhető el, ha minden hozzávaló nagyjából hasonló hőmérsékletű.

INFORMÁCIÓK

- » Az első sütési kísérletnél célszerű nem a legmagasabb hőmérséklet-fokozatot választani, hanem kicsit alacsonyabbal kezdeni, és a későbbi sütések során a hőmérsékletet fokozatosan állítani, mivel egyes tésztafajtákhoz a maximális hőfok túl forró lehet.

A palacsintasütéshez viszonylag magas – a beállítható hőfoktartomány felső harmadában, a MAX állás közelében – lévő hőfok beállítását javasoljuk. A hozzávalóktól, a tészta mennyiségétől és a kívánt pirultsági szinttől függően a hőfokot ezen a tartományon belül célszerű beállítani. Felhívjuk szíves figyelmét, hogy a kívánt hőfok megtalálásához és eredmény eléréséhez (világos- vagy sötétbarnára sült palacsinta) a készülék használatával kapcsolatos tapasztalatra van szükség.

Alacsonyabb hőfokot a már megsüjtött palacsinta felmelegítéséhez vagy melegen tartásához célszerű kiválasztani.

- A készüléket földelt csatlakozójazat közelében helyezze el.

Ügyeljen arra, hogy a felület egyenletes, száraz, csúszásmentes és hőálló legyen. Könnyen tisztítható, kifirccsenő folyadékra nem érzékeny felületet keressen, mivel a kifirccsenés nem mindig kerülhető el, vagy pedig használjon megfelelő hőálló alátétet.

- Csatlakoztassa a készüléket a védőföldelt csatlakozójazathoz. A piros hálózati jelzőlámpa **3** jelzi a hálózatra történt csatlakozást.

A hőmérséklet a hőfokszabályzó **2** segítségével állítható be, ahol a hőmérséklet a MAX állás (legmagasabb hőmérséklet) irányába nő.

- Állítsa a hőfokszabályozót **2** a kívánt hőmérsékletre. A működésjelző lámpa **4** felgyullad, majd a beállított hőmérséklet elérésekor ismét kialszik. Ha a hőmérséklet a beállított érték alá esik, a készülék ismét melegíteni kezd. Ezt ismét a működésjelző lámpa **4** kigyulladás jele jelzi. Ezáltal a hőmérséklet szinte folyamatosan állandó marad (a működésjelző lámpa **4** a működés során folyamatosan ki- és bekapcsol.)
- A kívánt hőmérséklet elérésekor, azaz ha a működésjelző lámpa **4** kigyulladt, tegyen a tésztaból (ajánlott mennyiség: kb. 100 g) a sütőlap **1** közepére.
- Ezután a készülékhez tartozó tésztaesimítő **6** segítségével azonnal oszlassa el egyenletesen és vékonyan a tésztát a forró sütőlapra **1**.

Ötlet: használat előtt merítse rövid ideig vízbe a tésztaesimítőt **6**, és a tésztát nagyobb nyomás nélkül simítsa körkörösén a **1** sütőlap közepétől a széle felé haladva. Ügyeljen arra, hogy a tészta ne folyjon túl a sütőlap **1** peremén.

- Ha a palacsinta alja a kívánt színűre sült, megfordíthatja a palacsintát. Ehhez használja a palacsintaforgatót **5**.
- Ha a palacsinta készre sült, távolítsa el a palacsintaforgató **5** segítségével.

A készüléket minden használat után ki kell kapcsolni (a hőfokszabályozót **2** az óramutató járásával ellentétes irányban, ütközésig el kell fordítani), majd le kell választani a hálózatról (a csatlakozódugót ki kell húzni a hálózati aljzatból). Tisztítás és/vagy tárolás előtt a készüléket és tartozékait hagyja mindig szobahőmérsékletre hűlni.

6 ZAVAROK ÉS ELHÁRÍTÁSUK

HIBA:	OK:	ELHÁRÍTÁS:
A készülék nem működik.	A hálózati csatlakozó nincs a földelt csatlakozóaljzathoz csatlakoztatva.	Helyezze a hálózati csatlakozót a földelt csatlakozóaljzatba.
	Nem forgatta el eléggé a hőfokszabályozót.	Fordítsa el a hőfokszabályozót az óramutató járásával megegyező irányban a kívánt hőfokra.
A készülék nem működik, pedig a piros jelzőlámpa világít.	A hőfokszabályozó a „0” állásban van.	Fordítsa el a hőfokszabályozót a MAX jelzés irányába.

Itt fel nem sorolt zavarok esetén forduljon ügyfélszolgálatunkhoz. Ügyfélszolgálati munkatársaink szívesen állnak a rendelkezésére. A szakszerviz címét a garanciális feltételünket tartalmazó jótállási jegyen találja.

Folyamatosan dolgozunk termékeink fejlesztésén és javításán, ezért előfordulhatnak formai és technikai változtatások. A készülék használati útmutatója PDF fájlként letölthető weboldalunkról is: www.gt-support.de.

7 KARBANTARTÁS, TISZTÍTÁS ÉS ÁPOLÁS

FIGYELMEZTETÉS!

» Tisztítás és tárolás előtt mindig húzza ki a csatlakozó dugót, és hagyja a készüléket teljesen lehűlni! Áramütésveszély!

FIGYELMEZTETÉS!

» Ügyeljen arra, hogy ne kerüljön folyadék a készülék belsejébe. Ne mérítse vízbe a készüléket. Áramütésveszély!

FIGYELEM:

» A tisztításhoz soha ne használjon maró vagy súroló hatású tisztítószeret vagy éles tárgyakat.

- A készülék burkolata és a serpenyők tisztításához használjon száraz **1**, esetleg kissé benedvesített, alaposan kicsavart kendőt.
- Ezt követően puha kendővel törölje alaposan szárazra a készüléket.
- A térsziaszítót **6** és a palacsintafordítót **5** mossa el meleg, mosogatószeres vízzel.
- Majd öblítse le alaposan tiszta vízzel, és hagyja teljesen megszáradni.

8 ÖTLETEK ÉS RECEPTEK

- Az, hogy a palacsinták mennyire piruljanak meg, a hőfok beállításával vagy a sütési idővel határozható meg. Az Ön számára megfelelő eredményt ezekkel a beállításokkal kísérletezheti ki.
- A palacsinta édesen vagy sósan is fogyasztható:
Édes: a palacsintákat szórja meg cukorral, vagy kenje meg lekvárral, mogyorós nugátkrémmel vagy tejszínhabbal.
Sós: a palacsintákat töltsé meg párolt gombával és hagymával, szeletelt sonkával, reszelt sajttal és/vagy zöldfűszerekkel.
- Ha a tészta túl híg vagy zsíros, adjon hozzá egy kevés lisztet.
- A túl sűrű tészta egy kis ásványvízzel vagy tejjel hígítható.

A receptekben feltüntetett alábbi mennyiségek csak tájékoztató jellegűek, és szükség szerint arányosan vagy ízlés szerint módosíthatók.

8.1 A PALACSINTATÉSZTA ALAPRECEPTJE (7-8 PALACSINTÁHOZ)

ÖSSZETEVŐK:	MENNYISÉG:	ELKÉSZÍTÉS:
búzaliszt	250 g	Keverje össze a lisztet, a sőt, a tojásokat és a tejet. Lassan adagolja hozzá a vizet és az olvasztott vaját.
vaj (olvasztott)	50 g	
tej	200 ml	
víz	250 ml	
tojás	2	
só	1 csipet	

8.2 SONKÁS-SAJTOS PALACSINTA (KB. 4 PALACSINTÁHOZ)

ÖSSZETEVŐK:	MENNYISÉG:	ELKÉSZÍTÉS:
búzaliszt	100 g	A lisztből, a tejből, az olvasztott vajból, a tojásokból és a sóból keverjen híg tésztát. Pihentesse kb. fél órán át, majd keverje át újból alaposan. Ha szükséges, adjon hozzá 1-2 ek. ásványvizet.
tojás	4	
vaj (olvasztott)	30 g	Kockázza fel a fokhagymát, és a sonkával együtt pirítsa meg egy kevés olajon és szójaszószon. Öntse fel egy kevés sherryvel, majd hagyja az ízeket összeérni. Tegyen a tésztából a sütőlapra, és a tésztasímitó segítségével oszlassa el rajta egyenletesen.
só	csipet	
tej	6 ek.	Ha a tészta megfelelően megpirult, fordítsa meg a palacsintát.
fokhagyma	1 gerezd	Tegyen a palacsinta pirult felére a fokhagymás-sonkás keverékből, és szórja meg reszelt sajttal, majd süsse készre a palacsintát.
étkezési olaj	1 tk.	A megsült palacsintát hajtás négybe a palacsintaforgató segítségével, majd tálalja.
szójaszósz	1 ek.	
sherry	1 tk.	
sonka (kockázott)	4 szelet	
sajt (kockázott)	4 szelet	

9 MŰSZAKI ADATOK

Névleges feszültség:	230 V~
Névleges frekvencia:	50 Hz
Névleges teljesítmény:	1200 W
Védelmi osztály:	I

10 HULLADÉKKÉNTI ELHELYEZÉS

10.1 CSOMAGOLÁS HULLADÉKKÉNTI ELHELYEZÉSE



Gondoskodjon a csomagolóanyagok szelektív elhelyezéséről
Vigye a papírt és a kartont egy hulladékpapír-, a fóliákat pedig egy műanyaggyűjtő helyre.

10.2 RÉGI KÉSZÜLÉK HULLADÉKKÉNTI ELHELYEZÉSE

(Az Európai Unió országaiiban és olyan más olyan európai országokban alkalmazható, melyekben megoldott a újrahasznosítható anyagok szelektív gyűjtése.)



Tilos a háztartási szemétkébe dobni a hulladékokat!

Azt jelenti az áthúzott kuka szimbólum, hogy tilos a háztartási szemétként hulladékként elhelyezni az elektromos és elektronikus készülékeket. Törvény kötelezi a felhasználókat arra, hogy az élettartamuk végén az elektromos és elektronikus készülékeket a válogatatlan települési hulladéktól elválasztva gyűjtsék. Így biztosított a környezet- és erőforráskímélő hasznosítás.

Azokat az elemeket és akkumulátorokat, amelyek nincsenek az elektromos és elektronikus készülékekbe beépítve és a károsításuk nélkül kivehetőek, a készülékek gyűjtőhelyen való leadása előtt ki kell venni, és az erre célra előírt módon kell azokat hulladékként elhelyezni. Ugyanez vonatkozik a károsításuk nélkül kivehető lámpákra is.

A magán háztartásokból származó elektromos és elektronikus készülékek tulajdonosai a helyi közterületfenntartó vállalatnál vagy a gyártó, illetve a forgalmazó gyűjtőhelyén adhatják le készülékeket. Díjtalan a régi készülékek leadása.

Általában a forgalmazó kötelezett a régi készülékek ingyenes visszavételére szolgáló ésszerű távolságra lévő visszavételi lehetőség biztosítására.

Akkor van a felhasználónak lehetősége a régi készülékek ingyenes leadására, ha hasonló értékű és lényegében azonos funkciójú új készüléket vásárol. Ez a lehetőség magán háztartásokba való szállításkor is rendelkezésre áll.

11 MEGFELELŐSÉGI NYILATKOZAT



Garantált a termék törvényileg előírt szabványoknak való megfelelése. A teljes megfelelési nyilatkozat az alábbi internetcímen található www.gt-support.de.

12 JÓTÁLLÁSI ADATLAP

Termék: Palacsintasütő GT-SF-CMP-07 (Cikkszám 856215)

Kérjük forduljon a termékkel és a számlával / nyugtával, a magyarországi ALDI áruházakhoz.

ALDI Magyarország Élelmiszer Bt.
Mészárosok útja 2
2051 Biatorbágy, HUNGARY

GYÁRTÁSI SZÁM 856215

P051033512

03/2026

GYÁRTÓ

Globaltronics GmbH & Co. KG
Bei den Mühren 5, 20457 Hamburg, info@globaltronics.com

Szerződéskötés időpontja: egyéb időpont megjelölésének a hiányában a számla vagy nyugta kiállításának időpontja.

A termék fogyasztó részére történő átadásának időpontja (ha a vásárlás időpontjától eltér):

A termék üzembe helyezésének időpontja (ha az üzembe helyezést a kereskedő vagy megbízottja végezte):

Kicszerelés esetén ennek időpontja:

12.1 JÓTÁLLÁSI TÁJÉKOZTATÓ

A fogyasztóval szerződést kötő (a jótállásra kötelezett) vállalkozás cégneve és címe:
ALDI Magyarország Élelmiszer Bt. (Mészárosok útja 2., 2051 Biatorbágy, HUNGARY).

A jótállással kapcsolatos általános szabályok

A fogyasztó és vállalkozásunk közötti szerződés keretében eladott, jogszabály alapján kötelező jótállás alá tartozó új tartós fogyasztási cikkekre (a vonatkozó jogszabály mellékletében meghatározott, jellemzően 10 000 Ft eladási ár feletti termékek) előírt kötelező jótállási idő

- 10 000** forintot elérő, de 100 000 forintot meg nem haladó eladási ár esetén 1 év,
- 100 000** forintot meghaladó, de 250 000 forintot meg nem haladó eladási ár esetén 2 év,
- 250 000** forint eladási ár felett **3 év**.

Vállalkozásunk ugyanakkor a jelen jótállási jegyen feltüntetett, Magyarország területén fogyasztónak minősülő személyek által vásárolt, ekként megjelölt, új tartós fogyasztási cikk esetén az erre vonatkozó alábbi feltételek mellett **3 évre** vállal jótállást, függetlenül attól, hogy a fogyasztási cikk jogszabály előírása alapján egyébként kötelező jótállás alá tartozik-e.

A jótállás nem vonatkozik a fogyó-kopó alkatrészek (pl. világítótestek, akkumulátor kapacitás, gumibroncsok, védő-, takaróanyagok) rendszer elhasználódására, mindez azonban nem érinti a fogyó-kopó alkatrészeknek a polgári jog fogalomhasználata szerinti „hibás” volta esetén fennálló jótállási kötelezettséget.

A jótállási igény a jótállási határidőben érvényesíthető. A határidő elmulasztása jogvesztéssel jár. Ha vállalkozásunk a jótállási kötelezettségének a fogyasztó felhívására – megfelelő határidőben - nem tesz eleget, a jótállási igény a felhívásban tűzött határidő elteltétől számított 3 hónapon belül akkor is érvényesíthető bíróság előtt, ha a jótállási idő már eltelt. E határidő elmulasztása jogvesztéssel jár. A fogyasztó általi használat során keletkező sérülésekre (pl. karcolások, horpadások, törések) a jótállás nem vonatkozik.

A jótállási határidő a fogyasztási cikk fogyasztó részére történő átadása napjával, vagy ha az üzembe helyezést vállalkozásunk vagy annak megbízottja végzi, az üzembe helyezés napján kezdődik. Ha a fogyasztó a fogyasztási cikket az átadástól számított hat hónapon túl helyzeteti üzembe, akkor a jótállási határidő kezdő időpontja a fogyasztási cikk átadásának napja. A fogyasztási cikk kijavítása esetén a jótállás időtartama meghosszabbodik a javításra átadás napjától kezdve azzal az idővel, amely alatt a fogyasztó a fogyasztási cikket a hiba miatt rendeltetésszerűen nem használhatta. A fogyasztási cikkek a kicseréléssel vagy a kijavítással érintett részére a jótállási határidő újból kezdődik. Ezt a szabályt kell alkalmazni arra az esetre is, ha a javítás következményeként új hiba keletkezik. Az önként vállalt jótállás időtartama alatt a jótállási idő nem indul újra, kivéve, amennyiben a kicserélésre vagy kijavításra a jogszabályban előírt jótállási idő alatt kerül sor. Ebben az esetben a jogszabály szerinti jótállási időtartam indul újra.

A jótállás a fogyasztó jogszabályból eredő jogait nem érinti. Fogyasztói jogvita esetén a fogyasztó a megyei (fővárosi) kereskedelmi és iparkamarák által működtetett békéltető testület eljárását is kezdeményezheti.

A jótállásból eredő jogokat a fogyasztási cikk tulajdonosa, ill. a fogyasztási cikk tulajdonjogának átruházása esetén az új tulajdonos érvényesítheti, feltéve, hogy fogyasztónak minősülnek.

A jótállásból eredő jogok a jótállási jeggyel érvényesíthetőek, amelyeknek nem tehető feltételévé a fogyasztási cikk felbontott csomagolásának a fogyasztó általi visszaszolgáltatása. A jótállási jegyen nem rögzített szabályok vonatkozásában a mindenkor hatályos vonatkozó magyar jogszabályi előírások irányadók. A jótállási jegy szabálytalan kiállítása vagy a jótállási jegy fogyasztó rendelkezésére bocsátásának elmaradása a jótállás érvényességét nem érinti. A jótállási jegy fogyasztó rendelkezésére bocsátásának elmaradása esetén a szerződés megkötését bizonyítottnak kell tekinteni, ha az ellenérték megfizetését igazoló bizonylatot – számlát vagy nyugtát – a fogyasztó bemutatja. Ebben az esetben a jótállásból eredő jogok a számlával, ill. nyugtával érvényesíthetőek.

A fogyasztó mindennemű jótállási igényét érvényesítheti a magyarországi ALDI áruházakban, míg a kijavítás, ill. bizonyos esetekben a kicserélés (szükség szerint a teljes fogyasztási cikkek vagy csak egyes alkatrészeinek a kicserélése) iránti igény a fogyasztó választása szerint a vállalkozásunk székhelyén, bármely telephelyén, fióktelepén és a jelen jótállási tájékoztatóban feltüntetett **JAVÍTÓSZOLGÁLTATNÁL** közvetlenül is érvényesíthető. Utóbbi esetben a fogyasztó a kijavítás, ill. kicserélés lebonyolításának részleteit a **JAVÍTÓSZOLGÁLTATLAL** közvetlenül egyeztetni.

A jótállási kötelezettség teljesítésével kapcsolatos költségek vállalkozásunkat terhelik. Ha a fogyasztási cikk meghibásodásában a fogyasztót terhelő karbantartási kötelezettség elmulasztása is közrehatott, a jótállási kötelezettség teljesítésével felmerült költségeket közrehatása arányában a fogyasztó köteles viselni, ha a fogyasztási cikk karbantartására vonatkozó ismeretekkel rendelkezett, vagy ha vállalkozásunk e tekintetben tájékoztatási kötelezettségének eleget tett. Kicserélés vagy elállás esetén a fogyasztó nem köteles a fogyasztási cikkek azt az értékcsökkenését megtéríteni, amely a rendeltetésszerű használat következménye.

A jogszabály alapján kötelező jótállás alá eső fogyasztási cikkek esetén, ha az adott fogyasztási cikk rögzített bekötésű, ill. 10 kg-nál súlyosabb, vagy tömegközlekedési eszközön kézi csomagként nem szállítható, a fogyasztási cikket az üzemeltetés helyén kell megjavítani. Ha a kijavítás az üzemeltetés helyén nem végezhető el, a le- és felszerelésről, valamint az el- és visszaszállításról vállalkozásunk, vagy - a **JAVÍTÓSZOLGÁLTATNÁL** közvetlenül érvényesített kijavítás iránti igény esetén - a **JAVÍTÓSZOLGÁLTAT** gondoskodik.

A fogyasztó eltérő rendelkezése hiányában a vállalkozásunk köteles a fogyasztási cikket nyolc napon belül kicserélni, ha

(i) a jogszabály szerinti jótállási időtartam alatt a fogyasztási cikk első alkalommal történő javítása során a vállalkozásunk részéről megállapítást nyer, hogy a fogyasztási cikk nem javítható; vagy

(ii) a jogszabály szerinti jótállási időtartam alatt a fogyasztási cikk három alkalommal történő kijavítást követően ismét meghibásodik, valamint, ha a Polgári Törvénykönyvről szóló 2013. évi V. törvény („Ptk.”) 6:159. § (2) bekezdés b) pontja alapján a fogyasztó nem igényli a vételár arányos leszállítását, és a fogyasztó nem kívánja a fogyasztási cikket a vállalkozásunk költségére kijavítani vagy mással kijavíttatni; vagy

(iii) a fogyasztási cikk kijavításra a kijavítási igény vállalkozásunk részére való közlésétől számított harmincadik napig nem kerül sor.

Ha a fogyasztási cikk cseréjére nincs lehetőség, a vállalkozásunk köteles a fogyasztó által bemutatott, a fogyasztási cikk ellenértékének megfizetését igazoló nyugtán számlán feltüntetett vételárat nyolc napon belül a fogyasztó részére visszatéríteni.

A nyolc napon belüli kicserélésre vagy vételár visszatérítésre vonatkozó ezen előírások a kötelező jótállás alá eső fogyasztási cikkek közül az elektromos kerékpárra, elektromos rollerre, quadra, motorkerékpárra, segédmotoros kerékpárra, személygépkocsira, lakóautóra, lakókocsira, utánfutóra, valamint a motoros vízi járműre nem vonatkoznak.

Ha a fogyasztó a fogyasztási cikk meghibásodása miatt a vásárlástól (üzembe helyezéstől) számított 3 munkanapon belül érvényesít csereigényt, vállalkozásunk köteles a fogyasztási cikket kicserélni, feltéve, hogy a meghibásodás a rendeltetészerű használatot akadályozza.

A kijavítás során a fogyasztási cikkbe csak új alkatrész kerülhet beépítésre.

Vállalkozásunk, ill. a **JAVÍTÓSZOLGÁLAT** a kijavítás, ill. kicserélés során nem felel a fogyasztási cikken a fogyasztó, ill. harmadik személy által esetlegesen tárolt adatokért vagy beállításokért.

Vállalkozásunknak törekednie kell arra, hogy a kijavítást vagy kicserélést legfeljebb tizenöt napon belül elvégezze. Ha a kijavítás vagy a kicserélés időtartama a tizenöt napot meghaladja, akkor vállalkozásunk a fogyasztót tájékoztatni köteles a kijavítás vagy a csere várható időtartamáról. A tájékoztatás a fogyasztó előzetes hozzájárulása esetén, elektronikus úton vagy a fogyasztó általi átvétel igazolására alkalmas más módon történik.

A jótállási igény bejelentése

A fogyasztó a hiba felfedezése után késedelem nélkül köteles a hibát a vállalkozásunkkal közölni. A hiba felfedezésétől számított 2 hónapon belül közölt hibát késedelem nélkül közölni kell tekinteni. A közlés késedelméből eredő kárért a fogyasztó felelős. A jótállási igényt a fogyasztási cikk minden olyan hibája miatt határidőben érvényesítettnek kell tekinteni, amely a megjelölt hibát előidézte. Ha a fogyasztó a jótállási igényét a fogyasztási cikkeknek – a megjelölt hiba szempontjából – elkülöníthető része tekintetében érvényesíti, a jótállási igény a fogyasztási cikk egyéb részeire nem minősül érvényesítettnek.

Mentesülés a jótállási felelősség alól

Vállalkozásunk mentesül a jótállási kötelezettség alól, ha bizonyítja, hogy a hiba oka a vásárlás időpontja után keletkezett (pl. rendeltetésellenes használat, átalakítás, szakszerűtlen kezelés, helytelen tárolás, elemi kár, a használati-kezelési útmutató szerinti karbantartás elmulasztása).

A rendeltetésellenes használat elkerülése céljából a fogyasztási cikkhez magyar nyelvű használati és kezelési útmutatót mellékelünk és kérjük, hogy az abban foglaltakat saját érdekében tartsa be.

A fogyasztót a jótállás alapján megillető jogok

A fogyasztó a Ptk. 6:159. §-ában rögzített szabályok szerint

- a kijavítást vagy kicserélést igényelhet, kivéve, ha a választott jótállási igény teljesítése lehetetlen, vagy ha az a kötelezettnek - másik jótállási igény teljesítésével összehasonlítva - aránytalan többletköltséget eredményezne, figyelembe véve a fogyasztási cikk hibátlan állapotban képviselt értékét, a szerződésszegés súlyát és a jótállási jog teljesítésével a jogosultnak okozott érdeksérelmet;
- vagy a vételár arányos leszállítását igényelheti, a hibát a kötelezett költségére maga kijavíthatja vagy mással kijavíttathatja, vagy a szerződéstől elállhat, ha vállalkozásunk a kijavítást vagy a kicserélést nem vállalta, ill. ha ezen kötelezettségének megfelelő határidőn belül, a fogyasztó érdekeit kímélve nem tud eleget tenni, vagy ha a fogyasztónak a kijavításához vagy kicseréléshez fűződő érdeke megszűnt.

Jogszabály alapján kötelező jótállás alá nem tartozó új tartós fogyasztási cikkek esetében (a vonatkozó jogszabály mellékletében meg nem határozott, jellemzően 10 000. Ft eladási ár alatti termékek) a fogyasztó a vállalkozásunk által önként vállalt jótállási kötelezettség alapján, a fentiekől eltérően

- kicserélést igényelhet, vagy
- a szerződéstől elállhat és a vételár visszatérítését igényelheti.

Jelentéktelen hiba miatt elállásnak nincs helye. A kijavítást vagy kicserélést - a fogyasztási cikk tulajdonságaira és a jogosult által elvárható rendeltetésére figyelemmel - megfelelő határidőn belül, a jogosult érdekeit kímélve kell elvégezni. A fogyasztó a választott jótállási jogáról másra térhet át, az áttéréssel okozott költséget köteles azonban vállalkozásunknak megfizetni, kivéve, ha az áttérésre vállalkozásunk adott okot, vagy az áttérés egyébként indokolt volt. A jótállási igény érvényesítésére egyebekben a kellékszavatossági jogok gyakorlására vonatkozó jogszabályi előírásokat kell megfelelően alkalmazni.





IMPORTŐR

GLOBALTRONICS GmbH & Co. KG
BEI DEN MÜHREN 5
20457 HAMBURG
NÉMETORSZÁG

P051033512
INFO@GLOBALTRONICS.COM

SZÁRMAZÁSI ORSZÁG: KÍNA

03/2026



HASZNÁLATI ÚTMUTATÓ

GOFRISÜTŐ BELGA GOFRIHOZ



AMBIANO®

ÜGYFÉLSZOLGÁLAT

856215

HU

Kérjük, forduljon a magyarországi
ALDI áruházakhoz.

A FOGYASZTÁSI CIKK TÍPUSA:

GT-SF-WEB-07

03/2026

3

ÉV JÓTÁLLÁS

EREDETI HASZNÁLATI UTASÍTÁS

TARTALOM

1 Általános tudnivalók	3
1.1 Olvassa el és őrizze meg a használati útmutatót.	3
2 Biztonság	3
2.1 Jelmagyarázat és további információk	3
2.2 Rendeltetésszerű használat	4
2.3 Biztonsági utasítások	4
2.4 Csökkent képességű gyermekeket és személyeket fenyegető veszélyek	4
2.5 Veszélyek elektromos készülék használata közben	4
2.6 Veszélyek a készülék üzemeltetése során	5
3 A csomag tartalma/a készülék részei	6
4 Telepítés és szerelés	7
4.1 Az első használatbavétel előtt	7
5 Kezelés	8
5.1 A gofrisütő használata	8
6 Zavarok és elhárításuk	10
7 Karbantartás, tisztítás és ápolás	10
8 Tárolás	11
9 Ötletek és receptek	11
9.1 alaprecept 1	11
9.2 alaprecept 2	11
9.3 alaprecept 3	12
9.4 Recept vastag gofrihoz (brüsszeli változat)	12
10 Műszaki adatok	13
11 Hulladékkénti elhelyezés	13
11.1 Csomagolás hulladékkénti elhelyezése	13
11.2 Régi készülék hulladékkénti elhelyezése	13
12 Megfelelőségi nyilatkozat	13
13 Jótállási adatlap	14
13.1 Jótállási tájékoztató	14

1 ÁLTALÁNOS TUDNIVALÓK

1.1 OLVASSA EL ÉS ŐRIZZE MEG A HASZNÁLATI ÚTMUTATÓT



A használati útmutató ehhez a készülékhez tartozik. Fontos tudnivalókat tartalmaz az üzembe helyezéssel és a kezeléssel kapcsolatban.

A készülék használata előtt alaposan olvassa át ezt a használati útmutatót, különösen a biztonsági utasításokat. A használati útmutató figyelmen kívül hagyása súlyos sérüléseket okozhat vagy a készülék károsodásához vezethet.

A használati útmutató az Európai Unióban érvényes szabványok és szabályozások alapján készült. Vegye figyelembe az adott országban érvényes irányelveket és törvényeket is. A későbbi használatához őrizze meg a használati útmutatót. Ha továbbadja valakinek a készüléket, feltétlenül mellékelje hozzá ezt a használati útmutatót is.

2 BIZTONSÁG

2.1 JELMAGYARÁZAT ÉS TOVÁBBI INFORMÁCIÓK

Az itt felsorolt jelek és figyelmeztetések a készüléken és/vagy a csomagoláson találhatóak, és kiegészítő információként szolgálnak.



VESZÉLY!

» Ez a szimbólum fontos figyelmeztetéseket jelöl. Súlyos személyi sérülésekre figyelmeztet



FIGYELMEZTETÉS!

A fontos figyelmeztetéseket ez a szimbólum jelöli. személyi sérülésekre utal



FIGYELEM!

A fontos figyelmeztetéseket ez a szimbólum jelöli. anyagi károokra utal

FIGYELEM:

» Wichtige Hinweise sind mit diesem Symbol gekennzeichnet.



INFORMÁCIÓK

» A fontos információkat



Olvassa el és őrizze meg a használati útmutatót!



FIGYELEM! A készülék üzemeltetése közben a hozzáférhető felületek felforrósodhatnak.



A fontos információkat ez a szimbólum jelöli.



Megfelelőségi nyilatkozat (lásd a „Megfelelőségi nyilatkozat” című fejezetet): a szimbólummal jelölt termékek megfelelnek a vonatkozó EK-irányelveknek.



www.tuv.com
ID 1111308277



Az „Ellenőrzött biztonság” címke igazolja, hogy a készülék rendeltetésszerű használat esetén biztonságos. A készülék megfelel a termékbiztonságról szóló német törvényben előírtaknak, amit a független minőségellenőrző intézmény GS jelzése igazol.



A szimbólum a használt készülékek ártalmatlanítására vonatkozó előírásokat jelöli (lásd az „Ártalmatlanítás” fejezetet).

2.2 RENDELTESSZERŰ HASZNÁLAT

A készülék kizárólag gofri sütésére alkalmas. A készüléket nem ipari használatra tervezték, kizárólag háztartásban szabad használni. Nem használható üzletek, irodák és más ipari területek munkatársai számára fenntartott konyhán, mezőgazdasági üzemekben, továbbá szállodák, motelek és panziók vendégei által. A készülék bármilyen más használata vagy a készüléken való bármilyen változtatás nem rendeltetésszerűnek minősül, és alapvetően tilos. A nem rendeltetésszerű használatból vagy hibás kezeléssel eredő károkért nem vállalunk felelősséget.

Tapadásmentes bevonattal ellátott sütőformák:

FIGYELEM!

- » A sütőlapokra, illetve sütőformákra nem szabad semmilyen tárgyat helyezni, különben megsérülhet a tapadásmentes bevonat.

FIGYELEM!

- » A készülék rendeltetésszerű használata és a tisztítás során tilos fémtárgyakat és/vagy éles tárgyakat használni.

2.3 BIZTONSÁGI UTASÍTÁSOK



FIGYELMEZTETÉS!

- » Olvassa el és tartsa be az alábbiakban megadott összes biztonsági utasítást. Amennyiben nem tartja be őket, akkor jelentős baleset- és sérülésveszély, valamint dologi kár és a készülék sérülésének veszélye áll fenn.

2.4 CSÖKKENT KÉPESSÉGŰ GYERMEKEKET ÉS SZEMÉLYEKET FENYEGETŐ VESZÉLYEK

- A készüléket gyermekek (csak 8 éves kor felett), valamint korlátozott fizikai, érzékszervi vagy szellemi képességekkel, illetve kellő tapasztalattal és/vagy ismerettel nem rendelkező személyek csak felügyelet és a készülék biztonságos használatára vonatkozó útmutatás mellett, a kockázatok ismeretében használhatják.
- A használó által végzendő tisztítást és karbantartást gyermekek nem végezhetik, kivéve, ha elmúltak 8 évesek, és felügyelet alatt állnak. A készüléket és annak csatlakozóvezetékét 8 évnél fiatalabb gyermekektől távol kell tartani.
- A gyermekek nem játszhatnak a készülékkel. A gyermekek nem ismerik az elektromos eszközök használatában rejlő veszélyeket. Ezért a készüléket úgy használja és tárolja, hogy 8 évnél fiatalabb gyermekek ne férhessenek hozzá. Ne hagyja lógni a hálózati kábelt, nehogy azt megrántsa valaki.
- A csomagolóanyagot tartsa távol a gyermekektől – Fulladásveszély!

2.5 VESZÉLYEK ELEKTROMOS KÉSZÜLÉK HASZNÁLATA KÖZBEN

- A készüléket csak előírászerűen beszerelt, földelt, a típus táblán szereplő hálózati feszültségnek megfelelő értékkel üzemelő dugaszolóaljzathoz csatlakoztassa.
- Mindenképpen győződjön meg arról, hogy a feszültségváltó kapcsolóval a helyes feszültséget állította be. Ha szükséges, kérjen tájékoztatást az illetékes hatóságtól vagy áramszolgáltatótól az elektromos hálózaton lévő feszültségről. A helytelen beállítás megrongálhatja a készüléket.
- A sérült hálózati kábelt csak a gyártó által megnevezett szakszerviz cserélheti ki, hogy a sérülés- és balesetveszély, valamint a készülék károsodása ezáltal elkerülhető legyen.
- Javításokat csak engedéllyel rendelkező szakszervizek hajthatnak végre. A nem szakszerűen javított készülékek veszélyt jelentenek a felhasználó számára.
- A balesetek elkerülése érdekében a készüléket működés közben ne hagyja felügyelet nélkül.
- A balesetek elkerülése érdekében soha nem szabad egyidejűleg több háztartási készüléket ugyanarra a védőföldelt csatlakozóaljzatra csatlakoztatni (pl. 3-as elosztóval).
- Soha ne mártsa a készüléket vízbe, és soha ne használja a szabadban, mivel sem esőnek, sem egyéb más nedvességnek nem szabad kitenni. Áramütés veszély!

- Amennyiben a készülék mégis vízbe esne, akkor húzza ki a csatlakozódugót, és vegye ki a készüléket! Ezután már tilos a készülék újbóli használata, illetve azt egy engedéllyel rendelkező szakszervizzel át kell vizsgáltatni. Ez azokban az esetekben is érvényes, ha a hálózati kábel vagy a készülék megsérült, vagy ha a készülék leesett. Áramütés veszélye!
- Mindig húzza ki a csatlakozódugót, ha nem használja a készüléket, valamint minden tisztítás és üzemzavar esetén! Soha ne a csatlakozókábelnél fogva húzza! Áramütés veszélye!
- Ügyeljen arra, hogy a hálózati kábelt vagy a készüléket soha ne helyezze forró felületre vagy hőforrás közelébe. Úgy helyezze el a hálózati kábelt, hogy ne érintkezzen forró vagy éles tárgyakkal. Áramütés veszélye!
- A hálózati kábelt semmi esetre se hajlítsa meg vagy tekerje a készülék köré, mert ez kábeltörést eredményezhet. Áramütés veszélye!
- Soha ne használja a készüléket úgy, ha Ön nedves talajon áll, vagy ha a keze vagy a készülék nedves. Áramütés veszélye!
- Soha ne nyissa fel a készüléket, és soha ne próbáljon fémtárgyakkal a készülékbe nyúlni. Áramütés veszélye!

2.6 VESZÉLYEK A KÉSZÜLÉK ÜZEMELTETÉSE SORÁN

- Az elektromos melegítőeszközök működése során magas hőmérséklet alakul ki, amely égési sérüléseket okozhat (pl. a sütőlapok, illetve sütőformák és a ház nagyon átforrósodhatnak). Semmi esetre se érintse meg csupasz kézzel a forró felületeket! Ehhez használja a felszerelt fogantyúkat, és mindenkor viseljen hőszigetelt konyhakesztyűt. Más felhasználók figyelmét is hívja fel erre! Sérülésveszély!
- Hagyja teljesen lehűlni a készüléket, mielőtt megtisztítaná és/vagy eltenné. Ügyeljen arra, hogy a készülék a kikapcsolás után is forró lehet. Égési sérülés veszélye!
- Ügyeljen arra, hogy az eszközt csúszásmentes és hőálló alapra helyezze. A túlhevülés elkerülése érdekében ne állítsa közvetlenül fal mellé, illetve falra függesztett szekrény vagy hasonló tárgy alá a készüléket. Működés közben ne fedje le a készüléket. Gondoskodjon arról, hogy a készülék körül elegendő szabad hely legyen, és a készülék biztonságos távolságra legyen minden könnyen éghető tárgytól, így például függönytől. Tűzveszély!
- Helyezze a készüléket vízszintes, a kifröcsenésre kevésbé érzékeny felületre (tekintettel arra, hogy a kifröccsenést nem lehet elkerülni). Könnyen tisztítható felületre helyezze a készüléket.
- A balesetek elkerülése érdekében soha nem szabad egyidejűleg több háztartási készüléket ugyanahhoz a földelt csatlakozóaljzathoz csatlakoztatni.
- A készülék fedelének felnyitásakor és lecsukásakor, valamint a sütés során forró gőz távozhat. A készülék fogantyúját is csak óvatosan fogja meg. Sérülésveszély!
- A készüléket csak lecsukott fedéllel szabad használni, azaz a készülék fedelét kizárólag a tészta betöltéséhez és a gofri kivételéhez szabad felnyitni, utána azonnal vissza kell zárni. A készüléket a magas hőmérséklet vagy a kiáramló forró gőz miatti égési sérülések/leforrzás veszélye miatt tilos nyitott fedéllel működtetni.
- Ne helyezze át a készüléket, ha az vagy részei még forrók, vagy forró ételek vagy folyadékok találhatók benne, hanem előbb hagyja szobahőmérsékletre hűlni. Égési sérülés veszélye!
- Csak eredeti tartozékokat használjon. Fokozott balesetveszéllyel jár, ha nem eredeti alkatrészeket használ. A nem eredeti tartozékok miatti balesetekre és károokra nem vonatkozik jótállás. Más gyártótól származó tartozékok használata és az abból eredő károk esetén minden garanciaigény érvényét veszti.
- Ha nem használja a készüléket, a veszélyek elkerülése érdekében húzza ki a hálózati csatlakozót a földelt csatlakozóaljzatról, és hagyja szobahőmérsékletűre hűlni a készüléket.
- A készüléket nem szabad időzítő kapcsolóval vagy külön távkapcsolós csatlakozóaljzattal működtetni.
- Tisztítás előtt mindig húzza ki a csatlakozódugót a védőföldelt konnektorból. Áramütésveszély!
- Tisztítás előtt hagyja teljesen lehűlni a készüléket és a tartozékokat.
- Ne használjon maró hatású tisztító- vagy súrolószert.
- Ügyeljen arra, hogy ne jusson folyadék a készülék belsejébe.
- Tartsa be a „Karbantartás, tisztítás és ápolás” című fejezet további utasításait.

3 A CSOMAG TARTALMA/A KÉSZÜLÉK RÉSZEI

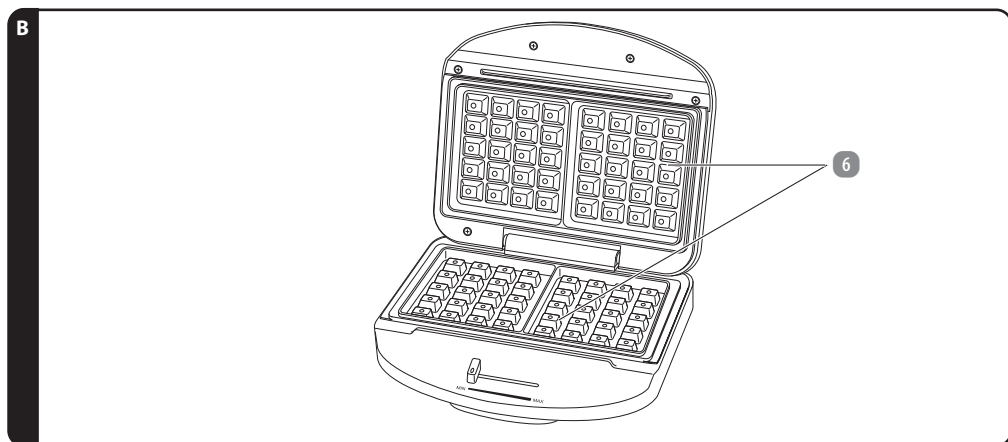
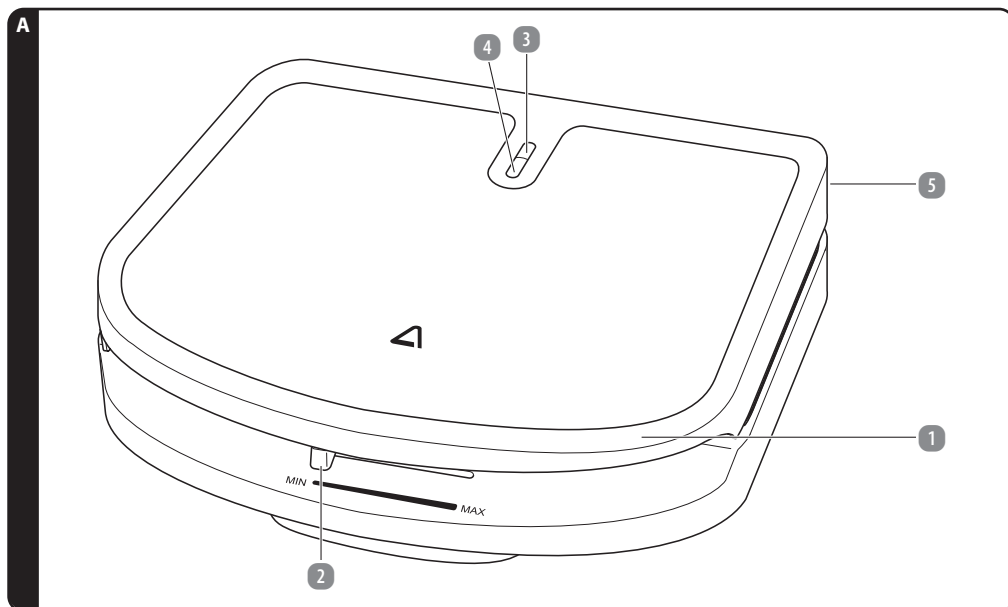

- 1 Fogantyú
- 2 Hőfokszabályozó
- 3 Feszültségjelző lámpa
- 4 Működésjelző lámpa

- 5 Hálózati kábel (az ábrán nem szerepel)
 - 6 Tapadásmentes bevonattal ellátott sütőformák
 - 7 Használati útmutató és garancialevél (ábra nélkül)
- A műszaki és vizuális változtatások jogát fenntartjuk.

4 TELEPÍTÉS ÉS SZERELÉS

4.1 AZ ELSŐ HASZNÁLATBAVÉTEL ELŐTT

FIGYELMEZTETÉS!

» A veszélyhelyzetek kialakulásának elkerülése érdekében kicsomagolás után ellenőrizze, hogy az eszköz felszerelése teljes-e, és nincsenek-e rajta a szállítás során keletkezett károsodások. Bizonytalanság esetén ne használja a készüléket, hanem forduljon az ALDI áruházhoz, ahol a terméket vásárolta.

A szállítási sérülések elkerülése érdekében a készüléket és a tartozékokat csomagolás védi.

- Óvatosan vegye ki a készüléket a csomagolásból.
- Távolítsa el a csomagolás minden részét.
- A készülékről és minden tartozékáról távolítsa el a csomagolásból rátapadt port. Ennek menetét lásd a „Karbantartás, tisztítás és ápolás” című részben.

Manapság a bútorok különféle lakk- és műanyag borítással vannak ellátva, és tisztításuk különféle ápolószerekkel történik. Nem zárható ki teljesen, hogy ezek az anyagok olyan összetevőket tartalmaznak, amelyek a készülék gumilábait megtámadják és roncsolják. Helyezzen csúszásgátló, hőálló alátétet a készülék alá.

- A készüléket földelt csatlakozóaljzat közelében állítsa fel.

Ügyeljen arra, hogy a felület egyenletes, száraz, csúszásmentes és hőálló legyen. Könnyen tisztítható felületet válasszon, mivel a kifiröccsenés nem mindig kerülhető el, vagy pedig használjon megfelelő hőálló alátétet.

INFORMÁCIÓK

» Amennyiben az eszköz nem működik, keresse meg a hiba okát a „Hibaelhárítás” című fejezetben.

INFORMÁCIÓK

» A gofrisütőt az első használat előtt működtesse üres állapotban egy-két alkalommal kb. 5 percen át. Az első melegítési folyamat során esetleg fellépő gyenge szag, valamint az enyhe füstképződés normális jelenség, és 1-2 használat után megszűnik. A jelenség nem utal a készülék hibás működésére. Gondoskodjon a megfelelő szellőztetésről, pl. nyissa ki az ablakot.

- Csatlakoztassa a készüléket a földelt csatlakozóaljzathoz, és egy-két alkalommal melegítse üres állapotban és maximális hőfokon kb. 5 percig.
- Válassza le a készüléket az elektromos hálózatról, és hagyja szobahőmérsékletűre hűlni.
- A készülék tisztítását a „Karbantartás, tisztítás és ápolás” című fejezetben foglaltak szerint végezze el.

INFORMÁCIÓK

» Emellett javasoljuk, hogy végezzen egy-két sütést tésztával is a gyártás során a sütőlapokra került maradványok eltávolításához. Az így készült gofrik fogyasztásra nem alkalmasak.

5 KEZELÉS

5.1 A GOFRISÍTŐ HASZNÁLATA

FIGYELMEZTETÉS!

» A készülék fedelének sütőformái, illetve fűtőfelülete akkor is felforrósodnak, ha a készülék felnyitott állapotban van. Ezért fokozott óvatossággal járjon el az égési sérülések és/vagy anyagi károk elkerülése érdekében.

FIGYELMEZTETÉS!

» A sütés alatt ne fogja szorosan a készülék fogantyúját, mert a távozó forró gőz miatt fennáll az égési sérülés veszélye.

INFORMÁCIÓK

» Készítse el a gofrisztát, és tartsa kéznél a készülék közelében. Csatlakoztassa a készüléket a földelt csatlakozóaljzathoz.

INFORMÁCIÓK

» A tésztakészítésre vonatkozó recepttöltekek és javaslatok a jelen használati útmutatóban találhatóak.

A tészta készítésekor a legjobb eredmény akkor érhető el, ha minden hozzávaló nagyjából hasonló hőmérsékletű.

INFORMÁCIÓK

» Az első sütési kísérletnél célszerű nem a legmagasabb hőmérséklet-fokozatot választani, hanem kicsit alacsonyabbal kezdeni, és a későbbi sütések során a hőmérsékletet fokozatosan állítani, mivel egyes tésztatípusokhoz a maximális hőfok túl forró lehet.

INFORMÁCIÓK

» Mivel a sok tejjel, keményítővel vagy sütőporral stb. készült tészták hajlamosak tapadni, célszerű a sütőlapokat vajjal, margarinnal vagy hóálló növényi olajjal megkenni, így a gofri nem tapad majd a sütőformához.

A hőfok a hőfokszabályozó **2** segítségével állítható be: a hőfok balról jobbra, azaz a MIN állástól (legalacsonyabb hőfok) a MAX állás (legmagasabb hőfok) irányába nő.

A gofrisítéshez viszonylag magas – a beállítható hőfoktartomány felső harmadában (jobb oldalon), a MAX állás közelében lévő – hőfok beállítását javasoljuk. A hozzávalóktól, a betöltött téstamennyiségtől és a kívánt pirultsági szinttől függően a hőfokot ezen a tartományon belül célszerű állítani. Felhívjuk szíves figyelmét, hogy a kívánt hőfok megtalálásához és eredmény eléréséhez (világos- vagy sötétbarnára sült gofri) a készülék használatával kapcsolatos tapasztalatra van szükség.

Az alacsonyabb hőfokot a már megsütött gofri felmelegítéséhez célszerű kiválasztani.

- Csatlakoztassa a készüléket a védőföldelt csatlakozóaljzathoz. A piros hálózati jelzőlámpa **3** jelzi a hálózatra történt csatlakozást, és megkezdődik a sütő felfűtése.
- Állítsa a hőfokszabályozót **2** a kívánt hőmérsékletre. A beállított hőmérséklet elérésekor kikapcsol a működésjelző lámpa **4**. Ha a hőmérséklet a beállított érték alá esik, a készülék ismét melegíteni kezd. Ezt ismét a működésjelző lámpa **4** kigyulladásja jelzi. Ezáltal a hőmérséklet szinte folyamatosan állandó marad (a működésjelző lámpa **4** a működés során folyamatosan ki- és bekapcsol).
- Kenje meg az alsó és a felső sütőformákat **6** egy kevés puha vajjal, margarinnal vagy hóálló növényi olajjal. Ehhez célszerű megfelelő esetet használni a sütőforma mélyedései legtávolabbi zugainak elérése érdekében. Ne zsirozza ki túl gyakran a sütőfelületeket, hogy a zsiradék ne folyjon ki a sütőformákból, **6** és ne csorduljon túl a készülék peremén. Egy kiszirozás rendszerint több sütéshez is elegendő.

INFORMÁCIÓK

» Annak érdekében, hogy a sütés folyamán a tészta a felső sütőfelülettel is teljesen érintkezzen, és a gofri így mindkét oldalán egyenletesen megsüljön, célszerű a sütőforma mélyedését a felső peremig megtölteni tésztával. Ossa el a tésztát egyenletesen, úgy, hogy a sütőformát teljesen kítöltse.

- A kívánt hőmérsékletet elérését követően, azaz amikor a működésjelző lámpa **4** világít, tegyen a kikevert tésztából az alsó sütőlapokra **6**, és oszlassa el rajtuk egyenletesen. Ne tegyen túl sok tésztát a sütőformákba. Különben a tészta a fedél lezárásakor túlsordul a sütőformák **6** peremén, és beszennyezi a készüléket és a munkafelületet.

INFORMÁCIÓK

- » A betöltendő tésztamennyiség és a helyes sütési idő, valamint a megfelelő hőfokbeállítás nagyrészt a tészta állagától (sűrű vagy híg), a használt hozzávalóktól, valamint az egyéni preferenciáktól függ. Felhívjuk szíves figyelmét, hogy a kívánt eredmény (világos- vagy sötétbarnára sült gofri) eléréséhez a készülék használatával kapcsolatos tapasztalatra van szükség.
- A tészta betöltése után azonnal csukja le a készülék fedelét, hogy a gofri mindkét oldalán egyenletesen piruljon meg. Először csak kb. 2-3 perc után nyissa fel a fedelet az eredmény ellenőrzéséhez. Ne nyitogassa a készülék fedelét túl gyakran, mivel a felső sütőformák **6** gyorsan lehűlhetnek, és így a felső rész nem egyenletesen pirul majd meg.
- Recepttől, a beállított hőfoktól és a kívánt pirultsági szinttől függően a sülés 6-10 percet vehet igénybe.
- Az elkészült gofrit erre alkalmas hőálló fa- vagy műanyag lapáttal távolítsa el. Minden esetben ügyeljen arra, hogy ne karcolja meg a sütőfelületet, illetve a sütőformákat **6**.

INFORMÁCIÓK

- » A hozzávalóktól és a tészta állagától függően ritkán előfordulhat, hogy a megsült gofri a fedél sütőformáinak mélyedéseibe tapad, vagy a fedél nem nyitható fel azonnal. Ilyenkor semmi esetre se nyúljon a készülék forró felületeihez. Használjon megfelelő konyhai kesztyűt, illetve sütőlapátot a készülék fedelének felnyitásához, illetve a gofri eltávolításához.

FIGYELMEZTÉS!

- » Vigyázat, a készülékből frissen kivett gofri még nagyon forró! Fogyasztás előtt hagyja jól lehűlni. Égési sérülés veszélye!

További gofrik sütése előtt csukja le ismét a készülék fedelét, és várja meg, amíg a készülék, illetve a sütőformák **6** eléri a szükséges hőmérsékletet.

FIGYELEM:

- » Vegye figyelembe, hogy az újabb gofrik hamarabb elkészülnek, mivel a sütőformák a hő egy részét megtartják. Előfordulhat, hogy a megfelelő eredmény csak több sütés után érhető el.

A gofrik eltávolításához ne használjon fémes vagy más, éles tárgyakat. Mivel csak így biztosítható, hogy a tapadásmentes bevonat ne sérüljön meg, és a gofrik ne tapadjanak le, hanem könnyen eltávolíthatók legyenek.

A készüléket minden használat után le kell választani a hálózatról (a hálózati csatlakozót ki kell húzni a földelt csatlakozóaljzatból). Tisztítás és/vagy tárolás előtt a készüléket hagyja mindig szobahőmérsékletre hűlni.

TIPPEK:

- A jó gofritészta kicsit sűrű és nyúlós, és semmiképpen sem túl híg.
- Ha túl híg a tészta, célszerű egy kis lisztet hozzáadni.
- A túl sűrű tészta egy kis ásványvízzel vagy tejjel hígítható.
- Ha sütéskor a gofri nem emelkedik meg eléggé, adjon a tésztához némi sütőport.
- Óvatosan járjon el nagy nedvességtartalmú hozzávalók esetén, mert ezek sülés közben oldalt kifolyhatnak a készülékből.

6 ZAVAROK ÉS ELHÁRÍTÁSUK

HIBA:	Ok:	ELHÁRÍTÁS:
A készülék nem működik.	A hálózati csatlakozó nincs a földelt csatlakozóaljzathoz csatlakoztatva.	Helyezze a hálózati csatlakozót a földelt csatlakozóaljzatba.
A piros áramjelző fény nem világít.	A tápellátás megszakadt.	Csatlakoztassa a készüléket földelt csatlakozóaljzathoz.
A gofrik nem egyenletesen barnára sülték.	Túl kevés tésztát töltött a sütőformákba.	Adagolja és ossza el megfelelően a tésztamennyiséget.
Túlsordult a tészta.	Túl sok tésztát töltött a sütőformákba.	Adagolja és ossza el megfelelően a tésztamennyiséget.
A gofrik túl világosra sülték.	Túl rövid ideig sütötte őket.	Igazítsa a sütési időt a tésztamennyiséghez és a kívánt pirultsági szinthez.
	A beállított hőfok túl alacsony.	Állítsa magasabbra a hőfokot.
A gofrik túl sötétre sülték.	Túl sokáig sütötte őket.	Igazítsa a sütési időt a tésztamennyiséghez és a kívánt pirultsági szinthez.
	A beállított hőfok túl magas.	Állítsa alacsonyabbra a hőfokot.

Itt fel nem sorolt zavarok esetén forduljon ügyfélszolgálatunkhoz. Ügyfélszolgálati munkatársaink szívesen állnak a rendelkezésére. A szakszerviz címét a garanciális feltételeinket tartalmazó jótállási jegyen találja.

Folyamatosan dolgozunk termékeink fejlesztésén és javításán, ezért előfordulhatnak formai és technikai változtatások. A készülék használati útmutatója PDF fájlként letölthető weboldalunkról is: www.gt-support.de.

7 KARBANTARTÁS, TISZTÍTÁS ÉS ÁPOLÁS

FIGYELMEZTETÉS!

» Tisztítás és tárolás előtt mindig húzza ki a csatlakozódugót, és hagyja a készüléket teljesen lehűlni!

FIGYELMEZTETÉS!

» Ügyeljen arra, hogy ne kerüljön folyadék a készülék belsejébe. Ne merítse vízbe a készüléket. Áramütésveszély!

A sütőformák **6** tisztításához először távolítsa el a morzsákat egy puha kefe vagy sütőecset segítségével. Konyhai papírtörlővel vagy száraz ronggyal törölje le a zsírmaradékokat.

Ezután egy nedves, alaposan kicsavart kendő segítségével távolítsa el az ételmaradékokat a sütőlapokról.

Puha, enyhén benedvesített mosogatókefével tisztítsa meg alaposan a sütőformákat. Végül törölje szárazra a készülék összes részét.

FIGYELEM:

» A készülék, illetve a sütőformák tisztításához soha ne használjon maró vagy súroló hatású tisztítószert vagy éles tárgyat.

A készülék burkolatának tisztításához használjon száraz, esetleg kissé benedvesített, alaposan kicsavart kendőt, majd törölje szárazra a burkolatot. Ügyeljen arra, hogy ne kerüljön folyadék a készülék belsejébe.

8 TÁROLÁS

1. A készülék tisztítását a „Karbantartás, tisztítás és ápolás” című fejezetben foglaltak szerint végezze el.
2. A készüléket mindig tárolja száraz, tiszta és gyermekek számára nem hozzáférhető helyen, lehetőség szerint az eredeti csomagolásában.
3. Gondoskodjon arról, hogy a készülék a tárolás, illetve mozgatás során ne essen vagy boruljon le.

9 ÖTLETEK ÉS RECEPTEK

Finom házi gofri – íme néhány tetszés szerint variálható alaprecept.

A feltüntetett mennyiségek csak tájékoztató jellegűek, és tetszés szerint arányosan változtathatók.

9.1 ALAPRECEPT 1

ÖSSZETEVŐK:	MENNYISÉG:	ELKÉSZÍTÉS:
vaj (puha)	375 g	A puha vaját és a cukrot habosra verjük, és hozzákeverjük a tojásokat, a vaníliás cukrot és a citromlevet. Belekeverjük a lisztet és a sütőport, majd az ásványvizet és a tejet, amíg sűrű tésztát nem kapunk
cukor	375 g	
tojás	9 (M-es méretű)	
vaníliás cukor	3 csomag	
citromlé vagy citromaroma	½ teáskanál	
liszt	375 g	
sütőpor	1 késhegynyi	
ásványvíz	1 lötytyintésnyi	
tej	ízlés szerint	

9.2 ALAPRECEPT 2

ÖSSZETEVŐK:	MENNYISÉG:	ELKÉSZÍTÉS:
margarin (puha)	600 g	A puha margarint és a cukrot habosra verjük, és hozzákeverjük a tojásokat, a vaníliás cukrot és a rumot. Belekeverjük a lisztet és a sütőport, és addig keverjük, amíg sűrű tésztát nem kapunk. Ha a massa túl kemény, tetszés szerint adjunk hozzá tejet.
cukor	300 g	
tojás	12 (M-es méretű)	
vaníliás cukor	3 csomag	
rum vagy rumaroma	1 teáskanál	
liszt	600 g	
sütőpor	½ teáskanál	
(tej)		

9.3 ALAPRECEPT 3

ÖSSZETEVŐK:	MENNYISÉG:	ELKÉSZÍTÉS:
margarin (puha)	250 g	A puha margarint és a cukrot robotgéppel habosra verjük, majd hozzákeverjük a tojásokat és a vaníliás cukrot. Belekeverjük a lisztet és a sütőport, majd a tejet, és addig keverjük, amíg sűrű tésztát nem kapunk. Ez az alaprecept tojás nélkül is elkészíthető. Ebben az esetben a tej felét vízzel helyettesítsük.
cukor	250 g	
tojás	6 (M-es méretű)	
vaníliás cukor	2 csomag	
liszt	500 g	
sütőpor	1 teáskanál	
tej	500 ml	

TIPPEK:

- Egy csipet só ízesebbé teszi a tésztánkat.
- Egy lötytyintésnyi ásványvíztől rugalmasabbá válik a tésztánk.
- Ha a tojásokat szétválasztjuk, a fehérjékből kemény habot verünk, és a legvégén a tésztához keverjük, akkor a végeredmény ropogósabb lesz.

9.4 RECEPT VASTAG GOFRIHOZ (BRÜSSZELI VÁLTOZAT)

ÖSSZETEVŐK:	MENNYISÉG:	ELKÉSZÍTÉS:
olvasztott margarin	100 g	A tojásokat szétválasztjuk, és fehérjét egy csipet sóval kemény habbá verjük. Belekeverjük a lisztet, a sütőport, a sót, a vaníliás cukrot és egy kevés tejet. Hozzáadjuk a tojásokat és a maradék tejet, és addig keverjük, amíg rugalmas tésztát nem kapunk. Hozzáadjuk az olvasztott margarint, majd óvatosan a fehérjehabot is. Azonnal megsütjük.
tojás	3	
vaníliás cukor	3 csomag	
liszt	250 g	
sütőpor	1½ teáskanál	
só	½ teáskanál	
tej	250 ml	

10 MŰSZAKI ADATOK

Névleges feszültség:	230 V~
Névleges frekvencia:	50 Hz
Névleges teljesítmény:	1000 W
Védelmi osztály:	I

11 HULLADÉKKÉNTI ELHELYEZÉS

11.1 CSOMAGOLÁS HULLADÉKKÉNTI ELHELYEZÉSE



Gondoskodjon a csomagolóanyagok szelektív elhelyezéséről
Vigye a papírt és a kartont egy hulladékpapír-, a fóliákat pedig egy műanyaggyűjtő helyre.

11.2 RÉGI KÉSZÜLÉK HULLADÉKKÉNTI ELHELYEZÉSE

(Az Európai Unió országaiban és olyan más olyan európai országokban alkalmazható, melyekben megoldott a újrahasznosítható anyagok szelektív gyűjtése.)



Tilos a háztartási szemétként dobni a hulladékokat!

Azt jelenti az áthúzott kuka szimbólum, hogy tilos a háztartási szemétként hulladékként elhelyezni az elektromos és elektronikus készülékeket. Törvény kötelezi a felhasználókat arra, hogy az élettartamuk végén az elektromos és elektronikus készülékeket a válogatatlan települési hulladéktól elválasztva gyűjtsék. Így biztosított a környezet- és erőforráskímélő hasznosítás.

Azokat az elemeket és akkumulátorokat, amelyek nincsenek az elektromos és elektronikus készülékekbe beépítve és a károsításuk nélkül kivehetőek, a készülékek gyűjtőhelyén való leadása előtt ki kell venni, és az erre célra előírt módon kell azokat hulladékként elhelyezni. Ugyanez vonatkozik a károsításuk nélkül kivehető lámpákra is.

A magán háztartásokból származó elektromos és elektronikus készülékek tulajdonosai a helyi közterületfenntartó vállalatnál vagy a gyártó, illetve a forgalmazó gyűjtőhelyén adhatják le készülékeiket. Díjtalan a régi készülékek leadása.

Általában a forgalmazó kötelezett a régi készülékek ingyenes visszavételére szolgáló ésszerű távolságra lévő visszavételi lehetőség biztosítására.

Akkor van a felhasználónak lehetősége a régi készülékek ingyenes leadására, ha hasonló értékű és lényegében azonos funkciójú új készüléket vásárol. Ez a lehetőség magán háztartásokba való szállításkor is rendelkezésre áll.

12 MEGFELELŐSÉGI NYILATKOZAT



Garantált a termék törvényileg előírt szabványoknak való megfelelése. A teljes megfelelési nyilatkozat az alábbi internetcímen található www.gt-support.de.

13 JÓTÁLLÁSI ADATLAP

Termék: Gofrisütő Belga Gofrihoz GT-SF-WEB-07 (Cikkszám 856215)

Kérjük forduljon a termékkel és a számlával / nyugtával, a magyarországi ALDI áruházakhoz.

ALDI Magyarország Élelmiszer Bt.
Mészárosok útja 2
2051 Biatorbágy, HUNGARY

GYÁRTÁSI SZÁM 856215

P051033512

03/2026

GYÁRTÓ

Globaltronics GmbH & Co. KG
Bei den Mühren 5, 20457 Hamburg, info@globaltronics.com

Szerződéskötés időpontja: egyéb időpont megjelölésének a hiányában a számla vagy nyugta kiállításának időpontja.

A termék fogyasztó részére történő átadásának időpontja (ha a vásárlás időpontjától eltér):

A termék üzembe helyezésének időpontja (ha az üzembe helyezést a kereskedő vagy megbízottja végezte):

Kicszerelés esetén ennek időpontja:

13.1 JÓTÁLLÁSI TÁJÉKOZTATÓ

A fogyasztóval szerződést kötő (a jótállásra kötelezett) vállalkozás cégneve és címe:
ALDI Magyarország Élelmiszer Bt. (Mészárosok útja 2., 2051 Biatorbágy, HUNGARY).

A jótállással kapcsolatos általános szabályok

A fogyasztó és vállalkozásunk közötti szerződés keretében eladott, jogszabály alapján kötelező jótállás alá tartozó új tartós fogyasztási cikkekre (a vonatkozó jogszabály mellékletében meghatározott, jellemzően 10 000 Ft eladási ár feletti termékek) előírt kötelező jótállási idő

- 10 000** forintot elérő, de 100 000 forintot meg nem haladó eladási ár esetén 1 év,
- 100 000** forintot meghaladó, de 250 000 forintot meg nem haladó eladási ár esetén 2 év,
- 250 000** forint eladási ár felett **3 év**.

Vállalkozásunk ugyanakkor a jelen jótállási jegyen feltüntetett, Magyarország területén fogyasztónak minősülő személyek által vásárolt, ekként megjelölt, új tartós fogyasztási cikk esetén az erre vonatkozó alábbi feltételek mellett **3 évre** vállal jótállást, függetlenül attól, hogy a fogyasztási cikk jogszabály előírása alapján egyébként kötelező jótállás alá tartozik-e.

A jótállás nem vonatkozik a fogyó-kopó alkatrészek (pl. világítótestek, akkumulátor kapacitás, gumibroncsok, védő-, takaróanyagok) rendes elhasználódására, mindez azonban nem érinti a fogyó-kopó alkatrészeknek a polgári jog fogalomhasználatára szerinti „hibás” volta esetén fennálló jótállási kötelezettségét.

A jótállási igény a jótállási határidőben érvényesíthető. A határidő elmulasztása jogvesztéssel jár. Ha vállalkozásunk a jótállási kötelezettségének a fogyasztó felhívására – megfelelő határidőben - nem tesz eleget, a jótállási igény a felhívásban tűzött határidő elteltétől számított 3 hónapon belül akkor is érvényesíthető bíróság előtt, ha a jótállási idő már eltelt. E határidő elmulasztása jogvesztéssel jár. A fogyasztó általi használat során keletkező sérülésekre (pl. karcolások, horpadások, törések) a jótállás nem vonatkozik.

A jótállási határidő a fogyasztási cikk fogyasztó részére történő átadás napjával, vagy ha az üzembe helyezést vállalkozásunk vagy annak megbízottja végzi, az üzembe helyezés napján kezdődik. Ha a fogyasztó a fogyasztási cikket az átadástól számított hat hónapon túl helyezeti üzembe, akkor a jótállási határidő kezdő időpontja a fogyasztási cikk átadásának napja. A fogyasztási cikk kijavítása esetén a jótállás időtartama meghosszabbodik a javításra átadás napjától kezdve azzal az idővel, amely alatt a fogyasztó a fogyasztási cikket a hiba miatt rendeltetészerűen nem használhatta. A fogyasztási cikkek a kicseréléssel vagy a kijavítással érintett részére a jótállási határidő újból kezdődik. Ezt a szabályt kell alkalmazni arra az esetre is, ha a javítás következményeként új hiba keletkezik. Az önként vállalt jótállás időtartama alatt a jótállási idő nem indul újra, kivéve, amennyiben a kicserélésre vagy javításra a jogszabályban előírt jótállási idő alatt kerül sor. Ebben az esetben a jogszabály szerinti jótállási időtartam indul újra.

A jótállás a fogyasztó jogszabályból eredő jogait nem érinti. Fogyasztói jogvita esetén a fogyasztó a megyei (fővárosi) kereskedelmi és iparkamarák által működtetett békéltető testület eljárását is kezdeményezheti.

A jótállásból eredő jogokat a fogyasztási cikk tulajdonosa, ill. a fogyasztási cikk tulajdonjogának átruházása esetén az új tulajdonos érvényesítheti, feltéve, hogy fogyasztónak minősülnek.

A jótállásból eredő jogok a jótállási jeggyel érvényesíthetőek, amelyeknek nem tehető feltételévé a fogyasztási cikk felbontott csomagolásának a fogyasztó általi visszaszolgáltatása. A jótállási jegyen nem rögzített szabályok vonatkozásában a mindenkor hatályos vonatkozó magyar jogszabályi előírások irányadók. A jótállási jegy szabálytalan kiállítása vagy a jótállási jegy fogyasztó rendelkezésére bocsátásának elmaradása a jótállás érvényességét nem érinti. A jótállási jegy fogyasztó rendelkezésére bocsátásának elmaradása esetén a szerződés megkötését bizonyítottnak kell tekinteni, ha az ellenérték megfizetését igazoló bizonylatot – számlát vagy nyugtát – a fogyasztó bemutatja. Ebben az esetben a jótállásból eredő jogok a számlával, ill. nyugtával érvényesíthetőek.

A fogyasztó mindennemű jótállási igényét érvényesítheti a magyarországi ALDI áruházakban, míg a javítás, ill. bizonyos esetekben a kicserélés (szükség szerint a teljes fogyasztási cikkek vagy csak egyes alkatrészeinek a kicserélése) iránti igény a fogyasztó választása szerint a vállalkozásunk székhelyén, bármely telephelyén, fióktelepén és a jelen jótállási tájékoztatóban feltüntetett **JAVÍTÓSZOLGÁLTATNÁL** közvetlenül is érvényesíthető. Utóbbi esetben a fogyasztó a javítás, ill. kicserélés lebonyolításának részleteit a **JAVÍTÓSZOLGÁLTATLAL** közvetlenül egyeztetni.

A jótállási kötelezettség teljesítésével kapcsolatos költségek vállalkozásunkat terhelik. Ha a fogyasztási cikk meghibásodásában a fogyasztót terhelő karbantartási kötelezettség elmulasztása is közrehatott, a jótállási kötelezettség teljesítésével felmerült költségeket közrehatása arányában a fogyasztó köteles viselni, ha a fogyasztási cikk karbantartására vonatkozó ismeretekkel rendelkezett, vagy ha vállalkozásunk e tekintetben tájékoztatási kötelezettségének eleget tett. Kicserélés vagy elállás esetén a fogyasztó nem köteles a fogyasztási cikkek az az értékcsökkenését megtéríteni, amely a rendeltetészerű használat következménye.

A jogszabály alapján kötelező jótállás alá eső fogyasztási cikkek esetén, ha az adott fogyasztási cikk rögzített bekötésű, ill. 10 kg-nál súlyosabb, vagy tömegközlekedési eszközön kézi csomagként nem szállítható, a fogyasztási cikket az üzemeltetés helyén kell megjavítani. Ha a javítás az üzemeltetés helyén nem végezhető el, a le- és felszerelésről, valamint az el- és visszaszállításról vállalkozásunk, vagy - a **JAVÍTÓSZOLGÁLTATNÁL** közvetlenül érvényesített javítás iránti igény esetén - a **JAVÍTÓSZOLGÁLTAT** gondoskodik.

A fogyasztó eltérő rendelkezése hiányában a vállalkozásunk köteles a fogyasztási cikket nyolc napon belül kicserélni, ha

(i) a jogszabály szerinti jótállási időtartam alatt a fogyasztási cikk első alkalommal történő javítása során a vállalkozásunk részéről megállapítást nyer, hogy a fogyasztási cikk nem javítható; vagy

(ii) a jogszabály szerinti jótállási időtartam alatt a fogyasztási cikk három alkalommal történő javítást követően ismét meghibásodik, valamint, ha a Polgári Törvénykönyvről szóló 2013. évi V. törvény („Ptk.”) 6:159. § (2) bekezdés b) pontja alapján a fogyasztó nem igényli a vételár arányos leszállítását, és a fogyasztó nem kívánja a fogyasztási cikket a vállalkozásunk költségére kijavítani vagy mással kijavíttatni; vagy

(iii) a fogyasztási cikk kijavításra a javítási igény vállalkozásunk részére való közlésétől számított harmincadik napig nem kerül sor.

Ha a fogyasztási cikk cseréjére nincs lehetőség, a vállalkozásunk köteles a fogyasztó által bemutatott, a fogyasztási cikk ellenértékének megfizetését igazoló nyugtán számlán feltüntetett vételárat nyolc napon belül a fogyasztó részére visszatéríteni.

A nyolc napon belüli kicserélésre vagy vételár visszatérítésre vonatkozó ezen előírások a kötelező jótállás alá eső fogyasztási cikkek közül az elektromos kerékpárra, elektromos rollerre, quadra, motorkerékpárra, segédmotoros kerékpárra, személygépkocsira, lakóautóra, lakókocsira, utánfutós lakókocsira, utánfutóra, valamint a motoros vízi járműre nem vonatkoznak.

Ha a fogyasztó a fogyasztási cikk meghibásodása miatt a vásárlástól (üzembe helyezéstől) számított 3 munkanapon belül érvényesít csereigényt, vállalkozásunk köteles a fogyasztási cikket kicserélni, feltéve, hogy a meghibásodás a rendeltetészerű használatot akadályozza.

A kijavítás során a fogyasztási cikkbe csak új alkatrész kerülhet beépítésre.

Vállalkozásunk, ill. a **JAVÍTÓSZOLGÁLAT** a kijavítás, ill. kicserélés során nem felel a fogyasztási cikken a fogyasztó, ill. harmadik személy által esetlegesen tárolt adatokért vagy beállításokért.

Vállalkozásunknak törekednie kell arra, hogy a kijavítást vagy kicserélést legfeljebb tizenöt napon belül elvégezze. Ha a kijavítás vagy a kicserélés időtartama a tizenöt napot meghaladja, akkor vállalkozásunk a fogyasztót tájékoztatni köteles a kijavítás vagy a csere várható időtartamáról. A tájékoztatás a fogyasztó előzetes hozzájárulása esetén, elektronikus úton vagy a fogyasztó általi átvétel igazolására alkalmas más módon történik.

A jótállási igény bejelentése

A fogyasztó a hiba felfedezése után késedelem nélkül köteles a hibát a vállalkozásunkkal közölni. A hiba felfedezésétől számított 2 hónapon belül közölt hibát késedelem nélkül közölni kell tekinteni. A közlés késedelmeiből eredő kárért a fogyasztó felelős. A jótállási igényt a fogyasztási cikk minden olyan hibája miatt határidőben érvényesítettnek kell tekinteni, amely a megjelölt hibát előidézte. Ha a fogyasztó a jótállási igényét a fogyasztási cikknek – a megjelölt hiba szempontjából – elkülöníthető része tekintetében érvényesíti, a jótállási igény a fogyasztási cikk egyéb részeire nem minősül érvényesítettnek.

Mentesülés a jótállási felelősség alól

Vállalkozásunk mentesül a jótállási kötelezettség alól, ha bizonyítja, hogy a hiba oka a vásárlás időpontja után keletkezett (pl. rendeltetésellenes használat, átalakítás, szakszerűtlen kezelés, helytelen tárolás, elemi kár, a használati-kezelési útmutató szerinti karbantartás elmulasztása).

A rendeltetésellenes használat elkerülése céljából a fogyasztási cikkhez magyar nyelvű használati és kezelési útmutatót mellékelünk és kérjük, hogy az abban foglaltakat saját érdekében tartsa be.

A fogyasztót a jótállás alapján megillető jogok

A fogyasztó a Ptk. 6:159. §-ában rögzített szabályok szerint

- -kijavítást vagy kicserélést igényelhet, kivéve, ha a választott jótállási igény teljesítése lehetetlen, vagy ha az a kötelezettnek - másik jótállási igény teljesítésével összehasonlítva - aránytalan többletköltséget eredményezne, figyelembe véve a fogyasztási cikk hibátlan állapotban képviselt értékét, a szerződésszegés súlyát és a jótállási jog teljesítésével a jogosultnak okozott érdeksérelmet;
- vagy a vételár arányos leszállítását igényelheti, a hibát a kötelezett költségére maga kijavíthatja vagy mással kijavíttathatja, vagy a szerződéstől elállhat, ha vállalkozásunk a kijavítást vagy a kicserélést nem vállalta, ill. ha ezen kötelezettségének megfelelő határidőn belül, a fogyasztó érdekeit kímélve nem tud eleget tenni, vagy ha a fogyasztónak a kijavításához vagy kicseréléshez fűződő érdeke megszűnt.

Jogszabály alapján kötelező jótállás alá nem tartozó új tartós fogyasztási cikkek esetében (a vonatkozó jogszabály mellékletében meg nem határozott, jellemzően 10 000. Ft eladási ár alatti termékek) a fogyasztó a vállalkozásunk által önként vállalt jótállási kötelezettség alapján, a fentiekől eltérően

- kicserélést igényelhet, vagy
- a szerződéstől elállhat és a vételár visszatérítését igényelheti.

Jelentéktelen hiba miatt elállásnak nincs helye. A kijavítást vagy kicserélést - a fogyasztási cikk tulajdonságaira és a jogosult által elvárható rendeltetésére figyelemmel - megfelelő határidőn belül, a jogosult érdekeit kímélve kell elvégezni. A fogyasztó a választott jótállási jogáról másira térhet át, az áttéréssel okozott költséget köteles azonban vállalkozásunknak megfizetni, kivéve, ha az áttérésre vállalkozásunk adott okot, vagy az áttérés egyébként indokolt volt. A jótállási igény érvényesítésére egyebekben a kellékszavatossági jogok gyakorlására vonatkozó jogszabályi előírásokat kell megfelelően alkalmazni.





IMPORTŐR

GLOBALTRONICS GmbH & Co. KG
BEI DEN MÜHREN 5
20457 HAMBURG
NÉMETORSZÁG

P051033512
INFO@GLOBALTRONICS.COM

SZÁRMAZÁSI ORSZÁG: KÍNA

03/2026



HASZNÁLATI ÚTMUTATÓ

GOFRISÜTŐ



AMBIANO®

ÜGYFÉLSZOLGÁLAT

856215

HU

Kérjük, forduljon a magyarországi
ALDI áruházakhoz.

A FOGYASZTÁSI CIKK TÍPUSA:

GT-SF-WEZ-07

03/2026

3

ÉV JÓTÁLLÁS

EREDETI HASZNÁLATI UTASÍTÁS

TARTALOM

1 Általános tudnivalók	3
1.1 Olvassa el és őrizze meg a használati útmutatót.	3
2 Biztonság	3
2.1 Jelmagyarázat és további információk	3
2.2 Rendeltetésszerű használat	4
2.3 Biztonsági utasítások	4
2.4 Csökkent képességű gyermekeket és személyeket fenyegető veszélyek	4
2.5 Veszélyek elektromos készülék használata közben	4
2.6 Veszélyek a készülék üzemeltetése során	5
3 A csomag tartalma/a készülék részei	6
4 Telepítés és szerelés	7
4.1 Az első használatbavétel előtt	7
5 Kezelés	8
5.1 A gofrisütő használata	8
6 Zavarok és elhárításuk	10
7 Karbantartás, tisztítás és ápolás	10
8 Tárolás	11
9 Ötletek és receptek	11
9.1 Teljes kiőrlésű gofri	11
9.2 Túrós gofri (puha)	11
10 Műszaki adatok	12
11 Hulladékkénti elhelyezés	12
11.1 Csomagolás hulladékkénti elhelyezése	12
11.2 Régi készülék hulladékkénti elhelyezése	12
12 Megfelelőségi nyilatkozat	12
13 Jótállási adatlap	13
13.1 Jótállási tájékoztató	13

1 ÁLTALÁNOS TUDNIVALÓK

1.1 OLVASSA EL ÉS ŐRIZZE MEG A HASZNÁLATI ÚTMUTATÓT



A használati útmutató ehhez a készülékhez tartozik. Fontos tudnivalókat tartalmaz az üzembe helyezéssel és a kezeléssel kapcsolatban.

A készülék használata előtt alaposan olvassa át ezt a használati útmutatót, különösen a biztonsági utasításokat. A használati útmutató figyelmen kívül hagyása súlyos sérüléseket okozhat vagy a készülék károsodásához vezethet.

A használati útmutató az Európai Unióban érvényes szabványok és szabályozások alapján készült. Vegye figyelembe az adott országban érvényes irányelveket és törvényeket is. A későbbi használatához őrizze meg a használati útmutatót. Ha továbbadja valakinek a készüléket, feltétlenül mellékelje hozzá ezt a használati útmutatót is.

2 BIZTONSÁG

2.1 JELMAGYARÁZAT ÉS TOVÁBBI INFORMÁCIÓK

Az itt felsorolt jelek és figyelmeztetések a készüléken és/vagy a csomagoláson találhatóak, és kiegészítő információként szolgálnak.



VESZÉLY!

» Ez a szimbólum fontos figyelmeztetéseket jelöl. Súlyos személyi sérülésekre figyelmeztet



FIGYELMEZTETÉS!

A fontos figyelmeztetéseket ez a szimbólum jelöli. személyi sérülésekre utal



FIGYELEM!

A fontos figyelmeztetéseket ez a szimbólum jelöli. anyagi károokra utal

FIGYELEM:

» Wichtige Hinweise sind mit diesem Symbol gekennzeichnet.



INFORMÁCIÓK

» A fontos információkat



Olvassa el és őrizze meg a használati útmutatót!



FIGYELEM! A készülék üzemeltetése közben a hozzáférhető felületek felforrósodhatnak.



A fontos információkat ez a szimbólum jelöli.



Megfelelőségi nyilatkozat (lásd a „Megfelelőségi nyilatkozat” című fejezetet): a szimbólummal jelölt termékek megfelelnek a vonatkozó EK-irányelveknek.



www.tuv.com
ID 1111308277



Az „Ellenőrzött biztonság” címke igazolja, hogy a készülék rendeltetésszerű használat esetén biztonságos. A készülék megfelel a termékbiztonságról szóló német törvényben előírtaknak, amit a független minőségellenőrző intézmény GS jelzése igazol.



A szimbólum a használt készülékek ártalmatlanítására vonatkozó előírásokat jelöli (lásd az „Ártalmatlanítás” fejezetet).

2.2 RENDELTESSZERŰ HASZNÁLAT

A készülék kizárólag gofri sütésére alkalmas. A készüléket nem ipari használatra tervezték, kizárólag háztartásban szabad használni. Nem használható üzletek, irodák és más ipari területek munkatársai számára fenntartott konyhán, mezőgazdasági üzemekben, továbbá szállodák, motelek és panziók vendégei által. A készülék bármilyen más használata vagy a készüléken való bármilyen változtatás nem rendeltetésszerűnek minősül, és alapvetően tilos. A nem rendeltetésszerű használatból vagy hibás kezeléssel eredő károkért nem vállalunk felelősséget.

Tapadásmentes bevonattal ellátott sütőformák:

FIGYELEM!

- » A sütőlapokra, illetve sütőformákra nem szabad semmilyen tárgyat helyezni, különben megsérülhet a tapadásmentes bevonat.

FIGYELEM!

- » A készülék rendeltetésszerű használata és a tisztítás során tilos fémtárgyakat és/vagy éles tárgyakat használni.

2.3 BIZTONSÁGI UTASÍTÁSOK



FIGYELMEZTETÉS!

- » Olvassa el és tartsa be az alábbiakban megadott összes biztonsági utasítást. Amennyiben nem tartja be őket, akkor jelentős baleset- és sérülésveszély, valamint dologi kár és a készülék sérülésének veszélye áll fenn.

2.4 CSÖKKENT KÉPESSÉGŰ GYERMEKEKET ÉS SZEMÉLYEKET FENYEGETŐ VESZÉLYEK

- A készüléket gyermekek (csak 8 éves kor felett), valamint korlátozott fizikai, érzékszervi vagy szellemi képességekkel, illetve kellő tapasztalattal és/vagy ismerettel nem rendelkező személyek csak felügyelet és a készülék biztonságos használatára vonatkozó útmutatás mellett, a kockázatok ismeretében használhatják.
- A használó által végzendő tisztítást és karbantartást gyermekek nem végezhetik, kivéve, ha elmúltak 8 évesek, és felügyelet alatt állnak. A készüléket és annak csatlakozóvezetékét 8 évnél fiatalabb gyermekektől távol kell tartani.
- A gyermekek nem játszhatnak a készülékkel. A gyermekek nem ismerik az elektromos eszközök használatában rejlő veszélyeket. Ezért a készüléket úgy használja és tárolja, hogy 8 évnél fiatalabb gyermekek ne férhessenek hozzá. Ne hagyja lógni a hálózati kábelt, nehogy azt megrántsa valaki.
- A csomagolóanyagot tartsa távol a gyermekektől – Fulladásveszély!

2.5 VESZÉLYEK ELEKTROMOS KÉSZÜLÉK HASZNÁLATA KÖZBEN

- A készüléket csak előírászerűen beszerelt, földelt, a típus táblán szereplő hálózati feszültségnek megfelelő értékkel üzemelő dugaszolóaljzathoz csatlakoztassa.
- Mindenképpen győződjön meg arról, hogy a feszültségváltó kapcsolóval a helyes feszültséget állította be. Ha szükséges, kérjen tájékoztatást az illetékes hatóságtól vagy áramszolgáltatótól az elektromos hálózaton lévő feszültségről. A helytelen beállítás megrongálhatja a készüléket.
- A sérült hálózati kábelt csak a gyártó által megnevezett szakszerviz cserélheti ki, hogy a sérülés- és balesetveszély, valamint a készülék károsodása ezáltal elkerülhető legyen.
- Javításokat csak engedéllyel rendelkező szakszervizek hajthatnak végre. A nem szakszerűen javított készülékek veszélyt jelentenek a felhasználó számára.
- A balesetek elkerülése érdekében a készüléket működés közben ne hagyja felügyelet nélkül.
- A balesetek elkerülése érdekében soha nem szabad egyidejűleg több háztartási készüléket ugyanarra a védőföldelt csatlakozóaljzatra csatlakoztatni (pl. 3-as elosztóval).
- Soha ne mártsa a készüléket vízbe, és soha ne használja a szabadban, mivel sem esőnek, sem egyéb más nedvességnek nem szabad kitenni. Áramütés veszély!

- Amennyiben a készülék mégis vízbe esne, akkor húzza ki a csatlakozódugót, és vegye ki a készüléket! Ezután már tilos a készülék újbóli használata, illetve azt egy engedéllyel rendelkező szakszervizzel át kell vizsgáltatni. Ez azokban az esetekben is érvényes, ha a hálózati kábel vagy a készülék megsérült, vagy ha a készülék leesett. Áramütés veszélye!
- Mindig húzza ki a csatlakozódugót, ha nem használja a készüléket, valamint minden tisztítás és üzemzavar esetén! Soha ne a csatlakozókábelnél fogva húzza! Áramütés veszélye!
- Ügyeljen arra, hogy a hálózati kábelt vagy a készüléket soha ne helyezze forró felületre vagy hőforrás közelébe. Úgy helyezze el a hálózati kábelt, hogy ne érintkezzen forró vagy éles tárgyakkal. Áramütés veszélye!
- A hálózati kábelt semmi esetre se hajlítsa meg vagy tekerje a készülék köré, mert ez kábeltörést eredményezhet. Áramütés veszélye!
- Soha ne használja a készüléket úgy, ha Ön nedves talajon áll, vagy ha a keze vagy a készülék nedves. Áramütés veszélye!
- Soha ne nyissa fel a készüléket, és soha ne próbáljon fémtárgyakkal a készülékbe nyúlni. Áramütés veszélye!

2.6 VESZÉLYEK A KÉSZÜLÉK ÜZEMELTETÉSE SORÁN

- Az elektromos melegítőeszközök működése során magas hőmérséklet alakul ki, amely égési sérüléseket okozhat (pl. a sütőlapok, illetve sütőformák és a ház nagyon átforrósodhatnak). Semmi esetre se érintse meg csupasz kézzel a forró felületeket! Ehhez használja a felszerelt fogantyúkat, és mindenkor viseljen hőszigetelt konyhakesztyűt. Más felhasználók figyelmét is hívja fel erre! Sérülésveszély!
- Hagyja teljesen lehűlni a készüléket, mielőtt megtisztítaná és/vagy eltenné. Ügyeljen arra, hogy a készülék a kikapcsolás után is forró lehet. Égési sérülés veszélye!
- Ügyeljen arra, hogy az eszközt csúszásmentes és hőálló alapra helyezze. A túlhevülés elkerülése érdekében ne állítsa közvetlenül fal mellé, illetve falra függesztett szekrény vagy hasonló tárgy alá a készüléket. Működés közben ne fedje le a készüléket. Gondoskodjon arról, hogy a készülék körül elegendő szabad hely legyen, és a készülék biztonságos távolságra legyen minden könnyen éghető tárgytól, így például függönytől. Tűzveszély!
- Helyezze a készüléket vízszintes, a kifröccsenésre kevésbé érzékeny felületre (tekintettel arra, hogy a kifröccsenést nem lehet elkerülni). Könnyen tisztítható felületre helyezze a készüléket.
- A balesetek elkerülése érdekében soha nem szabad egyidejűleg több háztartási készüléket ugyanahhoz a földelt csatlakozóaljzathoz csatlakoztatni.
- A készülék fedelének felnyitásakor és lecsukásakor, valamint a sütés során forró gőz távozhat. A készülék fogantyúját is csak óvatosan fogja meg. Sérülésveszély!
- A készüléket csak lecsukott fedéllel szabad használni, azaz a készülék fedelét kizárólag a tészta betöltéséhez és a gofri kivételéhez szabad felnyitni, utána azonnal vissza kell zárni. A készüléket a magas hőmérséklet vagy a kiáramló forró gőz miatti égési sérülések/leforrázás veszélye miatt tilos nyitott fedéllel működtetni.
- Mindig tekerje le a teljes hálózati kábelt a készülék alján található tartószerkezetről, mielőtt a készüléket az elektromos hálózathoz csatlakoztatja.
- Ne helyezze át a készüléket, ha az vagy részei még forrók, vagy forró ételek vagy folyadékok találhatóak benne, hanem előbb hagyja szobahőmérsékletre hűlni. Égési sérülés veszélye!
- Csak eredeti tartozékokat használjon. Fokozott balesetveszéllyel jár, ha nem eredeti alkatrészeket használ. A nem eredeti tartozékok miatti balesetekre és károokra nem vonatkozik jótállás. Más gyártótól származó tartozékok használata és az abból eredő károk esetén minden garanciaigény érvényét veszti.
- Ha nem használja a készüléket, a veszélyek elkerülése érdekében húzza ki a hálózati csatlakozót a földelt csatlakozóaljzathoz, és hagyja szobahőmérsékletűre hűlni a készüléket.
- A készüléket nem szabad időzítő kapcsolóval vagy külön távkapcsolós csatlakozóaljzattal működtetni.
- Tisztítás előtt mindig húzza ki a csatlakozódugót a védőföldelt konnektorból. Áramütésveszély!
- Tisztítás előtt hagyja teljesen lehűlni a készüléket és a tartozékokat.
- Ne használjon maró hatású tisztító- vagy súrolószert.
- Ügyeljen arra, hogy ne jusson folyadék a készülék belsejébe.
- Tartsa be a „Karbantartás, tisztítás és ápolás” című fejezet további utasításait.

3 A CSOMAG TARTALMA/A KÉSZÜLÉK RÉSZEI

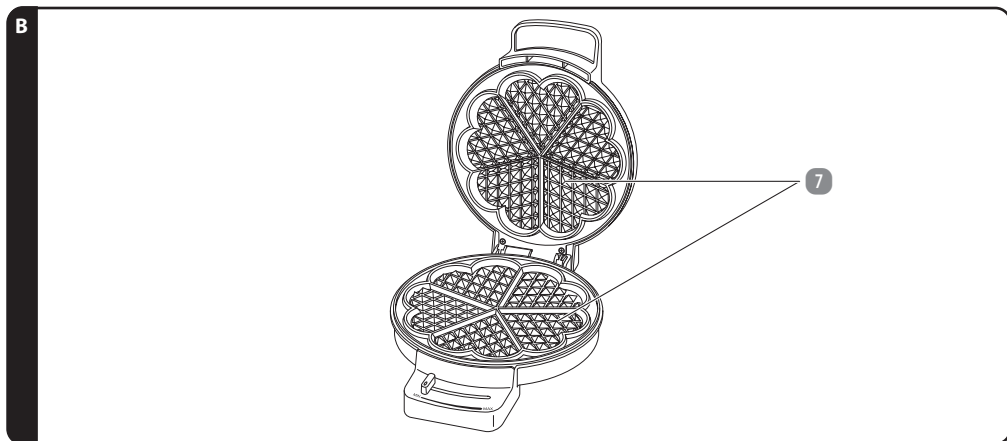
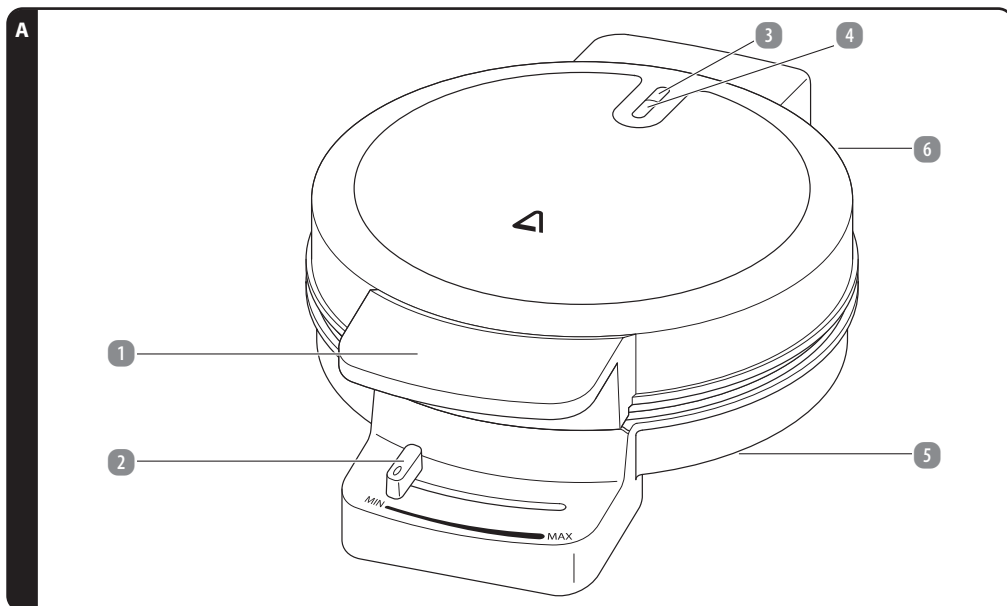

- 1 Fogantyú
- 2 Hőfokszabályozó
- 3 Hálózati jelzőlámpa
- 4 Működésjelző lámpa

- 5 A hálózati kábel tartószerkezete (a készülék alján)
- 6 Hálózati kábel (az ábrán nem szerepel)
- 7 Tapadásmentes bevonattal ellátott sütőformák
- 8 Használati útmutató és garancialevél (ábra nélkül)

A műszaki és vizuális változtatások jogát fenntartjuk.

4 TELEPÍTÉS ÉS SZERELÉS

4.1 AZ ELSŐ HASZNÁLATBAVÉTEL ELŐTT

FIGYELMEZTETÉS!

» A veszélyhelyzetek kialakulásának elkerülése érdekében kicsomagolás után ellenőrizze, hogy az eszköz felszerelése teljes-e, és nincsenek-e rajta a szállítás során keletkezett károsodások. Bizonytalanság esetén ne használja a készüléket, hanem forduljon az ALDI áruházhoz, ahol a terméket vásárolta.

A szállítási sérülések elkerülése érdekében a készüléket és a tartozékokat csomagolás védi.

- Óvatosan vegye ki a készüléket a csomagolásból.
- Távolítsa el a csomagolás minden részét.
- A készülékről és minden tartozékáról távolítsa el a csomagolásból rátapadt port. Ennek menetét lásd a „Karbantartás, tisztítás és ápolás” című részben.

Manapság a bútorok különféle lakk- és műanyag borítással vannak ellátva, és tisztításuk különféle ápolószerekkel történik. Nem zárható ki teljesen, hogy ezek az anyagok olyan összetevőket tartalmaznak, amelyek a készülék gumilábait megtámadják és roncsolják. Helyezzen csúszásgátló, hőálló alátétet a készülék alá.

- Tekerje le a teljes hálózati kábelt **6** a készülék alján található tartószerkezetről **5**.
- A készüléket földelt csatlakozóaljzat közelében állítsa fel.

Ügyeljen arra, hogy a felület egyenletes, száraz, csúszásmentes és hőálló legyen. Könnyen tisztítható felületet válasszon, mivel a kifiröccsenés nem mindig kerülhető el, vagy pedig használjon megfelelő hőálló alátétet.

INFORMÁCIÓK

» Amennyiben az eszköz nem működik, keresse meg a hiba okát a „Hibaelhárítás” című fejezetben.

INFORMÁCIÓK

» A gofrisütőt az első használat előtt működtesse üres állapotban egy-két alkalommal kb. 5 percen át. Az első melegítési folyamat során esetleg fellépő gyenge szag, valamint az enyhe füstképződés normális jelenség, és 1-2 használat után megszűnik. A jelenség nem utal a készülék hibás működésére. Gondoskodjon a megfelelő szellőztetésről, pl. nyissa ki az ablakot.

- Csatlakoztassa a készüléket a földelt csatlakozóaljzathoz, és egy-két alkalommal melegítse üres állapotban és maximális hőfokon kb. 5 percig.
- Válassza le a készüléket az elektromos hálózatról, és hagyja szobahőmérsékletűre hűlni.
- A készülék tisztítását a „Karbantartás, tisztítás és ápolás” című fejezetben foglaltak szerint végezze el.

INFORMÁCIÓK

» Emellett javasoljuk, hogy végezzen egy-két sütést téstával is a gyártás során a sütőlapokra került maradványok eltávolításához. Az így készült gofrik fogyasztásra nem alkalmasak.

5 KEZELÉS

5.1 A GOFRISÍTŐ HASZNÁLATA



FIGYELMEZTETÉS!

» A készülék fedelének sütőformái, illetve fűtőfelülete akkor is felforrósodnak, ha a készülék felnyitott állapotban van. Ezért fokozott óvatossággal járjon el az égési sérülések és/vagy anyagi károk elkerülése érdekében.



FIGYELMEZTETÉS!

» A sütés alatt ne fogja szorosan a készülék fogantyúját, mert a távozó forró gőz miatt fennáll az égési sérülés veszélye.



INFORMÁCIÓK

» Készítse el a gofrisztát, és tartsa kéznél a készülék közelében. Csatlakoztassa a készüléket a földelt csatlakozóaljzathoz.



INFORMÁCIÓK

» A téstakészítésre vonatkozó recepttípusok és javaslatok a jelen használati útmutatóban találhatóak.

A tészta készítésekor a legjobb eredmény akkor érhető el, ha minden hozzávaló nagyjából hasonló hőmérsékletű.



INFORMÁCIÓK

» Az első sütési kísérletnél célszerű nem a legmagasabb hőmérséklet-fokozatot választani, hanem kicsit alacsonyabbal kezdeni, és a későbbi sütések során a hőmérsékletet fokozatosan állítani, mivel egyes tésztafajtákhoz a maximális hőfok túl forró lehet.



INFORMÁCIÓK

» Mivel a sok tejjel, keményítővel vagy sütőporral stb. készült tészták hajlamosak tapadni, célszerű a sütőlapokat vajjal, margarinnal vagy hóálló növényi olajjal megkenni, így a gofri nem tapad majd a sütőformához.

A hőfok a hőfokszabályozó **2** segítségével állítható be: a hőfok balról jobbra, azaz a MIN állástól (legalacsonyabb hőfok) a MAX állás (legmagasabb hőfok) irányába nő.

A gofrisítéshez viszonylag magas – a beállítható hőfoktartomány felső harmadában (jobb oldalon), a MAX állás közelében lévő – hőfok beállítását javasoljuk. A hozzávalóktól, a betöltött téstamennyiségtől és a kívánt pirulási szinttől függően a hőfokot ezen a tartományon belül célszerű állítani. Felhívjuk szíves figyelmét, hogy a kívánt hőfok megtalálásához és eredmény eléréséhez (világos- vagy sötétbarnára sült gofri) a készülék használatával kapcsolatos tapasztalatra van szükség.

Az alacsonyabb hőfokot a már megsütött gofri felmelegítéséhez célszerű kiválasztani.

- Csatlakoztassa a készüléket a védőföldelt csatlakozóaljzathoz. A piros hálózati jelzőlámpa **3** jelzi a hálózatra történt csatlakozást, az működésjelző lámpa (D) pedig jelzi, hogy megkezdődik a sütő felfűtése.
- Állítsa a hőfokszabályozót **2** a kívánt hőmérsékletre. A beállított hőmérséklet elérésekor kikapcsol a működésjelző lámpa **4**. Ha a hőmérséklet a beállított érték alá esik, a készülék ismét melegíteni kezd. Ezt ismét a működésjelző lámpa **4** kigyulladás jele jelzi. Ezáltal a hőmérséklet szinte folyamatosan állandó marad (a működésjelző lámpa **4** a működés során folyamatosan ki- és bekapcsol).
- Kenje meg az alsó és a felső sütőformákat **7** egy kevés puha vajjal, margarinnal vagy hóálló növényi olajjal. Ehhez célszerű megfelelő esetet használni a sütőforma mélyedései legtávolabbi zugainak elérése érdekében. Ne zsirozza ki túl gyakran a sütőfelületeket, hogy a zsiradék ne folyjon ki a sütőformákból, **7** és ne csorduljon túl a készülék peremén. Egy kizsírós rendszerint több sütéshez is elegendő.
- A kívánt hőmérséklet elérésekor, azaz amikor a működésjelző lámpa **4** kialszik, töltsön a tésztát az alsó sütőformákba **7**.
TIPP: A sütőformákat csak félig töltsön meg tésztával, és óvatosan (erős nyomás nélkül) csukja le a készülék fedelét.

INFORMÁCIÓK

- » A betöltendő tézsmennyiség és a helyes sütési idő, valamint a megfelelő hőfokbeállítás nagyrészt a tészta állagától (sűrű vagy híg), a használt hozzávalóktól, valamint az egyéni preferenciáktól függ. Felhívjuk szíves figyelmét, hogy a kívánt eredmény (világos- vagy sötétbarnára sült gofri) eléréséhez a készülék használatával kapcsolatos tapasztalatra van szükség.
- A tészta betöltése után azonnal csukja le a készülék fedelét, hogy a gofri mindkét oldalán egyenletesen piruljon meg. Először csak kb. 2-3 perc után nyissa fel a fedelet az eredmény ellenőrzéséhez. Ne nyitogassa a készülék fedelét túl gyakran, mivel a felső sütőformák **7** gyorsan lehűlhetnek, és így a felső rész nem egyenletesen pirul majd meg.
- Recepttől, a beállított hőfoktól és a kívánt pirultsági szinttől függően a sülés 3-8 percet vehet igénybe.
- Az elkészült gofrit erre alkalmas hőálló fa- vagy műanyag lapáttal távolítsa el. Minden esetben ügyeljen arra, hogy ne karcolja meg a sütőfelületet, illetve a sütőformákat **7**.

INFORMÁCIÓK

- » A hozzávalóktól és a tészta állagától függően ritkán előfordulhat, hogy a megsült gofri a fedél sütőformáinak mélyedéseibe tapad, vagy a fedél nem nyitható fel azonnal. Ilyenkor semmi esetre se nyúljon a készülék forró felületeihez. Használjon megfelelő konyhai kesztyűt, illetve sütőlapátot a készülék fedelének felnyitásához, illetve a gofri eltávolításához

FIGYELMEZTETÉS!

- » Vigyázat, a készülékből frissen kivett gofri még nagyon forró! Fogyasztás előtt hagyja jól lehűlni. Égési sérülés veszélye!

További gofrik sütése előtt csukja le ismét a készülék fedelét, és várja meg, amíg a készülék, illetve a sütőformák **7** eléri a szükséges hőmérsékletet.

FIGYELEM:

- » Vegye figyelembe, hogy az újabb gofrik hamarabb elkészülnek, mivel a sütőformák a hő egy részét megtartják. Előfordulhat, hogy a megfelelő eredmény csak több sütés után érhető el.

A gofrik eltávolításához ne használjon fémes vagy más, éles tárgyakat. Mivel csak így biztosítható, hogy a tapadásmentes bevonat ne sérüljön meg, és a gofrik ne tapadjanak le, hanem könnyen eltávolíthatók legyenek.

A készüléket minden használat után le kell választani a hálózatról (a hálózati csatlakozót ki kell húzni a földelt csatlakozójelzattól). Tisztítás és/vagy tárolás előtt a készüléket hagyja mindig szobahőmérsékletre hűlni. A tároláshoz a hálózati kábelt **6** feltekerheti a készülék alján található tartószerkezetre **5**.

TIPPEK:

- A jó gofritészta kicsit sűrű és nyúlós, és semmiképpen sem túl híg.
- Ha túl híg a tészta, célszerű egy kis lisztet hozzáadni.
- A túl sűrű tészta egy kis ásványvízzel vagy tejjel hígítható.
- Ha sütéskor a gofri nem emelkedik meg eléggé, adjon a tésztahoz némi sütőport.
- Óvatosan járjon el nagy nedvességtartalmú hozzávalók esetén, mert ezek sülés közben oldalt kifolyhatnak a készülékből.

6 ZAVAROK ÉS ELHÁRÍTÁSUK

HIBA:	Ok:	ELHÁRÍTÁS:
A készülék nem működik.	A hálózati csatlakozó nincs a földelt csatlakozóaljzathoz csatlakoztatva.	Helyezze a hálózati csatlakozót a földelt csatlakozóaljzatba.
A piros áramjelző fény nem világít.	A tápellátás megszakadt.	Csatlakoztassa a készüléket földelt csatlakozóaljzathoz.
A gofrik nem egyenletesen barnára sültek.	Túl kevés tésztát töltött a sütőformákba.	Adagolja és ossza el megfelelően a tésztamennyiséget.
Túlsordult a tészta.	Túl sok tésztát töltött a sütőformákba.	Adagolja és ossza el megfelelően a tésztamennyiséget.
A gofrik túl világosra sültek.	Túl rövid ideig sütötte őket.	Igazítsa a sütési időt a tésztamennyiséghez és a kívánt pirultsági szinthez.
	A beállított hőfok túl alacsony.	Állítsa magasabbra a hőfokot.
A gofrik túl sötétre sültek.	Túl sokáig sütötte őket.	Igazítsa a sütési időt a tésztamennyiséghez és a kívánt pirultsági szinthez.
	A beállított hőfok túl magas.	Állítsa alacsonyabbra a hőfokot.

Itt fel nem sorolt zavarok esetén forduljon ügyfélszolgálatunkhoz. Ügyfélszolgálati munkatársaink szívesen állnak a rendelkezésére. A szakszerviz címét a garanciális feltételeinket tartalmazó jótállási jegyen találja.

Folyamatosan dolgozunk termékeink fejlesztésén és javításán, ezért előfordulhatnak formai és technikai változtatások. A készülék használati útmutatója PDF fájlként letölthető weboldalunkról is: www.gt-support.de.

7 KARBANTARTÁS, TISZTÍTÁS ÉS ÁPOLÁS

FIGYELMEZTETÉS!

» Tisztítás és tárolás előtt mindig húzza ki a csatlakozódugót, és hagyja a készüléket teljesen lehűlni!

FIGYELMEZTETÉS!

» Ügyeljen arra, hogy ne kerüljön folyadék a készülék belsejébe. Ne merítse vízbe a készüléket. Áramütésveszély!

A sütőformák **7** tisztításához először távolítsa el a morzsákat egy puha kefe vagy sütőecset segítségével. Konyhai papírtörölvél vagy száraz ronggyal törölje le a zsírmaradékokat.

Ezután egy nedves, alaposan kicsavart kendő segítségével távolítsa el az ételmaradékot a sütőlapokról.

Puha, enyhén benedvesített mosogatókefével tisztítsa meg alaposan a sütőformákat. Végül törölje szárazra a készülék összes részét.

FIGYELEM:

» A készülék, illetve a sütőformák tisztításához soha ne használjon maró vagy súroló hatású tisztítószert vagy éles tárgyakat.

A készülék burkolatának tisztításához használjon száraz, esetleg kissé benedvesített, alaposan kicsavart kendőt, majd törölje szárazra a burkolatot. Ügyeljen arra, hogy ne kerüljön folyadék a készülék belsejébe.

8 TÁROLÁS

1. A készülék tisztítását a „Karbantartás, tisztítás és ápolás” című fejezetben foglaltak szerint végezze el.
2. A készüléket mindig tárolja száraz, tiszta és gyermekek számára nem hozzáférhető helyen, lehetőség szerint az eredeti csomagolásában. A hálózati kábelt tárolja a készülék alján található tartószerkezetben.
3. Gondoskodjon arról, hogy a készülék a tárolás, illetve mozgatás során ne essen vagy boruljon le.

9 ÖTLETEK ÉS RECEPTEK

Finom házi gofri – íme néhány recept.

A feltüntetett mennyiségek csak tájékoztató jellegűek, és tetszés szerint arányosan változtathatók.

9.1 TELJES KIÖRLÉSŰ GOFRI

ÖSSZETEVŐK:	MENNYISÉG:	ELKÉSZÍTÉS:
tojás	4	A tojásokat alaposan felverjük, felolvasztott vajjal és a cukorral kikeverjük, majd váltakozva belekeverjük az ásványvizet és a lisztet. A tésztát kb. 30 percig állni hagyjuk.
cukor	200 g	
liszt	400 g (ebből 200 g teljes kiörlésű tönkölybúza-finomliszt)	
vaj	150 g	
ásványvíz	500 ml	

9.2 ALAPRECEPT 2

ÖSSZETEVŐK:	MENNYISÉG:	ELKÉSZÍTÉS:
tojás	6	A tojásokat alaposan felverjük, majd belekeverjük a túrót és a vaníliás cukrot. Összekeverjük a sütőport és a lisztet, majd a tejet és a lisztet váltakozva a tésztához keverjük. A tésztát kb. 30 percig állni hagyjuk. Ennél a tésztánál a sütőformákat ki kell zsírozni, mivel a tészta hajlamos tapadni.
cukor	250 g	
liszt	400 g	
sovány túró	500 g	
vaníliás cukor	1 csomag	
sütőpor	1 csomag	
tej	350 ml	

10 MŰSZAKI ADATOK

Névleges feszültség:	230 V~
Névleges frekvencia:	50 Hz
Névleges teljesítmény:	1000 W
Védelmi osztály:	I

11 HULLADÉKKÉNTI ELHELYEZÉS

11.1 CSOMAGOLÁS HULLADÉKKÉNTI ELHELYEZÉSE



Gondoskodjon a csomagolóanyagok szelektív elhelyezéséről
Vigye a papírt és a kartont egy hulladékpapír-, a fóliákat pedig egy műanyaggyűjtő helyre.

11.2 RÉGI KÉSZÜLÉK HULLADÉKKÉNTI ELHELYEZÉSE

(Az Európai Unió országaiban és olyan más olyan európai országokban alkalmazható, melyekben megoldott a újrahasznosítható anyagok szelektív gyűjtése.)



Tilos a háztartási szemétkébe dobni a hulladékokat!

Azt jelenti az áthúzott kuka szimbólum, hogy tilos a háztartási szemétként hulladékként elhelyezni az elektromos és elektronikus készülékeket. Törvény kötelezi a felhasználókat arra, hogy az élettartamuk végén az elektromos és elektronikus készülékeket a válogatatlan települési hulladéktól elválasztva gyűjtsék. Így biztosított a környezet- és erőforráskímélő hasznosítás.

Azokat az elemeket és akkumulátorokat, amelyek nincsenek az elektromos és elektronikus készülékekbe beépítve és a károsításuk nélkül kivehetőek, a készülékek gyűjtőhelyén való leadása előtt ki kell venni, és az erre célra előírt módon kell azokat hulladékként elhelyezni. Ugyanez vonatkozik a károsításuk nélkül kivehető lámpákra is.

A magán háztartásokból származó elektromos és elektronikus készülékek tulajdonosai a helyi közterületfenntartó vállalatnál vagy a gyártó, illetve a forgalmazó gyűjtőhelyén adhatják le készülékeiket. Díjtalan a régi készülékek leadása.

Általában a forgalmazó kötelezett a régi készülékek ingyenes visszavételére szolgáló ésszerű távolságra lévő visszvételi lehetőség biztosítására.

Akkor van a felhasználónak lehetősége a régi készülékek ingyenes leadására, ha hasonló értékű és lényegében azonos funkciójú új készüléket vásárol. Ez a lehetőség magán háztartásokba való szállításakor is rendelkezésre áll.

12 MEGFELELŐSÉGI NYILATKOZAT



Garantált a termék törvényileg előírt szabványoknak való megfelelése. A teljes megfeleléségi nyilatkozat az alábbi internetcímen található www.gt-support.de.

13 JÓTÁLLÁSI ADATLAP

Termék: Gofrisütő GT-SF-WEZ-07 (Cikkszám 856215)

Kérjük forduljon a termékkel és a számlával / nyugtával, a magyarországi ALDI áruházakhoz.

ALDI Magyarország Élelmiszer Bt.
Mészárosok útja 2
2051 Biatorbágy, HUNGARY

GYÁRTÁSI SZÁM 856215

P051033512

03/2026

GYÁRTÓ

Globaltronics GmbH & Co. KG
Bei den Mühren 5, 20457 Hamburg, info@globaltronics.com

Szerződéskötés időpontja: egyéb időpont megjelölésének a hiányában a számla vagy nyugta kiállításának időpontja.

A termék fogyasztó részére történő átadásának időpontja (ha a vásárlás időpontjától eltér):

A termék üzembe helyezésének időpontja (ha az üzembe helyezést a kereskedő vagy megbízottja végzte):

Kicserelés esetén ennek időpontja:

13.1 JÓTÁLLÁSI TÁJÉKOZTATÓ

A fogyasztóval szerződést kötő (a jótállásra kötelezett) vállalkozás cégneve és címe:
ALDI Magyarország Élelmiszer Bt. (Mészárosok útja 2., 2051 Biatorbágy, HUNGARY).

A jótállással kapcsolatos általános szabályok

A fogyasztó és vállalkozásunk közötti szerződés keretében eladott, jogszabály alapján kötelező jótállás alá tartozó új tartós fogyasztási cikkekre (a vonatkozó jogszabály mellékletében meghatározott, jellemzően 10 000 Ft eladási ár feletti termékek) előírt kötelező jótállási idő

- 10 000 forintot elérő, de 100 000 forintot meg nem haladó eladási ár esetén 1 év,
- 100 000 forintot meghaladó, de 250 000 forintot meg nem haladó eladási ár esetén 2 év,
- 250 000 forint eladási ár felett 3 év.

Vállalkozásunk ugyanakkor a jelen jótállási jegyen feltüntetett, Magyarország területén fogyasztónak minősülő személyek által vásárolt, ekként megjelölt, új tartós fogyasztási cikk esetén az erre vonatkozó alábbi feltételek mellett 3 évre vállal jótállást, függetlenül attól, hogy a fogyasztási cikk jogszabály előírása alapján egyébként kötelező jótállás alá tartozik-e.

A jótállás nem vonatkozik a fogyó-kopó alkatrészek (pl. világítótестek, akkumulátor kapacitás, gumiabroncsok, védő-, takaróanyagok) rendes elhasználódására, mindez azonban nem érinti a fogyó-kopó alkatrészeknek a polgári jog fogalomhasználatra szerinti „hibás” volta esetén fennálló jótállási kötelezettséget.

A jótállási igény a jótállási határidőben érvényesíthető. A határidő elmulasztása jogvesztéssel jár. Ha vállalkozásunk a jótállási kötelezettségének a fogyasztó felhívására – megfelelő határidőben - nem tesz eleget, a jótállási igény a felhívásban tűzött határidő elteltétől számított 3 hónapon belül akkor is érvényesíthető bíróság előtt, ha a jótállási idő már eltelt. E határidő elmulasztása jogvesztéssel jár. A fogyasztó általi használat során keletkező sérülésekre (pl. karcolások, horpadások, törések) a jótállás nem vonatkozik.

A jótállási határidő a fogyasztási cikk fogyasztó részére történő átadása napjával, vagy ha az üzembe helyezést vállalkozásunk vagy annak megbízottja végzi, az üzembe helyezés napján kezdődik. Ha a fogyasztó a fogyasztási cikket az átadástól számított hat hónapon túl helyezteti üzembe, akkor a jótállási határidő kezdő időpontja a fogyasztási cikk átadásának napja. A fogyasztási cikk kijavítása esetén a jótállás időtartama meghosszabbodik a javításra átadás napjától kezdve azzal az idővel, amely alatt a fogyasztó a fogyasztási cikket a hiba miatt rendeltetésszerűen nem használhatta. A fogyasztási cikkek a kicseréléssel vagy a kijavítással érintett részére a jótállási határidő újból kezdődik. Ezt a szabályt kell alkalmazni arra az esetre is, ha a kijavítás következményeként új hiba keletkezik. Az önként vállalt jótállás időtartama alatt a jótállási idő nem indul újra, kivéve, amennyiben a kicserélésre vagy kijavításra a jogszabályban előírt jótállási idő alatt kerül sor. Ebben az esetben a jogszabály szerinti jótállási időtartam indul újra.

A jótállás a fogyasztó jogszabályból eredő jogait nem érinti. Fogyasztói jogvita esetén a fogyasztó a megyei (fővárosi) kereskedelmi és iparkamarák által működtetett békéltető testület eljárását is kezdeményezheti.

A jótállásból eredő jogokat a fogyasztási cikk tulajdonosa, ill. a fogyasztási cikk tulajdonjogának átruházása esetén az új tulajdonos érvényesítheti, feltéve, hogy fogyasztónak minősülnek.

A jótállásból eredő jogok a jótállási jeggyel érvényesíthetőek, amelyek nem tehető feltételévé a fogyasztási cikk felbontott csomagolásának a fogyasztó általi visszaszolgáltatása. A jótállási jegyen nem rögzített szabályok vonatkozásában a mindenkor hatályos vonatkozó magyar jogszabályi előírások irányadók. A jótállási jegy szabálytalan kiállítás vagy a jótállási jegy fogyasztó rendelkezésére bocsátásának elmaradása a jótállás érvényességét nem érinti. A jótállási jegy fogyasztó rendelkezésére bocsátásának elmaradása esetén a szerződés megkötését bizonyítottan kell tekinteni, ha az ellenérték megfizetését igazoló bizonylatot – számlát vagy nyugtát – a fogyasztó bemutatja. Ebben az esetben a jótállásból eredő jogok a számlával, ill. nyugtával érvényesíthetőek.

A fogyasztó mindennemű jótállási igényét érvényesítheti a magyarországi ALDI áruházakban, míg a kijavítás, ill. bizonyos esetekben a kicserélés (szükség szerint a teljes fogyasztási cikkek vagy csak egyes alkatrészeinek a kicserélése) iránti igény a fogyasztó választása szerint a vállalkozásunk székhelyén, bármely telephelyén, fióktelepén és a jelen jótállási tájékoztatóban feltüntetett **JAVÍTÓSZOLGÁLTATNÁL** közvetlenül is érvényesíthető. Utóbbi esetben a fogyasztó a kijavítás, ill. kicserélés lebonyolításának részleteit a **JAVÍTÓSZOLGÁLTATTAL** közvetlenül egyezteti.

A jótállási kötelezettség teljesítésével kapcsolatos költségek vállalkozásunkat terhelik. Ha a fogyasztási cikk meghibásodásában a fogyasztót terhelő karbantartási kötelezettség elmulasztása is közrehatott, a jótállási kötelezettség teljesítésével felmerült költségeket közrehatása arányában a fogyasztó köteles viselni, ha a fogyasztási cikk karbantartására vonatkozó ismeretekkel rendelkezett, vagy ha vállalkozásunk e tekintetben tájékoztatói kötelezettségének eleget tett. Kicserélés vagy elállás esetén a fogyasztó nem köteles a fogyasztási cikkek azt az értékcsökkenését megtéríteni, amely a rendeltetésszerű használat következménye.

A jogszabály alapján kötelező jótállás alá eső fogyasztási cikkek esetén, ha az adott fogyasztási cikk rögzített bekötésű, ill. 10 kg-nál súlyosabb, vagy tömegközlekedési eszközön kézi csomagként nem szállítható, a fogyasztási cikket az üzemeltetés helyén kell megjavítani. Ha a kijavítás az üzemeltetés helyén nem végezhető el, a le- és felszerelésről, valamint az el- és visszaszállításról vállalkozásunk, vagy - a **JAVÍTÓSZOLGÁLTATNÁL** közvetlenül érvényesített kijavítás iránti igény esetén - a **JAVÍTÓSZOLGÁLTAT** gondoskodik.

A fogyasztó eltérő rendelkezése hiányában a vállalkozásunk köteles a fogyasztási cikket nyolc napon belül kicserélni, ha

(i) a jogszabály szerinti jótállási időtartam alatt a fogyasztási cikk első alkalommal történő javítása során a vállalkozásunk részéről megállapítást nyer, hogy a fogyasztási cikk nem javítható; vagy

(ii) a jogszabály szerinti jótállási időtartam alatt a fogyasztási cikk három alkalommal történő kijavítást követően ismét meghibásodik, valamint, ha a Polgári Törvénykönyvről szóló 2013. évi V. törvény („Ptk.”) 6:159. § (2) bekezdés b) pontja alapján a fogyasztó nem igényli a vételár arányos leszállítását, és a fogyasztó nem kívánja a fogyasztási cikket a vállalkozásunk költségére kijavítani vagy mással kijavíttatni; vagy

(iii) a fogyasztási cikk kijavításra a kijavítási igény vállalkozásunk részére való közlésétől számított harmincadik napig nem kerül sor.

Ha a fogyasztási cikk cseréjére nincs lehetőség, a vállalkozásunk köteles a fogyasztó által bemutatott, a fogyasztási cikk ellenértékének megfizetését igazoló nyugtán számlán feltüntetett vételárat nyolc napon belül a fogyasztó részére visszatéríteni.

A nyolc napon belüli kicserélésre vagy vételár visszatérítésre vonatkozó ezen előírások a kötelező jótállás alá eső fogyasztási cikkek közül az elektromos kerékpárra, elektromos rollerre, quadra, motorkerékpárra, segédmotoros kerékpárra, személygépkocsira, lakóautóra, lakókocsira, utánfutós lakókocsira, utánfutóra, valamint a motoros vízi járműre nem vonatkoznak.

Ha a fogyasztó a fogyasztási cikk meghibásodása miatt a vásárlástól (üzembe helyezéstől) számított 3 munkanapon belül érvényesít csereigényt, vállalkozásunk köteles a fogyasztási cikket kicserélni, feltéve, hogy a meghibásodás a rendeltetészerű használatot akadályozza.

A kijavítás során a fogyasztási cikkbe csak új alkatrész kerülhet beépítésre.

Vállalkozásunk, ill. a **JAVÍTÓSZOLGÁLAT** a kijavítás, ill. kicserélés során nem felel a fogyasztási cikken a fogyasztó, ill. harmadik személy által esetlegesen tárolt adatokért vagy beállításokért.

Vállalkozásunknak törekednie kell arra, hogy a kijavítást vagy kicserélést legfeljebb tizenöt napon belül elvégezze. Ha a kijavítás vagy a kicserélés időtartama a tizenöt napot meghaladja, akkor vállalkozásunk a fogyasztót tájékoztatni köteles a kijavítás vagy a csere várható időtartamáról. A tájékoztatás a fogyasztó előzetes hozzájárulása esetén, elektronikus úton vagy a fogyasztó általi átvétel igazolására alkalmas más módon történik.

A jótállási igény bejelentése

A fogyasztó a hiba felfedezése után késedelem nélkül köteles a hibát a vállalkozásunkkal közölni. A hiba felfedezésétől számított 2 hónapon belül közölt hibát késedelem nélkül közölni kell tekinteni. A közlés késedeleméből eredő kárért a fogyasztó felelős. A jótállási igényt a fogyasztási cikk minden olyan hibája miatt határidőben érvényesítettnek kell tekinteni, amely a megjelölt hibát előidézte. Ha a fogyasztó a jótállási igényét a fogyasztási cikknek – a megjelölt hiba szempontjából – elkülöníthető része tekintetében érvényesíti, a jótállási igény a fogyasztási cikk egyéb részeire nem minősül érvényesítettnek.

Mentesülés a jótállási felelősség alól

Vállalkozásunk mentesül a jótállási kötelezettség alól, ha bizonyítja, hogy a hiba oka a vásárlás időpontja után keletkezett (pl. rendeltetésellenes használat, átalakítás, szakszerűtlen kezelés, helytelen tárolás, elemi kár, a használati-kezelési útmutató szerinti karbantartás elmulasztása).

A rendeltetésellenes használat elkerülése céljából a fogyasztási cikkhez magyar nyelvű használati és kezelési útmutatót mellékelünk és kérjük, hogy az abban foglaltakat saját érdekében tartsa be.

A fogyasztót a jótállás alapján megillető jogok

A fogyasztó a Ptk. 6:159. §-ában rögzített szabályok szerint

- -kijavítást vagy kicserélést igényelhet, kivéve, ha a választott jótállási igény teljesítése lehetetlen, vagy ha az a kötelezettnek - másik jótállási igény teljesítésével összehasonlítva - aránytalan többletköltséget eredményezne, figyelembe véve a fogyasztási cikk hibátlan állapotban képviselt értékét, a szerződésszegés súlyát és a jótállási jog teljesítésével a jogosultnak okozott érdeksérelmet;
- vagy a vételár arányos leszállítását igényelheti, a hibát a kötelezett költségére maga kijavíthatja vagy mással kijavíttathatja, vagy a szerződéstől elállhat, ha vállalkozásunk a kijavítást vagy a kicserélést nem vállalta, ill. ha ezen kötelezettségének megfelelő határidőn belül, a fogyasztó érdekeit kímélve nem tud eleget tenni, vagy ha a fogyasztónak a kijavításhoz vagy kicseréléshez fűződő érdeke megszűnt.

Jogszabály alapján kötelező jótállás alá nem tartozó új tartós fogyasztási cikkek esetében (a vonatkozó jogszabály mellékletében meg nem határozott, jellemzően 10 000. Ft eladási ár alatti termékek) a fogyasztó a vállalkozásunk által önként vállalt jótállási kötelezettség alapján, a fentiekől eltérően

- kicserélést igényelhet, vagy
- a szerződéstől elállhat és a vételár visszatérítését igényelheti.

Jelentéktelen hiba miatt elállásnak nincs helye. A kijavítást vagy kicserélést - a fogyasztási cikk tulajdonságaira és a jogosult által elvárható rendeltetésére figyelemmel - megfelelő határidőn belül, a jogosult érdekeit kímélve kell elvégezni. A fogyasztó a választott jótállási jogáról másra térhet át, az áttéréssel okozott költséget köteles azonban vállalkozásunknak megfizetni, kivéve, ha az áttérésre vállalkozásunk adott okot, vagy az áttérés egyébként indokolt volt. A jótállási igény érvényesítésére egyebekben a kellékszavatossági jogok gyakorlására vonatkozó jogszabályi előírásokat kell megfelelően alkalmazni.



IMPORTŐR

GLOBALTRONICS GmbH & Co. KG
BEI DEN MÜHREN 5
20457 HAMBURG
NÉMETORSZÁG

P051033512
INFO@GLOBALTRONICS.COM

SZÁRMAZÁSI ORSZÁG: KÍNA

03/2026



NAVODILA ZA UPORABO

ELEKTRIČNE PONVE ZA PALAČINKE



AMBIANO®

POPRODAJNA PODPORA

856215

SL

Prosimo, oglasite se v vam
najbližji HOFERjevi poslovalnici.

IZDELEK: GT-SF-CPM-07

03/2026

3

LETA GARANCIJE

IZVIRNA NAVODILA

KAZALO

1 Splošno	3
1.1 Navodila za uporabo preberite in shranite	3
2 Varnost	3
2.1 Razlaga signalnih besed	3
2.2 Pravilna uporaba	4
2.3 Varnostni napotki	4
2.4 Tveganja za otroke in osebe z omejenimi sposobnostmi	4
2.5 Nevarnost pri uporabi električnih naprav	4
2.6 Nevarnosti pri delovanju električne ponve za palačinke	5
3 Obseg dobave/oprema	6
4 Postavitve in montaža	7
4.1 Pred prvo uporabo	7
5 Upravljanje	8
5.1 Uporaba električne ponve za palačinke	8
6 Motnje in odpravljanje motenj	9
7 Vzdrževanje, čiščenje in nega	9
8 Nasveti in recepti	10
8.1 Osnovni recept za testo za palačinke	10
8.2 Palačinke s šunko in sirom	10
9 Tehnični podatki	11
10 Odlaganje med odpadke	11
10.1 Odstranjevanje embalaže	11
10.2 Odstranitev stare naprave	11
11 Izjave o skladnosti	11
12 Garancijski list	12
12.1 Garancijski pogoji	12

1 SPLOŠNO

1.1 NAVODILA ZA UPORABO PREBERITE IN SHRANITE



Ta navodila za uporabo spadajo k tej električni ponvi za palačinke. Vsebujejo pomembne informacije za zagon in uporabo. Pred uporabo električne ponve za palačinke natančno preberite navodila za uporabo, zlasti varnostne napotke. Ob neupoštevanju teh navodil za uporabo lahko pride do hudih telesnih poškodb ali poškodovanja električne ponve za palačinke. Navodila za uporabo temeljijo na standardih in pravilih, ki veljajo v Evropski uniji. V tujini upoštevajte tudi lokalne smernice in zakone.

Shranite navodila za uporabo za nadaljnjo rabo. Če električno ponev za palačinke posredujete tretjim osebam, obvezno priložite tudi ta navodila za uporabo.

2 VARNOST

2.1 RAZLAGA SIGNALNIH BESED

V teh navodilih za uporabo, na napravi in/ali na embalaži se uporabljajo naslednji simboli ter opozorilne besede, ki so namenjeni prikazu dodatnih informacij.



NEVARNOST!

» S tem simbolom so označeni pomembni varnostni napotki. Pomeni tveganje za hujše poškodbe oseb.



OPOZORILO!

» S tem simbolom so označeni pomembni varnostni napotki. pomeni tveganje za poškodbe oseb



POZOR!

» S tem simbolom so označeni pomembni varnostni napotki. pomeni tveganje za nastanek materialne škode

OPOMBA:

» S tem simbolom so označeni pomembni varnostni napotki.



INFORMACIJE

» Pomembne informacije



Preberite navodila za uporabo in jih upoštevajte!



Pozor! Med uporabo so površine vroče!



S tem simbolom so označene pomembne informacije.



Izjava o skladnosti (glejte poglavje »Izjave o skladnosti«):
Izdelki, označeni s tem simbolom, izpolnjujejo relevantne smernice ES.



Pečat »Geprüfte Sicherheit« (preverjena varnost) potrjuje, da je ta naprava ob predvideni uporabi varna. Oznaka kakovosti potrjuje skladnost te naprave z zakonom o splošni varnosti proizvodov.

www.tuv.com
ID 1111308291



Ta simbol pomeni posebne predpise za odstranjevanje starih naprav (glejte poglavje »Odstranjevanje«)

2.2 PRAVILNA UPORABA

Naprava je namenjena izključno pripravi palačink. Naprava je primerna le za uporabo v gospodinjstvu in ni primerna za profesionalno uporabo ter uporabo v prostorih za počitek in malico delavcev v trgovinah, pisarnah in drugih poslovnih prostorih, v kmetijskih obratih, za uporabo za goste v hotelih, motelih in drugih prenočitvenih objektih ter penzionih s ponudbo zajtrka. Kakršna koli drugačna uporaba ali sprememba naprave ni v skladu z njeno namembnostjo in je načeloma prepovedana. Ne prevzemamo odgovornosti za škodo, ki je posledica neustrezne uporabe ali napačnega upravljanja.

2.3 VARNOSTNI NAPOTKI



OPOZORILO!

» Preberite in upoštevajte vsa varnostna navodila, navedena spodaj. Neupoštevanje navodil poveča tveganja za nesreče, fizične poškodbe in materialno škodo ter poškodbe naprave.

2.4 TVEGANJA ZA OTROKE IN OSEBE Z OMEJENIMI SPOSOBNOSTMI

- Otroci, starejši od 8 let, ter osebe z zmanjšanimi fizičnimi, senzoričnimi ali duševnimi sposobnostmi oz. osebe s pomanjkljivimi izkušnjami in/ali znanjem lahko napravo uporabljajo samo pod nadzorom starejše osebe in pod pogojem, da so seznanjeni z navodili za uporabo in razumejo povezana tveganja.
- Čiščenja in vzdrževanja naj ne izvajajo otroci, razen če so stari 8 let ali več in so pod nadzorom. Napravo in priključni kabel hranite zunaj dosega otrok, ki so mlajši od 8 let.
- Otroci se ne smejo igrati z napravo. Otroci ne morejo prepoznati nevarnosti, ki lahko nastanejo pri delu z električnimi napravami. Zato naj bo naprava med uporabo in shranjevanjem izven dosega otrok, mlajših od 8 let. Kabel naj ne visi z naprave, da ga ne bi kdo potegnil.
- Embalažo hranite izven dosega otrok – nevarnost zadušitve!

2.5 NEVARNOST PRI UPORABI ELEKTRIČNIH NAPRAV

- Aparat priključite samo na skladno s predpisi vgrajeno varnostno vtičnico z napetostjo, ki ustreza navedbam na identifikacijski ploščici.
- Če se poškoduje omrežni kabel, ga lahko zamenjajo le v pooblaščen strokovni delavnici, da ne bi prišlo do poškodb, nezgod ali škode na napravi.
- Poskrbite, da je vtičnica v bližini aparata in da je prosto dostopna, tako da lahko aparat v primeru motenj v delovanju hitro izklopite.
- Popravila smejo opravljati samo v pooblaščen strokovni delavnici. Nestrokovno popravljene naprave so nevarne za uporabnika.
- Naprave med delovanjem ne pustite brez nadzora, da ne bi prišlo do nesreče.
- V eno vtičnico z zaščitnim kontaktom nikoli ne priključite več gospodinjskih aparatov (npr. prek trojnega razdelilnika za vtičnico), da ne bi prišlo do nesreče.
- Naprave ne smete potopiti v vodo ali uporabljati na prostem, saj ne sme biti izpostavljena dežju ali vlagi!
Nevarnost električnega udara!
- Če vam naprava pade v vodo, najprej izvlecite omrežni vtič iz vtičnice in šele nato vzemite napravo iz vode! Naprave ne smete uporabljati, dokler je ne pregledajo na pooblaščenem servisnem mestu. To velja tudi, če se naprava ali omrežni kabel poškoduje ali če vam naprava pade na tla.
Nevarnost električnega udara!
- Pri motnjah med obratovanjem, pred čiščenjem in ko naprave ne uporabljate, vedno izvlecite omrežni vtič iz vtičnice.
Nikoli ne vlecite za napajalni kabel! Nevarnost električnega udara!
- Pazite, da kabla oziroma naprave ne postavite na vroče površine ali v bližino virov toplote. Kabel položite tako, da ne bo prišel v stik z vročimi ali ostrimi predmeti. Nevarnost električnega udara!
- Kabla ne smete prepogibati ali ovijati okoli naprave, saj ga lahko s tem poškodujete. Nevarnost električnega udara!
- Naprave ne uporabljajte, če stojite na vlažnih tleh, če imate mokre roke ali če je mokra sama naprava. Nevarnost električnega udara!
- Naprave ne odpirajte in nikoli ne posegajte s kovinskimi predmeti v njeno notranjost. Nevarnost električnega udara!

2.6 NEVARNOSTI PRI DELOVANJU ELEKTRIČNE PONVE ZA PALAČINKE

- Naprava ni primerna za uporabo s časovnim odštevalnikom ali posebnim daljinskim krmiljenjem.
- Pred začetkom čiščenja naprave morate vedno izvleči vtičač iz vtičnice z zaščitnim kontaktom.
Nevarnost električnega udara!
- Preden začnete napravo čistiti, morata biti naprava in njena dodatna oprema popolnoma ohlajena.
- Podlaga, na katero postavite aparat, naj bo vodoravna, nedrseča in odporna na toploto. Naprave ne postavljajte tik ob steno, pod visečo kuhinjsko omarico ali podobno, ker obstaja nevarnost zastajanja vročine. Naprave med delovanjem ne prekrivajte. Poskrbite, da je okrog naprave dovolj prostora in da so predmeti, občutljivi na toploto ali gorljivi, dovolj oddaljeni – nevarnost požara!
- Med uporabo električnih grelnih aparatov nastajajo visoke temperature, ki lahko povzročijo poškodbe. Ohišje, plošča za peko in drugi deli aparata se lahko močno segrejejo. Vročih površin se nikoli ne dotikajte z golimi rokami! Po potrebi uporabljajte termoizolacijske kuharske rokavice in ročaje naprave. Tudi druge uporabnike opozorite na nevarnosti.
Nevarnost poškodbe!
- Nikoli ne prenašajte naprave, ko je še vroča ali če so na njej vroča hrana ali tekočine. Nevarnost opeklin!
- Pred začetkom čiščenja in/ali pred shranjevanjem mora biti naprava popolnoma ohlajena. Naprava je lahko tudi po izklopu še zelo vroča.
Nevarnost opeklin!
- Aparat uporabljajte izključno za pripravljanje primerne hrane in nikoli v druge namene.
Zaradi nevarnosti poškodb odsvetujemo vstavljanje prevelikih količin na ploščo za peko.
- Nikoli ne vlivajte vode v vroče olje ali v gorečo maščobo.
- Naprava naj se skupaj z dodatno opremo pred čiščenjem ohladi na sobno temperaturo. Nikoli se ne dotaknite vroče plošče za peko.
- Za preprečevanje nevarnosti izvlecite omrežni vtič iz vtičnice z zaščitnim kontaktom, kadar naprava ni v uporabi, in počakajte, da se naprava ohladi na sobno temperaturo.
- Aparat postavite ter uporabljajte izključno na vodoravni, stabilni in na vročino neobčutljivi podlagi.
- Pazite na to, da je naprava izklopljena (uravnavnik temperature zavrtite v nasprotni smeri urnega kazalca do končnega položaja), preden jo priklopite v vtičnico z zaščitnim kontaktom ali jo izkločite iz omrežja.
- Uporabljajte samo originalno dodatno opremo. Tveganje za nezgode se pri uporabi dodatne opreme drugih proizvajalcev poveča.
V primeru nesreč ali poškodb pri uporabi neoriginalne dodatne opreme se razveljavi vsakršna garancija.
Če se naprava poškoduje zaradi uporabe dodatne opreme drugih proizvajalcev, ne priznamo garancije.
- Napravo postavite na vodoravno in suho podlago, ki ne drsi in ni občutljiva na vročino.
Površina naj bo enostavna za čiščenje in neobčutljiva na škropljenje, saj tega ni mogoče vedno preprečiti.
- Za čiščenje aparata nikoli ne uporabljajte premočnih ali abrazivnih čistilnih sredstev ali predmetov z ostrimi robovi, ker lahko poškodujete oblogo proti sprijemanju.

3 OBSEG DOBAVE/OPREMA

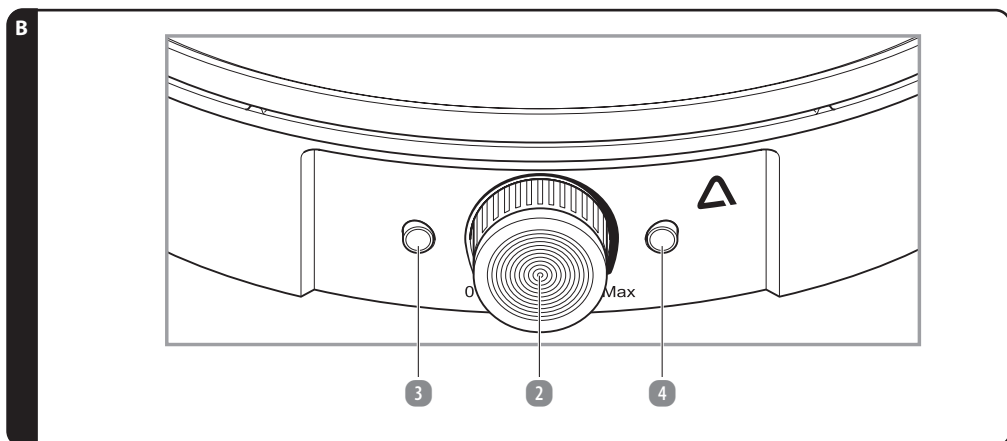
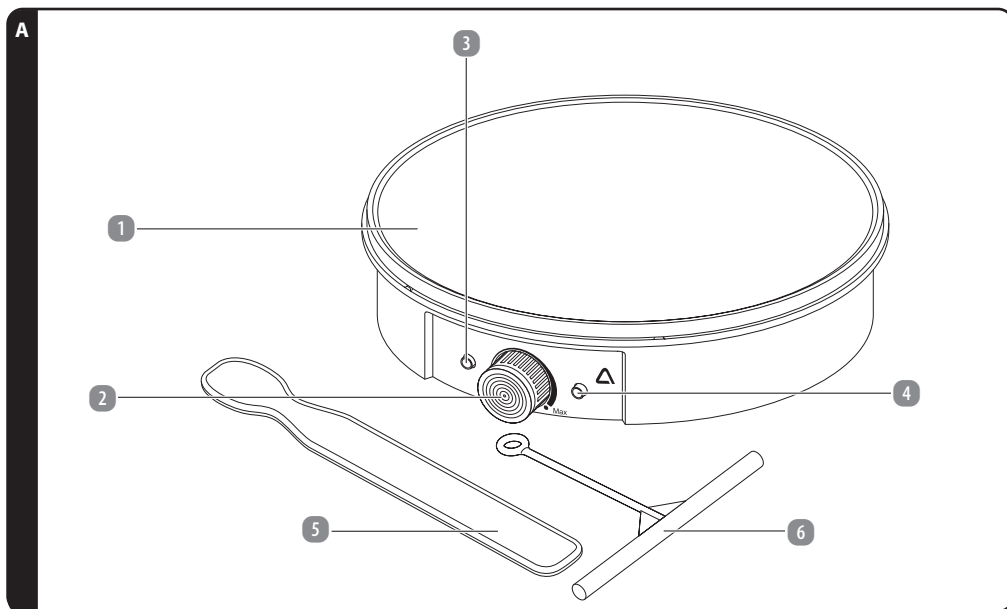

1 Plošča za peko

2 Uravnalnik temperature

3 Kontrolna lučka za napajanje

4 Kontrolna lučka za delovanje

5 Obračalnik palačink

6 Lopatka za testo

7 Navodila za uporabo in garancijski list (brez slik)

Pridržana pravica do tehničnih in optičnih sprememb.

4 POSTAVITEV IN MONTAŽA

4.1 PRED PRVO UPORABO

OPOZORILO!

» Napravo odstranite iz embalaže in preverite, ali kateri del manjka oziroma ali so prisotne transportne poškodbe, da se izognete nevarnostim. Če ste v dvomih, naprave ne uporabljajte in se obrnite na HOFERjevo poslovalnico.

Embalaža ščiti aparat pred poškodbami med prevozom.

- Napravo previdno vzemite iz prodajne embalaže.
- Odstranite vso embalažo.
- Z naprave in vseh dodatkov odstranite prašne delce in ostanke embalaže, kot je to navedeno v poglavju »Vzdrževanje, čiščenje in nega«.

INFORMACIJE

» Med prvim segrevanjem se lahko pojavita rahel neprijeten vonj in rahel dim, ki sta povsem običajna in čez kratek čas izgineta. To ni nepravilno delovanje naprave. Poskrbite za zadostno zračenje, npr. odprite okno, in bodite pozorni na dostopnost do vtičnice z zaščitnim kontaktom.

Pred prvo uporabo naprave ogrevajte napravo brez sestavin pribl. 5 do 10 minut, s čimer odstranite morebitne ostanke proizvodnih snovi.

- Napravo postavite v bližino vtičnice z zaščitnim kontaktom in zagotovite prost dostop do vtičnice.
- Napravo priključite v vtičnico z zaščitnim kontaktom in izvedite pribl. 5 do 10 minutno segrevanje, kot je opisano v poglavju »Upravljanje naprave«, pri najvišji nastavitvi temperature.

INFORMACIJE

» Če naprava ne deluje, preberite poglavje »Motnje in odpravljanje motenj«.

INFORMACIJE

» Poleg tega priporočamo, da izvedete še enega ali dva postopka pečenja s testom, s čimer povsem odstranite morebitne ostanke proizvodnega procesa. Teh palačink ne zaužijte.

- Po segrevanju napravo izklopite, izvlecite priključni kabel iz vtičnice in počakajte, da se naprava povsem ohladi na sobno temperaturo.

Električno ponev za palačinke očistite, kot je opisano v poglavju »Vzdrževanje, čiščenje in nega«.

5 UPRAVLJANJE

5.1 UPORABA ELEKTRIČNE PONE ZA PALAČINKE

OPOZORILO!

» Preden priklopite aparat v varnostno vtičnico z zaščitnim kontaktom, zavrtite uravnalnik temperature v nasprotni smeri urnega kazalca do omejevalnika.

OPOMBA:

» Za obračanje ali dvigovanje hrane nikoli ne uporabljajte kovinskih predmetov ali predmetov z ostrimi robovi. Hrane ne režite, dokler je še na plošči za peko. Saj s tem lahko poškodujete premaz proti sprijemanju. Kadar je premaz proti sprijemanju poškodovan, je lahko jemanje živil v določenih primerih oteženo, saj se lahko sprimejo s ploščo za peko.

OPOMBA:

» Obračalnika palačink in/ali lopatke za testo nikoli ne odlagajte na vročo ploščo za peko, da se izognete poškodbam zaradi visokih temperatur.

INFORMACIJE

» Pripravite testo za palačinke in ga postavite v bližino naprave, tako da vam bo pri roki. Šele nato napravo priključite v vtičnico z zaščitnim kontaktom. Najboljše rezultate pri pripravi testa boste dosegli, če bodo vse uporabljene sestavine imele približno enako temperaturo.

INFORMACIJE

» Priporočamo, da pri prvi peki ne izberete takoj najvišje nastavitve temperature, ampak nekoliko nižjo, nato pa pri naslednjih pekah temperaturo prilagodite, saj je lahko najvišja nastavitve previsoka za nekatere vrste testa.

Za peko palačinke priporočamo relativno visoko nastavitve temperature, v območju zadnje tretjine možne nastavitve, torej v bližini položaja MAX. Glede na uporabljene sestavine, količino testa in želeno stopnjo porjavelosti boste morda morali prilagoditi nastavitve temperature znotraj tega območja. Pri tem ne pozabite, da boste morda morali pridobiti nekaj izkušenj z uporabo naprave, preden boste našli priljubljeno nastavitve in dosegli zeleni rezultat (npr. rahla ali močna porjavelost).

Nižjo nastavitve izberite samo, če želite palačinke po peki pogreti ali ohraniti tople.

- Postavite napravo v bližino vtičnice z zaščitnim kontaktom.

Pri tem zagotovite, da je podlaga, na katero boste postavili napravo, vodoravna in suha ter nedrseča in neobčutljiva na vročino. Površina naj bo enostavna za čiščenje in neobčutljiva na škropljenje, saj tega ni mogoče vedno preprečiti. Po potrebi uporabite ustrezno podlago, ki je odporna na visoke temperature.

- Napravo priključite v vtičnico z zaščitnim kontaktom. Rdeča kontrolna lučka za napajanje **3** kaže, da je vzpostavljena povezava.

Temperaturo je mogoče nastaviti z uravnalnikom temperature **2**, pri čemer se temperatura z vrtenjem uravnalnika v smeri MAX (najvišja temperatura) zvišuje.

- Nastavite uravnalnik temperature **2** na zeleno temperaturo. Kontrolna lučka za delovanje **4** zasveti in znova ugasne takoj, ko je dosežena nastavljena temperatura. Če se temperatura znova spusti pod nastavljeno vrednost, se znova začne postopek segrevanja. To nakazuje kontrolna lučka za delovanje **4**, ki začne svetiti. Na ta način se ohranja stalna temperatura (kontrolna lučka za prikaz delovanja **4** se med delovanjem pogosto vklaplja in izklaplja).
- Ko je zelena temperatura dosežena in kontrolna lučka za prikaz delovanja **4** preneha svetiti, testo (priporočamo količino pribl. 100 g) vlijte na sredino plošče za peko **1**.

- Zdaj takoj razporedite testo z lopatko za testo **6**, vključeno v obsegu dobave, enakomerno in tanko na vroči plošči za peko **1**.

Nasvet: lopatko za test **6** pred uporabo na kratko namočite v vodo in razporedite testo brez uporabe sile v krogih od sredine do roba plošče za peko **1**. Pazite, da testo ne pljuske čez rob plošče za peko **1**.

- Ko je dosežena želena stopnja porjavelosti na spodnji strani palačinke, jo lahko obrnete. Za to uporabite obračalnik palačink **5**.
- Ko je posamezna palačinka pečena, jo odstranite z obračalnikom palačink **5**.

Napravo morate po vsaki uporabi izklopiti in izključiti iz električnega omrežja, tako da uravnalnik temperature **2** zavrtite v nasprotni smeri urnega kazalca do omejevalnika in izvlečete omrežni vtič iz vtičnice z zaščitnim kontaktom. Preden začnete napravo čistiti in/ali jo pospravite, pustite, da se naprava in vsa dodatna oprema ohladi na sobno temperaturo.

6 MOTNJE IN ODPRAVLJANJE MOTENJ

MOTNJA:	VZROK:	ODPRAVLJANJE:
Nobena funkcija aparata ne deluje.	Vtikač ni dobro nameščen v varnostni vtičnici.	Vtaknite omrežni vtič v varnostno vtičnico.
	Uravnalnika temperature niste zavrteli dovolj.	Uravnalnik temperature zavrtite v smeri urnega kazalca do zelene temperature.
Brez funkcije, čeprav rdeča kontrolna lučka sveti.	Uravnalnik temperature je še vedno v položaju „0“.	Zavrtite uravnalnik temperature v smeri MAX.

Če se pojavijo motnje, ki tukaj niso opisane, pokličite naš servis za stranke.

Naši svetovalci za stranke vam bodo z veseljem pomagali. Naslove naših servisov za stranke najdete v garancijskih pogojih na garancijskem listu.

Ker se naši izdelki nenehno razvijajo in izboljšujejo, so možne oblikovne in tehnične spremembe. Ta navodila za uporabo lahko v obliki datoteke PDF prenesete tudi z naše domače strani www.gt-support.de.

7 VZDRŽEVANJE, ČIŠČENJE IN NEGA

OPOZORILO!

» Pred čiščenjem in/ali pospravljanjem naprave vedno izvlecite omrežni vtič in pustite, da se naprava in vsi dodatki popolnoma ohladijo, preden jih očistite in/ali pospravite! Nevarnost električnega udara!

OPOZORILO!

» Poskrbite, da v notranjost naprave ne zaide tekočina. Naprave nikoli ne potopite v vodo. Nevarnost električnega udara!

OPOMBA:

- » Za čiščenje ne uporabljajte močnih oziroma abrazivnih čistil ali ostrih predmetov.
- Za čiščenje zunanosti naprave in plošče za peko **1** uporabljajte suho, rahlo vlažno in dobro ožeto krpo.
- Nato obrišite do suhega.
- Lopatko za testo **6** in obračalnik palačink **5** očistite v topli vodi, ki vsebuje detergent.
- Nato jih temeljito sperite s čisto vodo in dobro posušite.

8 NASVETI IN RECEPTI

- Porjavelost palačinke lahko določate z nastavitvijo temperature ali s časom pečenja. Poskusite različne nastavitve in čase peke, da dosežete rezultat, ki si ga želite.
- Palačinke so lahko sladke ali krepke:
Sladke: premažite palačinke npr. s sladkorjem, marmelado, lešnikovovo kremo ali smetano.
Krepke: palačinke obložite z dušenimi gobicami in čebulo, trakci šunke, naribanim sirom in/ali zelišči.
- Če je testo preredko ali premastno, priporočamo, da mu dodate še nekaj moke.
- Če je testo preveč gosto, priporočamo, da vanj vlijete še malce mineralne vode ali mleka.

V nadaljevanju navedene količine v predlogih za recepte naj vam služijo zgolj kot orientacija, dejanske količine pa sorazmerno in po potrebi prilagodite svojemu okusu.

8.1 OSNOVNI RECEPT ZA TESTO ZA PALAČINKE (KOLIČINA ZA 7 DO 8 PALAČINK)

SESTAVINE:	KOLIČINA:	PRIPRAVA:
Pšenične moke	250 g	Zmešajte moko, sol, jajca in mleko. Postopoma dodajajte vodo in stopljeno maslo.
Maslo (stopljeno)	50 g	
Mleko	200 ml	
Voda	250 ml	
Jajca	2	
Sol	1 ščepec	

8.2 PALAČINKE S ŠUNKO IN SIROM (KOLIČINA ZA PRIB. 4 PALAČINKE)

SESTAVINE:	KOLIČINA:	PRIPRAVA:
Pšenične moke	100 g	Moko z mlekom, stopljenim maslom, jajci in soljo zmešajte v tekoče testo. Pustite stati pribl. pol ure in nato ponovno dobro premešajte. Po potrebi nekoliko razredčite z 1 ali 2 jedilnima žlicama mineralne vode.
Jajca	4	
Maslo (stopljeno)	30 g	Narežite česen na kocke in ga skupaj s šunko na kratko popecite v nekaj olja in sojine omake. Nato zalijte z nekaj šerija in počakajte, da se napijejo.
Sol	Ščepec	Zdaj dodajte nekaj testa na ploščo za peko in ga enakomerno razporedite s pomočjo lopatke za testo.
Mleko	6 jedilnih žlic	Ko je dosežena zelena porjavelost, palačinko obrnite.
Česen	1 strok	Porjavelo stran palačinke zdaj obložite z mešanico česna in šunke ter sirom in jo zapecite do konca.
Jedilno olje	1 čajna žlička	Palačinko zdaj preložite (na štiri dele) z obračalnikom palačink in jo postrezite.
Sojina omaka	1 jedilna žlica	
Šeri	1 čajna žlička	
Šunka (v kockah)	4 rezine	
Sir (v kockah)	4 rezine	

9 TEHNIČNI PODATKI

Nazivna napetost:	230 V~
Nazivna frekvenca:	50 Hz
Nazivna moč:	1200 W
Zaščitni razred:	I

10 ODLAGANJE MED ODPADKE

10.1 ODSTRANJEVANJE EMBALAŽE



Embalažo zavrzite sortno čisto. Lepenko in karton oddajte med star papir, folije v zbirnik reciklirnih materialov.

10.2 ODSTRANITEV STARE NAPRAVE

(Uporabljivo v Evropski uniji in drugih evropskih državah s sistemi za ločeno zbiranje reciklirnih materialov)



Stare naprave ne sodijo med gospodinjske odpadke!

Simbol s prečrtanim smetnjakom na kolesih pomeni, da električne in elektronske opreme ne smete odvreči med gospodinjske odpadke. Potrošniki so zakonsko zavezani, da električno in elektronsko opremo ob koncu njihove življenjske dobe zbirajo ločeno od nerazvrščenih komunalnih odpadkov. Na ta način je zagotovljeno okolju prijazno recikliranje, ki varčuje z viri.

Baterije in akumulatorje, ki niso trdno zaprti z električno ali elektronsko napravo in jih je mogoče odstraniti, ne da bi jih uničili, je treba ločiti od naprave, preden jo predate na zbirno mesto in odpeljete na za to določeno odlagališče. Enako velja za svetilke, ki jih je mogoče odstraniti iz naprave, ne da bi jih uničili.

Lastniki električnih in elektronskih naprav iz zasebnih gospodinjstev lahko le-te oddajo na zbirnih mestih javnih organov za ravnanje z odpadki ali na zbirnih mestih, ki jih postavijo proizvajalci oziroma distributerji. Oddaja stare opreme je brezplačna.

Na splošno so distributerji dolžni zagotoviti, da se stara oprema brezplačno odvzame nazaj, tako da zagotovijo ustrezne možnosti vračila na razumni razdalji.

Potrošniki imajo možnost, da staro opremo brezplačno oddajo distributerju, ki jo je dolžan prevzeti nazaj, če potrošnik kupi novo opremo enake vrednosti z načeloma enako funkcijo. Ta možnost obstaja tudi za dostavo v zasebno gospodinjstvo

11 IZJAVE O SKLADNOSTI



Zagotovljena je skladnost proizvoda z zakonsko predpisanimi standardi. Popolno Izjavo o skladnosti najdete na internetni strani www.gt-support.de.

12 GARANCIJSKI LIST

Izdelek: Električne ponve za palačinke GT-SF-CPM-07 (Številka izdelka 856215)

Prosimo, da se za uveljavljanje garancijskega postopka z izdelkom in računom oglasite v vam najbližji trgovini HOFER.

PODPORA KUPCEM



01 8346 600

info@podpora.hofer.si

ŠTEVILKA IZDELKA **856215**

P051033512

03/2026

SERVIS

Vam najbližja trgovina HOFER

Datum dobave izdelka:

Opis napake:

Vaši podatki:

Ime kupca:

Naslov:

E-pošta:



12.1 GARANCIJSKI POGOJI

Spoštovani,

za izdelek vam zagotavljamo najboljšo garancijo kakovosti. Ker smo prepričani v kakovost naših izdelkov, vam zagotavljamo še širši nabor ugodnosti, kot je to določeno z zakonskimi določili:

Trajanje garancijskega roka: 3 leta od dobave izdelka

Nudimo vam: brezplačno popravilo, zamenjavo izdelka (če je izdelek še na voljo), sorazmerno znižanje kupnine oz. vračilo kupnine.

Postopek uveljavljanja garancije:

- Izdelek skupaj z vsemi pripadajočimi deli, računom in garancijskim listom vrnite v vam najbližjo trgovino HOFER.

Garancija se lahko uveljavlja samo skupaj z računom oz. potrdilom o dobavi, kjer je razviden datum dobave izdelka.

Garancija ne velja v naslednjih primerih:

- za škodo, ki je nastala kot posledica vremenskih vplivov (npr. udara strele, vode, ognja, zmrzali ipd.), nesreče, prevoza, pri izpraznjenih baterijah ali nepravilni uporabi
- za poškodbe ali spremembe, ki jih povzroči kupec/tretja oseba
- zaradi nespoštovanja varnostnih opozoril, navodil za vzdrževanje in zaradi napak pri uporabi
- zaradi vodnega kamna in škode, ki jo je le-ta povzročil, izgube podatkov, škodljive programske opreme in poškodbe zaradi vročine
- za normalno obrabo obrabljivih delov (npr. zmogljivost akumulatorja)

Garancija velja za proizvode izročene na območju Republike Slovenije in se lahko uveljavlja na območju Republike Slovenije. Garant jamči za lastnosti izdelka oziroma za njegovo brezhibno delovanje v garancijskem roku, ki začne teči z dobavo izdelka. Če napak na izdelku ni mogoče odpraviti v roku 30 dni od dneva, ko je kupec sprožil garancijski zahtevek, oziroma v dodatnem roku največ 15 dni, če je bil rok za odpravo napak na izdelku podaljšan, se izdelek brezplačno zamenja z enakim, novim in brezhibnim izdelkom. Če izdelek v tem roku ni popravljen ali ni zamenjan z novim, lahko kupec zahteva vračilo celotne kupnine ali sorazmerno znižanje kupnine. Če se neskladnost izdelka pojavi v manj kot 30 dneh od dobave izdelka, lahko kupec namesto odprave napak takoj zahteva vračilo kupnine. Garancijska doba se podaljša za čas popravila. Za zamenjan izdelek ali zamenjan bistveni del izdelka z novim se izda nov garancijski list in garancijski rok za zamenjan izdelek ali zamenjan bistveni del izdelka teče znova od zamenjave izdelka oziroma vrnitve popravljenega izdelka. Garant je po izteku garancijskega roka dolžan zagotavljati vzdrževanje, nadomestne dele in priklopne aparate za obdobje 3 let po izteku garancijskega roka.

Ta garancija ne izključuje pravic kupca, ki izhajajo iz obveznega jamstva za skladnost blaga. V primeru neskladnosti blaga ima kupec zakonsko pravico, da zoper prodajalca brezplačno uveljavlja jamčevalne zahteve.

Veljavnost garancije se lahko podaljša le, če to predvideva zakon. V državah, v katerih so (obvezna) garancija in/ali skladiščenje rezervnih delov in/ali odškodnina za škodo določeni z zakonom, veljajo zakonsko predpisane minimalne zahteve. Servisna služba in garant pri sprejemu izdelka v popravilo ne prevzemata odgovornosti za izgubo kakršnihkoli podatkov ali nastavitvev, ki jih je kupec shranil na izdelku.

Oznaka garanta:

HOFER trgovina na drobno d.o.o.
Prevoje pri Šentvidu
Kranjska cesta 1
1225 Lukovica, SLOVENIJA



UVOZNIK **GLOBALTRONICS GmbH & Co. KG**
BEI DEN MÜHREN 5
20457 HAMBURG
NEMČIJA

P051033512
INFO@GLOBALTRONICS.COM



NAVODILA ZA UPORABO

PEKAČ ZA BELGIJSKE VAFLJE



AMBIANO®

POPRODAJNA PODPORA

856215

SL

Prosimo, oglasite se v vam
najbližji HOFERjevi poslovalnici.

IZDELEK: GT-SF-WEB-07

03/2026

3

LETA GARANCIJE

IZVIRNA NAVODILA

KAZALO

1 Splošno	3
1.1 Navodila za uporabo preberite in shranite	3
2 Varnost	3
2.1 Razlaga signalnih besed	3
2.2 Pravilna uporaba	4
2.3 Varnostni napotki	4
2.4 Tveganja za otroke in osebe z omejenimi sposobnostmi	4
2.5 Nevarnost pri uporabi električnih naprav	4
2.6 Nevarnosti pri uporabi pekača za vafle	5
3 Obseg dobave/oprema	6
4 Postavitev in montaža	7
4.1 Pred prvo uporabo	7
5 Upravljanje	8
5.1 Uporaba pekača za vafle	8
6 Motnje in odpravljanje motenj	10
7 Vzdrževanje, čiščenje in nega	10
8 Shranjevanje	11
9 Nasveti in recepti	11
9.1 Osnovno testo 1	11
9.2 Osnovno testo 2	11
9.3 Osnovno testo 3	12
9.4 Recept za »debele vafle« (po bruseljsko)	12
10 Tehnični podatki	13
11 Odlaganje med odpadke	13
11.1 Odstranjevanje embalaže	13
11.2 Odstranitev stare naprave	13
12 Izjave o skladnosti	13
13 Garancijski list	14
13.1 Garancijski pogoji	14

1 SPLOŠNO

1.1 NAVODILA ZA UPORABO PREBERITE IN SHRANITE



Ta navodila za uporabo spadajo k temu pekaču za vafle. Vsebujejo pomembne informacije za zagon in uporabo.

Pred uporabo pekača za vafle natančno preberite navodila za uporabo, zlasti varnostne napotke. Ob neupoštevanju teh navodil za uporabo lahko pride do hudih telesnih poškodb ali poškodovanja pekača za vafle.

Navodila za uporabo temeljijo na standardih in pravilih, ki veljajo v Evropski uniji.

V tujini upoštevajte tudi lokalne smernice in zakone.

Shranite navodila za uporabo za nadaljnjo rabo. Če pekač za vafle predate tretji osebi, obvezno priložite tudi ta navodila za uporabo.

2 VARNOST

2.1 RAZLAGA SIGNALNIH BESED

V teh navodilih za uporabo, na napravi in/ali na embalaži se uporabljajo naslednji simboli ter opozorilne besede, ki so namenjeni prikazu dodatnih informacij.



NEVARNOST!

» S tem simbolom so označeni pomembni varnostni napotki. Pomeni tveganje za hujše poškodbe oseb.



OPOZORILO!

» S tem simbolom so označeni pomembni varnostni napotki. pomeni tveganje za poškodbe oseb



POZOR!

» S tem simbolom so označeni pomembni varnostni napotki. pomeni tveganje za nastanek materialne škode

OPOMBA:

» S tem simbolom so označeni pomembni varnostni napotki.



INFORMACIJE

» Pomembne informacije



Preberite navodila za uporabo in jih upoštevajte!



OPOZORILO! Med delovanjem naprave je lahko temperatura dotakljive površine zelo visoka.



S tem simbolom so označene pomembne informacije.



Izjava o skladnosti (glejte poglavje »Izjave o skladnosti«):
Izdelki, označeni s tem simbolom, izpolnjujejo relevantne
smernice ES.



Pečat »Geprüfte Sicherheit« (preverjena varnost) potrjuje, da je ta
naprava ob predvideni uporabi varna. Oznaka kakovosti potrjuje
skladnost te naprave z zakonom o splošni varnosti proizvodov.

www.tuv.com
ID 1111308277



Ta simbol pomeni posebne predpise za odstranjevanje starih naprav (glejte poglavje »Odstranjevanje«)

2.2 PRAVILNA UPORABA

Pekač za vafle je namenjen izključno peki vafeljev. Naprava je primerna le za uporabo v gospodinjstvu in ni primerna za profesionalno uporabo ter uporabo v prostorih za počitek in malico delavcev v trgovinah, pisarnah in drugih poslovnih prostorih, v kmetijskih obratih, za uporabo za goste v hotelih, motelih in drugih prenočitvenih objektih ter penzionih s ponudbo zajtrka. Kakršna koli drugačna uporaba ali sprememba naprave ni v skladu z njeno namembnostjo in je načeloma prepovedana. Ne prevzemamo odgovornosti za škodo, ki je posledica neustrezne uporabe ali napačnega upravljanja.

Plošče za peko s premazom proti sprijemanju:

OPOMBA:

» Na plošče za peko oz. pekače ne smete polagati nobenih predmetov, saj lahko s tem poškodujete premaz proti sprijemanju.

OPOMBA:

» Pri ustreznih rabi in čiščenju naprave ne smete uporabljati kovinskih predmetov ali predmetov z ostrimi robovi.

2.3 VARNOSTNI NAPOTKI



OPOZORILO!

» Preberite in upoštevajte vsa varnostna navodila, navedena spodaj. Neupoštevanje navodil poveča tveganja za nesreče, fizične poškodbe in materialno škodo ter poškodbe naprave.

2.4 TVEGANJA ZA OTROKE IN OSEBE Z OMEJENIMI SPOSOBNOSTMI

- Otroci, starejši od 8 let, ter osebe z zmanjšanimi fizičnimi, senzoričnimi ali duševnimi sposobnostmi oz. osebe s pomanjkljivimi izkušnjami in/ali znanjem lahko napravo uporabljajo samo pod nadzorom starejše osebe in pod pogojem, da so seznanjeni z navodili za uporabo in razumejo povezana tveganja.
- Čiščenja in vzdrževanja naj ne izvajajo otroci, razen če so stari 8 let ali več in so pod nadzorom. Napravo in priključni kabel hranite zunaj dosega otrok, ki so mlajši od 8 let.
- Otroci se ne smejo igrati z napravo. Otroci ne morejo prepoznati nevarnosti, ki lahko nastanejo pri delu z električnimi napravami. Zato naj bo naprava med uporabo in shranjevanjem izven dosega otrok, mlajših od 8 let. Kabel naj ne visi z naprave, da ga ne bi kdo potegnil.
- Embalažo hranite izven dosega otrok – nevarnost zadušitve!

2.5 NEVARNOST PRI UPORABI ELEKTRIČNIH NAPRAV

- Aparat priključite samo na skladno s predpisi vgrajeno varnostno vtičnico z napetostjo, ki ustreza navedbam na identifikacijski ploščici.
- Če se poškoduje omrežni kabel, ga lahko zamenjajo le v pooblaščenih strokovni delavnici, da ne bi prišlo do poškodb, nezgod ali škode na napravi.
- Poskrbite, da je vtičnica v bližini aparata in da je prosto dostopna, tako da lahko aparat v primeru motenj v delovanju hitro izklopite.
- Popravila smejo opravljati samo v pooblaščenih strokovni delavnici. Nestrokovno popravljene naprave so nevarne za uporabnika.
- Naprave med delovanjem ne pustite brez nadzora, da ne bi prišlo do nesreče.
- V eno vtičnico z zaščitnim kontaktom nikoli ne priključite več gospodinjstevskih aparatov (npr. prek trojnega razdelilnika za vtičnico), da ne bi prišlo do nesreče.
- Naprave ne smete potopiti v vodo ali uporabljati na prostem, saj ne sme biti izpostavljena dežju ali vlagi! Nevarnost električnega udara!
- Če vam naprava pade v vodo, najprej izvlecite omrežni vtič iz vtičnice in šele nato vzemite napravo iz vode! Naprave ne smete uporabljati, dokler je ne pregledajo na pooblaščenem servisnem mestu. To velja tudi, če se naprava ali omrežni kabel poškoduje ali če vam naprava pade na tla. Nevarnost električnega udara!
- Pri motnjah med obratovanjem, pred čiščenjem in ko naprave ne uporabljate, vedno izvlecite omrežni vtič iz vtičnice. Nikoli ne vlecite za napajalni kabel! Nevarnost električnega udara!

- Pazite, da kabla oziroma naprave ne postavite na vroče površine ali v bližino virov toplote. Kabel položite tako, da ne bo prišel v stik z vročimi ali ostrimi predmeti. Nevarnost električnega udara!
- Kabla ne smete prepogibati ali ovijati okoli naprave, saj ga lahko s tem poškodujete. Nevarnost električnega udara!
- Naprave ne uporabljajte, če stojite na vlažnih tleh, če imate mokre roke ali če je mokra sama naprava. Nevarnost električnega udara!
- Naprave ne odpirajte in nikoli ne posegajte s kovinskimi predmeti v njeno notranjost. Nevarnost električnega udara!

2.6 NEVARNOSTI PRI UPORABI PEKAČA ZA VAFLJE

- Med uporabo električnih grelnih aparatov nastajajo visoke temperature, ki lahko povzročijo poškodbe (npr. plošč za peko oz. pekačev in ohišja). Vročih površin se nikoli ne dotikajte z golimi rokami! Uporabljajte termoizolacijske kuharske rokavice in ročaje naprave. Tudi druge uporabnike opozorite na nevarnosti. Nevarnost poškodbe!
- Pred začetkom čiščenja in/ali pred shranjevanjem mora biti naprava popolnoma ohlajena. Naprava je lahko tudi po izklopu še zelo vroča. Nevarnost opeklin!
- Podlaga, na katero postavite pekač za vafle, naj bo nehrseča in odporna na toploto. Naprave ne postavljajte neposredno ob steno ali pod visečo omarico ali podobno, da preprečite nevarnost zastajanja vročine. Naprave med delovanjem ne prekrivajte. Poskrbite, da je okrog naprave dovolj prostora in da so gorljivi predmeti, npr. zavese, dovolj oddaljeni. Nevarnost požara!
- Pekač za vafle postavite na vodoravno in neobčutljivo podlago, kajti škropljenja ni mogoče popolnoma preprečiti. Podlaga naj bo enostavna za čiščenje.
- V eno vtičnico z zaščitnim kontaktom nikoli ne priključite več gospodinjskih aparatov, da ne bi prišlo do nesreče.
- Med odpiranjem in zapiranjem pokrova naprave ter med peko lahko pride do izpusta vroče pare. Bodite previdni tudi pri prijemanju ročaja. Nevarnost poškodbe!
- Napravo uporabljajte izključno z zaprtim pokrovom naprave, tj. pokrov naprave odprite samo za polnjenje testa in odvzem vafeljev, nato pa ga takoj znova zaprite. Naprava ne sme delovati z odprtim pokrovom, sicer lahko pride do opeklin/oparin zaradi visokih temperatur ali uhajanja vroče pare.
- Dokler so naprava ali njeni deli vroči oziroma je v njej vroča hrana ali tekočina, naprave ne predstavljajte. Pustite jo, da se ohladi na sobno temperaturo. Nevarnost opeklin!
- Uporabljajte samo originalno dodatno opremo. Tveganje za nezgode se pri uporabi dodatne opreme drugih proizvajalcev poveča. V primeru nesreč ali poškodb pri uporabi neoriginalne dodatne opreme se razveljavi vsakršna garancija. Če se naprava poškoduje zaradi uporabe dodatne opreme drugih proizvajalcev, ne priznamo garancije.
- Za preprečevanje nevarnosti izvlecite omrežni vtič iz vtičnice z zaščitnim kontaktom, kadar naprava ni v uporabi, in počakajte, da se naprava ohladi na sobno temperaturo.
- Naprava ni primerna za uporabo s časovnim odštevalnikom ali posebnim daljinskim krmiljenjem.
- Pred začetkom čiščenja naprave morate vedno izvleči vtič iz vtičnice z zaščitnim kontaktom. Nevarnost električnega udara!
- Preden začnete napravo čistiti, morata biti naprava in njena dodatna oprema popolnoma ohlajeni.
- Ne uporabljajte abrazivnih čistilnih ali polirnih sredstev.
- Poskrbite, da v notranjost naprave ne zaide tekočina.
- Upoštevajte nadaljnje napotke v poglavju »Vzdrževanje, čiščenje in nega«.

3 OBSEG DOBAVE/OPREMA

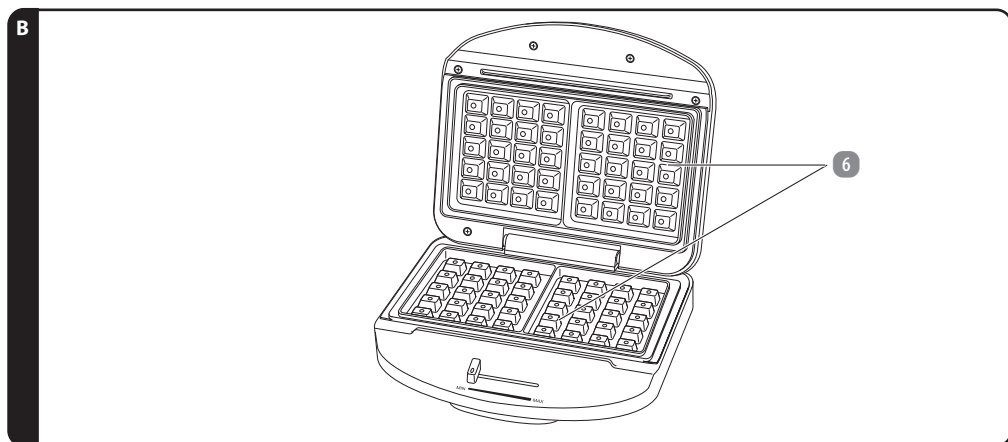
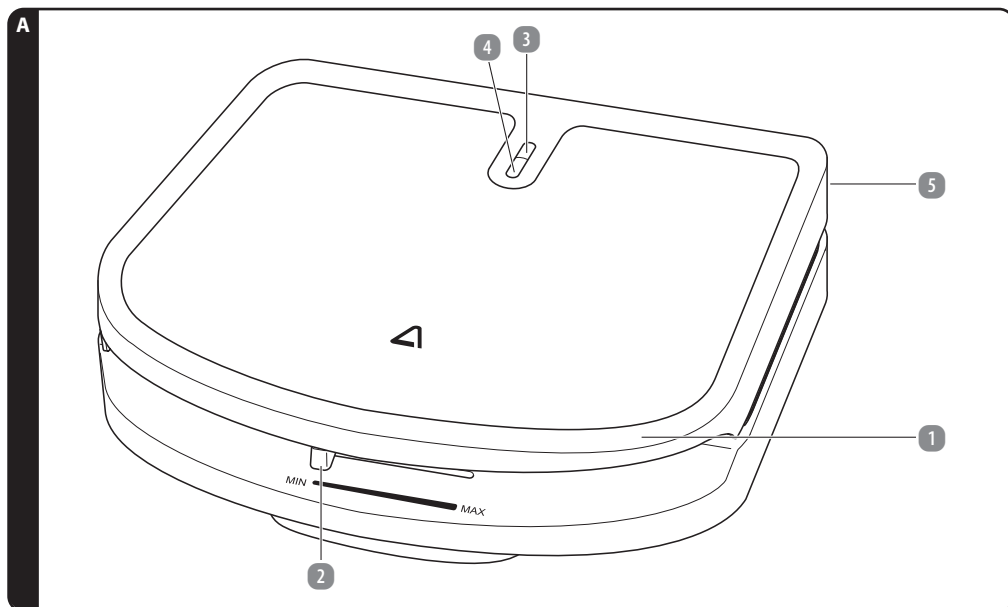

1 Ročaj

2 Uravnalnik temperature

3 Kontrolna lučka za napajanje

4 Kontrolna lučka za delovanje

5 Napajalni kabel (brez slik)

6 Plošče za peko s premazom proti sprijemanju

7 Navodila za uporabo in garancijski list (brez slik)

Pridržana pravica do tehničnih in optičnih sprememb.

4 POSTAVITEV IN MONTAŽA

4.1 PRED PRVO UPORABO

OPOZORILO!

» Napravo odstranite iz embalaže in preverite, ali kateri del manjka oziroma ali so prisotne transportne poškodbe, da se izognete nevarnostim. Če ste v dvomih, naprave ne uporabljajte in se obrnite na HOFERjevo poslovalnico.

Embalaža štiti pekač za vafle pred poškodbami med prevozom.

- Napravo previdno vzemite iz prodajne embalaže.
- Odstranite vso embalažo.
- Z naprave in vseh dodatkov odstranite prašne delce in ostanke embalaže, kot je to navedeno v poglavju »Vzdrževanje, čiščenje in nega«.

Moderno pohištvo je prevlečeno z različnimi premazi in umetnimi materiali ter obdelano z različnimi sredstvi za vzdrževanje. Zato ni mogoče povsem izključiti, da nekatere od teh snovi vsebujejo sestavine, ki lahko vplivajo na gumijaste noge ohišja in jih zmeščajo. Če je potrebno, pod pekač za vafle postavite nedrsečo podlogo, odporno na visoke temperature.

- Postavite pekač za vafle v bližino vtičnice z zaščitnim kontaktom.

Pri tem zagotovite, da je površina, na katero boste postavili pekač, vodoravna in suha ter nedrseča in neobčutljiva na vročino. Podlaga naj bo enostavna za čiščenje, saj škropljenja ni mogoče vedno preprečiti. Po potrebi uporabite ustrezno podlago, ki je odporna na visoke temperature.

INFORMACIJE

» Če aparat ne deluje, preberite poglavje »Motnje in odpravljanje motenj«.

INFORMACIJE

» Pred prvo uporabo pekača za vafle je treba izvesti enega ali dva pribl. 5-minutna postopka ogrevanja. Pri tem se lahko pojavita rahel neprijeten vonj in rahel dim, ki sta povsem običajna in po enem ali dveh postopkih ogrevanja izgineeta. To ni nepravilno delovanje naprave. Odprite okno, da zagotovite ustrezno zračenje prostora.

- Priključite napravo v vtičnico z zaščitnim kontaktom in izvedite enega ali dva 5-minutna postopka ogrevanja (najvišja temperatura in brez sestavin).
- Nato napravo izključite iz električnega omrežja in počakajte, da se ohladi na sobno temperaturo.
- Pekač za vafle očistite, kot je opisano v poglavju »Vzdrževanje, čiščenje in nega«.

INFORMACIJE

» Poleg tega priporočamo, da izvedete še enega ali dva postopka pečenja s testom, s čimer povsem odstranite morebitne ostanke proizvodnega procesa. Teh vaflejev ne zaužijte

5 UPRAVLJANJE

5.1 UPORABA PEKAČA ZA VAFLJE

OPOZORILO!

» Plošča za peko oz. grelno območje pokrova ohišja se greje tudi, ko je ta odprt. Zato bodite še posebej pazljivi, da preprečite nastanek opeklin in/ali škode na predmetih.

OPOZORILO!

» Med peko ne držite ročaja, saj obstaja nevarnost telesnih poškodb zaradi uhajajoče vroče pare.

INFORMACIJE

» Pripravite testo za vafle in ga postavite v bližino naprave, tako da vam bo pri roki. Šele nato napravo priključite v vtičnico z zaščitnim kontaktom.

INFORMACIJE

» Recepti in nasveti za pripravo testa za vafle so navedeni v teh navodilih za uporabo.

Najboljše rezultate pri pripravi testa boste dosegli, če bodo vse uporabljene sestavine imele približno enako temperaturo.

INFORMACIJE

» Priporočamo, da pri prvi peki ne izberete takoj najvišje temperaturne nastavitve, ampak nekoliko nižjo, nato pa pri naslednjih pekah temperaturo prilagodite, saj je lahko najvišja nastavitve previsoka za nekatere vrste testa.

INFORMACIJE

» Recepti za testo z veliko mleka, škroba, pecilnega praška itd. radi povzročijo sprijemanje, zato priporočamo, da plošče za peko občasno namažete z maslom, margarino ali s toplotno obstojnim rastlinskim oljem. Tako boste preprečili sprijemanje vafjev na plošče za peko.

Temperaturo je mogoče nastaviti z uravnilnikom temperature **2**, pri čemer se temperatura od leve proti desni, se pravi od položaja MIN (najnižja temperatura) v smeri MAX (najvišja temperatura) zvišuje.

Za peko vafjev priporočamo, da izberete relativno visoko temperaturno nastavitve v območju zadnje (desne) tretjine mogočih nastavitve, se pravi v bližini položaja MAX. Glede na uporabljene sestavine, količino in želeno stopnjo porjavelosti boste morda morali prilagoditi temperaturno nastavitve znotraj tega območja. Pri tem ne pozabite, da boste morda morali pridobiti nekaj izkušenj z uporabo naprave, preden boste našli priljubljeno nastavitve in dosegli želeni rezultat (npr. rahla ali močna porjavelost).

Nižjo nastavitve izberite samo, če želite vafle po peki pogreti.

- Priključite električni priključni kabel naprave v vtičnico z zaščitnim kontaktom. Rdeča kontrolna lučka za napajanje **3** kaže, da je vzpostavljena povezava z električnim omrežjem, in grelje se začne.
- Nastavite uravnilnik temperature **2** na želeno temperaturo. Kontrolna lučka za delovanje **4** se izklopi, ko je dosežena nastavljena temperatura. Če se temperatura znova spusti pod nastavljen vrednost, se znova začne postopek segrevanja. To nakazuje kontrolna lučka za delovanje **4**, ki začne svetiliti. Na ta način se ohranja stalna temperatura (kontrolna lučka za prikaz delovanja **4** se med delovanjem žara pogosto vklaplja in izklaplja).
- Plošče za peko **6** v zgornji in spodnji polovici ohišja namažite z majhno količino mehkega masla, margarine ali toplotno obstojnega rastlinskega olja. Za to lahko uporabite temu namenjen čopič, s katerim boste lažje dosegli vdolbine v ploščah za peko. Plošč za peko ne namastite prepogosto in tako preprečite izstopanje maščobe iz plošč za peko **6** oz. čez robove naprave. Enkratnan nanos maščobe običajno zadostuje za več pek.

INFORMACIJE

» Da bi zagotovili, da je testo med peko v celoti v stiku z zgornjo ploščo za peko in se vafliji tako enakomerno zapečejo na obeh straneh, priporočamo, da testo v pekač vlijete vse do zgornjega roba notranjih izboklin. Testo enakomerno razporedite, tako da je celotna plošča za peko prekrita s testom.

- Ko je dosežena zelena temperatura, torej kontrolna lučka za delovanje **4** preneha svetiti, položite nekaj pripravljenega testa na spodnjo ploščo za peko **6** in ga enakomerno porazdelite. Ne vlijete preveč testa.
Če vlijete preveč testa, ta ob zaprtju pokrova naprave steče prek robov plošče za peko **6** ter umaže napravo in delovno površino.

INFORMACIJE

- » Prava količina testa in ustrezen čas peke ter izbira prave temperaturne nastavitve sta v veliki meri odvisna od konsistence (gosto ali tekoče) testa, uporabljenih sestavin ter vašega okusa. Pri tem ne pozabite, da boste morda morali pridobiti nekaj izkušenj z uporabo naprave, preden boste dosegli želeni rezultat (npr. rahla ali močna porjavelost).
- Ko testo vlijete, napravo zaprite s pokrovom, da bodo vafli enakomerno porjavili na spodnji in na zgornji strani. Pokrova ne dvignite prej kot po pribl. 2 do 3 minutah peke, če želite preveriti rezultat peke. Pokrova ne dvigujte prepogosto, saj se zgornji plošči za peko **6** sicer hitro ohladita, rezultat tega pa so neenakomerno porjavili vafli.
- Čas peke je približno od 6 do 10 minut, odvisno od recepta, nastavljene temperature in želene stopnje porjavelosti.
- Pečene vafle lahko po končani peki vzamete ven z ustrežno leseno ali plastično lopatko, odporno na visoke temperature. V vsakem primeru pa pazite, da površin oz. plošč za peko **6** ne popraskate.

INFORMACIJE

- » Glede na sestavine in konsistenco uporabljenega testa za vafle se lahko zaradi vdolbin v ploščah za peko, ki ležijo zelo blizu druga druge, v redkih primerih zgodi, da pečeni vafli ostanejo prilepljeni na ploščo za peko v pokrovu naprave ali pa se ta težko odpre. V tem primeru se nikakor ne dotikajte vročih površin naprave. Z ustreznimi rokavicami za peko in/ali ustrežno lopatko si pomagajte pri odpiranju pokrova naprave oz. pri jemanju vafjev iz naprave.

OPOZORILO!

- » Previdno, ko vafle vzamete ven, so ti še zelo vroči! Pred zaužitjem naj se dovolj ohladijo. Nevarnost opeklin!

Če po tem želite nadaljevati peko vafjev, ponovno zaprite pokrov naprave in počakajte, da naprava oz. plošče za peko **6** dosežejo ustrezno temperaturo.

OPOMBA:

- » Ne pozabite, da bodo naslednji vafli verjetno pečeni hitreje, saj plošče za peko ostanejo delno tople. Za doseg optimalnih rezultatov bo morda treba opraviti nekaj pek.

Za dvigovanje vafjev nikoli ne uporabljajte kovinskih lopatk ali drugih predmetov z ostrimi robovi. S tem preprečite poškodovanje premaza proti sprijemanju ter zagotovite, da bo mogoče vafle zlahka dvigniti, saj se ne bodo lepili na površino.

Napravo morate po vsaki uporabi izključiti iz električnega omrežja, tako da izvlčete vtičnik iz vtičnice z zaščitnim kontaktom. Preden začnete napravo čistiti ali preden jo pospravite, mora biti popolnoma ohlajena.

NAMIGI:

- Pravo testo za vafle naj bo nekoliko gostejše oz. gosto tekoče, nikakor pa ne preredko.
- Če je testo preredko, priporočamo, da mu dodate še nekaj moke.
- Če je testo preveč gosto, priporočamo, da vanj vlijete še malce mineralne vode ali mleka.
- Če vafli med peko premalo narastejo, lahko dodate še malce pecilnega praška.
- Previdno pri uporabi sestavin, ki vsebujejo veliko tekočine, saj lahko ta med peko steče čez robove naprave.

6 MOTNJE IN ODPRAVLJANJE MOTENJ

MOTNJA:	VZROK:	ODPRAVLJANJE:
Nobena funkcija aparata ne deluje.	Ni priključen v vtičnico z zaščitnim kontaktom.	Omrežni vtič vtaknite v vtičnico z zaščitnim kontaktom.
Rdeči indikator delovanja ne sveti.	Oskrba z napetostjo je prekinjena.	Napravo priključite v vtičnico z zaščitnim kontaktom.
Vafliji so različno porjaveli.	Vlili ste premalo testa.	Vlijte ustrezno količino testa in ga lepo porazdelite.
Testo je steklo čez rob.	Vlili ste preveč testa.	Vlijte ustrezno količino testa in ga lepo porazdelite.
Vafliji so preveč svetli.	Čas peke je bil prekratek.	Čas peke prilagodite količini testa in zeleni stopnji porjavelosti.
	Temperaturna nastavev prenizka.	Nastavev uravnalnik temperature višje.
Vafliji so preveč temni.	Čas peke je bil predolg.	Čas peke prilagodite količini testa in zeleni stopnji porjavelosti.
	Temperaturna nastavev previsoka.	Nastavev uravnalnik temperature nižje.

Če se pojavijo motnje, ki tukaj niso opisane, pokličite naš servis za stranke.

Naši svetovalci za stranke vam bodo z veseljem pomagali. Naslove naših servisov za stranke najdete v garancijskih pogojih na garancijskem listu.

Ker se naši izdelki nenehno razvijajo in izboljšujejo, so možne oblikovne in tehnične spremembe. Ta navodila za uporabo lahko v obliki datoteke PDF prenesete tudi z naše domače strani www.gt-support.de.

7 VZDRŽEVANJE, ČIŠČENJE IN NEGA

OPOZORILO!

» Pred čiščenjem in/ali pospravljanjem naprave vedno izvlecite omrežni vtič in pustite, da se naprava in vsi dodatki popolnoma ohladijo, preden jih očistite in/ali pospravite! Nevarnost električnega udara!

OPOZORILO!

» Poskrbite, da v notranjost naprave ne zaide tekočina. Naprave nikoli ne potopite v vodo. Nevarnost električnega udara!

OPOMBA:

» Za čiščenje ne uporabljajte močnih oziroma abrazivnih čistil ali ostrih predmetov.

- Za čiščenje zunanosti naprave in plošče za peko **1** uporabljajte suho, rahlo vlažno in dobro ožeto krpo.
- Nato obrišite do suhega.
- Lopatko za testo **6** in obračalnik palačink **5** očistite v topli vodi, ki vsebuje detergent.
- Nato jih temeljito sperite s čisto vodo in dobro posušite.
-

8 SHRANJEVANJE

1. Napravo očistite, kot je opisano pod »Vzdrževanje, čiščenje in nega«.
2. Napravo zmeraj shranjujte na suhem, čistem in otrokom nedostopnem mestu, po možnosti v originalni embalaži.
3. Zagotovite, da naprava med shranjevanjem oz. prenašanjem ne more pasti na tla ali se prevrniti.

9 NASVETI IN RECEPTI

Slastni vafliji, ki jih naredite sami – tu lahko izbirate med predlaganimi recepti za osnovno testo, ki jih lahko po želji izboljšate. Navedene količine v receptih naj vam služijo zgolj kot orientacija, dejanske količine pa sorazmerno in po potrebi prilagodite.

9.1 OSNOVNO TESTO 1

SESTAVINE:	KOLIČINA:	PRIPRAVA:
maslo (mehko)	375 g	Mehko maslo in sladkor z ročnim mešalnikom penasto stepite – vmešajte jajca, vaniljev sladkor in limonin sok. Dodajte moko in pecilni prašek ter premešajte, dodajte samo kanček mineralne vode ter vmešajte mleko, tako da dobite gosto tekoče testo.
sladkor	375 g	
jajca	9 (velikosti M)	
vaniljev sladkor	3 zavitki	
limonin sok ali aroma limone	½ čajne žličke	
moka	375 g	
pecilni prašek	1 noževa konica	
mineralna voda	1 kanček	
mleko	po potrebi	

9.2 OSNOVNO TESTO 2

SESTAVINE:	KOLIČINA:	PRIPRAVA:
margarina (mehka)	600 g	Mehko margarino in sladkor z ročnim mešalnikom penasto stepite – vmešajte jajca, vaniljev sladkor in rum. Dodajte moko in pecilni prašek ter premešajte, tako da dobite gosto tekoče testo. Takšno testo je zelo gosto tekoče, zato po potrebi dodajte malce mleka.
sladkor	300 g	
jajca	12 (velikosti M)	
vaniljev sladkor	3 zavitki	
rum ali rumova aroma	1 čajna žlička	
moka	600 g	
pecilni prašek	½ čajne žličke	
(mleko)		

9.3 OSNOVNO TESTO 3

SESTAVINE:	KOLIČINA:	PRIPRAVA:
margarina (mehka)	250 g	Mehko margarino in sladkor z ročnim mešalnikom penasto stepite – vmešajte jajca in vaniljev sladkor. Dodajte moko in pecilni prašek ter premešajte, nato pa vmešajte mleko, tako da dobite gosto tekoče testo. Ta osnovni recept lahko pripravite tudi brez jajc! V tem primeru polovico mleka nadomestite z vodo.
sladkor	250 g	
jajca	6 (velikosti M)	
vaniljev sladkor	2 zavitka	
moka	500 g	
pecilni prašek	1 čajna žlička	
mleko	500 ml	

NAMIGI:

- Osnovnemu receptu po potrebi dodajte ščepec soli za boljši okus.
- S kančkom mineralne vode bo testo bolj rahlo.
- Jajca ločite, beljak trdo stepite in ga na koncu previdno vmešajte v pripravljeno testo – tako bodo vafli bolj hrustljavi.

9.4 RECEPT ZA »DEBELE VAFLE« (PO BRUSELJSKO)

SESTAVINE:	KOLIČINA:	PRIPRAVA:
tekoča margarina	100 g	Jajca ločite, beljake trdo stepite s ščepecem soli. Vmešajte moko, pecilni prašek, sol, vaniljev sladkor in malce mleka. Vmešajte še rumenjake in preostanek mleka, da dobite rahlo testo. Dodajte tekočo margarino in previdno vmešajte sneg iz beljakov. Takoj dajte peči.
jajca	3	
vaniljev sladkor	3 zavitki	
moka	250 g	
pecilni prašek	1½ čajne žličke	
sol	½ čajne žličke	
mleko	250 ml	

10 TEHNIČNI PODATKI

Nazivna napetost:	230 V~
Nazivna frekvenca:	50 Hz
Nazivna moč:	1000 W
Zaščitni razred:	I

11 ODLAGANJE MED ODPADKE

11.1 ODSTRANJEVANJE EMBALAŽE



Emblažo zavrzte sortno čisto. Lepenko in karton oddajte med star papir, folije v zbirnik reciklrnih materialov.

11.2 ODSTRANITEV STARE NAPRAVE

(Uporabljivo v Evropski uniji in drugih evropskih državah s sistemi za ločeno zbiranje reciklrnih materialov)



Stare naprave ne sodijo med gospodinjske odpadke!

Simbol s prečrtanim smetnjakom na kolesih pomeni, da električne in elektronske opreme ne smete odvreči med gospodinjske odpadke. Potrošniki so zakonsko zavezani, da električno in elektronsko opremo ob koncu njihove življenjske dobe zbirajo ločeno od nerazvrščenih komunalnih odpadkov. Na ta način je zagotovljeno okolju prijazno recikliranje, ki varčuje z viri.

Baterije in akumulatorje, ki niso trdno zaprti z električno ali elektronsko napravo in jih je mogoče odstraniti, ne da bi jih uničili, je treba ločiti od naprave, preden jo predate na zbirno mesto in odpeljete na za to določeno odlagališče. Enako velja za svetilke, ki jih je mogoče odstraniti iz naprave, ne da bi jih uničili.

Lastniki električnih in elektronskih naprav iz zasebnih gospodinjstev lahko le-te oddajo na zbirnih mestih javnih organov za ravnanje z odpadki ali na zbirnih mestih, ki jih postavijo proizvajalci oziroma distributerji. Oddaja stare opreme je brezplačna.

Na splošno so distributerji dolžni zagotoviti, da se stara oprema brezplačno odvzame nazaj, tako da zagotovijo ustrezne možnosti vračila na razumni razdalji.

Potrošniki imajo možnost, da staro opremo brezplačno oddajo distributerju, ki jo je dolžan prevzeti nazaj, če potrošnik kupi novo opremo enake vrednosti z načeloma enako funkcijo. Ta možnost obstaja tudi za dostavo v zasebno gospodinjstvo

12 IZJAVE O SKLADNOSTI



Zagotovljena je skladnost proizvoda z zakonsko predpisanimi standardi. Popolno Izjavo o skladnosti najdete na internetni strani www.gt-support.de.

13 GARANCIJSKI LIST

Izdelek: Pekač za belgijske vafije GT-SF-WEB-07 (Številka Izdelka 856215)

Prosimo, da se za uveljavljanje garancijskega postopka z izdelkom in računom oglasite v vam najbližji trgovini HOFER.

PODPORA KUPCEM



01 8346 600

info@podpora.hofer.si

ŠTEVILKA IZDELKA 856215

P051033512

03/2026

SERVIS

Vam najbližja trgovina HOFER

Datum dobave izdelka:

Opis napake:

Vaši podatki:

Ime kupca:

Naslov:

E-pošta:

_____ 

13.1 GARANCIJSKI POGOJI

Spoštovani,

za izdelek vam zagotavljamo najobsežnejšo garancijo kakovosti. Ker smo prepričani v kakovost naših izdelkov, vam zagotavljamo še širši nabor ugodnosti, kot je to določeno z zakonskimi določili:

Trajanje garancijskega roka: 3 leta od dobave izdelka

Nudimo vam: brezplačno popravilo, zamenjavo izdelka (če je izdelek še na voljo), sorazmerno znižanje kupnine oz. vračilo kupnine.

Postopek uveljavljanja garancije:

- Izdelek skupaj z vsemi pripadajočimi deli, računom in garancijskim listom vrnite v vam najbližjo trgovino HOFER.

Garancija se lahko uveljavlja samo skupaj z računom oz. potrdilom o dobavi, kjer je razviden datum dobave izdelka.

Garancija ne velja v naslednjih primerih:

- za škodo, ki je nastala kot posledica vremenskih vplivov (npr. udara strele, vode, ognja, zmrzali ipd.), nesreče, prevoza, pri izpraznjenih baterijah ali nepravilni uporabi
- za poškodbe ali spremembe, ki jih povzroči kupec/tretja oseba
- zaradi nespoštovanja varnostnih opozoril, navodil za vzdrževanje in zaradi napak pri uporabi
- zaradi vodnega kamna in škode, ki jo je le-ta povzročil, izgube podatkov, škodljive programske opreme in poškodbe zaradi vročine
- za normalno obrabo obrabljivih delov (npr. zmogljivost akumulatorja)

Garancija velja za proizvode izročene na območju Republike Slovenije in se lahko uveljavlja na območju Republike Slovenije. Garant jamči za lastnosti izdelka oziroma za njegovo brezhibno delovanje v garancijskem roku, ki začne teči z dobavo izdelka. Če napak na izdelku ni mogoče odpraviti v roku 30 dni od dneva, ko je kupec sprožil garancijski zahtevek, oziroma v dodatnem roku največ 15 dni, če je bil rok za odpravo napak na izdelku podaljšan, se izdelek brezplačno zamenja z enakim, novim in brezhibnim izdelkom. Če izdelek v tem roku ni popravljen ali ni zamenjan z novim, lahko kupec zahteva vračilo celotne kupnine ali sorazmerno znižanje kupnine. Če se neskladnost izdelka pojavi v manj kot 30 dneh od dobave izdelka, lahko kupec namesto odprave napak takoj zahteva vračilo kupnine. Garancijska doba se podaljša za čas popravila. Za zamenjan izdelek ali zamenjan bistveni del izdelka z novim se izda nov garancijski list in garancijski rok za zamenjan izdelek ali zamenjan bistveni del izdelka teče znova od zamenjave izdelka oziroma vrnitve popravljenega izdelka. Garant je po izteku garancijskega roka dolžan zagotavljati vzdrževanje, nadomestne dele in priklopne aparate za obdobje 3 let po izteku garancijskega roka.

Ta garancija ne izključuje pravic kupca, ki izhajajo iz obveznega jamstva za skladnost blaga. V primeru neskladnosti blaga ima kupec zakonsko pravico, da zoper prodajalca brezplačno uveljavlja jamčevalne zahteve.

Veljavnost garancije se lahko podaljša le, če to predvideva zakon. V državah, v katerih so (obvezna) garancija in/ali skladiščenje rezervnih delov in/ali odškodnina za škodo določeni z zakonom, veljajo zakonsko predpisane minimalne zahteve. Servisna služba in garant pri sprejemu izdelka v popravilo ne prevzemata odgovornosti za izgubo kakršnihkoli podatkov ali nastavitev, ki jih je kupec shranil na izdelku.

Oznaka garanta:

HOFER trgovina na drobno d.o.o.
Prevoje pri Šentvidu
Kranjska cesta 1
1225 Lukovica, SLOVENIJA



UVOZNIK **GLOBALTRONICS GmbH & Co. KG**
BEI DEN MÜHREN 5
20457 HAMBURG
NEMČIJA

P051033512
INFO@GLOBALTRONICS.COM



NAVODILA ZA UPORABO

PEKAČ ZA VAFLJE



AMBIANO®

POPRODAJNA PODPORA

856215

SL

Prosimo, oglasite se v vam
najbližji HOFERjevi poslovalnici.

IZDELEK: GT-SF-WEZ-07

03/2026

3

LETA GARANCIJE

IZVIRNA NAVODILA

KAZALO

1 Splošno	3
1.1 Navodila za uporabo preberite in shranite	3
2 Varnost	3
2.1 Razlaga signalnih besed	3
2.2 Pravilna uporaba	4
2.3 Varnostni napotki	4
2.4 Tveganja za otroke in osebe z omejenimi sposobnostmi	4
2.5 Nevarnost pri uporabi električnih naprav	4
2.6 Nevarnosti pri uporabi pekača za vafle	5
3 Obseg dobave/oprema	6
4 Postavitev in montaža	7
4.1 Pred prvo uporabo	7
5 Upravljanje	8
5.1 Uporaba pekača za vafle	8
6 Motnje in odpravljanje motenj	10
7 Vzdrževanje, čiščenje in nega	10
8 Shranjevanje	11
9 Nasveti in recepti	11
9.1 Polnozrnati vafli	11
9.2 Skutni vafli (mehki)	11
10 Tehnični podatki	12
11 Odlaganje med odpadke	12
11.1 Odstranjevanje embalaže	12
11.2 Odstranitev stare naprave	12
12 Izjave o skladnosti	12
13 Garancijski list	13
13.1 Garancijski pogoji	13

1 SPLOŠNO

1.1 NAVODILA ZA UPORABO PREBERITE IN SHRANITE



Ta navodila za uporabo spadajo k temu pekaču za vafle. Vsebujejo pomembne informacije za zagon in uporabo. Pred uporabo pekača za vafle natančno preberite navodila za uporabo, zlasti varnostne napotke. Ob neupoštevanju teh navodil za uporabo lahko pride do hudih telesnih poškodb ali poškodovanja pekača za vafle. Navodila za uporabo temeljijo na standardih in pravilih, ki veljajo v Evropski uniji. V tujini upoštevajte tudi lokalne smernice in zakone.

Shranite navodila za uporabo za nadaljnjo rabo. Če pekač za vafle predate tretji osebi, obvezno priložite tudi ta navodila za uporabo.

2 VARNOST

2.1 RAZLAGA SIGNALNIH BESED

V teh navodilih za uporabo, na napravi in/ali na embalaži se uporabljajo naslednji simboli ter opozorilne besede, ki so namenjeni prikazu dodatnih informacij.



NEVARNOST!

» S tem simbolom so označeni pomembni varnostni napotki. Pomeni tveganje za hujše poškodbe oseb.



OPOZORILO!

» S tem simbolom so označeni pomembni varnostni napotki. pomeni tveganje za poškodbe oseb



POZOR!

» S tem simbolom so označeni pomembni varnostni napotki. pomeni tveganje za nastanek materialne škode

OPOMBA:

» S tem simbolom so označeni pomembni varnostni napotki.



INFORMACIJE

» Pomembne informacije



Preberite navodila za uporabo in jih upoštevajte!



OPOZORILO! Med delovanjem naprave je lahko temperatura dotakljive površine zelo visoka.



S tem simbolom so označene pomembne informacije.



Izjava o skladnosti (glejte poglavje »Izjave o skladnosti«):
Izdelki, označeni s tem simbolom, izpolnjujejo relevantne smernice ES.



www.tuv.com
ID 1111308277



Pečat »Geprüfte Sicherheit« (preverjena varnost) potrjuje, da je ta naprava ob predvideni uporabi varna. Oznaka kakovosti potrjuje skladnost te naprave z zakonom o splošni varnosti proizvodov.



Ta simbol pomeni posebne predpise za odstranjevanje starih naprav (glejte poglavje »Odstranjevanje«)

2.2 PRAVILNA UPORABA

Pekač za vafle je namenjen izključno peki vafeljev. Naprava je primerna le za uporabo v gospodinjstvu in ni primerna za profesionalno uporabo ter uporabo v prostorih za počitek in malico delavcev v trgovinah, pisarnah in drugih poslovnih prostorih, v kmetijskih obratih, za uporabo za goste v hotelih, motelih in drugih prenočitvenih objektih ter penzionih s ponudbo zajtrka. Kakršna koli drugačna uporaba ali sprememba naprave ni v skladu z njeno namembnostjo in je načeloma prepovedana. Ne prevzemamo odgovornosti za škodo, ki je posledica neustrezne uporabe ali napačnega upravljanja.

Plošče za peko s premazom proti sprijemanju:

OPOMBA:

» Na plošče za peko oz. pekače ne smete polagati nobenih predmetov, saj lahko s tem poškodujete premaz proti sprijemanju.

OPOMBA:

» Pri ustreznih rabi in čiščenju naprave ne smete uporabljati kovinskih predmetov ali predmetov z ostrimi robovi.

2.3 VARNOSTNI NAPOTKI



OPOZORILO!

» Preberite in upoštevajte vsa varnostna navodila, navedena spodaj. Neupoštevanje navodil poveča tveganja za nesreče, fizične poškodbe in materialno škodo ter poškodbe naprave.

2.4 TVEGANJA ZA OTROKE IN OSEBE Z OMEJENIMI SPOSOBNOSTMI

- Otroci, starejši od 8 let, ter osebe z zmanjšanimi fizičnimi, senzoričnimi ali duševnimi sposobnostmi oz. osebe s pomanjkljivimi izkušnjami in/ali znanjem lahko napravo uporabljajo samo pod nadzorom starejše osebe in pod pogojem, da so seznanjeni z navodili za uporabo in razumejo povezana tveganja.
- Čiščenja in vzdrževanja naj ne izvajajo otroci, razen če so stari 8 let ali več in so pod nadzorom. Napravo in priključni kabel hranite zunaj dosega otrok, ki so mlajši od 8 let.
- Otroci se ne smejo igrati z napravo. Otroci ne morejo prepoznati nevarnosti, ki lahko nastanejo pri delu z električnimi napravami. Zato naj bo naprava med uporabo in shranjevanjem izven dosega otrok, mlajših od 8 let. Kabel naj ne visi z naprave, da ga ne bi kdo potegnil.
- Embalažo hranite izven dosega otrok – nevarnost zadušitve!

2.5 NEVARNOST PRI UPORABI ELEKTRIČNIH NAPRAV

- Aparat priključite samo na skladno s predpisi vgrajeno varnostno vtičnico z napetostjo, ki ustreza navedbam na identifikacijski ploščici.
- Če se poškoduje omrežni kabel, ga lahko zamenjajo le v pooblaščen strokovni delavnici, da ne bi prišlo do poškodb, nezgod ali škode na napravi.
- Poskrbite, da je vtičnica v bližini aparata in da je prosto dostopna, tako da lahko aparat v primeru motenj v delovanju hitro izklopite.
- Popravila smejo opravljati samo v pooblaščen strokovni delavnici. Nestrokovno popravljene naprave so nevarne za uporabnika.
- Naprave med delovanjem ne pustite brez nadzora, da ne bi prišlo do nesreče.
- V eno vtičnico z zaščitnim kontaktom nikoli ne priključite več gospodinskih aparatov (npr. prek trojnega razdelilnika za vtičnico), da ne bi prišlo do nesreče.
- Naprave ne smete potopiti v vodo ali uporabljati na prostem, saj ne sme biti izpostavljena dežju ali vlagi! Nevarnost električnega udara!
- Če vam naprava pade v vodo, najprej izvlecite omrežni vtič iz vtičnice in šele nato vzemite napravo iz vode! Naprave ne smete uporabljati, dokler je ne pregledajo na pooblaščenem servisnem mestu. To velja tudi, če se naprava ali omrežni kabel poškoduje ali če vam naprava pade na tla. Nevarnost električnega udara!
- Pri motnjah med obratovanjem, pred čiščenjem in ko naprave ne uporabljate, vedno izvlecite omrežni vtič iz vtičnice. Nikoli ne vlecite za napajalni kabel! Nevarnost električnega udara!

- Pazite, da kabla oziroma naprave ne postavite na vroče površine ali v bližino virov toplote. Kabel položite tako, da ne bo prišel v stik z vročimi ali ostrimi predmeti. Nevarnost električnega udara!
- Kabla ne smete prepogibati ali ovijati okoli naprave, saj ga lahko s tem poškodujete. Nevarnost električnega udara!
- Naprave ne uporabljajte, če stojite na vlažnih tleh, če imate mokre roke ali če je mokra sama naprava. Nevarnost električnega udara!
- Naprave ne odpirajte in nikoli ne posegajte s kovinskimi predmeti v njeno notranjost. Nevarnost električnega udara!

2.6 NEVARNOSTI PRI UPORABI PEKAČA ZA VAFLJE

- Med uporabo električnih grelnih aparatov nastajajo visoke temperature, ki lahko povzročijo poškodbe (npr. plošč za peko oz. pekačev in ohišja). Vročih površin se nikoli ne dotikajte z golimi rokami! Uporabljajte termoizolacijske kuharske rokavice in ročaje naprave. Tudi druge uporabnike opozorite na nevarnosti. Nevarnost poškodbe!
- Pred začetkom čiščenja in/ali pred shranjevanjem mora biti naprava popolnoma ohlajena. Naprava je lahko tudi po izklopu še zelo vroča. Nevarnost opeklin!
- Podlaga, na katero postavite pekač za vaflje, naj bo neдрseča in odporna na toploto. Naprave ne postavljajte neposredno ob steno ali pod visečo omarico ali podobno, da preprečite nevarnost zastajanja vročine. Naprave med delovanjem ne prekrivajte. Poskrbite, da je okrog naprave dovolj prostora in da so gorljivi predmeti, npr. zavese, dovolj oddaljeni. Nevarnost požara!
- Pekač za vaflje postavite na vodoravno in neobčutljivo podlago, kajti škropljenja ni mogoče popolnoma preprečiti. Podlaga naj bo enostavna za čiščenje.
- V eno vtičnico z zaščitnim kontaktom nikoli ne priključite več gospodinjskih aparatov, da ne bi prišlo do nesreče.
- Med odpiranjem in zapiranjem pokrova naprave ter med peko lahko pride do izpusta vroče pare. Bodite previdni tudi pri prijemanju ročaja. Nevarnost poškodbe!
- Napravo uporabljajte izključno z zaprtim pokrovom naprave, tj. pokrov naprave odprite samo za polnjenje testa in odvzem vafljev, nato pa ga takoj znova zaprite. Naprava ne sme delovati z odprtim pokrovom, sicer lahko pride do opeklin/oparin zaradi visokih temperatur ali uhajanja vroče pare.
- Preden napravo priključite na električno omrežje, popolnoma odvijte napajalni kabel z držala, ki je na spodnji strani naprave.
- Dokler so naprava ali njeni deli vroči oziroma je v njej vroča hrana ali tekočina, naprave ne predstavljajte. Pustite jo, da se ohladi na sobno temperaturo. Nevarnost opeklin!
- Uporabljajte samo originalno dodatno opremo. Tveganje za nezgode se pri uporabi dodatne opreme drugih proizvajalcev poveča. V primeru nesreč ali poškodb pri uporabi neoriginalne dodatne opreme se razveljavi vsakršna garancija. Če se naprava poškoduje zaradi uporabe dodatne opreme drugih proizvajalcev, ne priznamo garancije.
- Za preprečevanje nevarnosti izvlecite omrežni vtič iz vtičnice z zaščitnim kontaktom, kadar naprava ni v uporabi, in počakajte, da se naprava ohladi na sobno temperaturo.
- Naprava ni primerna za uporabo s časovnim odštevalnikom ali posebnim daljinskim krmiljenjem.
- Pred začetkom čiščenja naprave morate vedno izvléči vtičač iz vtičnice z zaščitnim kontaktom. Nevarnost električnega udara!
- Preden začnete napravo čistiti, morata biti naprava in njena dodatna oprema popolnoma ohlajeni.
- Ne uporabljajte abrazivnih čistilnih ali polirnih sredstev.
- Poskrbite, da v notranjost naprave ne zaide tekočina.
- Upoštevajte nadaljnje napotke v poglavju »Vzdrževanje, čiščenje in nega«.

3 OBSEG DOBAVE/OPREMA

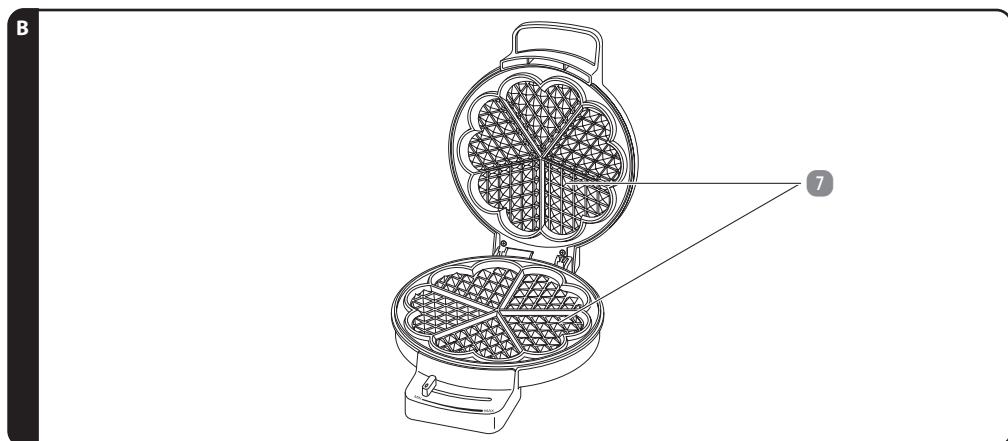
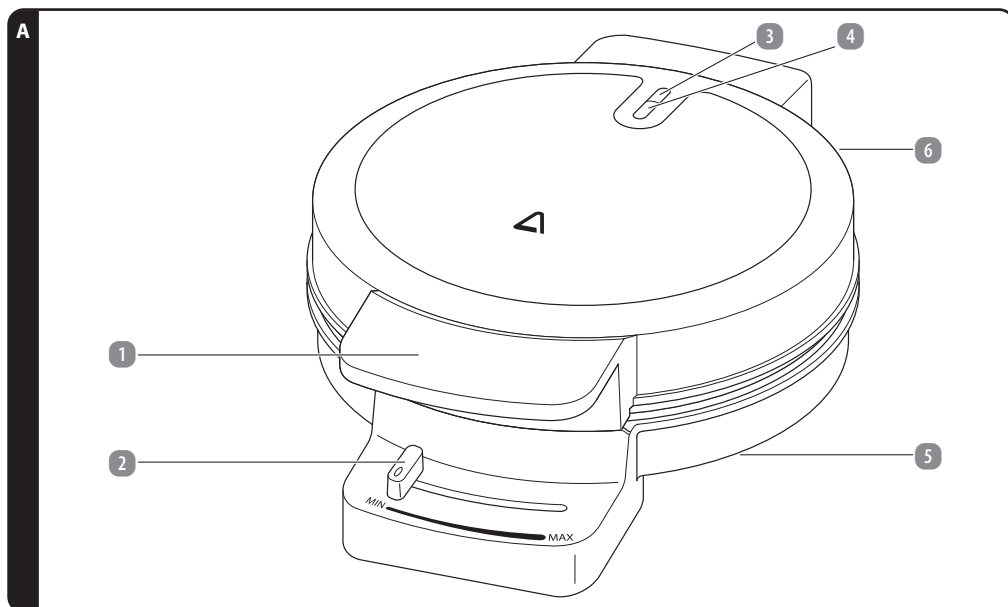

1 Ročaj

2 Uravnalnik temperature

3 Kontrolna lučka za napajanje

4 Kontrolna lučka za delovanje

5 Držalo za priključni kabel (spodnja stran naprave)

6 Napajalni kabel (brez slik)

7 Plošče za peko s premazom proti sprijemanju

8 Navodila za uporabo in garancijski list (brez slik)

Pridržana pravica do tehničnih in optičnih sprememb.

4 POSTAVITEV IN MONTAŽA

4.1 PRED PRVO UPORABO

OPOZORILO!

» Napravo odstranite iz embalaže in preverite, ali kateri del manjka oziroma ali so prisotne transportne poškodbe, da se izognete nevarnostim. Če ste v dvomih, naprave ne uporabljajte in se obrnite na HOFERjevo poslovalnico.

Embalaža štiti pekač za vafle pred poškodbami med prevozom.

- Napravo previdno vzemite iz prodajne embalaže.
- Odstranite vso embalažo.
- Z naprave in vseh dodatkov odstranite prašne delce in ostanke embalaže, kot je to navedeno v poglavju »Vzdrževanje, čiščenje in nega«.

Moderno pohištvo je prevlečeno z različnimi premazi in umetnimi materiali ter obdelano z različnimi sredstvi za vzdrževanje. Zato ni mogoče povsem izključiti, da nekatere od teh snovi vsebujejo sestavine, ki lahko vplivajo na gumijaste noge ohišja in jih zmeščajo. Če je potrebno, pod pekač za vafle postavite nedrsečo podlogo, odporno na visoke temperature.

- Priključni kabel **6** v celoti odvijte z držala **5** na spodnji strani naprave.
- Postavite pekač za vafle v bližino vtičnice z zaščitnim kontaktom.

Pri tem zagotovite, da je površina, na katero boste postavili pekač, vodoravna in suha ter nedrseča in neobčutljiva na vročino. Podlaga naj bo enostavna za čiščenje, saj škropljenja ni mogoče vedno preprečiti. Po potrebi uporabite ustrezno podlago, ki je odporna na visoke temperature.

INFORMACIJE

» Če aparat ne deluje, preberite poglavje »Motnje in odpravljanje motenj«.

INFORMACIJE

» Pred prvo uporabo pekača za vafle je treba izvesti enega ali dva pribl. 5-minutna postopka ogrevanja. Pri tem se lahko pojavita rahel neprijeten vonj in rahel dim, ki sta povsem običajna in po enem ali dveh postopkih ogrevanja izgineeta. To ni nepravilno delovanje naprave. Odprite okno, da zagotovite ustrezno zračenje prostora.

- Priključite napravo v vtičnico z zaščitnim kontaktom in izvedite enega ali dva 5-minutna postopka ogrevanja (najvišja temperatura in brez sestavin).
- Nato napravo izključite iz električnega omrežja in počakajte, da se ohladi na sobno temperaturo.
- Pekač za vafle očistite, kot je opisano v poglavju »Vzdrževanje, čiščenje in nega«.

INFORMACIJE

» Poleg tega priporočamo, da izvedete še enega ali dva postopka pečenja s testom, s čimer povsem odstranite morebitne ostanke proizvodnega procesa. Teh vaflejev ne zaužijte.

5 UPRAVLJANJE

5.1 UPORABA PEKAČA ZA VAFLJE

OPOZORILO!

» Plošča za peko oz. grelno območje pokrova ohišja se greje tudi, ko je ta odprt. Zato bodite še posebej pazljivi, da preprečite nastanek opeklin in/ali škode na predmetih.

OPOZORILO!

» Med peko ne držite ročaja, saj obstaja nevarnost telesnih poškodb zaradi uhajajoče vroče pare.

INFORMACIJE

» Pripravite testo za vafle in ga postavite v bližino naprave, tako da vam bo pri roki. Šele nato napravo priključite v vtičnico z zaščitnim kontaktom.

INFORMACIJE

» Recepti in nasveti za pripravo testa za vafle so navedeni v teh navodilih za uporabo.

Najboljše rezultate pri pripravi testa boste dosegli, če bodo vse uporabljene sestavine imele približno enako temperaturo.

INFORMACIJE

» Priporočamo, da pri prvi peki ne izberete takoj najvišje temperaturne nastavitve, ampak nekoliko nižjo, nato pa pri naslednjih pekah temperaturo prilagodite, saj je lahko najvišja nastavitve previsoka za nekatere vrste testa.

INFORMACIJE

» Recepti za testo z veliko mleka, škroba, pecilnega praška itd. radi povzročijo sprijemanje, zato priporočamo, da ploščo za peko občasno namažete z maslom, margarino ali s toplotno obstojnim rastlinskim oljem. Tako boste preprečili sprijemanje vaflev na plošče za peko.

Temperaturo je mogoče nastaviti z uravnalnikom temperature **3**, pri čemer se temperatura od leve proti desni, se pravi od položaja MIN (najnižja temperatura) v smeri MAX (najvišja temperatura) zvišuje.

Za peko vaflev priporočamo, da izberete relativno visoko temperaturno nastavitve v območju zadnje (desne) tretjine mogočih nastavitve, se pravi v bližini položaja MAX. Glede na uporabljene sestavine, količino in želeno stopnjo porjavelosti boste morda morali prilagoditi temperaturno nastavitve znotraj tega območja. Pri tem ne pozabite, da boste morda morali pridobiti nekaj izkušenj z uporabo naprave, preden boste našli priljubljeno nastavitve in dosegli želeni rezultat (npr. rahla ali močna porjavelost).

Nižjo nastavitve izberite samo, če želite vafle po peki pogreti.

- Priključite električni priključni kabel naprave v vtičnico z zaščitnim kontaktom. Rdeča kontrolna lučka za napajanje **3** kaže, da je vzpostavljena povezava z električnim omrežjem, kontrolna lučka za delovanje (D) pa kaže, da se segrevanje začne.
- Nastavite uravnalnik temperature **2** na želeno temperaturo. Kontrolna lučka za delovanje **4** se izklopi, ko je dosežena nastavljena temperatura. Če se temperatura znova spusti pod nastavljeno vrednost, se znova začne postopek segrevanja. To nakazuje kontrolna lučka za delovanje **4**, ki začne svetiti. Na ta način se ohranja stalna temperatura (kontrolna lučka za prikaz delovanja **4** se med delovanjem žara pogosto vklaplja in izklaplja).
- Plošče za peko **7** v zgornji in spodnji polovici ohišja namažite z majhno količino mehkega masla, margarine ali toplotno obstojnega rastlinskega olja. Za to lahko uporabite temu namenjen čopič, s katerim boste lažje dosegli vdolbine v ploščah za peko. Ploščo za peko ne namastite prepogosto in tako preprečite izstopanje maščobe iz plošč za peko **7** oz. čez robove naprave. Enkratnan nanos maščobe običajno zadostuje za več pek.
- Ko je želena temperatura dosežena in kontrolna lučka za prikaz delovanja **4** preneha svetiti, testo vlijte na spodnjo ploščo za peko **7**. NAMIG: testo vlijte približno na sredino ploščo za peko, nato pa previdno zaprite pokrov naprave (brez močnega pritiskanja).

INFORMACIJE

» Prava količina testa in ustrezen čas peke ter izbira prave temperaturne nastavitve sta v veliki meri odvisna od konsistence (gosto ali tekoče) testa, uporabljenih sestavin ter vašega okusa. Pri tem ne pozabite, da boste morda morali pridobiti nekaj izkušenj z uporabo naprave, preden boste dosegli želeni rezultat (npr. rahla ali močna porjavelost).

- Ko testo vlijete, napravo zaprite s pokrovom, da bodo vafli enakomerno porjaveli na spodnji in na zgornji strani. Pokrova ne dvignite prej kot po pribl. 2 do 3 minutah peke, če želite preveriti rezultat peke. Pokrova ne dvigujte prepogosto, saj se zgornji plošči za peko **7** sicer hitro ohladita, rezultat tega pa so neenakomerno porjaveli vafli.
- Čas peke je približno od 3 do 8 minut, odvisno od recepta, nastavljene temperature in želene stopnje porjavelosti.
- Pečene vafle lahko po končani peki vzamete ven z ustrežno leseno ali plastično lopatko, odporno na visoke temperature. V vsakem primeru pa pazite, da površin oz. plošč za peko **7** ne popraskate.

INFORMACIJE

» Glede na sestavine in konsistenco uporabljenega testa za vafle se lahko zaradi vdolbin v ploščah za peko, ki ležijo zelo blizu druga druge, v redkih primerih zgodi, da pečeni vafli ostanejo prilepljeni na ploščo za peko v pokrovu naprave ali pa se ta težko odpre. V tem primeru se nikakor ne dotikajte vročih površin naprave. Z ustreznimi rokavicami za peko in/ali ustrežno lopatko si pomagajte pri odpiranju pokrova naprave oz. pri jemanju vafjev iz naprave.

OPOZORILO!

» Previdno, ko vafle vzamete ven, so ti še zelo vroči! Pred zaužitjem naj se dovolj ohladijo. Nevarnost opeklin!

Če po tem želite nadaljevati peko vafjev, ponovno zaprite pokrov naprave in počakajte, da naprava oz. plošče za peko **7** dosežejo ustrežno temperaturo.

OPOMBA:

» Ne pozabite, da bodo naslednji vafli verjetno pečeni hitreje, saj plošče za peko ostanejo delno tople. Za doseg optimalnih rezultatov bo morda treba opraviti nekaj pek.

Za dvigovanje vafjev nikoli ne uporabljajte kovinskih lopatk ali drugih predmetov z ostrimi robovi. S tem preprečite poškodovanje premaza proti prijemanju ter zagotovite, da bo mogoče vafle zlahka dvigniti, saj se ne bodo lepili na površino.

Napravo morate po vsaki uporabi izključiti iz električnega omrežja, tako da izvlečete vtičnik iz vtičnice z zaščitnim kontaktom. Preden začnete napravo čistiti ali preden jo pospravite, mora biti popolnoma ohlajena. Za shranjevanje je mogoče priključni kabel **6** priviti na držalo **5** na spodnji strani naprave.

NAMIGI:

- Pravo testo za vafle naj bo nekoliko gostejše oz. gosto tekoče, nikakor pa ne prereditko.
- Če je testo prereditko, priporočamo, da mu dodate še nekaj moke.
- Če je testo preveč gosto, priporočamo, da vanj vlijete še malce mineralne vode ali mleka.
- Če vafli med peko premalo narastejo, lahko dodate še malce pecilnega praška.
- Previdno pri uporabi sestavin, ki vsebujejo veliko tekočine, saj lahko ta med peko steče čez robove naprave.

6 MOTNJE IN ODPRAVLJANJE MOTENJ

MOTNJA:	VZROK:	ODPRAVLJANJE:
Nobena funkcija aparata ne deluje.	Ni priključen v vtičnico z zaščitnim kontaktom.	Omrežni vtič vtaknite v vtičnico z zaščitnim kontaktom.
Rdeči indikator delovanja ne sveti.	Oskrba z napetostjo je prekinjena.	Napravo priključite v vtičnico z zaščitnim kontaktom.
Vafliji so različno porjaveli.	Vlili ste premalo testa.	Vlijte ustrezno količino testa in ga lepo porazdelite.
Testo je steklo čez rob.	Vlili ste preveč testa.	Vlijte ustrezno količino testa in ga lepo porazdelite.
Vafliji so preveč svetli.	Čas peke je bil prekratek.	Čas peke prilagodite količini testa in zeleni stopnji porjavelosti.
	Temperaturna nastavitev prenizka.	Nastavitev uravnalnik temperature višje.
Vafliji so preveč temni.	Čas peke je bil predolg.	Čas peke prilagodite količini testa in zeleni stopnji porjavelosti.
	Temperaturna nastavitev previsoka.	Nastavite uravnalnik temperature nižje.

Če se pojavijo motnje, ki tukaj niso opisane, pokličite naš servis za stranke.

Naši svetovalci za stranke vam bodo z veseljem pomagali. Naslove naših servisov za stranke najdete v garancijskih pogojih na garancijskem listu.

Ker se naši izdelki nenehno razvijajo in izboljšujejo, so možne oblikovne in tehnične spremembe. Ta navodila za uporabo lahko v obliki datoteke PDF prenesete tudi z naše domače strani www.gt-support.de.

7 VZDRŽEVANJE, ČIŠČENJE IN NEGA

OPOZORILO!

» Pred čiščenjem in/ali pospravljanjem naprave vedno izvlecite omrežni vtič in pustite, da se naprava in vsi dodatki popolnoma ohladijo, preden jih očistite in/ali pospravite! Nevarnost električnega udara!

OPOZORILO!

» Poskrbite, da v notranjost naprave ne zaide tekočina. Naprave nikoli ne potopite v vodo. Nevarnost električnega udara!

OPOMBA:

» Za čiščenje ne uporabljajte močnih oziroma abrazivnih čistil ali ostrih predmetov.

- Za čiščenje zunanosti naprave in plošče za peko **1** uporabljajte suho, rahlo vlažno in dobro ožeto krpo.
- Nato obrišite do suhega.
- Lopatko za testo **6** in obračalnik palačink **5** očistite v topli vodi, ki vsebuje detergent.
- Nato jih temeljito sperite s čisto vodo in dobro posušite.

8 SHRANJEVANJE

1. Napravo očistite, kot je opisano pod »Vzdrževanje, čiščenje in nega«.
2. Napravo zmeraj shranjujte na suhem, čistem in otrokom nedostopnem mestu, po možnosti v originalni embalaži.
3. Zagotovite, da naprava med shranjevanjem oz. prenašanjem ne more pasti na tla ali se prevrniti.

9 NASVETI IN RECEPTI

Slastni vafliji, ki jih naredite sami – tu lahko izbirate med predlaganimi recepti

Navedene količine v receptih naj vam služijo zgolj kot orientacija, dejanske količine pa sorazmerno in po potrebi prilagodite.

9.1 POLNOZRNATI VAFLIJI

SESTAVINE:	KOLIČINA:	PRIPRAVA:
jajca	4	Jajca dobro stolcite, zmešajte s stopljenim maslom in sladkorjem, nato pa izmenično vmešavajte mineralno vodo in moko. Testo pred uporabo pustite pribl. 30 minut, da naraste.
sladkor	200 g	
moka	400 g (od tega 200 g fino mlete pirine polnozrnate moke)	
maslo	150 g	
mineralna voda	500 ml	

9.2 SKUTNI VAFLIJI (MEHKI)

SESTAVINE:	KOLIČINA:	PRIPRAVA:
jajca	6	Jajca dobro stolcite, vmešajte skuto in vaniljev sladkor. Pecilni prašek zmešajte z moko, nato pa v testo izmenično vmešavajte mleko in moko. Testo pred uporabo pustite pribl. 30 minut, da naraste. Pred uporabo tega testa plošče za peko namastite, saj se to testo rado lepi.
sladkor	250 g	
moka	400 g	
nemastna skuta	500 g	
vaniljev sladkor	1 zavitek	
pecilni prašek	1 zavitek	
mleko	350 ml	

10 TEHNIČNI PODATKI

Nazivna napetost:	230 V~
Nazivna frekvenca:	50 Hz
Nazivna moč:	1000 W
Zaščitni razred:	I

11 ODLAGANJE MED ODPADKE

11.1 ODSTRANJEVANJE EMBALAŽE



Embalažo zavrzite sortno čisto. Lepenko in karton oddajte med star papir, folije v zbiralnik reciklrlnih materialov.

11.2 ODSTRANITEV STARE NAPRAVE

(Uporabljivo v Evropski uniji in drugih evropskih državah s sistemi za ločeno zbiranje reciklrlnih materialov)



Stare naprave ne sodijo med gospodinjske odpadke!

Simbol s prečrtanim smetnjakom na kolesih pomeni, da električne in elektronske opreme ne smete odvreči med gospodinjske odpadke. Potrošniki so zakonsko zavezani, da električno in elektronsko opremo ob koncu njihove življenjske dobe zbirajo ločeno od nerazvrščenih komunalnih odpadkov. Na ta način je zagotovljeno okolju prijazno recikliranje, ki varčuje z viri.

Baterije in akumulatorje, ki niso trdno zaprti z električno ali elektronsko napravo in jih je mogoče odstraniti, ne da bi jih uničili, je treba ločiti od naprave, preden jo predate na zbirno mesto in odpeljete na za to določeno odlagališče. Enako velja za svetilke, ki jih je mogoče odstraniti iz naprave, ne da bi jih uničili.

Lastniki električnih in elektronskih naprav iz zasebnih gospodinjstev lahko le-te oddajo na zbirnih mestih javnih organov za ravnanje z odpadki ali na zbirnih mestih, ki jih postavijo proizvajalci oziroma distributerji. Oddaja stare opreme je brezplačna.

Na splošno so distributerji dolžni zagotoviti, da se stara oprema brezplačno odvzame nazaj, tako da zagotovijo ustrezne možnosti vračila na razumni razdalji.

Potrošniki imajo možnost, da staro opremo brezplačno oddajo distributerju, ki jo je dolžan prevzeti nazaj, če potrošnik kupi novo opremo enake vrednosti z načeloma enako funkcijo. Ta možnost obstaja tudi za dostavo v zasebno gospodinjstvo

12 IZJAVE O SKLADNOSTI



Zagotovljena je skladnost proizvoda z zakonsko predpisanimi standardi. Popolno Izjavo o skladnosti najdete na internetni strani www.gt-support.de.

13 GARANCIJSKI LIST

Izdelek: Pekač za vaflje GT-SF-WEZ-07 (Številka Izdelka 856215)

Prosimo, da se za uveljavljanje garancijskega postopka z izdelkom in računom oglosite v vam najbližji trgovini HOFER.

PODPORA KUPCEM



01 8346 600

info@podpora.hofer.si

ŠTEVILKA IZDELKA **856215**

PO51033512

03/2026

SERVIS

Vam najbližja trgovina HOFER

Datum dobave izdelka:

Opis napake:

Vaši podatki:

Ime kupca:

Naslov:

E-pošta:



13.1 GARANCIJSKI POGOJI

Spoštovani,

za izdelek vam zagotavljamo najboljše garancijo kakovosti. Ker smo prepričani v kakovost naših izdelkov, vam zagotavljamo še širši nabor ugodnosti, kot je to določeno z zakonskimi določili:

Trajanje garancijskega roka: 3 leta od dobave izdelka

Nudimo vam: brezplačno popravilo, zamenjavo izdelka (če je izdelek še na voljo), sorazmerno znižanje kupnine oz. vračilo kupnine.

Postopek uveljavljanja garancije:

- Izdelek skupaj z vsemi pripadajočimi deli, računom in garancijskim listom vrnite v vam najbližjo trgovino HOFER.

Garancija se lahko uveljavlja samo skupaj z računom oz. potrdilom o dobavi, kjer je razviden datum dobave izdelka.

Garancija ne velja v naslednjih primerih:

- za škodo, ki je nastala kot posledica vremenskih vplivov (npr. udara strele, vode, ognja, zmrzali ipd.), nesreče, prevoza, pri izpraznjenih baterijah ali nepravilni uporabi
- za poškodbe ali spremembe, ki jih povzroči kupec/tretja oseba
- zaradi nespoštovanja varnostnih opozoril, navodil za vzdrževanje in zaradi napak pri uporabi
- zaradi vodnega kamna in škode, ki jo je le-ta povzročil, izgube podatkov, škodljive programske opreme in poškodbe zaradi vročine
- za normalno obrabo obrabljivih delov (npr. zmogljivost akumulatorja)

Garancija velja za proizvode izročene na območju Republike Slovenije in se lahko uveljavlja na območju Republike Slovenije. Garant jamči za lastnosti izdelka oziroma za njegovo brezhibno delovanje v garancijskem roku, ki začne teči z dobavo izdelka. Če napak na izdelku ni mogoče odpraviti v roku 30 dni od dneva, ko je kupec sprožil garancijski zahtevek, oziroma v dodatnem roku največ 15 dni, če je bil rok za odpravo napak na izdelku podaljšan, se izdelek brezplačno zamenja z enakim, novim in brezhibnim izdelkom. Če izdelek v tem roku ni popravljen ali ni zamenjan z novim, lahko kupec zahteva vračilo celotne kupnine ali sorazmerno znižanje kupnine. Če se neskladnost izdelka pojavi v manj kot 30 dneh od dobave izdelka, lahko kupec namesto odprave napak takoj zahteva vračilo kupnine. Garancijska doba se podaljša za čas popravila. Za zamenjan izdelek ali zamenjan bistveni del izdelka z novim se izda nov garancijski list in garancijski rok za zamenjan izdelek ali zamenjan bistveni del izdelka teče znova od zamenjave izdelka oziroma vrnitve popravljenega izdelka. Garant je po izteku garancijskega roka dolžan zagotavljati vzdrževanje, nadomestne dele in prikladne aparate za obdobje 3 let po izteku garancijskega roka.

Ta garancija ne izključuje pravic kupca, ki izhajajo iz obveznega jamstva za skladnost blaga. V primeru neskladnosti blaga ima kupec zakonsko pravico, da zoper prodajalca brezplačno uveljavlja jamčevalne zahteve.

Veljavnost garancije se lahko podaljša le, če to predvideva zakon. V državah, v katerih so (obvezna) garancija in/ali skladiščenje rezervnih delov in/ali odškodnina za škodo določeni z zakonom, veljajo zakonsko predpisane minimalne zahteve. Servisna služba in garant pri sprejemu izdelka v popravilo ne prevzemata odgovornosti za izgubo kakršnihkoli podatkov ali nastavitev, ki jih je kupec shranil na izdelku.

Oznaka garanta:

HOFER trgovina na drobno d.o.o.
Prevoje pri Šentvidu
Kranjska cesta 1
1225 Lukovica, SLOVENIJA





UVOZNIK **GLOBALTRONICS GmbH & Co. KG**
BEI DEN MÜHREN 5
20457 HAMBURG
NEMČIJA

P051033512
INFO@GLOBALTRONICS.COM