



Istruzioni per l'uso

ADVENTURIDGE®

Ventilatore per tenda con luce e telecomando



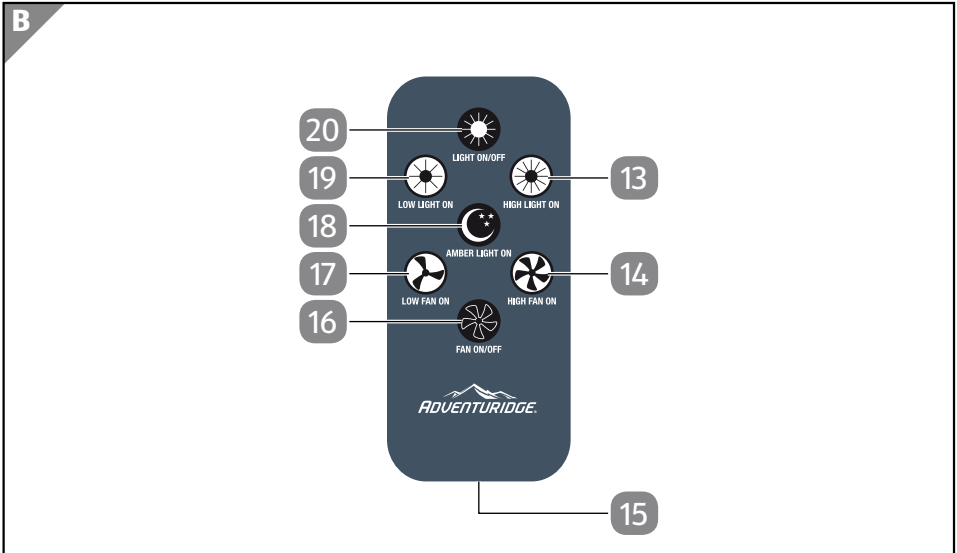
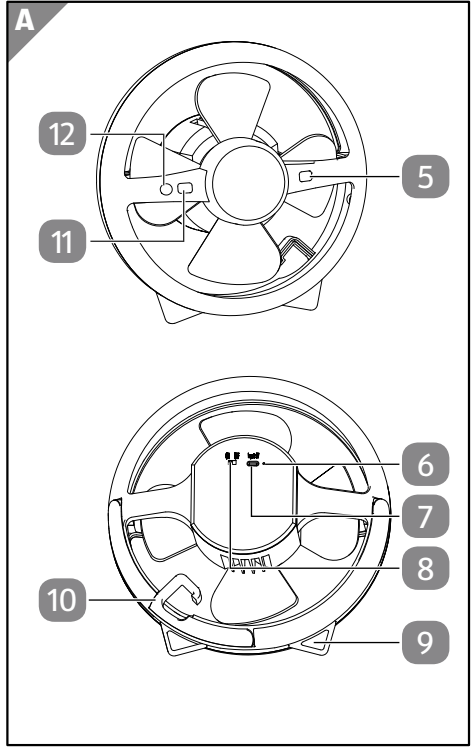
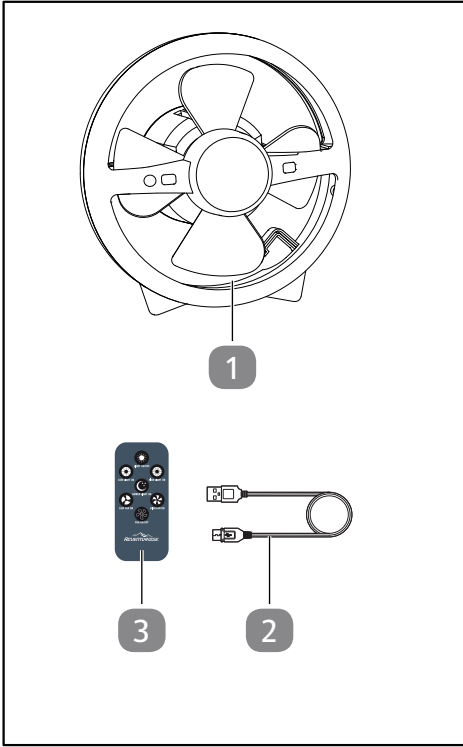

Dotazione

- 1 Ventilatore per tenda
- 2 Cavo USB
- 3 Telecomando
- 4 Batteria a bottone CR2025, 3 V (in dotazione nel telecomando)
Istruzioni per l'uso e scheda di garanzia (senza figura)

Elementi di comando

- 5 Cambio della modalità illuminazione
- 6 Indicatore di carica
- 7 Attacco USB
- 8 Interruttore di accensione/spegnimento
- 9 Piede di appoggio
- 10 Gancio
- 11 Modifica della velocità del ventilatore
- 12 Ricevitore di segnale a infrarossi
- 13 Accensione della modalità illuminazione "alta"
- 14 Accensione del numero di giri del ventilatore "alti"
- 15 Vano batteria per la cella a bottone
- 16 Accensione/spegnimento del ventilatore
- 17 Accensione del numero di giri del ventilatore "bassi"
- 18 Accensione della modalità illuminazione "ambra"
- 19 Accensione della modalità illuminazione "bassa"
- 20 Accensione/spegnimento della luce

Sommario

Panoramica prodotto	2
Dotazione	3
Informazioni generali	5
Leggere e conservare le istruzioni per l'uso.....	5
Usò previsto.....	5
Spiegazione dei simboli.....	5
Sicurezza	6
Avvertenze di sicurezza generali.....	6
Disimballaggio e controllo della dotazione	10
Controllare la fornitura.....	10
Prima messa in servizio	11
Caricamento della batteria.....	11
Posizionamento del dispositivo.....	11
Utilizzo	11
Accensione, spegnimento e commutazione del ventilatore per tenda.....	11
Accensione, spegnimento e commutazione con telecomando.....	12
Sostituzione della batteria del telecomando.....	12
Pulizia	13
Pulizia del dispositivo.....	13
Verifica	13
Stoccaggio	13
Dati tecnici	14
Dichiarazione di conformità	14
Smaltimento	14
Smaltimento dell'imballaggio.....	14
Smaltimento del dispositivo usato.....	14

Informazioni generali

Leggere e conservare le istruzioni per l'uso



Le presenti istruzioni per l'uso fanno parte di questo ventilatore per tenda con luce e telecomando (a seguito anche "prodotto" o "dispositivo"). Esse contengono importanti informazioni sulla messa in funzione e sull'uso.

Prima di utilizzare il prodotto, leggere attentamente le istruzioni per l'uso, in particolare, le avvertenze di sicurezza. La mancata osservanza delle istruzioni per l'uso può provocare gravi lesioni o danni al prodotto.

Conservare le istruzioni per l'uso per ulteriore consultazione. Se si distribuisce il prodotto a terzi, assicurarsi di includere queste istruzioni per l'uso.

Queste istruzioni sono anche disponibili in formato PDF presso il nostro servizio clienti.

Uso previsto

Il prodotto è stato concepito per il campeggio in caravan o a casa. Il prodotto è indicato solo per applicazioni in ambienti al chiuso, ad es. in una tenda, un caravan o a casa ma non all'aperto.

Spiegazione dei simboli

I seguenti simboli sono usati in queste istruzioni per l'uso, sul prodotto o sulla confezione.



Questo simbolo fornisce utili informazioni aggiuntive sul montaggio o sull'utilizzo.



Leggere le istruzioni per l'uso.



Dichiarazione di conformità (vedi capitolo "Dichiarazione di conformità"): I prodotti identificati con questo simbolo soddisfano tutte le norme comunitarie applicabili nello Spazio economico europeo.



Tensione continua

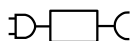

Utilizzare il cavo USB in dotazione per collegarsi a un alimentatore USB da 5 Volt.



I prodotti contrassegnati con questo simbolo corrispondono al grado di protezione III.

Sicurezza

Le seguenti parole segnale sono utilizzate in queste istruzioni per l'uso.

AVVERTIMENTO!

Questo simbolo/Questa parola di segnalazione descrive un pericolo di media entità che, se non viene evitato, può provocare gravi lesioni o morte.

Avvertenze di sicurezza generali

AVVERTIMENTO!

Pericolo di scossa elettrica!

L'installazione elettrica errata oppure la tensione di rete troppo alta possono causare una scossa elettrica.

- Connettere il cavo di collegamento solo se la tensione della fonte di corrente corrisponde ai dati indicati sulla targhetta.
- Il prodotto può essere alimentato solo con bassissima tensione di sicurezza (in base al contrassegno della classe III applicata al prodotto).

AVVERTIMENTO!

Pericolo per bambini e persone con mobilità fisica ridotta, deficit delle facoltà mentali ed emotive (ad es. soggetti parzialmente invalidi, anziani con capacità fisiche e mentali limitate) oppure prive di esperienza e delle necessarie competenze (ad es. bambini non neonati).

- Il prodotto può essere utilizzato da bambini di età superiore agli 8 anni e da persone con mobilità fisica ridotta, deficit delle facoltà mentali ed emotive, oppure prive di esperienza e delle necessarie competenze, solo qualora l'utilizzo avvenga sotto la supervisione di persone responsabili della sicurezza, o

qualora abbiano ricevuto le debite istruzioni sull'uso sicuro del prodotto e abbiano compreso i potenziali pericoli connessi con l'uso.

- Tenere i bambini in età inferiore agli 8 anni a debita distanza dal cavo di collegamento del prodotto.
- Durante l'uso, il prodotto deve essere sempre sorvegliato.
- I bambini non devono giocare con il prodotto.
- Non consentire ai bambini di giocare con la pellicola di imballaggio: I bambini potrebbero rimanere intrappolati o soffocare durante il gioco.
- La pulizia e la manutenzione da parte dell'utente non devono essere eseguite dai bambini senza supervisione.

 **AVVERTIMENTO!**

Pericolo di causticazione!

Tenere le batterie a debita distanza dai bambini.

- Questo prodotto contiene batterie a bottone al litio. Se una batteria a bottone al litio nuova o usata viene ingerita o inserita nel corpo, può causare gravi ustioni interne e può essere letale in sole 2 ore. Chiudere sempre correttamente il vano batteria. Se il vano batteria non si chiude più correttamente, non utilizzare il prodotto, estrarre le batterie e tenere queste a debita distanza dai bambini. Se si sospetta che le batterie siano state ingerite o siano entrate in qualsiasi parte del corpo, rivolgersi immediatamente a un medico.
- Smaltire le batterie a regola d'arte e tenerle a debita distanza dai bambini.
- Anche le batterie esauste possono causare ustioni.

 **AVVERTIMENTO!**

Avvertenze di sicurezza per le batterie ricaricabili

- Conservare le batterie / batterie ricaricabili al di fuori della portata dei bambini. In caso di ingestione di parti, rivolgersi immediatamente a un medico.
- La batteria ricaricabile non è sostituibile. Alla fine della sua vita di servizio è necessario sostituire tutto il prodotto.
- Non provare mai a ricaricare batterie non ricaricabili. Non cortocircuitare le batterie / batterie ricaricabili né aprirle mai. In caso contrario verrebbe generato un surriscaldamento con relativo pericolo d'incendio o esplosione.
- Non buttare mai nel fuoco o in acqua le batterie / batterie ricaricabili.
- Non esporre mai le batterie / batterie ricaricabili a sollecitazioni meccaniche.

 **ATTENZIONE!**

Pericolo di fuoriuscita del liquido dalle batterie / batterie ricaricabili

- Evitare di esporre le batterie / batterie ricaricabili a condizioni o temperature estreme, ad es. termosifoni / raggi diretti del sole.
- Evitare qualsiasi contatto con la pelle, gli occhi e le mucose! Dopo un eventuale contatto con l'acido delle batterie, lavare subito con acqua corrente la parte del corpo interessata e rivolgersi a un medico!
- Le batterie / batterie ricaricabili che hanno perso il loro liquido o che sono danneggiate possono causare ustioni cutanee al contatto. Per questo motivo indossare sempre guanti di protezione durante la maneggevolezza.

- Rimuovere subito dal prodotto le batterie che hanno perso il loro liquido per evitare eventuali danni.
- Le batterie esauste devono essere rimosse dal prodotto e smaltite in modo sicuro.
- Se non si utilizza il prodotto per un lungo periodo di tempo, conservare le batterie separatamente.

 **ATTENZIONE!****Pericolo di lesioni!**

La luce a LED è molto chiara e può danneggiare gli occhi se la si guarda direttamente.

- Non guardare direttamente nella luce dei LED.
- Non orientare mai il prodotto verso gli occhi di persone o animali.
- Durante il funzionamento non controllare i LED con uno strumento ottico.

AVVISO!**Pericolo di danneggiamento!**

L'uso improprio del prodotto può danneggiarlo.

- Posizionare il prodotto su un piano di lavoro perfettamente accessibile, piano, asciutto, resistente al calore e sufficientemente stabile. Non posizionare mai il prodotto su un bordo o su un angolo del piano di lavoro.
- Non posizionare mai il prodotto su o nelle immediate vicinanze di una superficie bollente (piano di cottura ecc.) e non esporlo mai ad alte temperature (riscaldamento ecc.) o alle intemperie (pioggia ecc.).
- Per la pulizia, non immergere mai il prodotto in acqua, né usare pulitori a vapore. In caso contrario il prodotto potrebbe essere danneggiato.

- Non utilizzare più il prodotto se questo presenta componenti rotti, fessurati o deformati. Sostituire i componenti danneggiati solo con ricambi originali.
- Non effettuare riparazioni o modifiche al prodotto da soli. Far eseguire le riparazioni solo da personale addestrato.
- Non esporre il prodotto alle intemperie, al sole diretto o a flussi di aria calda.
- La sostituzione della sorgente luminosa di questo apparecchio può essere effettuata solo dal produttore o da un tecnico dell'assistenza da lui incaricato o da una persona altrettanto qualificata.

Disimballaggio e controllo della dotazione

Controllare la fornitura

 **AVVERTIMENTO!**

Pericolo di soffocamento!

I bambini potrebbero rimanere intrappolati o soffocare giocando con la pellicola di imballaggio.

- Non consentire ai bambini di giocare con la pellicola di imballaggio.

AVVISO!

Pericolo di danneggiamento!

Aprire l'imballaggio con coltelli affilati o altri oggetti appuntiti in modo disattento può provocare danni alla superficie del prodotto.

- Prestare attenzione all'apertura.
1. Estrarre il prodotto dall'imballaggio.
 2. Controllare che la fornitura sia completa (vedere il capitolo "Dotazione").

3. Controllare che il prodotto e i componenti non siano danneggiati. Non utilizzare il prodotto se è danneggiato e rivolgersi al produttore utilizzando l'indirizzo di assistenza riportato sulla garanzia.

Prima messa in servizio

AVVISO!

Pericolo di danneggiamento!

La ricarica errata delle batterie integrate potrebbe danneggiare il prodotto.

- Per caricare il prodotto, utilizzare esclusivamente il cavo di ricarica in dotazione.
- Ricaricare il prodotto solo in un ambiente al chiuso e asciutto.
- Non utilizzare alcuna prolunga USB.

Caricamento della batteria

1. Collegare il cavo USB **2** all'attacco USB **7** e a un adattatore di alimentazione USB o alla porta USB di un computer.

L'indicatore di carica **6** cambia in base allo stato di ricarica.

Durante la procedura di ricarica

Durante la procedura di ricarica l'indicatore di carica rosso si accende.

L'indicatore di carica verde si accende alla fine della procedura di ricarica.

L'indicatore di carica non si accende quando la procedura di ricarica è stata completata e il cavo USB è stato rimosso.

Posizionamento del dispositivo

1. Posizionare il dispositivo **1** su una superficie orizzontale e uniforme, oppure agganciarlo con il gancio **10** a un punto sufficientemente resistente.
2. Regolare l'inclinazione del dispositivo con il piede di appoggio **9**.

Utilizzo

Accensione, spegnimento e commutazione del ventilatore per tenda

- 8** Far scorrere l'interruttore di accensione/spegnimento in posizione "ON".

Ventilatore

1. Premere il tasto modifica della velocità del ventilatore **11**.
Una pressione: il ventilatore gira a bassa velocità.

Utilizzo

Due pressioni: il ventilatore gira ad alta velocità.
Tre pressioni: il ventilatore si ferma.

Luce

1. Premere il tasto cambio della modalità illuminazione **5**.
Una pressione: la luce si accende in modalità di illuminazione “bassa”.
Due pressioni: la luce si accende in modalità di illuminazione “alta”.
Tre pressioni: la luce si accende in modalità illuminazione “ambra”.
Quattro pressioni: la luce si spegne.

Far scorrere l'interruttore di accensione/spegnimento in posizione "OFF".

Accensione, spegnimento e commutazione con telecomando



Prima del primo utilizzo, rimuovere le strisce isolanti dal vano batteria **15** del telecomando.

- 8** Far scorrere l'interruttore di accensione/spegnimento in posizione "ON".

Ventilatore

1. Premere il tasto “accensione/spegnimento del ventilatore” **16**.
2. Premere il tasto “accensione del numero di giri del ventilatore bassi” **17** o “accensione del numero di giri del ventilatore alti” **14**.
3. Per spegnere, premere il tasto “accensione/spegnimento del ventilatore” **16**.

Luce

1. Premere il tasto “accensione/spegnimento della luce” **20**.
2. Premere il tasto “modalità illuminazione bassa” **19**, “modalità illuminazione alta” **13** o “modalità illuminazione ambra” **18**.
3. Per spegnere, premere il tasto accensione/spegnimento della luce **20**.

Far scorrere l'interruttore di accensione/spegnimento in posizione "OFF".

Sostituzione della batteria del telecomando

1. Rimuovere la vite Phillips sul retro del telecomando.
2. Estrarre il vano batteria e togliere la batteria.
3. Inserire la batteria nuova. Fare attenzione alla polarità corretta (+/-).
4. Inserire nuovamente il vano batteria fino a che si sente un “clic”.
5. Avvitare la vite Phillips sul retro del telecomando.

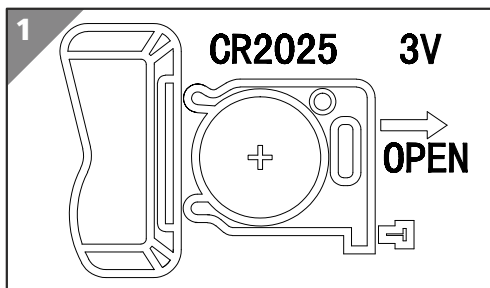

Pulizia

AVVISO!

Pericolo di danneggiamento!

L'utilizzo improprio del prodotto potrebbe causare il danneggiamento del prodotto.

- Per la pulizia non utilizzare mai detersivi aggressivi, spazzola con setole metalliche o di nylon, né oggetti taglienti o metallici, come ad esempio coltelli, spatole dure e simili. Questi potrebbero danneggiare le superfici.

Pulizia del dispositivo

Pulire le superfici con un panno asciutto.

Verifica

Verifiche prima di ogni utilizzo:

- la presenza di eventuali danni al prodotto,
- presenza di eventuali danni agli elementi di comando,
- perfetto stato degli accessori,
- che le fessure di aerazione siano libere e pulite.

Non utilizzare mai un prodotto o accessori danneggiati. Incaricare il fabbricante, il suo servizio clienti o una persona con equivalente qualifica professionale di verificare e riparare il dispositivo.

Stoccaggio

AVVISO!

Pericolo di danneggiamento!

La conservazione errata del prodotto potrebbe causare il suo danneggiamento.

- Conservare il prodotto in un locale pulito, asciutto, non esposto al gelo e non accessibile ai bambini.

Stoccaggio

Tutte le parti devono essere perfettamente asciutte per essere immagazzinate.

- Conservare il prodotto sempre in un ambiente asciutto.
 - Proteggere il prodotto dai raggi diretti del sole.
 - Conservare il prodotto in un luogo fuori dalla portata dei bambini, chiuso in modo sicuro e ad una temperatura compresa tra +5 °C e +20 °C (temperatura ambiente).
1. Pulire accuratamente il prodotto (vedi capitolo "Pulizia").
 2. Arrotolate il cavo di collegamento USB senza annodarlo o piegarlo.
 3. Durante la conservazione del prodotto non poggiare mai alcun oggetto su questo.

Dati tecnici

Modello:	RDT190RPA
Codice articolo:	845037
Ingresso:	5 V ---; max. 2 A
Batteria:	1× INR18650P-P; 3,7 V; 2000 mAh
Batteria (telecomando):	1× CR2025, 3 V
Dimensioni (L × A × P):	21,84 × 21,84 × 12,97 cm
Peso:	0,45 kg

Dichiarazione di conformità



È possibile richiedere la dichiarazione di conformità CE all'indirizzo riportato nella scheda di garanzia allegata.

Smaltimento

Smaltimento dell'imballaggio



Smaltire l'imballaggio differenziandolo. Conferire il cartone e la scatola alla raccolta di carta straccia, avviare la pellicola al recupero dei materiali riciclabili.

Smaltimento del dispositivo usato

Applicabile nell'Unione Europea e in altri paesi europei con sistemi di raccolta differenziata.



Il simbolo del bidone sbarrato indica che i dispositivi elettrici ed elettronici non possono essere smaltiti insieme ai rifiuti domestici. Alla fine della vita di servizio dei dispositivi elettrici ed elettronici, i consumatori sono tenuti a conferirli presso un centro di raccolta per i

rifiuti indifferenziati. In questo modo si contribuisce al riutilizzo ecologico delle risorse.

Le batterie e le pile non sono integrate nel dispositivo elettrico ed elettronico e quindi possono essere estratte facilmente. Prima di conferire il dispositivo a un punto di raccolta, le pile e le batterie devono essere rimosse per il loro corretto smaltimento. Lo stesso vale per le lampade che possono essere estratte facilmente dal dispositivo.

I dispositivi elettrici ed elettronici delle abitazioni private possono essere conferiti presso le piattaforme ecologiche di operatori pubblici o quelle predisposte dal fabbricante o dal suo distributore. Il conferimento dei dispositivi usati è gratuito.

L'obbligo di restituzione gratuita vale sia nel caso di acquisto presso il negozio sia di consegna a domicilio. Il luogo di adempimento dell'obbligazione è lo stesso della consegna. Non devono essere fatturati i costi di trasporto per i dispositivi restituiti.

In linea di massima il distributore è tenuto alla raccolta gratuita dei dispositivi usati entro una distanza plausibile.



Questo simbolo indica che le batterie e le pile non devono essere smaltite insieme ai rifiuti domestici. I consumatori sono tenuti per legge a conferire separatamente batterie e pile.

Le batterie e le pile possono essere consegnate gratuitamente alla piattaforma ecologica del proprio comune/quartiere oppure al rivenditore in modo che possano essere smaltite in modo eco-compatibile e che si possano riciclare materie prime preziose. In caso di smaltimento errato, nell'ambiente potrebbero finire sostanze tossiche, nocive per le persone, gli animali e le piante.

I dispositivi elettrici che contengono batterie e pile devono, se possibile, essere smaltiti separatamente. Conferire le batterie e le pile solo quando sono completamente scariche.

Se possibile, utilizzare le batterie ricaricabili al posto di quelle monouso.

Per lo smaltimento delle batterie e delle pile al litio incollare del nastro adesivo sui poli per evitare che vadano in cortocircuito. Un eventuale cortocircuito potrebbe causare un incendio o un'esplosione.

Le batterie con un elevato contenuto di sostanze nocive sono contrassegnate dai seguenti simboli: Cd = Cadmio, Hg = Mercurio, Pb = Piombo, Li = litio

Arrivare all'obiettivo in modo veloce e semplice grazie ai codici QR

Non importa se siete alla ricerca di **informazioni relative a prodotti, pezzi di ricambio o accessori**, se cercate **garanzie dei produttori o centri di assistenza** o se desiderate vedere comodamente un **video-tutorial** – grazie ai nostri codici QR riuscirete ad arrivare in modo semplicissimo al vostro obiettivo.

Cosa sono i codici QR?

I codici QR (QR = Quick Response) sono codici grafici acquisibili mediante la fotocamera di uno smartphone e che contengono per esempio un link ad un sito internet o dati di contatto.

Il vostro vantaggio: non si necessita più di dover digitare faticosamente indirizzi internet o dati di contatto!

Ecco come si fa

Per poter acquisire il codice QR si necessita semplicemente di uno smartphone, aver installato un software che legga i codici QR e di un collegamento internet. Software che leggono i codici QR sono disponibili nello App Store del vostro smartphone e in genere sono gratuiti.

Provate ora

Basta acquisire con il vostro smartphone il seguente codice QR per ottenere ulteriori informazioni relative al vostro prodotto ALDI.

Il portale di assistenza ALDI

Tutte le suddette informazioni sono disponibili anche in internet nel portale di assistenza ALDI all'indirizzo www.aldi.it.



Eseguendo il lettore di codici QR potrebbero generarsi costi a seconda della tariffa scelta con il vostro operatore mobile a seguito del collegamento ad internet.



IT

Prodotto in: Cina

Produttore:

TEMPO INTERNATIONAL GMBH
FRIESENWEG 7
22763 HAMBURG
GERMANY

ASSISTENZA POST-VENDITA 845037

La preghiamo di recarsi nel suo
punto vendita **ALDI**

MODELLO:
RDT190RPA 06/2025

3
ANNI DI
GARANZIA