



# MODE D'EMPLOI

## RASOIR ANTI-BOULOCHES



AMBIANO

SERVICE APRÈS-VENTE 857132

VEUILLEZ VOUS ADRESSER À VOTRE FILIALE ALDI SUISSE.

CH

MODELS: FSV24\_07501 04/2026

3 ANS GARANTIE

### 1 GÉNÉRALITÉS



Ce mode d'emploi (ci-après désigné par « Instructions ») fait partie intégrante du produit et contient des informations importantes sur la mise en service et l'utilisation. Lisez attentivement ces instructions (voir en particulier le chapitre **SÉCURITÉ**) avant d'utiliser le produit. Le non-respect de ces instructions peut entraîner des blessures graves et/ou des dégâts sur le produit.

Conservez ces instructions pour vous y reporter ultérieurement. Si vous cédez le produit à un tiers, remettez-lui également impérativement ces instructions. Si vous avez besoin d'une copie numérique des instructions, veuillez contacter le service après-vente.

### 2 SÉCURITÉ

#### 2.1 EXPLICATION DES MOTS DE SIGNALISATION

Les mots de signalisation suivants sont utilisés dans ces instructions, sur le produit et/ou sur l'emballage.



» Ce mot de signalisation indique une situation dangereuse qui, si elle n'est pas évitée, entraîne la mort ou une blessure grave.



» Ce mot de signalisation indique une situation dangereuse qui, si elle n'est pas évitée, peut entraîner la mort ou une blessure grave.



» Ce mot de signalisation indique une situation dangereuse qui, si elle n'est pas évitée, peut entraîner une blessure mineure ou modérée.



» Ce mot de signalisation indique une situation dangereuse qui, si elle n'est pas évitée, peut entraîner des dommages matériels.



» Ce mot de signalisation est un mot de signalisation privilégié pour les conseils et les pratiques qui ne sont pas liés à des dommages corporels.

#### 2.2 EXPLICATION DES SYMBOLES

Les symboles suivants sont utilisés dans ces instructions, sur le produit ou sur l'emballage.



Lisez les instructions.



Utilisez le produit seulement à l'intérieur de locaux secs.



Courant continu (CC)



3 longueurs de coupe

1

2

3

### 3 APERÇU PRODUIT

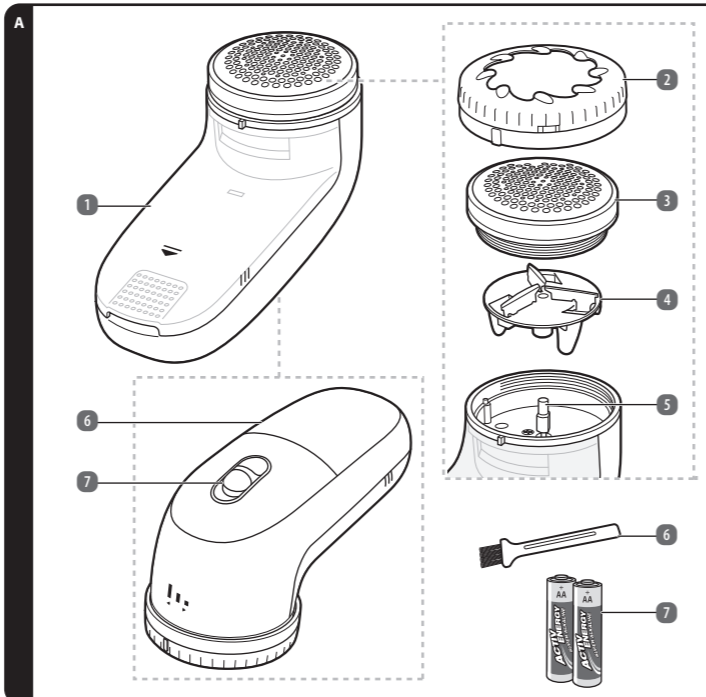

- |                                  |                                 |            |
|----------------------------------|---------------------------------|------------|
| 1 Récipient à peluches           | 5 Axe d'entraînement            | 9 Pile, 2x |
| 2 Bague de réglage de la hauteur | 6 Cache du compartiment à piles | 10 Encoche |
| 3 Tête de rasage                 | 7 Interrupteur de service       | 11 Picot   |
| 4 Disque à lames                 | 8 Pinceau                       |            |

4



Les produits portant ce symbole sont conformes à toutes les législations communautaires applicables dans l'Espace économique européen.

### 2.3 CONSIGNES DE SÉCURITÉ GÉNÉRALES

- Ce produit peut être utilisé par des enfants de plus de 8 ans et par des personnes ayant des capacités physiques, sensorielles ou mentales limitées ou ayant une expérience et des connaissances réduites, seulement s'ils sont surveillés ou s'ils ont reçu des instructions concernant l'utilisation en toute sécurité du produit et ont compris les risques encourus.
- Les enfants ne doivent pas jouer avec le produit.
- Le nettoyage et l'entretien réalisables par l'utilisateur ne doivent pas être effectués par des enfants sans surveillance.

### 2.4 CONSIGNES DE SÉCURITÉ SUPPLÉMENTAIRES



» Gardez les enfants sous étroite surveillance lorsque vous utilisez le produit en leur présence.



- » N'utilisez jamais d'accessoires qui ne sont pas recommandés dans ce mode d'emploi. Cela pourrait présenter un risque pour la sécurité de l'utilisateur et endommager le produit. N'utilisez que des pièces et des accessoires d'origine.
- » Retirez les piles avant de retirer la tête de rasage pour éviter que le moteur ne démarre de manière inopinée.
- » Soyez très prudent en manipulant les lames, ces dernières étant tranchantes.
- » N'utilisez jamais le produit sur des personnes ou animaux.
- » N'utilisez jamais le produit sur des personnes ou animaux.
- » Ne touchez jamais le produit lorsqu'il est tombé dans l'eau.
- » Ne court-circuitiez jamais les bornes d'alimentation. Évitez tout contact avec des objets métalliques.



- » N'insérez pas d'objets dans le boîtier du produit.
- » Retirez tous les accessoires ou embouts après l'utilisation, avant le nettoyage et avant le stockage à long terme.
- » Ne mettez jamais le produit en service lorsqu'il ne fonctionne pas correctement ou lorsqu'il est tombé, a été endommagé ou est tombé dans l'eau. Adressez-vous au centre de service du revendeur pour le contrôle et la réparation.
- » N'exposez jamais le produit à une température élevée (chauffage, etc.) ou à des aléas climatiques (pluie, etc.).
- » Ne versez jamais de liquides dans le produit.
- » Ne plongez jamais le produit dans de l'eau pour le nettoyer.
- N'essayez jamais de réparer le produit vous-même. En cas de dysfonctionnement, la réparation ne doit être effectuée que par un personnel qualifié.
- Utilisez toujours le produit sur une surface plane, stable, propre et sèche.
- Aucune modification sur le produit n'est autorisée.
- Pour les tissus dont vous n'êtes pas sûr, testez d'abord le produit à un endroit discret.
- N'appuyez pas le produit sur le tissu avec force.
- Ne graissez jamais les lames avec des graisses. Les graisses risqueraient de laisser des traces sur les textiles.
- Lissez le tissu le mieux possible avant de commencer pour que le tissu ne s'approche pas trop près des lames.

### 4 AVANT LA PREMIÈRE UTILISATION

#### 4.1 VÉRIFIER LE PRODUIT ET LE CONTENU DE L'EMBALLAGE



» Gardez tous les matériaux d'emballage hors de portée des enfants et des animaux domestiques – ces matériaux constituent une source potentielle de danger, ils peuvent par exemple s'étouffer avec ou ingérer de petites pièces.



» Soyez prudent lorsque vous ouvrez l'emballage afin de ne pas abîmer le produit. Évitez d'utiliser des objets tranchants.

#### 4.2 MISE EN PLACE/REPLACEMENT DES PILES



- » Remplacez les piles dès que la puissance du produit baisse de manière notable.
- 1. Retirez le cache du compartiment à piles (6) au dos du produit (fig. B, étape 1).
- 2. Placez 2x piles (9) (taille : AA, comprises dans le contenu de l'emballage) dans le compartiment à piles. Respectez la polarité des piles (+ ou -) (fig. B, étape 2).
- 3. Fermez le cache du compartiment à piles (6) (fig. B, étape 3).

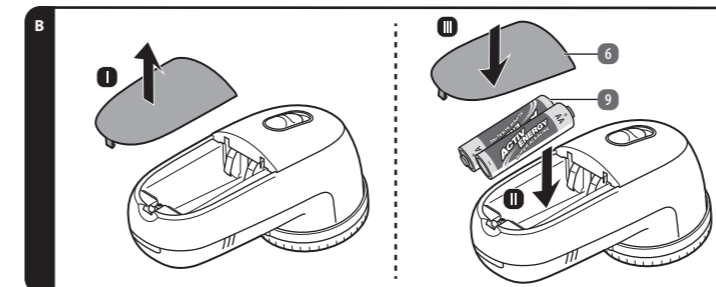

5

### 2.5 CONSIGNES DE SÉCURITÉ POUR LES PILES



- » Les piles non rechargeables ne doivent pas être chargées.
- » Ne pas décharger, recharger, démonter, chauffer violemment ou brûler. Dans le cas contraire, il existe un risque de blessure par écart, fuite ou explosion pouvant entraîner des brûlures chimiques.
- » Ne mélangez pas d'anciennes piles avec des neuves, ainsi que des piles de différentes marques ou de différents types comme des piles alcalines, au carbone-zinc ou rechargeables.
- » Veillez à insérer les piles en respectant la polarité (+ et -).
- » Les piles usagées doivent être immédiatement retirées du produit et éliminées de manière appropriée.
- » Retirez les piles du produit si celles-ci ne sont pas utilisées pendant une période prolongée. Recyclez ou éliminez les piles conformément aux réglementations locales.
- » Ne court-circuitiez jamais les piles. Lorsque le pôle positif (+) et le pôle négatif (-) d'une pile sont en contact électrique l'un avec l'autre, la pile est court-circuitée. Par exemple, les piles libres dans une poche peuvent être court-circuitées avec des clés ou des pièces de monnaie. Cela peut entraîner un écart, une fuite, une explosion, un incendie et des dommages corporels.
- » Si une cellule fuit, veillez à ce que le liquide n'entre pas en contact avec la peau ou les yeux. En cas de contact, lavez abondamment la zone concernée à l'eau propre et demandez un avis médical.
- » Si le liquide de la pile entre en contact avec la peau, les yeux ou les muqueuses, lavez et rincez immédiatement la zone concernée à l'eau claire. Consultez un médecin si nécessaire.
- » La pile/batterie ne doit pas être démontée ou court-circuitée.
- Gardez les piles hors de portée des enfants.
- Le remplacement des piles ne doit être autorisé aux enfants que sous surveillance.
- Évitez de faire surchauffer les piles.

### 2.6 UTILISATION CONFORME AUX DISPOSITIONS

- Le produit est exclusivement conçu pour éliminer les bouloches sur les textiles.
- Ce produit est exclusivement destiné à un usage domestique et ne convient pas à des fins commerciales.
- Utilisez le produit uniquement comme décrit dans ces instructions. Toute autre utilisation s'apparente à un usage non conforme aux dispositions et est susceptible d'entraîner des dommages matériels ou corporels.
- Blessures potentielles dues à un usage non conforme.
- Le fabricant et le revendeur ne sauraient en aucun cas être tenus responsables de tout dommage dû à une utilisation incorrecte ou non conforme aux dispositions.

### 5 UTILISATION



- » N'utilisez pas le produit sur des tissus irréguliers, sur des tissus effilochés très fins, de la soie ou des bas en nylon.
- » N'utilisez pas le produit sur des boutons, fermetures éclair, fermeture auto-agrippante et coutures.
- » Lissez le textile à traiter.



- » Assurez-vous que le tissu à traiter est adapté au produit (un tissu trop fin ou délicat n'est vraisemblablement pas adapté, par ex. bas en soie).
- » Assurez-vous avant chaque utilisation du produit que la tête de rasage (3) est propre pour éviter de salir les textiles.
- » Placez le tissu sur une surface plane et propre.
- » Différents réglages de la bague de réglage de la hauteur et de la vitesse sont nécessaires en fonction du type de tissu.
- » Si vous n'êtes pas sûr, commencez avec l'écartement le plus grand en réalisant des rotations lentes.

1. Réglez l'écartement souhaité en tournant la bague de réglage de la hauteur (2) et en pointant le pointeur sur l'une des 3 positions indiquées sur le produit (voir fig. C).  
Si nécessaire, vous pouvez retirer la bague de réglage de la hauteur et utiliser le produit sans bague de réglage de la hauteur.

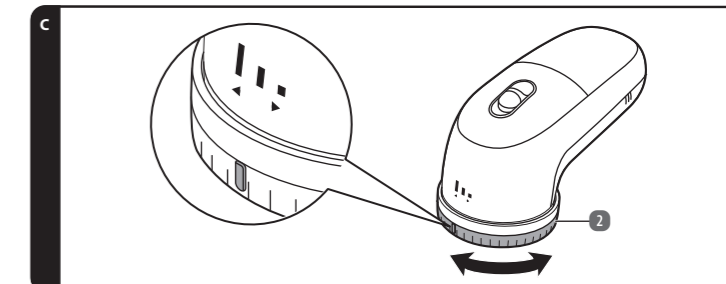

6

V01/0825

FABRIQUÉ EN CHINE

COMMERCE PAR  
ASCE - ALDI SÜD GROUP  
SUPPLY CHAIN ENTITY  
GMBH  
MICHAEL-WALTZ-GASSE 18D  
5020 SALZBURG  
AUTRICHE  
CS@ASCE-IMPORTS.COM



- Allumez le produit avec l'interrupteur de service **7** et réglez la vitesse souhaitée (1–2) (fig. D).
- Déplacez le produit de manière circulaire (ou en avant et en arrière, si nécessaire) sur la pièce de tissu, jusqu'à ce que les bouloches soient éliminées.
- Placez l'interrupteur de service **7** dans la position (0) la plus basse pour éteindre le produit (fig. D).

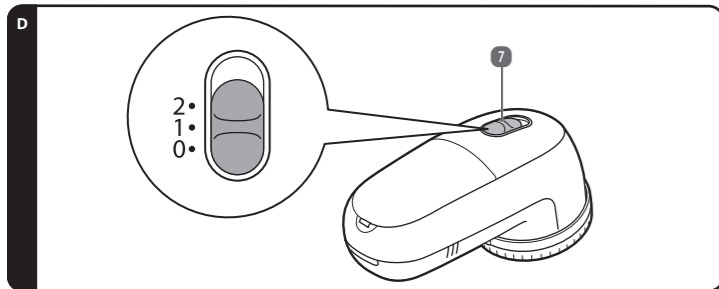

## 6 DÉPANNAGE

PROBLÈME	CAUSE	SOLUTION
Le produit perd en puissance.	Les piles <b>9</b> sont vides.	Remplacez les piles <b>9</b> (voir chapitre <b>MISE EN PLACE/REPLACEMENT DES PILES</b> ).
	Le produit est colmaté.	Nettoyez le produit (voir chapitre <b>NETTOYAGE</b> ).

## 7 NETTOYAGE ET ENTRETIEN

### PRUDENCE ! RISQUE DE DÉTÉRIORATION !

- » Protégez le produit de la poussière, de l'eau, de l'humidité, du gel, des températures extrêmes, d'une forte humidité et de la lumière directe du soleil.

### 7.1 NETTOYAGE

#### ⚠ AVERTISSEMENT ! RISQUE D'ÉLECTROCUTION !

- » Débranchez toujours le produit de l'alimentation électrique avant de le nettoyer.

#### ⚠ AVERTISSEMENT ! RISQUE D'ÉLECTROCUTION OU DE COURT-CIRCUIT !

- » Ne plongez jamais le produit dans de l'eau ou tout autre liquide. Évitez que de l'eau ou d'autres liquides ne pénètrent dans le boîtier.

#### ⚠ PRUDENCE ! RISQUE DE COURT-CIRCUIT !

- » Retirez les piles du produit avant de le nettoyer.

7

Agent extincteur: H<sub>2</sub>O, CO<sub>2</sub>, Poudre sèche d'extinction  
Collecte séparée des piles.

Élimination : Ne jetez jamais les piles dans les ordures ménagères ou dans les cours d'eau. Retournez les piles usagées directement au point de vente ou à un point de collecte public. L'utilisateur final est également obligé de retourner les piles.

## 9 CONSIGNES DE RECYCLAGE

### 9.1 RECYCLAGE DE L'EMBALLAGE

Recyclez les emballages en triant les matériaux. Déposez papier et carton dans les bacs de tri sélectif pour vieux papiers et les films dans ceux destinés aux matériaux recyclables.

### 9.2 RECYCLER DU PRODUIT

#### Ne jamais jeter les appareils usagés dans les ordures ménagères !

Si le produit ne peut plus être utilisé, chaque consommateur est obligé légalement de recycler les appareils usagés séparément, hors des ordures ménagères, en les déposant par ex. dans une déchetterie municipale/du quartier. De cette façon, le recyclage des appareils usagés est réalisé de façon appropriée et les effets négatifs sur l'environnement et la santé humaine sont évités. C'est pourquoi les appareils électriques sont identifiés avec le symbole illustré ici.

### 9.3 RECYCLAGE DES PILES

#### Ne pas jeter les piles avec les ordures ménagères !

Ce symbole signifie que les piles ne doivent pas être jetées avec les déchets ménagers normaux. Vous êtes légalement tenu de les remettre gratuitement à la fin de leur durée de vie à un point de collecte public ou à des points de collecte mis en place par les distributeurs à des fins de recyclage.

Les piles qui ne sont pas solidement enfermées dans l'appareil et qui peuvent être retirées sans être détruites doivent être séparées et amenées à l'état déchargé à la déchetterie prévue. La reprise et le recyclage des appareils usagés et des piles sont des contributions importantes à la protection de notre environnement. Une élimination incorrecte peut entraîner la libération de composants toxiques dans l'environnement, ce qui peut avoir des effets néfastes sur les personnes, les animaux et les plantes.

Vous trouverez ici quelques bonnes pratiques et recommandations qui vous aideront à prolonger la durée de vie de vos piles et à permettre leur réutilisation :

- **Retirez les piles si les appareils ne sont pas utilisés pendant une période prolongée.**
- **Utilisez toujours le type de pile approprié pour vos appareils. Une utilisation inappropriée peut raccourcir la durée de vie des piles et avoir des effets néfastes.**

Veillez toujours respecter les consignes de sécurité relatives à la manipulation des piles usagées. Les piles usagées contenant du lithium (Li = lithium) présentent un risque d'incendie élevé. Il convient donc de veiller tout particulièrement à l'élimination correcte des piles usagées et des piles rechargeables contenant du lithium. Un recyclage non conforme peut également causer des courts-circuits internes et externes dus aux effets thermiques (chaleur) ou à des détériorations mécaniques. Un court-circuit peut entraîner un incendie ou une explosion et avoir des conséquences graves pour l'homme et l'environnement. Par conséquent, scotchez les pôles ou les contacts de la pile avant de la jeter afin d'éviter tout court-circuit. **La pile doit être retirée pour être éliminée séparément.**

11

### PRUDENCE ! RISQUE DE DÉTÉRIORATION !

- » N'utilisez pas de produits de nettoyage agressifs, de brosses à poils en métal ou nylon, ni d'objets de nettoyage tranchants ou métalliques tels que des couteaux, spatules dures, etc. Ils pourraient endommager la surface du produit.

- Essayez le produit avec un chiffon humide. Si nécessaire, appliquez une petite quantité de détergent doux sur les saletés tenaces.
- Laissez toutes les pièces entièrement sécher.

#### 7.1.1 VIDER LE RÉCIPENT À PELUCHES

- Sortez le récipient à peluches **1** par le bas (fig. E).

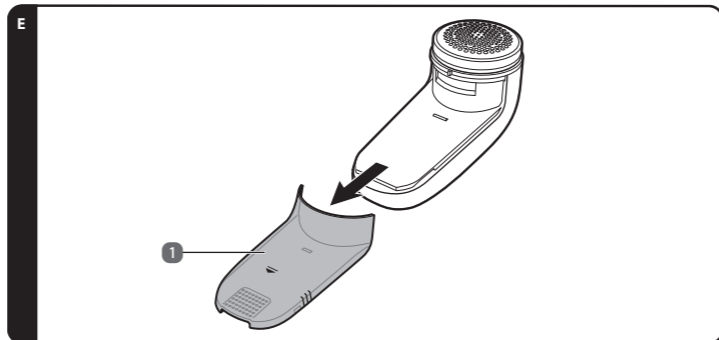

- Videz le récipient à peluches **1**.
- Repoussez le récipient à peluches **1** sur le produit.

8

## 10 GARANTIE

Veillez rapporter le produit et le ticket de caisse respectif dans votre filiale **ALDI SUISSE**.

### 10.1 CONDITIONS DE GARANTIE

Cher client,

La **garantie de d'ALDI SUISSE** vous offre grand nombre d'avantages par rapport aux obligations de garantie légales:

**Période de garantie:** 3 ans à partir de la réception de la marchandise

**Garantie:** Réparation, échange ou remboursement gratuits  
Pas de coûts de transport

Veillez noter que le type de garantie est déterminé au cas par cas par **ALDI SUISSE**.

#### Afin de bénéficier de la présente garantie:

- rappez le produit et le ticket de caisse respectif dans votre filiale **ALDI SUISSE**.

#### La garantie ne s'applique pas:

- **aux dommages causés par un phénomène naturel** (p. ex. foudre, inondation, incendie, gel, etc.), **par un accident, par le transport, par les piles qui ont fui ou par une utilisation non conforme**
- **aux dommages causés ou aux modifications effectuées par le client/par des tiers**
- **dans le cas d'un non-respect des recommandations de sécurité et d'entretien ou d'une erreur de manipulation**
- **à l'entartement, à la perte de données, aux programmes malveillants et aux brûlures d'écran**
- **aux pièces d'usure dans le cadre d'une utilisation normale** (p. ex. capacité de charge de la batterie)

À expiration de la période de garantie vous avez toujours la possibilité de faire réaliser vos réparations auprès du **SERVICE APRÈS-VENTE** en payant. Si la réparation ou le devis ne sont pas gratuits dans votre cas, vous en serez alors informé.

L'obligation de garantie légale du fournisseur n'est pas limitée par la présente garantie. La durée de validité de la garantie ne peut être prolongée que si cette prolongation est prévue par une disposition légale. Dans les pays où la législation en vigueur prévoit une garantie (obligatoire) et/ou une obligation de tenue de stock de pièces détachées et/ou une réglementation des dédommagements, ce sont les obligations minimum prévues par la loi qui seront prises en considération. L'entreprise de service après-vente et le vendeur déclinent toute responsabilité relative aux données contenues et aux réglages effectués par le déposant sur le produit lors de l'envoi en réparation.

12

### 7.1.2 NETTOYER L'ACCESSOIRE DE LAME

- Retirez prudemment la bague de réglage de la hauteur **2** (fig. F, étape 1).
- Dévissez la tête de rasage **3** dans le sens inverse des aiguilles d'une montre (fig. F, étape 2).
- Saisissez le disque à lames **4** par le bord et retirez-le (fig. F, étape 3).

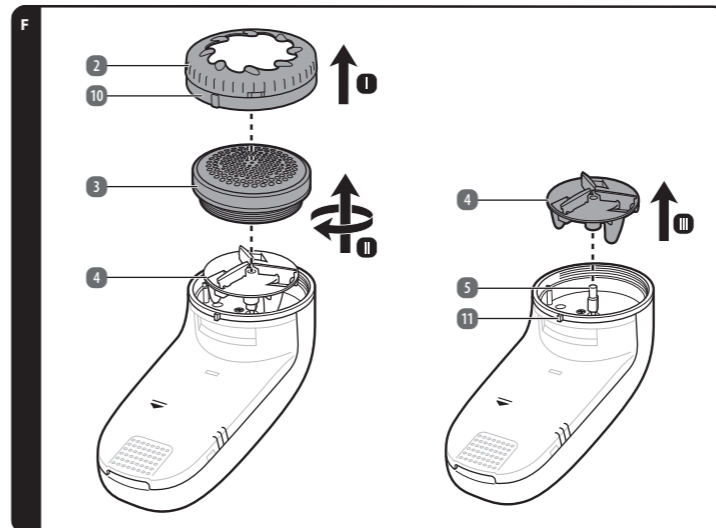

- Nettoyez toutes les pièces avec le pinceau **8** fourni.
- Si nécessaire, utilisez un chiffon de nettoyage légèrement humidifié. Si nécessaire, appliquez une petite quantité de détergent doux sur les saletés tenaces. Laissez ensuite toutes les pièces sécher.
- Saisissez le disque à lames **4** par le bord et posez-le exactement sur l'axe d'entraînement **5**.
- Dévissez la tête de rasage **3**.
- Remettez la bague de réglage de la hauteur **2** en place et vissez-la dans le sens des aiguilles d'une montre. La protubérance **11** sur le boîtier doit s'engrèner dans l'encoche **10** dans la bague de réglage de la hauteur.

### 7.2 RANGEMENT

- Nettoyez toutes les parties du produit avant de le ranger (voir chapitre **NETTOYAGE**).
- Séchez complètement le produit avant de le ranger.
- Retirez les piles **9** (voir chapitre **MISE EN PLACE/REPLACEMENT DES PILES**).
- Rangez toujours le produit dans un endroit sec et frais à température ambiante.
- Rangez le produit hors de la portée des enfants et des animaux domestiques.

9

10

## 8 DONNÉES TECHNIQUES

<b>Modèle :</b>	FSV24_07501
<b>Tension nominale :</b>	3 V $\frac{1}{2}$ , 2 x pile de 1,5 V AA
<b>Puissance :</b>	3 W
<b>Dimensions (L x l x H) :</b>	146 x 75 x 62 mm
<b>Longueurs de coupe réglables :</b>	3
<b>Niveaux de vitesse :</b>	2
<b>Nom et adresse du fabricant de la pile :</b>	ZHE JIANG MUSTANG BATTERY CO., LTD. No. 818 Rongji road, Luotuo, Zhenhai district, Ningbo, P.R. China
<b>Site web du fabricant de piles :</b>	www.innovent-europe.com
<b>E-mail du fabricant de piles :</b>	info@innovent-europe.de
<b>Date de fabrication de la batterie :</b>	06/2025
<b>Numéro de référence :</b>	857132

Les piles suivantes sont incluses dans cet appareil :

Type de pile: LR6/AA 1,5 V Pile portable d'utilisation courante

Système chimique: Alkaline, Zn/MnO<sub>2</sub>/KOH

Pour plus d'informations, voir l'étiquette sur la pile.

#### Retrait sûr des piles ou des piles bouton

Attention: Assurez-vous que la pile ou la pile bouton est complètement vide. • Retirez le couvercle du compartiment des piles. Retirez la pile ou la pile bouton vide et remplacez-la par une nouvelle pile ou pile bouton. Assurez-vous que la polarité est correcte. La pile ou la pile bouton vide peut maintenant être déposée à un point de collecte. • Élimination de l'appareil: Retirez soigneusement la pile ou la pile bouton comme décrit. La pile ou la pile bouton et l'appareil peuvent maintenant être éliminés séparément.



#### Non rechargeable ! Toujours stocker les piles dans leur emballage d'origine et non en vrac.

Ne pas charger, endommager ou ouvrir les piles. Ne pas jeter au feu. Ne pas court-circuiter. Insérer correctement (+/-). Ne mélangez pas les piles anciennes et neuves, ne mélangez pas différentes marques, ne mélangez pas différentes technologies. Changez toutes les piles en même temps. Retirez les piles immédiatement si elles sont épuisées ou ne sont pas utilisées régulièrement.

⚠ Avertissement

**GARDER HORS DE LA PORTÉE DES ENFANTS.** L'ingestion peut entraîner des brûlures chimiques, une perforation des tissus mous et la mort. Des brûlures graves peuvent survenir dans les 2 heures suivant l'ingestion. Consultez immédiatement un médecin.



10

11

12