



MANUALE D'USO

LEVAPELUCCHI



AMBIANO

ASSISTENZA POST-VENDITA 857132

CH LA PREGHIAMO DI RIVOLGERSI ALLA SUA FILIALE ALDI SUISSE.

MODELLO: FSV24_07501 04/2026

3
ANNI GARANZIA

FABBRICATO IN CINA

COMMERCIALIZZATO DA
ASCE - ALDI SUD GROUP
SUPPLY CHAIN ENTITY
GMBH
MICHAEL-WALZ-GASSE 18D
5020 SALZBURG
AUSTRIA
CS@ASCE-IMPORTS.COM

1 INFORMAZIONI GENERALI



Queste istruzioni per l'uso (di seguito denominate "istruzioni") sono parte integrante del prodotto e contengono informazioni importanti sulla messa in funzione e sull'utilizzo. Prima di utilizzare il prodotto leggere attentamente queste istruzioni (vedere in particolare il capitolo **SICUREZZA**). L'insosservanza di queste istruzioni può comportare lesioni gravi e/o danni al prodotto.

Conservare queste istruzioni per futuri utilizzi e consultazioni. In caso di cessione del prodotto a terzi, consegnare anche queste istruzioni. Se occorre una copia digitale delle istruzioni, rivolgersi all'assistenza post-vendita.

2 SICUREZZA

2.1 SPIEGAZIONE DELLE AVVERTENZE

Le seguenti avvertenze sono utilizzate in queste istruzioni, sul prodotto e/o sulla confezione.

PERICOLO!

» Questa avvertenza indica una situazione pericolosa che, se non evitata, provoca la morte o lesioni personali gravi.

AVVERTENZA!

» Questa avvertenza indica una situazione pericolosa che, se non evitata, può provocare la morte o lesioni personali gravi.

ATTENZIONE!

» Questa avvertenza indica una situazione pericolosa che, se non evitata, può provocare lesioni personali di lieve o media entità.

ATTENZIONE!

» Questa avvertenza indica una situazione pericolosa che, se non evitata, può comportare danni materiali.

NOTA

» Questa avvertenza è utilizzata per suggerimenti e procedure che non hanno correlazione con lesioni personali.

2.2 SPIEGAZIONE DEI SIMBOLI

I seguenti simboli sono utilizzati in queste istruzioni, sul prodotto o sulla confezione.



Leggere le istruzioni.



Utilizzare il prodotto solo in ambienti interni asciutti.



Corrente continua (CC)



3 Lunghezze di taglio



I prodotti contrassegnati da questo simbolo soddisfano tutte le normative comunitarie applicabili dello Spazio economico europeo.

1

3 PANORAMICA DEL PRODOTTO

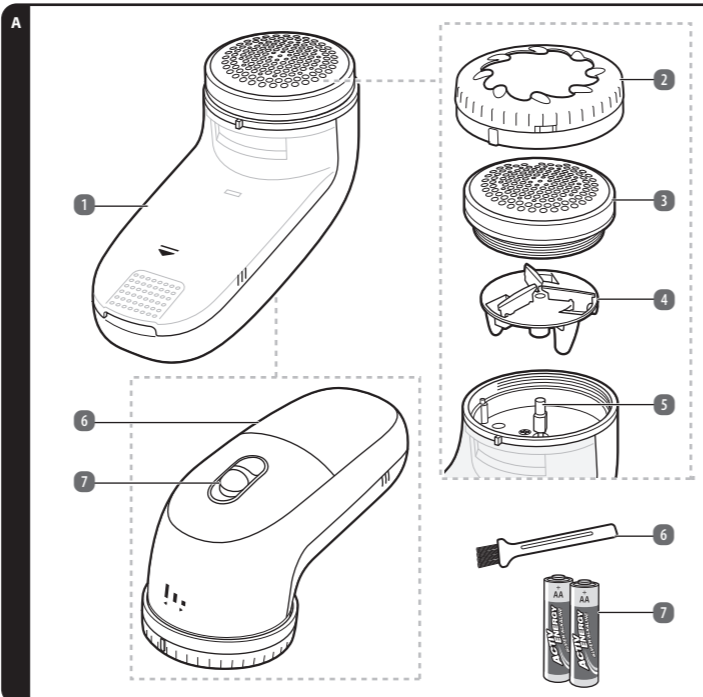

- | | | |
|--------------------------------------|---------------------------------|----------------|
| 1 Contenitore dei pelucchi | 5 Asse motore | 9 Batteria, 2x |
| 2 Ghiera di regolazione dell'altezza | 6 Coperchio del vano batterie | 10 Rientranza |
| 3 Testina di rasatura | 7 Interruttore di funzionamento | 11 Nodino |
| 4 Disco a lama | 8 Pennello | |

4

2.3 AVVERTENZE GENERALI PER LA SICUREZZA

- Il prodotto può essere utilizzato da bambini a partire dagli 8 anni e da persone con ridotte capacità fisiche, sensoriali o mentali o con mancanza di esperienza e di conoscenza, purché siano sorvegliati o istruiti all'uso del prodotto in sicurezza e ne comprendano i pericoli connessi.
- Non permettere ai bambini di giocare con il prodotto.
- La pulizia e la manutenzione utente non devono essere eseguite da bambini senza supervisione.

2.4 ULTERIORI AVVERTENZE PER LA SICUREZZA

AVVERTENZA!

» Tenere i bambini sotto stretta sorveglianza quando si utilizza il prodotto nelle loro vicinanze.

AVVERTENZA! PERICOLO DI LESIONI!

- Non utilizzare mai accessori che non sono raccomandati nelle presenti istruzioni per l'uso. Ciò può comportare un rischio per la sicurezza dell'utente e danneggiare il prodotto. Utilizzare esclusivamente parti e accessori originali.
- Prima di togliere la testina di rasatura rimuovere le batterie per evitare un avviamento accidentale del motore.
- Prestare molta attenzione nel maneggiare le lame perché sono molto affilate.
- Non utilizzare mai il prodotto su persone o animali.
- Non utilizzare mai il prodotto su persone o animali.
- Non afferrare mai il prodotto se è caduto in acqua.
- Non cortocircuitare mai i terminali di alimentazione. Evitare il contatto con oggetti metallici.

ATTENZIONE! PERICOLO DI DANNI!

- Non inserire oggetti all'interno dell'involucro del prodotto.
- Rimuovere ogni parte a corredo o accessorio dopo l'uso, prima della pulizia e prima di una conservazione a lungo termine.
- Non utilizzare mai il prodotto se non funziona correttamente o se è caduto, se è stato danneggiato o se è caduto in acqua. Contattare il centro di assistenza del rivenditore per controlli e riparazioni.
- Non esporre mai il prodotto a temperature elevate (riscaldamento, ecc.) o agli agenti atmosferici (pioggia, ecc.).
- Non versare mai liquidi nel prodotto.
- Non immergere mai il prodotto in acqua per pulirlo.

- Non tentare di riparare il prodotto autonomamente. In caso di malfunzionamento, le riparazioni possono essere eseguite solo da personale qualificato.
- Utilizzare sempre il prodotto su una superficie piana, stabile, pulita e asciutta.
- Non è permesso modificare il prodotto.
- In caso di tessuti di cui non si è sicuri, testare prima il prodotto in un punto nascosto.
- Non premere con forza il prodotto contro il tessuto.
- Non lubrificare mai le lame con lubrificanti. I lubrificanti possono lasciare macchie sui tessuti.
- Stendere il tessuto il più possibile prima del trattamento in modo che non possa avvicinarsi troppo alle lame.

2

4 PRIMA DEL PRIMO UTILIZZO

4.1 CONTROLLO DEL PRODOTTO E DELLA FORNITURA

AVVERTENZA! PERICOLO DI SOFFOCAMENTO!

» Tenere tutti i materiali di imballaggio lontano dalla portata di bambini e animali domestici: questi materiali sono una potenziale fonte di pericolo, come ad esempio il soffocamento o l'ingestione di parti di piccole dimensioni.

ATTENZIONE! PERICOLO DI DANNI!

» Prestare attenzione durante l'apertura della confezione per evitare di danneggiare il prodotto. Evitare di utilizzare oggetti appuntiti.

- Estrarre il prodotto dalla confezione.
- Rimuovere i materiali di imballaggio.
- Controllare se la fornitura è completa (vedere il capitolo **PANORAMICA DEL PRODOTTO**).
- Verificare se il prodotto o le singole parti presentano danni. In questo caso, non utilizzare il prodotto. Contattare l'assistenza post-vendita utilizzando i dettagli di contatto indicati nel capitolo **GARANZIA**.

4.2 INSERIMENTO/SOSTITUZIONE DELLE BATTERIE

NOTA

» Cambiare le batterie non appena il prodotto perde evidentemente potenza.

- Rimuovere il coperchio del vano batterie (6) sul retro del prodotto (fig. B, fase 1).
 - Collocare 2x batterie (9) (grandezza: AA, in dotazione) nel vano batterie. Prestare attenzione alla corretta polarità delle batterie (+ e -) (fig. B, fase 2).
- Per sostituire le batterie, rimuovere prima le vecchie batterie.
- Chiudere il coperchio del vano batterie (6) (fig. B, fase 3).

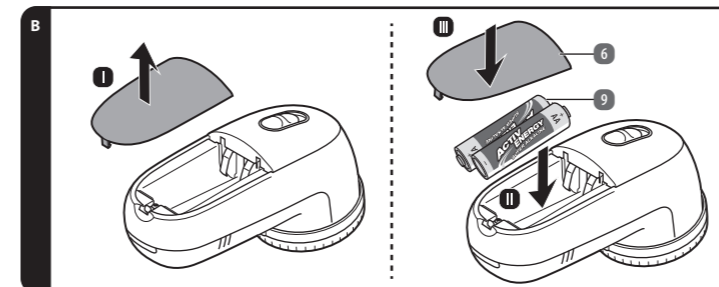

5

2.5 ISTRUZIONI DI SICUREZZA PER LE BATTERIE

ATTENZIONE! PERICOLO DI DANNI!

- Le batterie non ricaricabili non devono essere caricate.
- Non scaricare, caricare, smontare, riscaldare o bruciare forzatamente. In caso contrario, sussiste il pericolo di lesioni dovute a sfiati, perdite o esplosioni, che potrebbero provocare ustioni chimiche.
- Non mescolare batterie vecchie e nuove, marche o tipi di batterie differenti, come batterie alcaline, zinco-carbone o ricaricabili.
- Assicurarsi che le batterie siano inserite rispettando la polarità corretta (+ e -).
- È necessario rimuovere immediatamente dal prodotto le batterie usate e smaltirle correttamente.
- Rimuovere le batterie dal prodotto se non si intende utilizzarlo per un lungo periodo di tempo. Riciclare o smaltire le batterie secondo le normative locali.
- Non cortocircuitare le batterie. Quando i poli positivo (+) e negativo (-) di una batteria sono in contatto elettrico tra loro, la batteria va in cortocircuito. Ad esempio, le batterie lasciate in tasca possono essere cortocircuitate tramite chiavi o monete. Ciò potrebbe comportare sfiati, perdite, esplosioni, incendi e lesioni personali.
- In caso di perdite da una cella, fare attenzione a non far entrare il fluido in contatto con la pelle o gli occhi. In caso di contatto, lavare abbondantemente la parte interessata con acqua pulita e consultare un medico.
- Se il liquido della batteria viene a contatto con la pelle, gli occhi o le mucose, lavare e sciacquare immediatamente l'area interessata con acqua pulita. Se necessario, contattare un medico.
- Non smontare o cortocircuitare la batteria/l'accumulatore.

- Tenere le batterie fuori dalla portata dei bambini.
- La sostituzione delle batterie può essere svolta dai bambini solo sotto supervisione.
- Evitare che le batterie si surriscaldino.

2.6 UTILIZZO PREVISTO

- Questo prodotto è concepito esclusivamente per la rimozione di pelucchi dai tessuti.
- Questo prodotto è destinato unicamente per un utilizzo privato e non è adatto all'uso commerciale.
- Utilizzare il prodotto solo come descritto nelle istruzioni. Ogni altro utilizzo è considerato un uso improprio e può comportare danni materiali o lesioni personali.
- Possono verificarsi potenziali lesioni da uso improprio.
- Il produttore o il rivenditore non si assumono alcuna responsabilità per danni causati da un uso improprio o non conforme.

3

5 UTILIZZO

ATTENZIONE! PERICOLO DI DANNI!

- Non utilizzare il prodotto su tessuti irregolari, molto sottili o sfilacciati, seta o calze di nylon.
- Non utilizzare il prodotto su bottoni, cerniere, chiusure a strappo e cuciture.
- Lisciare i tessuti da trattare.

NOTA

- » Accertarsi che il tessuto da trattare sia idoneo per il prodotto (il tessuto troppo sottile o delicato potrebbe non essere adatto, per es. calze di seta).
- » Prima di utilizzare il prodotto, accertarsi che la testina di rasatura (3) sia pulita per evitare di sporcare i tessuti.
- » Collocare il tessuto su una superficie piana e pulita.
- » A seconda del tipo di tessuto sono richieste impostazioni differenti della ghiera di regolazione dell'altezza e della velocità.
- » In caso di incertezza, iniziare dalla distanza più grande con le rotazioni più lente.

- Impostare la distanza desiderata ruotando la ghiera di regolazione dell'altezza (2) e allineando il puntatore su una delle 3 posizioni indicate sul prodotto (fig. C).
- In caso di necessità rimuovere la ghiera di regolazione dell'altezza e utilizzare il prodotto senza ghiera di regolazione dell'altezza.

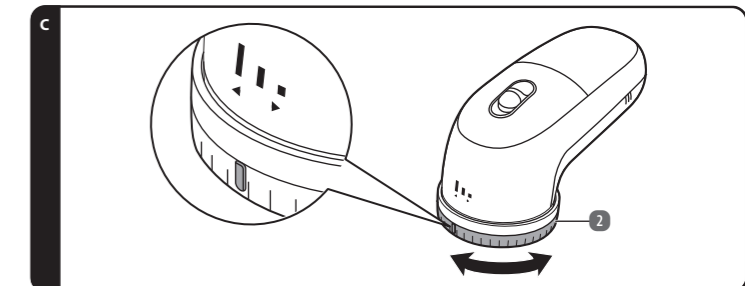

6



- Accendere il prodotto con l'interruttore di funzionamento **7** e impostare la velocità desiderata (1–2) (fig. D).
- Spostare il prodotto con movimenti circolari (o in avanti e all'indietro, se necessario) sopra il tessuto fino alla rimozione dei pelucchi.
- Portare l'interruttore di funzionamento **7** nella posizione più basso (**0**) per spegnere il prodotto (fig. D).

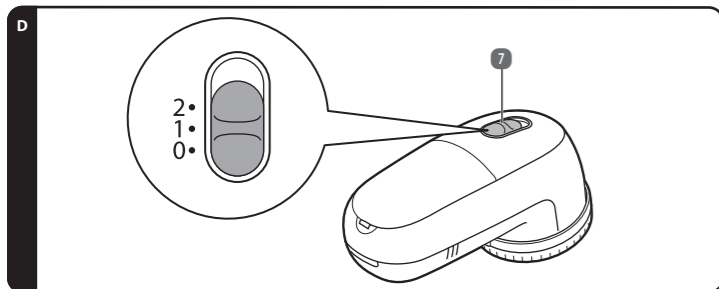

6 RISOLUZIONE DEI PROBLEMI

PROBLEMA	CAUSA	SOLUZIONE
Il prodotto perde potenza.	Le batterie 9 sono scariche.	Cambiare le batterie 9 (vedere capitolo INSERIMENTO/SOSTITUZIONE DELLE BATTERIE).
	Il prodotto è intasato.	Pulire il prodotto (vedere il capitolo PULIZIA).

7 PULIZIA E MANUTENZIONE

ATTENZIONE! PERICOLO DI DANNI!

- » Proteggere il prodotto dall'esposizione a polvere, acqua, umidità, gelo, temperature estreme, umidità elevata e raggi diretti del sole.

7.1 PULIZIA

AVVERTENZA! PERICOLO DI FOLGORAZIONE!

- » Scollegare il prodotto dall'alimentazione elettrica prima di effettuare la pulizia.

AVVERTENZA! PERICOLO DI SCOSSE ELETTRICHE E CORTOCIRCUITO!

- » Non immergere mai il prodotto in acqua o altri liquidi. Evitare di fare penetrare acqua o altri liquidi all'interno dell'involucro.

ATTENZIONE! PERICOLO DI CORTOCIRCUITO!

- » Prima della pulizia, rimuovere le batterie dal prodotto.

7

Agenti Estinguenti : H₂O, CO₂, Polvere Estinguente
Raccolta Differenziata delle Batterie.

Smaltimento: Non gettare mai le batterie nei rifiuti domestici o nelle acque. Consegnare le batterie usate direttamente presso il punto vendita o un punto di raccolta pubblico. L'utente finale è legalmente obbligato a restituire le batterie.

9 ISTRUZIONI PER LO SMALTIMENTO

9.1 SMALTIMENTO DELLA CONFEZIONE

- Smaltire la confezione in base al tipo di materiale. Gettare la carta e il cartone nel bidone per la raccolta della carta e le pellicole nel bidone per il riciclaggio della plastica.

9.2 SMALTIMENTO DEL PRODOTTO



Non smaltire i vecchi dispositivi insieme ai normali rifiuti domestici!

Se il prodotto non può più essere utilizzato, ogni utente è legalmente obbligato a separare i vecchi dispositivi dai rifiuti domestici, ad es. presso un punto di raccolta del proprio comune/quartiere. Ciò garantisce che i vecchi dispositivi vengano adeguatamente riciclati evitando effetti negativi sull'ambiente, nonché sulla salute umana. Per questo motivo gli apparecchi elettrici sono contrassegnati con il simbolo qui indicato.

9.3 SMALTIMENTO DELLE BATTERIE



Non smaltire le batterie insieme ai rifiuti domestici!

Questo simbolo significa che le batterie non devono essere smaltite insieme ai normali rifiuti domestici. Si è obbligati per legge a consegnarli gratuitamente, alla fine della loro vita utile, ad un centro di raccolta pubblico o a centri di raccolta per il riciclo allestiti da rivenditori.

Le batterie che non sono racchiuse saldamente dall'apparecchio e che possono essere rimosse senza distruzione, devono essere separate e smaltite nel modo previsto nello stato scaricato. La restituzione e il riciclo di vecchi apparecchi e di batterie costituiscono importanti contributi a protezione dell'ambiente. Uno smaltimento improprio può portare al rilascio di sostanze velenose nell'ambiente, che hanno effetti dannosi su persone, animali e piante.

Qui sono riportate alcune pratiche e raccomandazioni ben consolidate che aiutano a prolungare la vita utile delle batterie e a consentirne il riutilizzo:

- **Rimuovere le batterie, quando gli apparecchi non vengono utilizzati per lungo tempo.**
- **Utilizzare sempre il tipo di batteria corretto per gli apparecchi. L'uso improprio può ridurre la vita utile delle batterie e avere effetti dannosi.**

Rispettare sempre le note per la sicurezza relative al contatto con batterie di scarto. Le batterie di scarto contenenti litio (Li = litio) rappresentano un rischio elevato di incendio. Pertanto prestare particolare attenzione allo smaltimento corretto di vecchie batterie e di batterie ricaricabili che contengono litio. Lo smaltimento improprio può anche provocare cortocircuiti interni ed esterni a causa di effetti termici (calore) o danni meccanici. I cortocircuiti possono causare incendi o esplosioni e avere gravi conseguenze per le persone e l'ambiente. Per questo motivo, proteggere con nastro adesivo i poli o i contatti della batteria prima dello smaltimento per evitare un cortocircuito.

La batteria deve essere rimossa in modo da smaltirla separatamente.

11

ATTENZIONE! PERICOLO DI DANNI!

- » Non utilizzare detergenti aggressivi, spazzole con setole metalliche o di nylon o oggetti per la pulizia appuntiti o metallici come coltelli, spatole dure e simili. Questi oggetti potrebbero danneggiare le superfici del prodotto.

- Strofinare il prodotto con un panno umido. In caso di sporco ostinato, utilizzare una piccola quantità di detergente delicato.
- Lasciare asciugare completamente tutte le parti.

7.1.1 SVUOTAMENTO DEL CONTENITORE DEI PELUCCHI

- Sfilare il contenitore dei pelucchi **1** verso il basso (fig. E).

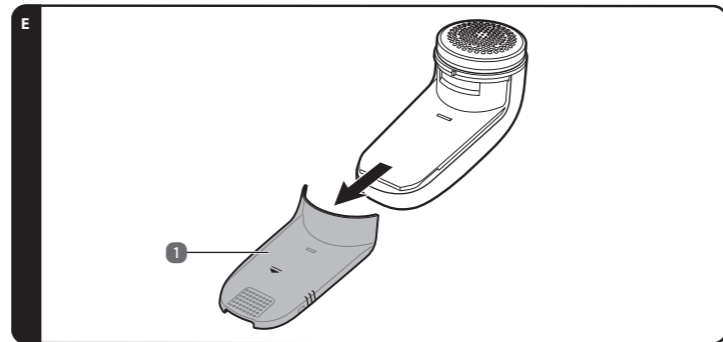

- Svuotare il contenitore dei pelucchi **1**.
- Spingere il contenitore dei pelucchi **1** nuovamente sul prodotto.

8

10 GARANZIA

La preghiamo di recarsi nella sua filiale **ALDI SUISSE** con il prodotto e il relativo scontrino di cassa.

10.1 CONDIZIONI DI GARANZIA

Gentile cliente

La garanzia **ALDI SUISSE** le offre vantaggi ben superiori rispetto a quanto previsto dall'obbligo di garanzia legale:

Durata della garanzia: **3 anni** a partire dal momento di ricezione della merce

Garanzia: Riparazione, sostituzione o rimborso gratuiti
Nessun costo di trasporto

La preghiamo di tenere presente che il tipo di garanzia viene definito caso per caso da **ALDI SUISSE**.

Per attivare la garanzia la preghiamo di:

- recarsi nella sua filiale **ALDI SUISSE** con il prodotto e il relativo scontrino di cassa.

La garanzia non si estende a danni causati da:

- **eventi naturali** (p. es. fulmini, acqua, fuoco, gelo ecc.), **incidenti, trasporto, batterie che perdono liquido oppure utilizzo improprio**
- **danni o modifiche da parte dell'acquirente/di terzi**
- **inadempienza delle misure di sicurezza e di manutenzione, errori d'uso**
- **calcificazione, perdita di dati, programmi dannosi, bruciature dello schermo**
- **normale usura delle parti ad essa soggette** (p. es. la capacità della batteria)

Una volta scaduto il periodo di garanzia, è ancora possibile far eseguire a pagamento le riparazioni presso il **SERVIZIO RIPARAZIONI**. Se la riparazione o il preventivo non sono gratuiti per lei, verrà informato in anticipo.

L'obbligo di garanzia obbligatorio per legge da parte del venditore non viene limitato dalla presente garanzia. Il periodo di garanzia può essere prolungato solo se previsto dalle norme legislative. Nei Paesi in cui sono previste dalla legge una garanzia (obbligatoria) e/o la conservazione delle parti di ricambio e/o un regolamento per il risarcimento valgono le condizioni minime previste dalla legge. Il venditore e l'azienda di servizio non si assumono la responsabilità per i dati o le impostazioni eventualmente salvati da parte del cliente sul prodotto.

12

7.1.2 PULIZIA DELL'INSERTO LAMA

- Sfilare attentamente la ghiera di regolazione dell'altezza **2** (fig. F, fase 1).
- Svitare la testina di rasatura **3** in senso antiorario (fig. F, fase 2).
- Afferare il disco a lama **4** sul bordo e rimuoverlo (fig. F, fase 3).

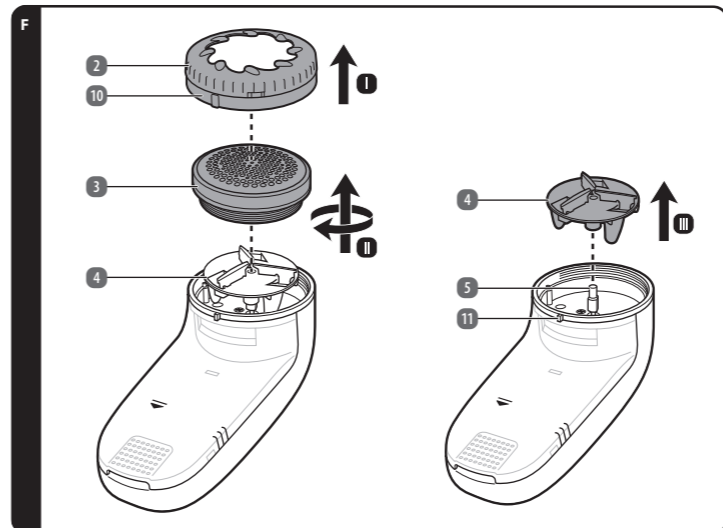

- Pulire tutte le parti con il pennello **8** in dotazione.
- In caso di necessità, utilizzare un panno di pulizia inumidito. In caso di sporco ostinato, utilizzare una piccola quantità di detergente delicato. Lasciare quindi asciugare tutte le parti.
- Afferare il disco a lama **4** sul bordo e inserirlo perfettamente sull'asse motore **5**.
- Avvitare la testina di rasatura **3**.
- Collocare nuovamente la ghiera di regolazione dell'altezza **2** e serrarla in senso orario. Il nodino **11** sull'involucro deve quindi innestarsi nella rientranza **10** nella ghiera di regolazione dell'altezza.

7.2 CONSERVAZIONE

- Pulire tutte le parti del prodotto prima di riporlo (vedere il capitolo **PULIZIA**).
- Asciugare completamente il prodotto prima della conservazione.
- Rimuovere le batterie **9** (vedere capitolo **INSERIMENTO/SOSTITUZIONE DELLE BATTERIE**).
- Conservare sempre il prodotto in un luogo fresco e asciutto, a temperatura ambiente normale.
- Conservare il prodotto fuori dalla portata dei bambini e degli animali domestici.

9

8 DATI TECNICI

Modello:	FSV24_07501
Tensione nominale:	3 V $\frac{1}{2}$, 2 x batteria AA da 1,5 V
Potenza:	3 W
Dimensioni (LxPxAl):	146 × 75 × 62 mm
Lunghezze di taglio impostabili:	3
Stadi di velocità:	2
Nome e indirizzo del produttore della batteria:	ZHE JIANG MUSTANG BATTERY CO., LTD. No. 818 Rongji road, Luotou, Zhenhai district, Ningbo, P.R. China
Sito web del produttore della batteria:	www.innovent-europe.com
e-mail del produttore della batteria:	info@innovent-europe.de
Data di produzione della batteria:	06/2025
Codice articolo:	857132

Il dispositivo include le seguenti batterie:

Tipo di batteria: LR6/AA 1,5 V | Batterie multiuso

Sistema chimico: Alkaline, Zn/MnO₂/KOH

Per ulteriori informazioni, vedere la stampa sulla batteria.

Rimozione Sicura di Batterie o Pile a Bottone

Avvertenza: Assicurarsi che la batteria o pila a bottone sia completamente scarica. • Rimuovere il coperchio del vano batterie. Rimuovere la batteria o pila a bottone scarica e sostituirla con una nuova batteria o pila a bottone. Prestare attenzione alla corretta polarità. La batteria o pila a bottone scarica può essere smaltita presso un punto di raccolta. • Smaltimento del dispositivo: Rimuovere la batteria o pila a bottone con cautela come descritto. La batteria o pila a bottone e il dispositivo possono ora essere smaltiti separatamente.



Non ricaricabile! Conservare sempre le batterie nella loro confezione originale e non sfuse.

Non caricare, danneggiare o aprire le batterie. Non gettare nel fuoco. Non cortocircuitare. Inserire correttamente (+/-). Non mescolare batterie vecchie e nuove, non mescolare marche diverse, non mescolare tecnologie diverse. Sostituire tutte le batterie contemporaneamente. Rimuovere immediatamente le batterie se sono scariche o non vengono utilizzate regolarmente.

Attenzione

TENERE LONTANO DALLA PORTATA DEI BAMBINI L'ingestione può causare ustioni chimiche, perforazione dei tessuti molli e morte. Gravi ustioni possono verificarsi entro 2 ore dall'ingestione. In caso di ingestione, rivolgersi immediatamente a un medico.



10

11