



# ISTRUZIONI PER L'USO

## TAVOLI MULTIFUNZIONE DA 3 PEZZI

WORKZONE®



ASSISTENZA POST-VENDITA

853193

IT

☎ 045 7860460

📧 SERVICE-IT@PROTEL-SERVICE.COM

MODELLO: 853193

01/2026

**3**

ANNI DI GARANZIA

## SOMMARIO

<b>1 Informazioni generali</b> .....	<b>3</b>
<b>2 Sicurezza</b> .....	<b>3</b>
2.1 Spiegazione degli avvisi .....	3
2.2 Descrizione pittogrammi .....	3
2.3 Avvertenze generali di sicurezza .....	3
2.4 Ulteriori avvertenze di sicurezza .....	3
2.5 Uso conforme .....	3
<b>3 Panoramica del prodotto</b> .....	<b>4</b>
3.1 Dotazione .....	4
3.2 Elementi di collegamento inclusi nella fornitura .....	4
<b>4 Prima del primo utilizzo</b> .....	<b>4</b>
4.1 Controllo dei tavoli e della dotazione .....	4
4.2 Pulizia preliminare .....	4
<b>5 Uso</b> .....	<b>4</b>
5.1 Apertura dei tavoli .....	4
5.2 Regolazione dell'altezza di lavoro .....	5
5.3 Collegamento dei tavoli .....	5
5.4 Smontaggio dei tavoli .....	5
<b>6 Pulizia e manutenzione</b> .....	<b>6</b>
6.1 Pulizia .....	6
6.2 Conservazione .....	6
<b>7 Dati tecnici</b> .....	<b>6</b>
<b>8 Smaltimento</b> .....	<b>6</b>
8.1 Smaltimento dell'imballaggio .....	6
8.2 Smaltimento dei tavoli .....	6
<b>9 Garanzia</b> .....	<b>7</b>
9.1 Condizioni di garanzia convenzionale .....	7

## 1 INFORMAZIONI GENERALI



Il presente manuale d'istruzioni (di seguito "istruzioni") è parte integrante di questo prodotto e contiene importanti informazioni relative alla messa in servizio e all'uso.

Leggere attentamente le istruzioni, in particolare il capitolo sulla **SICUREZZA**, prima di utilizzare il prodotto. Il mancato rispetto delle presenti istruzioni può provocare lesioni gravi e/o danni al prodotto. Conservare queste istruzioni per riferimento e utilizzo futuro. In caso di cessione del prodotto a terzi, consegnare assolutamente anche le presenti istruzioni. Se si ha bisogno di una copia digitale delle istruzioni, contattare il servizio clienti.

## 2 SICUREZZA

### 2.1 SPIEGAZIONE DEGLI AVVISI

Nelle istruzioni, sul prodotto stesso o sull'imballaggio sono riportati i seguenti simboli.

#### **AVVERTIMENTO!**

- » Questo simbolo/Questa parola d'avvertimento indica un pericolo a rischio medio che, se non evitato, può avere come conseguenza la morte o lesioni gravi.

#### **ATTENZIONE!**

- » Questa parola d'avvertimento indica possibili danni a cose.

#### **NOTARE**

- » Questo simbolo indica informazioni aggiuntive utili su impiego e utilizzo.

### 2.2 DESCRIZIONE PITTOGRAMMI

Nelle istruzioni per l'uso, sul prodotto stesso o sull'imballaggio sono riportati i seguenti simboli.



Leggere le istruzioni.



Il sigillo FSC® certifica che il legno dei tavoli proviene al 100% da foreste gestite in modo sostenibile.

### 2.3 AVVERTENZE GENERALI DI SICUREZZA

#### **AVVERTIMENTO! PERICOLO DI LESIONI!**

Un utilizzo improprio dei tavoli comporta un maggiore pericolo di lesioni.

- » Tenere i bambini lontani dai tavoli – sia piegati che aperti. I bambini possono schiacciarsi o cercare di arrampicarvisi e ribaltare i tavoli.
- » Utilizzare i tavoli solo se non presentano danni visibili e sono perfettamente funzionanti.
- » Non utilizzare i tavoli come predellino, posto a sedere, impalcatura o scala.
- » Assicurarsi di tenere i tavoli a un'altezza di lavoro ergonomica, in modo da evitare mal di schiena o altri problemi alla schiena.
- » Per evitare mal di schiena, trasportare i tavoli singolarmente dopo averli chiusi e tenendoli per le maniglie.
- » Posizionare i tavoli solo su una superficie piana, pulita, antiscivolo e stabile, in modo che non possano ribaltarsi.
- » Mantenere il luogo di lavoro su cui si posizionano i tavoli pulito e ben illuminato per evitare incidenti sul lavoro.

### 2.4 ULTERIORI AVVERTENZE DI SICUREZZA

#### **ATTENZIONE! PERICOLO DI DANNEGGIAMENTO!**

Un utilizzo improprio dei tavoli può danneggiarli.

- » Posizionare i tavoli solo su una superficie piana, pulita, antiscivolo e stabile, in modo che non possano ribaltarsi.
- » Collocare i tavoli esclusivamente in ambienti interni.
- » Non esporre i tavoli a temperature estreme. Non collocare mai i tavoli sopra o vicino a superfici roventi (per es. radiatori, camini ecc.).
- » Non esporre i tavoli ad agenti atmosferici (grandine, ecc.).
- » Non utilizzare più i tavoli se i loro componenti in plastica o metallo sono screpolati o spaccati, o se si sono deformati. Sostituire i componenti danneggiati soltanto con gli appropriati ricambi originali.
- » Non sollecitare i tavoli con pesi superiori ai 30 kg. Un carico eccessivo può causare la rottura e la caduta dei tavoli. Gli oggetti che sono collocati sui tavoli e i tavoli stessi possono subire in tal caso danni irreparabili.
- » Non utilizzare i tavoli come piano di lavoro per lavori pesanti.
- » Distribuire uniformemente il peso sui tavoli.
- » Non apportare modifiche ai tavoli. Non rimuovere o alterare i montanti di sostegno, perché solo in questo modo si mantiene la stabilità dei tavoli.

### 2.5 USO CONFORME

- Il prodotto è progettato esclusivamente come piano di appoggio per oggetti leggeri come utensili e pezzi da lavorare, per es. tavoli da tappezziere, tavoli da interni per il mercato delle pulci o da buffet.
- Utilizzare il prodotto esclusivamente come descritto nelle presenti istruzioni. Ogni altro utilizzo è da intendersi come non conforme allo scopo previsto e può provocare danni materiali o lesioni personali.
- Il produttore o rivenditore non si assume nessuna responsabilità per danni o lesioni dovuti all'uso non conforme allo scopo previsto o all'uso scorretto.

### 3 PANORAMICA DEL PRODOTTO

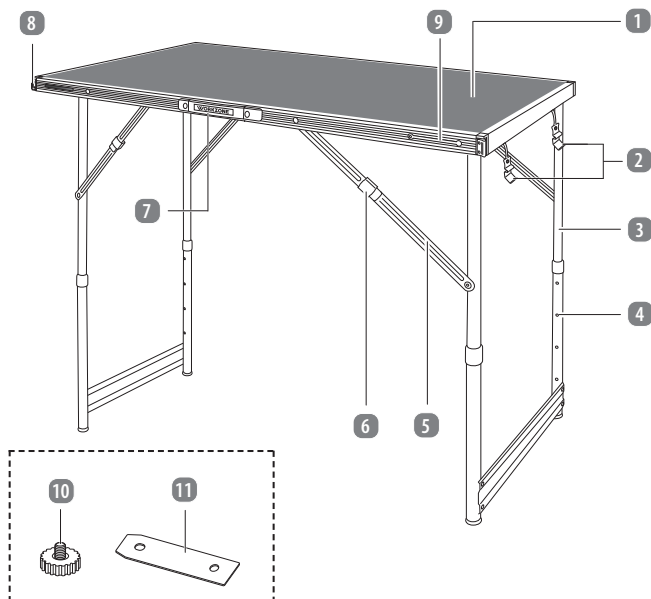

#### 3.1 DOTAZIONE

- |  |   |
|--|---|
| 1 Piano del tavolo   | 6 Anello di rinforzo, 4× per tavolo                   |
| 2 Morsetto di collegamento, 2× per tavolo                                | 7 Maniglia  |
| 3 Gamba del tavolo, 2× per tavolo (regolabili a quattro altezze diverse) | 8 Cappuccio di protezione degli angoli, 4× per tavolo |
| 4 Perno a molla (regolabile in altezza), 2× per ogni gamba del tavolo    | 9 Collegamento in plastica                            |
| 5 Montante di sostegno, 4× per tavolo                                    |   |

#### 3.2 ELEMENTI DI COLLEGAMENTO INCLUSI NELLA FORNITURA

- |                          |
|--------------------------|
| 10 Vite di fissaggio, 6× |
| 11 Raccordo, 6×          |

### 4 PRIMA DEL PRIMO UTILIZZO

#### 4.1 CONTROLLO DEI TAVOLI E DELLA DOTAZIONE

##### ATTENZIONE! PERICOLO DI DANNEGGIAMENTO!

Se si apre l'imballaggio con un coltello affilato o altri oggetti appuntiti senza prestare sufficiente attenzione, si rischia di danneggiare subito il prodotto.

» Prestare particolare cautela durante l'apertura dell'imballaggio.

1. Estrarre il prodotto dall'imballaggio.
2. Controllare se la fornitura è completa (vedi capitolo **PANORAMICA DEL PRODOTTO**).
3. Verificare che il prodotto o le singole parti non siano danneggiati. In tale eventualità, non utilizzare il prodotto. Contattare il servizio clienti tramite ai recapiti di contatto indicati nella pagina iniziale di queste istruzioni.

#### 4.2 PULIZIA PRELIMINARE

1. Rimuovere l'imballaggio.
2. Prima di utilizzare il prodotto per la prima volta, pulire tutte le parti del prodotto come descritto nel capitolo **PULIZIA E MANUTENZIONE**.

### 5 Uso

##### ⚠ AVVERTIMENTO! PERICOLO DI LESIONI!

Un uso improprio dei tavoli comporta un aumento del pericolo di lesioni.

- » Posizionare i tavoli fuori dalla portata dei bambini e tenere i bambini lontani dai tavoli durante l'apertura e la chiusura. I bambini potrebbero giocare con i tavoli e ferirsi.
- » Non sollecitare i tavoli con pesi superiori ai 30 kg. Se sollecitati eccessivamente, i tavoli potrebbero ribaltarsi e ferire persone o animali.

#### 5.1 APERTURA DEI TAVOLI

##### ℹ NOTARE

- » Sussiste la possibilità di collegare fra loro i tavoli (vedi capitolo **COLLEGAMENTO DEI TAVOLI**).

Per aprire i tavoli, procedere come segue:

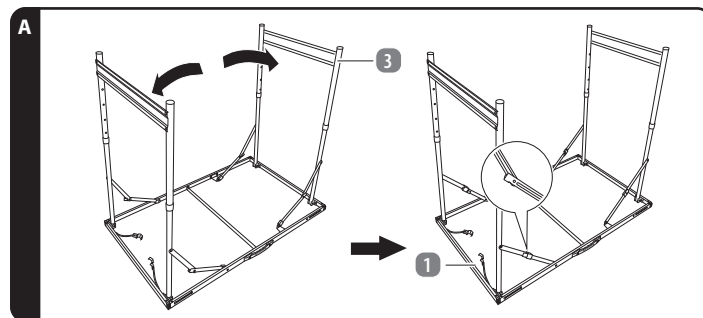

1. Poggiare i tavoli con il piano del tavolo **1** rivolto verso il basso su una superficie piana e pulita. Assicurarsi che sotto il piano del tavolo non siano presenti pietre o altri oggetti simili, per evitare di graffiare il piano del tavolo.
2. Ribaltare verso l'alto le due gambe del tavolo **3** dei singoli tavoli (vedi Fig. A).

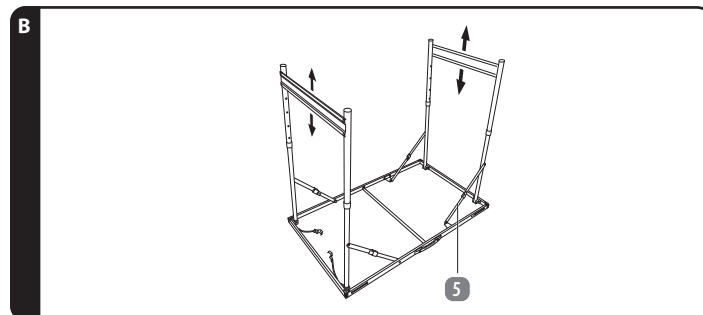

3. Spingere tutti i montanti di sostegno **5** per garantire la stabilità dei tavoli (vedi Fig. B).

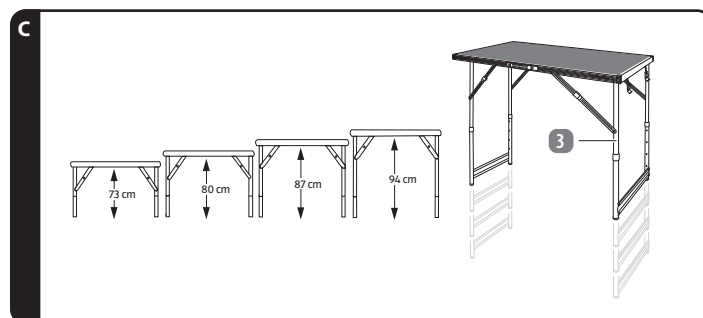

4. Regolare le gambe del tavolo **3** all'altezza di lavoro desiderata (vedi capitolo **REGOLAZIONE DELL'ALTEZZA DI LAVORO**) (vedi Fig. C).  
Per il primo posizionamento dei tavoli, l'altezza di lavoro è di 73 cm (livello 1).

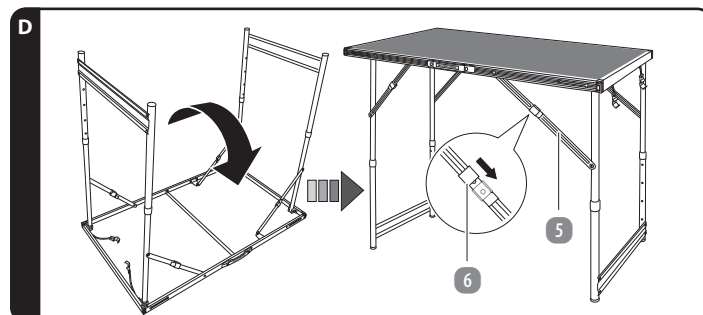

5. Capovolgere i tavoli (vedi Fig. D).
6. Per aumentare la stabilità, spingere gli anelli di rinforzo 6 verso il basso per fissare i montanti di sostegno 5 in posizione (vedi Fig. D).
7. Posizionare tutti i tavoli correttamente sulle gambe di appoggio nel luogo di posizionamento desiderato.

I tavoli sono stati posizionati correttamente.

## 5.2 REGOLAZIONE DELL'ALTEZZA DI LAVORO

### ⚠ AVVERTIMENTO! PERICOLO DI LESIONI!

Un posizionamento improprio dei tavoli comporta un aumento del pericolo di lesioni.

» Assicurarsi di tenere i tavoli a un'altezza di lavoro ergonomica, in modo da evitare mal di schiena o altri problemi alla schiena.

Regolare l'altezza di lavoro mentre i tavoli poggiano sul piano del tavolo 1:

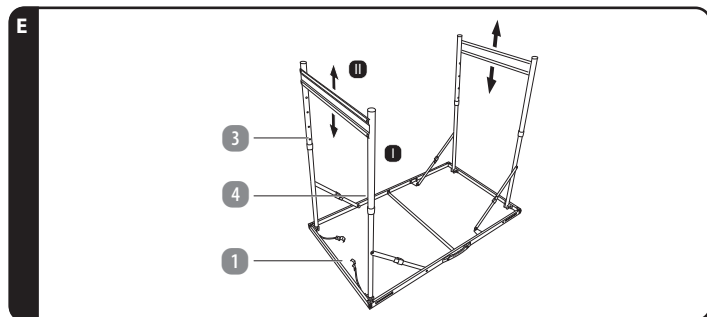

1. Per regolare l'altezza di lavoro di un tavolo, premere entrambi i perni a molla 4 di una gamba del tavolo 3 (vedi passo i nella Fig. E). I perni a molla devono entrambi scomparire completamente nei fori.
2. Regolare l'altezza di lavoro desiderata tirando verso l'alto o spingendo verso il basso la gamba del tavolo (vedi passo ii nella Fig. E). I perni a molla devono emettere un clic udibile nei fori. Assicurarsi che entrambi i perni a molla si inseriscano in posizione nei fori. Altrimenti, la stabilità del tavolo non è garantita.
3. Ripetere i punti 1 e 2 per impostare la stessa altezza di lavoro sulla seconda gamba del tavolo. L'altezza di lavoro è stata impostata correttamente e il tavolo ora può essere posizionato e utilizzato.

## 5.3 COLLEGAMENTO DEI TAVOLI

È possibile collegare i tavoli tra di loro. Per farlo, procedere nel seguente modo:

1. Posizionare alla stessa altezza di lavoro (vedi capitolo **REGOLAZIONE DELL'ALTEZZA DI LAVORO**) i tavoli che si desidera collegare.
2. Posizionare uno accanto all'altro i lati corti dei tavoli che si desidera collegare. Le maniglie 7 ai lati lunghi dei tavoli devono essere rivolte nella stessa direzione.
3. Rimuovere i cappucci di protezione degli angoli 8 ai bordi dei tavoli dove deve avvenire il collegamento.

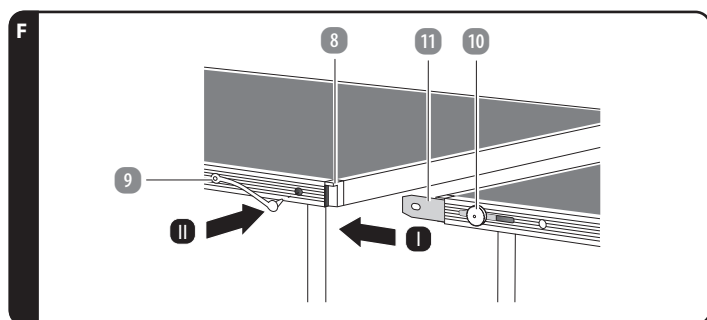

4. Infilare un raccordo 11 con il foro più piccolo nel tavolo con la fessura. Il foro nel raccordo deve essere visibile nell'intaglio del tavolo (vedi passo i nella Fig. F).
5. Inserire la vite di fissaggio 10 attraverso l'intaglio nel foro del raccordo e serrarla a fondo.
6. Spingere l'estremità sporgente del raccordo nell'altro tavolo fino all'arresto (vedi passo ii nella Fig. F). Il foro del raccordo e il foro del collegamento in plastica 9 devono venire a trovarsi l'uno sopra l'altro.
7. Per fissare il raccordo inserire il collegamento in plastica fino all'arresto nell'apposito foro (vedi passo ii nella Fig. F).

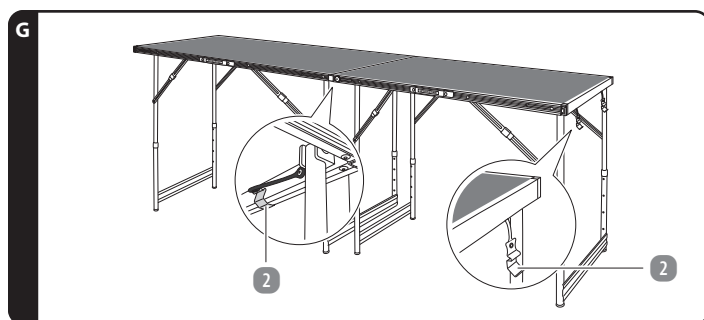

8. Rafforzare il collegamento dei due tavoli appoggiando i morsetti di collegamento 2 al telaio del tavolo e poi premendo con forza (vedi Fig. G).
9. Per collegare anche il terzo tavolo ai primi due, ripetere i passi descritti sopra. I tavoli sono stati collegati con successo.

## 5.4 SMONTAGGIO DEI TAVOLI

Per smontare nuovamente i tavoli, procedere come segue:

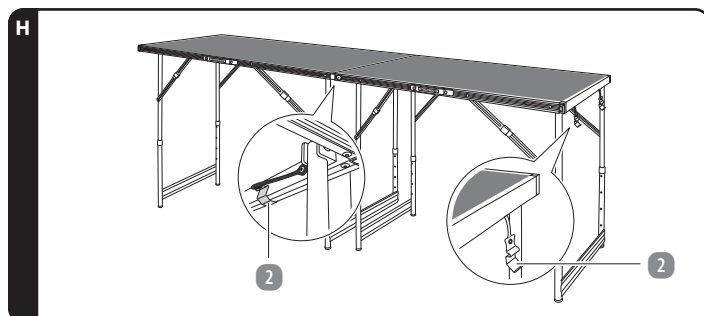

1. Separare i tavoli, se sono ancora collegati, rimuovendo prima i morsetti di collegamento 2 (vedi Fig. H).

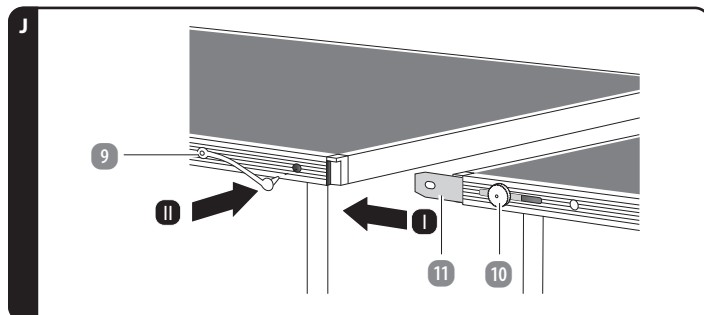
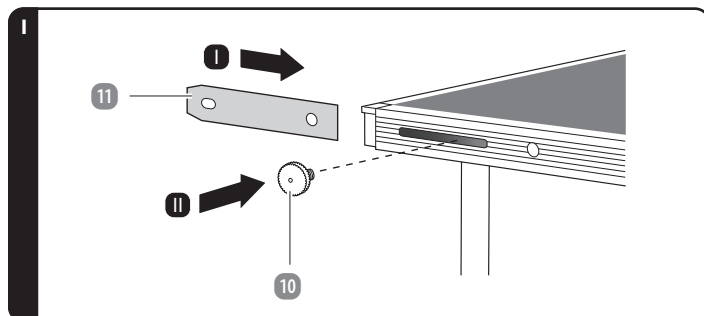

2. Svitare la vite di fissaggio 10, estrarre il collegamento in plastica 9 dal foro, scollegare i tavoli ed estrarre il raccordo 11 (in ordine inverso rispetto alle Fig. I e J).

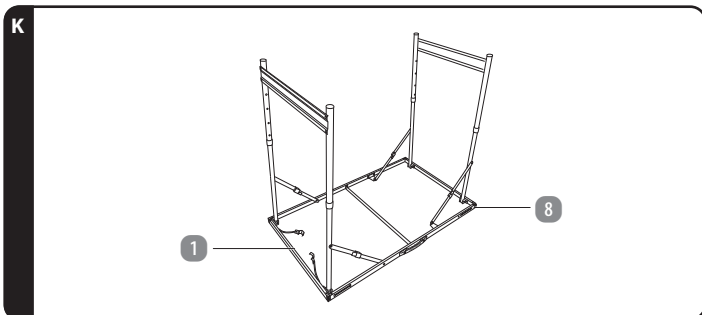

3. Reinscrivere i cappucci di protezione degli angoli **8**.
4. Poggiare i tavoli con il piano del tavolo **1** rivolto verso il basso su una superficie piana e pulita (vedi Fig. K).

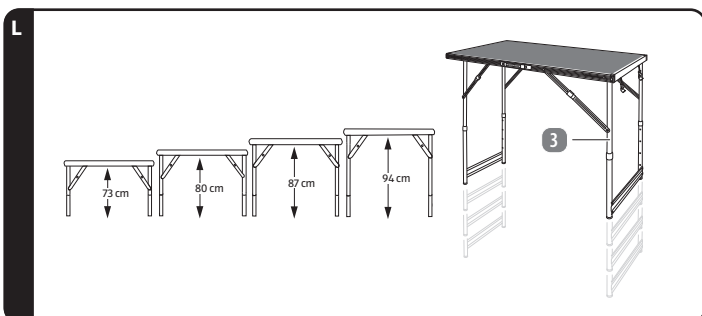

5. Assicurarsi che tutte le gambe del tavolo **3** si trovino a un'altezza di lavoro di 73 cm (livello 1; vedi Fig. L e il capitolo **REGOLAZIONE DELL'ALTEZZA DI LAVORO**). Le gambe del tavolo devono essere regolate all'altezza più bassa possibile in modo che i tavoli possano essere richiusi correttamente.

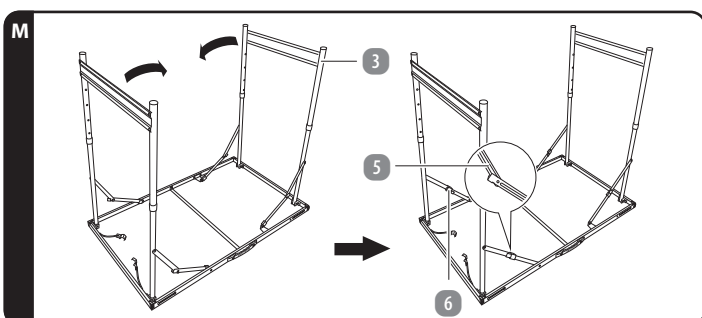

6. Staccare in sequenza gli anelli di rinforzo **6** e piegare i montanti di sostegno **5** (vedi Fig. M).
  7. Piegare le gambe del tavolo **3** verso l'interno.
- I tavoli sono stati smontati correttamente.

## 6 PULIZIA E MANUTENZIONE

### 6.1 PULIZIA

#### ATTENZIONE! PERICOLO DI DANNEGGIAMENTO!

Un uso improprio del prodotto può causare danni.

» Non usare detersivi aggressivi o spazzole dure durante la pulizia del prodotto. Questi potrebbero danneggiare le superfici.

- Pulire le superfici superiori dei piani dei tavoli **1** e le gambe del tavolo **3** con un panno morbido e acqua tiepida.
- Se necessario, utilizzare un detersivo delicato per rimuovere lo sporco dai piani dei tavoli e dalle gambe del tavolo.
- Pulire le superfici inferiori dei piani dei tavoli solo con un panno asciutto.
- In seguito far asciugare completamente i tavoli.

### 6.2 CONSERVAZIONE

#### ⚠ AVVERTIMENTO! PERICOLO DI LESIONI!

Una conservazione impropria dei tavoli comporta un aumento del pericolo di lesioni.

- » Conservare i tavoli al di fuori della portata di bambini. I bambini potrebbero giocare con i tavoli e ferirsi.
- » Per evitare mal di schiena, trasportare i tavoli singolarmente dopo averli chiusi e tenendoli per le maniglie.

#### ATTENZIONE! PERICOLO DI DANNEGGIAMENTO!

Un utilizzo improprio dei tavoli può danneggiarli.

- » Proteggere i tavoli da acqua e umidità.
- » Non esporre i tavoli a calore o freddo intenso.
- Conservare i tavoli in orizzontale con il lato superiore del piano del tavolo **1** rivolto verso il basso o in verticale.
- Conservare i tavoli in un ambiente asciutto.
- Trasportare i tavoli piegati afferrandoli solo dalle maniglie **7**.

## 7 DATI TECNICI

Modello:	853193
Dimensioni del tavolo (L x P):	ca. 100 cm × 60 cm
Spessore del piano del tavolo:	2,8 mm (+/- 0,2 mm)
Spessore del telaio del tavolo:	ca. 2,5 cm × 1,2 cm
Altezza di lavoro (regolabile):	Livello 1: 73 cm; livello 2: 80 cm; livello 3: 87 cm; livello 4: 94 cm

Peso	
di ogni tavolo:	3,85 kg (+/- 5%)
totale:	11,55 kg (+/- 5%)

Capacità di carico massima di ciascun tavolo: 30 kg con distribuzione del carico uniforme

Colore del piano del tavolo:	antracite
Materiale del piano del tavolo:	MDF
Materiale delle gambe del tavolo:	alluminio, acciaio
Codice articolo:	853193

## 8 SMALTIMENTO

### 8.1 SMALTIMENTO DELL'IMBALLAGGIO



Smaltire l'imballaggio differenziandolo. Gettare il cartone e la scatola nella raccolta di carta straccia.

### 8.2 SMALTIMENTO DEI TAVOLI

- Smaltire i tavoli nel rispetto delle leggi e disposizioni vigenti nel proprio Paese di residenza.

## 9 GARANZIA

### 9.1 CONDIZIONI DI GARANZIA CONVENZIONALE

Gentile cliente

La **garanzia convenzionale ALDI S.r.l.** (di seguito: garanzia) si aggiunge alla garanzia legale di due anni del venditore prevista dal Codice del Consumo, consentendole di richiedere, alle condizioni che seguono, le seguenti prestazioni:

Durata della garanzia:	3 anni dalla data di acquisto o di consegna della merce
Garanzia:	riparazioni gratuite/sostituzione dell'articolo oppure rimborso. Nessun costo di trasporto
Hotline:	045 7860460 (A pagamento secondo tariffa rete fissa della propria compagnia Telefonica)
Reperibilità:	Lun.–Ven. dalle ore 08.00 alle ore 18.00

**ALDI** si riserva di valutare caso per caso quale delle sopra indicate modalità di prestazione della garanzia applicare.

**Per attivare la garanzia la preghiamo di:**

- Tenere a portata di mano la ricevuta o lo scontrino originale
- Contattare la nostra **ASSISTENZA POST-VENDITA** telefonicamente.

**La garanzia non si estende a danni causati da:**

- **eventi naturali** (p. es. fulmini, acqua, fuoco, gelo ecc.), **incidenti, trasporto, batterie che perdono liquido oppure utilizzo improprio**
- **danni o modifiche da parte dell'acquirente/di terzi**
- **inadempienza delle misure di sicurezza e di manutenzione, errori d'uso**
- **calcificazione, perdita di dati, programmi dannosi, bruciature dello schermo**
- **Sono esclusi dalla presente garanzia i componenti prevedibilmente soggetti ad usura (ad es. lampade, batterie, pneumatici ecc.)**

In caso di riparazione, il **SERVIZIO ASSISTENZA POST VENDITA e ALDI S.r.l.** non sono in alcun modo responsabili per eventuali impostazioni o dati salvati sul prodotto dal cliente.

Al termine del periodo della garanzia avete in ogni modo la possibilità di rivolgervi onerosamente al **SERVIZIO ASSISTENZA POST VENDITA**. Qualora la riparazione o il preventivo di riparazione non fossero a titolo gratuito, riceverà un'informazione preventivamente.

La presente garanzia si aggiunge alla garanzia legale ed i conseguenti diritti previsti dalla legge a favore dei consumatori, che acquistano i prodotti nei punti vendita di **ALDI S.r.l.**, non sono in alcun modo pregiudicati e/o limitati dalla presente garanzia ai sensi degli articoli da 128 a 135 del Codice del Consumo ove tali prodotti presentino un difetto di conformità nei 24 mesi successivi alla data di acquisto o consegna. Il difetto deve essere denunciato entro 2 mesi dalla scoperta.

Per maggiori dettagli rinviamo al seguente link [www.aldi-service.it](http://www.aldi-service.it) sul nostro sito web.

Per quanto riguarda l'informativa ai sensi del Codice in materia di protezione dei dati personali (D.Lgs. 196/2003) si rinvia al sito: <https://www.aldi.it/informativa-sulla-privacy/>.



**PRODUTTORE**

**ASCE - ALDI SÜD GROUP SUPPLY CHAIN ENTITY  
GMBH**

**MICHAEL-WALZ-GASSE 18D  
5020 SALZBURG  
AUSTRIA**

**FABBRICATO IN CINA**

**V01/0825**