



# BEDIENUNGSANLEITUNG

## SOLAR-LED-STEHLEUCHE



SERVICECENTER • SERVICE APRÈS-VENTE  
ASSISTENZA POST-VENDITA 856931

BITTE WENDEN SIE SICH AN IHRE ALDI SUISSE FILIALE.  
Veuillez vous adresser à votre filiale ALDI SUISSE.  
LA PREGHIAMO DI RICARICAR / SI NEL SUO PUNTO VENDITA ALDI (SUISSE).

MODELLE/MODELLES/MODELLI: NP-FL-SB, NP-FL-SA, NP-FL-SG,  
NP-FL-MB, NP-FL-MA, NP-FL-MG 03/2026

**3**  
JAHRE GARANTIE

### 1 ALLGEMEINES



Diese Bedienungsanleitung (im Folgenden „Anleitung“ genannt) ist Teil des Produkts und enthält wichtige Informationen zur Inbetriebnahme und zur Verwendung.  
Lesen Sie die Anleitung, insbesondere das Kapitel **SICHERHEIT**, sorgfältig durch, bevor Sie das Produkt verwenden. Bei Nichtbeachtung dieser Anleitung kann es zu schweren Verletzungen und/oder zu Schäden am Produkt kommen.  
Bewahren Sie diese Anleitung für zukünftige Verwendung und Referenz auf. Wenn Sie das Produkt an Dritte weitergeben, geben Sie unbedingt diese Anleitung mit. Wenn Sie eine digitale Kopie der Anleitung benötigen, wenden Sie sich bitte an das Servicecenter.

#### 1.1 BESTIMMUNGSGEMÄSSE VERWENDUNG

- Verwenden Sie das Produkt nur wie in dieser Anleitung beschrieben. Jede andere Verwendung gilt als nicht bestimmungsgemäss und kann zu Sachschäden oder sogar zu Personenschäden führen.
- Potenzielle Verletzungen bei unsachgemäßem Gebrauch.
- Der Hersteller oder Händler übernimmt keine Haftung für Schäden, die durch nicht bestimmungsgemässen oder falschen Gebrauch entstanden sind.

### 2 SICHERHEIT

#### 2.1 SIGNALWÖRTERERKLÄRUNG

Die folgenden Signalwörter werden in dieser Anleitung, auf dem Produkt und/oder auf der Verpackung verwendet.

##### ⚠️ WARNUNG!

» Dieses Signalwort weist auf eine gefährliche Situation hin, die, wenn sie nicht vermieden wird, den Tod oder eine schwere Verletzung zur Folge haben kann.

##### ⚠️ VORSICHT!

» Dieses Signalwort weist auf eine gefährliche Situation hin, die, wenn sie nicht vermieden wird, eine geringfügige oder mässige Verletzung zur Folge haben kann.

##### ⚠️ VORSICHT!

» Dieses Signalwort weist auf eine gefährliche Situation hin, die, wenn sie nicht vermieden wird, zu Sachschäden führen kann.

##### ℹ️ HINWEIS

» Dieses Signalwort ist ein bevorzugtes Signalwort für Tipps und Praktiken, die nicht mit Personenschäden zusammenhängen.

#### 2.2 SYMBOLERKLÄRUNG

Die folgenden Symbole werden in dieser Anleitung, auf dem Produkt oder auf der Verpackung verwendet.



Mit diesem Symbol gekennzeichnete Produkte erfüllen alle anzuwendenden Gemeinschaftsvorschriften des Europäischen Wirtschaftsraums (Konformitätserklärung).



Mit diesem Symbol gekennzeichnete Produkte gehören der Schutzklasse III an.

### IP44

Geschützt gegen feste Fremdkörper ( $\geq 1,0$  mm) und gegen allseitiges Spritzwasser.



Lesen Sie die Anleitung.



Kennzeichen für Gleichspannung

### 2.3 ALLGEMEINE SICHERHEITSHINWEISE

#### 2.3.1 BESCHÄDIGUNGSGEFAHR!

##### ⚠️ WARNUNG!

» Unsachgemässer Umgang mit dem Produkt kann zu Beschädigungen führen.

- Betreiben Sie das Produkt nicht in der Verpackung.
- Stellen Sie das Produkt nie auf oder in der Nähe von heissen Oberflächen ab.
- Setzen Sie das Produkt niemals hoher Temperatur oder Witterungseinflüssen aus.
- Verwenden Sie das Produkt nicht mehr, wenn die Bauteile Risse oder Sprünge haben oder sich verformt haben. Ersetzen Sie beschädigte Bauteile nur durch passende Originalersatzteile.

##### ⚠️ WARNUNG!

» Gefahren für Kinder und Personen mit verringerten physischen, sensorischen oder mentalen Fähigkeiten (beispielsweise teilweise Behinderte, ältere Personen mit Einschränkung ihrer physischen und mentalen Fähigkeiten) oder Mangel an Erfahrung und Wissen (beispielsweise ältere Kinder).

- Dieses Produkt kann von Kindern ab acht Jahren und darüber sowie von Personen mit verringerten physischen, sensorischen oder mentalen Fähigkeiten oder Mangel an Erfahrung und Wissen benutzt werden, wenn sie beaufsichtigt oder bezüglich des sicheren Gebrauchs des Produkts unterwiesen wurden und die daraus resultierenden Gefahren verstehen.
- Kinder dürfen nicht mit dem Produkt spielen.
- Reinigung und Benutzer-Wartung dürfen nicht von Kindern ohne Beaufsichtigung durchgeführt werden.
- Bei Verpackungs- und Schutzfolien besteht Erstickungsgefahr. Halten Sie Verpackungs- und Schutzfolien von Kindern fern.

ORIGINAL BEDIENUNGSANLEITUNG

HERGESTELLT IN CHINA

IMPORTIERT DURCH  
NORTHPOINT GMBH  
Bahnenfelder Str. 19  
22765 Hamburg  
GERMANY



1

#### 2.3.2 GEFAHREN DURCH AKKUS!

##### ⚠️ WARNUNG!

» Wenn Sie Akkus unsachgemäss verwenden, besteht die Gefahr von Explosionen, Bränden oder von Verätzungen durch auslaufende Akkuflüssigkeit.

- Werfen Sie Akkus nicht ins Feuer.
- Setzen Sie Akkus nicht uneingeschränkter Sonneneinstrahlung und Hitze aus.
- Nehmen Sie Akkus nicht auseinander und schliessen Sie diese nicht kurz.
- Akkus dürfen nicht umhüllt und / oder verändert werden.
- Wenn Sie vermuten, dass ein Akku verschluckt oder auf andere Weise in den Körper gelangt ist, suchen Sie umgehend einen Arzt auf.
- Fassen Sie ausgelaufene Akkus nicht an. Sollten Sie doch einmal mit Akkuflüssigkeit in Kontakt kommen, waschen Sie die betroffene Stelle gründlich und mit reichlich klarem Wasser ab. Wenn austretende Akkuflüssigkeit eine Hautreaktion hervorruft oder in die Augen gelangt, suchen Sie umgehend einen Arzt auf.
- Bewahren Sie Akkus ausserhalb der Reichweite von Kinder auf.
- Tragen Sie im Falle eines auslaufenden Akkus Schutzhandschuhe.
- Erlauben Sie Kindern nicht, Akkus ohne Aufsicht von Erwachsenen auszutauschen.
- Laden Sie den Akku nur über das eingebaute Solar-Panel auf.
- Entnehmen Sie den Akku aus dem Akkufach, sobald diese leer sind oder wenn Sie das Produkt für längere Zeit nicht benutzen.

#### 2.3.3 LICHTQUELLE!

##### ⚠️ WARNUNG!

- Die Lichtquelle dieser Leuchte ist nicht ersetzbar; wenn die Lichtquelle ihr Lebensdauerende erreicht hat, ist die gesamte Leuchte zu ersetzen.
- Schauen Sie nie direkt in die LED-Lichtquelle oder blenden Sie mit der Leuchte anderen Menschen oder Tieren in die Augen. Dies kann zu Schäden an der Netzhaut führen.
- Betrachten Sie das Leuchtmittel während des Betriebs niemals mit einem optischen Instrument (z. B. Lupe).

4

2

### 3 ERSTINBETRIEBNAHME

#### 3.1 PRODUKT UND LIEFERUMFANG PRÜFEN

##### 3.1.1 BESCHÄDIGUNGSGEFAHR!

##### ℹ️ HINWEIS

» Wenn Sie die Verpackung unvorsichtig mit einem scharfen Messer oder anderen spitzen Gegenständen öffnen, kann das Produkt schnell beschädigt werden.

- Gehen Sie beim Öffnen sehr vorsichtig vor.

1. Nehmen Sie das Produkt aus der Verpackung.
2. Prüfen Sie, ob die Lieferung vollständig ist (s. Kapitel **PRODUKTÜBERSICHT**).
3. Prüfen Sie, ob das Produkt oder die Einzelteile Schäden aufweisen. Ist dies der Fall, benutzen Sie das Produkt nicht. Wenden Sie sich an den Hersteller.

##### 3.1.2 FUNKTIONSWEISE DES SOLARPANELS

##### ℹ️ HINWEIS

» Der eingebaute Akku wird über das Solarpanel bei Sonnenlicht aufgeladen. Bitte achten Sie darauf, den Akku vor der ersten Inbetriebnahme aufzuladen. Hierzu stellen Sie den Artikel direktem Tageslicht bzw. direkter Sonneneinstrahlung aus.  
» Beachten Sie, dass schattige Plätze nicht ausreichen, den Akku voll zu laden. Ebenso ist es während wolkiger und regnerischer Tage möglich, dass der Akku nicht komplett auflädt und das Licht eine kürzere Laufzeit aufweist als gewohnt.  
» Achten Sie darauf, dass die Sonne gut auf das Solarpanel scheinen kann und befreien Sie dieses gegebenenfalls von Schmutz, Laub oder Schnee. Lagern Sie das Produkt in den kalten Wintermonaten trocken ein.

5

3

### 4 PRODUKTÜBERSICHT

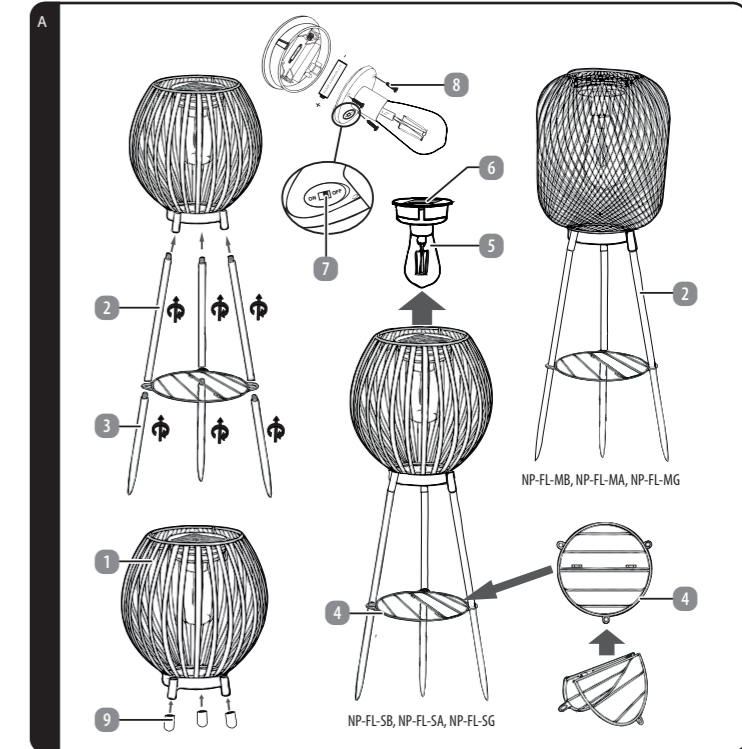

- |                     |                    |
|---------------------|--------------------|
| 1 Lampenschirm      | 6 Solar-Panel      |
| 2 Stäbe             | 7 Ein-/Ausschalter |
| 3 Erdspeise         | 8 Schrauben        |
| 4 Ablage (klappbar) | 9 Antirutschfüsse  |
| 5 LED-Glühbirne     |                    |

6

## 5 GEBRAUCH

### 5.1 PRODUKT VERWENDEN

#### 5.1.1 MONTAGEHINWEISE!

##### ⚠ WARNUNG!

- » Stellen Sie sicher, dass sich bei der Montage keine Kabel, Leitungen oder Wasserrohre beschädigen.
- » Aufgrund der vielfältigen Beschaffenheit von Untergründen ist es möglich, dass das beiliegende Befestigungsmaterial für Ihren Befestigungswunsch nicht geeignet ist. Bitte informieren Sie sich im Zweifel im Fachhandel. Dort erhalten Sie ggf. das entsprechende Befestigungsmaterial für Ihre Gegebenheiten.
- » Vergewissern Sie sich, dass das Produkt sich in einem fehlerfreien und unbeschädigten Zustand befindet.

#### 5.1.2 MONTAGE

##### ⚠ WARNUNG!

Um das Produkt vollumfänglich aufzubauen, schrauben Sie zunächst die drei Stäbe **2** in die Öffnungen unter dem Lampenschirm **1**. Klappen Sie nun die Ablage **4** auseinander. Verbinden Sie nun die Erdspiese **3** mit den Stäben und achten Sie darauf, dass die Ablage fest dazwischen sitzt. Stellen Sie sicher, dass die Beine gut befestigt sind, um einen festen Stand zu gewährleisten. Alternativ kann das Produkt nur mit den Erdspiesen als kleine Standleuchte genutzt werden. Schrauben Sie dazu lediglich die Erdspiese in die Öffnungen unter dem Lampenschirm. Um die Leuchte als Bodenlampe zu verwenden, stecken Sie die Antrirutschfüsse **9** auf die Öffnungen unter dem Lampenschirm.

##### i HINWEIS

Falls das Produkt mit den mitgelieferten Stäben verwendet wird, müssen diese mit den spitzen Erdspiesen fest im Boden verankert werden. Achten Sie darauf, die Spiesse tief genug in die Erde zu drücken, um die Stabilität des Produkts zu gewährleisten und ein Umkippen zu verhindern.

#### 5.1.3 BEDIENUNG / FUNKTIONEN

- Die LED-Glühbirne **5** inklusive Solarpanel **6** befindet sich im Inneren des Produktes. Auf der Unterseite finden Sie den Ein-/Ausschalter **7**.
- Um das Produkt einzuschalten, schieben Sie den Ein-/Ausschalter in die Position ON.
- Bei geladenem Akku wird sich das Produkt nun bei Dämmerung bzw. Dunkelheit automatisch einschalten und umgekehrt.
- Um das Produkt auszuschalten, schieben Sie den Ein-/Ausschalter in die Position OFF.

7

## 8 TECHNISCHE DATEN

Modelle:	NP-FL-SB, NP-FL-SA, NP-FL-SG (Streifenoptik) NP-FL-MB, NP-FL-MA, NP-FL-MG (Netzoptik)
Leuchtmittel:	1 x Glühbirne
Akku:	1,2 V – 600 mAh Ni-MH AA
Lichtleistung:	max. 0,067 W
Solar-Panel:	2 V – max. 100 mA
Schutzart:	IP44
Schutzklasse:	III
Abmessungen:	Streifenoptik: ca. 18 x 18 x 66 cm Netzoptik: ca. 18 x 18 x 67 cm

11

### 5.1.4 AKKU AUSTAUSCHEN – BESCHÄDIGUNGSGEFAHR!

##### i HINWEIS

» Unsachgemässer Umgang mit dem Produkt kann zu Beschädigungen führen.

- Verwenden Sie nur wiederaufladbare Akkus des gleichen Typs.
- Achten Sie beim Einsetzen des Akkus auf korrekte Polarität.

Wenn die Leuchtdauer nachlässt, kann der Akku ausgetauscht werden. Gehen Sie dabei wie folgt vor:

1. Schalten Sie den Ein-/Ausschalter in die OFF-Position.
2. Lösen Sie die drei Schrauben **8** mit einem Schraubendreher an der Unterseite des Solar-Panels.
3. Trennen Sie die Gehäusehälften und entnehmen Sie den Akku aus dem Akkufach. Entsorgen Sie diesen wie im Kapitel **ENTSORGUNGSHINWEISE** beschrieben. Legen Sie den neuen Akku ein. Achten Sie hierbei auf die korrekte Polarität.
4. Verschließen Sie die Gehäusehälften wieder mit den Schrauben.

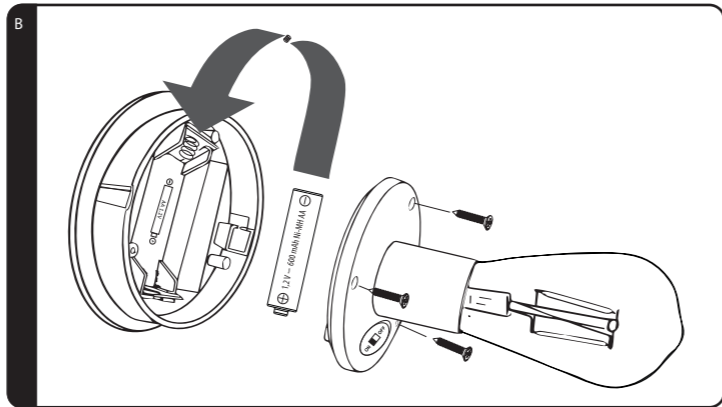

8

## 9 KONFORMITÄTserklärung

Hiermit erklärt die Northpoint GmbH, dass das Produkt mit der Modellnummer NP-FL-SB, NP-FL-SA, NP-FL-SG, NP-FL-MB, NP-FL-MA, NP-FL-MG konform mit den gesetzlich vorgeschriebenen Standards ist. Eine vollständige Konformitätserklärung erhalten Sie jederzeit per E-Mail an support@northpoint.de unter Nennung der Modellnummer.

12

## 6 Störungen und Fehlerbehebung

##### i HINWEIS

» Sollte sich das Produkt nicht wie vorgesehen in Betrieb nehmen lassen, kontaktieren Sie bitte den Hersteller.

MÖGLICHE Störungen	PROBLEMBEHEBUNG
Das Leuchtmittel leuchtet nicht?	Die Leuchte ist ggf. nicht genug durch Sonnenlicht aufgeladen.

Die Leuchte lässt sich nicht mehr anschalten, bzw. ausschalten?

Die Leuchte ist eventuell nicht korrekt aufgebaut worden.

13

## 7 REINIGUNG UND PFLEGE

### 7.1 REINIGUNG

##### ⚠ WARNUNG! STROMSCHLAG- ODER KURZSCHLUSSEGEFAHR!

- » Tauchen Sie das Produkt niemals in Wasser oder andere Flüssigkeiten. Vermeiden Sie das Eindringen von Wasser oder anderen Flüssigkeiten in das Gehäuse.

##### ⚠ VORSICHT! KURZSCHLUSSEGEFAHR!

- » Entfernen Sie vor der Reinigung den Akku aus dem Produkt.

##### VORSICHT! BESCHÄDIGUNGSGEFAHR!

- » Verwenden Sie keine aggressiven Reinigungsmittel, Bürsten mit Metall- oder Nylonborsten sowie keine scharfen oder metallischen Reinigungsgegenstände wie Messer, harte Spachtel und dergleichen. Diese könnten die Oberflächen des Produkts beschädigen.

### 7.2 WARTUNG UND PFLEGE

##### ⚠ WARNUNG! STROMSCHLAGEGEFAHR!

- » Trennen Sie das Produkt vor Wartungsarbeiten von der Stromquelle. Alle anderen Wartungsarbeiten als in dieser Anleitung erwähnt sollten von einem professionellen Reparaturzentrum durchgeführt werden. Kontaktieren Sie den Kundendienst für Wartungsarbeiten.

### 7.3 AUFBEWAHRUNG

##### VORSICHT! BESCHÄDIGUNGSGEFAHR!

- » Vermeiden und schützen Sie das Produkt vor Staub, Wasser, Feuchtigkeit, Frost, extremen Temperaturen, hoher Luftfeuchtigkeit und direkter Sonneneinstrahlung.
- Reinigen Sie vor der Lagerung alle Teile wie in Kapitel **REINIGUNG UND PFLEGE** beschrieben.
- Trocknen Sie das Produkt vor der Lagerung vollständig.
- Lagern Sie das Produkt stets an einem kühlen und trockenen Ort, bei einer Umgebungstemperatur zwischen 5 °C und 20 °C.
- Lagern Sie das Produkt für Kinder und Haustieren unzugänglich.
- Um ein Auslaufen des Akkus zu vermeiden, entnehmen Sie diesen vor der Lagerung.

10

## 11 GARANTIE

Bitte wenden Sie sich mit dem Produkt und zugehörigem Kassenbon an Ihre **ALDI SUISSE Filiale**.

### 11.1 GARANTIEBEDINGUNGEN

Sehr geehrter Kunde

Die **ALDI SUISSE Garantie** bietet Ihnen weitreichende Vorteile gegenüber der gesetzlichen Gewährleistungspflicht:

Garantiezeit:	3 Jahre ab Zeitpunkt der Übernahme
Garantieleistung:	Kostenfreie Reparatur, Austausch oder Geldrückgabe Keine Transportkosten

Bitte beachten Sie, dass die Art der Garantieleistung im Einzelfall von **ALDI SUISSE** bestimmt wird.

#### Um die Garantie in Anspruch zu nehmen:

- Wenden Sie sich mit dem Produkt und zugehörigem Kassenbon an Ihre **ALDI SUISSE Filiale**.

#### Die Garantie gilt nicht:

- bei Schäden durch Elementarereignisse. (z.B. Blitz, Wasser, Feuer, Frost, etc.), Unfall, Transport, ausgelaufene Batterien oder unsachgemässe Benutzung
- bei Beschädigung oder Veränderung durch den Käufer/Dritte
- bei Missachtung der Sicherheits- und Wartungsvorschriften, Bedienungsfehlern
- bei Verkalkung, Datenverlust, Schadprogrammen, Einbrennschäden
- auf die normale Abnutzung von Verschleissstellen (z.B. Akkukapazität)

Nach Ablauf der Garantiezeit haben Sie weiterhin die Möglichkeit, an der **SERVICESTELLE** Reparaturen kostenpflichtig durchführen zu lassen. Falls die Reparatur oder der Kostenvoranschlag für Sie nicht kostenfrei sind, werden Sie vorher verständigt.

Die gesetzliche Gewährleistungspflicht des Übergebers wird durch diese Garantie nicht eingeschränkt. Die Garantiezeit kann nur verlängert werden, wenn dies eine gesetzliche Norm vorsieht. In den Ländern, in denen eine (zwingende) Garantie und/oder eine Ersatzteillagerhaltung und/oder eine Schadenersatzregelung gesetzlich vorgeschrieben sind, gelten die gesetzlich vorgeschriebenen Mindestbedingungen. Das Serviceunternehmen und der Verkäufer übernehmen bei Reparaturannahme keine Haftung für eventuell auf dem Produkt vom Kunden gespeicherte Daten oder Einstellungen.

14



# MODE D'EMPLOI

## LAMPADAIRE SOLAIRE À LED



SERVICECENTER • SERVICE APRÈS-VENTE  
ASSISTENZA POST-VENDITA 856931

BITTE WENDEN SIE SICH AN IHRE ALDI SUISSE FILIALE.  
Veuillez vous adresser à votre filiale ALDI SUISSE.  
LA PREGHIERA DI RICARICAR / SI NEL SUO PUNTO VENDITA ALDI (SUISSE).

MODELLE/MODELLES/MODELLI: NP-FL-SB, NP-FL-SA, NP-FL-SG,  
NP-FL-MB, NP-FL-MA, NP-FL-MG 03/2026

**3**  
ANS GARANTIE

### 1 GÉNÉRALITÉS



Ce mode d'emploi (ci-après dénommé "mode d'emploi") fait partie intégrante du produit et contient des informations importantes sur la mise en service et l'utilisation.  
Lisez attentivement les instructions, en particulier le chapitre sur la Sécurité, avant d'utiliser le produit. Le non-respect de ces instructions peut entraîner des blessures graves et/ou endommager le produit.  
Conservez ces instructions pour une utilisation future et pour référence. Si vous cédez le produit à un tiers, veillez à lui remettre ce mode d'emploi. Si vous avez besoin d'une copie numérique du mode d'emploi, veuillez contacter le centre de service.

#### 1.1 UTILISATION CONFORME À LA DESTINATION

- N'utilisez le produit que de la manière décrite dans ce manuel. Toute autre utilisation est considérée comme non conforme et peut entraîner des dommages matériels, voire des blessures corporelles.
- Blessures potentielles en cas d'utilisation non conforme.
- Le fabricant ou le revendeur n'assume aucune responsabilité pour les dommages résultant d'une utilisation non conforme ou incorrecte.

### 2 SÉCURITÉ

#### 2.1 EXPLICATION DES MOTS DE SIGNALISATION

Les mots de signalisation suivants sont utilisés dans ce manuel, sur le produit et/ou sur l'emballage.

##### ⚠ AVERTISSEMENT !

» Ce mot de signalisation indique une situation dangereuse qui, si elle n'est pas évitée, peut entraîner la mort ou une blessure grave.

##### ⚠ ATTENTION !

» Ce mot de signalisation indique une situation dangereuse qui, si elle n'est pas évitée, peut entraîner une blessure mineure ou modérée.

##### ATTENTION !

» Ce mot de signalisation indique une situation dangereuse qui, si elle n'est pas évitée, peut entraîner des dommages matériels.

##### i REMARQUE

» Ce mot de signalisation est un mot de signalisation privilégié pour les conseils et les pratiques qui ne sont pas liés à des dommages corporels.

#### 2.2 EXPLICATION DES SYMBOLES

Les symboles suivants sont utilisés dans ce manuel, sur le produit ou sur l'emballage.



Les produits marqués de ce symbole sont conformes à toutes les dispositions communautaires applicables de l'Espace économique européen (déclaration de conformité).



Les produits marqués de ce symbole appartiennent à la classe de protection III.

### IP44

Protégé contre les corps étrangers solides (Ø ≥ 1,0 mm) et contre les projections d'eau de tous côtés.



Lire les instructions.



Marquage pour tension continue

### 2.3 CONSIGNES DE SÉCURITÉ GÉNÉRALES

#### 2.3.1 RISQUE D'ENDOMMAGEMENT !

##### ⚠ AVERTISSEMENT !

» Une manipulation inappropriée du produit peut entraîner des dommages.

- Ne faites pas fonctionner le produit dans son emballage.
- Ne placez jamais le produit sur ou à proximité de surfaces chaudes.
- N'exposez jamais le produit à des températures élevées ou aux intempéries.
- N'utilisez plus le produit si les composants sont fissurés, fendus ou déformés. Ne remplacez les composants endommagés que par des pièces de rechange d'origine adaptées.

##### ⚠ AVERTISSEMENT !

» Risques pour les enfants et les personnes dont les capacités physiques, sensorielles ou mentales sont réduites (par exemple, les personnes partiellement handicapées, les personnes âgées dont les capacités physiques et mentales sont réduites) ou qui manquent d'expérience et de connaissances (par exemple, les enfants plus âgés).

- Ce produit peut être utilisé par des enfants âgés de huit ans et plus, ainsi que par des personnes dont les capacités physiques, sensorielles ou mentales sont réduites ou qui manquent d'expérience et de connaissances, à condition qu'elles soient surveillées ou qu'elles aient reçu des instructions concernant l'utilisation sûre du produit et qu'elles comprennent les risques qui en résultent.
- Les enfants ne doivent pas jouer avec le produit.
- Le nettoyage et l'entretien par l'utilisateur ne doivent pas être effectués par des enfants sans surveillance.
- Les films d'emballage et de protection présentent un risque d'étouffement. Tenez les films d'emballage et de protection hors de portée des enfants.

MANUEL D'UTILISATION ORIGINAL

FABRIQUÉ EN CHINE

IMPORTÉ PAR  
NORTHPOINT GMBH  
Bahnenfelder Str. 19  
22765 Hamburg  
GERMANY



1

#### 2.3.2 DANGERS DES BATTERIES !

##### ⚠ AVERTISSEMENT !

» Une mauvaise utilisation des batteries peut entraîner un risque d'explosion, d'incendie ou de brûlure chimique en cas de fuite du liquide de la batterie.

- Ne jetez pas les batteries au feu.
- N'exposez pas les batteries à la lumière du soleil ou à la chaleur.
- Ne démontez pas et ne court-circuitiez pas les batteries.
- Les batteries ne doivent pas être enrôbées et/ou modifiées.
- Si vous pensez qu'une batterie a été avalée ou a pénétré dans l'organisme d'une autre manière, consultez immédiatement un médecin.
- Ne touchez pas les batteries qui ont fui. Si vous entrez en contact avec le liquide de la batterie, lavez soigneusement la zone concernée à l'eau claire. Si une fuite de liquide de batterie provoque une réaction cutanée ou entre en contact avec les yeux, consultez immédiatement un médecin.
- Conservez les batteries hors de portée des enfants.
- Ne laissez pas les enfants remplacer les piles sans la surveillance d'un adulte.
- En cas de fuite de la batterie, portez des gants de protection.
- Rechargez la batterie uniquement via le panneau solaire intégré.
- Retirez la batterie du compartiment dès qu'elle est vide ou si vous n'utilisez pas le produit pendant une longue période.

#### 2.3.3 SOURCE DE LUMIÈRE !

##### ⚠ AVERTISSEMENT !

- La source lumineuse de ce luminaire n'est pas remplaçable ; lorsque la source lumineuse atteint la fin de sa durée de vie, le luminaire entier doit être remplacé.
- Ne regardez jamais directement la source lumineuse LED ou n'éblouissez pas d'autres personnes ou animaux avec la lampe. Cela peut entraîner des dommages à la rétine.
- Ne regardez jamais la lampe pendant son fonctionnement à l'aide d'un instrument optique (par exemple une loupe).

4

2

### 3 PREMIÈRE MISE EN SERVICE

#### 3.1 VÉRIFIER LE PRODUIT ET SON CONTENU

##### 3.1.1 RISQUE D'ENDOMMAGEMENT !

##### i REMARQUE

» Si vous ouvrez l'emballage sans précaution avec un couteau tranchant ou d'autres objets pointus, le produit peut être rapidement endommagé.

- Soyez très prudent lors de l'ouverture.
- Retirez le produit de son emballage.
  - Vérifier si la livraison est complète (voir chapitre APERÇU DES PRODUITS).
  - Vérifiez si le produit ou les pièces détachées présentent des dommages. Si c'est le cas, n'utilisez pas le produit. Contactez le fabricant.

##### 3.1.2 FONCTIONNEMENT DU PANNEAU SOLAIRE

##### i REMARQUE

» La batterie intégrée est rechargée par le panneau solaire à la lumière du soleil. Veillez à charger la batterie avant la première utilisation. Pour ce faire, exposez l'article à la lumière directe du jour ou au rayonnement solaire direct.  
» Notez que les endroits ombragés ne suffisent pas à charger complètement la batterie. De même, pendant les journées nuageuses et pluvieuses, il est possible que la batterie ne se charge pas complètement et que la lumière ait une durée de fonctionnement plus courte que d'habitude.  
» Veillez à ce que le soleil puisse bien briller sur le panneau solaire et, le cas échéant, débarrassez-le de la saleté, des feuilles ou de la neige. Rangez le produit au sec pendant les mois froids de l'hiver.

5

3

### 4 APERÇU DES PRODUITS

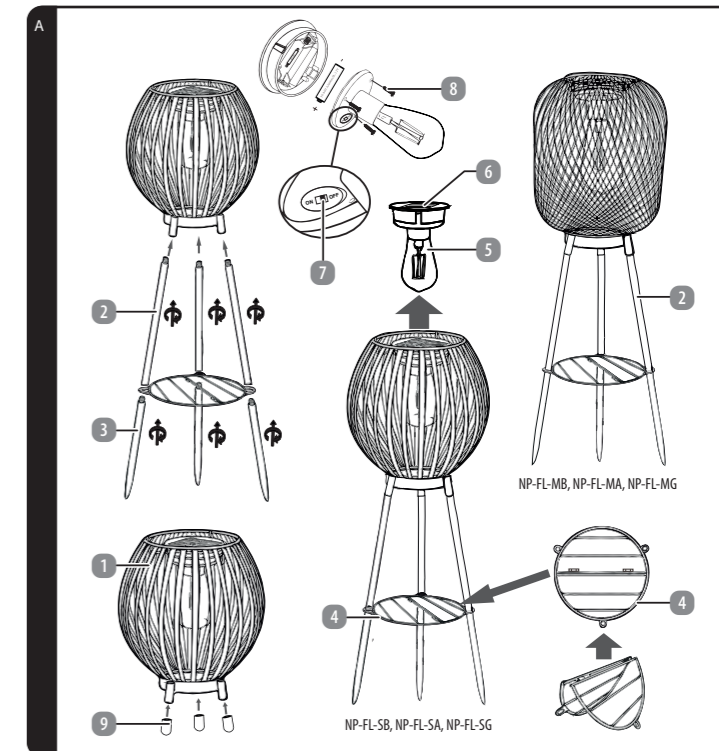

- |                        |                             |
|------------------------|-----------------------------|
| 1 Abat-jour            | 6 Panneau solaire           |
| 2 Tiges                | 7 Interrupteur marche/arrêt |
| 3 Piquets              | 8 Vis                       |
| 4 Support (rabattable) | 9 Pieds antidérapants       |
| 5 Ampoule LED          |                             |

6

## 5 UTILISATION

### 5.1 UTILISER LE PRODUIT

#### 5.1.1 INSTRUCTIONS DE MONTAGE !

##### **⚠** AVERTISSEMENT !

- » Veillez à ne pas endommager de câbles, de conduites ou de tuyaux d'eau lors du montage.
- » En raison de la nature variée des supports, il est possible que le matériel de fixation fourni ne soit pas adapté à votre souhait de fixation. En cas de doute, veuillez vous renseigner auprès d'un magasin spécialisé. Le cas échéant, vous y trouverez le matériel de fixation correspondant à votre situation.
- » Assurez-vous que le produit est en parfait état et ne présente aucun défaut.

#### 5.1.2 MONTAGE

##### **⚠** AVERTISSEMENT !

Pour assembler complètement le produit, vissez d'abord les trois tiges **2** dans les ouvertures situées sous l'abat-jour **1**.

Dépliez ensuite la tablette **4**.

Reliez ensuite les piquets **3** aux tiges et veillez à ce que la tablette soit bien fixée entre les deux.

Assurez-vous que les pieds sont bien fixés afin de garantir une bonne stabilité.

Le produit peut également être utilisé comme petite lampe sur pied uniquement avec les piquets. Pour cela, vissez simplement les piquets dans les ouvertures situées sous l'abat-jour.

Pour utiliser la lampe comme lampadaire, insérez les pieds antidérapants **9** dans les ouvertures situées sous l'abat-jour..

##### **i** REMARQUE

Si le produit est utilisé avec les tiges fournies, celles-ci doivent être solidement ancrées dans le sol à l'aide des piquets pointus. Veillez à enfoncer les piquets suffisamment profondément dans le sol afin de garantir la stabilité du produit et d'éviter qu'il ne se renverse.

#### 5.1.3 UTILISATION / FONCTIONS

- L'ampoule LED **5** et le panneau solaire **6** se trouvent à l'intérieur du produit.
- L'interrupteur marche/arrêt **7** se trouve sur la face inférieure.
- Pour allumer le produit, placez l'interrupteur marche/arrêt en position ON.
- Lorsque la batterie est chargée, le produit s'allume automatiquement au crépuscule ou dans l'obscurité, et s'éteint à l'aube ou à la tombée de la nuit.
- Pour éteindre le produit, placez l'interrupteur marche/arrêt en position OFF.

#### 5.1.4 REMPLACER LA BATTERIE - RISQUE D'ENDOMMAGEMENT !

##### **i** REMARQUE

» Une manipulation inappropriée du produit peut entraîner des dommages.

- N'utilisez que des batteries rechargeables du même type.
- Veillez à respecter la polarité lors de l'insertion de la/des batterie(s).

Lorsque la durée d'éclairage diminue, la batterie peut être remplacée. Pour ce faire, procédez comme suit :

1. Mettez l'interrupteur marche/arrêt en position OFF.
2. Desserrez les trois vis **8** à l'aide d'un tournevis sur la face inférieure du panneau solaire.
3. Séparez les deux moitiés du boîtier et retirez la batterie du compartiment. Éliminez celui-ci comme décrit dans le chapitre **INSTRUCTIONS POUR L'ÉLIMINATION**. Insérez la nouvelle batterie. Veillez à respecter la polarité.
4. Refermez les deux moitiés du boîtier à l'aide des vis.

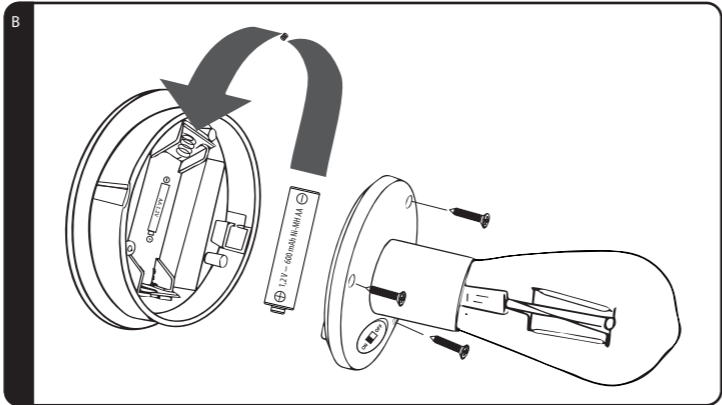

## 7

## 8 DONNÉES TECHNIQUES

Modèles :	NP-FL-SB, NP-FL-SA, NP-FL-SG (Aspect bande) NP-FL-MB, NP-FL-MA, NP-FL-MG (Aspect filet)
Ampoule :	1 x ampoule
Couleur de lumière :	blanc chaud
Tension d'entrée :	1,2 V – 600 mAh Ni-MH AA
Batterie :	max. 0,067 W
Panneau solaire :	2 V – max. 100 mA
Type de protection :	IP44
Classe de protection :	III
Dimensions :	Aspect bande : env. 18 x 18 x 66 cm Aspect filet : env. 18 x 18 x 67 cm

## 8

## 9 DÉCLARATION DE CONFORMITÉ

Par la présente, Northpoint GmbH déclare que le produit portant le numéro de modèle NP-FL-SB, NP-FL-SA, NP-FL-SG, NP-FL-MB, NP-FL-MA, NP-FL-MG est conforme aux normes prescrites par la loi. Une déclaration de conformité complète peut être obtenue à tout moment par e-mail à support@northpoint.de en mentionnant le numéro de modèle.

## 6 PANNES ET DÉPANNAGE

##### **i** REMARQUE

» Si le produit ne peut pas être mis en service comme prévu, veuillez contacter le fabricant.

PANNES POSSIBLES	DÉPANNAGE
La lampe ne s'allume pas ?	La lampe n'est peut-être pas suffisamment chargée par la lumière du soleil.

La lampe ne s'allume plus ou ne s'éteint plus ?

Il se peut que la lampe n'ait pas été montée correctement.

## 7 NETTOYAGE ET ENTRETIEN

### 7.1 NETTOYAGE

##### **⚠** AVERTISSEMENT ! RISQUE D'ÉLECTROCUTION OU DE COURT-CIRCUIT !

» Ne plongez jamais le produit dans l'eau ou dans d'autres liquides. Évitez que de l'eau ou d'autres liquides ne pénètrent dans le boîtier.

##### **⚠** ATTENTION ! RISQUE DE COURT-CIRCUIT !

» Avant le nettoyage, retirez les piles ou les batteries rechargeables du produit.

##### ATTENTION ! RISQUE D'ENDOMMAGEMENT !

» N'utilisez pas de produits de nettoyage agressifs, de brosses à poils métalliques ou en nylon, ni d'objets de nettoyage tranchants ou métalliques tels que couteaux, spatules dures et autres. Ceux-ci pourraient endommager les surfaces du produit.

### 7.2 MAINTENANCE ET ENTRETIEN

##### **⚠** AVERTISSEMENT ! RISQUE D'ÉLECTROCUTION !

» Débranchez le produit de la source d'alimentation avant de procéder à son entretien. Tous les travaux d'entretien autres que ceux mentionnés dans ce manuel doivent être effectués par un centre de réparation professionnel. Contactez le service après-vente pour les travaux d'entretien.

### 7.3 RANGEMENT

##### ATTENTION ! RISQUE D'ENDOMMAGEMENT !

- » Évitez et protégez le produit de la poussière, de l'eau, de l'humidité, du gel, des températures extrêmes, de l'humidité élevée et de l'exposition directe au soleil.
- Avant le stockage, nettoyez toutes les pièces comme décrit au chapitre **NETTOYAGE ET ENTRETIEN**.
- Séchez complètement le produit avant de le stocker.
- Stockez toujours le produit dans un endroit frais et sec, à une température ambiante comprise entre 5 °C et 20 °C.
- Conservez le produit hors de portée des enfants et des animaux domestiques.
- Pour éviter toute fuite de la batterie, retirez-la avant de ranger la lampe.

## 10

## 11 GARANTIE

Veillez rapporter le produit et le ticket de caisse respectif dans votre filiale **ALDI SUISSE**.

### 11.1 CONDITIONS DE GARANTIE

Cher client,

La **garantie de d'ALDI SUISSE** vous offre grand nombre d'avantages par rapport aux obligations de garantie légales:

<b>Période de garantie:</b>	<b>3 ans</b> à partir de la réception de la marchandise
<b>Garantie:</b>	Réparation, échange ou remboursement gratuits Pas de coûts de transport

Veillez noter que le type de garantie est déterminé au cas par cas par **ALDI SUISSE**.

**Afin de bénéficier de la présente garantie:**

- Rapportez le produit et le ticket de caisse respectif dans votre filiale **ALDI SUISSE**.

**La garantie ne s'applique pas:**

- **aux dommages causés par un phénomène naturel** (p. ex. foudre, inondation, incendie, gel, etc.), **par un accident, par le transport, par les piles qui ont fui ou par une utilisation non conforme**
- **aux dommages causés ou aux modifications effectuées par le client/par des tiers**
- **dans le cas d'un non-respect des recommandations de sécurité et d'entretien ou d'une erreur de manipulation**
- **à l'entartrement, à la perte de données, aux programmes malveillants et aux brûlures d'écran**
- **aux pièces d'usure dans le cadre d'une utilisation normale** (p. ex. capacité de charge de la batterie)

À expiration de la période de garantie vous avez toujours la possibilité de faire réaliser vos réparations auprès du **SERVICE APRÈS-VENTE** en payant. Si la réparation ou le devis ne sont pas gratuits dans votre cas, vous en serez alors informé.

L'obligation de garantie légale du fournisseur n'est pas limitée par la présente garantie.

La durée de validité de la garantie ne peut être prolongée que si cette prolongation est prévue par une disposition légale. Dans les pays où la législation en vigueur prévoit une garantie (obligatoire) et/ou une obligation de tenue de stock de pièces détachées et/ou une réglementation des dédommagements, ce sont les obligations minimum prévues par la loi qui seront prises en considération. L'entreprise de service après-vente et le vendeur déclinent toute responsabilité relative aux données contenues et aux réglages effectués par le déposant sur le produit lors de l'envoi en réparation.



# ISTRUZIONI PER L'USO

## LAMPADA DA TERRA A LED SOLARE



SERVICECENTER • SERVICE APRÈS-VENTE  
ASSISTENZA POST-VENDITA 856931

BITTE WENDEN SIE SICH AN IHRE ALDI SUISSE FILIALE.  
Veuillez vous adresser à votre filiale ALDI SUISSE.  
LA PREGHIAMO DI RICARICAR / SI NEL SUO PUNTO VENDITA ALDI (SUISSE).

MODELLE/MODELLES/MODELLI: NP-FL-SB, NP-FL-SA, NP-FL-SG,  
NP-FL-MB, NP-FL-MA, NP-FL-MG 03/2026

**3**  
ANNI DI GARANZIA

### 1 INFORMAZIONI GENERALI



Le presenti istruzioni per l'uso (di seguito denominate "istruzioni") sono parte integrante del prodotto e contengono importanti informazioni sulla messa in funzione e sull'utilizzo.

Leggere attentamente le istruzioni, in particolare il capitolo **SIKUREZZA**, prima di utilizzare il prodotto. La mancata osservanza di queste istruzioni può causare gravi lesioni e/o danni al prodotto.

Conservare le istruzioni per l'uso e la consultazione futura. Se si cede il prodotto a terzi, assicurarsi di includere queste istruzioni. Se si desidera una copia digitale delle istruzioni, contattare il centro di assistenza.

#### 1.1 UTILIZZO PREVISTO

- Utilizzare il prodotto solo come descritto nelle presenti istruzioni. Qualsiasi altro uso è da considerarsi improprio e può causare danni a cose o addirittura a persone.
- Potenziali lesioni dovute a un uso improprio.
- Il produttore o il rivenditore non si assume alcuna responsabilità per i danni causati da un uso improprio o non corretto.

### 2 SICUREZZA

#### 2.1 SPIEGAZIONE DELLE PAROLE SEGNALE

Nelle presenti istruzioni, sul prodotto e/o sull'imballaggio vengono utilizzate le seguenti parole di segnalazione.

##### ⚠ AVVERTENZA!

» Questo segnale indica una situazione di pericolo che, se non viene evitata, può causare morte o gravi lesioni.

##### ⚠ ATTENZIONE!

» Questo segnale indica una situazione di pericolo che, se non viene evitata, può provocare lesioni lievi o moderate.

##### ⚠ ATTENZIONE!

» Questo segnale indica una situazione di pericolo che, se non viene evitata, può causare danni materiali.

##### i NOTA

» Questa parola di segnalazione è una parola di segnalazione preferita per i suggerimenti e le pratiche che non riguardano i danni alla persona.

#### 2.2 SPIEGAZIONE DEI SIMBOLI

I seguenti simboli sono utilizzati in queste istruzioni, sul prodotto o sulla confezione.



I prodotti contrassegnati da questo simbolo soddisfano tutte le normative comunitarie vigenti nello Spazio Economico Europeo (Dichiarazione di conformità).



I prodotti etichettati con questo simbolo appartengono alla classe di protezione III.

### IP44

Protezione contro corpi estranei solidi (Ø ≥ 1,0 mm) e contro gli spruzzi d'acqua su tutti i lati.



Leggere le istruzioni.



Indicatore per tensione continua

### 2.3 ISTRUZIONI GENERALI DI SICUREZZA

#### 2.3.1 RISCHIO DI DANNI!

##### ⚠ AVVERTENZA!

» L'uso improprio del prodotto può causare danni.

- Non utilizzare il prodotto nella sua confezione.
- Non collocare mai il prodotto su o vicino a superfici calde.
- Non esporre mai il prodotto a temperature o condizioni atmosferiche elevate.
- Non utilizzare il prodotto se i componenti sono incrinati, rotti o deformati. Sostituire i componenti danneggiati solo con ricambi originali adeguati.

##### ⚠ AVVERTENZA!

» Pericoli per i bambini e le persone con ridotte capacità fisiche, sensoriali o mentali (ad esempio, persone parzialmente disabili, anziani con ridotte capacità fisiche e mentali) o mancanza di esperienza e conoscenza (ad esempio, bambini più grandi).

- Questo prodotto può essere utilizzato da bambini di età pari o superiore a 8 anni e da persone con ridotte capacità fisiche, sensoriali o mentali o con mancanza di esperienza e conoscenza, a condizione che abbiano ricevuto supervisione o istruzioni sull'uso del prodotto in modo sicuro e che comprendano i pericoli connessi.
- Non permettere ai bambini di giocare con il prodotto.
- La pulizia e la manutenzione da parte dell'utente non devono essere eseguite da bambini senza supervisione.
- L'imballaggio e le pellicole protettive comportano un rischio di soffocamento. Tenere l'imballaggio e le pellicole protettive lontano dalla portata dei bambini.

ISTRUZIONI D'USO ORIGINALI

FABBRICATO IN CINA

PRODUTTORE  
NORTHPOINT GMBH  
Bahnenfelder Str. 19  
22765 Hamburg  
GERMANY

1

#### 2.3.2 I PERICOLI DELLE BATTERIE RICARICABILI!

##### ⚠ AVVERTENZA!

» Se si utilizzano le batterie ricaricabili in modo improprio, vi è il rischio di esplosione, incendio o ustioni chimiche dovute alla fuoriuscita del liquido della batteria.

- Non smaltire le batterie nel fuoco.
- Non esporre le batterie alla luce del sole o a fonti di calore illimitate.
- Non smontare o cortocircuitare le batterie.
- Le batterie non devono essere avvolte e/o modificate.
- Se si sospetta che una batteria sia stata ingerita o sia entrata nel corpo in qualsiasi altro modo, consultare immediatamente un medico.
- Non toccare le batterie che perdono. Se si entra in contatto con il liquido della batteria, lavare accuratamente la zona interessata con abbondante acqua pulita. Se il liquido delle batterie fuoriuscito provoca una reazione cutanea o entra negli occhi, consultare immediatamente un medico.
- Tenere le batterie fuori dalla portata dei bambini.
- Indossare guanti protettivi in caso di perdita della batteria.
- Non consentire ai bambini di sostituire le batterie senza la supervisione di un adulto.
- Ricaricare la batteria solo tramite il pannello solare integrato.
- Rimuovere la batteria dal vano batteria non appena è scarica o se il prodotto non viene utilizzato per un periodo di tempo prolungato.

#### 2.3.3 FONTE DI LUCE!

##### ⚠ AVVERTENZA!

- La sorgente luminosa di questo apparecchio non può essere sostituita; Quando la sorgente luminosa ha raggiunto la fine della sua vita utile, l'intero apparecchio deve essere sostituito.
- Non guardare mai direttamente nella sorgente luminosa a LED e non abbagliare con la luce altre persone o animali. Ciò può causare danni alla retina.
- Non guardare mai la lampada durante il funzionamento con uno strumento ottico (ad es. una lente d'ingrandimento).

4

2

### 3 MESSA IN FUNZIONE INIZIALE

#### 3.1 CONTROLLARE IL PRODOTTO E L'ENTITÀ DELLA CONSEGNA

##### 3.1.1 RISCHIO DI DANNI!

##### i NOTA

» Se si apre la confezione in modo incauto con un coltello affilato o altri oggetti appuntiti, il prodotto può danneggiarsi rapidamente.

- Fare molta attenzione all'apertura.

- Togliere il prodotto dall'imballaggio.
- Controllare se la fornitura è completa (vedi capitolo **SOMMARIO DEL PRODOTTO**).
- Controllare se il prodotto o le singole parti sono danneggiate. In tal caso, non utilizzare il prodotto. Contattare il produttore.

##### 3.1.2 COME FUNZIONA IL PANNELLO SOLARE

##### i NOTA

» La batteria integrata viene caricata tramite il pannello solare alla luce del sole. Assicurarsi che la batteria sia carica prima di utilizzare il dispositivo per la prima volta. A tal fine, esporre il prodotto alla luce del giorno o alla luce solare diretta

» Si noti che le zone d'ombra non sono sufficienti a caricare completamente la batteria. È anche possibile che durante le giornate nuvolose e piovose la batteria non si carichi completamente e che la luce abbia un'autonomia inferiore al solito.

» Assicurarsi che il sole possa illuminare bene il pannello solare e, se necessario, rimuovere sporco, foglie o neve. Conservare il prodotto in un luogo asciutto durante i freddi mesi invernali.

5

3

### 4 PANORAMICA DEL PRODOTTO

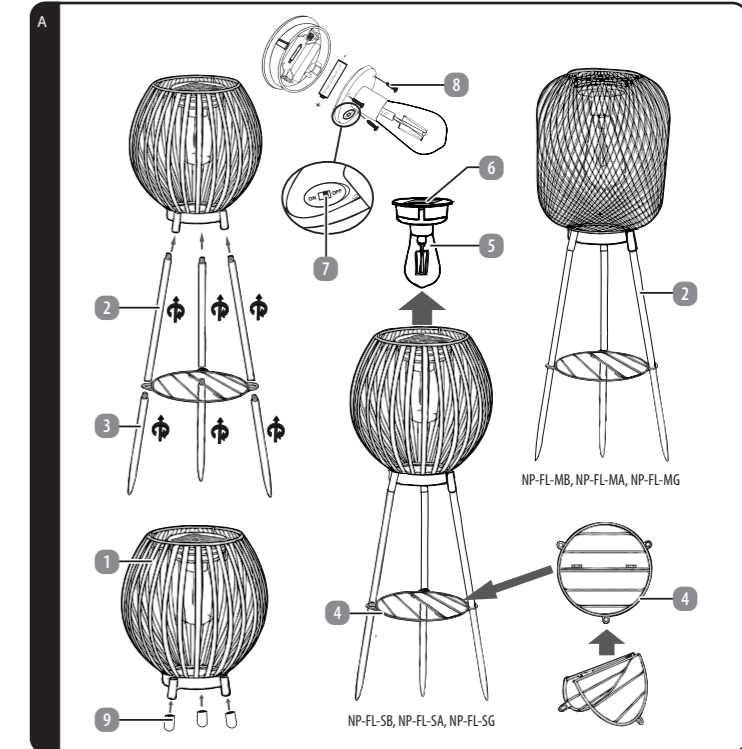

- |                         |                       |
|-------------------------|-----------------------|
| 1 Paralume              | 6 Pannello solare     |
| 2 Aste                  | 7 Interruttore on/off |
| 3 Picchetti             | 8 Viti                |
| 4 Ripiano (ribaltabile) | 9 Piedini antiscivolo |
| 5 Lampadina a LED       |                       |

6



## 5 UTILIZZO

### 5.1 UTILIZZARE IL PRODOTTO

#### 5.1.1 ISTRUZIONI DI MONTAGGIO!

##### ⚠ AVVERTENZA!

- » Assicurarsi che durante l'installazione non vengano danneggiati cavi, linee o tubi dell'acqua.
- » A causa della diversa natura dei substrati, è possibile che il materiale di fissaggio allegato non sia adatto alle vostre esigenze di fissaggio. In caso di dubbio, consultare il proprio rivenditore specializzato. In questo modo sarà possibile ottenere il materiale di fissaggio più adatto alle proprie esigenze.
- » Prepričajte se, da je izdelek brez napak in poškodb.

#### 5.1.2 MONTAGGIO

##### ⚠ AVVERTENZA!

Per assemblare completamente il prodotto, innanzitutto inserire le tre aste **2** nelle aperture sotto il paralume **1**.

Ora aprire il ripiano **4**.

Collegare i picchetti **3** alle aste, assicurandosi che il ripiano sia ben saldo tra di essi.

Assicurarsi che le gambe siano ben fissate per garantire una posizione stabile.

In alternativa, il prodotto può essere utilizzato solo con i picchetti come piccola lampada da tavolo. A tal fine, è sufficiente avvitare i picchetti nelle aperture sotto il paralume.

Per utilizzare la lampada come lampada da terra, inserire i piedini antiscivolo **9** nelle aperture sotto il paralume.

##### ℹ NOTA

Se il prodotto viene utilizzato con i pali in dotazione, questi devono essere saldamente ancorati al terreno con i picchetti appuntiti. Assicurarsi di inserire i picchetti nel terreno a una profondità sufficiente a garantire la stabilità del prodotto e impedirne il ribaltamento.

#### 5.1.3 FUNZIONAMENTO / FUNZIONI

- La lampadina a LED **5** con pannello solare **6** si trova all'interno del prodotto.
- Sul lato inferiore si trova l'interruttore di accensione/spengimento **7**.
- Per accendere il prodotto, spingere l'interruttore di accensione/spengimento in posizione ON.
- Quando la batteria è carica, il prodotto si accenderà automaticamente al tramonto o al buio e viceversa.
- Per spegnere il prodotto, spingere l'interruttore di accensione/spengimento in posizione OFF.

#### 5.1.4 SOSTITUIRE LA BATTERIA - RISCHIO DI DANNI!

##### ℹ NOTA

» L'uso improprio del prodotto può causare danni.

- Utilizzare solo batterie ricaricabili dello stesso tipo.
- Assicurarsi che la polarità sia corretta quando si inseriscono le batterie.

Se la durata della luce diminuisce, è possibile sostituire la batteria. Procedere come segue:

1. Portare l'interruttore di accensione in posizione OFF.
2. Allentare le tre viti **8** con un cacciavite sul lato inferiore del pannello solare.
3. Separare le due metà dell'alloggiamento e rimuovere la batteria dal vano batteria. Smaltirla come descritto nel capitolo **ISTRUZIONI DI SMALTIMENTO**. Inserire la nuova batteria. Prestare attenzione alla polarità corretta.
4. Richudere le due metà dell'alloggiamento con le viti.

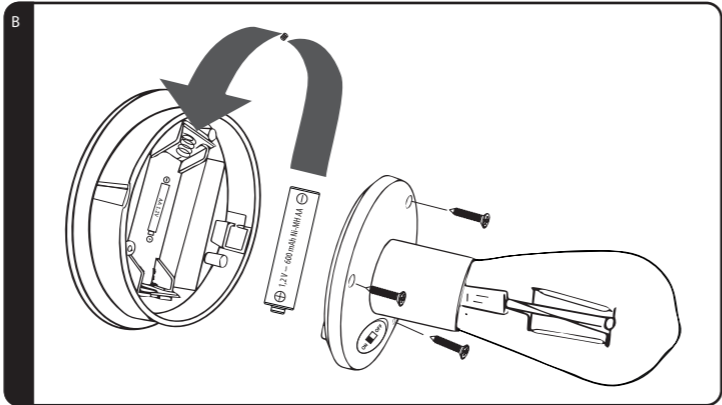

## 7

## 8

## 9

## 10

## 8 DATI TECNICI

<b>Modelli:</b>	<b>NP-FL-SB, NP-FL-SA, NP-FL-SG (Aspetto a strisce) NP-FL-MB, NP-FL-MA, NP-FL-MG (Aspetto a rete)</b>
<b>Illuminante:</b>	<b>1 x lampadina</b>
<b>Colore della luce:</b>	<b>bianco caldo</b>
<b>Batteria:</b>	<b>1,2 V – 600 mAh Ni-MH AA</b>
<b>Potenza luminosa:</b>	<b>max. 0,067 W</b>
<b>Pannello solare:</b>	<b>2 V – max. 100 mA</b>
<b>Classe di protezione:</b>	<b>IP44</b>
<b>Classe di protezione:</b>	<b>III</b>
<b>Dimensioni:</b>	<b>Aspetto a strisce: circa 18 x 18 x 66 cm Aspetto a rete: circa 18 x 18 x 67 cm</b>

## 9 DICHIARAZIONE DI CONFORMITÀ

Con la presente Northpoint GmbH dichiara che il prodotto con il numero di modello NP-FL-SB, NP-FL-SA, NP-FL-SG, NP-FL-MB, NP-FL-MA, NP-FL-MG è conforme agli standard prescritti dalla legge. È possibile ottenere una dichiarazione di conformità completa in qualsiasi momento inviando un'e-mail a support@northpoint.de, indicando il numero del modello.

## 6 GUASTI E RISOLUZIONE DEI PROBLEMI

##### ℹ NOTA

» Se il prodotto non può essere messo in funzione come previsto, contattare il produttore.

POSSIBILI MALFUNZIONAMENTI	RISOLUZIONE DEI PROBLEMI
La lampadina non si accende?	È possibile che la lampada non sia stata caricata a sufficienza dalla luce solare.

La lampada non si accende o non si spegne più?

È possibile che la lampada non sia stata montata correttamente.

## 7 PULIZIA E CURA

### 7.1 PULIZIA

#### ⚠ AVVERTENZA: RISCHIO DI SCOSSA ELETTRICA O DI CORTOCIRCUITO!

» Non immergere mai il prodotto in acqua o altri liquidi. Evitare che l'acqua o altri liquidi penetrino nell'alloggiamento.

#### ⚠ ATTENZIONE! PERICOLO DI CORTOCIRCUITO!

» Prima della pulizia, rimuovere le batterie o gli accumulatori dal prodotto.

#### ATTENZIONE! RISCHIO DI DANNI!

» Non utilizzare detergenti aggressivi, spazzole con setole di metallo o di nylon o oggetti di pulizia affilati o metallici come coltelli, spatole dure e simili. Questi potrebbero danneggiare le superfici del prodotto.

### 7.2 MANUTENZIONE E CURA

#### ⚠ ATTENZIONE: RISCHIO DI SCOSSE ELETTRICHE!

» Prima di effettuare interventi di manutenzione, scollegare il prodotto dalla fonte di alimentazione. Tutti gli interventi di manutenzione diversi da quelli indicati nelle presenti istruzioni devono essere eseguiti da un centro di riparazione professionale. Per gli interventi di manutenzione, contattare il servizio clienti.

### 7.3 IMMAGAZZINAMENTO

#### ATTENZIONE! RISCHIO DI DANNI!

» Evitare e proteggere il prodotto da polvere, acqua, umidità, gelo, temperature estreme, umidità elevata e luce solare diretta.

- Prima dell'immagazzinamento, pulire tutte le parti come descritto nel capitolo **PULIZIA E CURA**.
- Asciugare completamente il prodotto prima di riporlo.
- Conservare sempre il prodotto in un luogo fresco e asciutto a una temperatura ambiente compresa tra 5 °C e 20 °C.
- Conservare il prodotto fuori dalla portata dei bambini e degli animali domestici.
- Per evitare la fuoriuscita del liquido dalla batteria, rimuoverla prima di riporla.

## 11 GARANZIA

La preghiamo di recarsi nella sua filiale **ALDI SUISSE** con il prodotto e il relativo scontrino di cassa.

### 11.1 CONDIZIONI DI GARANZIA

Gentile cliente

La garanzia **ALDI SUISSE** le offre vantaggi ben superiori rispetto a quanto previsto dall'obbligo di garanzia legale:

<b>Durata della garanzia:</b>	<b>3 anni</b> a partire dal momento di ricezione della merce
<b>Garanzia:</b>	Riparazione, sostituzione o rimborso gratuiti Nessun costo di trasporto

La preghiamo di tenere presente che il tipo di garanzia viene definito caso per caso da **ALDI SUISSE**.

#### Per attivare la garanzia la preghiamo di:

- Recarsi nella sua filiale **ALDI SUISSE** con il prodotto e il relativo scontrino di cassa.

#### La garanzia non si estende a danni causati da:

- **eventi naturali** (p. es. fulmini, acqua, fuoco, gelo ecc.), **incidenti, trasporto, batterie che perdono liquido oppure utilizzo improprio**
- **danni o modifiche da parte dell'acquirente/di terzi**
- **inadempienza delle misure di sicurezza e di manutenzione, errori d'uso**
- **calcificazione, perdita di dati, programmi dannosi, bruciature dello schermo**
- **normale usura delle parti ad essa soggette** (p. es. la capacità della batteria)

Una volta scaduto il periodo di garanzia, è ancora possibile far eseguire a pagamento le riparazioni presso il **SERVIZIO RIPARAZIONI**. Se la riparazione o il preventivo non sono gratuiti per lei, verrà informato in anticipo.

L'obbligo di garanzia obbligatorio per legge da parte del venditore non viene limitato dalla presente garanzia. Il periodo di garanzia può essere prolungato solo se previsto dalle norme legislative. Nei Paesi in cui sono previste dalla legge una garanzia (obbligatoria) e/o la conservazione delle parti di ricambio e/o un regolamento per il risarcimento valgono le condizioni minime previste dalla legge. Il venditore e l'azienda di servizio non si assumono la responsabilità per i dati o le impostazioni eventualmente salvati da parte del cliente sul prodotto.



# ISTRUZIONI PER L'USO

## LAMPADA DA TERRA A LED SOLARE



ASSISTENZA POST-VENDITA 856931

IT LO PREGHIAMO DI REGARSI NEL SUO PUNTO VENDITA ALDI

MODELLO: NP-FL-SB, NP-FL-SA, NP-FL-SG,  
NP-FL-MB, NP-FL-MA, NP-FL-MG 03/2026

**3**  
ANNI DI GARANZIA

ISTRUZIONI D'USO ORIGINALI

FABBRICATO IN CINA

PRODUTTORE  
NORTHPOINT GMBH  
BAHRENFELDER STR. 19  
22765 HAMBURG  
GERMANY



### 1 INFORMAZIONI GENERALI



Le presenti istruzioni per l'uso (di seguito denominate "istruzioni") sono parte integrante del prodotto e contengono importanti informazioni sulla messa in funzione e sull'utilizzo.

Leggere attentamente le istruzioni, in particolare il capitolo **SIKUREZZA**, prima di utilizzare il prodotto. La mancata osservanza di queste istruzioni può causare gravi lesioni e/o danni al prodotto.

Conservare le istruzioni per l'uso e la consultazione futura. Se si cede il prodotto a terzi, assicurarsi di includere queste istruzioni. Se si desidera una copia digitale delle istruzioni, contattare il centro di assistenza.

#### 1.1 UTILIZZO PREVISTO

- Utilizzare il prodotto solo come descritto nelle presenti istruzioni. Qualsiasi altro uso è da considerarsi improprio e può causare danni a cose o addirittura a persone.
- Potenziali lesioni dovute a un uso improprio.
- Il produttore o il rivenditore non si assume alcuna responsabilità per i danni causati da un uso improprio o non corretto.

#### 2.3.2 I PERICOLI DELLE BATTERIE RICARICABILI!

##### AVVERTENZA!

» Se si utilizzano le batterie ricaricabili in modo improprio, vi è il rischio di esplosione, incendio o ustioni chimiche dovute alla fuoriuscita del liquido della batteria.

- Non smaltire le batterie nel fuoco.
- Non esporre le batterie alla luce del sole o a fonti di calore illimitate.
- Non smontare o cortocircuitare le batterie.
- Le batterie non devono essere avvolte e/o modificate.
- Se si sospetta che una batteria sia stata ingerita o sia entrata nel corpo in qualsiasi altro modo, consultare immediatamente un medico.
- Non toccare le batterie che perdono. Se si entra in contatto con il liquido della batteria, lavare accuratamente la zona interessata con abbondante acqua pulita. Se il liquido delle batterie fuoriuscito provoca una reazione cutanea o entra negli occhi, consultare immediatamente un medico.
- Tenere le batterie fuori dalla portata dei bambini.
- Indossare guanti protettivi in caso di perdita della batteria.
- Non consentire ai bambini di sostituire le batterie senza la supervisione di un adulto.
- Ricaricare la batteria solo tramite il pannello solare integrato.
- Rimuovere la batteria dal vano batteria non appena è scarica o se il prodotto non viene utilizzato per un periodo di tempo prolungato.

#### 2.3.3 FONTE DI LUCE!

##### AVVERTENZA!

- La sorgente luminosa di questo apparecchio non può essere sostituita; Quando la sorgente luminosa ha raggiunto la fine della sua vita utile, l'intero apparecchio deve essere sostituito.
- Non guardare mai direttamente nella sorgente luminosa a LED e non abbagliare con la luce altre persone o animali. Ciò può causare danni alla retina.
- Non guardare mai la lampada durante il funzionamento con uno strumento ottico (ad es. una lente d'ingrandimento).

### 2 SICUREZZA

#### 2.1 SPIEGAZIONE DELLE PAROLE SEGNALE

Nelle presenti istruzioni, sul prodotto e/o sull'imballaggio vengono utilizzate le seguenti parole di segnalazione.

##### AVVERTENZA!

» Questo segnale indica una situazione di pericolo che, se non viene evitata, può causare morte o gravi lesioni.

##### ATTENZIONE!

» Questo segnale indica una situazione di pericolo che, se non viene evitata, può provocare lesioni lievi o moderate.

##### ATTENZIONI!

» Questo segnale indica una situazione di pericolo che, se non viene evitata, può causare danni materiali.

##### NOTA

» Questa parola di segnalazione è una parola di segnalazione preferita per i suggerimenti e le pratiche che non riguardano i danni alla persona.

#### 2.2 SPIEGAZIONE DEI SIMBOLI

I seguenti simboli sono utilizzati in queste istruzioni, sul prodotto o sulla confezione.



I prodotti contrassegnati da questo simbolo soddisfano tutte le normative comunitarie vigenti nello Spazio Economico Europeo (Dichiarazione di conformità).



I prodotti etichettati con questo simbolo appartengono alla classe di protezione III.

**IP44**

Protezione contro corpi estranei solidi ( $\phi \geq 1,0$  mm) e contro gli spruzzi d'acqua su tutti i lati.



Leggere le istruzioni.



Indicatore per tensione continua

### 3 MESSA IN FUNZIONE INIZIALE

#### 3 MESSA IN FUNZIONE INIZIALE

##### 3.1 CONTROLLARE IL PRODOTTO E L'ENTITÀ DELLA CONSEGNA

###### 3.1.1 RISCHIO DI DANNI!

##### NOTA

» Se si apre la confezione in modo incauto con un coltello affilato o altri oggetti appuntiti, il prodotto può danneggiarsi rapidamente.

• Fare molta attenzione all'apertura.

- Togliere il prodotto dall'imballaggio.
- Controllare se la fornitura è completa (vedi capitolo **SOMMARIO DEL PRODOTTO**).
- Controllare se il prodotto o le singole parti sono danneggiate. In tal caso, non utilizzare il prodotto. Contattare il produttore.

###### 3.1.2 COME FUNZIONA IL PANNELLO SOLARE

##### NOTA

- La batteria integrata viene caricata tramite il pannello solare alla luce del sole. Assicurarsi che la batteria sia carica prima di utilizzare il dispositivo per la prima volta. A tal fine, esporre il prodotto alla luce del giorno o alla luce solare diretta.
- Si noti che le zone d'ombra non sono sufficienti a caricare completamente la batteria. È anche possibile che durante le giornate nuvolose e piovose la batteria non si carichi completamente e che la luce abbia un'autonomia inferiore al solito.
- Assicurarsi che il sole possa illuminare bene il pannello solare e, se necessario, rimuovere sporco, foglie o neve. Conservare il prodotto in un luogo asciutto durante i freddi mesi invernali.

### 2.3 ISTRUZIONI GENERALI DI SICUREZZA

#### 2.3.1 RISCHIO DI DANNI!

##### AVVERTENZA!

» L'uso improprio del prodotto può causare danni.

- Non utilizzare il prodotto nella sua confezione.
- Non collocare mai il prodotto su o vicino a superfici calde.
- Non esporre mai il prodotto a temperature o condizioni atmosferiche elevate.
- Non utilizzare il prodotto se i componenti sono incrinati, rotti o deformati. Sostituire i componenti danneggiati solo con ricambi originali adeguati.

##### AVVERTENZA!

» Pericoli per i bambini e le persone con ridotte capacità fisiche, sensoriali o mentali (ad esempio, persone parzialmente disabili, anziani con ridotte capacità fisiche e mentali) o mancanza di esperienza e conoscenza (ad esempio, bambini più grandi).

- Questo prodotto può essere utilizzato da bambini di età pari o superiore a 8 anni e da persone con ridotte capacità fisiche, sensoriali o mentali o con mancanza di esperienza e conoscenza, a condizione che abbiano ricevuto supervisione o istruzioni sull'uso del prodotto in modo sicuro e che comprendano i pericoli connessi.
- Non permettere ai bambini di giocare con il prodotto.
- La pulizia e la manutenzione da parte dell'utente non devono essere eseguite da bambini senza supervisione.
- L'imballaggio e le pellicole protettive comportano un rischio di soffocamento. Tenere l'imballaggio e le pellicole protettive lontano dalla portata dei bambini.

### 4 PANORAMICA DEL PRODOTTO

#### 4 PANORAMICA DEL PRODOTTO

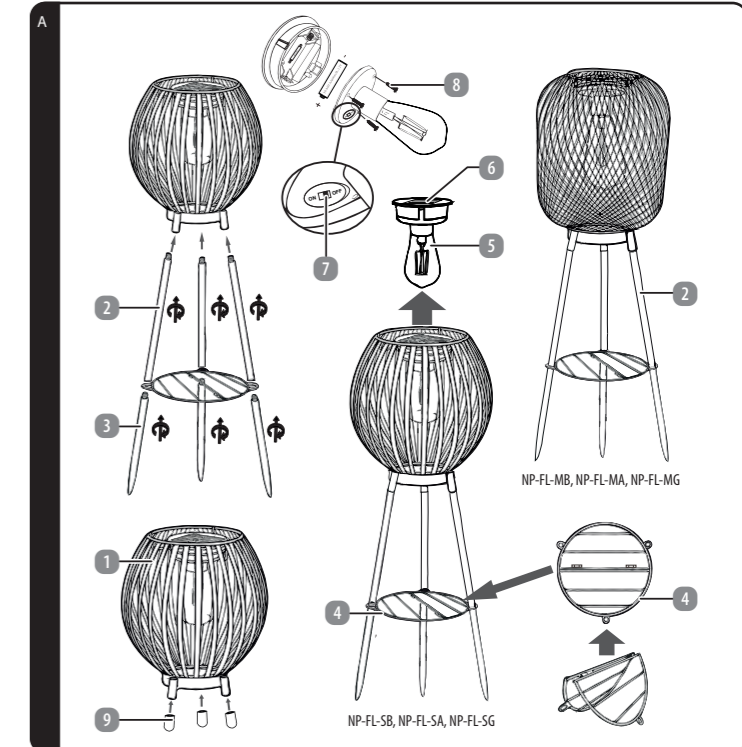

- |                         |                       |
|-------------------------|-----------------------|
| 1 Paralume              | 6 Pannello solare     |
| 2 Aste                  | 7 Interruttore on/off |
| 3 Picchetti             | 8 Viti                |
| 4 Ripiano (ribaltabile) | 9 Piedini antiscivolo |
| 5 Lampadina a LED       |                       |

## 5 UTILIZZO

### 5.1 UTILIZZARE IL PRODOTTO

#### 5.1.1 ISTRUZIONI DI MONTAGGIO!

##### ⚠ AVVERTENZA!

- » Assicurarsi che durante l'installazione non vengano danneggiati cavi, linee o tubi dell'acqua.
- » A causa della diversa natura dei substrati, è possibile che il materiale di fissaggio allegato non sia adatto alle vostre esigenze di fissaggio. In caso di dubbio, consultare il proprio rivenditore specializzato. In questo modo sarà possibile ottenere il materiale di fissaggio più adatto alle proprie esigenze.
- » Prepričajte se, da je izdelek brez napak in poškodb.

#### 5.1.2 MONTAGGIO

##### ⚠ AVVERTENZA!

Per assemblare completamente il prodotto, innanzitutto inserire le tre aste **2** nelle aperture sotto il paralume **1**.

Ora aprire il ripiano **4**.

Collegare i picchetti **3** alle aste, assicurandosi che il ripiano sia ben saldo tra di essi.

Assicurarsi che le gambe siano ben fissate per garantire una posizione stabile.

In alternativa, il prodotto può essere utilizzato solo con i picchetti come piccola lampada da tavolo. A tal fine, è sufficiente avvitare i picchetti nelle aperture sotto il paralume.

Per utilizzare la lampada come lampada da terra, inserire i piedini antiscivolo **9** nelle aperture sotto il paralume.

##### 📘 NOTA

Se il prodotto viene utilizzato con i pali in dotazione, questi devono essere saldamente ancorati al terreno con i picchetti appuntiti. Assicurarsi di inserire i picchetti nel terreno a una profondità sufficiente a garantire la stabilità del prodotto e impedirne il ribaltamento.

#### 5.1.3 FUNZIONAMENTO / FUNZIONI

- La lampadina a LED **5** con pannello solare **6** si trova all'interno del prodotto.
- Sul lato inferiore si trova l'interruttore di accensione/spengimento **7**.
- Per accendere il prodotto, spingere l'interruttore di accensione/spengimento in posizione ON.
- Quando la batteria è carica, il prodotto si accenderà automaticamente al tramonto o al buio e viceversa.
- Per spegnere il prodotto, spingere l'interruttore di accensione/spengimento in posizione OFF.

7

## 8 DATI TECNICI

<b>Modelli:</b>	<b>NP-FL-SB, NP-FL-SA, NP-FL-SG (Aspetto a strisce) NP-FL-MB, NP-FL-MA, NP-FL-MG (Aspetto a rete)</b>
<b>Illuminante:</b>	<b>1 x lampadina</b>
<b>Colore della luce:</b>	<b>bianco caldo</b>
<b>Batteria:</b>	<b>1,2 V – 600 mAh Ni-MH AA</b>
<b>Potenza luminosa:</b>	<b>max. 0,067 W</b>
<b>Pannello solare:</b>	<b>2 V – max. 100 mA</b>
<b>Classe di protezione:</b>	<b>IP44</b>
<b>Classe di protezione:</b>	<b>III</b>
<b>Dimensioni:</b>	<b>Aspetto a strisce: circa 18 x 18 x 66 cm Aspetto a rete: circa 18 x 18 x 67 cm</b>

11

#### 5.1.4 SOSTITUIRE LA BATTERIA - RISCHIO DI DANNI!

##### 📘 NOTA

» L'uso improprio del prodotto può causare danni.

- Utilizzare solo batterie ricaricabili dello stesso tipo.
- Assicurarsi che la polarità sia corretta quando si inseriscono le batterie.

Se la durata della luce diminuisce, è possibile sostituire la batteria. Procedere come segue:

1. Portare l'interruttore di accensione in posizione OFF.
2. Allentare le tre viti **8** con un cacciavite sul lato inferiore del pannello solare.
3. Separare le due metà dell'alloggiamento e rimuovere la batteria dal vano batteria. Smaltirla come descritto nel capitolo **ISTRUZIONI DI SMALTIMENTO**. Inserire la nuova batteria. Prestare attenzione alla polarità corretta.
4. Richudere le due metà dell'alloggiamento con le viti.

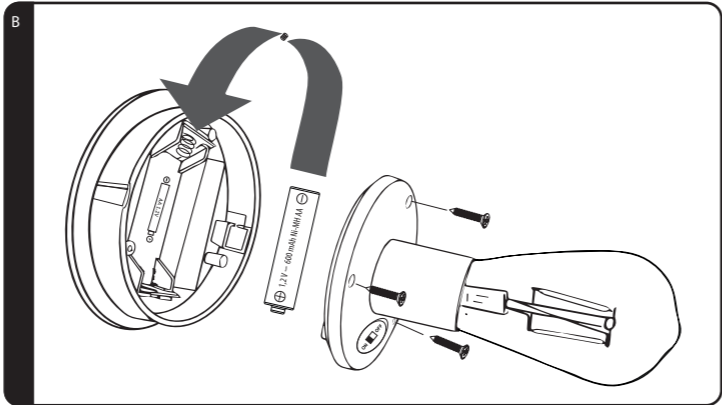

8

## 9 DICHIARAZIONE DI CONFORMITÀ

Con la presente Northpoint GmbH dichiara che il prodotto con il numero di modello NP-FL-SB, NP-FL-SA, NP-FL-SG, NP-FL-MB, NP-FL-MA, NP-FL-MG è conforme agli standard prescritti dalla legge. È possibile ottenere una dichiarazione di conformità completa in qualsiasi momento inviando un'e-mail a support@northpoint.de, indicando il numero del modello.

12

## 6 GUASTI E RISOLUZIONE DEI PROBLEMI

##### 📘 NOTA

» Se il prodotto non può essere messo in funzione come previsto, contattare il produttore.

POSSIBILI MALFUNZIONAMENTI	RISOLUZIONE DEI PROBLEMI
La lampadina non si accende?	È possibile che la lampada non sia stata caricata a sufficienza dalla luce solare.

La lampada non si accende o non si spegne più?	È possibile che la lampada non sia stata montata correttamente.
--	---

9

## 10 ISTRUZIONI PER LO SMALTIMENTO

### 10.1 SMALTIMENTO DELL'IMBALLAGGIO



È A RACCOLTA DIFFERENZIATA  
SEGUI LE REGOLE DEL TUO COMUNE  
VALIDO SOLO IN ITALIA VALID ONLY IN ITALY

Questo simbolo indica come separare correttamente i materiali della confezione per lo smaltimento. La confezione di carta deve essere smaltita con la carta e le confezioni in plastica, metallo o materiali misti nella relativa raccolta differenziata.

### 10.2 SMALTIMENTO DI VECCHI APPARECCHI / BATTERIE RICARICABILI

(Applicabile nell'Unione Europea e in altri Paesi europei con sistemi di raccolta differenziata dei materiali riciclabili)



#### I vecchi apparecchi non devono essere smaltiti con i rifiuti domestici!

Questa etichetta indica che questo prodotto non deve essere smaltito con i normali rifiuti domestici. Per evitare danni alla salute umana e all'ambiente dovuti allo smaltimento incontrollato dei rifiuti, riciclare il prodotto in modo responsabile per promuovere il riutilizzo sostenibile delle risorse materiali.

Per restituire il vecchio apparecchio, utilizzare i sistemi di restituzione e raccolta o rivolgersi al punto vendita in cui è stato acquistato il prodotto. Il prodotto verrà riciclato nel rispetto dell'ambiente. L'utente è obbligato per legge a restituire i vecchi apparecchi elettrici dopo il loro utilizzo. Lo smaltimento è gratuito per l'utente.

Il simbolo del bidone barrato sulle pile o sugli accumulatori indica che non devono essere smaltiti con i rifiuti domestici al termine della loro vita utile. Se le pile o gli accumulatori contengono mercurio (Hg), cadmio (Cd) o piombo (Pb), troverete il rispettivo simbolo chimico sotto il simbolo del bidone barrato. Siete obbligati per legge a restituire le vecchie pile e gli accumulatori dopo l'uso. Potete farlo gratuitamente presso un punto vendita o un altro punto di raccolta vicino a voi. Gli indirizzi dei centri di raccolta adatti possono essere richiesti al proprio comune o all'amministrazione locale.

Le pile possono contenere sostanze nocive per l'ambiente e la salute umana. Occorre prestare particolare attenzione quando si maneggiano batterie contenenti litio, a causa dei rischi specifici che comportano. La raccolta differenziata e il riciclaggio delle vecchie pile e degli accumulatori dovrebbero evitare effetti negativi sull'ambiente e sulla salute umana.

Evitate il più possibile la produzione di rifiuti da batterie vecchie, ad esempio preferendo batterie con una durata maggiore o batterie ricaricabili. Evitate di sporcare gli spazi pubblici evitando di lasciare in giro batterie o apparecchiature elettriche ed elettroniche contenenti batterie. Verificate le possibilità di riciclare le pile invece di smaltirle. Smaltire le pile e le batterie ricaricabili solo quando sono scariche!

- La batteria deve essere rimossa per essere smaltita separatamente. NON tentare di aprire o smontare il prodotto per rimuovere la batteria. La batteria deve essere rimossa da personale qualificato.
- Nota per il personale qualificato: Per rimuovere la batteria, spegnere il prodotto e scollegarlo dalla fonte di ricarica. Rimuovere il coperchio principale sul lato inferiore del prodotto con un attrezzo adatto e quindi rimuovere il coperchio del vano batteria. Rimuovere il circuito stampato ed estrarre la batteria.
- Un cortocircuito può provocare un incendio o un'esplosione con gravi conseguenze per le persone e l'ambiente. Pertanto, prima di smaltire le batterie al litio e le batterie ricaricabili, fissare i terminali con nastro adesivo per evitare un cortocircuito esterno.

13

## 7 PULIZIA E CURA

### 7.1 PULIZIA

#### ⚠ AVVERTENZA: RISCHIO DI SCOSSA ELETTRICA O DI CORTOCIRCUITO!

» Non immergere mai il prodotto in acqua o altri liquidi. Evitare che l'acqua o altri liquidi penetrino nell'alloggiamento.

#### ⚠ ATTENZIONE! PERICOLO DI CORTOCIRCUITO!

» Prima della pulizia, rimuovere le batterie o gli accumulatori dal prodotto.

#### ATTENZIONE! RISCHIO DI DANNI!

» Non utilizzare detergenti aggressivi, spazzole con setole di metallo o di nylon o oggetti di pulizia affilati o metallici come coltelli, spatole dure e simili. Questi potrebbero danneggiare le superfici del prodotto.

### 7.2 MANUTENZIONE E CURA

#### ⚠ ATTENZIONE: RISCHIO DI SCOSSE ELETTRICHE!

» Prima di effettuare interventi di manutenzione, scollegare il prodotto dalla fonte di alimentazione. Tutti gli interventi di manutenzione diversi da quelli indicati nelle presenti istruzioni devono essere eseguiti da un centro di riparazione professionale. Per gli interventi di manutenzione, contattare il servizio clienti.

### 7.3 IMMAGAZZINAMENTO

#### ATTENZIONE! RISCHIO DI DANNI!

» Evitare e proteggere il prodotto da polvere, acqua, umidità, gelo, temperature estreme, umidità elevata e luce solare diretta.

- Prima dell'immagazzinamento, pulire tutte le parti come descritto nel capitolo **PULIZIA E CURA**.
- Asciugare completamente il prodotto prima di riporlo.
- Conservare sempre il prodotto in un luogo fresco e asciutto a una temperatura ambiente compresa tra 5 °C e 20 °C.
- Conservare il prodotto fuori dalla portata dei bambini e degli animali domestici.
- Per evitare la fuoriuscita del liquido dalla batteria, rimuoverla prima di riporla.

10

## 11 GARANZIA

Per attivare la garanzia è necessario recarsi nel punto vendita ALDI in cui il prodotto è stato acquistato.

### 11.1 CONDIZIONI DI GARANZIA CONVENZIONALE

Gentile cliente,

La **garanzia convenzionale ALDI S.r.l.** (di seguito: garanzia) si aggiunge alla garanzia legale di due anni del venditore prevista dal Codice del Consumo, consentendole di richiedere, alle condizioni che seguono, le seguenti prestazioni:

<b>Durata della garanzia:</b>	<b>3 anni dalla data di acquisto o di consegna della merce</b>
<b>Prestazioni:</b>	Riparazione, sostituzione o rimborso gratuiti Nessun costo di trasporto

**ALDI** si riserva di valutare caso per caso quale delle sopra indicate modalità di prestazione della garanzia applicare.

**Per attivare la garanzia la preghiamo di:**

- Recarsi nel punto vendita in cui prodotto è stato acquistato e tenere a portata di mano la scheda di garanzia compilata e la ricevuta o lo scontrino originale

**La garanzia non si estende a danni causati da:**

- **eventi naturali** (p.es. fulmini, acqua, fuoco, gelo ecc.), **incidenti, trasporto, batterie che perdono liquido** oppure **utilizzo improprio**
- **danni o modifiche da parte dell'acquirente/di terzi**
- **inadempienza delle misure di sicurezza e di manutenzione, errori d'uso**
- **calcificazione, perdita di dati, programmi dannosi, bruciature dello schermo**
- **Sono esclusi dalla presente garanzia i componenti prevedibilmente soggetti ad usura (ad es. lampade, batterie, pneumatici ecc.)**

La presente garanzia si aggiunge alla garanzia legale ed i conseguenti diritti previsti dalla legge a favore dei consumatori, che acquistano i prodotti nei punti vendita di **ALDI S.r.l.**, non sono in alcun modo pregiudicati e/o limitati dalla presente garanzia ai sensi degli articoli da 128 a 135 del Codice del Consumo ove tali prodotti presentino un difetto di conformità nei 24 mesi successivi alla data di acquisto o consegna. Il difetto deve essere denunciato entro 2 mesi dalla scoperta.

Per maggiori dettagli rinviamo al seguente link [www.aldi-service.it](http://www.aldi-service.it) sul nostro sito web.

Per quanto riguarda l'informativa ai sensi del Codice in materia di protezione dei dati personali (D.Lgs. 196/2003) si rinvia al sito:

<https://www.aldi.it/informativa-sulla-privacy/>.

14