



BEDIENUNGSANLEITUNG

MINI-HACKER



AMBIANO

SERVICECENTER 854469

CH BITTE WENDEN SIE SICH AN IHRE ALDI SUISSE FILIALE.

MODELL: FC25_04562 03/2026

3

JAHRE GARANTIE

W01/1025

HERGESTELLT IN CHINA

ASS@ASCE-IMPORTS.COM
OSTERRICH
5020 SALZBURG
MICHAEL-WALZ-GASSE 18a
GROUP SUPPLY CHAIN ENTRY GMBH
ASCE - ALDI SÜD

IMPORTIERT DURCH



1 ALLGEMEINES



Diese Bedienungsanleitung (im Folgenden „Anleitung“ genannt) ist Teil des Produkts und enthält wichtige Informationen zur Inbetriebnahme und zur Verwendung. Lesen Sie die Anleitung, insbesondere das Kapitel **SICHERHEIT**, sorgfältig durch, bevor Sie das Produkt verwenden. Bei Nichtbeachtung dieser Anleitung kann es zu schweren Verletzungen und/oder zu Schäden am Produkt kommen.

Bewahren Sie diese Anleitung für zukünftige Verwendung und Referenz auf. Wenn Sie das Produkt an Dritte weitergeben, geben Sie unbedingt diese Anleitung mit. Wenn Sie eine digitale Kopie der Anleitung benötigen, wenden Sie sich bitte an das Servicecenter.

2 SICHERHEIT

2.1 HINWEISERKLÄRUNG

Die folgenden Symbole und Signalwörter werden in dieser Anleitung verwendet.



» Dieses Signalsymbol/-wort bezeichnet eine Gefährdung mit einem mittleren Risikograd, die, wenn sie nicht vermieden wird, den Tod oder eine schwere Verletzung zur Folge haben kann.



» Dieses Signalwort warnt vor möglichen Sachschäden.



» Dieses Symbol gibt Ihnen nützliche Zusatzinformationen zum Betrieb.

2.2 ZEICHENERKLÄRUNG

Die folgenden Symbole werden in dieser Anleitung, auf dem Produkt oder auf der Verpackung verwendet.



Lesen Sie die Anleitung.



Mit diesem Symbol gekennzeichnete Produkte sind nur für die Verwendung in Innenräumen konzipiert.



Dieses Produkt entspricht der Schutzklasse II.



Konformitätserklärung: Mit diesem Symbol gekennzeichnete Produkte erfüllen alle anzuwendenden Gemeinschaftsvorschriften des Europäischen Wirtschaftsraums.

1

2.5 BESTIMMUNGSGEMÄßER GEBRAUCH

- Das Produkt ist ausschließlich zum Zerkleinern von Lebensmitteln oder Schlagen von Sahne im Haushalt konzipiert.
- Das Produkt ist nur für den privaten Gebrauch bestimmt und nicht für den gewerblichen Einsatz geeignet.
- Verwenden Sie das Produkt nur wie in dieser Anleitung beschrieben. Jede andere Verwendung gilt als unsachgemäß und kann zu Sach- oder Personenschäden führen. Der Hersteller oder Verkäufer kann nicht für Schäden oder Verletzungen haftbar gemacht werden, die durch unsachgemäßen oder falschen Gebrauch entstehen. Das Produkt ist kein Kinderspielzeug.

3 PRODUKTÜBERSICHT

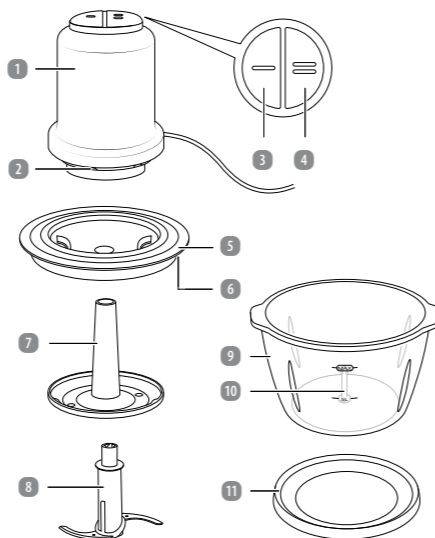

- | | |
|------------------------------|---------------------------|
| 1 Motoreinheit | 7 Rührscheibe |
| 2 Aussparungen | 8 Messerhalter mit Messer |
| 3 Geschwindigkeitstaste (I) | 9 Glasbehälter |
| 4 Geschwindigkeitstaste (II) | 10 Führungssache |
| 5 Deckel | 11 Antirutschring |
| 6 Dichtungsring | |

4

2.3 ALLGEMEINE SICHERHEITSHINWEISE



Eine fehlerhafte Elektroinstallation, eine zu hohe Netzspannung oder eine falsche Bedienung kann einen Stromschlag verursachen.

- » Das Produkt ist nur für den häuslichen Privatgebrauch vorgesehen.
- » Schließen Sie das Produkt nur an, wenn die Netzspannung der Steckdose mit den Daten auf dem Typenschild übereinstimmt.
- » Schließen Sie das Produkt nur an eine leicht zugängliche Steckdose an, sodass Sie es bei einem Störfall schnell vom Stromnetz trennen können.
- » Nehmen Sie das Produkt nicht in Betrieb, wenn es sichtbare Schäden aufweist oder wenn das Netzkabel oder der Netzstecker defekt ist.
- » Wenn das Netzkabel des Produkts beschädigt ist, muss es vom Hersteller, seinem Kundendienst oder von ähnlich qualifizierten Personen gewechselt werden, um Gefahren zu vermeiden.
- » Öffnen Sie nicht das Gehäuse. Lassen Sie Reparaturen stattdessen von einem qualifizierten Experten durchführen. Wenden Sie sich dazu an eine qualifizierte Fachwerkstatt. Bei eigenhändig durchgeführten Reparaturen, falschem Anschluss oder falscher Bedienung verfallen jegliche Gewährleistungs- und Haftungsansprüche.
- » Bei Reparaturen dürfen nur Teile verwendet werden, die den ursprünglichen Gerätedaten entsprechen. In diesem Produkt befinden sich elektrische und mechanische Teile, die zum Schutz gegen Gefahrenquellen unerlässlich sind.
- » Das Produkt darf nicht mit einer externen Zeitschaltuhr oder einem separaten Fernwirksystem betrieben werden.
- » Tauchen Sie weder die Haupteinheit des Produkts noch das Netzkabel in Wasser oder andere Flüssigkeiten.
- » Greifen Sie niemals nach einem elektrischen Produkt, wenn es ins Wasser gefallen ist. Ziehen Sie in einem solchen Fall sofort den Netzstecker.
- » Fassen Sie den Netzstecker niemals mit feuchten Händen an.
- » Ziehen Sie den Netzstecker nie am Netzkabel aus der Steckdose, sondern fassen Sie immer den Netzstecker an.
- » Verwenden Sie das Netzkabel nie als Tragegriff.
- » Halten Sie das Produkt und das Netzkabel von offenem Feuer und heißen Oberflächen fern.
- » Wickeln Sie vor dem Gebrauch das Netzkabel vollständig ab. Verlegen Sie das Netzkabel so, dass keine Stolpergefahr davon ausgeht und dass es nicht versehentlich aus der Steckdose gezogen wird.
- » Knicken Sie das Netzkabel nicht und legen Sie es nicht über scharfe Kanten.
- » Verwenden Sie das Produkt nur in Innenräumen. Betreiben Sie es nie in Feuchträumen oder im Regen.
- » Lagern Sie das Produkt nie so, dass es in eine Wanne oder in ein Waschbecken fallen kann.
- » Stecken Sie keine Gegenstände in das Gehäuse.
- » Schalten Sie das Produkt immer aus und ziehen Sie den Netzstecker, wenn Sie es nicht verwenden, wenn Sie es reinigen oder wenn eine Störung auftritt. Erst dann steht das Produkt nicht mehr unter Strom.
- » Von der Verwendung eines Verlängerungskabels wird abgeraten. Wenn Sie ein Verlängerungskabel verwenden müssen, stellen Sie sicher, dass es eine ausreichende Kapazität hat. Achten Sie darauf, das Kabel so zu verlegen, dass keine Stolpergefahr davon ausgeht und dass es nicht versehentlich aus der Steckdose gezogen wird.

! WARNUNG! GEFAHREN FÜR KINDER UND PERSONEN MIT VERRINGERTEN PHYSISCHEN, SENSORISCHEN ODER MENTALEN FÄHIGKEITEN (BEISPIELSGEWEISE TEILWEISE BEHINDERTE, ÄLTERE PERSONEN MIT EINSCHRÄNKUNG IHRER PHYSISCHEN UND MENTALEN FÄHIGKEITEN) ODER MANGEL AN ERFAHRUNG UND WISSEN (BEISPIELSGEWEISE ÄLTERE KINDER).

- » Das Produkt kann von Personen mit reduzierten physischen, sensorischen oder mentalen Fähigkeiten oder Mangel an Erfahrung und/oder Wissen benutzt werden, wenn sie beaufsichtigt werden oder bezüglich des sicheren Gebrauchs des Produkts unterwiesen wurden und die daraus resultierenden Gefahren verstanden haben.
- » Kinder dürfen nicht mit dem Produkt spielen. Das Produkt ist kein Kinderspielzeug.
- » Reinigung und Benutzerwartung dürfen nicht von Kindern durchgeführt werden.
- » Das Produkt darf nicht von Kindern verwendet werden. Halten Sie das Produkt und seine Anschlussleitung von Kindern fern.
- » Lassen Sie das Produkt während des Betriebs nicht unbeaufsichtigt. Trennen Sie das Produkt immer von der Stromversorgung, wenn Sie den Raum verlassen.
- » Stellen Sie sicher, dass Kinder das Produkt nicht am Netzkabel von der Arbeitsfläche ziehen können.
- » Beaufsichtigen Sie Kinder sorgfältig, wenn Sie das Produkt in deren Nähe benutzen.

2

4 ERSTINBETRIEBNAHME

4.1 PRODUKT UND LIEFERUMFANG PRÜFEN



Wenn Sie die Verpackung unvorsichtig mit einem scharfen Messer oder anderen spitzen Gegenständen öffnen, kann das Produkt schnell beschädigt werden.

- » Gehen Sie beim Öffnen sehr vorsichtig vor.
1. Nehmen Sie das Produkt aus der Verpackung.
 2. Prüfen Sie, ob die Lieferung vollständig ist (siehe Kapitel **PRODUKTÜBERSICHT**).
 3. Kontrollieren Sie, ob das Produkt oder die Einzelteile Schäden aufweisen. Ist dies der Fall, benutzen Sie das Produkt nicht. Wenden Sie sich an den Kundendienst über die auf der Titelseite dieser Anleitung angegebenen Kontaktstellen.

4.2 GRUNDREINIGUNG

1. Entfernen Sie das Verpackungsmaterial.
2. Reinigen Sie vor der erstmaligen Benutzung alle Teile des Produkts wie im Kapitel **REINIGUNG UND WARTUNG** beschrieben.

5



Unsachgemäßer Umgang mit dem Produkt kann zu Verletzungen führen.

- » Vorsicht ist geboten, wenn heiße Flüssigkeit in den Behälter gegossen wird, da sie durch plötzliche Dampfentwicklung wieder aus dem Produkt ausgestoßen werden könnte.
- » Verwenden Sie kein Zubehör von anderen Marken oder Modellen.
- » Verwenden Sie nur vom Hersteller empfohlenes Zubehör. Entfernen Sie sämtliche Aufsätze und Zubehör nach dem Gebrauch.
- » Verwenden Sie das Produkt nur dann, wenn es vollständig und korrekt montiert ist.
- » Wechseln Sie das Zubehör nur dann, wenn das Produkt vollständig stillsteht und das Netzkabel von der Steckdose getrennt ist.
- » Anweisungen zur Reinigung der mit Lebensmitteln in Kontakt kommenden Oberflächen finden Sie im Kapitel **REINIGUNG UND WARTUNG**.
- » Das Produkt ist bei nicht vorhandener Aufsicht und vor dem Zusammenbau, dem Auseinandernehmen oder Reinigen stets vom Netz zu trennen.
- » Vor dem Auswechseln von Zubehör oder Zusatzteilen, die im Betrieb bewegt werden, muss das Produkt ausgeschaltet und vom Netz getrennt werden.
- » Gehen Sie beim Leeren des Glasbehälters und beim Reinigen des Produkts vorsichtig vor. Das Messer ist sehr scharf.
- » Setzen Sie das Produkt nach Benutzung und Reinigung wieder zusammen, damit Sie sich nicht am freiliegenden Messer verletzen. Halten Sie das Messer für Kinder unzugänglich.
- » Entnehmen Sie niemals die Lebensmittel aus dem Glasbehälter, solange sich das Messer noch dreht.
- » Warten Sie, bis das Messer steht, bevor Sie die Motoreinheit abnehmen.
- » Greifen Sie niemals in das noch rotierende Messer.
- » Vermeiden Sie beim Aufwickeln des Netzkabels enge Biegungen, da diese das Netzkabel beschädigen könnten.

2.4 ZUSÄTZLICHE SICHERHEITSHINWEISE



Unsachgemäßer Umgang mit dem Produkt kann zu Beschädigungen des Produkts führen.

- » Verwenden Sie das Produkt nicht im Dauerbetrieb. Die empfohlene maximale Betriebsdauer beträgt 20 Sekunden (beim Arbeiten mit dem Messer) bzw. 2 Minuten (beim Arbeiten mit der Rührscheibe). Legen Sie nach jedem Gebrauch eine Pause ein, um das Produkt auf Raumtemperatur abkühlen zu lassen. Wenn das Produkt länger betrieben wird, besteht ein Überhitzungsrisiko.
- » Das Produkt ist ausschließlich für den Gebrauch im Haushalt vorgesehen.
- » Stellen Sie vor dem Betrieb des Produkts sicher, dass alle Teile sicher eingesetzt sind.
- » Verwenden Sie das Produkt nie in der Nähe von Gardinen, Wänden, unter Schränken oder in der Nähe anderer entzündlicher Materialien.
- » Verwenden Sie das Produkt auf einer leicht zugänglichen, ebenen, trockenen und stabilen Arbeitsfläche. Stellen Sie es nicht auf einer Oberfläche auf, die heiß werden kann, z. B. auf einer Herdplatte oder in der Nähe eines Gasherd.
- » Verwenden Sie das Produkt nicht in Umgebungen mit leicht entzündlichen Gasen oder in denen es extremen Temperaturen, Wasser oder hoher Luftfeuchte ausgesetzt ist.
- » Überfüllen Sie den Glasbehälter nicht. Dies kann zu Überhitzungen oder Schäden am Motor des Produkts führen. Füllen Sie den Glasbehälter nur bis zur **MAX**-Markierung.
- » Nehmen Sie das Produkt nicht ohne Zutaten in Betrieb. Es besteht ein Überhitzungsrisiko.
- » Positionieren Sie das Produkt nicht am Rand der Arbeitsfläche.
- » Stecken Sie niemals irgendwelche Gegenstände in das Gehäuse des Produkts.
- » Verwenden Sie das Produkt nicht, wenn es nicht ordnungsgemäß funktioniert oder wenn es heruntergefallen, beschädigt oder ins Wasser gefallen ist. Bringen Sie das Produkt zur Überprüfung und Reparatur in ein Servicezentrum.
- » Nehmen Sie keine Veränderungen am Produkt vor.
- » Verwenden Sie das Produkt nicht, um kochende oder harte Lebensmittel zu verarbeiten.

3

5 ZUSAMMENSETZEN DES PRODUKTS



Unsachgemäßer Umgang mit dem Produkt kann zu Verletzungen führen.

- » Stellen Sie sicher, dass das Produkt auf einer stabilen und ebenen Oberfläche aufgestellt wird.

5.1 ZERKLEINERN

Zum Zerkleinern von Lebensmitteln setzen Sie das Produkt wie folgt zusammen.



» Die in der Tabelle angegebenen Werte sind lediglich Richtwerte und können je nach Beschaffenheit der verarbeiteten Lebensmittel variieren.

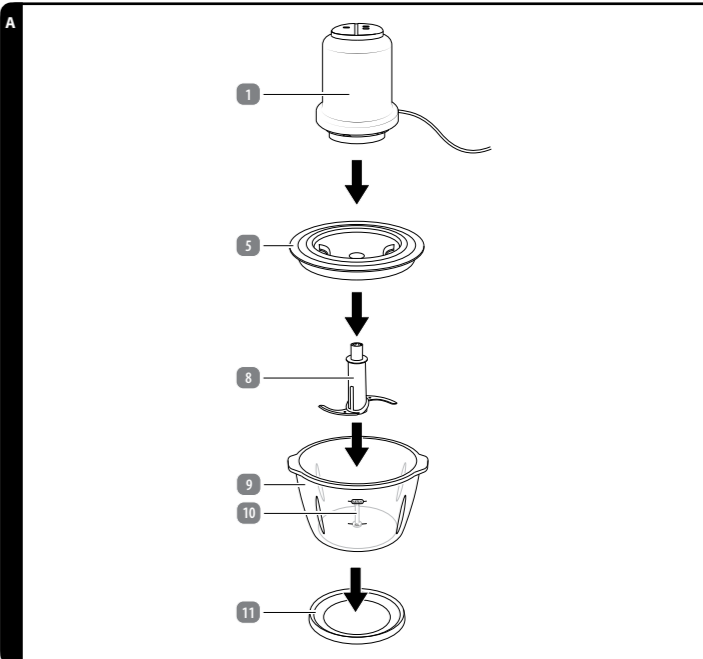

6

1. Stellen Sie den Glasbehälter **9** auf den Antirutschring **11** (siehe **Abb. A**).
2. Stecken Sie den Messerhalter mit Messer **3** auf die Führungssachse **10** (siehe **Abb. A**).
3. Bereiten Sie die zu verarbeitenden Lebensmittel vor und geben Sie sie in den Glasbehälter. Orientieren Sie sich dabei an folgender Tabelle:

LEBENSMITTEL	BEARBEITUNGSZEIT	MAX. MENGE
Fleisch (gewürfelt, 20 × 20 × 20 mm) / Mandeln	20 Sekunden	200 g
Radieschen (20 × 20 × 20 mm)	20 Sekunden	80 g

4. Legen Sie den Deckel **5** so auf den Glasbehälter, dass der Dichtungsring **6** auf dem Rand des Glasbehälters aufliegt und der Messerhalter mit Messer durch die Öffnung des Deckels ragt (siehe **Abb. A**).
5. Setzen Sie die Motoreinheit **1** auf den Deckel.
6. Folgen Sie den Schritten wie im Kapitel **BEDIENUNG** beschrieben.

5.2 SAHNE-/EIWEISS SCHLAGEN

1 HINWEIS

- » Um Sahne zu schlagen, sollte diese vor dem Steifschlagen gut gekühlt sein (max. 8 °C/Kühlschranktemperatur).
- » Bedingt durch die Menge und verschiedene Einflüsse, wie z. B. Fettgehalt der Sahne oder die Außentemperatur, kann die Schlagzeit variieren. Beobachten Sie die Sahne während des Steifschlagens und passen Sie die Schlagzeit Ihren Bedürfnissen an.
- » Flüssige Zutaten wie Eiweiß oder Sahne sollten 2 Minuten nicht überschreiten, andere Zutaten sollten 20 Sekunden nicht überschreiten.

Mit der Rührscheibe **7** können Sie auch Sahne oder Eiweiß schlagen.

1. Stellen Sie den Glasbehälter **9** auf den Antirutschring **11**.

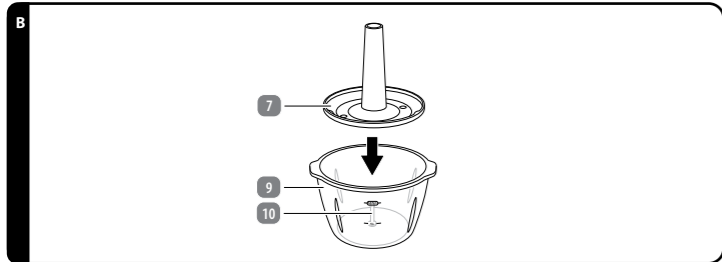

2. Stecken Sie die Rührscheibe **7** auf die Führungssachse **10** (siehe **Abb. B**).
3. Geben Sie die zu verarbeitende Sahne oder das Eiweiß in den Glasbehälter **9**. Orientieren Sie sich bezüglich Menge und Zeit an folgender Tabelle:

ZUTAT	MAX. MENGE	MAX. ZEIT	GESCHWINDIGKEIT
Sahne	200 ml	40 Sek.	I
Eiweiß (Eiklar)	150 ml	2 Min.	II

7

10 ENTSORGUNG

10.1 VERPACKUNG ENTSORGEN



Dieses Symbol weist auf die geeignete(n) Recycling-, Kompostierungs- und/oder Entsorgungsmethode(n) der Verpackungsmaterialien hin.

10.2 PRODUKT ENTSORGEN

(Anwendbar in der Europäischen Union und anderen europäischen Staaten mit Systemen zur getrennten Sammlung von Wertstoffen)



Altgeräte dürfen nicht in den Hausmüll!

Sollte das Produkt einmal nicht mehr benutzt werden können, so ist jeder Verbraucher gesetzlich verpflichtet, Altgeräte getrennt vom Hausmüll, z. B. bei einer Sammelstelle seiner Gemeinde/seines Stadtteils, abzugeben. Damit wird gewährleistet, dass Altgeräte fachgerecht verwertet und negative Auswirkungen auf die Umwelt vermieden werden. Deswegen sind Elektrogeräte mit dem hier abgebildeten Symbol gekennzeichnet.

11

4. Legen Sie den Deckel **5** so auf den Glasbehälter, dass der Dichtungsring **6** auf dem Rand des Glasbehälters aufliegt und die Rührscheibe durch die Öffnung des Deckels ragt.
5. Setzen Sie die Motoreinheit **1** auf den Deckel.
6. Folgen Sie den Schritten wie im Kapitel **BEDIENUNG** beschrieben.

6 BEDIENUNG

! WARNUNG! VERLETZUNGSGEFAHR!

Unsachgemäßer Umgang mit dem Produkt kann zu Verletzungen führen.

- » Entnehmen Sie niemals die Lebensmittel aus dem Glasbehälter, solange sich das Messer noch dreht.
- » Warten Sie, bis das Messer steht, bevor Sie die Motoreinheit abnehmen.
- » Greifen Sie niemals in das noch rotierende Messer.

VORSICHT! BESCHÄDIGUNGSGEFAHR!

Unsachgemäßer Umgang mit dem Produkt kann zu Beschädigungen des Produkts führen.

- » Verwenden Sie das Produkt nicht im Dauerbetrieb. Die empfohlene maximale Betriebsdauer beträgt 20 Sekunden (beim Arbeiten mit dem Messer) bzw. 2 Minuten (beim Arbeiten mit der Rührscheibe). Legen Sie nach jedem Gebrauch eine Pause ein, um das Produkt auf Raumtemperatur abkühlen zu lassen. Wenn das Produkt länger betrieben wird, besteht ein Überhitzungsrisiko.
- » Überfüllen Sie den Glasbehälter nicht. Dies kann zu Überhitzungen oder Schäden am Motor des Produkts führen. Füllen Sie den Glasbehälter nur bis zur **MAX**-Markierung.
- » Entfernen Sie vor dem Vermischen grundsätzlich Obstkerne und Fleischknochen, da sie das Messer beschädigen könnten.

1 HINWEIS

- » Halten Sie während der Verarbeitung der Lebensmittel mit der einen Hand den Glasbehälter fest und mit der anderen die Motoreinheit.
- » Sollten Lebensmittel an der Innenseite des Glasbehälters hängen bleiben, öffnen Sie den Deckel und schieben Sie die Lebensmittel mit einem Schaber o. Ä. wieder nach unten.

1. Stecken Sie den Netzstecker in eine Steckdose.
2. Drücken Sie die gewünschte Geschwindigkeitstaste **3** / **4**. Der Messerhalter mit dem Messer **3** dreht sich, solange Sie die Geschwindigkeitstaste gedrückt halten. Lassen Sie die Geschwindigkeitstaste los, wenn die zu verarbeitenden Lebensmittel zerkleinert sind.
3. Trennen Sie das Netzkabel von der Steckdose und warten Sie, bis das Messer still steht.
4. Heben Sie die Motoreinheit **1** vom Deckel **5**.
5. Nehmen Sie den Deckel ab.
6. Ziehen Sie den Messerhalter mit Messer vorsichtig aus dem Glasbehälter **9**.
7. Lagern Sie Lebensmittel nicht länger als 24 Stunden.

7 STÖRUNG UND BEHEBUNG

PROBLEM	MÖGLICHE URSACHE	LÖSUNG
Das Produkt schaltet sich nicht ein.	Die Stromzufuhr ist unterbrochen.	Überprüfen Sie, ob das Produkt angeschlossen ist.
	Der Deckel 5 oder die Motoreinheit 1 ist nicht ordnungsgemäß eingesetzt.	Setzen Sie das Produkt erneut zusammen.

8

11 GARANTIE

Bitte wenden Sie sich mit dem Produkt und zugehörigem Kassenbon an Ihre **ALDI SUISSE Filiale**.

11.1 GARANTIEBEDINGUNGEN

Sehr geehrter Kunde

Die **ALDI SUISSE Garantie** bietet Ihnen weitreichende Vorteile gegenüber der gesetzlichen Gewährleistungspflicht:

Garantiezeit:	3 Jahre ab Zeitpunkt der Übernahme
Garantieleistung:	Kostenfreie Reparatur, Austausch oder Geldrückgabe Keine Transportkosten

Bitte beachten Sie, dass die Art der Garantieleistung im Einzelfall von **ALDI SUISSE** bestimmt wird.

Um die Garantie in Anspruch zu nehmen:

- Wenden Sie sich mit dem Produkt und zugehörigem Kassenbon an Ihre **ALDI SUISSE** Filiale.

Die Garantie gilt nicht:

- bei Schäden durch Elementarereignisse. (z.B. Blitz, Wasser, Feuer, Frost, etc.), Unfall, Transport, ausgelaufene Batterien oder unsachgemäße Benutzung
- bei Beschädigung oder Veränderung durch den Käufer/Dritte
- bei Missachtung der Sicherheits- und Wartungsvorschriften, Bedienungsfehlern
- bei Verkalkung, Datenverlust, Schadprogrammen, Einbrennschäden
- auf die normale Abnutzung von Verschleißteilen (z.B. Akkukapazität)

Nach Ablauf der Garantiezeit haben Sie weiterhin die Möglichkeit, an der **SERVICESTELLE** Reparaturen kostenpflichtig durchführen zu lassen. Falls die Reparatur oder der Kostenvorschlag für Sie nicht kostenfrei sind, werden Sie vorher verständigt.

Die gesetzliche Gewährleistungspflicht des Übergebers wird durch diese Garantie nicht eingeschränkt. Die Garantiezeit kann nur verlängert werden, wenn dies eine gesetzliche Norm vorsieht. In den Ländern, in denen eine (zwingende) Garantie und/oder eine Ersatzteillagerhaltung und/oder eine Schadenersatzregelung gesetzlich vorgeschrieben sind, gelten die gesetzlich vorgeschriebenen Mindestbedingungen. Das Serviceunternehmen und der Verkäufer übernehmen bei Reparaturannahme keine Haftung für eventuell auf dem Produkt vom Kunden gespeicherte Daten oder Einstellungen.

12

8 REINIGUNG UND WARTUNG

8.1 REINIGUNG

! WARNUNG! STROMSCHLAGEFAHR!

Unsachgemäßer Umgang mit dem Produkt kann zu einem Stromschlag führen.

- » Schalten Sie das Produkt vor der Reinigung immer aus, und trennen Sie das Netzkabel von der Steckdose.
- » Tauchen Sie die Motoreinheit des Produkts nie in Wasser oder andere Flüssigkeiten.
- » Tauchen Sie das Produkt beim Reinigen oder Gebrauch niemals in Wasser oder andere Flüssigkeiten.
- » Halten Sie die Motoreinheit niemals unter fließendes Wasser.

! WARNUNG! VERLETZUNGSGEFAHR!

Unsachgemäßer Umgang mit dem Produkt kann zu Verletzungen führen.

- » Gehen Sie beim Reinigen des Produkts vorsichtig vor. Das Messer ist sehr scharf.

VORSICHT! KURZSCHLUSSEFAHR!

Unsachgemäßer Umgang mit dem Produkt kann zu Beschädigungen des Produkts führen.

- » Stellen Sie sicher, dass weder Wasser noch andere Flüssigkeiten in das Gehäuse gelangen.

VORSICHT! BESCHÄDIGUNGSGEFAHR!

Unsachgemäßer Umgang mit dem Produkt kann zu Beschädigungen des Produkts führen.

- » Verwenden Sie beim Reinigen des Produkts keine aggressiven Reinigungsmittel oder harten Bürsten. Diese können die Oberflächen beschädigen.
- » Reinigen Sie die Motoreinheit des Produkts nicht im Geschirrspüler. Sie würde dadurch zerstört werden.
- » Reinigen Sie das Produkt mit einem leicht angefeuchteten Tuch. Bei Bedarf können Sie etwas Geschirrspülmittel verwenden.
- » Vor der weiteren Verwendung oder Lagerung: Reiben Sie alle Teile mit einem sauberen Tuch trocken.

8.1.1 MOTOREINHEIT REINIGEN

1. Trennen Sie das Netzkabel von der Steckdose und lassen Sie das Produkt vor der Reinigung vollständig abkühlen.
2. Wischen Sie die Motoreinheit **1** mit einem feuchten Tuch ab.
3. Trocknen Sie die Motoreinheit gründlich mit einem sauberen, trockenen Tuch ab.

8.1.2 ZUBEHÖR REINIGEN

1. Nehmen Sie das Zubehör (Glasbehälter **9**, Messerhalter mit Messer **3**, Rührscheibe **7**, Antirutschring **11**, Deckel **5**) von der Motoreinheit **1** ab.
2. Reinigen Sie das Zubehör mit warmem Wasser und einem milden Spülmittel.
3. Spülen Sie alle Teile anschließend mit klarem Wasser gründlich ab.
4. Trocknen Sie das Zubehör anschließend mit einem sauberen, trockenen Tuch ab.

8.2 WARTUNG UND PFLEGE

Trennen Sie das Produkt vor der Wartung von der Steckdose. Jede andere als die in dieser Anleitung erwähnte Wartung sollte von einer professionellen Reparaturwerkstatt durchgeführt werden. Wenden Sie sich für Wartungsarbeiten an den Kundendienst.

9

13

8.3 AUFBEWAHRUNG

Alle Teile müssen vor dem Aufbewahren vollkommen trocken sein.

- Bewahren Sie das Produkt stets an einem trockenen Ort auf.
- Schützen Sie das Produkt vor direkter Sonneneinstrahlung.
- Lagern Sie das Produkt für Kinder unzugänglich, sicher verschlossen und bei einer Lagertemperatur zwischen 5 °C und 20 °C (Zimmertemperatur).
- Verpacken Sie das Produkt in der Verkaufsverpackung. Verwenden Sie dabei auch das Verpackungsmaterial, damit das Produkt geschützt ist und sich während des Transports nicht innerhalb der Verkaufsverpackung bewegen kann.

9 TECHNISCHE DATEN

Modell:	FC2S_04562
Stromversorgung:	220–240 V~, 50/60 Hz
Stromverbrauch:	300 W
Schutzklasse:	II
Max. Einfüllmenge:	900 ml
Fassungsvermögen des Glasbehälters:	1 200 ml
Kurzzeitbetrieb* beim Arbeiten mit dem Messer: beim Arbeiten mit der Rührscheibe:	20 Sekunden 2 Minuten
Leistungsaufnahme im Aus-Zustand:	0,2 W
Zeit, die das Gerät benötigt, um in den jeweils anwendbaren Stromsparmodus oder -zustand umzuschalten:	N/A
Artikelnummer:	854469

* Der Kurzzeitbetrieb gibt an, wie lange man ein Produkt betreiben kann, ohne dass der Motor überhitzt und Schaden nimmt. Nach dem angegebenen Kurzzeitbetrieb muss das Produkt 2 Minuten ausgeschaltet werden, bis sich der Motor auf Raumtemperatur abgekühlt hat.

10

14



MODE D'EMPLOI

HACHOIR ALIMENTAIRE



AMBIANO

SERVICE APRÈS-VENTE	854469
VEUILLEZ VOUS ADRESSER À VOTRE FILIALE ALDI SUISSE.	
MODÈLE: FC25_04562	03/2026

3
ANS GARANTIE

1 GÉNÉRALITÉS



Ce mode d'emploi (ci-après dénommé «mode d'emploi») fait partie du produit et contient des informations importantes concernant la mise en service et l'utilisation.

Lisez attentivement le mode d'emploi, en particulier le chapitre **SÉCURITÉ**, avant d'utiliser le produit. Le non-respect de ce mode d'emploi peut provoquer de graves blessures ou endommager le produit.

Conservez ce mode d'emploi pour une utilisation et une référence futures. Si vous transmettez le produit à des tiers, joignez obligatoirement ce mode d'emploi. Si vous avez besoin d'une copie numérique du mode d'emploi, veuillez vous adresser au service après-vente.

2 SÉCURITÉ

2.1 LÉGENDE DES AVIS

Les symboles et mots signalétiques suivants sont utilisés dans ce mode d'emploi.



» Ce symbole/mot signalétique désigne un risque à un degré moyen qui, si on ne l'évite pas, peut avoir comme conséquence la mort ou une blessure grave.



» Ce mot signalétique avertit contre les possibles dommages matériels.



» Ce symbole vous fournit des informations complémentaires utiles sur l'utilisation.

2.2 LÉGENDE DES SYMBOLES

Les symboles suivants sont utilisés dans ce mode d'emploi, sur le produit ou sur l'emballage.



Lisez le mode d'emploi.



Les produits portant ce symbole sont conçus pour être utilisés uniquement dans des espaces intérieurs.



Ce produit correspond à la classe de protection II.



Déclaration de conformité: Les produits portant ce symbole répondent à toutes les dispositions communautaires de l'Espace économique européen.

1

2.3 CONSIGNES DE SÉCURITÉ GÉNÉRALES

⚠️ AVERTISSEMENT! RISQUE D'ÉLECTROCUTION!

Une mauvaise installation électrique, une tension réseau trop élevée ou une mauvaise utilisation peut causer un choc électrique.

- » Le produit est exclusivement conçu pour une utilisation domestique.
- » Ne branchez le produit que si la tension réseau de la prise de courant correspond aux indications mentionnées sur la plaque d'identification.
- » Ne branchez le produit que sur une prise de courant bien accessible afin de pouvoir le déconnecter rapidement du réseau électrique en cas de panne.
- » Ne mettez pas le produit en service s'il présente des dommages visibles ou si le câble électrique ou la fiche réseau est défectueux/défectueuse.
- » Pour éviter tout risque, si le câble électrique du produit est endommagé, il doit être remplacé par le fabricant ou son service après-vente ou par une personne bénéficiant d'une qualification semblable.
- » N'ouvrez jamais le boîtier. Ne faites effectuer des réparations que par des personnes qualifiées. Adressez-vous pour ceci à un atelier professionnel qualifié. En cas de réparations de sa propre initiative ou de raccord erroné ou d'utilisation incorrecte, tout droit de responsabilité et de garantie est exclu.
- » Seules des pièces détachées correspondant à l'appareil d'origine pourront être utilisées lors de réparations. Ce produit contient des pièces électriques et mécaniques indispensables comme protection contre les sources de danger.
- » N'utilisez pas le produit avec une minuterie externe ou un système d'enclenchement à distance séparé.
- » Ne plongez ni l'unité principale du produit, ni le câble électrique dans l'eau ou d'autres liquides.
- » Ne saisissez jamais un appareil électrique qui est tombé dans l'eau. Dans ce cas, retirez immédiatement la fiche réseau.
- » Ne saisissez jamais la fiche réseau avec les mains mouillées.
- » Ne retirez jamais la fiche réseau de la prise en tirant sur le câble électrique, mais saisissez toujours la fiche réseau.
- » N'utilisez jamais le câble électrique comme poignée de transport.
- » Éloignez le produit et le câble électrique des flammes nues et des surfaces chaudes.
- » Avant l'utilisation, déroulez complètement le câble électrique. Posez le câble électrique de sorte que personne ne puisse trébucher par-dessus et qu'il ne puisse pas être tiré par mégarde de la prise de courant.
- » Ne pliez pas le câble électrique et ne le posez pas sur des bords coupants.
- » Utilisez le produit uniquement dans des espaces intérieurs. Ne l'utilisez jamais dans des pièces humides ou sous la pluie.
- » Rangez le produit de manière à ce qu'il ne puisse jamais tomber dans une baignoire ou un lavabo.
- » Ne placez pas d'objets dans le boîtier.
- » Éteignez toujours le produit et retirez la fiche réseau lorsque vous ne l'utilisez pas, que vous le nettoyez ou en cas de panne. Le produit n'est alors plus sous tension.
- » Il est déconseillé d'utiliser un câble de rallonge. Si vous devez utiliser un câble de rallonge, assurez-vous qu'il présente une capacité suffisante. Veillez à poser le câble de sorte que personne ne puisse trébucher par-dessus et qu'il ne puisse pas être tiré par mégarde de la prise de courant.

⚠️ AVERTISSEMENT! DANGERS POUR LES ENFANTS ET PERSONNES AVEC DES CAPACITÉS PHYSIQUES, SENSORIELLES OU MENTALES RÉDUITES (PAR EXEMPLE DES PERSONNES PARTIELLEMENT HANDICAPÉES, DES PERSONNES ÂGÉES AVEC RÉDUCTION DE LEURS CAPACITÉS PHYSIQUES ET MENTALES), OU MANQUE D'EXPÉRIENCE ET CONNAISSANCE (PAR EXEMPLE DES ENFANTS PLUS ÂGÉS).

- » Le produit peut être utilisé par des personnes avec des capacités physiques, sensorielles ou mentales réduites, ou manquant d'expérience et/ou de connaissances, si elles sont sous surveillance ou instruites au sujet de l'utilisation sûre du produit, et si elles comprennent les risques en résultant.
- » Les enfants ne doivent pas jouer avec le produit. Le produit n'est pas un jouet pour enfants.
- » Le nettoyage et l'entretien par l'utilisateur ne doivent pas être effectués par des enfants.
- » Le produit ne doit pas être utilisé par des enfants. Tenez les enfants éloignés du produit et de ses câbles de raccordement.

2

3 VUE D'ENSEMBLE DU PRODUIT

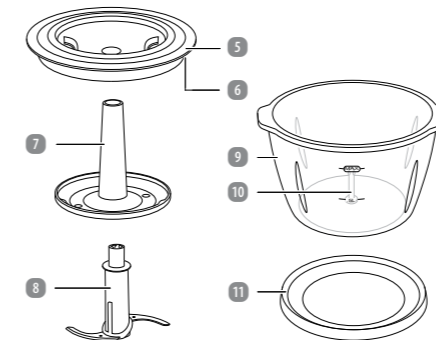
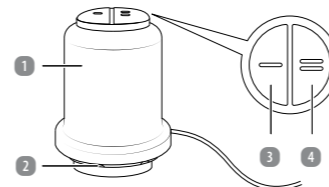

- | | | | |
|---|------------------------|----|----------------------|
| 1 | Unité moteur | 7 | Disque émulsionneur |
| 2 | Encoches | 8 | Porte-lame avec lame |
| 3 | Touche de vitesse (I) | 9 | Récipient en verre |
| 4 | Touche de vitesse (II) | 10 | Axe de guidage |
| 5 | Couvercle | 11 | Anneau antidérapant |
| 6 | Joint d'étanchéité | | |

5

- » Ne laissez pas le produit sans surveillance durant le fonctionnement. Débranchez toujours le produit de l'alimentation électrique lorsque vous quittez la pièce.
- » Veillez à ce que les enfants ne puissent pas tirer sur le câble électrique du produit et faire tomber celui-ci de la surface de travail.
- » Surveillez attentivement les enfants s'ils se trouvent à proximité du produit lorsque vous l'utilisez.

⚠️ AVERTISSEMENT! RISQUE DE BLESSURE!

Toute manipulation non conforme du produit peut provoquer des blessures.

- » Il faut faire attention lorsque du liquide chaud est versé dans le récipient, car il pourrait être expulsé du produit par la formation soudaine de vapeur.
- » N'utilisez pas d'accessoires d'autres marques ou modèles.
- » N'utilisez que des accessoires recommandés par le fabricant. Retirez tous les embouts et accessoires après utilisation.
- » N'utilisez le produit que lorsqu'il est complètement et correctement monté.
- » Ne changez d'accessoire que si le produit est complètement à l'arrêt et que le câble électrique est débranché de la prise de courant.
- » Vous trouverez des instructions sur le nettoyage des surfaces entrant en contact avec des aliments au chapitre **NETTOYAGE ET ENTRETIEN**.
- » Le produit doit être débranché s'il n'est pas surveillé, mais aussi avant le montage, le démontage ou le nettoyage.
- » Avant le remplacement des accessoires ou des pièces supplémentaires qui sont en mouvement lors du fonctionnement, le produit doit être éteint et débranché.
- » Soyez prudent lorsque vous videz le récipient en verre et que vous nettoyez le produit. La lame est très tranchante.
- » Après l'utilisation et le nettoyage, réassemblez l'appareil afin de ne pas vous blesser au contact de la lame à nu. Rangez la lame hors de portée des enfants.
- » Ne retirez jamais les aliments du récipient en verre tant que la lame tourne.
- » Avant de retirer l'unité moteur, attendez que la lame se soit immobilisée.
- » N'approchez jamais les doigts de la lame lorsqu'elle est en train de tourner.
- » Lorsque vous enroulez le câble électrique, évitez les courbures serrées, car elles pourraient endommager le câble d'alimentation.

2.4 CONSIGNES DE SÉCURITÉ SUPPLÉMENTAIRES

⚠️ ATTENTION! RISQUE D'ENDOMMAGEMENT!

La manipulation non conforme du produit peut provoquer des dommages sur celui-ci.

- » N'utilisez pas le produit sur une durée prolongée. La durée de fonctionnement maximale recommandée est de 20 secondes (en cas d'utilisation de la lame) ou de 2 minutes (en cas d'utilisation du disque émulsionneur). Faites une pause après chaque utilisation afin de laisser le produit refroidir et revenir à température ambiante. Des risques de surchauffe surviennent en cas d'exploitation prolongée du produit.
- » Le produit est destiné à un usage domestique uniquement.
- » Avant d'utiliser le produit, assurez-vous que toutes les pièces sont bien enclenchées.
- » N'utilisez jamais le produit à proximité de rideaux, murs, sous des meubles ou à proximité d'autres matériaux inflammables.
- » Utilisez le produit sur une surface de travail facile d'accès, plate, sèche et stable. Ne le placez pas sur une surface pouvant devenir brûlante, par ex. une plaque de cuisson ou à proximité d'un réchaud à gaz.
- » N'utilisez pas le produit dans des environnements renfermant des gaz facilement inflammables ou exposés à des températures extrêmes, de l'eau ou une humidité de l'air élevée.
- » Ne remplissez pas le récipient en verre à ras bord. Ceci peut provoquer une surchauffe et endommager le moteur du produit. Ne remplissez pas le récipient en verre au-delà du repère **MAX**.
- » Ne mettez pas le produit en service lorsqu'il ne contient pas d'ingrédients. Cela entraînerait un risque de surchauffe.
- » Ne placez pas le produit au bord de la surface de travail.
- » Ne placez jamais d'objets dans le boîtier du produit.

3

4 MISE EN SERVICE INITIALE

4.1 VÉRIFIER LE PRODUIT ET LE CONTENU DE LA LIVRAISON

⚠️ ATTENTION! RISQUE D'ENDOMMAGEMENT!

Si vous ouvrez l'emballage négligemment avec un couteau très tranchant ou à l'aide d'autres objets pointus, vous risquez d'endommager rapidement le produit.

- » Soyez très prudent lors de l'ouverture.

1. Retirez le produit de l'emballage.
2. Vérifiez que la livraison est complète (voir chapitre **VUE D'ENSEMBLE DU PRODUIT**).
3. Contrôlez si le produit ou les pièces détachées sont endommagés. Si c'est le cas, n'utilisez pas le produit. Adressez-vous au service après-vente par l'intermédiaire des points de contact indiqués sur la première page de ce mode d'emploi.

4.2 PREMIER NETTOYAGE

1. Enlevez le matériel d'emballage.
2. Avant d'utiliser le produit pour la première fois, nettoyez-en tous les éléments de la manière décrite au chapitre **NETTOYAGE ET ENTRETIEN**.

6

W01/1025

FABRIQUÉ EN CHINE

COMMERCIALISÉ PAR
ASCE - ALDI SÜD
 GROUP SUPPLY CHAIN ENTRY GMBH
 MICHAEL-WALZ-GASSE 18D
 5020 SALTZBURG
 AUTRICHE
 CSC@ASCE-IMPORTS.COM



4

5 ASSEMBLAGE DU PRODUIT

⚠️ AVERTISSEMENT! RISQUE DE BLESSURE!

- Toute manipulation non conforme du produit peut provoquer des blessures.
- » Assurez-vous que le produit se trouve sur une surface stable et plane.

5.1 BROYER

Pour broyer des aliments, assemblez le produit comme suit.

1] AVIS

- » Les valeurs figurant dans le tableau ne sont que des valeurs indicatives. Elles peuvent varier suivant la nature des aliments traités.

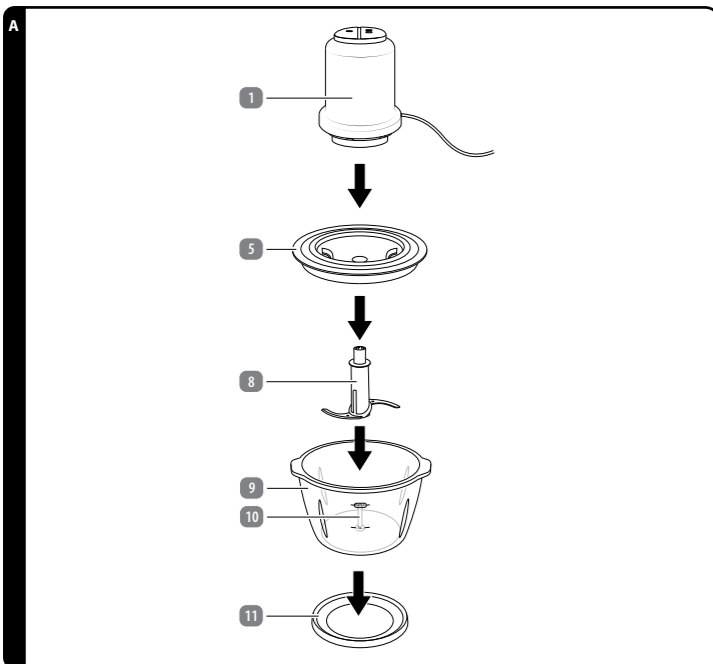

- Placez le récipient en verre sur l'anneau antidérapant (voir fig. A).
- Placez le porte-lame avec lame sur l'axe de guidage (voir fig. A).

7

8.3 RANGEMENT

Toutes les pièces doivent être totalement sèches avant de pouvoir être rangées.

- Rangez toujours le produit à un endroit sec.
- Protégez le produit des rayons directs du soleil.
- Rangez le produit dans un endroit inaccessible aux enfants, bien fermé et à une température de stockage comprise entre 5 °C et 20 °C (température ambiante).
- Emballer le produit dans l'emballage de vente. Pour ce faire, utilisez également le matériel d'emballage afin que le produit soit protégé et afin qu'il ne puisse pas bouger à l'intérieur de l'emballage de vente pendant le transport.

9 DONNÉES TECHNIQUES

Modèle:	FC25_04562
Alimentation électrique:	220–240 V~, 50/60 Hz
Puissance consommée:	300 W
Classe de protection:	II
Quantité de remplissage max.:	900 ml
Capacité du récipient en verre:	1 200 ml
Utilisation sur une période courte* en cas d'utilisation de la lame: en cas d'utilisation du disque émulsionneur:	20 secondes 2 minutes
Consommation d'énergie en mode éteint:	0,2 W
Temps nécessaire à l'appareil pour basculer vers le mode ou l'état d'économie d'énergie applicable:	S/I
Numéro de référence:	854469

* L'utilisation sur une période courte indique pendant combien de temps un produit peut être utilisé sans que le moteur ne surchauffe ou ne subisse de dommages. Après le fonctionnement de courte durée indiqué, le produit doit être arrêté pendant 2 minutes, jusqu'à ce que le moteur ait refroidi à la température ambiante.

11

- Préparez les aliments devant être traités et mettez-les dans le récipient en verre. Pour ce faire, basez-vous sur le tableau suivant:

ALIMENTS	TEMPS DE TRANSFORMATION	QUANTITÉ MAXIMALE
Viande (en cubes, 20 × 20 × 20 mm) / amandes	20 secondes	200 g
Radis (20 × 20 × 20 mm)	20 secondes	80 g

- Posez le couvercle sur le récipient en verre de sorte que le joint d'étanchéité repose sur le bord du récipient en verre et que le porte-lame avec lame dépasse de l'ouverture du couvercle (voir fig. A).
- Placez l'unité moteur sur le couvercle.
- Procédez comme décrit au chapitre **UTILISATION**.

5.2 BATTRE DE LA CRÈME/DÉS BLANCS D'ŒUFS

1] AVIS

- » La crème doit être bien froide avant d'être battue fermement (8 °C max./température de réfrigération).
- » Le temps de battage peut varier en fonction de la quantité et des influences diverses, comme par ex. la teneur en matière grasse de la crème ou la température extérieure. Surveillez la crème pendant le battage et adaptez le temps de battage à vos besoins.
- » Pour les ingrédients liquides comme le blanc d'œuf ou la crème, le temps de battage ne doit pas dépasser 2 minutes, pour les autres ingrédients, il ne doit pas dépasser 20 secondes.

Vous pouvez également utiliser le disque émulsionneur pour battre de la crème ou des blancs d'œufs.

- Placez le récipient en verre sur l'anneau antidérapant (voir fig. B).

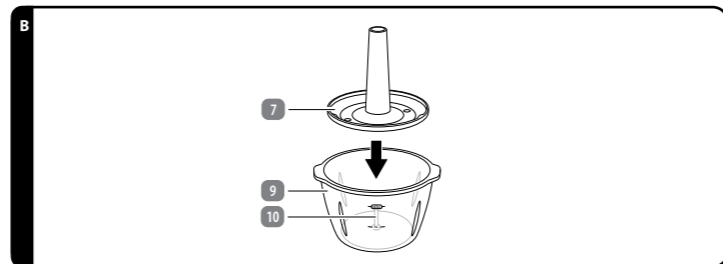

- Enfoncer le disque émulsionneur sur l'axe de guidage (voir fig. B).
- Verser la crème ou les blancs d'œufs à traiter dans le récipient en verre. Pour la quantité et la durée, référez-vous au tableau suivant:

INGRÉDIENT	QUANTITÉ MAXIMALE	DURÉE MAX.	VITESSE
Crème	200 ml	40 s	I
Blanc d'œuf	150 ml	2 min	II

8

10 ÉLIMINATION

10.1 ÉLIMINATION DE L'EMBALLAGE



Ce symbole indique la (les) méthode(s) appropriée(s) de recyclage, de compostage et/ou d'élimination des emballages.

10.2 ÉLIMINER LE PRODUIT

(Applicable dans l'Union européenne et dans les autres États européens disposant de systèmes de collecte séparée selon les matières à recycler)



Ne pas jeter les appareils usagés avec les déchets ménagers!

Quand le produit n'est plus utilisable, le consommateur est alors **légalement tenu de remettre les appareils usagés, séparés des déchets ménagers**, p. ex. à un centre de collecte de sa commune/son quartier. Ceci garantit un recyclage dans les règles des appareils usagés et évite les effets négatifs sur l'environnement et sur la santé humaine.

12

- Posez le couvercle sur le récipient en verre de sorte que le joint d'étanchéité repose sur le bord du récipient en verre et que le disque émulsionneur avec lame dépasse de l'ouverture du couvercle.
- Placez l'unité moteur sur le couvercle.
- Procédez comme décrit au chapitre **UTILISATION**.

6 UTILISATION

⚠️ AVERTISSEMENT! RISQUE DE BLESSURE!

- Toute manipulation non conforme du produit peut provoquer des blessures.
- » Ne retirez jamais les aliments du récipient en verre tant que la lame tourne.
- » Avant de retirer l'unité moteur, attendez que la lame se soit immobilisée.
- » N'approchez jamais les doigts de la lame lorsqu'elle est en train de tourner.

ATTENTION! RISQUE D'ENDOMMAGEMENT!

La manipulation non conforme du produit peut provoquer des dommages sur celui-ci.

- » N'utilisez pas le produit sur une durée prolongée. La durée de fonctionnement maximale recommandée est de 20 secondes (en cas d'utilisation de la lame) ou de 2 minutes (en cas d'utilisation du disque émulsionneur). Faites une pause après chaque utilisation afin de laisser le produit refroidir et revenir à température ambiante. Des risques de surchauffe surviennent en cas d'exploitation prolongée du produit.
- » Ne remplissez pas le récipient en verre à ras bord. Ceci peut provoquer une surchauffe ou endommager le moteur du produit. Ne remplissez pas le récipient en verre au-delà du repère **MAX**.
- » Avant le mélange, retirez toujours les noyaux de fruits et les os de viande, car ils risquent d'endommager la lame.

1] AVIS

- » Pendant le traitement des aliments, tenez fermement le récipient en verre d'une main et de l'autre, tenez l'unité moteur.
- » Si des produits alimentaires adhèrent contre la paroi intérieure du récipient en verre, ouvrez le couvercle et poussez les aliments vers le bas avec une spatule ou similaire.

- Branchez la fiche réseau dans une prise électrique.
- Appuyez sur la touche de vitesse souhaitée. Le porte-lame avec lame tourne aussi longtemps que vous maintenez la touche de vitesse appuyée. Relâchez la touche de vitesse lorsque les aliments sont broyés.
- Débranchez le câble électrique de la prise de courant et attendez que la lame s'immobilise.
- Soulevez l'unité moteur pour la détacher du couvercle.
- Retirez le couvercle.
- Extrayez prudemment le porte-lame avec lame du récipient en verre.
- Ne conservez pas les aliments plus de 24 heures.

7 PANNE ET REMÈDE

PROBLÈME	ORIGINES POSSIBLES	SOLUTION
Le produit ne s'allume pas.	L'alimentation électrique est coupée.	Vérifiez que l'appareil est branché.
	Le couvercle ou l'unité moteur n'est pas correctement installé(e).	Assemblez à nouveau le produit.

9

11 GARANTIE

Veuillez rapporter le produit et le ticket de caisse respectif dans votre filiale **ALDI SUISSE**.

11.1 CONDITIONS DE GARANTIE

Cher client,

La **garantie de d'ALDI SUISSE** vous offre grand nombre d'avantages par rapport aux obligations de garantie légales.

Période de garantie:	3 ans à partir de la réception de la marchandise
Garantie:	Réparation, échange ou remboursement gratuits Pas de coûts de transport

Veuillez noter que le type de garantie est déterminé au cas par cas par **ALDI SUISSE**.

Afin de bénéficier de la présente garantie:

- Rapportez le produit et le ticket de caisse respectif dans votre filiale **ALDI SUISSE**.

La garantie ne s'applique pas:

- **aux dommages causés par un phénomène naturel** (p. ex. foudre, inondation, incendie, gel, etc.), **par un accident, par le transport, par les piles qui ont fui ou par une utilisation non conforme**
- **aux dommages causés ou aux modifications effectuées par le client/par des tiers**
- **dans le cas d'un non-respect des recommandations de sécurité et d'entretien ou d'une erreur de manipulation**
- **à l'entartement, à la perte de données, aux programmes malveillants et aux brûlures d'écran**
- **aux pièces d'usure dans le cadre d'une utilisation normale** (p. ex. capacité de charge de la batterie)

À expiration de la période de garantie vous avez toujours la possibilité de faire réaliser vos réparations auprès du **SERVICE APRÈS-VENTE** en payant. Si la réparation ou le devis ne sont pas gratuits dans votre cas, vous en serez alors informé.

L'obligation de garantie légale du fournisseur n'est pas limitée par la présente garantie.

La durée de validité de la garantie ne peut être prolongée que si cette prolongation est prévue par une disposition légale. Dans les pays où la législation en vigueur prévoit une garantie (obligatoire) et/ou une obligation de tenue de stock de pièces détachées et/ou une réglementation des dédommagements, ce sont les obligations minimum prévues par la loi qui seront prises en considération. L'entreprise de service après-vente et le vendeur déclinent toute responsabilité relative aux données contenues et aux réglages effectués par le déposant sur le produit lors de l'envoi en réparation.

13

8 NETTOYAGE ET ENTRETIEN

8.1 NETTOYAGE

⚠️ AVERTISSEMENT! RISQUE D'ÉLECTROCUTION!

- Une manipulation incorrecte du produit peut entraîner un choc électrique.
- » Arrêtez toujours le produit avant le nettoyage et débranchez le câble électrique de la prise de courant.
- » Ne plongez jamais l'unité moteur du produit dans de l'eau ou d'autres liquides.
- » Ne plongez jamais le produit dans l'eau ou d'autres liquides lors du nettoyage ou de l'utilisation.
- » Ne passez jamais l'unité moteur sous l'eau courante.

⚠️ AVERTISSEMENT! RISQUE DE BLESSURE!

- Toute manipulation non conforme du produit peut provoquer des blessures.
- » Nettoyez le produit avec précaution. La lame est très tranchante.

ATTENTION! RISQUE DE COURT-CIRCUIT!

- La manipulation non conforme du produit peut provoquer des dommages sur celui-ci.
- » Veillez à ce qu'il n'y ait pas d'infiltration d'eau ni d'autres liquides dans le boîtier.

ATTENTION! RISQUE D'ENDOMMAGEMENT!

- La manipulation non conforme du produit peut provoquer des dommages sur celui-ci.
- » N'utilisez pas de détergents agressifs ou de brosses dures pour nettoyer le produit. Ceux-ci peuvent endommager les surfaces.
- » Ne nettoyez pas l'unité moteur au lave-vaisselle. Cela la détruirait.
- » Nettoyez le produit avec un chiffon légèrement humide. Vous pouvez utiliser un peu de liquide vaisselle si nécessaire.
- » Avant d'utiliser à nouveau le produit ou de le ranger: séchez toutes les parties avec un chiffon propre.

8.1.1 NETTOYER L'UNITÉ MOTEUR

- Retirez le câble électrique de la prise de courant et laissez le produit refroidir complètement avant de le nettoyer.
- Essuyez l'unité moteur avec un chiffon humide.
- Séchez minutieusement l'unité moteur avec un chiffon propre et sec.

8.1.2 NETTOYER LES ACCESSOIRES

- Retirez les accessoires (récipient en verre, porte-lame avec lame, disque émulsionneur, anneau antidérapant, couvercle de l'unité moteur).
- Lavez les accessoires avec de l'eau chaude et un détergent doux.
- Rincez ensuite soigneusement toutes les pièces avec de l'eau claire.
- Essuyez ensuite les accessoires avec un chiffon sec et propre.

8.2 MAINTENANCE ET ENTRETIEN

Débranchez le produit de la prise avant de procéder à l'entretien. Tout entretien autre que celui mentionné dans ce mode d'emploi doit être effectué par un atelier de réparation professionnel. Pour les travaux de maintenance, adressez-vous au service après-vente.

10

14



MANUALE D'USO

TRITATUTTO PER ALIMENTI



AMBIANO

ASSISTENZA POST-VENDITA	854469
CH LA PREGHIAMO DI RIVOLGERSI ALLA SUA FILIALE ALDI SUISSE	
MODELLO: FC25_04562	03/2026

3
ANNI GARANZIA

1 INFORMAZIONI GENERALI



Il presente manuale d'uso (di seguito "istruzioni") è parte integrante del prodotto e contiene importanti informazioni relative alla messa in servizio e all'uso. Leggere attentamente le istruzioni, in particolare il capitolo sulla **sicurezza**, prima di utilizzare il prodotto. Il mancato rispetto delle presenti istruzioni può provocare lesioni gravi e/o danni al prodotto.

Conservare queste istruzioni per riferimento e utilizzo futuro. In caso di cessione del prodotto a terzi, consegnare assolutamente anche le presenti istruzioni. Se si ha bisogno di una copia digitale delle istruzioni, contattare il servizio clienti.

2 SICUREZZA

2.1 LEGENDA DELLE AVVERTENZE

Nelle istruzioni vengono utilizzati i seguenti simboli e le seguenti parole d'avvertimento.

AVVERTIMENTO!

» Questo simbolo/parola d'avvertimento indica un rischio di livello medio che, se non evitato, può avere come conseguenza la morte o lesioni gravi.

ATTENZIONE!

» Questa parola d'avvertimento indica possibili danni materiali.

AVVISO

» Questo simbolo fornisce ulteriori informazioni utili riguardanti l'utilizzo.

2.2 DESCRIZIONE PITTORAMMI

Nelle istruzioni, sul prodotto stesso o sull'imballaggio sono riportati i seguenti simboli.



Leggere le istruzioni.



I prodotti contrassegnati con questo simbolo sono concepiti esclusivamente per l'uso in ambienti interni.



Il prodotto è conforme alla Classe di isolamento II.



Dichiarazione di conformità: I prodotti identificati con questo simbolo soddisfano tutte le norme comunitarie applicabili nello Spazio economico europeo.

1

2

3

2.5 UTILIZZO CONFORME ALL'USO PREVISTO

- Il prodotto è destinato esclusivamente all'uso domestico per sminuzzare alimenti o montare la panna.
- Il prodotto è destinato esclusivamente all'uso privato e non è adatto a essere impiegato in ambito professionale.
- Utilizzare il prodotto esclusivamente come descritto nelle presenti istruzioni. Ogni altro utilizzo è da intendersi come non conforme allo scopo previsto e può provocare danni materiali o lesioni personali. Il produttore o il venditore non possono essere ritenuti responsabili per danni o lesioni causati da un uso improprio o scorretto. Il prodotto non è un giocattolo per bambini.

3 PANORAMICA DEL PRODOTTO

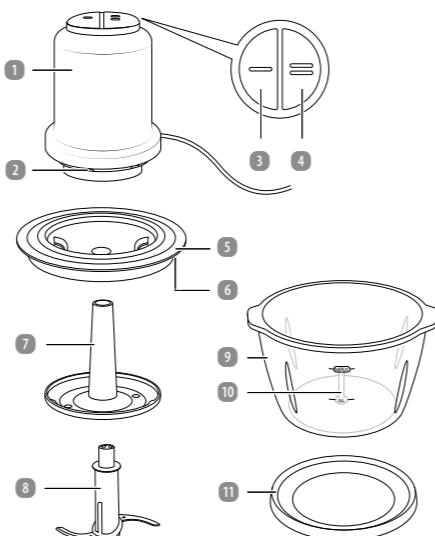

- | | |
|-----------------------------|-------------------------|
| 1 Unità motore | 7 Disco di miscelazione |
| 2 Cavità | 8 Portalama con lama |
| 3 Tasto della velocità (I) | 9 Recipiente di vetro |
| 4 Tasto della velocità (II) | 10 Perno di guida |
| 5 Coperchio | 11 Anello antiscivolo |
| 6 Anello di tenuta | |

4

2.3 AVVERTENZE GENERALI DI SICUREZZA

AVVERTIMENTO! PERICOLO DI SCOSSE ELETTRICHE!

Un collegamento elettrico guasto, una tensione di rete troppo elevata o un funzionamento non corretto può provocare una scossa elettrica.

- » Il prodotto è adatto esclusivamente per uso domestico privato.
- » Allacciare il prodotto solo se la tensione di rete della presa di corrente corrisponde ai dati riportati sulla targhetta.
- » Allacciare il prodotto solo a una presa di corrente facilmente accessibile, in modo tale da poterlo scollegare rapidamente dalla rete elettrica in caso di anomalie.
- » Non utilizzare il prodotto se presenta danni visibili e se il cavo di alimentazione o la spina sono difettosi.
- » Se il cavo di alimentazione del prodotto è danneggiato, per evitare rischi dovrà essere sostituito dal produttore, dalla sua Assistenza Post-Vendita o da altre persone parimenti qualificate.
- » Non aprire in nessun caso il corpo del dispositivo. Lasciare eseguire le riparazioni solo da un professionista specializzato. Rivolgersi ad un centro riparazioni specializzato e qualificato. Le riparazioni effettuate in casa, un collegamento errato o un utilizzo non corretto invalidano ogni garanzia e responsabilità.
- » Per le riparazioni, utilizzare solo componenti che siano corrispondenti ai dati originali del dispositivo. Il presente prodotto contiene parti elettriche e meccaniche che sono indispensabili protezioni da fonti di pericolo.
- » Non utilizzare il prodotto con un timer esterno o sistemi di controllo a distanza separati.
- » Non immergere in acqua o in altri liquidi né l'unità principale del prodotto né il cavo di alimentazione.
- » Non toccare mai un prodotto elettrico caduto in acqua. In tale eventualità, staccare subito la spina.
- » Non toccare mai la spina con le mani umide.
- » Non estrarre mai la spina dalla presa di corrente afferrando il cavo di alimentazione, bensì afferrare sempre la spina di alimentazione.
- » Non servirsi mai del cavo di alimentazione per reggere il dispositivo.
- » Tenere il prodotto e il cavo di alimentazione lontano da fiamme libere e superfici roventi.
- » Prima dell'uso, svolgere completamente il cavo di alimentazione. Posare il cavo di alimentazione in modo che non crei pericolo di inciampo e che non possa essere tirato accidentalmente.
- » Non piegare il cavo di alimentazione e non farlo passare su spigoli vivi.
- » Utilizzare il prodotto solo in ambienti interni. Non utilizzarlo in ambienti umidi o sotto la pioggia.
- » Non riporre mai il prodotto in posizione tale che possa cadere in una vasca o in un lavandino.
- » Non inserire oggetti nel corpo del prodotto.
- » Quando non si utilizza il prodotto, prima di pulirlo o se si presenta un malfunzionamento, spegnerlo sempre ed estrarre la spina. Solo in questo stato il prodotto non è più sotto tensione.
- » Si sconsiglia di utilizzare una prolunga. Se si deve utilizzare una prolunga, assicurarsi che abbia una capacità sufficiente. Prestare attenzione a posare il cavo di alimentazione in modo che non sussista pericolo di inciampo e che non possa essere estratto accidentalmente dalla presa di corrente.

AVVERTIMENTO! PERICOLI PER BAMBINI E PERSONE CON RIDOTTE CAPACITÀ FISICHE, SENSORIALI O MENTALI (PER ESEMPIO PERSONE PARZIALMENTE DISABILI, PERSONE ANZIANE CON RIDOTTE CAPACITÀ FISICHE E MENTALI) O RIDOTTA ESPERIENZA E CONOSCENZA (PER ESEMPIO BAMBINI PIÙ GRANDI).

- » Il prodotto può essere utilizzato da persone con ridotte capacità fisiche, sensoriali o mentali, nonché da persone prive di esperienza e/o conoscenze, a condizione che durante l'utilizzo siano sorvegliate o che siano state istruite sull'utilizzo sicuro del prodotto e abbiano compreso i rischi connessi.
- » Non permettere ai bambini di giocare con il prodotto. Il prodotto non è un giocattolo per bambini.
- » La pulizia e la manutenzione di competenza dell'utilizzatore non devono essere eseguite dai bambini.
- » Non consentire ai bambini di utilizzare il prodotto. Tenere il prodotto e il relativo cavo di collegamento lontano dai bambini.
- » Non lasciare mai incustodito il prodotto mentre è in funzione. Scollegare sempre il prodotto dall'alimentazione elettrica quando si lascia la stanza.
- » Assicurarsi che i bambini non possano far cadere il prodotto dal piano di lavoro tirando il cavo di alimentazione.
- » Sorvegliare attentamente i bambini quando si usa il prodotto nelle loro vicinanze.

2

4 PRIMA MESSA IN FUNZIONE

4.1 CONTROLLO DEL PRODOTTO E DELLA DOTAZIONE

ATTENZIONE! PERICOLO DI DANNEGGIAMENTO!

Se si apre l'imballaggio con un coltello affilato o altri oggetti appuntiti senza prestare sufficiente attenzione, si rischia di danneggiare subito il prodotto.

- » Pertanto prestare molta attenzione durante l'apertura dell'imballaggio.

1. Estrarre il prodotto dall'imballaggio.
2. Controllare se la fornitura è completa (cfr. capitolo **PANORAMICA DEL PRODOTTO**).
3. Controllare che il prodotto o le singole parti non siano danneggiati. In tale eventualità, non utilizzare il prodotto. Contattare il servizio clienti tramite ai recapiti di contatto indicati nella pagina iniziale di queste istruzioni.

4.2 PULIZIA PRELIMINARE

1. Rimuovere il materiale d'imballo.
2. Prima di utilizzare il prodotto per la prima volta, pulire tutte le parti del prodotto come descritto nel capitolo **PULIZIA E MANUTENZIONE**.

5

AVVERTIMENTO! PERICOLO DI LESIONI!

Un utilizzo scorretto del prodotto potrebbe causare lesioni.

- » Prestare attenzione quando si versa del liquido caldo nel contenitore, poiché potrebbe essere espulso dal prodotto a causa dell'improvvisa formazione di vapore.
- » Non utilizzare accessori di altre marche o altri modelli.
- » Utilizzare soltanto accessori raccomandati dal produttore. Rimuovere tutti gli apparati e gli accessori dopo l'uso.
- » Utilizzare il prodotto solo se è stato completamente e correttamente.
- » Cambiare gli accessori solo quando il prodotto è completamente fermo e il cavo di alimentazione è stato scollegato dalla presa di corrente.
- » Le avvertenze per la pulizia delle superfici che vengono a contatto con i prodotti alimentari sono contenute nel capitolo **PULIZIA E MANUTENZIONE**.
- » Scollegare sempre il prodotto dalla rete elettrica quando non si può sorvegliarlo e prima delle operazioni di montaggio, smontaggio e pulizia.
- » Prima di cambiare accessori o parti aggiuntive che si mettono in movimento durante il funzionamento, spegnere e scollegare dalla rete il prodotto.
- » Procedere con cautela quando si svuota il recipiente di vetro e si pulisce il prodotto. Il coltello è molto affilato.
- » Dopo l'uso e la pulizia, rimontare il prodotto per evitare lesioni dovute alla lama esposta. Conservare la lama fuori dalla portata dei bambini.
- » Non rimuovere mai gli alimenti dal recipiente di vetro finché la lama è ancora in rotazione.
- » Prima di rimuovere l'unità motore, attendere che la lama sia ferma.
- » Non toccare mai la lama ancora in rotazione.
- » Evitare di piegare eccessivamente il cavo di alimentazione poiché questo potrebbe danneggiarlo.

2.4 ULTERIORI AVVERTENZE DI SICUREZZA

ATTENZIONE! PERICOLO DI DANNEGGIAMENTO!

L'uso improprio del prodotto può danneggiarlo.

- » Non utilizzare il prodotto in funzionamento continuo. Il tempo massimo di funzionamento raccomandato è di 20 secondi (quando si usa la lama) o 2 minuti (quando si usa il disco di miscelazione). Dopo ogni utilizzo, fare una pausa per consentire al prodotto di raffreddarsi fino alla temperatura ambiente. Se si utilizza il prodotto per un lungo periodo di tempo, sussiste il rischio di surriscaldamento.
- » Il prodotto è destinato esclusivamente all'uso domestico.
- » Prima di mettere in funzione il prodotto, assicurarsi che tutte le parti siano saldamente fissate in posizione.
- » Non usare mai il prodotto in prossimità di tende, muri, sotto armadietti o in prossimità di altri materiali infiammabili.
- » Utilizzare il prodotto collocandolo su un piano di lavoro facilmente accessibile, orizzontale, asciutto e stabile. Non collocare il prodotto su una superficie che può riscaldarsi, ad es. su una piastra di cottura o vicino a una fiamma a gas.
- » Non utilizzare il prodotto in ambienti con gas facilmente infiammabili o esposti a temperature estreme, acqua o alta umidità dell'aria.
- » Non riempire eccessivamente il recipiente di vetro. Ciò potrebbe provocare surriscaldamenti o danni al motore del prodotto. Riempire il recipiente di vetro solo fino al segno **MAX**.
- » Non mettere in funzione il prodotto senza ingredienti. Sussiste il rischio di surriscaldamento.
- » Non posizionare il prodotto sul bordo della superficie di lavoro.
- » Non inserire mai alcun tipo di oggetto nel corpo del dispositivo.
- » Non utilizzare il prodotto in caso di malfunzionamento, se è caduto a terra o in acqua oppure se è danneggiato. Consegnare il prodotto a un centro di assistenza per l'ispezione e la riparazione.
- » Non apportare alcuna modifica al prodotto.
- » Non utilizzare il prodotto per la lavorazione di alimenti bollenti o duri.

3

5 MONTAGGIO DEL PRODOTTO

AVVERTIMENTO! PERICOLO DI LESIONI!

Un utilizzo scorretto del prodotto potrebbe causare lesioni.

- » Accertarsi che il prodotto sia collocato su una superficie stabile e piana.

5.1 SMINUZAMENTO

Per sminuzzare alimenti, assemblare il prodotto nel seguente modo.

AVVISO

- » I valori riportati nella tabella sono puramente indicativi e possono variare a seconda delle caratteristiche degli alimenti da lavorare.

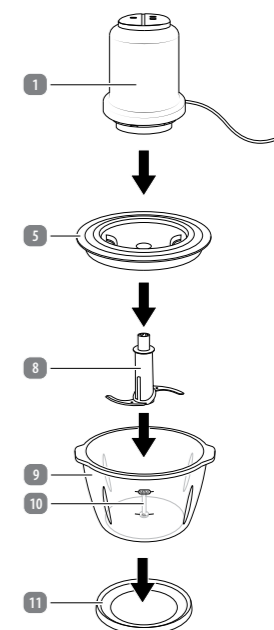

6

W01/1125

FABBRICATO IN CINA

ASCE - ALDI SÜD
GROUP SUPPLY CHAIN ENTRY GMBH
MICHAEL-WALZ-GASSE 18D
5020 SALZBURG
AUSTRIA
SC@ASCE-IMPORTS.COM

COMMERCIALIZZATO DA



1. Posizionare il recipiente di vetro **9** sull'anello antiscivolo **11** (vedere **fig. A**).
2. Innestare il portalama con lama **8** sul perno di guida **10** (vedere **fig. A**).
3. Preparare gli alimenti da lavorare e versarli nel recipiente di vetro. Si consiglia di fare riferimento alla seguente tabella:

ALIMENTO	TEMPO DI LAVORAZIONE	MAX. QUANTITÀ
Carne (tagliata a dadini, 20 × 20 × 20 mm) / mandorle	20 secondi	200 g
Ravanelli (20 × 20 × 20 mm)	20 secondi	80 g

4. Posizionare il coperchio **5** sul recipiente di vetro in modo che l'anello di tenuta **6** poggi sul bordo del recipiente di vetro e che il portalama con lama sporga attraverso l'apertura del coperchio (vedere **fig. A**).
5. Posizionare l'unità motore **1** sul coperchio.
6. Seguire i passi descritti nel capitolo **Utilizzo**.

5.2 MONTARE LA PANNA/GLI ALBUMI

AVVISO

- » Per montare la panna: prima di montarla, la panna deve essere ben raffreddata (max. 8 °C/temperatura frigorifero).
- » Il tempo per montare la panna può variare a seconda della quantità e di altri fattori, come il contenuto di grasso della panna o la temperatura esterna. Osservare la panna durante la montatura e adattare i tempi di montatura alle proprie esigenze.
- » Gli ingredienti liquidi come gli albumi o la panna non devono superare i 2 minuti, mentre gli altri ingredienti non devono superare i 20 secondi.

È possibile utilizzare il disco di miscelazione **7** anche per montare la panna o gli albumi.

1. Posizionare il recipiente di vetro **9** sull'anello antiscivolo **11**.

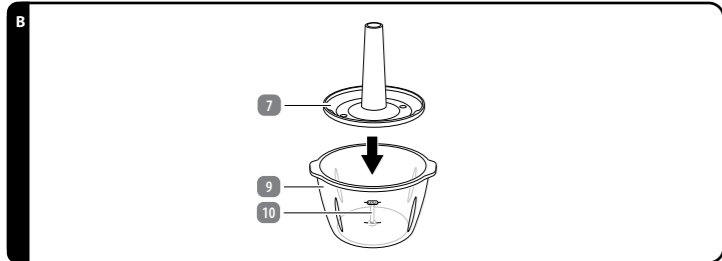

2. Posizionare il disco di miscelazione **7** sul perno di guida **10** (vedere **fig. B**).
3. Versare la panna o gli albumi da lavorare nel recipiente di vetro **9**. Utilizzare la seguente tabella come guida per la quantità e il tempo:

INGREDIENTE	MAX. QUANTITÀ	TEMPO MAX	VELOCITÀ
Panna	200 ml	40 sec.	I
Bianco dell'uovo (alburne)	150 ml	2 min.	II

7

10 SMALTIMENTO

10.1 SMALTIMENTO DELL'IMBALLAGGIO



Questo simbolo indica il metodo o i metodi appropriati di riciclaggio, compostaggio e/o smaltimento dei materiali di imballaggio.

10.2 SMALTIMENTO DEL PRODOTTO

(Applicabile nell'Unione Europea e in altri Paesi europei con sistemi di raccolta differenziata)



Non smaltire gli apparecchi dismessi nei rifiuti domestici!

Qualora il prodotto non potesse essere più utilizzato, il consumatore è obbligato per legge a smaltirlo come apparecchio dismesso separatamente dai rifiuti domestici, per esempio presso un centro di raccolta comunale/di quartiere. In tal modo, si garantisce che gli apparecchi dismessi siano smaltiti correttamente e si evitano effetti negativi sull'ambiente e sulla salute umana. Per questo motivo gli apparecchi elettronici sono contrassegnati dal simbolo qui riprodotto.

4. Posizionare il coperchio **5** sul recipiente di vetro in modo che l'anello di tenuta **6** poggi sul bordo del recipiente di vetro e che il disco di miscelazione sporga attraverso l'apertura del coperchio.
5. Posizionare l'unità motore **1** sul coperchio.
6. Seguire i passi descritti nel capitolo **Utilizzo**.

6 UTILIZZO

AVVERTIMENTO! PERICOLO DI LESIONI!

Un utilizzo scorretto del prodotto potrebbe causare lesioni.

- » Non rimuovere mai gli alimenti dal recipiente di vetro finché la lama è ancora in rotazione.
- » Prima di rimuovere l'unità motore, attendere che la lama si sia fermata.
- » Non toccare mai la lama ancora in rotazione.

ATTENZIONE! PERICOLO DI DANNEGGIAMENTO!

L'uso improprio del prodotto può danneggiarlo.

- » Non utilizzare il prodotto in funzionamento continuo. Il tempo massimo di funzionamento raccomandato è di 20 secondi (quando si usa la lama) o 2 minuti (quando si usa il disco di miscelazione). Dopo ogni utilizzo, fare una pausa per consentire al prodotto di raffreddarsi fino alla temperatura ambiente. Se si utilizza il prodotto per un lungo periodo di tempo, sussiste il rischio di surriscaldamento.
- » Non riempire eccessivamente il recipiente di vetro. Ciò potrebbe provocare surriscaldamenti o danni al motore del prodotto. Riempire il recipiente di vetro solo fino al segno **MAX**.
- » Prima di mescolare, rimuovere sempre i noccioli di frutta e le ossa della carne per evitare di danneggiare la lama.

AVVISO

- » Durante la lavorazione degli alimenti, mantenere fermo con una mano il recipiente di vetro e con l'altra mano l'unità motore.
- » Se parti degli alimenti dovessero rimanere attaccati alla parete interna del recipiente di vetro, aprire il coperchio e spingere di nuovo gli alimenti verso il basso utilizzando una spatola o un utensile simile.

1. Inserire la spina in una presa di corrente.
2. Premere il tasto della velocità desiderato **3** / **4**. Il portalama con lama **8** continua a ruotare finché si tiene premuto il tasto della velocità. Quando i cibi sono stati sminuzzati, rilasciare il tasto della velocità.
3. Scollegare il cavo di alimentazione dalla presa di corrente e attendere che la lama si fermi completamente.
4. Sollevare l'unità motore **1** dal coperchio **5**.
5. Rimuovere il coperchio.
6. Estrarre con cautela dal recipiente di vetro **9** il portalama con lama.
7. Non conservare gli alimenti per più di 24 ore.

7 ANOMALIE E RIMEDI

PROBLEMA	POSSIBILI CAUSE	RIMEDIO
Il prodotto non si accende.	L'alimentazione elettrica è interrotta.	Controllare che il prodotto sia collegato.
	Il coperchio 5 o l'unità motore 1 non sono inseriti correttamente.	Assemblare nuovamente il prodotto.

8

11 GARANZIA

La preghiamo di recarsi nella sua filiale **ALDI SUISSE** con il prodotto e il relativo scontrino di cassa.

11.1 CONDIZIONI DI GARANZIA

Gentile cliente

La **garanzia ALDI SUISSE** le offre vantaggi ben superiori rispetto a quanto previsto dall'obbligo di garanzia legale:

Durata della garanzia:	3 anni a partire dal momento di ricezione della merce
Garanzia:	sostituzione gratuita oppure rimborso. Nessun costo di trasporto

La preghiamo di tenere presente che il tipo di garanzia viene definito caso per caso da **ALDI SUISSE**.

Per attivare la garanzia la preghiamo di:

- recarsi nella sua filiale **ALDI SUISSE** con il prodotto e il relativo scontrino di cassa.

La garanzia non si estende a danni causati da:

- **eventi naturali** (p. es. fulmini, acqua, fuoco, gelo ecc.), **incidenti, trasporto, batterie che perdono liquido oppure utilizzo improprio**
- **danni o modifiche da parte dell'acquirente/di terzi**
- **inadempienza delle misure di sicurezza e di manutenzione, errori d'uso**
- **calcificazione, perdita di dati, programmi dannosi, bruciature dello schermo**
- **normale usura delle parti ad essa soggette** (p. es. la capacità della batteria)

Una volta scaduto il periodo di garanzia, è ancora possibile far eseguire a pagamento le riparazioni presso il **SERVIZIO RIPARAZIONI**. Se la riparazione o il preventivo non sono gratuiti per lei, verrà informato in anticipo.

L'obbligo di garanzia obbligatorio per legge da parte del venditore non viene limitato dalla presente garanzia. Il periodo di garanzia può essere prolungato solo se previsto dalle norme legislative. Nei Paesi in cui sono previste dalla legge una garanzia (obbligatoria) e/o la conservazione delle parti di ricambio e/o un regolamento per il risarcimento valgono le condizioni minime previste dalla legge. Il venditore e l'azienda di servizio non si assumono la responsabilità per i dati o le impostazioni eventualmente salvati da parte del cliente sul prodotto.

8 PULIZIA E MANUTENZIONE

8.1 PULIZIA

AVVERTIMENTO! PERICOLO DI SCOSSE ELETTRICHE!

Un uso improprio del prodotto può causare scosse elettriche.

- » Spegner il prodotto prima della pulizia e scollegare sempre il cavo di alimentazione dalla presa di corrente.
- » Non immergere mai l'unità motore del prodotto in acqua o altri liquidi.
- » Non immergere mai il prodotto e il caricabatteria in acqua o altri liquidi durante la pulizia o l'utilizzo.
- » Non tenere mai l'unità motore sotto l'acqua corrente.

AVVERTIMENTO! PERICOLO DI LESIONI!

Un utilizzo scorretto del prodotto potrebbe causare lesioni.

- » Usare cautela durante l'orientamento del prodotto. Il coltello è molto affilato.

ATTENZIONE! PERICOLO DI CORTO CIRCUITO!

L'uso improprio del prodotto può danneggiarlo.

- » Assicurarsi che acqua o altri liquidi non possano infiltrarsi nel corpo dell'apparecchio.

ATTENZIONE! PERICOLO DI DANNEGGIAMENTO!

L'uso improprio del prodotto può danneggiarlo.

- » Non usare detersivi aggressivi o spazzole dure durante la pulizia del prodotto. Questi potrebbero danneggiare le superfici.
- » Non lavare in lavastoviglie l'unità motore del prodotto. Si danneggerebbe in modo irreparabile.
- » Pulire il prodotto utilizzando un panno leggermente inumidito. Se necessario, utilizzare una piccola quantità di detersivo per piatti.
- » Prima di utilizzare di nuovo il prodotto o di conservarlo: Asciugare tutte le parti con un panno pulito.

8.1.1 PULIZIA DELL'UNITÀ MOTORE

1. Prima di eseguire la pulizia, scollegare il cavo di alimentazione dalla presa di corrente e lasciare raffreddare completamente il prodotto.
2. Pulire l'unità motore **1** con un panno umido.
3. Asciugare accuratamente l'unità motore con un panno pulito e asciutto.

8.1.2 PULIZIA DEGLI ACCESSORI

1. Rimuovere gli accessori (recipiente di vetro **9**, portalama con lama **8**, disco di miscelazione **7**, anello antiscivolo **11**, coperchio **5**) dall'unità motore **1**.
2. Pulire gli accessori con acqua calda e un detersivo delicato.
3. Risciacquare a fondo tutti i componenti con acqua pulita.
4. Asciugare gli accessori con un panno pulito e asciutto.

8.2 MANUTENZIONE E CURA

Prima di eseguire la manutenzione del prodotto, staccarlo dalla presa di corrente. Qualsiasi manutenzione diversa da quella indicata nelle presenti istruzioni deve essere eseguita da un meccanico professionista. In caso di problemi rivolgersi al servizio clienti.

9

10

8.3 CONSERVAZIONE

Prima di riporre via il prodotto, tutti i pezzi devono essere completamente asciutti.

- Conservare il prodotto sempre in un luogo asciutto.
- Proteggere il prodotto dai raggi solari diretti.
- Conservare il prodotto in un luogo non accessibile ai bambini, chiuso, sicuro e a una temperatura compresa tra 5 °C e 20 °C (temperatura ambiente).
- Conservare il prodotto nella confezione originale. Utilizzare anche il materiale d'imballaggio in modo da proteggere il prodotto ed evitare che durante il trasporto si muova all'interno della confezione originale.

9 DATI TECNICI

Modello:	FC25_04562
Alimentazione:	220-240 V~, 50/60 Hz
Consumo di corrente:	300 W
Classe di isolamento:	II
Capacità di riempimento:	900 ml
Capacità del recipiente di vetro:	1200 ml
Ciclo di funzionamento breve*	
quando si usa la lama:	20 secondi
quando si usa il disco di miscelazione:	2 minuti
Consumo di energia da spento:	0,2 W
Tempo impiegato dall'unità per passare alla modalità o allo stato di risparmio energetico applicabile:	N/D
Codice articolo:	854469

* Il ciclo di funzionamento breve indica per quanto tempo un prodotto può funzionare senza che il motore si surriscaldi e subisca danni. Dopo il breve periodo di funzionamento specificato, il prodotto deve essere spento per 2 minuti, finché il motore non si è raffreddato a temperatura ambiente.



BEDIENUNGSANLEITUNG

HANDMIXER



AMBIANO

SERVICECENTER 854469

CH BITTE WENDEN SIE SICH AN IHRE ALDI SUISSE FILIALE.

MODELL: HM25_04562 03/2026

3

JAHRE GARANTIE

W01/1725

HERGESTELLT IN CHINA

VERTIEBEN DURCH

ASCE - ALDI SÜD
GROUP SUPPLY CHAIN ENTRY GMBH
MICHAEL-WALZ-GASSE 18D
5020 SAKZBURG
OSTERREICH
CS@ASCE-IMPORTS.COM

1 ALLGEMEINES



Diese Bedienungsanleitung (im Folgenden „Anleitung“ genannt) ist Teil des Produkts und enthält wichtige Informationen zur Inbetriebnahme und zur Verwendung.
Lesen Sie die Anleitung, insbesondere das Kapitel **SICHERHEIT**, sorgfältig durch, bevor Sie das Produkt verwenden.
Bei Nichtbeachtung dieser Anleitung kann es zu schweren Verletzungen und/oder zu Schäden am Produkt kommen.
Bewahren Sie diese Anleitung für zukünftige Verwendung und Referenz auf. Wenn Sie das Produkt an Dritte weitergeben, geben Sie unbedingt diese Anleitung mit. Wenn Sie eine digitale Kopie der Anleitung benötigen, wenden Sie sich bitte an das Servicecenter.

2 SICHERHEIT

2.1 HINWEISERKLÄRUNG

Die folgenden Symbole und Signalwörter werden in dieser Anleitung verwendet.



! WARNUNG!
» Dieses Signalsymbol/-wort bezeichnet eine Gefährdung mit einem mittleren Risikograd, die, wenn sie nicht vermieden wird, den Tod oder eine schwere Verletzung zur Folge haben kann.



VORSICHT!
» Dieses Signalwort warnt vor möglichen Sachschäden.



i HINWEIS
» Dieses Symbol gibt Ihnen nützliche Zusatzinformationen zum Betrieb.

2.2 ZEICHENERKLÄRUNG

Die folgenden Symbole werden in dieser Anleitung, auf dem Produkt oder auf der Verpackung verwendet.



Lesen Sie die Anleitung.



Mit diesem Symbol gekennzeichnete Produkte sind nur für die Verwendung in Innenräumen konzipiert.



Dieses Produkt entspricht der Schutzklasse II.



Konformitätserklärung: Mit diesem Symbol gekennzeichnete Produkte erfüllen alle anzuwendenden Gemeinschaftsvorschriften des Europäischen Wirtschaftsraums.

1

2

3

3 PRODUKTÜBERSICHT

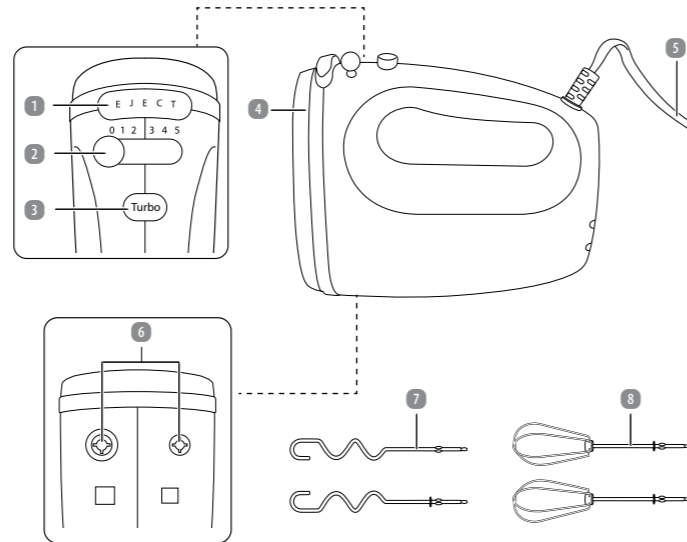

- 1 Auswurfaste
- 2 Stufen-Schalter
- 3 Turbo-Taste
- 4 Antriebseinheit

- 5 Netzkabel mit Netzstecker
- 6 Aufnahmen für Rührreinsätze
- 7 Knethaken*
- 8 Rührquirl*

*Die Knethaken und Rührquirl sind Rührreinsätze.

4

2.3 ALLGEMEINE SICHERHEITSHINWEISE



! WARNUNG! STROMSCHLÄGGEFAHR!
Eine fehlerhafte Elektroinstallation, eine zu hohe Netzspannung oder eine falsche Bedienung kann einen Stromschlag verursachen.
» Schließen Sie das Produkt nur an, wenn die Netzspannung der Steckdose mit der Angabe auf dem Typenschild übereinstimmt.
» Schließen Sie das Produkt nur an eine gut zugängliche Steckdose an, damit Sie das Produkt bei einem Störfall schnell vom Stromnetz trennen können.
» Betreiben Sie das Produkt nicht, wenn es sichtbare Schäden aufweist oder das Netzkabel bzw. der Netzstecker defekt ist.
» Wenn das Netzkabel des Produkts beschädigt ist, muss es durch den Hersteller oder seinen Kundendienst oder eine ähnlich qualifizierte Person ersetzt werden, um Gefährdungen zu vermeiden.
» Öffnen Sie das Gehäuse nicht, sondern überlassen Sie die Reparatur Fachkräften. Wenden Sie sich dazu an eine Fachwerkstatt. Bei eigenständig durchgeführten Reparaturen, unsachgemäßem Anschluss oder falscher Bedienung sind Haftungs- und Garantiesprüche ausgeschlossen.
» Bei Reparaturen dürfen nur Teile verwendet werden, die den ursprünglichen Gerätedaten entsprechen. In diesem Produkt befinden sich elektrische und mechanische Teile, die zum Schutz gegen Gefahrenquellen unerlässlich sind.
» Betreiben Sie das Produkt nicht mit einer externen Zeitschaltuhr oder einem separaten Fernwirksystem.
» Tauchen Sie weder das Produkt noch das Netzkabel oder den Netzstecker in Wasser oder andere Flüssigkeiten.
» Fassen Sie den Netzstecker niemals mit feuchten Händen an.
» Ziehen Sie den Netzstecker nie am Netzkabel aus der Steckdose, sondern fassen Sie immer den Netzstecker an.
» Verwenden Sie das Netzkabel nie als Tragegriff.
» Halten Sie das Produkt, den Netzstecker und das Netzkabel von offenem Feuer und heißen Flächen fern.
» Verlegen Sie das Netzkabel so, dass es nicht zur Stolperfalle wird.
» Knicken Sie das Netzkabel nicht und legen Sie es nicht über scharfe Kanten.
» Verwenden Sie das Produkt nur in Innenräumen. Betreiben Sie es nie in Feuchträumen oder im Regen.
» Lagern Sie das Produkt nie so, dass es in eine Wanne oder in ein Waschbecken fallen kann.
» Greifen Sie niemals nach einem Elektrogerät, wenn es ins Wasser gefallen ist. Ziehen Sie in einem solchen Fall sofort den Netzstecker aus der Steckdose.
» Stecken Sie niemals irgendwelche Gegenstände in das Gehäuse des Produkts.
» Wenn Sie das Produkt nicht benutzen, es reinigen oder wenn eine Störung auftritt, schalten Sie das Produkt immer aus und ziehen Sie den Netzstecker aus der Steckdose.
» Das Produkt ist bei nicht vorhandener Aufsicht und vor dem Zusammenbau, dem Auseinandernehmen oder Reinigen stets vom Netz zu trennen.
» Vor dem Auswechseln von Zubehör oder Zusatzteilen, die im Betrieb bewegt werden, muss das Produkt ausgeschaltet und vom Netz getrennt werden.
» Verwenden Sie das Produkt nicht, wenn es nicht ordnungsgemäß funktioniert oder wenn es heruntergefallen, beschädigt oder ins Wasser gefallen ist. Bringen Sie das Produkt zur Überprüfung und Reparatur in ein Servicezentrum.

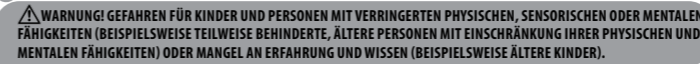

! WARNUNG! GEFAHREN FÜR KINDER UND PERSONEN MIT VERRINGERTEN PHYSISCHEN, SENSORISCHEN ODER MENTALEN FÄHIGKEITEN (BEISPIELWEISE TEILWEISE BEHINDERTE, ÄLTERE PERSONEN MIT EINSCHRÄNKUNG IHRER PHYSISCHEN UND MENTALEN FÄHIGKEITEN) ODER MANGEL AN ERFAHRUNG UND WISSEN (BEISPIELWEISE ÄLTERE KINDER).
» Dieses Produkt kann von Kindern ab 8 Jahren und darüber sowie von Personen mit verringerten physischen, sensorischen oder mentalen Fähigkeiten oder Mangel an Erfahrung und Wissen benutzt werden, wenn sie beaufsichtigt oder bezüglich des sicheren Gebrauchs des Produkts unterwiesen wurden und die daraus resultierenden Gefahren verstehen. Kinder dürfen nicht mit dem Produkt spielen. Reinigung und Benutzerwartung dürfen nicht von Kindern ohne Beaufsichtigung durchgeführt werden.
» Halten Sie Kinder jünger als 8 Jahre vom Produkt den Kabeln fern.
» Lassen Sie das Produkt während des Betriebs nicht unbeaufsichtigt.
» Beaufsichtigen Sie Kinder sorgfältig, wenn Sie das Produkt in deren Nähe benutzen.

4 ERSTINBETRIEBNAHME

4.1 PRODUKT UND LIEFERUMFANG PRÜFEN



VORSICHT! BESCHÄDIGUNGSGEFAHR!
Wenn Sie die Verpackung unvorsichtig mit einem scharfen Messer oder anderen spitzen Gegenständen öffnen, kann das Produkt schnell beschädigt werden.
» Gehen Sie beim Öffnen sehr vorsichtig vor.

1. Nehmen Sie das Produkt aus der Verpackung.
2. Prüfen Sie, ob die Lieferung vollständig ist (siehe Kapitel **PRODUKTÜBERSICHT**).
3. Kontrollieren Sie, ob das Produkt oder die Einzelteile Schäden aufweisen. Ist dies der Fall, benutzen Sie das Produkt nicht. Wenden Sie sich an den Kundendienst über die auf der Titelseite dieser Anleitung angegebenen Kontaktstellen.

4.2 GRUNDREINIGUNG

1. Entfernen Sie das Verpackungsmaterial.
2. Reinigen Sie vor der erstmaligen Benutzung alle Teile des Produkts wie im Kapitel **REINIGUNG UND WARTUNG** beschrieben.

5 ZUSAMMENSETZEN DES PRODUKTS



Unsachgemäßer Umgang mit dem Produkt kann zu Verletzungen führen.
» Achten Sie darauf, dass das Produkt vor dem Einsetzen der Rührreinsätze vom Stromnetz getrennt sein muss.
» Schließen Sie das Produkt erst an eine Steckdose an, wenn alle Teile vorschriftsmäßig zusammengesetzt sind.
» Schalten Sie das Produkt vor dem Anbringen, Abnehmen und Wechseln von Zubehör immer ab und trennen Sie es vom Stromnetz. Warten Sie immer, bis alle Teile vollständig zum Stillstand gekommen sind.

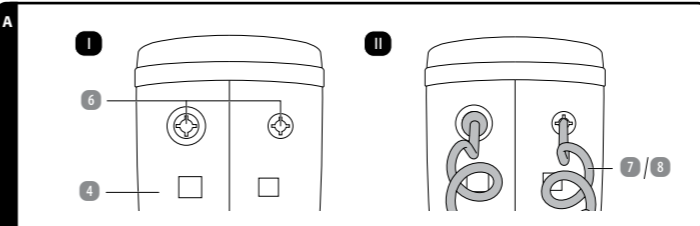

1. Setzen Sie die gewünschten Rührreinsätze (7 / 8) in die passenden Aufnahmen für Rührreinsätzen (6) der Antriebseinheit (4) ein. Drücken Sie die Rührreinsätze so in die Aufnahmen, dass sie hör- und spürbar einrasten.
Die Aufnahmen für die Knethaken sind unterschiedlich groß ausgeführt (siehe Schritt I in **Abb. A**). Jeder Knethaken passt nur in eine der beiden Aufnahmen. Der Knethaken mit der größeren, tellerförmigen Erweiterung muss jeweils in die größere Aufnahme eingesteckt werden (siehe Schritt II in **Abb. A**).
2. Überprüfen Sie den festen und korrekten Sitz der Rührreinsätze.

5



! WARNUNG! VERLETZUNGSGEFAHR!
Unsachgemäßer Umgang mit dem Produkt kann zu Verletzungen führen.
» Verwenden Sie nur vom Hersteller empfohlenes Zubehör. Entfernen Sie sämtliche Aufsätze und Zubehör nach dem Gebrauch.
» Vermeiden Sie Berührungen mit beweglichen Teilen.
» Achten Sie darauf, dass Hände, Haare, Kleidung und andere Gegenstände während des Rührvorgangs nicht mit sich bewegenden Teilen in Berührung kommen.
» Achten Sie unbedingt darauf, dass das Produkt abgeschaltet ist, bevor Sie es an eine Steckdose anschließen oder es vom Stromnetz trennen, um einen versehentlichen Betrieb zu vermeiden.
» Schalten Sie das Produkt nur an, wenn sich die Rührreinsätze (Rührquirlen bzw. Knethaken) in einer geeigneten Rührschüssel befinden. Nehmen Sie das Produkt nicht in Betrieb, wenn sich die Rührreinsätze außerhalb eines geeigneten Gefäßes befinden.
» Kombinieren Sie niemals unterschiedliche Rührreinsätze (Rührquirlen mit Knethaken) miteinander.
» Nehmen Sie die Rührreinsätze erst aus der Rührschüssel, wenn das Produkt abgeschaltet ist und alle Teile vollständig still stehen. Trennen Sie das Produkt umgehend vom Stromnetz.
» Schalten Sie das Produkt immer aus und trennen Sie es von der Stromversorgung, wenn Sie das Produkt unbeaufsichtigt lassen, bevor Sie Zubehörteile anbringen oder entfernen und bevor Sie das Produkt reinigen.
» Vermeiden Sie beim Aufwickeln des Netzkabels enge Biegungen, da diese das Netzkabel beschädigen könnten.
» Reinigen Sie Flächen, die in Kontakt mit Lebensmitteln kommen, wie im Kapitel **REINIGUNG** beschrieben.

2.4 ZUSÄTZLICHE SICHERHEITSHINWEISE

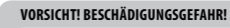

VORSICHT! BESCHÄDIGUNGSGEFAHR!
Unsachgemäßer Umgang mit dem Produkt kann zu Beschädigungen des Produkts führen.
» Stellen Sie das Produkt nie auf oder in der Nähe von heißen Oberflächen ab (Herdplatten etc.).
» Bringen Sie das Netzkabel nicht mit heißen Teilen in Berührung.
» Setzen Sie das Produkt niemals hoher Temperatur (Heizung etc.) oder Witterungseinflüssen (Regen etc.) aus.
» Füllen Sie niemals Flüssigkeit in das Produkt.
» Tauchen Sie die Antriebseinheit zum Reinigen niemals in Wasser und verwenden Sie zur Reinigung keinen Dampfreiniger. Das Produkt kann sonst beschädigt werden.
» Geben Sie die Antriebseinheit keinesfalls in die Spülmaschine. Sie würden sie dadurch zerstören.
» Verwenden Sie das Produkt nicht mehr, wenn die Kunststoffbauteile des Produkts Risse oder Sprünge haben oder sich verformt haben. Ersetzen Sie beschädigte Bauteile nur durch passende Originalersatzteile.
» Betreiben Sie das Produkt keinesfalls länger als 10 Minuten am Stück mit den Rührquirlen oder länger als 3 Minuten am Stück mit dem Knethaken. Lassen Sie das Produkt zwischen zwei Zyklen vollständig abkühlen (mindestens 40 Minuten).

2.5 BESTIMMUNGSGEMÄßER GEBRAUCH

- Das Produkt ist ausschließlich zum Quirlen, Kneten und Mischen von geeigneten Nahrungsmitteln konzipiert.
- Es ist ausschließlich für den Privatgebrauch im Haushalt bestimmt und nicht für den gewerblichen Bereich geeignet.
- Verwenden Sie das Produkt nur wie in dieser Anleitung beschrieben. Jede andere Verwendung gilt als nicht bestimmungsgemäß und kann zu Sachschäden oder sogar zu Personenschäden führen. Das Produkt ist kein Kinderspielzeug.
- Der Hersteller oder Händler übernimmt keine Haftung für Schäden, die durch nicht bestimmungsgemäßen oder falschen Gebrauch entstanden sind.

6 BEDIENUNG



Unsachgemäßer Umgang mit dem Produkt kann zu Verletzungen führen.
» Schließen Sie das Produkt nur an eine Steckdose an und nehmen Sie es nur dann in Betrieb, wenn alle Teile korrekt zusammengesetzt sind.



VORSICHT! BESCHÄDIGUNGSGEFAHR!
Unsachgemäßer Umgang mit dem Produkt kann zu Beschädigungen des Produkts führen.
» Rühren Sie keine harten Zutaten.
» Betreiben Sie das Produkt nicht, wenn die Rührschüssel leer ist. Das Produkt kann überhitzen.
» Betreiben Sie das Produkt keinesfalls länger als 10 Minuten am Stück mit den Rührquirlen oder länger als 3 Minuten am Stück mit dem Knethaken. Lassen Sie das Produkt zwischen zwei Zyklen vollständig abkühlen (mindestens 40 Minuten).

1. Geben Sie die Zutaten in eine Rührschüssel (nicht im Lieferumfang enthalten). Überfüllen Sie die Rührschüssel nicht.
2. Setzen Sie die für die gewünschten Zutaten geeigneten Rührreinsätze (7 / 8) in die Aufnahmen für Rührreinsätze (6) der Antriebseinheit (4) ein (siehe Kapitel **ZUSAMMENSETZEN DES PRODUKTS**).
3. Stellen Sie sicher, dass das Produkt ausgeschaltet ist und stecken Sie den Netzstecker (5) in eine ordnungsgemäß installierte Steckdose.

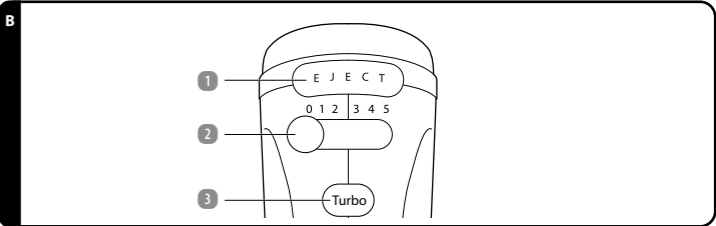

4. Halten Sie das Produkt in die Rührschüssel, mit den Rührreinsätzen (7 / 8) möglichst nah an den Boden, und schalten Sie das Produkt ein, indem Sie den Stufen-Schalter (2) auf Position „1“ stellen (siehe **Abb. B**).
Beginnen Sie den Rührvorgang stets auf der niedrigsten Geschwindigkeitsstufe „1“.
5. Wenn gewünscht erhöhen Sie langsam die Geschwindigkeit, indem Sie den Stufen-Schalter auf die gewünschte Geschwindigkeitsstufe (1–5) stellen (siehe Kapitel **ÜBERSICHT DER LEISTUNGSSTUFEN**).
6. Wenn gewünscht halten Sie die Turbo-Taste (3) gedrückt, um die maximale Leistung und Geschwindigkeit (Geschwindigkeitsstufe „5“) des Produkts zu erreichen, ohne den Stufen-Schalter auf die höchste Geschwindigkeitsstufe stellen zu müssen (siehe **Abb. B**).
Die Turbo-Taste kann zu jedem Zeitpunkt und auf jeder Stufe benutzt werden. Da die Turbo-Taste der Leistung der Geschwindigkeitsstufe „5“ entspricht, erfährt das Produkt bei der Schalterstellung „5“ keine weitere Leistungssteigerung, wenn die Turbo-Taste zusätzlich gedrückt wird.
7. Wenn Sie die Bearbeitung Ihrer Zutaten beendet haben, schalten Sie das Produkt aus, indem Sie den Stufen-Schalter auf die Position „0“ stellen.
8. Wenn die Rührreinsätze zum Stillstand gekommen sind, heben Sie das Produkt aus der Rührschüssel und ziehen Sie den Netzstecker (5) aus der Steckdose.
9. Zum Entnehmen der Rührreinsätze drücken Sie die Auswurfaste (1) (siehe **Abb. B**).
Die Verriegelung wird gelöst. Entnehmen Sie die Rührreinsätze.
10. Reinigen Sie alle Teile des Produkts nach jedem Gebrauch (siehe Kapitel **REINIGUNG UND WARTUNG**).

6



7 ÜBERSICHT DER LEISTUNGSSTUFEN

1 HINWEIS

» Die folgenden Angaben sind allgemeine Richtwerte und können abhängig von Zutaten und/oder verwendetem Rührersatz abweichen.

LEISTUNGSSTUFE	FUNKTIONEN	ANWENDUNGSBEISPIELE
1	Cremen	Zum Cremen von Butter und Zucker. Schlagen von ungekochten Süßspeisen, Desserts, usw.
2–3	Schlagen	Für gekochte Zuckerglasuren, Schlagsahne, usw.
4	Mischen (flüssig)	Ideal, um flüssige Zutaten zu Beginn zu vermengen, z. B. für Salatdressings.
5	Rühren/Mixen	Dies ist eine gute Startgeschwindigkeit für große und trockene Lebensmittel wie Mehl, Butter und Kartoffeln, zum Mischen von Kuchen, Keksen und Rührteigen sowie zum Schlagen von Eiern.

Hinweis 1: Verwenden Sie die Knethaken für zähen, klebrigen Teig und die Quirr zum Schlagen von Eiern.

Hinweis 2: Bei zähen, klebrigen Lebensmitteln (wie z. B. Mehl) wird empfohlen, diese zunächst 30 Sekunden lang auf der niedrigsten Stufe „1“ zu vermischen, um ein Verspritzen zu vermeiden. Anschließend können Sie die höchste Stufe „5“ verwenden, bis die gewünschte Konsistenz erreicht ist.

8 STÖRUNG UND BEHEBUNG

PROBLEM	MÖGLICHE URSACHE	LÖSUNG
Das Produkt zeigt keine Funktion.	Der Netzstecker 2 ist nicht mit der Steckdose verbunden. Das Produkt ist nicht eingeschaltet.	Stecken Sie den Netzstecker in eine ordnungsgemäß installierte Steckdose. Schalten Sie das Produkt über den Stufen-Schalter 2 ein.
Die Rührreinsätze 7 / 8 lassen sich nicht entnehmen.	Die Auswurfaste 1 wurde nicht gedrückt.	Drücken Sie die Auswurfaste, um die Rührreinsätze aus den Aufnahmen für Rührreinsätze 6 zu entnehmen.
Das Produkt rührt nicht.	Die Rührreinsätze sind nicht richtig eingerastet.	Stellen Sie sicher, dass die Rührreinsätze hör- und spürbar in den Aufnahmen für Rührreinsätze einrasten.

9 REINIGUNG UND WARTUNG

9.1 REINIGUNG

⚠️ WARNUNG! STROMSCHLAG- UND KURZSCHLUSSGEFAHR!

In das Gehäuse eingedrungenes Wasser kann einen Kurzschluss verursachen oder zu einem Stromschlag führen.

- » Trennen Sie das Produkt vor der Reinigung immer von der Spannungsversorgung.
- » Tauchen Sie Antriebseinheit, Netzkabel oder Netzstecker niemals in Wasser.
- » Achten Sie darauf, dass kein Wasser oder andere Flüssigkeiten in das Gehäuse gelangen.
- » Halten Sie das Produkt niemals unter fließendes Wasser.

7

VORSICHT! BESCHÄDIGUNGSGEFAHR!

Unschonemäßiger Umgang mit dem Produkt kann zu Beschädigungen des Produkts führen.

- » Verwenden Sie beim Reinigen des Produkts keine aggressiven Reinigungsmittel oder harten Bürsten. Diese können die Oberflächen beschädigen.
- » Geben Sie die Antriebseinheit keinesfalls in die Spülmaschine. Sie würden sie dadurch zerstören.

9.2 ANTRIEBSEINHEIT REINIGEN

1. Ziehen Sie vor der Reinigung den Netzstecker **5**.
2. Lassen Sie die Antriebseinheit **4** vollständig abkühlen.
3. Reinigen Sie die Antriebseinheit mit einem leicht angefeuchteten Tuch. Bei Bedarf können Sie etwas Geschirrspülmittel verwenden.
4. Vor der weiteren Verwendung oder Lagerung trocknen Sie alle Teile mit einem sauberen Tuch.

9.3 RÜHREINSÄTZE REINIGEN

1. Reinigen Sie die Rührreinsätze **7** / **8** mit warmem und spülmittelhaltigem Wasser.
2. Spülen Sie die Rührreinsätze gründlich mit klarem Wasser ab.
3. Lassen Sie die Rührreinsätze danach vollständig trocknen.

9.4 WARTUNG UND PFLEGE

Trennen Sie das Produkt vor der Wartung von der Steckdose. Jede andere als die in dieser Anleitung erwähnte Wartung sollte von einer professionellen Reparaturwerkstatt durchgeführt werden. Wenden Sie sich für Wartungsarbeiten an den Kundendienst.

9.5 AUFBEWAHRUNG

Alle Teile müssen vor dem Aufbewahren vollkommen trocken sein.

- Bewahren Sie das Produkt stets an einem trockenen Ort auf.
- Schützen Sie das Produkt vor direkter Sonneneinstrahlung.
- Lagern Sie das Produkt für Kinder unzugänglich, sicher verschlossen und bei einer Lagertemperatur zwischen 5 °C und 20 °C (Zimmertemperatur).
- Verpacken Sie das Produkt in der Verkaufsverpackung. Verwenden Sie dabei auch das Verpackungsmaterial, damit das Produkt geschützt ist und sich während des Transports nicht innerhalb der Verkaufsverpackung bewegen kann.

10 TECHNISCHE DATEN

Modell:	HM25_04562
Stromversorgung:	220–240 V~, 50/60 Hz
Stromverbrauch:	200 W
Leistungsaufnahme im Aus-Zustand:	0,2 W
Zeit, die das Gerät benötigt, um in den jeweils anwendbaren Stromsparmodus oder -zustand umzuschalten:	N/A
Artikelnummer:	854469

8

11 ENTSORGUNG

11.1 VERPACKUNG ENTSORGEN



Dieses Symbol weist auf die geeignete(n) Recycling-, Kompostierungs- und/oder Entsorgungsmethode(n) der Verpackungsmaterialien hin.

11.2 PRODUKT ENTSORGEN

(Anwendbar in der Europäischen Union und anderen europäischen Staaten mit Systemen zur getrennten Sammlung von Wertstoffen)



Altgeräte dürfen nicht in den Hausmüll!

Sollte das Produkt einmal nicht mehr benutzt werden können, so ist jeder Verbraucher **gesetzlich verpflichtet, Altgeräte getrennt vom Hausmüll**, z. B. bei einer Sammelstelle seiner Gemeinde/seines Stadtteils, abzugeben. Damit wird gewährleistet, dass Altgeräte fachgerecht verwertet und negative Auswirkungen auf die Umwelt und die menschliche Gesundheit vermieden werden. Deswegen sind Elektrogeräte mit dem hier abgebildeten Symbol gekennzeichnet.

9

12 GARANTIE

Bitte wenden Sie sich mit dem Produkt und zugehörigem Kassenbon an Ihre **ALDI SUISSE Filiale**.

12.1 GARANTIEBEDINGUNGEN

Sehr geehrter Kunde

Die **ALDI SUISSE Garantie** bietet Ihnen weitreichende Vorteile gegenüber der gesetzlichen Gewährleistungspflicht:

Garantiezeit:	3 Jahre ab Zeitpunkt der Übernahme
Garantieleistung:	Kostenfreie Reparatur, Austausch oder Geldrückgabe Keine Transportkosten

Bitte beachten Sie, dass die Art der Garantieleistung im Einzelfall von **ALDI SUISSE** bestimmt wird.

Um die Garantie in Anspruch zu nehmen:

- Wenden Sie sich mit dem Produkt und zugehörigem Kassenbon an Ihre **ALDI SUISSE Filiale**.

Die Garantie gilt nicht:

- **bei Schäden durch Elementarereignisse**. (z. B. Blitz, Wasser, Feuer, Frost, etc.), **Unfall, Transport, ausgelaufene Batterien oder unsachgemäße Benutzung**
- **bei Beschädigung oder Veränderung durch den Käufer/Dritte**
- **bei Missachtung der Sicherheits- und Wartungsvorschriften, Bedienungsfehlern**
- **bei Verkalkung, Datenverlust, Schadprogrammen, Einbrennschäden**
- **auf die normale Abnutzung von Verschleißteilen** (z. B. Akkukapazität)

Nach Ablauf der Garantiezeit haben Sie weiterhin die Möglichkeit, an der **SERVICESTELLE** Reparaturen kostenpflichtig durchführen zu lassen. Falls die Reparatur oder der Kostenvorschlag für Sie nicht kostenfrei sind, werden Sie vorher verständigt.

Die gesetzliche Gewährleistungspflicht des Übergabers wird durch diese Garantie nicht eingeschränkt. Die Garantiezeit kann nur verlängert werden, wenn dies eine gesetzliche Norm vorsieht. In den Ländern, in denen eine (zwingende) Garantie und/oder eine Ersatzteillagerhaltung und/oder eine Schadenersatzregelung gesetzlich vorgeschrieben sind, gelten die gesetzlich vorgeschriebenen Mindestbedingungen. Das Serviceunternehmen und der Verkäufer übernehmen bei Reparaturannahme keine Haftung für eventuell auf dem Produkt vom Kunden gespeicherte Daten oder Einstellungen.

10

11

12

13

14



MODE D'EMPLOI

MIXEUR MANUEL



AMBIANO

SERVICE APRÈS-VENTE 854469

CH VEUILLEZ VOUS ADRESSER À VOTRE FILIALE ALDI SUISSE.

MODÈLE: HM25_04562 03/2026

3 ANS GARANTIE

W01/1125

FABRIQUÉ EN CHINE

COMMERCIALISÉ PAR

ASCE - ALDI SÜD

GROUP SUPPLY CHAIN ENTRY GMBH

MICHAEL-WALZ-GASSE 18D

5020 SALZBURG

AUTRICHE

SC@ASCE-IMPORTS.COM

1 GÉNÉRALITÉS



Ce mode d'emploi (ci-après dénommé «mode d'emploi») fait partie du produit et contient des informations importantes concernant la mise en service et l'utilisation.

Lisez attentivement le mode d'emploi, en particulier le chapitre **SÉCURITÉ**, avant d'utiliser le produit.

Le non-respect de ce mode d'emploi peut provoquer de graves blessures ou endommager le produit.

Conservez ce mode d'emploi pour une utilisation et une référence futures. Si vous transmettez le produit à des tiers, joignez obligatoirement ce mode d'emploi. Si vous avez besoin d'une copie numérique du mode d'emploi, veuillez vous adresser au service après-vente.

2 SÉCURITÉ

2.1 LÉGENDE DES AVIS

Les symboles et mots signalétiques suivants sont utilisés dans ce mode d'emploi.

AVERTISSEMENT!

» Ce symbole/mot signalétique désigne un risque à un degré moyen qui, si on ne l'évite pas, peut avoir comme conséquence la mort ou une blessure grave.

ATTENTION!

» Ce mot signalétique avertit contre les possibles dommages matériels.

AVIS

» Ce symbole vous fournit des informations complémentaires utiles sur l'utilisation.

2.2 LÉGENDE DES SYMBOLES

Les symboles suivants sont utilisés dans ce mode d'emploi, sur le produit ou sur l'emballage.

Lisez le mode d'emploi.

Les produits portant ce symbole sont conçus pour être utilisés uniquement dans des espaces intérieurs.

Ce produit correspond à la classe de protection II.

Déclaration de conformité: Les produits portant ce symbole répondent à toutes les dispositions communautaires de l'Espace économique européen.

1

3 VUE D'ENSEMBLE DU PRODUIT

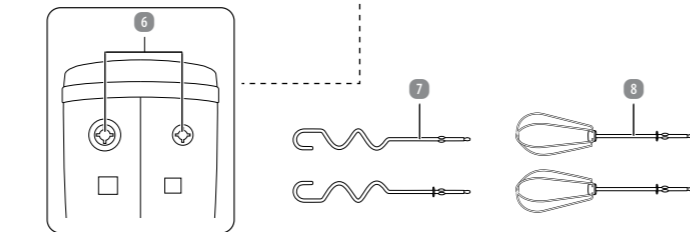
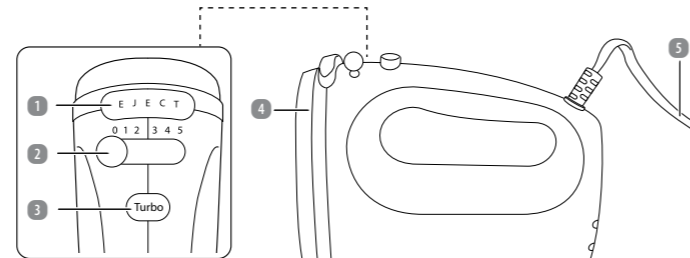

- 1 Touche d'éjection
- 2 Commutateur à positions
- 3 Touche turbo
- 4 Unité motrice
- 5 Câble électrique avec fiche réseau
- 6 Orifices pour les embouts de malaxage
- 7 Crochets pétrisseurs*
- 8 Fouets*

* Les crochets pétrisseurs et les fouets sont des embouts de malaxage.

4

2.3 CONSIGNES DE SÉCURITÉ GÉNÉRALES

AVERTISSEMENT! RISQUE D'ÉLECTROCUTION!

Une mauvaise installation électrique, une tension réseau trop élevée ou une mauvaise utilisation peut causer un choc électrique.

- » Branchez le produit uniquement si la tension réseau de la prise électrique correspond aux indications de la plaque signalétique.
- » Branchez le produit uniquement à une prise électrique facilement accessible afin de pouvoir séparer rapidement le produit du réseau électrique en cas de panne.
- » N'utilisez pas le produit s'il présente des dommages visibles ou si le câble électrique ou la fiche réseau est défectueux/défectueuse.
- » Si le câble électrique du produit est endommagé, faites-le remplacer par le fabricant, son service après-vente ou une personne ayant une qualification similaire pour prévenir tout risque.
- » N'ouvrez pas le boîtier, demandez à des spécialistes d'effectuer la réparation. Adressez-vous pour ceci à un atelier spécialisé. Nous déclinons toute responsabilité et toute garantie en cas de réparations effectuées de votre propre chef, de branchement non conforme ou d'utilisation incorrecte.
- » Seules des pièces détachées correspondant à l'appareil d'origine pourront être utilisées lors de réparations. Ce produit contient des pièces électriques et mécaniques indispensables comme protection contre les sources de danger.
- » N'utilisez pas le produit avec une minuterie externe ou un système d'endechement à distance séparé.
- » Ne plongez ni le produit ni le câble électrique ou la fiche réseau dans l'eau ou d'autres liquides.
- » Ne saisissez jamais la fiche réseau avec les mains mouillées.
- » Ne retirez jamais la fiche réseau de la prise en tirant sur le câble électrique, mais saisissez toujours la fiche réseau.
- » N'utilisez jamais le câble électrique comme poignée de transport.
- » Tenez le produit, la fiche réseau et le câble électrique à l'écart de toute flamme nue et de toute surface chaude.
- » Placez le câble électrique de façon à ne pas pouvoir trébucher dessus.
- » Ne pliez pas le câble électrique et ne le posez pas sur des bords coupants.
- » Utilisez le produit uniquement dans des espaces intérieurs. Ne l'utilisez jamais dans des pièces humides ou sous la pluie.
- » Rangez le produit de manière à ce qu'il ne puisse jamais tomber dans une baignoire ou un lavabo.
- » Ne saisissez jamais un appareil électrique qui est tombé dans l'eau. Dans ce cas, retirez immédiatement la fiche réseau de la prise de courant.
- » Ne placez jamais d'objets dans le boîtier du produit.
- » Éteignez toujours le produit et retirez la fiche réseau de la prise électrique quand vous n'utilisez pas le produit, si vous le nettoyez ou si une panne a lieu.
- » Le produit doit être débranché s'il n'est pas surveillé, mais aussi avant le montage, le démontage ou le nettoyage.
- » Avant le remplacement des accessoires ou des pièces supplémentaires qui sont en mouvement lors du fonctionnement, le produit doit être éteint et débranché.
- » N'utilisez pas le produit s'il ne fonctionne pas correctement ou s'il a fait une chute, s'il est endommagé ou tombé à l'eau. Remplacez le produit à un service après-vente afin qu'il soit examiné et réparé.

AVERTISSEMENT! DANGERS POUR LES ENFANTS ET PERSONNES AVEC DES CAPACITÉS PHYSIQUES, SENSORIELLES OU MENTALES RÉDUITES (PAR EXEMPLE DES PERSONNES PARTIELLEMENT HANDICAPÉES, DES PERSONNES ÂGÉES AVEC RÉDUCTION DE LEURS CAPACITÉS PHYSIQUES ET MENTALES), OU MANQUE D'EXPÉRIENCE ET CONNAISSANCE (PAR EXEMPLE DES ENFANTS PLUS ÂGÉS).

- » Ce produit peut être utilisé par des enfants à partir de 8 ans ainsi que par des personnes à capacités physiques, sensorielles ou mentales réduites ou à carence en expérience et en savoir, lorsqu'ils sont sous surveillance ou qu'ils ont été formés à l'utilisation du produit et qu'ils ont compris des dangers qu'il peut provoquer. Les enfants ne doivent pas jouer avec le produit. Le nettoyage et l'entretien utilisateur ne doivent pas être effectués par des enfants sans surveillance.
- » Tenez l'appareil et ses câbles hors de portée des enfants de moins de 8 ans.
- » Ne laissez pas le produit sans surveillance durant le fonctionnement.
- » Surveillez attentivement les enfants s'ils se trouvent à proximité du produit lorsque vous l'utilisez.

2

4 MISE EN SERVICE INITIALE

4.1 VÉRIFIER LE PRODUIT ET LE CONTENU DE LA LIVRAISON

ATTENTION! RISQUE D'ENDOMMAGEMENT!

Si vous ouvrez l'emballage négligemment avec un couteau très tranchant ou à l'aide d'autres objets pointus, vous risquez d'endommager rapidement le produit.

- » Soyez très prudent lors de l'ouverture.

1. Retirez le produit de l'emballage.
2. Vérifiez que la livraison est complète (voir chapitre **VUE D'ENSEMBLE DU PRODUIT**).
3. Contrôlez si le produit ou les pièces détachées sont endommagés. Si c'est le cas, n'utilisez pas le produit. Adressez-vous au service après-vente par l'intermédiaire des points de contact indiqués sur la première page de ce mode d'emploi.

4.2 PREMIER NETTOYAGE

1. Enlevez le matériel d'emballage.
2. Avant d'utiliser le produit pour la première fois, nettoyez-en tous les éléments de la manière décrite au chapitre **NETTOYAGE ET ENTRETIEN**.

5 ASSEMBLAGE DU PRODUIT

AVERTISSEMENT! RISQUE DE BLESSURE!

Toute manipulation non conforme du produit peut provoquer des blessures.

- » Faites attention à ce que le produit soit déconnecté du courant avant l'utilisation des embouts de malaxage.
- » Branchez le produit à la prise de courant quand toutes les pièces sont bien montées.
- » Avant le montage, le retrait ou le changement d'accessoires, éteignez le produit et débranchez-le. Attendez toujours que toutes les pièces amovibles soient complètement arrêtées.

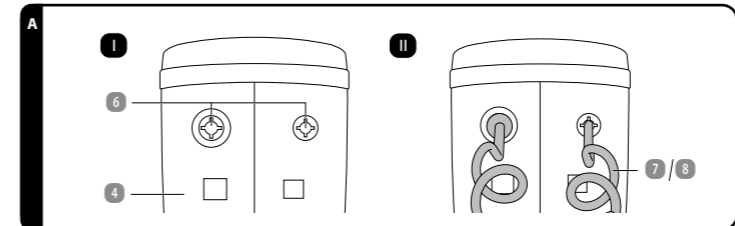

1. Insérez les embouts de malaxage désirés (7 / 8) dans les orifices pour les embouts de malaxage (6) de l'unité motrice (4). Poussez les embouts de malaxage dans les orifices de manière qu'ils s'enclenchent de manière audible et tangible. Les orifices pour les crochets pétrisseurs sont de tailles différentes (voir étape I de la fig. A). Chaque crochet pétrisseur ne s'adapte qu'à un seul des deux orifices. Le crochet pétrisseur avec le large disque doit être inséré dans le plus grand orifice (voir étape II de la fig. A).
2. Vérifiez que les embouts de malaxage tiennent bien.

5

AVERTISSEMENT! RISQUE DE BLESSURE!

Toute manipulation non conforme du produit peut provoquer des blessures.

- » N'utilisez que des accessoires recommandés par le fabricant. Retirez tous les embouts et accessoires après utilisation.
- » Évitez de toucher les parties amovibles.
- » Faites attention à ce que vos mains, vos cheveux, vos vêtements et d'autres objets n'entrent pas en contact avec les parties en mouvement lors de l'utilisation.
- » Faites très attention à éteindre le produit avant de le brancher sur une prise de courant ou de le débrancher afin d'éviter toute mise en marche involontaire.
- » N'activez le produit que si les embouts de malaxage (fouet et crochet pétrisseur) se trouvent dans un bol mélangeur approprié. Ne faites pas fonctionner le produit si les embouts de malaxage ne se trouvent pas dans un récipient approprié.
- » Ne jamais combiner les différents embouts de malaxage (fouet avec crochet pétrisseur) les uns avec les autres.
- » Sortez les embouts de malaxage du bol mélangeur uniquement quand le produit est éteint et que toutes les pièces sont complètement à l'arrêt. Débranchez le produit immédiatement.
- » Éteignez le produit et débranchez-le toujours de l'alimentation quand vous laissez le mixeur sans surveillance et avant d'ajouter ou de retirer des accessoires, ou avant de nettoyer le produit.
- » Lorsque vous enroulez le câble électrique, évitez les courbures serrées, car elles pourraient endommager le câble d'alimentation.
- » Nettoyez les surfaces en contact avec les aliments comme cela est décrit au chapitre **NETTOYAGE**.

2.4 CONSIGNES DE SÉCURITÉ SUPPLÉMENTAIRES

ATTENTION! RISQUE D'ENDOMMAGEMENT!

La manipulation non conforme du produit peut provoquer des dommages sur celui-ci.

- » Ne placez jamais le produit sur ou à proximité de surfaces chaudes (plaques de cuisson, etc.).
- » Ne mettez pas le câble électrique en contact avec des parties brûlantes.
- » N'exposez jamais le produit à des températures élevées (chauffage, etc.) ni aux intempéries (pluie, etc.).
- » Ne versez jamais de liquide dans le produit.
- » Pour nettoyer l'unité motrice, ne la plongez jamais dans l'eau, et n'utilisez pas de nettoyant à vapeur. Sinon, cela pourrait endommager le produit.
- » Ne mettez jamais l'unité motrice dans le lave-vaisselle. Cela la détruirait.
- » N'utilisez plus le produit si ses éléments en plastique sont fissurés, fendus ou déformés. Remplacez les éléments endommagés uniquement par des pièces de rechange originales.
- » N'utilisez en aucun cas le produit pendant plus de 10 minutes d'affilée si vous travaillez avec les fouets ou 3 minutes d'affilée si vous travaillez avec les crochets pétrisseurs. Laissez refroidir complètement le produit entre deux cycles (au moins 40 minutes).

2.5 UTILISATION CONFORME À L'USAGE PRÉVU

- Le produit est exclusivement conçu pour battre, pétrir et mélanger les aliments appropriés.
- Il est exclusivement destiné à un usage domestique privé et n'est pas adapté à une utilisation professionnelle.
- Utilisez le produit uniquement de la manière décrite dans ce mode d'emploi. Toute autre utilisation est considérée comme non conforme à l'usage prévu et peut provoquer des dommages matériels, voire corporels. Le produit n'est pas un jouet pour enfants.
- Le fabricant ou commerçant décline toute responsabilité pour des dommages survenus par une utilisation non conforme ou contraire à l'usage prévu.

3

6 UTILISATION

AVERTISSEMENT! RISQUE DE BLESSURE!

Toute manipulation non conforme du produit peut provoquer des blessures.

- » Ne branchez le produit à une prise de courant et ne le faites fonctionner que quand les pièces sont bien installées.

ATTENTION! RISQUE D'ENDOMMAGEMENT!

La manipulation non conforme du produit peut provoquer des dommages sur celui-ci.

- » Ne mixez pas d'ingrédients durs.
- » N'utilisez pas le produit si le bol mélangeur est vide. Le produit peut surchauffer.
- » N'utilisez en aucun cas le produit pendant plus de 10 minutes d'affilée si vous travaillez avec les fouets ou 3 minutes d'affilée si vous travaillez avec les crochets pétrisseurs. Laissez refroidir complètement le produit entre deux cycles (au moins 40 minutes).

1. Mettez les ingrédients dans un bol mélangeur (non fourni). Ne remplissez pas excessivement le récipient de mélange.
2. Insérez les embouts de malaxage (7 / 8) adaptés aux ingrédients souhaités dans les orifices pour les embouts de malaxage (6) de l'unité motrice (4) (voir chapitre **ASSEMBLAGE DU PRODUIT**).
3. Assurez-vous que le produit est arrêté et branchez la fiche réseau (5) dans une prise électrique installée de manière conforme.

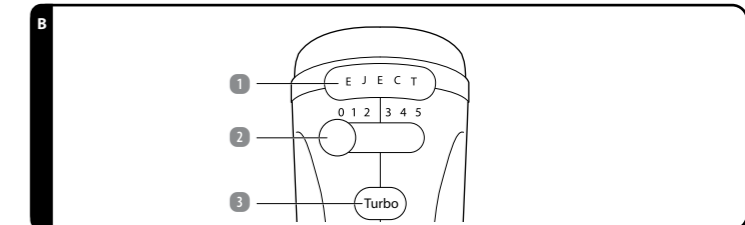

4. Tenez le produit dans le bol mélangeur, les embouts de malaxage (7 / 8) le plus près possible du fond, et mettez le produit en marche en mettant le commutateur (2) en position «1» (voir fig. B). Commencez toujours le mixage avec la plus petite vitesse, «1».
5. Si vous le souhaitez, augmentez lentement la vitesse. Pour ce faire, réglez le commutateur à positions sur la vitesse souhaitée (1-5) (voir chapitre **VUE D'ENSEMBLE DES NIVEAUX DE PUISSANCE**).
6. Si vous le souhaitez, maintenez la touche turbo (3) enfoncée pour atteindre la puissance et la vitesse maximales (niveau de vitesse «5») du produit sans avoir à régler le commutateur à positions sur le niveau de vitesse le plus élevé (voir fig. B). La touche turbo peut être utilisée à tout moment et à toute étape. Étant donné que la touche turbo correspond à la vitesse «5», elle ne sert pas à obtenir plus de puissance du produit si vous êtes déjà au niveau «5».
7. Une fois vos ingrédients mixés, placez le commutateur à positions en position «0» pour éteindre le produit.
8. Lorsque les embouts de malaxage sont à l'arrêt, sortez le produit du bol mélangeur et débranchez la fiche réseau (5) de la prise électrique.
9. Pour retirer les embouts de malaxage, appuyez sur la touche d'éjection (1) (voir fig. B). Le système se débloque. Enlevez les embouts de malaxage.
10. Nettoyez soigneusement tous les éléments du produit après chaque utilisation (voir chapitre **NETTOYAGE ET ENTRETIEN**).

6



7 VUE D'ENSEMBLE DES NIVEAUX DE PUISSANCE

1 AVIS

» Les données suivantes sont des valeurs indicatives générales et peuvent varier en fonction des ingrédients et/ou de l'embout de malaxage utilisé.

NIVEAU DE PUISSANCE	FONCTIONS	EXEMPLES D'APPLICATION
1	Crèmes	Pour battre le beurre et le sucre en crème. Battre des desserts non cuits, des desserts, etc.
2-3	Battre	Pour les glaçages au sucre cuits, la crème fouettée, etc.
4	Mélanger (liquide)	Idéal pour mélanger les ingrédients liquides au début, par exemple pour les vinaigrettes.
5	Remuer/mélanger	Il s'agit d'une bonne vitesse de départ pour les aliments volumineux et secs comme la farine, le beurre et les pommes de terre, pour mélanger les pâtes à gâteaux ou à biscuits et les masses battues et pour battre les œufs.

Remarque 1: utilisez les crochets pétrisseurs pour obtenir une pâte épaisse et collante et les fouets pour battre les œufs.

Remarque 2: pour les aliments visqueux et collants (comme la farine), il est recommandé de mélanger d'abord pendant 30 secondes à la vitesse la plus basse «1» afin d'éviter les éclaboussures. Vous pouvez ensuite utiliser le niveau le plus élevé «5» jusqu'à obtenir la consistance souhaitée.

8 PANNE ET REMÈDE

PROBLÈME	ORIGINES POSSIBLES	SOLUTION
Le produit ne montre aucune fonction.	La fiche réseau 5 n'est pas branchée dans la prise électrique.	Branchez la fiche réseau sur une prise électrique correctement installée.
	Le produit n'est pas allumé.	Mettez le produit en marche à l'aide du commutateur à positions 2 .
Les embouts de malaxage 7 / 8 ne peuvent pas être retirés.	La touche d'éjection 1 n'a pas été actionnée.	Appuyez sur la touche d'éjection pour retirer les embouts de malaxage des orifices pour les embouts de malaxage 6 .
Le produit ne mélange pas.	Les embouts de malaxage ne sont pas bien enclenchés.	Veillez à ce que chaque embout de malaxage s'enclenche de manière audible et tangible dans les orifices des embouts de malaxage.

7

11

9 NETTOYAGE ET ENTRETIEN

9.1 NETTOYAGE

AVERTISSEMENT! RISQUE DE CHOC ÉLECTRIQUE ET DE COURT-CIRCUIT!

L'eau infiltrée dans le boîtier peut provoquer un court-circuit et provoquer une électrocution.

- » Débranchez toujours le produit du secteur avant de le nettoyer.
- » Ne plongez jamais l'unité motrice, le câble électrique ou la fiche dans l'eau.
- » Veillez à ce qu'il n'y ait pas d'infiltration d'eau ou d'autres liquides dans le boîtier.
- » Ne passez jamais le produit sous l'eau courante.

ATTENTION! RISQUE D'ENDOMMAGEMENT!

La manipulation non conforme du produit peut provoquer des dommages sur celui-ci.

- » N'utilisez pas de détergents agressifs ou de brosses dures pour nettoyer le produit. Ceux-ci peuvent endommager les surfaces.
- » Ne mettez jamais l'unité motrice dans le lave-vaisselle. Cela la détruirait.

9.2 NETTOYER L'UNITÉ MOTRICE

- Débranchez la fiche réseau **5** avant le nettoyage.
- Laissez refroidir complètement l'unité motrice **4**.
- Nettoyez l'unité motrice avec un chiffon légèrement humide. Vous pouvez utiliser un peu de liquide vaisselle si nécessaire.
- Avant la prochaine utilisation ou le stockage, séchez toutes les pièces à l'aide d'un chiffon propre.

9.3 NETTOYER LES EMBOUTS DE MALAXAGE

- Nettoyez les embouts de malaxage **7** / **8** dans de l'eau chaude contenant du liquide vaisselle.
- Rincez soigneusement les embouts de malaxage à l'eau claire.
- Laissez sécher ensuite complètement les embouts de malaxage.

9.4 MAINTENANCE ET ENTRETIEN

Débranchez le produit de la prise avant de procéder à l'entretien. Tout entretien autre que celui mentionné dans ce mode d'emploi doit être effectué par un atelier de réparation professionnel. Pour les travaux de maintenance, adressez-vous au service après-vente.

9.5 RANGEMENT

Toutes les pièces doivent être totalement sèches avant de pouvoir être rangées.

- Rangez toujours le produit à un endroit sec.
- Protégez le produit des rayons directs du soleil.
- Rangez le produit dans un endroit inaccessible aux enfants, bien fermé et à une température de stockage comprise entre 5 °C et 20 °C (température ambiante).
- Emballez le produit dans l'emballage de vente. Pour ce faire, utilisez également le matériel d'emballage afin que le produit soit protégé et afin qu'il ne puisse pas bouger à l'intérieur de l'emballage de vente pendant le transport.

8

12

10 DONNÉES TECHNIQUES

Modèle:	HM25_04562
Alimentation électrique:	220–240 V~, 50/60 Hz
Puissance consommée:	200 W
Consommation d'énergie en mode éteint:	0,2 W
Temps nécessaire à l'appareil pour basculer vers le mode ou l'état d'économie d'énergie applicable:	S/I
Numéro de référence:	854469

11 ÉLIMINATION

11.1 ÉLIMINATION DE L'EMBALLAGE



Ce symbole indique la (les) méthode(s) appropriée(s) de recyclage, de compostage et/ou d'élimination des emballages.

11.2 ÉLIMINER LE PRODUIT

(Applicable dans l'Union européenne et dans les autres États européens disposant de systèmes de collecte séparée selon les matières à recycler)

Ne pas jeter les appareils usagés avec les déchets ménagers!

Quand le produit n'est plus utilisable, le consommateur est alors **légalement tenu de remettre les appareils usagés, séparés des déchets ménagers**, p. ex. à un centre de collecte de sa commune/son quartier. Ceci garantit un recyclage dans les règles des appareils usagés et évite les effets négatifs sur l'environnement et sur la santé humaine.



9

13

12 GARANTIE

Veillez rapporter le produit et le ticket de caisse respectif dans votre filiale ALDI SUISSE.

12.1 CONDITIONS DE GARANTIE

Cher client,

La **garantie de d'ALDI SUISSE** vous offre grand nombre d'avantages par rapport aux obligations de garantie légales:

Période de garantie:	3 ans à partir de la réception de la marchandise
Garantie:	Réparation, échange ou remboursement gratuits Pas de coûts de transport
Veillez noter que le type de garantie est déterminé au cas par cas par ALDI SUISSE .	

Afin de bénéficier de la présente garantie:

- Rapportez le produit et le ticket de caisse respectif dans votre filiale **ALDI SUISSE**.

La garantie ne s'applique pas:

- **aux dommages causés par un phénomène naturel** (p. ex. foudre, inondation, incendie, gel, etc.), **par un accident, par le transport, par les piles qui ont fui ou par une utilisation non conforme**
- **aux dommages causés ou aux modifications effectuées par le client/par des tiers**
- **dans le cas d'un non-respect des recommandations de sécurité et d'entretien ou d'une erreur de manipulation**
- **à l'entartrement, à la perte de données, aux programmes malveillants et aux brûlures d'écran**
- **aux pièces d'usure dans le cadre d'une utilisation normale** (p. ex. capacité de charge de la batterie)

À expiration de la période de garantie vous avez toujours la possibilité de faire réaliser vos réparations auprès du **SERVICE APRES-VENTE** en payant. Si la réparation ou le devis ne sont pas gratuits dans votre cas, vous en serez alors informé.

L'obligation de garantie légale du fournisseur n'est pas limitée par la présente garantie.

La durée de validité de la garantie ne peut être prolongée que si cette prolongation est prévue par une disposition légale. Dans les pays où la législation en vigueur prévoit une garantie (obligatoire) et/ou une obligation de tenue de stock de pièces détachées et/ou une réglementation des dédommagements, ce sont les obligations minimum prévues par la loi qui seront prises en considération. L'entreprise de service après-vente et le vendeur déclinent toute responsabilité relative aux données contenues et aux réglages effectués par le déposant sur le produit lors de l'envoi en réparation.

10

14



MANUALE D'USO

MIXER A MANO



AMBIANO

ASSISTENZA POST-VENDITA	854469
CH LA PREGHIAMO DI RIVOLGERSI ALLA SUA FILIALE ALDI SUISSE.	
MODELLO: HM25_04562	03/2026

3

ANNI GARANZIA

1 INFORMAZIONI GENERALI



Il presente manuale d'uso (di seguito "Istruzioni") è parte integrante del prodotto e contiene importanti informazioni relative alla messa in servizio e all'uso. Leggere attentamente le istruzioni, in particolare il capitolo sulla **sicurezza**, prima di utilizzare il prodotto. Il mancato rispetto delle presenti istruzioni può provocare lesioni gravi e/o danni al prodotto.

Conservare queste istruzioni per riferimento e utilizzo futuro. In caso di cessione del prodotto a terzi, consegnare assolutamente anche le presenti istruzioni. Se si ha bisogno di una copia digitale delle istruzioni, contattare il servizio clienti.

2 SICUREZZA

2.1 LEGENDA DELLE AVVERTENZE

Nelle istruzioni vengono utilizzati i seguenti simboli e le seguenti parole d'avvertimento.

⚠ AVVERTIMENTO!

» Questo simbolo/parola d'avvertimento indica un rischio di livello medio che, se non evitato, può avere come conseguenza la morte o lesioni gravi.

⚠ ATTENZIONE!

» Questa parola d'avvertimento indica possibili danni materiali.

i AVVISO

» Questo simbolo fornisce ulteriori informazioni utili riguardanti l'utilizzo.

2.2 DESCRIZIONE PITTORAMMI

Nelle istruzioni, sul prodotto stesso o sull'imballaggio sono riportati i seguenti simboli.



Leggere le istruzioni.



I prodotti contrassegnati con questo simbolo sono concepiti esclusivamente per l'uso in ambienti interni.



Il prodotto è conforme alla Classe di isolamento II.



Dichiarazione di conformità: I prodotti identificati con questo simbolo soddisfano tutte le norme comunitarie applicabili nello Spazio economico europeo.

2.3 AVVERTENZE GENERALI DI SICUREZZA

⚠ AVVERTIMENTO! PERICOLO DI SCOSSE ELETTRICHE!

Un collegamento elettrico giusto, una tensione di rete troppo elevata o un funzionamento non corretto può provocare una scossa elettrica.

- » Collegare il prodotto solo se la tensione di rete della presa di corrente corrisponde ai dati riportati sulla targhetta.
- » Collegare il prodotto solo a una presa di corrente accessibile, in modo tale da poterlo staccare rapidamente dalla rete elettrica in caso di malfunzionamento.
- » Non usare il prodotto se presenta danni visibili o se il cavo di alimentazione o la spina sono difettosi.
- » Se il cavo di alimentazione del prodotto è danneggiato, per evitare pericoli dovrà essere sostituito dal produttore, dal servizio di assistenza post-vendita o da una persona parimenti qualificata.
- » Non aprire il corpo del dispositivo, bensì far eseguire la riparazione da persone qualificate. Rivolgersi ad un centro riparazioni. In caso di riparazioni eseguite in proprio, allacciamento non corretto o errato utilizzo, si escludono responsabilità e diritti di garanzia.
- » Per le riparazioni, utilizzare solo componenti che siano corrispondenti ai dati originali del dispositivo. Il presente prodotto contiene parti elettriche e meccaniche che sono indispensabili protezioni da fonti di pericolo.
- » Non utilizzare il prodotto con un timer esterno o un sistema di controllo a distanza separato.
- » Non immergere il prodotto, il cavo di alimentazione o la spina in acqua o in altri liquidi.
- » Non toccare mai la spina con le mani umide.
- » Non estrarre mai la spina dalla presa di corrente afferrando il cavo di alimentazione, bensì afferrare sempre la spina di alimentazione.
- » Non servirsi mai del cavo di alimentazione per reggere il dispositivo.
- » Tenere il prodotto, la spina e il cavo di alimentazione lontani da fiamme libere e superfici roventi.
- » Posare il cavo di alimentazione in modo tale che non vi si possa inciampare.
- » Non piegare il cavo di alimentazione e non farlo passare su spigoli vivi.
- » Utilizzare il prodotto solo in ambienti interni. Non utilizzarlo in ambienti umidi o sotto la pioggia.
- » Non riporre mai il prodotto in posizione tale che possa cadere in una vasca o in un lavandino.
- » Non toccare mai con le mani un apparecchio elettrico caduto in acqua. In tale eventualità, estrarre subito la spina dalla presa di corrente.
- » Non inserire mai alcun tipo di oggetto nel corpo del dispositivo.
- » Quando non si utilizza il prodotto, durante la sua pulizia o se si verifica un malfunzionamento, spegnere sempre il prodotto e staccare la spina dalla presa di corrente.
- » Scollegare sempre il prodotto dalla rete elettrica quando non si può sorvegliarlo e prima delle operazioni di montaggio, smontaggio e pulizia.
- » Prima di cambiare accessori o parti aggiuntive che si mettono in movimento durante il funzionamento, spegnere e scollegare dalla rete il prodotto.
- » Non utilizzare il prodotto in caso di malfunzionamento, se è caduto a terra o in acqua oppure se è danneggiato. Consegnare il prodotto a un centro di assistenza per l'ispezione e la riparazione.

⚠ AVVERTIMENTI PERICOLI PER BAMBINI E PERSONE CON RIDOTTE CAPACITÀ FISICHE, SENSORIALI O MENTALI (PER ESEMPIO PERSONE PARZIALMENTE DISABILI, PERSONE ANZIANE CON RIDOTTE CAPACITÀ FISICHE E MENTALI) O RIDOTTA ESPERIENZA E CONOSCENZA (PER ESEMPIO BAMBINI PIÙ GRANDI).

- » Questo prodotto può essere utilizzato dai bambini con un'età superiore agli 8 anni e da persone con ridotte capacità fisiche, sensoriali e mentali, o prive di esperienza e competenza, a condizione che siano sotto sorveglianza o siano stati istruiti sull'utilizzo sicuro del prodotto e abbiano compreso gli eventuali pericoli derivanti. Non permettere ai bambini di giocare con il prodotto. La pulizia e la manutenzione di competenza dell'utilizzatore non devono essere eseguite da bambini senza la sorveglianza di un adulto.
- » Tenere l'apparecchio e i rispettivi cavi fuori dalla portata dei bambini minori di 8 anni
- » Non lasciare mai incustodito il prodotto mentre è in funzione.
- » Sorvegliare attentamente i bambini quando si usa il prodotto nelle loro vicinanze.

1

2

3

3 PANORAMICA DEL PRODOTTO

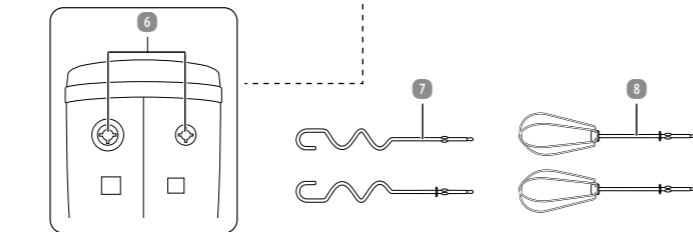
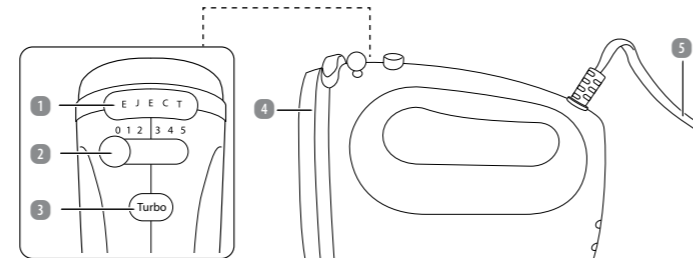

- | | |
|--------------------------|--|
| 1 Tasto di espulsione | 5 Cavo di alimentazione con spina |
| 2 Interruttore a livelli | 6 Alloggiamenti per gli inserti dello sbattitore |
| 3 Tasto turbo | 7 Ganci per impastare* |
| 4 Unità di azionamento | 8 Fruste* |

*I ganci per impastare e le fruste sono inserti dello sbattitore.

4

4 PRIMA MESSA IN FUNZIONE

4.1 CONTROLLO DEL PRODOTTO E DELLA DOTAZIONE

⚠ ATTENZIONE! PERICOLO DI DANNEGGIAMENTO!

Se si apre l'imballaggio con un coltello affilato o altri oggetti appuntiti senza prestare sufficiente attenzione, si rischia di danneggiare subito il prodotto.

- » Pertanto prestare molta attenzione durante l'apertura dell'imballaggio.

1. Estrarre il prodotto dall'imballaggio.
2. Controllare se la fornitura è completa (cfr. capitolo **PANORAMICA DEL PRODOTTO**).
3. Controllare che il prodotto o le singole parti non siano danneggiati. In tale eventualità, non utilizzare il prodotto. Contattare il servizio clienti tramite ai recapiti di contatto indicati nella pagina iniziale di queste istruzioni.

4.2 PULIZIA PRELIMINARE

1. Rimuovere il materiale d'imballo.
2. Prima di utilizzare il prodotto per la prima volta, pulire tutte le parti del prodotto come descritto nel capitolo **PULIZIA E MANUTENZIONE**.

5 MONTAGGIO DEL PRODOTTO

⚠ AVVERTIMENTO! PERICOLO DI LESIONI!

Un utilizzo scorretto del prodotto potrebbe causare lesioni.

- » Prima di montare gli inserti dello sbattitore, accertarsi che il prodotto sia scollegato dalla rete elettrica.
- » Collegare il prodotto a una presa di corrente soltanto quando tutti i componenti sono stati montati correttamente.
- » Prima di inserire, prelevare o sostituire gli accessori scollegare sempre il prodotto dalla rete. Attendere fino a quando tutte le parti mobili si siano completamente fermate.

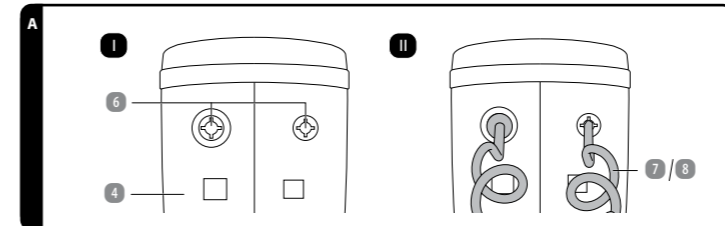

1. Inserire gli inserti dello sbattitore **7 / 8** desiderati negli idonei alloggiamenti per gli inserti dello sbattitore **6** dell'unità di azionamento **4**. Premere gli inserti dello sbattitore negli opportuni alloggiamenti finché non scattano in posizione in modo udibile. I supporti per i ganci per impastare sono di dimensioni diverse (vedere passo I in **fig. A**). Ogni gancio per impastare si inserisce solo in uno dei due supporti. Il gancio per impastare con la prolunga più grande a forma di piatto deve essere inserito nel supporto più grande (vedere passo II in **fig. A**).
2. Verificare il corretto inserimento in sede degli inserti dello sbattitore.

5

⚠ AVVERTIMENTO! PERICOLO DI LESIONI!

- Un utilizzo scorretto del prodotto potrebbe causare lesioni.
- » Utilizzare soltanto accessori raccomandati dal produttore. Rimuovere tutti gli apparati e gli accessori dopo l'uso.
 - » Evitare il contatto con i componenti mobili.
 - » Attenzione che mani, capelli, abiti ed altri oggetti non entrino in contatto con i componenti taglienti durante la procedura di funzionamento.
 - » Accertarsi che il prodotto sia spento, prima di collegare o scollegare la spina dalla rete per evitare il funzionamento involontario.
 - » Accendere il prodotto soltanto quando gli inserti dello sbattitore (fruste/ganci per impastare) si trovano in una ciotola idonea. Non accendere il prodotto se gli inserti dello sbattitore non si trovano all'interno di una ciotola idonea.
 - » Non combinare mai inserti dello sbattitore diversi (fruste con ganci per impastare).
 - » Estrarre gli inserti dello sbattitore dalla ciotola soltanto quando il prodotto è spento e tutte le parti sono completamente ferme. Scollegare immediatamente il prodotto dalla rete elettrica.
 - » Spegnerne sempre il prodotto e scollegarlo dall'alimentazione elettrica se lasciato incustodito, prima di introdurre o rimuovere accessori e prima di pulirlo.
 - » Evitare di piegare eccessivamente il cavo di alimentazione poiché questo potrebbe danneggiarlo.
 - » Pulire le superfici che vengono a contatto con gli alimenti come descritto nel capitolo **PULIZIA**.

2.4 ULTERIORI AVVERTENZE DI SICUREZZA

⚠ ATTENZIONE! PERICOLO DI DANNEGGIAMENTO!

- L'uso improprio del prodotto può danneggiarlo.
- » Non collocare mai il prodotto sopra o vicino a superfici roventi (fornelli, ecc.).
 - » Evitare che il cavo di alimentazione entri in contatto con parti roventi.
 - » Non esporre mai il prodotto a temperature elevate (riscaldamento ecc.) o ad agenti atmosferici (pioggia ecc.).
 - » Non versare mai liquidi nel prodotto.
 - » Per pulire l'unità di azionamento, si raccomanda di non immergerla mai in acqua e di non utilizzare un pulitore a vapore. Il prodotto potrebbe danneggiarsi.
 - » Non lavare mai l'unità di azionamento in lavastoviglie. In caso contrario, si danneggerebbe tutto irrimediabilmente.
 - » Non utilizzare più il prodotto se i suoi componenti in plastica presentano incrinature, fessure o deformazioni. Sostituire i componenti danneggiati soltanto con gli appropriati ricambi originali.
 - » Non utilizzare mai il prodotto per più di 10 minuti alla volta quando si lavora con le fruste o per 3 minuti alla volta quando si lavora con il gancio per impastare. Far raffreddare completamente il prodotto (almeno 40 minuti) tra due cicli di funzionamento.

2.5 UTILIZZO CONFORME ALL'USO PREVISTO

- Il prodotto è stato ideato esclusivamente per sbattere, impastare e mescolare alimenti adatti per tale scopo.
- È destinato esclusivamente all'uso privato in ambito domestico e non in ambito professionale.
- Utilizzare il prodotto esclusivamente come descritto nelle presenti istruzioni. Ogni altro utilizzo è da intendersi come non conforme alla destinazione d'uso e può provocare danni materiali o addirittura lesioni personali. Il prodotto non è un giocattolo per bambini.
- Il produttore o rivenditore non si assume nessuna responsabilità per i danni dovuti all'uso non conforme alla destinazione o all'uso scorretto.

6 UTILIZZO

⚠ AVVERTIMENTO! PERICOLO DI LESIONI!

Un utilizzo scorretto del prodotto potrebbe causare lesioni.

- » Collegare il prodotto alla presa di corrente e azionarlo quando tutti i componenti sono assemblati correttamente.

⚠ ATTENZIONE! PERICOLO DI DANNEGGIAMENTO!

L'uso improprio del prodotto può danneggiarlo.

- » Non frullare ingredienti duri.
- » Non accendere il prodotto se la ciotola è vuota. Il prodotto potrebbe surriscaldarsi.
- » Non utilizzare mai il prodotto per più di 10 minuti alla volta quando si lavora con le fruste o per 3 minuti alla volta quando si lavora con il gancio per impastare. Far raffreddare completamente il prodotto (almeno 40 minuti) tra due cicli di funzionamento.

1. Mettere gli ingredienti in una ciotola (non compresa nella dotazione). Non riempire eccessivamente la ciotola.
2. Inserire gli inserti dello sbattitore **7 / 8** adatti agli ingredienti desiderati negli alloggiamenti per gli inserti dello sbattitore **6** dell'unità di azionamento **4** (vedere capitolo **MONTAGGIO DEL PRODOTTO**).
3. Assicurarsi che il prodotto sia spento e inserire la spina **5** in una presa di corrente installata a norma.

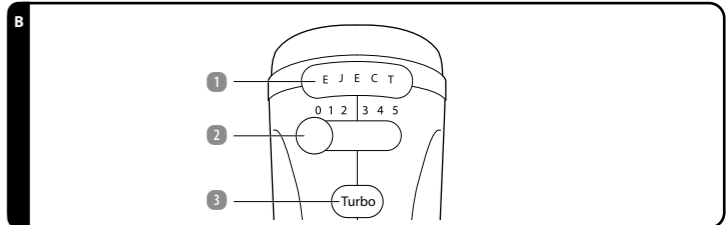

4. Tenere il prodotto nella ciotola, con gli inserti dello sbattitore **7 / 8** il più possibile vicini alla base, e accendere il prodotto portando l'interruttore a livelli **2** in posizione "1" (vedere **fig. B**). Avviare il processo di miscelazione alla velocità più bassa "1".
5. Se lo si desidera, aumentare lentamente la velocità impostando l'interruttore a livelli sul livello di velocità desiderato (1-5) (vedere capitolo **PANORAMICA DEI LIVELLI DI POTENZA**).
6. Se lo si desidera, tenere premuto il tasto turbo **3** per raggiungere la potenza e la velocità massime (livello di velocità "5") del prodotto senza dover impostare l'interruttore a livelli al livello di velocità più alto (vedere **fig. B**). Il tasto turbo può essere usato in qualsiasi momento e a qualsiasi livello. Il tasto turbo corrisponde alla potenza del livello di velocità "5" per cui il prodotto non subisce incrementi di velocità quando si preme il tasto turbo in corrispondenza della posizione "5".
7. Al termine della lavorazione degli ingredienti, spegnere il prodotto spostando l'interruttore a livelli sulla posizione "0".
8. Una volta che gli inserti dello sbattitore si sono arrestati, sollevare il prodotto dalla ciotola ed estrarre la spina **5** dalla presa di corrente.
9. Per estrarre gli inserti dello sbattitore, premere il tasto di espulsione **1** (vedere **fig. B**). Il blocco viene aperto. Estrarre gli inserti dello sbattitore.
10. Pulire a fondo tutte le parti del prodotto dopo ogni uso (vedere capitolo **PULIZIA E MANUTENZIONE**).

6

W01/1125

FABBRICATO IN CINA

COMERCIALIZZATO DA
ASCE - ALDI SÜD
 GROUP SUPPLY CHAIN ENTRY GMBH
 MICHAEL-WALZ-GASSE 18D
 5020 SALZBURG
 AUSTRIA
 CSC@ASCE-IMPORTS.COM



7 PANORAMICA DEI LIVELLI DI POTENZA

1 AVVISO

» I seguenti dati sono puramente indicativi e possono variare in funzione degli ingredienti e/o dell'inserito dello sbattitore utilizzato.

LIVELLO DI POTENZA	FUNZIONI	ESEMPI DI APPLICAZIONE
1	Crema	Per lavorare a crema il burro e lo zucchero. Montare dolci non cotti, dessert ecc.
2-3	Montare	Per glassa di zucchero cotta, panna montata ecc.
4	Miscelazione (liquido)	Ideale per mescolare ingredienti liquidi all'inizio, ad esempio per condimenti per insalata.
5	Miscelazione/mixer	Questa è una buona velocità di partenza per alimenti grandi e secchi come farina, burro e patate, per mescolare torte, biscotti e pastelle e per sbattere le uova.

Nota 1: Utilizzare il gancio per impastare per impasti duri e appiccicosi e le fruste per sbattere le uova.

Nota 2: Per gli alimenti duri e appiccicosi (ad esempio, la farina), si consiglia di mescolarli prima per 30 secondi al livello più basso "1" per evitare schizzi. È quindi possibile utilizzare il livello più alto "5" fino a raggiungere la consistenza desiderata.

8 ANOMALIE E RIMEDI

PROBLEMA	POSSIBILI CAUSE	RIMEDIO
Il prodotto non indica nessuna funzione.	La spina 5 non è collegata alla presa di corrente. Il prodotto non è acceso.	Inserire la spina in una presa di corrente installata a norma. Accendere il prodotto utilizzando l'interruttore a livelli 2 .
Gli inserti dello sbattitore 7 / 8 non possono essere estratti.	Non è stato premuto il tasto di espulsione 1 .	Premere il tasto di espulsione per estrarre gli inserti dello sbattitore dagli alloggiamenti per gli inserti dello sbattitore 6 .
Il prodotto non mescola.	Gli inserti dello sbattitore non sono inseriti correttamente.	Accertarsi che gli inserti dello sbattitore entrino in posizione negli alloggiamenti per gli inserti dello sbattitore in maniera udibile.

7

11

9 PULIZIA E MANUTENZIONE

9.1 PULIZIA

AVVERTIMENTO! PERICOLO DI SCOSSE ELETTRICHE E CORTO CIRCUITO!

Infiltrazioni d'acqua nell'involucro possono provocare corto circuito e folgorazioni.

- » Prima di procedere alla pulizia del prodotto, disconnetterlo sempre dall'alimentazione elettrica.
- » Non immergere mai in acqua l'unità di azionamento, il cavo di alimentazione o la spina.
- » Assicurarsi che acqua o altri liquidi non possano penetrare all'interno nel dispositivo.
- » Non tenere mai il prodotto sotto acqua corrente.

ATTENZIONE! PERICOLO DI DANNEGGIAMENTO!

L'uso improprio del prodotto può danneggiarlo.

- » Non usare detergenti aggressivi o spazzole dure durante la pulizia del prodotto. Questi potrebbero danneggiare le superfici.
- » Non lavare mai l'unità di azionamento in lavastoviglie. In caso contrario, si danneggerebbe tutto irrimediabilmente.

9.2 PULIZIA DELL'UNITÀ DI AZIONAMENTO

1. Prima di pulire il prodotto, staccare la spina **5** dalla presa.
2. Attendere che l'unità di azionamento **4** si raffreddi del tutto.
3. Pulire l'unità di azionamento con un panno leggermente inumidito. Se necessario, utilizzare una piccola quantità di detersivo per piatti.
4. Prima di utilizzare nuovamente o di riporre il prodotto, asciugare tutte le parti con un panno pulito.

9.3 PULIZIA DEGLI INSERTI DELLO SBATTITORE

1. Pulire gli inserti dello sbattitore **7** / **8** con acqua calda e insaponata.
2. Sciacquare accuratamente gli inserti dello sbattitore con acqua pulita.
3. Quindi far asciugare completamente gli inserti dello sbattitore.

9.4 MANUTENZIONE E CURA

Prima di eseguire la manutenzione del prodotto, staccarlo dalla presa di corrente. Qualsiasi manutenzione diversa da quella indicata nelle presenti istruzioni deve essere eseguita da un meccanico professionista. In caso di problemi rivolgersi al servizio clienti.

9.5 CONSERVAZIONE

Prima di riporre via il prodotto, tutti i pezzi devono essere completamente asciutti.

- Conservare il prodotto sempre in un luogo asciutto.
- Proteggere il prodotto dai raggi solari diretti.
- Conservare il prodotto in un luogo non accessibile ai bambini, chiuso, sicuro e a una temperatura compresa tra 5 °C e 20 °C (temperatura ambiente).
- Conservare il prodotto nella confezione originale. Utilizzare anche il materiale d'imballaggio in modo da proteggere il prodotto ed evitare che durante il trasporto si muova all'interno della confezione originale.

8

12

10 DATI TECNICI

Modello:	HM25_04562
Alimentazione:	220-240 V~, 50/60 Hz
Consumo di corrente:	200 W
Consumo di energia da spento:	0,2 W
Tempo impiegato dall'unità per passare alla modalità o allo stato di risparmio energetico applicabile:	N/D
Codice articolo:	854469

11 SMALTIMENTO

11.1 SMALTIMENTO DELL'IMBALLAGGIO



Questo simbolo indica il metodo o i metodi appropriati di riciclaggio, compostaggio e/o smaltimento dei materiali di imballaggio.

11.2 SMALTIMENTO DEL PRODOTTO

(Applicabile nell'Unione Europea e in altri Paesi europei con sistemi di raccolta differenziata)



Non smaltire gli apparecchi dismessi nei rifiuti domestici!

Qualora il prodotto non potesse essere più utilizzato, il consumatore è obbligato per legge a smaltirlo come apparecchio dismesso separatamente dai rifiuti domestici, per esempio presso un centro di raccolta comunale/di quartiere. In tal modo, si garantisce che gli apparecchi dismessi siano smaltiti correttamente e si evitano effetti negativi sull'ambiente e sulla salute umana. Per questo motivo gli apparecchi elettronici sono contrassegnati dal simbolo qui riprodotto.

9

13

12 GARANZIA

La preghiamo di recarsi nella sua filiale **ALDI SUISSE** con il prodotto e il relativo scontrino di cassa.

12.1 CONDIZIONI DI GARANZIA

Gentile cliente

La **garanzia ALDI SUISSE** le offre vantaggi ben superiori rispetto a quanto previsto dall'obbligo di garanzia legale:

Durata della garanzia:	3 anni a partire dal momento di ricezione della merce
Garanzia:	sostituzione gratuita oppure rimborso. Nessun costo di trasporto

La preghiamo di tenere presente che il tipo di garanzia viene definito caso per caso da **ALDI SUISSE**.

Per attivare la garanzia la preghiamo di:

- recarsi nella sua filiale **ALDI SUISSE** con il prodotto e il relativo scontrino di cassa.

La garanzia non si estende a danni causati da:

- **eventi naturali** (p. es. fulmini, acqua, fuoco, gelo ecc.), **incidenti, trasporto, batterie che perdono liquido oppure utilizzo improprio**
- **danni o modifiche da parte dell'acquirente/dei terzi**
- **inadempienza delle misure di sicurezza e di manutenzione, errori d'uso**
- **calcificazione, perdita di dati, programmi dannosi, bruciature dello schermo**
- **normale usura delle parti ad essa soggette** (p. es. la capacità della batteria)

Una volta scaduto il periodo di garanzia, è ancora possibile far eseguire a pagamento le riparazioni presso il **SERVIZIO RIPARAZIONI**. Se la riparazione o il preventivo non sono gratuiti per lei, verrà informato in anticipo.

L'obbligo di garanzia obbligatorio per legge da parte del venditore non viene limitato dalla presente garanzia. Il periodo di garanzia può essere prolungato solo se previsto dalle norme legislative. Nei Paesi in cui sono previste dalla legge una garanzia (obbligatoria) e/o la conservazione delle parti di ricambio e/o un regolamento per il risarcimento valgono le condizioni minime previste dalla legge. Il venditore e l'azienda di servizio non si assumono la responsabilità per i dati o le impostazioni eventualmente salvati da parte del cliente sul prodotto.

10

14