



# ISTRUZIONI PER L'USO

## POWERBANK CON FUNZIONE DI AVVIAMENTO



ASSISTENZA POST-VENDITA	852234
LO PREGHIAMO DI RECARSI NEL SUO PUNTO VENDITA ALDI	
MODELLO: NP-PB-25	10/2025

# 3

ANNI DI GARANZIA

ISTRUZIONI D'USO ORIGINALI

FABBRICATO IN CINA

**PRODUTTORE**  
NORTHPOINT GMBH  
Bahnenfelder Str. 19  
22765 Hamburg  
GERMANY

### 1 INFORMAZIONI GENERALI



Le presenti istruzioni per l'uso (di seguito denominate "istruzioni") sono parte integrante del prodotto e contengono importanti informazioni sulla messa in funzione e sull'utilizzo.

Leggere attentamente le istruzioni, in particolare il capitolo **SIKUREZZA**, prima di utilizzare il prodotto. La mancata osservanza di queste istruzioni può causare gravi lesioni e/o danni al prodotto.

Conservare le istruzioni per l'uso e la consultazione futura. Se si cede il prodotto a terzi, assicurarsi di includere queste istruzioni. Se si desidera una copia digitale delle istruzioni, contattare il centro di assistenza.

- Tenere fuori dalla portata dei bambini!
- Non aprire o smontare il prodotto, non gettarlo nel fuoco – pericolo di lesioni!
- Non collegare mai i morsetti di ricarica tra loro – pericolo di cortocircuito e lesioni!
- Se la capacità della batteria ricaricabile è inferiore al 60%, non è possibile avviare il motore.
- Assicurarsi che il morsetto di ricarica rosso sia collegato al polo positivo "+" della batteria e il morsetto di ricarica nero al polo negativo "-" della batteria – pericolo di lesioni!
- Se il veicolo non si avvia entro 5 secondi dall'avvio, interrompere la procedura e attendere almeno 30 secondi prima di ripeterla.

#### 1.1 UTILIZZO PREVISTO

- Utilizzare il prodotto solo come descritto nelle presenti istruzioni. Qualsiasi altro uso è da considerarsi improprio e può causare danni a cose o addirittura a persone.
- Potenziali lesioni dovute a un uso improprio.
- Il produttore o il rivenditore non si assume alcuna responsabilità per i danni causati da un uso improprio o non corretto.
- Il prodotto è progettato esclusivamente per ricaricare smartphone, fotocamere, tablet ecc. Inoltre, è possibile utilizzare questo dispositivo come torcia elettrica. Tuttavia, il powerbank non è adatto all'illuminazione domestica.
- Utilizzando il cavo di avviamento in dotazione, il powerbank è adatto anche per supportare batterie di avviamento deboli nei veicoli a motore.
- Il prodotto è adatto per supportare la batteria di avviamento in veicoli con motori a benzina fino a 3,5 litri di cilindrata e motori diesel fino a 2,5 litri di cilindrata. La tensione nominale della batteria del veicolo deve essere di 12 V.
- Ricaricare il prodotto ogni tre mesi per evitare che la batteria si danneggi a causa di un'interruzione prolungata dell'alimentazione e diventi inutilizzabile. Se la capacità della batteria è inferiore al 20% all'avvio, l'auto non può essere avviata e deve essere ricaricata prima dell'uso.

#### 2.1 SPIEGAZIONE DELLE PAROLE SEGNALE

Nelle presenti istruzioni, sul prodotto e/o sull'imballaggio vengono utilizzate le seguenti parole di segnalazione.

##### PERICOLO!

» Questo segnale indica una situazione di pericolo che, se non viene evitata, può causare morte o gravi lesioni.

##### AVVERTENZA!

» Questo segnale indica una situazione di pericolo che, se non viene evitata, può causare morte o gravi lesioni.

##### ATTENZIONE!

» Questo segnale indica una situazione di pericolo che, se non viene evitata, può provocare lesioni lievi o moderate.

1

- Non smontare o cortocircuitare le batterie.
- Se si sospetta che una batteria sia stata ingerita o sia entrata nel corpo in qualsiasi altro modo, consultare immediatamente un medico.
- Non toccare le batterie che perdono. Se si entra in contatto con il liquido della batteria, lavare accuratamente la zona interessata con abbondante acqua pulita. Se il liquido delle batterie fuoriuscito provoca una reazione cutanea o entra negli occhi, consultare immediatamente un medico.
- Tenere le batterie fuori dalla portata dei bambini.
- Indossare guanti protettivi in caso di perdita della batteria.
- La batteria è installata in modo permanente e non può essere sostituita.
- Poniamo la massima cura nella realizzazione di ogni pacco batterie, per potervi fornire batterie con la massima densità energetica, durata e sicurezza. Le celle delle batterie sono dotate di dispositivi di sicurezza a più livelli. Ogni singola cella viene prima formata e vengono registrate le sue caratteristiche elettriche. Questi dati vengono poi utilizzati per raggruppare i pacchi batterie migliori.

#### 2.3.4 SICUREZZA SUL POSTO DI LAVORO

##### AVVERTENZA!

- Mantenete pulita e ben illuminata l'area di lavoro. Il disordine o le aree di lavoro non illuminate possono causare incidenti.
- Non utilizzate il prodotto in ambienti a rischio di esplosione, in presenza di liquidi, gas o polveri infiammabili.
- Tenete i bambini e altre persone lontani dal prodotto durante l'uso. La distrazione può causare la perdita di controllo del prodotto.
- Nell'area di lavoro, l'utente è responsabile nei confronti di terzi per eventuali danni causati dall'uso del prodotto.

#### 2.3.5 SICUREZZA ELETTRICA

- La spina del caricabatterie del prodotto deve essere inserita nella presa di corrente. La spina non deve essere modificata in alcun modo. Spine non modificate e prese di corrente adeguate riducono il rischio di scosse elettriche.
- Il prodotto deve essere protetto da gocce e spruzzi d'acqua per evitare danni. La penetrazione di acqua in un apparecchio elettrico aumenta il rischio di scossa elettrica.
- Non utilizzare i cavi per trasportare, appendere o scollegare il prodotto dalla presa di corrente. Tenere i cavi lontani da fonti di calore, olio, spigoli vivi o parti mobili dell'apparecchio.

#### 2.3.6 SICUREZZA DELLE PERSONE

- Prestare attenzione, fare attenzione a ciò che si sta facendo e utilizzare il prodotto con buon senso. Non utilizzare il prodotto se si è stanchi o sotto l'effetto di droghe, alcol o farmaci. Un momento di disattenzione durante l'uso del prodotto può causare gravi lesioni.
- Evitare l'avvio accidentale.
- Evitare posture anomale.

#### 2.3.7 UTILIZZO

- Utilizzare il prodotto, gli accessori ecc. in conformità alle presenti istruzioni. Tenere conto delle condizioni di lavoro e dell'attività da svolgere. L'uso del prodotto per scopi diversi da quelli previsti può causare situazioni pericolose.
- Durante i lavori nel vano motore di un veicolo, prestare attenzione alle parti rotanti e in movimento.
- Non utilizzare un prodotto difetto o danneggiato.
- Il prodotto non deve essere aperto dall'utente. In caso di danni, rivolgersi al produttore.

4

#### ATTENZIONI!

» Questo segnale indica una situazione di pericolo che, se non viene evitata, può causare danni materiali.

#### NOTA

» Questa parola di segnalazione è una parola di segnalazione preferita per i suggerimenti e le pratiche che non riguardano i danni alla persona.

#### 2.2 SPIEGAZIONE DEI SIMBOLI

I seguenti simboli sono utilizzati in queste istruzioni, sul prodotto o sulla confezione.



I prodotti contrassegnati da questo simbolo soddisfano tutte le normative comunitarie vigenti nello Spazio Economico Europeo (Dichiarazione di conformità).



I prodotti contrassegnati da questo simbolo appartengono alla classe di protezione II.



I prodotti etichettati con questo simbolo appartengono alla classe di protezione III.

## IP44

Protezione contro corpi estranei solidi (Ø ≥ 1,0 mm) e contro gli spruzzi d'acqua su tutti i lati.



Leggere le istruzioni.



Indicatore per tensione continua



Etichetta per la tensione alternata



Polarità di collegamento



Pericolo di scossa elettrica!

#### 2.3 ISTRUZIONI GENERALI DI SICUREZZA

##### 2.3.1 RISCHIO DI SCOSSE ELETTRICHE E SURRISCALDAMENTO!

##### AVVERTENZA!

» L'uso improprio del prodotto può provocare scosse elettriche e incendi!

- Collegare il prodotto solo a una presa facilmente accessibile, in modo da poterlo scollegare rapidamente dalla rete elettrica in caso di guasto.
- Posizionare il cavo in modo che non costituisca un pericolo di inciampo.
- Il contatto con parti sotto tensione può causare gravi lesioni o morte.

2

##### 2.3.8 AVVERTENZE DI SICUREZZA SPECIFICHE

#### NOTA

» Nonostante tutte le precauzioni di sicurezza, è sempre necessario prestare attenzione quando si maneggiano le batterie. Per un funzionamento sicuro, è indispensabile osservare i seguenti punti.

» Il funzionamento sicuro è garantito solo con celle integrali! Un uso improprio provoca danni alle celle.

##### AVVERTENZA!

» Analisi confermano che un uso improprio e una manutenzione errata sono le cause principali dei danni alle batterie ad alte prestazioni.

- Per ottenere prestazioni ottimali dalla batteria, evitare cicli di scarica profonda! Ciò significa non scaricare completamente la batteria. Prestare attenzione all'indicatore di carica del powerbank. Ricaricare la batteria per tempo.
- Non scaricare completamente le batterie! La scarica completa danneggia le celle della batteria. La causa più frequente della scarica completa dei pacchi batteria è il lungo stoccaggio o il mancato utilizzo di batterie parzialmente scariche. Interrompere il lavoro non appena si nota un calo di potenza o si attiva il sistema elettronico di protezione. Conservare la batteria solo dopo averla caricata completamente.
- Proteggere le batterie o l'apparecchio dal sovraccarico! Il sovraccarico provoca rapidamente un surriscaldamento e un danneggiamento delle celle all'interno dell'alloggiamento della batteria, senza che il surriscaldamento sia visibile dall'esterno. In caso di sovraccarico e surriscaldamento, il dispositivo di spegnimento di sicurezza integrato spegne l'apparecchio per motivi di sicurezza. Attenzione! Non azionare l'interruttore di accensione/spegnimento quando il dispositivo è stato spento dal dispositivo di protezione. Ciò potrebbe causare danni alla batteria.
- Evitare danni e urti! Sostituire immediatamente il powerbank se è caduto da un'altezza superiore a un metro o se è stato sottoposto a forti urti, anche se l'alloggiamento del powerbank sembra integro. Le celle della batteria all'interno potrebbero essere gravemente danneggiate. A questo proposito, osservare anche le istruzioni per lo smaltimento.

##### 2.3.9 INDICAZIONI RELATIVE AL CARICABATTERIE E AL PROCESSO DI RICARICA

- Attenersi ai dati indicati sulla targhetta del caricabatterie. Collegare il caricabatterie solo alla tensione di rete indicata sulla targhetta.
- Proteggere il caricabatterie e il cavo da danni e spigoli vivi.
- Tenere il caricabatterie, il powerbank e gli accessori fuori dalla portata dei bambini.
- Non utilizzare caricabatterie danneggiati.
- Non utilizzare il caricabatterie in dotazione per caricare altre batterie.
- In caso di uso intensivo, il powerbank si riscalda. Lasciare raffreddare il powerbank a temperatura ambiente prima di iniziare il processo di ricarica.
- Non sovraccaricare le batterie! Rispettare i tempi di ricarica massimi. Questi tempi di ricarica valgono solo per batterie scariche. Il collegamento ripetuto di un powerbank carico o parzialmente carico provoca un sovraccarico e il danneggiamento delle celle. Rimuovere quindi il caricabatterie quando sul display si accende la spia 100%. Rimuovere anche il caricabatterie dalla presa di corrente.
- Non utilizzare né ricaricare batterie che si sospetta non siano state ricaricate da più di 12 mesi. È altamente probabile che la batteria sia già danneggiata in modo pericoloso (scarica profonda). Per questo motivo, il powerbank deve essere ricaricato ogni due o tre mesi.
- Il powerbank può riscaldarsi leggermente anche durante il normale funzionamento. Ciò è tuttavia normale. Per questo motivo, il powerbank non deve essere coperto durante la ricarica o il funzionamento.

##### AVVERTENZA!

- Non utilizzare batterie che si sono gonfiate o deformate durante la ricarica o che presentano sintomi insoliti (emissione di gas, sibili, crepitii, rumori insoliti o fumo).
- Se si verifica uno di questi sintomi, scollegare immediatamente tutti i cavi collegati al powerbank.
- Non caricare mai le batterie senza sorveglianza!
- La presa di corrente deve trovarsi nelle vicinanze e deve essere sempre facilmente accessibile per poter rimuovere rapidamente l'alimentatore in caso di emergenza.

5

- Non aprire l'alloggiamento, ma affidare la riparazione a personale qualificato. Rivolgersi a un'officina specializzata. In caso di riparazioni eseguite autonomamente, collegamento improprio o uso errato, sono esclusi i diritti di garanzia e responsabilità.
- Non appendere oggetti sopra il prodotto.
- Assicurarsi che la tensione di rete corrisponda alla tensione di ingresso del prodotto.
- Il prodotto non deve entrare in contatto con acqua o altri liquidi.
- Non versare mai liquidi all'interno del prodotto.
- Non utilizzare il prodotto in ambienti umidi. Non toccare il prodotto con le mani bagnate.
- Il prodotto non deve essere utilizzato con un timer esterno o un sistema di comando a distanza separato.
- Se l'adattatore viene utilizzato come dispositivo di spegnimento, la presa di corrente deve essere facilmente accessibile.
- Non inserire oggetti nelle aperture di collegamento. Pericolo di cortocircuito!

##### 2.3.2 RISCHIO DI DANNI!

##### AVVERTENZA!

» L'uso improprio del prodotto può causare danni.

- Non collocare mai il prodotto su o vicino a superfici calde.
- Non esporre mai il prodotto a temperature o condizioni atmosferiche elevate.
- Non utilizzare il prodotto se i componenti sono incrinati, rotti o deformati. Sostituire i componenti danneggiati solo con ricambi originali adeguati.

##### AVVERTENZA!

» Pericoli per i bambini e le persone con ridotte capacità fisiche, sensoriali o mentali (ad esempio, persone parzialmente disabili, anziani con ridotte capacità fisiche e mentali) o mancanza di esperienza e conoscenza (ad esempio, bambini più grandi).

- Il prodotto non deve essere utilizzato dai bambini.
- Non permettere ai bambini di giocare con il prodotto.
- La pulizia e la manutenzione da parte dell'utente non devono essere eseguite da bambini senza supervisione.
- L'imballaggio e le pellicole protettive comportano un rischio di soffocamento. Tenere l'imballaggio e le pellicole protettive lontano dalla portata dei bambini.
- Non utilizzare il prodotto nella sua confezione.

##### AVVERTENZA!

» Pericoli per i bambini e le persone con ridotte capacità fisiche, sensoriali o mentali (ad esempio, persone parzialmente disabili, anziani con ridotte capacità fisiche e mentali) o mancanza di esperienza e conoscenza (ad esempio, bambini più grandi).

- Questo prodotto può essere utilizzato da bambini di età pari o superiore a 8 anni e da persone con ridotte capacità fisiche, sensoriali o mentali o con mancanza di esperienza e conoscenza, a condizione che abbiano ricevuto supervisione o istruzioni sull'uso del prodotto in modo sicuro e che comprendano i pericoli connessi.
- Non permettere ai bambini di giocare con il prodotto.
- La pulizia e la manutenzione da parte dell'utente non devono essere eseguite da bambini senza supervisione.
- L'imballaggio e le pellicole protettive comportano un rischio di soffocamento. Tenere l'imballaggio e le pellicole protettive lontano dalla portata dei bambini.

##### 2.3.3 I PERICOLI DELLE BATTERIE RICARICABILI!

##### AVVERTENZA!

» Se si utilizzano le batterie ricaricabili in modo improprio, vi è il rischio di esplosione, incendio o ustioni chimiche dovute alla fuoriuscita del liquido della batteria.

- Non smaltire le batterie nel fuoco.
- Non esporre le batterie alla luce del sole o a fonti di calore illimitate.

3

##### AVVERTENZA!

- Non toccare il caricabatterie con le mani bagnate.
- Durante l'avviamento di emergenza assicurarsi che il garage o il locale siano ben ventilati.
- L'alimentatore consuma energia elettrica finché è collegato a una presa di corrente. È possibile scollegarlo completamente solo staccando la spina.

##### 2.3.10 AVVERTENZE SPECIALI

- Durante l'avviamento di emergenza non indossare indumenti in tessuti sintetici per evitare la formazione di scintille dovute a scariche elettrostatiche.

##### AVVERTENZA!

- Evitare fiamme e scintille. Durante l'avviamento di emergenza dalla batteria dell'auto si sprigiona gas esplosivo.
- Durante l'avviamento di emergenza assicurarsi che il garage o il locale siano ben ventilati.
- In caso di odore pungente di gas sussiste un pericolo di esplosione. Non spegnere l'apparecchio, non rimuovere i morsetti di carica. Areare immediatamente il locale. Far controllare la batteria dell'auto da un servizio di assistenza.
- Attenersi alle istruzioni del produttore della batteria dell'auto.
- Attenersi alle indicazioni e alle avvertenze del produttore dell'auto relative alla carica della batteria.

##### 2.3.11 FONTE DI LUCE!

##### AVVERTENZA!

- La sorgente luminosa di questo apparecchio non può essere sostituita; Quando la sorgente luminosa ha raggiunto la fine della sua vita utile, l'intero apparecchio deve essere sostituito.
- Non guardare mai direttamente nella sorgente luminosa a LED e non abbagliare con la luce altre persone o animali. Ciò può causare danni alla retina.

### 3 MESSA IN FUNZIONE INIZIALE

#### 3.1 CONTROLLARE IL PRODOTTO E L'ENTITÀ DELLA CONSEGNA

##### 3.1.1 RISCHIO DI DANNI!

#### NOTA

» Se si apre la confezione in modo incauto con un coltello affilato o altri oggetti appuntiti, il prodotto può danneggiarsi rapidamente.

1. Togliere il prodotto dall'imballaggio.
2. Controllare se la fornitura è completa (vedi capitolo **SOMMARIO DEL PRODOTTO**).
3. Controllare se il prodotto o le singole parti sono danneggiate. In tal caso, non utilizzare il prodotto. Contattare il produttore.

6



## 4 PANORAMICA DEL PRODOTTO

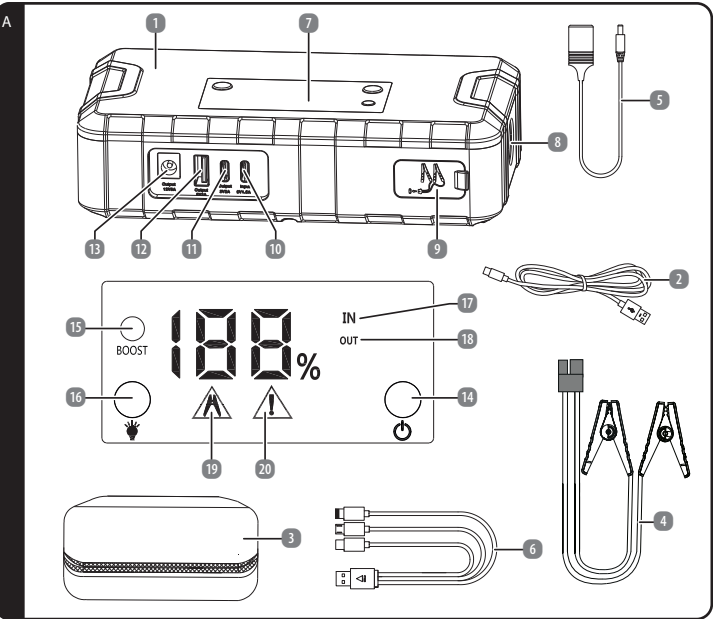

- |   |                                       |
|---|---------------------------------------|
| 1 Powerbank   | 11 Uscita USB-C (5 V — max. 2 A)      |
| 2 Cavo di ricarica USB-C                                | 12 Uscita USB-A (5 V — max. 2 A)      |
| 3 Borsa per il trasporto                                | 13 Uscita CC (12 V — max. 8 A)        |
| 4 Cavi di avviamento con morsetti completamente isolati | 14 Pulsante di accensione/spengimento |
| 5 Adattatore accendisigari 12V/8 A                      | 15 Pulsante BOOST                     |
| 6 Cavo USB-A 3 in 1                                     | 16 Pulsante luce LED                  |
| 7 Display a matrice di punti                            | 17 Indicatore di carica               |
| 8 Luce LED  | 18 Indicatore di uscita USB           |
| 9 Connettore per cavi di avviamento                     | 19 Indicatore di avvio                |
| 10 Ingresso USB-C (9 V — max. 1,5 A / 5 V — max. 2,4 A) | 20 Simbolo di guasto                  |

7

## 8 PULIZIA E CURA

### 8.1 PULIZIA

#### ⚠ PERICOLO! RISCHIO DI SCOSSE ELETTRICHE!

» Prima di procedere alla pulizia, scollegare il prodotto dalla presa di corrente.

#### ⚠ AVVERTENZA: RISCHIO DI SCOSSA ELETTRICA O DI CORTOCIRCUITO!

» Non immergere mai il prodotto in acqua o altri liquidi. Evitare che l'acqua o altri liquidi penetrino nell'alloggiamento.

#### ATTENZIONE! RISCHIO DI DANNI!

» Non utilizzare detergenti aggressivi, spazzole con setole di metallo o di nylon o oggetti di pulizia affilati o metallici come coltelli, spatole dure e simili. Questi potrebbero danneggiare le superfici del prodotto.

### 8.2 MANUTENZIONE E CURA

#### ⚠ ATTENZIONE: RISCHIO DI SCOSSE ELETTRICHE!

» Prima di effettuare interventi di manutenzione, scollegare il prodotto dalla fonte di alimentazione. Tutti gli interventi di manutenzione diversi da quelli indicati nelle presenti istruzioni devono essere eseguiti da un centro di riparazione professionale. Per gli interventi di manutenzione, contattare il servizio clienti.

### 8.3 IMMAGAZZINAMENTO

#### ATTENZIONE! RISCHIO DI DANNI!

» Evitare e proteggere il prodotto da polvere, acqua, umidità, gelo, temperature estreme, umidità elevata e luce solare diretta.

- Rimuovere immediatamente le batterie esaurite dal prodotto. Il rischio di perdite è maggiore.
- Prima dell'immagazzinamento, pulire tutte le parti come descritto nel capitolo **PULIZIA E CURA**.
- Asciugare completamente il prodotto prima di riporlo.
- Conservare e trasportare il prodotto sempre nella borsa di trasporto in dotazione **3**.
- Conservare sempre il prodotto in un luogo fresco e asciutto a una temperatura ambiente compresa tra 5 °C e 60 °C.
- Non conservare il prodotto in auto durante i mesi estivi. La temperatura all'interno dell'auto può superare i 40 °C. Ciò può causare danni al prodotto.
- Conservare il prodotto fuori dalla portata dei bambini e degli animali domestici.

## 5 MESSA IN FUNZIONE

### 5.1 UTILIZZARE IL PRODOTTO

#### 5.1.1 RICARICARE IL PRODOTTO

##### ⚠ AVVERTENZA!

» Una ricarica non corretta della batteria può causare danni al prodotto.

- Ricaricare il prodotto esclusivamente con il cavo di ricarica USB-C in dotazione **2**.
- Il prodotto non deve essere acceso durante la ricarica. Scollegare il cavo di ricarica dalla presa di corrente prima di accendere il prodotto. Dopo 30 secondi di inutilizzo, il prodotto entra automaticamente in modalità standby.
- Il tempo di ricarica con la batteria scarica è di circa 6 ore. Durante la ricarica, la batteria all'interno del prodotto potrebbe riscaldarsi leggermente, ma ciò è normale.
- Collegare il cavo di ricarica USB-C all'ingresso USB-C **10** del powerbank e a un adattatore di rete adeguato (9 V — max. 1,5 A / 5 V — max. 2,4 A).
- Collegare ora il prodotto a una presa di corrente installata a norma. La batteria viene ricaricata. L'indicatore di carica **17** lampeggia in verde.
- Durante la ricarica, il display a matrice di punti **7** indica lo stato di carica della batteria.
- La batteria è completamente carica quando l'indicatore di carica mostra 100% e l'indicatore di carica **17** si spegne.
- Se la capacità della batteria integrata è inferiore al 20%, non è possibile avviare il veicolo.
- Il display non visualizza alcun messaggio al riguardo. Assicurarsi che la batteria sia sempre carica.

#### 5.1.2 VISUALIZZARE LA CAPACITÀ DELLA BATTERIA

- Premere brevemente il tasto di accensione/spengimento **14**. Il display a matrice di punti **7** si illumina e mostra lo stato di carica attuale della batteria integrata in percentuale.

#### 5.1.3 ACCENSIONE/SPENIMENTO DELLA LUCE LED

- Per accendere la luce LED, premere il tasto Luce LED **16**. La luce rimane accesa in modo fisso.
- Premendo nuovamente il tasto Luce LED si attiva la modalità "luce lampeggiante". È possibile utilizzarla in caso di pericolo.
- Premendo il tasto Luce LED per la terza volta, si attiva la modalità "luce SOS Morse". È possibile utilizzarla per chiamare aiuto.
- Premendo il tasto per la quarta volta, la luce LED si spegne.

<b>14</b> Tasto di accensione/spengimento	Premere brevemente per accendere, premere a lungo per spegnere
<b>15</b> Tasto BOOST	Collegare prima la batteria, quindi premere brevemente il pulsante di avvio per avviare il riconoscimento
<b>16</b> Tasto luce LED	Premere 1 volta: luce fissa accesa Premere 2 volte: modalità lampeggiante Premere 3 volte: modalità SOS Premere 4 volte: spento
<b>17</b> Indicatore di carica	Lampeggia durante il processo di ricarica e si spegne quando la ricarica è completa
<b>18</b> Indicatore uscita USB	Si accende non appena viene collegato un dispositivo esterno
<b>19</b> Indicatore polo	Il display di avvio lampeggia inizialmente e rimane acceso quando il prodotto è pronto per l'uso
<b>20</b> Simbolo di guasto	Se l'avvio non avviene normalmente, questo indicatore rimane acceso fino a quando il problema non viene risolto.

8

## 9 DATI TECNICI

Modello:	NP-PB-25
Batteria:	3 x 3,7 V — 4000 mAh (44,4 W)
Ingresso USB-C:	9 V — max. 1,5 A / 5 V — max. 2,4 A
Uscita USB-A:	5 V — max. 2 A
Uscita USB-C:	5 V — max. 2 A
Uscita DC:	12 V — max. 8 A
Tempo di ricarica con cavo di ricarica USB-C:	circa 6 h
Corrente di avviamento:	300 A (5 Sec.) 500 A (max.)
Temperatura di funzionamento durante la ricarica:	0 - 45 °C
Temperatura ambiente durante l'avviamento:	da -15 °C a + 40 °C
Classe di protezione:	III
Tipo di protezione:	IP44
Dimensioni:	circa 176,3 x 96 x 45 mm
Temperatura di stoccaggio:	da -20 °C a + 60 °C

## 10 DICHIARAZIONE DI CONFORMITÀ

Con la presente Northpoint GmbH dichiara che il prodotto con il numero di modello NP-PB-25 è conforme agli standard prescritti dalla legge. È possibile ottenere una dichiarazione di conformità completa in qualsiasi momento inviando un'e-mail a support@northpoint.de, indicando il numero del modello.

## 6 UTILIZZO

### 6.1.1 PERICOLO DI DANNI!

#### i NOTA

» Un uso improprio del prodotto può causare danni al prodotto stesso o agli apparecchi alimentati.

- Non superare la corrente totale massima di 2 x 5 V — max. 2 A sulle due uscite USB.
- Prestare attenzione ai valori di tensione e corrente dell'apparecchio da alimentare (ad es. cellulare). Attenersi alle istruzioni per l'uso.
- La durata dell'alimentazione varia a seconda del livello di carica del prodotto, della potenza assorbita e dell'intensità di utilizzo dell'apparecchio collegato.

#### 6.1.2 RICARICA DI DISPOSITIVI MOBILI

- Collegare il cavo USB-A-3-in-1 **6** all'uscita USB-A **12** del prodotto e quindi all'apparecchio da alimentare. Il cavo dispone di 3 diverse uscite, una connessione Lightning, USB-C e mini USB. In questo modo è possibile ricaricare molti dispositivi diversi con il prodotto. Le uscite USB possono essere utilizzate in parallelo. Assicurarsi che la corrente di uscita cumulativa non superi i 3 A.
- Premere il pulsante di accensione/spengimento **14** per avviare il processo di ricarica. L'indicatore di carica lampeggia e si spegne quando il dispositivo è completamente carico. È possibile monitorare il processo di ricarica tramite la percentuale visualizzata sul display.

#### 6.1.3 AVVIAMENTO DI EMERGENZA PER UN VEICOLO A MOTORE

- Il prodotto è adatto per supportare la batteria di avviamento in veicoli con motori a benzina fino a 3,5 litri di cilindrata e motori diesel fino a 2,5 litri di cilindrata.

#### 6.1.4 PERICOLO DI LESIONI!

##### ⚠ AVVERTENZA!

» Il collegamento errato dei morsetti di ricarica alla batteria del veicolo può causare un cortocircuito o un'esplosione.

- Durante un'operazione di avviamento di emergenza, deve essere collegato solo il cavo di avviamento di emergenza. L'alimentazione di un dispositivo mobile, ad esempio tramite la porta USB, deve essere interrotta in anticipo.
- La capacità della batteria di avviamento che fornisce la corrente (ad es. 45 Ah) non deve essere significativamente inferiore a quella della batteria di avviamento scarica.
- La tensione nominale della batteria del veicolo deve essere di 12 V.
- Tenere le fonti di accensione (ad es. fiamme libere, sigari accesi, sigarette o scintille elettriche) lontane dalle batterie di avviamento (pericolo di deflagrazione!).
- Non chinarsi sulle batterie di avviamento (pericolo di ustioni!).
- L'elettrolito della batteria di avviamento scarica è liquido anche a basse temperature.
- La batteria di avviamento scarica non deve essere scollegata dall'impianto elettrico di bordo durante o per l'avviamento di emergenza.
- Spegnere i motori dei veicoli prima di collegare il cavo di avviamento di emergenza. Il freno di stazionamento deve essere azionato. Se il cambio manuale è in folle, la leva del cambio automatico deve essere in posizione "P".
- Posizionare i cavi del cavo di avviamento in modo che non possano essere colpiti da parti rotanti nel vano motore.
- I veicoli sono dotati di numerosi componenti elettronici. Attenersi alle istruzioni riportate nei manuali d'uso dell'auto, dell'autoradio, ecc.
- Non collegare mai i morsetti di ricarica alla carrozzeria del veicolo.
- Assicurarsi che i poli della batteria dell'auto siano puliti e che i morsetti di ricarica del cavo di avviamento siano saldamente fissati ai poli della batteria.
- Non collegare mai tra loro i morsetti di ricarica. In caso contrario sussiste il pericolo di cortocircuito!
- Indossare sempre indumenti da lavoro adeguati, guanti protettivi e occhiali di protezione quando si lavora su una batteria di un veicolo.
- Rimuovere gli oggetti metallici (ad es. anelli, orologi, collane) prima di avviare il veicolo.
- Leggere il manuale del veicolo e, in caso di dubbio, rivolgersi a un tecnico qualificato.
- Assicurarsi che la batteria interna del powerbank sia carica almeno al 20%. Utilizzare esclusivamente il cavo di avviamento in dotazione.

9

## 11 ISTRUZIONI PER LO SMALTIMENTO

### 11.1 SMALTIMENTO DELL'IMBALLAGGIO



È A RACCOLTA DIFFERENZIATA SECONDO LE REGOLE DEL TUO COMUNE VALIDO SOLO IN ITALIA / VALID ONLY IN ITALY

Questo simbolo indica come separare correttamente i materiali della confezione per lo smaltimento. La confezione di carta deve essere smaltita con la carta e le confezioni in plastica, metallo o materiali misti nella relativa raccolta differenziata.

### 11.2 SMALTIMENTO DI VECCHI APPARECCHI / BATTERIE RICARICABILI

(Applicabile nell'Unione Europea e in altri Paesi europei con sistemi di raccolta differenziata dei materiali riciclabili)



#### I vecchi apparecchi non devono essere smaltiti con i rifiuti domestici!

Questa etichetta indica che questo prodotto non deve essere smaltito con i normali rifiuti domestici. Per evitare danni alla salute umana e all'ambiente dovuti allo smaltimento incontrollato dei rifiuti, riciclare il prodotto in modo responsabile per promuovere il riutilizzo sostenibile delle risorse materiali.

Per restituire il vecchio apparecchio, utilizzare i sistemi di restituzione e raccolta o rivolgersi al punto vendita in cui è stato acquistato il prodotto. Il prodotto verrà riciclato nel rispetto dell'ambiente. L'utente è obbligato per legge a restituire i vecchi apparecchi elettrici dopo il loro utilizzo. Lo smaltimento è gratuito per l'utente.

Il simbolo del bidone barrato sulle pile o sugli accumulatori indica che non devono essere smaltiti con i rifiuti domestici al termine della loro vita utile. Se le pile o gli accumulatori contengono mercurio (Hg), cadmio (Cd) o piombo (Pb), troverete il rispettivo simbolo chimico sotto il simbolo del bidone barrato. Siete obbligati per legge a restituire le vecchie pile e gli accumulatori dopo l'uso. Potete farlo gratuitamente presso un punto vendita o un altro punto di raccolta vicino a voi. Gli indirizzi dei centri di raccolta adatti possono essere richiesti al proprio comune o all'amministrazione locale.

Le pile possono contenere sostanze nocive per l'ambiente e la salute umana. Occorre prestare particolare attenzione quando si maneggiano batterie contenenti litio, a causa dei rischi specifici che comportano. La raccolta differenziata e il riciclaggio delle vecchie pile e degli accumulatori dovrebbero evitare effetti negativi sull'ambiente e sulla salute umana.

Evitate il più possibile la produzione di rifiuti da batterie vecchie, ad esempio preferendo batterie con una durata maggiore o batterie ricaricabili. Evitate di sporcare gli spazi pubblici evitando di lasciare in giro batterie o apparecchiature elettriche ed elettroniche contenenti batterie. Verificate le possibilità di riciclare le pile invece di smaltirle. Smaltire le pile e le batterie ricaricabili solo quando sono scariche!

- La batteria deve essere rimossa per essere smaltita separatamente. NON tentare di aprire o smontare il prodotto per rimuovere la batteria. La batteria deve essere rimossa da personale qualificato.
- Nota per il personale qualificato: Per rimuovere la batteria, spegnere il prodotto e scollegarlo dalla fonte di ricarica. Rimuovere il coperchio principale sul lato inferiore del prodotto con un attrezzo adatto e quindi rimuovere il coperchio del vano batteria. Rimuovere il circuito stampato ed estrarre la batteria.
- Un cortocircuito può provocare un incendio o un'esplosione con gravi conseguenze per le persone e l'ambiente. Pertanto, prima di smaltire le batterie al litio e le batterie ricaricabili, fissare i terminali con nastro adesivo per evitare un cortocircuito esterno.

13

- Per avviare la procedura, seguire la seguente sequenza:

- Aprire il coperchio del connettore del cavo di avviamento **9** e collegare il cavo di avviamento **4** al prodotto.
- Collegare prima il cavo rosso al polo positivo e poi il cavo nero al polo negativo della batteria dell'auto. Assicurarsi che i morsetti di ricarica siano ben fissati. Inoltre, assicurarsi che il prodotto sia riposto in modo sicuro nel vano motore e che non possa cadere a causa di vibrazioni durante il processo di avviamento. Il prodotto non deve essere lasciato alla portata di parti in movimento.
- Premere il tasto BOOST **15**. Sul display a matrice di punti lampeggia ora l'indicatore di avvio **19**. Se tutto è a posto, questo rimane acceso in modo fisso. Se i morsetti sono collegati in modo errato, si accende il simbolo di guasto **20**.
- Ripetere la procedura e prestare attenzione all'indicatore sul display!
- Avviare il veicolo entro 30 secondi. La durata massima di un tentativo di avviamento è di 5 secondi; il tempo di attesa tra due tentativi di avviamento deve essere di almeno 30 secondi.
- Non appena il motore è in funzione, scollegare il cavo di avviamento dal prodotto. Quindi rimuovere il morsetto di carica rosso e il morsetto di carica nero dalla batteria dell'auto.
- Lasciare il motore acceso. L'alternatore ricarica la batteria integrata.
- Il numero di tentativi di avviamento possibili (max. 10) dipende dalla temperatura ambiente, dallo stato della batteria dell'auto e dallo stato di carica della batteria del prodotto.

## 7 GUASTI E RISOLUZIONE DEI PROBLEMI

#### i NOTA

Non è possibile sostituire i LED!

Se il prodotto non funziona come previsto, contattare il produttore.

Il prodotto deve essere riparato solo da personale qualificato e utilizzando esclusivamente ricambi originali.

In questo modo si garantisce la sicurezza del dispositivo.

PROBLEMA	CAUSA	SOLUZIONE
Il powerbank non si accende	Tensione della batteria troppo bassa	Ricaricare la batteria
L'avviamento di emergenza non funziona	Tensione della batteria troppo bassa Morsetti di ricarica sulla batteria dell'auto invertiti Temperatura ambiente fuori dal range di temperatura	Ricaricare la batteria Prestare attenzione alla polarità e collegare correttamente Provare l'avviamento di emergenza entro l'intervallo di temperatura
Nessun dispositivo si ricarica tramite la porta USB.	Batteria interna scarica Corrente troppo bassa o troppo alta Spina non inserita correttamente	Caricare il powerbank Verificare che i dati del dispositivo da caricare corrispondano a quelli del powerbank. Inserire correttamente la spina

10

## 12 GARANZIA

Per attivare la garanzia è necessario recarsi nel punto vendita ALDI in cui il prodotto è stato acquistato.

### 12.1 CONDIZIONI DI GARANZIA CONVENZIONALE

Gentile cliente,

La **garanzia convenzionale ALDI S.r.l.** (di seguito: garanzia) si aggiunge alla garanzia legale di due anni del venditore prevista dal Codice del Consumo, consentendole di richiedere, alle condizioni che seguono, le seguenti prestazioni:

<b>Durata della garanzia:</b>	<b>3 anni dalla data di acquisto o di consegna della merce</b>
<b>Prestazioni:</b>	Riparazione, sostituzione o rimborso gratuiti Nessun costo di trasporto

**ALDI** si riserva di valutare caso per caso quale delle sopra indicate modalità di prestazione della garanzia applicare.

**Per attivare la garanzia la preghiamo di:**

- Recarsi nel punto vendita in cui prodotto è stato acquistato e tenere a portata di mano la scheda di garanzia compilata e la ricevuta o lo scontrino originale

**La garanzia non si estende a danni causati da:**

- eventi naturali** (p.es. fulmini, acqua, fuoco, gelo ecc.), **incidenti, trasporto, batterie che perdono liquido** oppure **utilizzo improprio**
- danni o modifiche da parte dell'acquirente/di terzi**
- inadempienza delle misure di sicurezza e di manutenzione, errori d'uso**
- caldificazione, perdita di dati, programmi dannosi, bruciature dello schermo**
- Sono esclusi dalla presente garanzia i componenti prevedibilmente soggetti ad usura (ad es. lampade, batterie, pneumatici ecc.)**

La presente garanzia si aggiunge alla garanzia legale ed i conseguenti diritti previsti dalla legge a favore dei consumatori, che acquistano i prodotti nei punti vendita di **ALDI S.r.l.**, non sono in alcun modo pregiudicati e/o limitati dalla presente garanzia ai sensi degli articoli da 128 a 135 del Codice del Consumo ove tali prodotti presentino un difetto di conformità nei 24 mesi successivi alla data di acquisto o consegna. Il difetto deve essere denunciato entro 2 mesi dalla scoperta.

Per maggiori dettagli rinviamo al seguente link **www.aldi-service.it** sul nostro sito web.

Per quanto riguarda l'informativa ai sensi del Codice in materia di protezione dei dati personali (D.Lgs. 196/2003) si rinvia al sito:

**https://www.aldi.it/informativa-sulla-privacy/**.

14

11

12