

HECKFAHRRADTRÄGER BEDIENUNGSANLEITUNG

➤ Grundig Nizza 11-2EB Fahrradanhänger

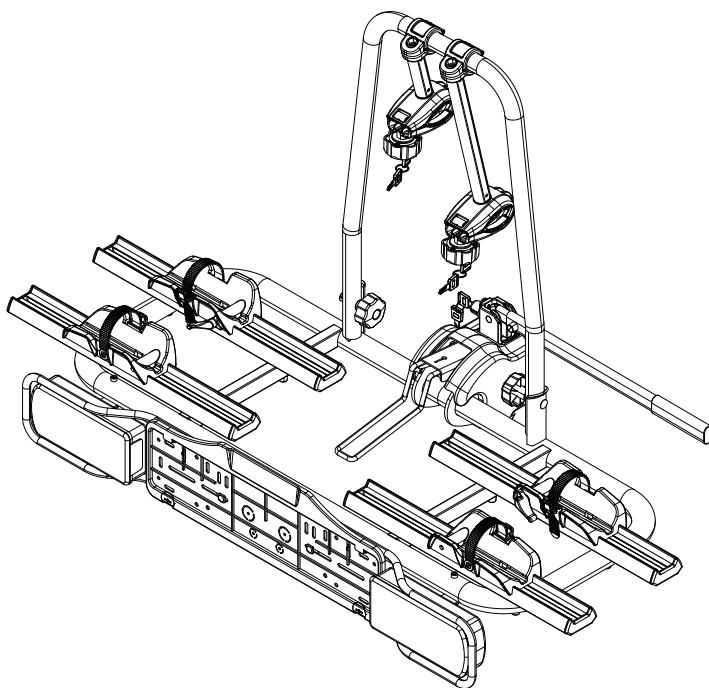

GRUNDIG
AUTOMOTIVE

WARNUNGEN!

ALLGEMEINE BEMERKUNGEN

01. Bitte lesen und beachten Sie die Anweisungen sorgfältig, bevor Sie das Produkt verwenden, und bewahren Sie sie für den späteren Gebrauch auf. Überprüfen Sie nach dem Öffnen der Verpackung die Teilleiste. Vergewissern Sie sich, dass alle Teile gemäß der Anleitung vollständig zusammengebaut sind, bevor Sie das Produkt an Ihrem Fahrzeug montieren.
02. Der Benutzer ist für den Zusammenbau und die Installation dieses Produkts verantwortlich, und der Hersteller lehnt jegliche Haftung aufgrund eines unsachgemäßen Einbaus oder Gebrauchs des Produkts ab.
03. Wenn dieser Fahrradträger und/oder die Fahrräder nicht ordnungsgemäß montiert werden, kann dies zu Schäden am Fahrzeug und/oder an den Fahrrädern sowie zu Personenschäden führen.
04. Verwenden Sie dieses Produkt nicht für andere Zwecke als die, für die es bestimmt ist. Nehmen Sie keine Änderungen an den Komponenten des Produkts vor. Nehmen Sie den Träger ab, wenn er nicht benutzt wird.
05. Verwenden Sie den Träger nicht, um mehr Fahrräder als empfohlen zu transportieren. Das Gewicht eines jeden Fahrrads darf 30kg/66lbs nicht überschreiten.
06. Für 50-mm-ISO-Zugkugeln geeignet. Prüfen Sie immer die Gewichtsbeschränkung Ihres Anhängersystems und überlasten Sie es nicht. Montieren Sie den Fahrradträger nicht an Anhängern, Wohnmobilen oder Wohnwagen.
08. Dieser Fahrradträger ist nicht für den Transport von Tandem- oder Liegerädern geeignet.
09. Transportieren Sie keine Fahrräder mit angebrachten Kindersitzen, Gepäcktaschen, Radabdeckungen, Fahrradvollverkleidungen oder Motoren.

SICHERE UND ORDNUNGSGEMÄSSE VERWENDUNG

01. Vergewissern Sie sich, dass Sie die Oberfläche der Anhängerkupplung vor der Montage des Gepäckträgers vollständig reinigen.
02. Verwenden Sie immer den Sicherheitsgurt, um die Fahrräder auf dem Fahrradträger zu befestigen.
03. Prüfen Sie, ob der Abstand zwischen dem Auspuffrohr und den Fahrradreifen sicher für Ihre Fahrräder oder die Gurte des Trägers ist. Die Hitze des Auspuffs könnte das Fahrrad oder den Fahrradträger beschädigen.
04. Wenn Ihr Fahrzeug mit einem automatischen Heckklappenöffnungssystem ausgestattet ist, deaktivieren Sie diese Funktion, wenn Sie den Fahrradträger verwenden, und öffnen Sie die Heckklappe manuell.
05. Entfernen Sie beim Beladen der Fahrräder alle losen Teile und Zubehörteile von den Fahrrädern (Werkzeugstangen, Kinderwagen, Pumpen usw.).
06. Stellen Sie das größte/schwerste Fahrrad immer zuerst und am nächsten zum Fahrzeug auf, und stellen Sie dann das kleinere Fahrrad nach.
07. Der Benutzer ist dafür verantwortlich, regelmäßig zu überprüfen, ob alle Beschläge, Riemen, Knöpfe und Naben aus Sicherheitsgründen fest angezogen sind.
08. Möglicherweise müssen Sie die Fahrräder und die Heckklappe mit zusätzlichen Schutzvorrichtungen vor Kratzern schützen.
09. Öffnen Sie das Tor nicht, wenn die Fahrräder auf dem Träger montiert sind.
10. Die Schlösser an diesem Gepäckträger sind diebstahlhemmend.

VERKEHRSSICHERHEIT

01. Überprüfen Sie vor der Abfahrt, ob die Beleuchtung des Trägers ordnungsgemäß funktioniert.
02. Der Fahrradträger vergrößert die Länge des Fahrzeugs, und die Fahrräder können dessen Breite und Höhe vergrößern. Achten Sie darauf, wenn Sie durch enge oder unübersichtliche Stellen fahren oder rückwärtsfahren. Alle Lasten, die über die angegebenen Maße hinausgehen, müssen dennoch den geltenden Vorschriften entsprechen und ordnungsgemäß angeschnallt werden.
03. Die Beladung des Gepäckträgers und der Fahrräder wirkt sich auf das Fahrverhalten aus. Überschreiten Sie die zulässige Höchstgeschwindigkeit nicht, und fahren Sie nicht schneller als 120 km/h (75 mph).
04. Fahren Sie langsam über Bodenschwellen. Halten Sie sich an die Geschwindigkeitsbeschränkung und passen Sie Ihre Geschwindigkeit an den Straßenzustand an.
05. Das Fahren im Gelände wird nicht empfohlen und kann zu Schäden an Ihrem Fahrzeug, der Anhängerkupplung, dem Fahrradträger oder Ihren Fahrrädern führen.
06. Wenn Sie auf eine Bodenwelle oder ein Loch in der Straße stoßen, halten Sie Ihr Fahrzeug an und überprüfen Sie die Fahrräder und den Träger. Wenn Ihnen etwas auffällt, nehmen Sie die Fahrräder ab und verwenden Sie den Fahrradträger nicht mehr.
07. Achten Sie auf einen sicheren Abstand zwischen den Fahrrädern und dem Boden, insbesondere beim Einfahren in eine Einfahrt.

WARTUNG IHRES FAHRRADTRÄGERS

01. Überprüfen Sie das Produkt regelmäßig auf Anzeichen von Verschleiß, Korrosion und Ermüdung.
02. Benutzen Sie den Träger nicht mit defekten Teilen. Wenden Sie sich an den Händler, um sie auszutauschen, bevor Sie ihn wieder benutzen.
03. Entfernen Sie das Produkt, bevor Sie eine automatische Waschanlage betreten.
04. Um das Produkt in bestem Zustand zu halten, wird empfohlen, es aus dem Fahrzeug zu entfernen, wenn es nicht benutzt wird. Bitte beachten Sie, dass dieses Produkt nicht für extreme Witterungsbedingungen, insbesondere Küstenluft, ausgelegt ist.
05. Schmieren Sie die Bolzen, um Korrosion zu vermeiden.

MAX
load



Car manual



+



MAX 60 Kg

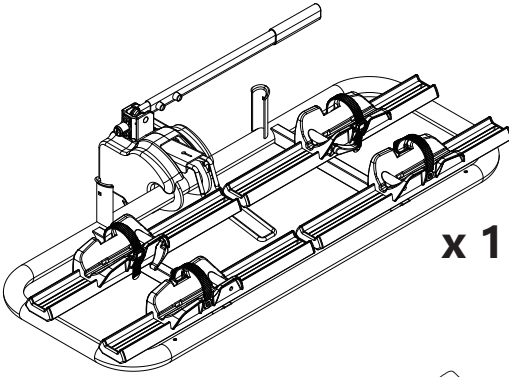
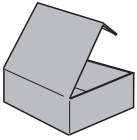

x 1

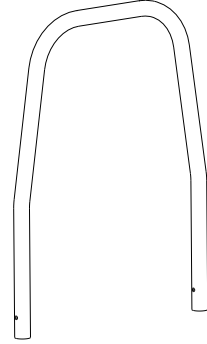

x 1

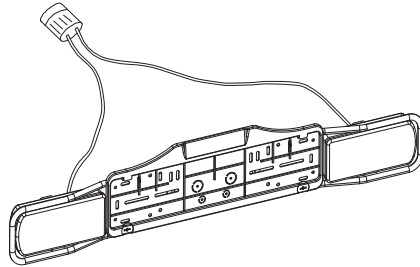

x 1

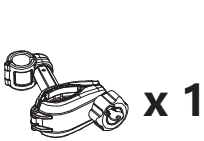

x 1



x 1



x 2



x 1



x 2

Φ6x16x1.5



x 2

M6x50



x 2

M6x55



x 2



x 2

Φ6x12x2



x 2

M6



x 2

M6

1

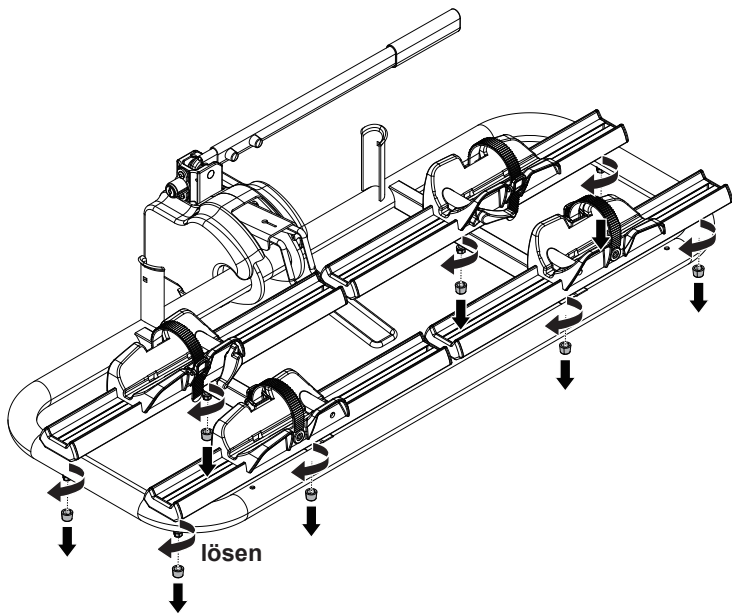

2

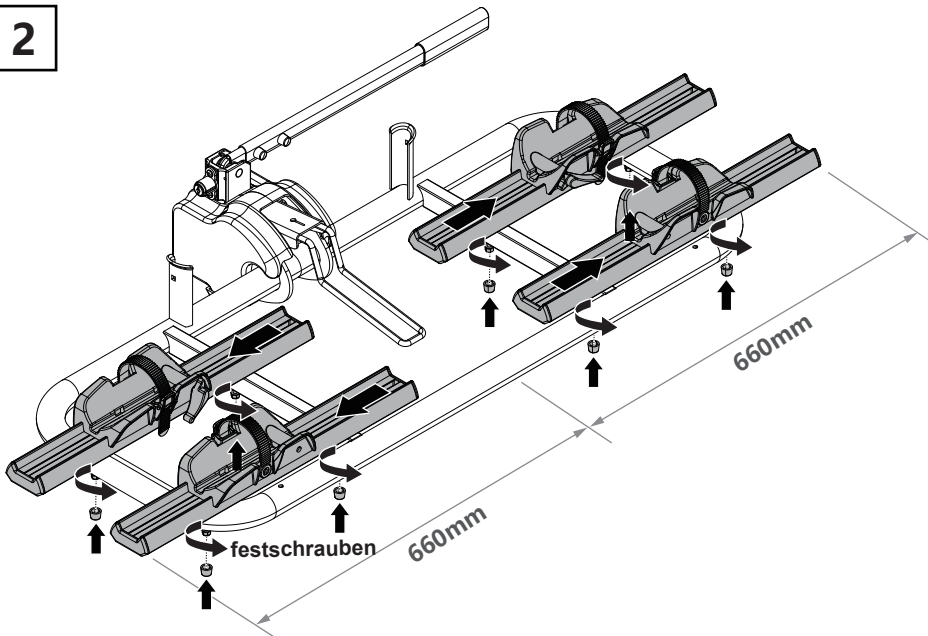

3

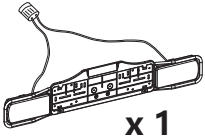

x 1



x 2

M6x50



x 2

M6



x 2



x 2

Φ6x12x2

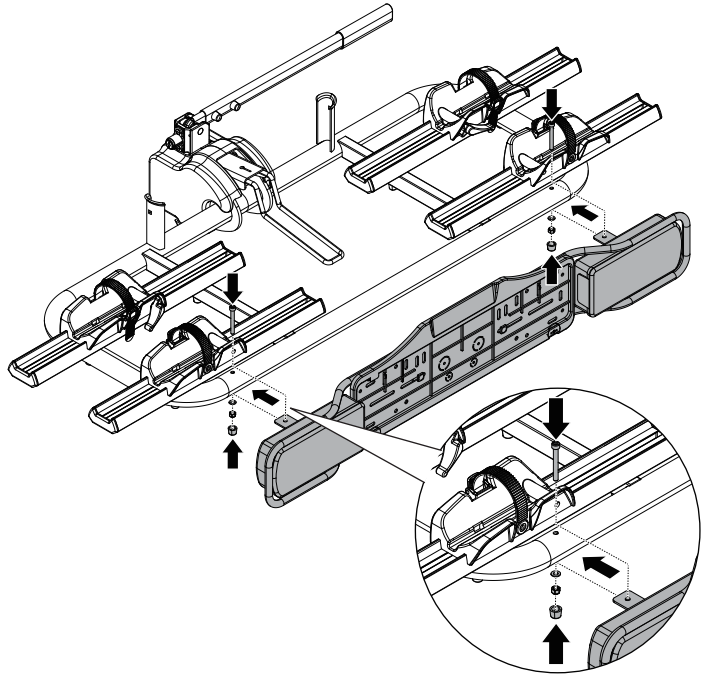

4

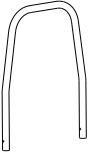

x 1



x 2

M6



x 2

M6x55



x 2

Φ6x16x1.5

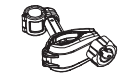

x 1



x 1

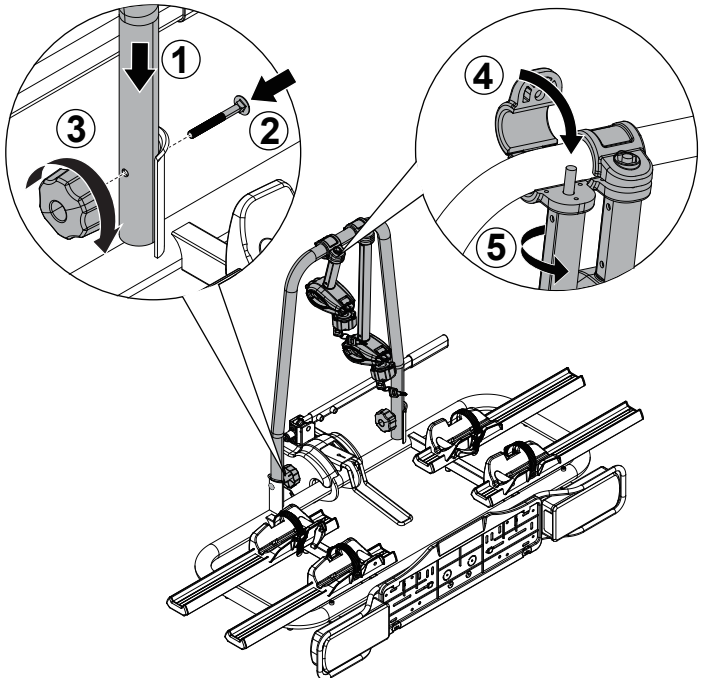

5

A

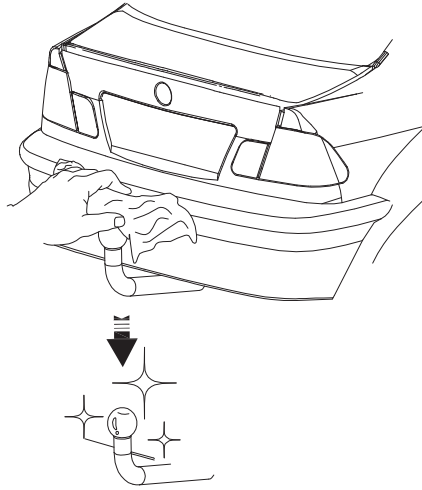

B

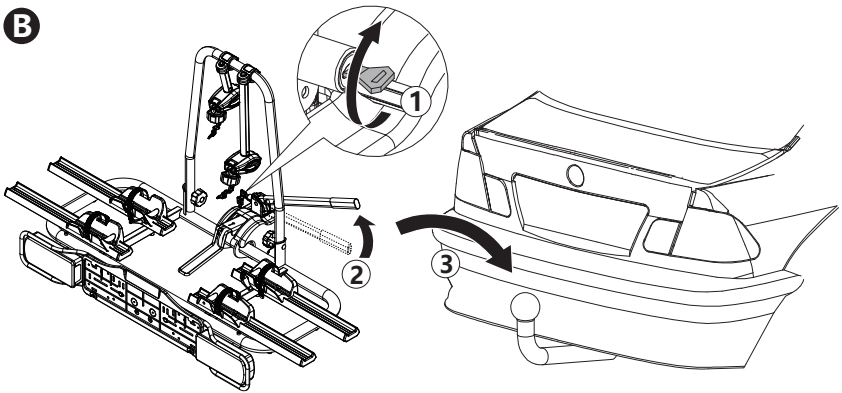

C

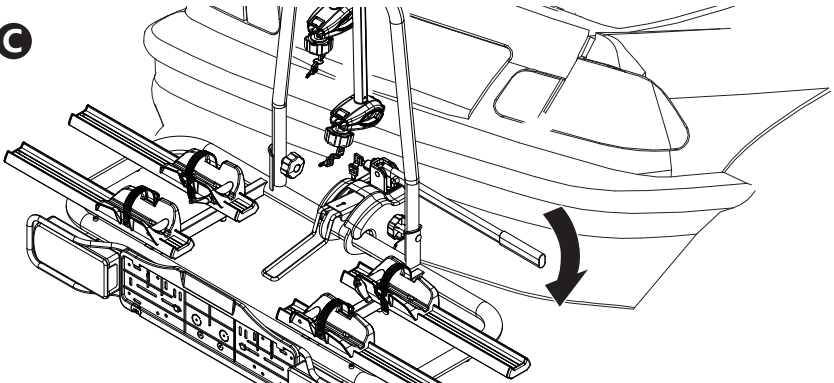

6

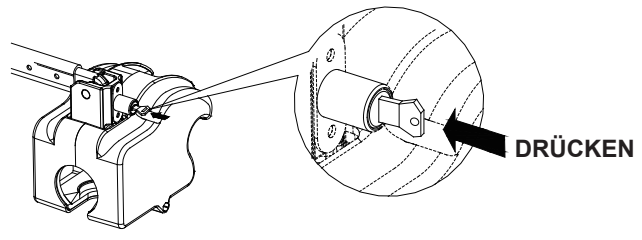
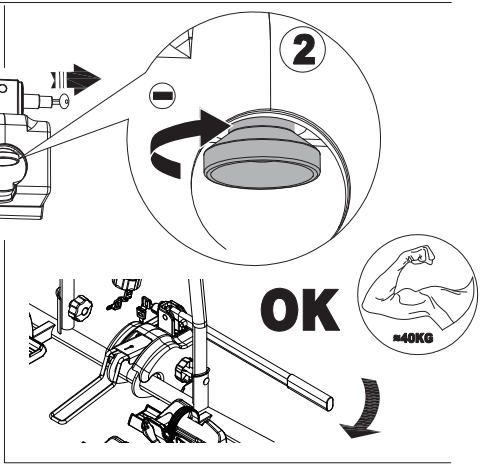
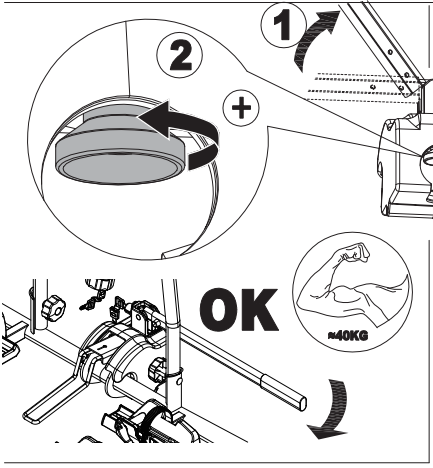
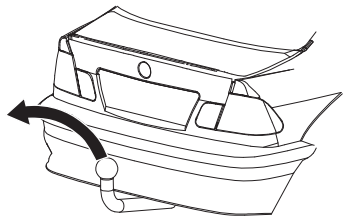
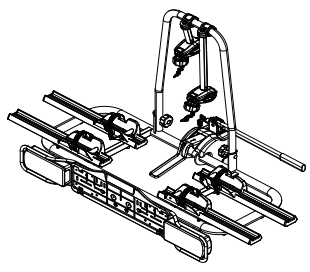
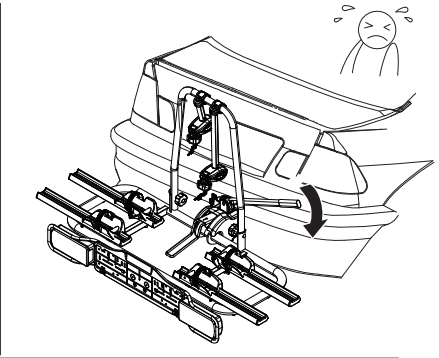
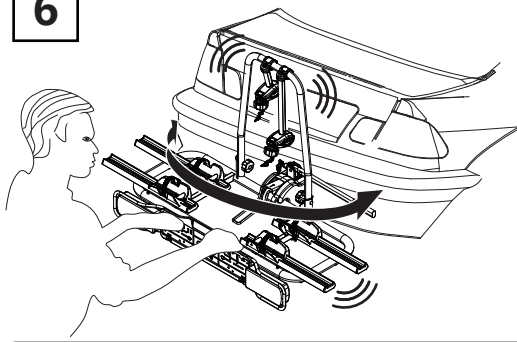

7

 x 2

D

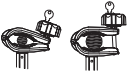

min. Ø30mm
max. Ø50mm

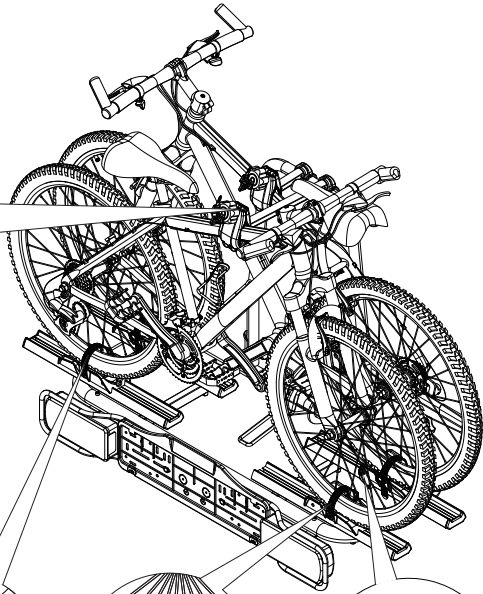
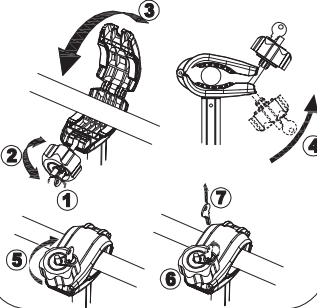

öffnen

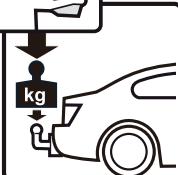
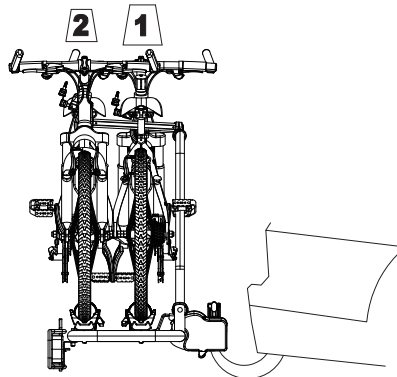
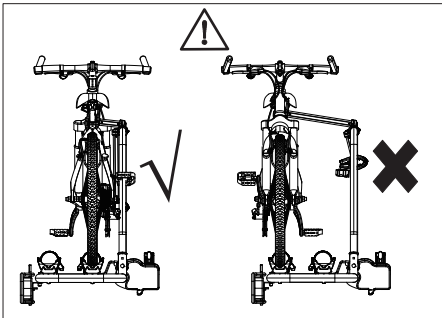
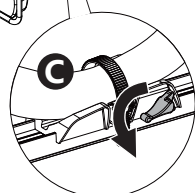
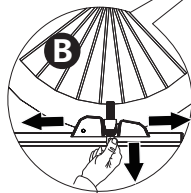
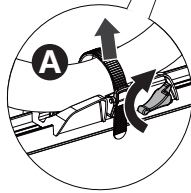

MAX



80 kg
>80 kg



19.5 kg



MAX 30kg

2x

MAX 60 kg

MAX 60 kg

8

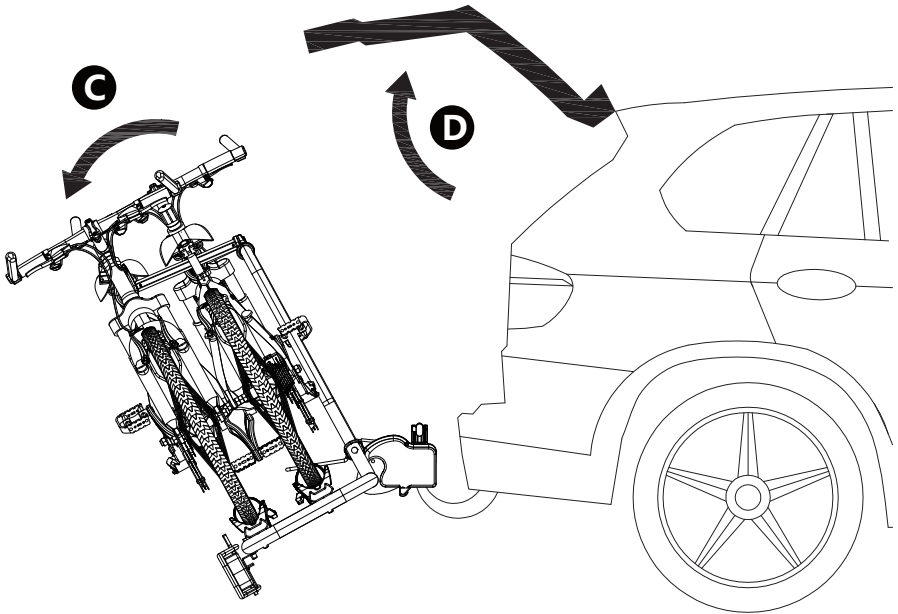
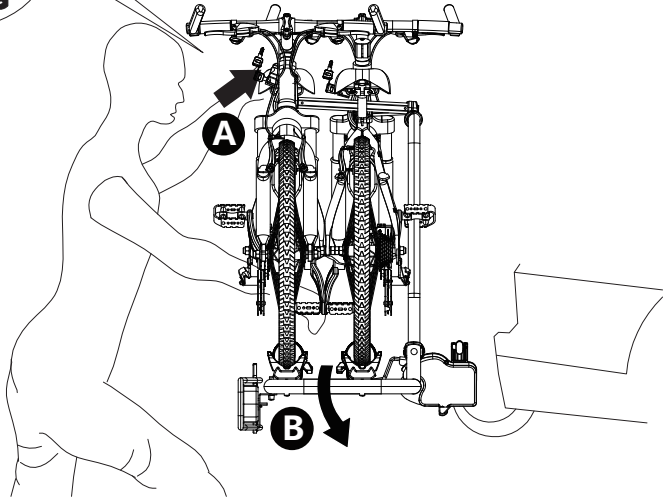
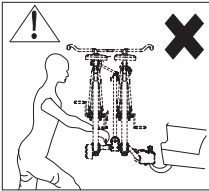
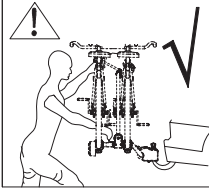

GARANTIE

Gültigkeitsdauer der Garantie:

Diese Garantie gilt für einen Zeitraum von 2 Jahren ab dem Kaufdatum des KFZ-Fahrradanhängers der Marke Grundig Automotive.

Abgedeckte Komponenten:

Diese Garantie deckt alle Herstellungsfehler und Materialfehler des KFZ-Fahrradanhängers ab, einschließlich der folgenden Komponenten:

- Rahmen und Karosserie
- Räder und Reifen
- Bremsen
- Beleuchtungssysteme
- Sicherheitsgurte und -verschlüsse
- Aufhängungssysteme
- Zugvorrichtungen und Kupplungen
- Elektrische Komponenten

Um einen Garantiefall effizient bearbeiten zu können, benötigen wir bestimmte Informationen und Dokumentationen von Ihnen:

- **Kaufbeleg:** Bitte senden Sie uns eine Kopie des Kaufbelegs oder eine Rechnung, auf der das Kaufdatum, der Anhängermodell und der Händlername deutlich erkennbar sind. Dies ermöglicht uns, den Garantiezeitraum zu überprüfen.
- **Seriennummer:** Geben Sie uns die Seriennummer des KFZ-Fahrradanhängers an. Sie finden diese normalerweise auf einem Aufkleber am Rahmen oder in der Nähe der Anhängerkupplung. Dies hilft uns, das richtige Modell und den Produktionszeitraum zu identifizieren.
- **Beschreibung des Problems:** Geben Sie uns eine detaillierte Beschreibung des Problems oder Defekts, den Sie mit dem KFZ-Fahrradanhänger festgestellt haben. Je präziser Ihre Beschreibung ist, desto schneller können wir den Fall analysieren und eine Lösung finden.
- **Fotos oder Videos:** Wenn möglich, machen Sie bitte Fotos oder Videos von dem Problem. Dadurch können wir uns ein besseres Bild von der Situation machen und mögliche Lösungen schneller identifizieren. Bitte senden Sie uns diese Dateien als Anhang in einer E-Mail.
- **Kontaktdaten:** Bitte geben Sie uns Ihre vollständigen Kontaktdaten einschließlich ihres Namens, der Adresse, Telefonnummer und E-Mail-Adresse an. Dadurch können wir Sie bei Rückfragen erreichen und Sie über den Status der Garantieabwicklung informieren.

Bitte senden Sie alle erforderlichen Informationen und Dokumentationen an eine der folgenden E-Mail-Adressen:

KONTAKT

Land	Country	E-Mail
Deutschland	Germany	support-de@grundigautomotive.com
Österreich	Austria	support-at@grundigautomotive.com
Schweiz	Switzerland	support-ch@grundigautomotive.com

Weitere Kontaktmöglichkeiten finden Sie online unter www.grundigautomotive.com.

GARANTIEBEDINGUNGEN:

1. Die Garantie gilt nur für den Erstkäufer des KFZ-Fahrradanhängers und ist nicht übertragbar.
2. Der Käufer muss den KFZ-Fahrradanhänger ordnungsgemäß gemäß den Anweisungen des Herstellers nutzen und warten.
3. Jegliche Reparaturen oder Modifikationen am KFZ-Fahrradanhänger, die nicht vom autorisierten Servicepartner von Grundig Automotive durchgeführt wurden, führen zum Erlöschen der Garantie.
4. Der Käufer muss den KFZ-Fahrradanhänger bei auftretenden Problemen unverzüglich zur Überprüfung und Reparatur an einen autorisierten Servicepartner von Grundig Automotive bringen.
5. Die Garantie deckt keine Schäden oder Verschleiß aufgrund von unsachgemäßer Verwendung, Missbrauch, Fahrlässigkeit, Unfällen, normaler Abnutzung oder unsachgemäßer Wartung ab.
6. Der Käufer ist für den sicheren Betrieb des KFZ-Fahrradanhängers verantwortlich und haftet für Schäden, die durch unsachgemäßen Gebrauch verursacht wurden.

HAFTUNGSAUSCHLUSS:

1. Grundig Automotive haftet nicht für indirekte, zufällige oder Folgeschäden, die aus dem Gebrauch oder dem Fehlen der Fähigkeit zur Nutzung des KFZ-Fahrradanhängers resultieren.
2. Die Garantie gilt nicht für Schäden, die durch unsachgemäße Installation, Wartung oder Reparatur verursacht wurden.
3. Grundig Automotive übernimmt keine Verantwortung für Schäden oder Verluste von persönlichen Gegenständen, die im KFZ-Fahrradanhänger transportiert werden.
4. Diese Garantie gilt nicht für normale Abnutzung oder Schäden aufgrund von Naturkatastrophen, Vandalismus, Diebstahl oder Unfällen.

IMPORTEUR / LIZENZINHABER

MAAT Europe GmbH
Kurfürstendamm 102
GER-10711 Berlin

Web: www.maateurope.com

REAR BIKE CARRIER USER MANUAL

➤ Grundig Nizza 11-2EB Bike Trailer

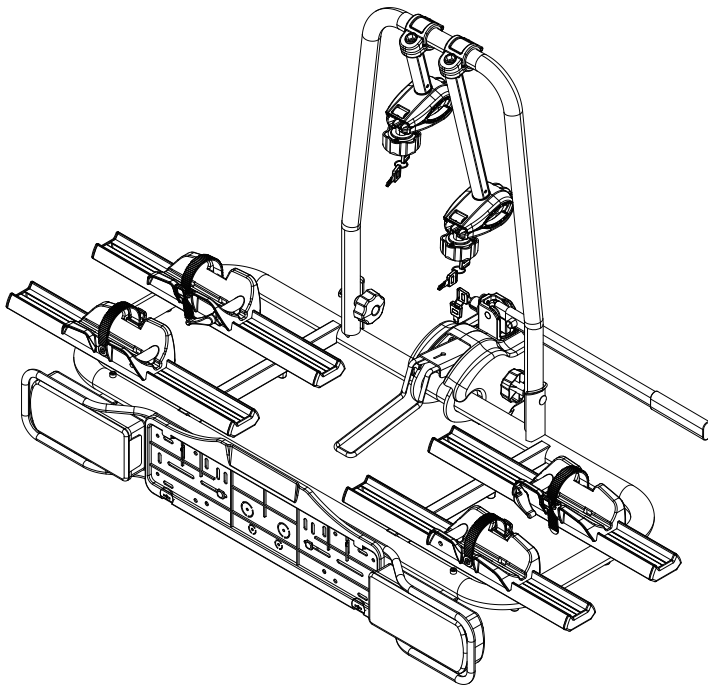

GRUNDIG
AUTOMOTIVE

WARNINGS!

GENERAL REMARKS

01. Please read and observe the instructions carefully before you use the product, and keep them in a safe place for future use. Check the part list after opening the package. Make sure that all the parts are fully assembled according to the instruction before fitting it on your car.
02. The user is responsible for assembly and installation of this product, and the manufacturer disclaims any liability due to improper fitting or use of the product.
03. Failure to properly install this bike carrier and/or the bikes may cause damage to the vehicle and/or the bikes, and may result in personal injury.
04. Do not use this product for purposes other than those for which it is designed. Do not modify any components of the product. Remove the carrier if not in use.
05. Do not use the carrier to carry more bikes than recommended. The weight of each bike cannot exceed 15kg/33lbs.
06. Fits 50mm ISO tow balls. Always check the weight limitation of your towing system and never overload it.
07. Do not install the bike carrier on trailers, campers, or RVs.
08. This bike rack is not intended for transporting tandem, or recumbent bicycles.
09. Do not transport bicycles with attached baby seats, panniers, wheel covers, full bike covers or motors.

SAFE AND PROPER USE

01. Please make sure you clean the surface of the towball completely before installing the rack.
02. Always use the safety strap to attach the bikes to the bike carrier.
03. Check if the distance from the exhaust pipe to the bicycle tires is safe for your bicycles or the straps of the carrier. The heat of the exhaust could damage the bike or bicycle racks.
04. If your vehicle is equipped with an automatic tailgate opening system, disable this function when using the bike carrier, and open the tailgate manually.
05. When loading the bicycles, remove all loose parts and accessories from bicycles (toolbars, baby carriers, pumps, etc.)
06. Always position the biggest/heaviest bike first and closest to the car, and then position the smaller bike after that.
07. The user is responsible for periodically verifying that all hardware, straps, knobs, hubs are securely tightened for safety purposes.
08. You might have to use extra protections to protect the bikes and the tailgate from scratches.
09. Do not open the gate with the bikes installed on the carrier.
10. The locks used on this rack are theft deterrent.

ROAD SAFETY

01. Check before departure that the light board of the carrier is properly functioning.
02. The bike rack increases the vehicle's length, and the bicycles may increase its width and height. Be aware of this when passing through narrow or low clearance spaces and when reversing. Any loads exceeding the indicated dimensions must nevertheless respect existing regulations and be properly strapped down.
03. The load of rack and bicycles will affect driving. Do not exceed the speed limit, and do not drive faster than 120 km/h (75 mph).
04. Drive slowly over speed bumps. Respect the speed limit, and adapt your speed to the condition of the road.
05. Off-road driving is not recommended and could result in damage to your vehicle, hitch receiver, bike carrier, or your bikes.
06. If you hit a bump or a hole in the road, stop your vehicle and inspect the bikes and the carrier. If you notice anything wrong, remove the bikes and do not use the bike carrier.
07. Make sure there is a safe distance between the bikes and the ground, especially when entering a driveway.

MAINTAINING YOUR BICYCLE RACK

01. Periodically inspect the product for signs of wear, corrosion, and fatigue.
02. Do not use the carrier with defective parts, contact the dealer to replace them before using it again.
03. Remove the product before entering an automatic car wash.
04. To keep your product in the best condition, it is recommended to remove the product from the car when not in use. Please be advised that this product is not designed to resist extreme weather conditions, especially seacoast air.
05. Lubricate the bolts in order to avoid corrosion.

MAX
load



Car manual



+



MAX 60 Kg

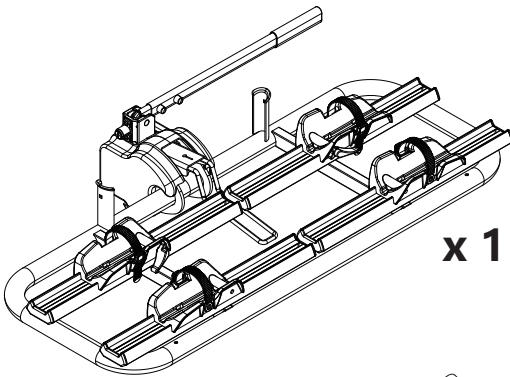
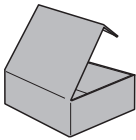

x 1

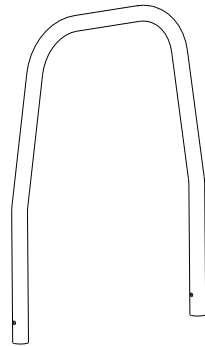

x 1

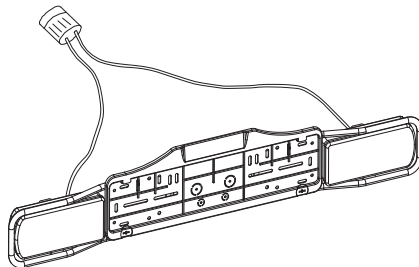

x 1

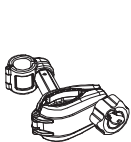

x 1

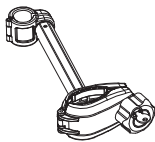

x 1



x 2



x 1



x 2

Φ6x16x1.5



x 2

M6x50



x 2

M6x55



x 2



x 2

Φ6x12x2



x 2

M6



x 2

M6

1

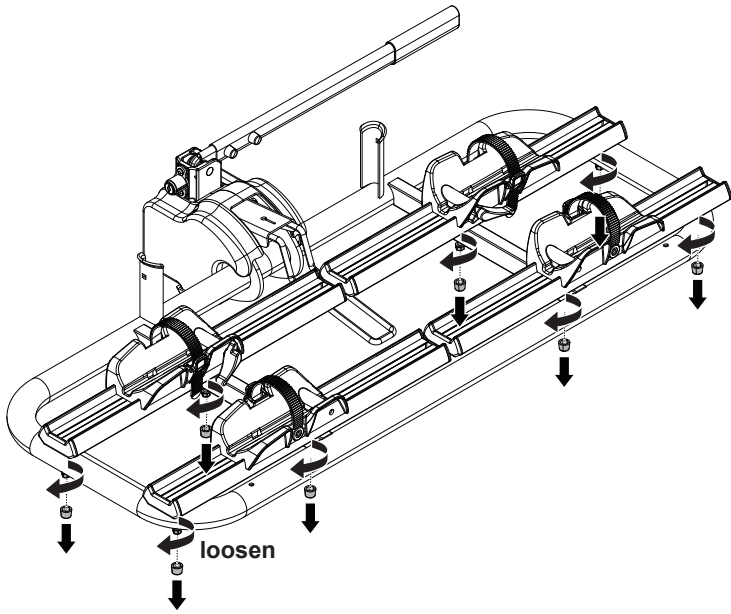

2

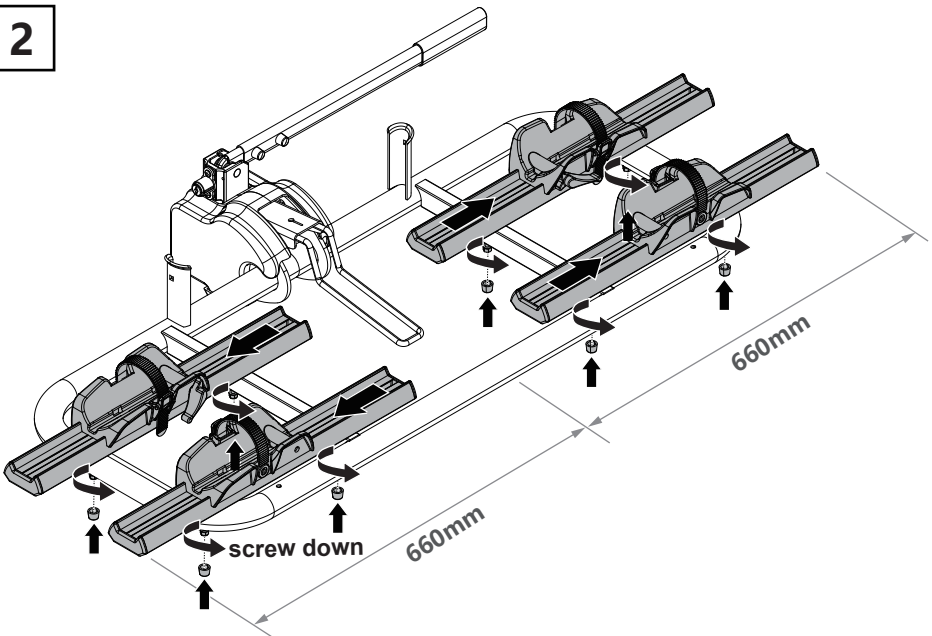

3

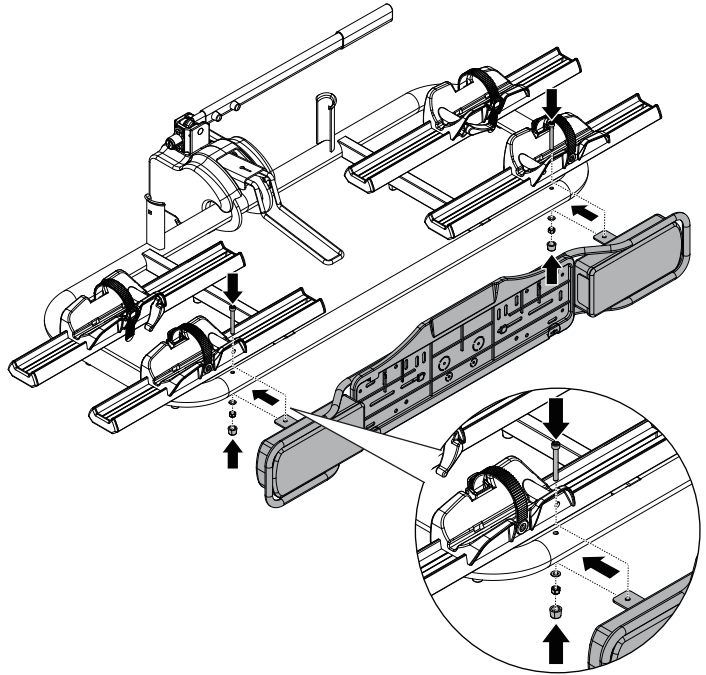
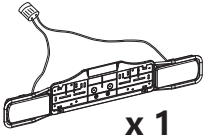

4

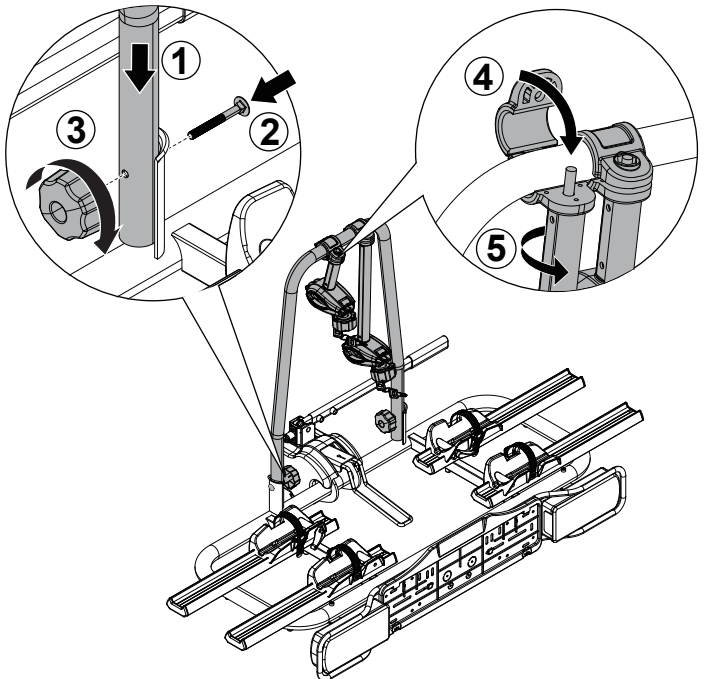
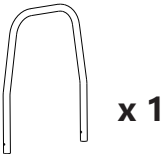

5

A

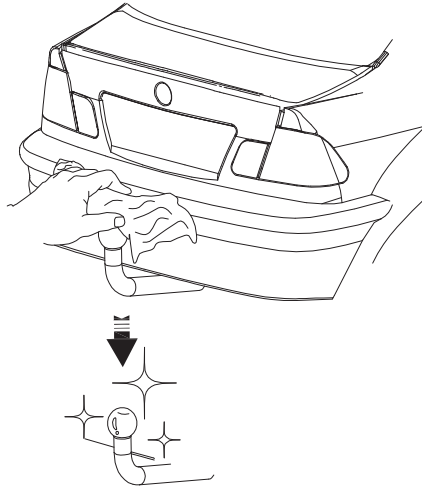

B

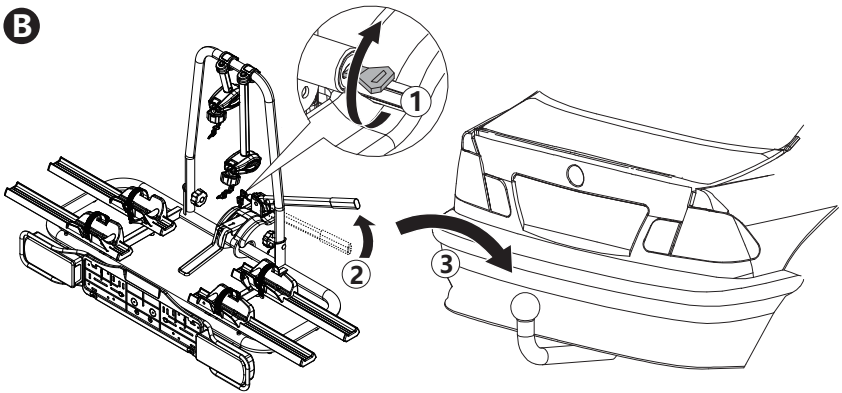

C

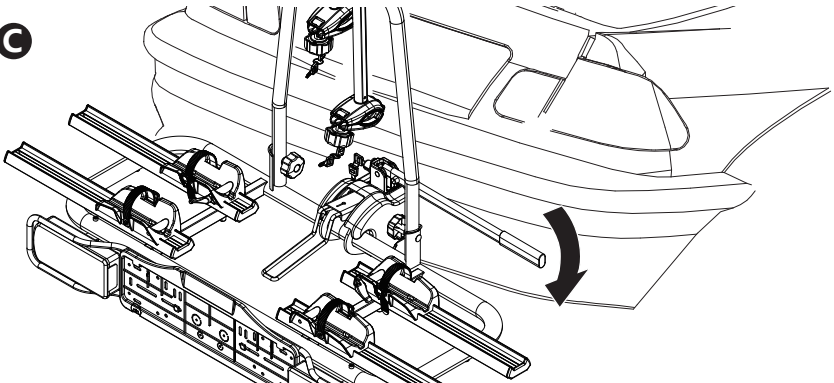

6

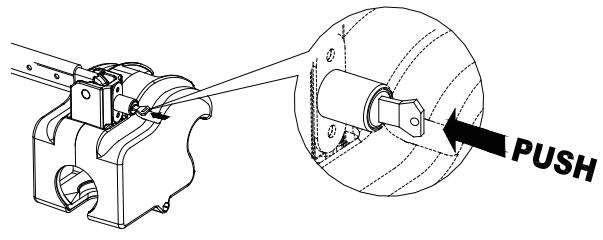
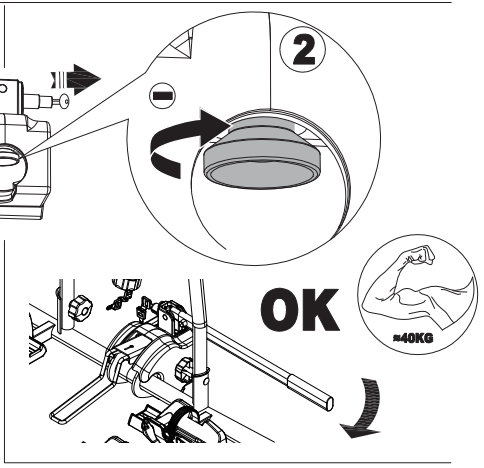
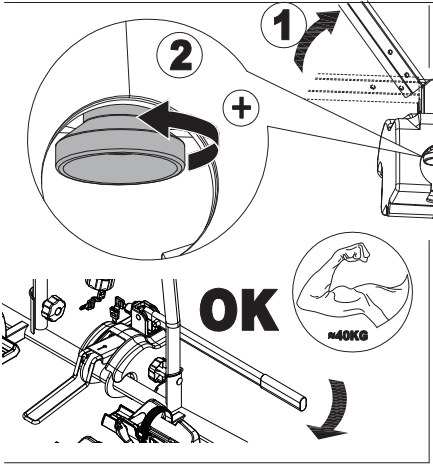
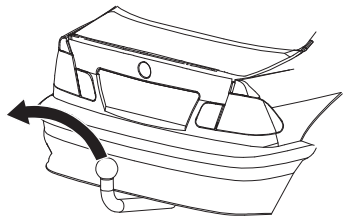
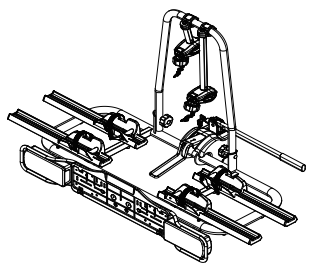
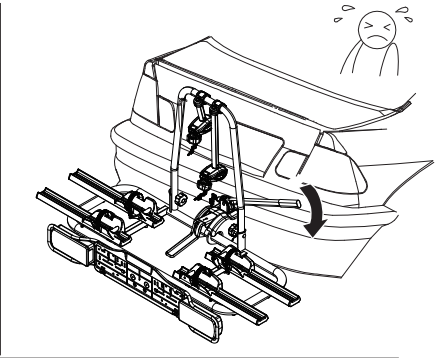
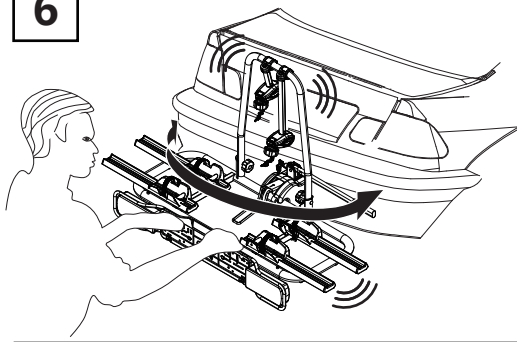

7

 x 2

D



min. Ø30mm
max. Ø50mm

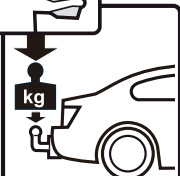
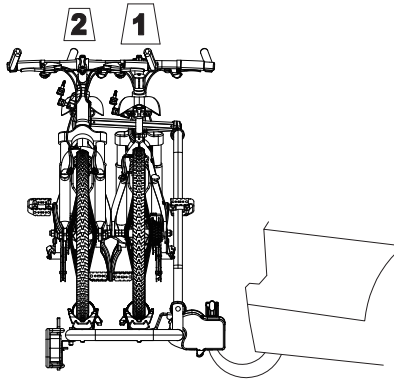
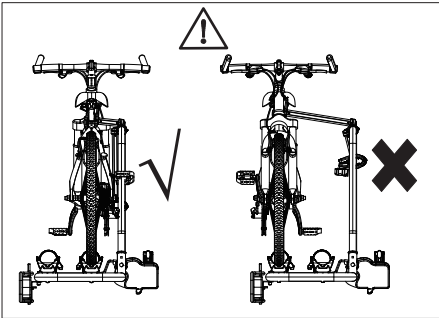
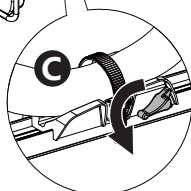
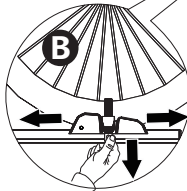
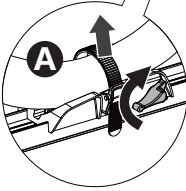
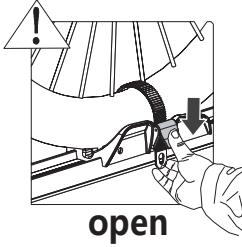
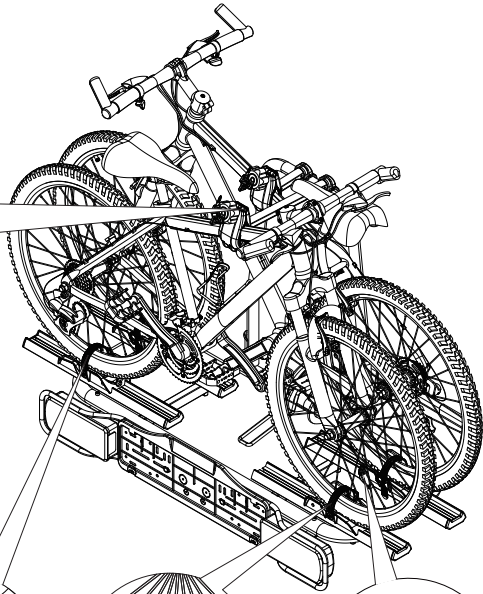
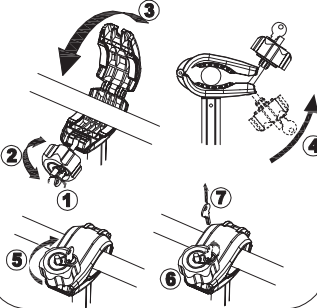

80 kg
>80 kg



19.5 kg



MAX 60 kg
MAX 60 kg

8

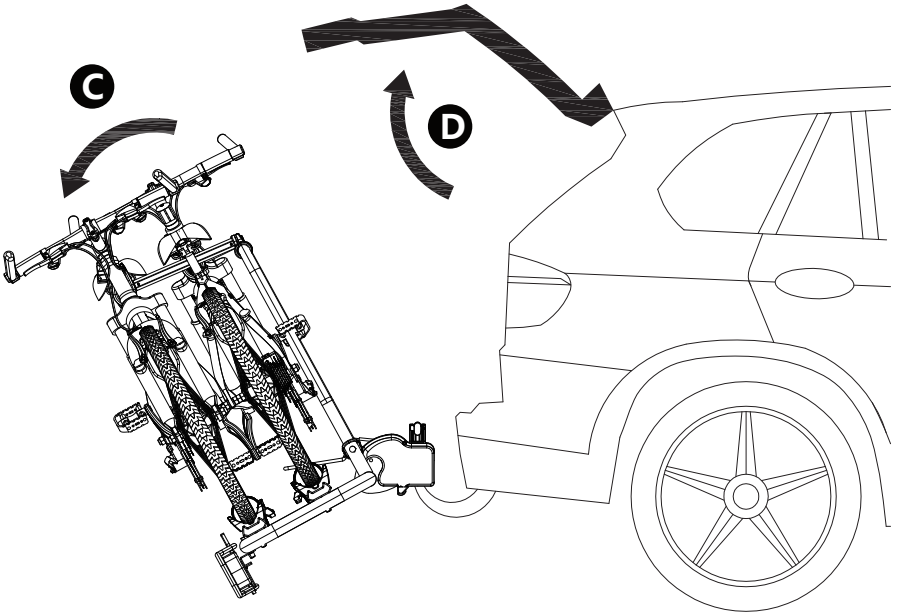
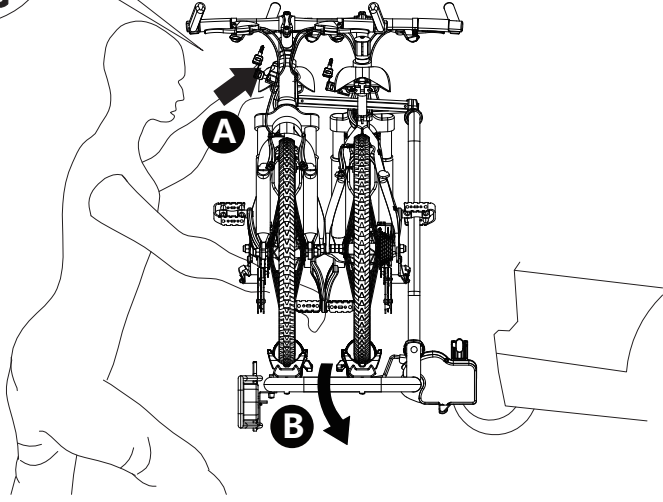
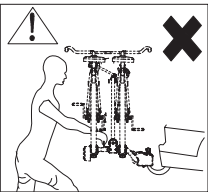
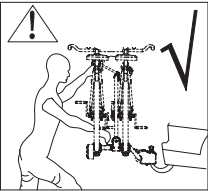

WARRANTY

Validity Period of Warranty:

This warranty is valid for a period of 2 years from the purchase date of the Grundig Automotive car trailer.

Covered Components:

- Frame and body
- Wheels and tires
- Brakes
- Lighting systems
- Safety belts and closures
- Suspension systems
- Tow devices and couplings
- Electrical components

To process a warranty, claim efficiently, we require the following information and documentation:

- Proof of purchase: Please send us a copy of the purchase receipt or an invoice clearly showing the purchase date, trailer model, and dealer name. This helps us verify the warranty period.
- Serial number: Provide the serial number of the car trailer, usually found on a sticker on the frame or near the tow coupling. This helps identify the correct model and production period.
- Problem description: Provide a detailed description of the issue or defect identified with the car trailer. The more precise your description, the faster we can analyze the case and find a solution.
- Photos or videos: If possible, include photos or videos of the issue. This helps us better understand the situation and identify potential solutions faster. Please send these files as email attachments.
- Contact details: Provide your full contact details, including name, address, phone number, and email address. This allows us to contact you for queries and update you on the warranty process.

CONTACT

Land	Country	E-Mail
Deutschland	Germany	support-de@grundigautomotive.com
Österreich	Austria	support-at@grundigautomotive.com
Schweiz	Switzerland	support-ch@grundigautomotive.com

You can find further contact options online at www.grundigautomotive.com.

WARRANTY CONDITIONS

1. The warranty is valid only for the original purchaser of the car trailer and is not transferable.
2. The purchaser must use and maintain the car trailer properly according to the manufacturer's instructions.
3. Any repairs or modifications to the car trailer not performed by an authorized Grundig Automotive service partner will void the warranty.
4. The purchaser must bring the car trailer to an authorized Grundig Automotive service partner for inspection and repair immediately upon identifying any issues.
5. The warranty does not cover damage or wear caused by improper use, abuse, negligence, accidents, normal wear and tear, or improper maintenance.
6. The purchaser is responsible for the safe operation of the car trailer and is liable for any damages caused by improper use.

DISCLAIMER OF LIABILITY:

1. Grundig Automotive is not liable for indirect, incidental, or consequential damages arising from the use or inability to use the car trailer.
2. The warranty does not cover damages caused by improper installation, maintenance, or repair.
3. Grundig Automotive is not responsible for damage or loss of personal belongings transported in the car trailer.
4. This warranty does not cover normal wear and tear or damages resulting from natural disasters, vandalism, theft, or accidents.

IMPORTEUR / LIZENZINHABER

MAAT Europe GmbH
Kurfürstendamm 102
D-10711 Berlin

Web: www.maat-europe.com

Ministerstvo dopravy České republiky
Ministry of Transport of the Czech Republic
Nábřeží L.Svobody 12, 110 15 Praha 1, Czech Republic



OSVĚDČENÍ o:

UDĚLENÍ SCHVÁLENÍ
ROZŠÍŘENÍ SCHVÁLENÍ
ODMÍTNUTÍ SCHVÁLENÍ
ODEJMUTÍ SCHVÁLENÍ
UKONČENÍ VÝROBY

COMMUNICATION concerning:

APPROVAL GRANTED
APPROVAL EXTENDED
APPROVAL REFUSED
APPROVAL WITHDRAWN
PRODUCTION DEFINITELY
DISCONTINUED

typu samostatného technického celku nosičů zavazadel,
nosičů lyží ~~nebo antén pro příjem a vysílání rozhlasu~~
podle Předpisu č. 26

of a separate technical unit type of luggage rack,
ski rack ~~or radio receiving or transmitting aerial,~~
pursuant to Regulation No. 26

Schválení č.: E8*26R04/00*14247*00
Approval No.:

Provedení schvalovací značky:
Style of approval mark:



26R – 04 14247

- Obchodní název nebo značka:
Trade name or mark: **Treasurall, Grundig automotive**
- Typ:
Type: **TB-011-2EB**

Varianty:
Variants: **-**
N/A
- Název a adresa výrobce:
Manufacturer's name and address: **NINGBO CHENFAN AUTO ACCESSORIES CO., LTD.**
No. 288, Songpuer Rd, Binhai Industrial District, Cixi, Zhejiang Province, P.R. China

Název a adresa montážního závodu:
Name and address of assembly plant: **NINGBO CHENFAN AUTO ACCESSORIES CO., LTD.**
No. 288, Songpuer Rd, Binhai Industrial District, Cixi, Zhejiang Province, P.R. China
- Název a adresa případ. zástupce výrobce:
If applicable, name and address of manufacturer's representative: **-**
N/A

5. Charakteristiky samostat. technického celku: **Nosič kol, svislá nosnost 60 kg**
 Characteristics of a separate technical unit: **Detaily viz dokumentace výrobce**
Cycle carrier, vertical load-bearing capacity
is 60kg
For details see manufacturer's information
folder
6. Omezení použití, jsou-li, a montážní návod: **viz dokumentace výrobce**
 Limitations of use, if any, **see manufacturer's information folder**
 and assembly instructions:
7. Vzorek požadovaný pro schválení samostatného **10 May 2023**
 technického celku předán dne:
 Specimen required for approval of a separate
 technical unit submitted on:
8. Technická organizace pro schvalovací zkoušky: **E8/C: TÜV SÜD Czech s.r.o.**
 Technical service responsible for conducting **Novodvorská 994/138**
 approval tests: **142 21 Praha 4**
Czech Republic
9. Datum protokolu vydaného touto zkušebnou: **26 July 2023**
 Date of report issued by that service:
10. Číslo protokolu vydaného touto zkušebnou: **CS229-23-TAC**
 Number of report issued by that service:
11. **SCHVÁLENÍ samostatného technického celku bylo UDĚLENO, / ODMÍTNUTO /**
~~ROZŠÍŘENO / ODEJMUTO~~ **pro nosič zavazadel, nosič (nosiče) lyží, anténu (antény) pro**
~~rádiový příjem a vysílání~~
APPROVAL for separate technical units has been GRANTED, / REFUSED /
~~EXTENDED / WITHDRAWN~~ **in respect of the luggage rack, ski rack(s), radio receiving or**
~~transmitting aerial(s)~~
12. Místo: **Praha**
 Place:
13. Datum: **Viz digitální podpis**
 Date: **See digital signature**
14. Podpis:
 Signature:
15. Schvalovací dokumentace je uložena u schvalovacího orgánu a lze ji obdržet na vyžádání.
 The information package lodged with the approval authority may be obtained on request.