

**NAVODILA ZA
UPORABO**



MEMPHIS

COD. BA-13



VARNOSTNE INFORMACIJE

POZOR

ČE SE NAPRAVA NE UPORABLJA SKUPAJ Z PODSTAVKOM, MORA BITI TRAJNO PRITRJENA NA USTREZNO STENO. POSVETUJTE SE Z KVALIFICIRANIM OSEBJEM ZA NAJUSTREZNEJŠI PRITRDITEVNI SISTEM.

PRED UPORABO PREVERITE VSE VIJAKE

NAPRAVE NE POSTAVLJAJTE BLIZU OKEN ALI PREDMETOV.

NE VESITE SE NA OBROČ!

IZDELEK JE NAMENJEN ZA DOMAČO UPORABO, NI NAMENJEN ZA PROFESIONALNO ALI JAVNO UPORABO. NAPRAVE NI MOGOČE UPORABLJATI S PRAZNIH PODSTAVKOM, SAJ TO LAHKO POVZROČI POŠKODBE!

PRIPOROČAMO, DA NAPRAVE NE IZPOSTAVLJATE TEMPERATURAMA POD 5°C

ČE TEMPERATURE PADEJO BLIŽJE 0°C, JE POTREBNO ODSTRANITI VODO IZ PODSTAVKA.

NAPRAVO POSTAVITE VODORAVNO NA TLA, ČE JE PODSTAVEK PRAZEN, PRIPOROČAMO, DA NAPRAVOPOSTAVITE NA VARNO. V POGOJIH MOČNEGA VETRA BODITE PREVIDNI PRI UPORABI NAPRAVE

Pomembno: Pred uporabo izdelka se posvetujte s svojim zdravnikom in preverite svoje zdravstveno stanje.

VARNOSTNA NAVODILA:

Prepričajte se, da so vsi uporabniki seznanjeni z opozorili o uporabi in varnosti. Ne pustite otrok, da se igrajo z napravo brez nadzora odrasle osebe.

Izdelek ni namenjen profesionalni ali javni uporabi.

Izdelek hranite stran od vode, bazenov ali savn.

Vedno nosite primerna športna oblačila, ko uporabljate napravo. Oblačila se morajo dobro prilegati, uporabljajte športne copate, ne uporabljajte sandalov ali cokel ali copat. Ne igrajte bosí.

Pred uporabo vedno preverite stanje izdelka in različnih komponent. V primeru obrabe ali nepravilnosti ga ne uporabljajte.

SPECIFIKACIJE IZDELKA SE LAHKO SPREMENIJO BREZ OBVESTILA, ZARADI PRILAGODITVE TEHNIČNIH SPECIFIKACIJ

SI

VARNOSTNE INFORMACIJE

Osebe, ki želijo sestaviti in uporabljati ta košarkarski komplet, morajo prebrati, razumeti in upoštevati naslednje opombe. Lastnik naprave pa mora zagotoviti, da vsi uporabniki poznajo in upoštevajo ta pravila:

Pred montažo mora oseba, ki ga postavlja, natančno prebrati navodila za montažo in preveriti vse dele v škatli, da se prepriča, da se ujemajo s seznamom sestavnih delov.

Pred postavitvijo naprave je treba najprej izbrati igralno površino; tla pod podlago morajo biti ravna.

Napravo je dovoljeno uporabljati šele potem, ko je podstavek popolnoma napolnjen z vodo ali peskom in je stabilen.

Pred uporabo je treba preveriti stabilnost podlage; tla pod napravo morajo biti gladka in brez majhnih kamenčkov ali drugih ostrih predmetov, ki bi lahko povzročili puščanje podstavka in izgubo zanesljive stabilnosti. Organske snovi je treba hraniti stran od podstavka.

Da bi preprečili poškodbe podstavka, ki ni narejen iz kovine, ga ne potiskajte ali vlecite po tleh.

To stojalo ni namenjeno resnim tekmam ali tekmovanjem. Igralci ne smejo "zabijati" in se prijeti za koš, da bi spustili žogo v mrežo. Ko uporabljate napravo, ne nosite nobenega nakita (prstanov, ur, ogrlic itd.).

Če se predmeti nakita ujamejo v obroč ali v mrežo, lahko uporabniki utrpijo resne poškodbe ali pa se naprava lahko prevrne.













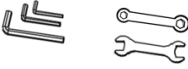







Naprave ne uporabljajte v vetrovnem in/ali slabem vremenu, saj se lahko prevrne. Stojalo postavite na najnižjo višino ali ga odstranite na varno mesto po uporabi.

Plezanje po drogu ali spreminjanje podstavka je strogo prepovedano. Nikoli ne obešajte ničesar na noben del naprave.

Redno preverjajte košarkarsko stojalo za zrahljane ali poškodovane dele. Če se odkrijejo kakršne koli težave, je treba takoj izvesti ustrezna popravila.

Napravo smejo sestavljati in razstavljati samo odrasli, ki zlahka obvladajo težko enoto, nikoli pa otroci.

KOMPONENTE

 <p>1. Tabellone tabla x1</p>	 <p>2. Anello obroč x1</p>	 <p>3. rete Mrežica x1</p>	 <p>4. Strumenti orodje x5</p>
 <p>5 x2: Vite a galletto Napenjalni gumbi</p>	 <p>6. Sezione superiore colonna Plošča zgornjega dela stebra x1</p>	 <p>7. Sezione intermedia colonna Plošča srednjega dela stebra x1</p>	 <p>8. Sezione inferiore colonna Plošča spodnjega dela stebra x1</p>
 <p>9. podstavek x1</p>	 <p>10. Asta Os x1</p>	 <p>11. Ruote kolesa x2</p>	 <p>12. Tirante inferiore spodnji nosilec x1</p>
 <p>13. Tirante sinistro levi nosilec x1</p>	 <p>14. Tirante destro desni nsoilec x1</p>	 <p>15. Tirante intermedio Srednja podporna opornica x1</p>	 <p>16. Tappo pokrov x1</p>
 <p>17 x1: M6*60 Bullone a testa esagonale + rondelle e dado Šestrobi vijak + podložka + matica</p>	 <p>18 x4: M6*25 Bullone a testa esagonale + rondelle Šestrobi vijak + podložka</p>	 <p>19 x4: M5*35 Šestrobi vijak + podložka + matica</p>	 <p>19 x1: M8*65 Bullone a testa esagonale + rondelle Šestrobi vijak + podložka</p>
 <p>21 x3: M5*10 Bullone a testa esagonale + rondelle Šestrobi vijak + podložka</p>			

MONTAŽA

Korak 1

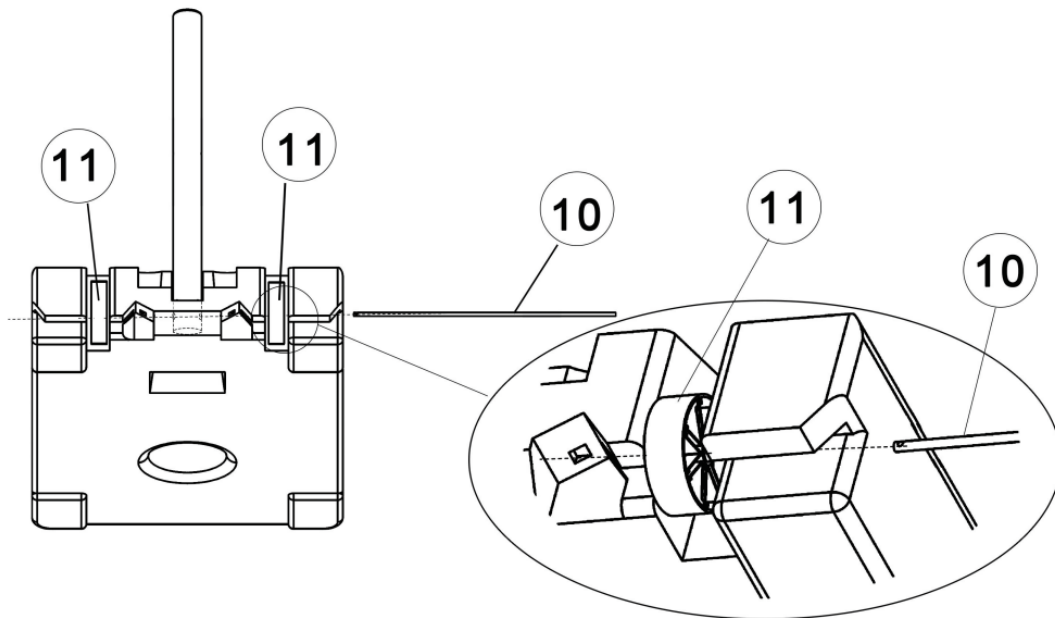
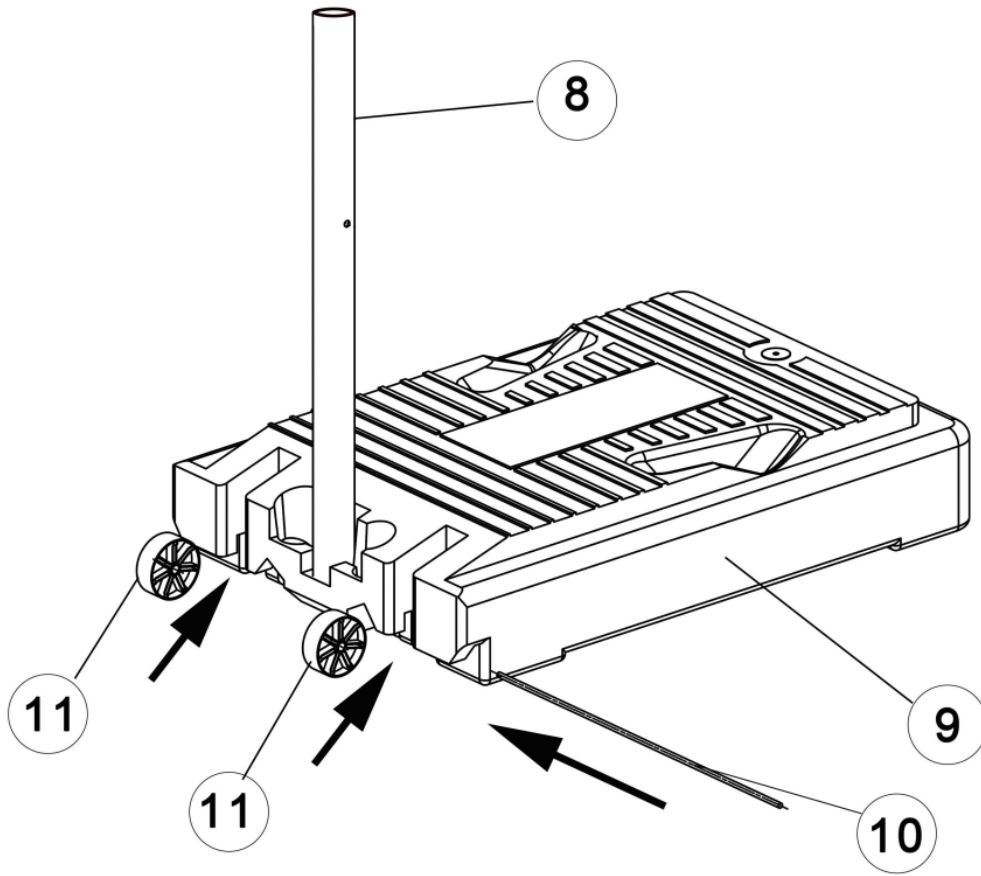

MONTAŽA

Korak 2

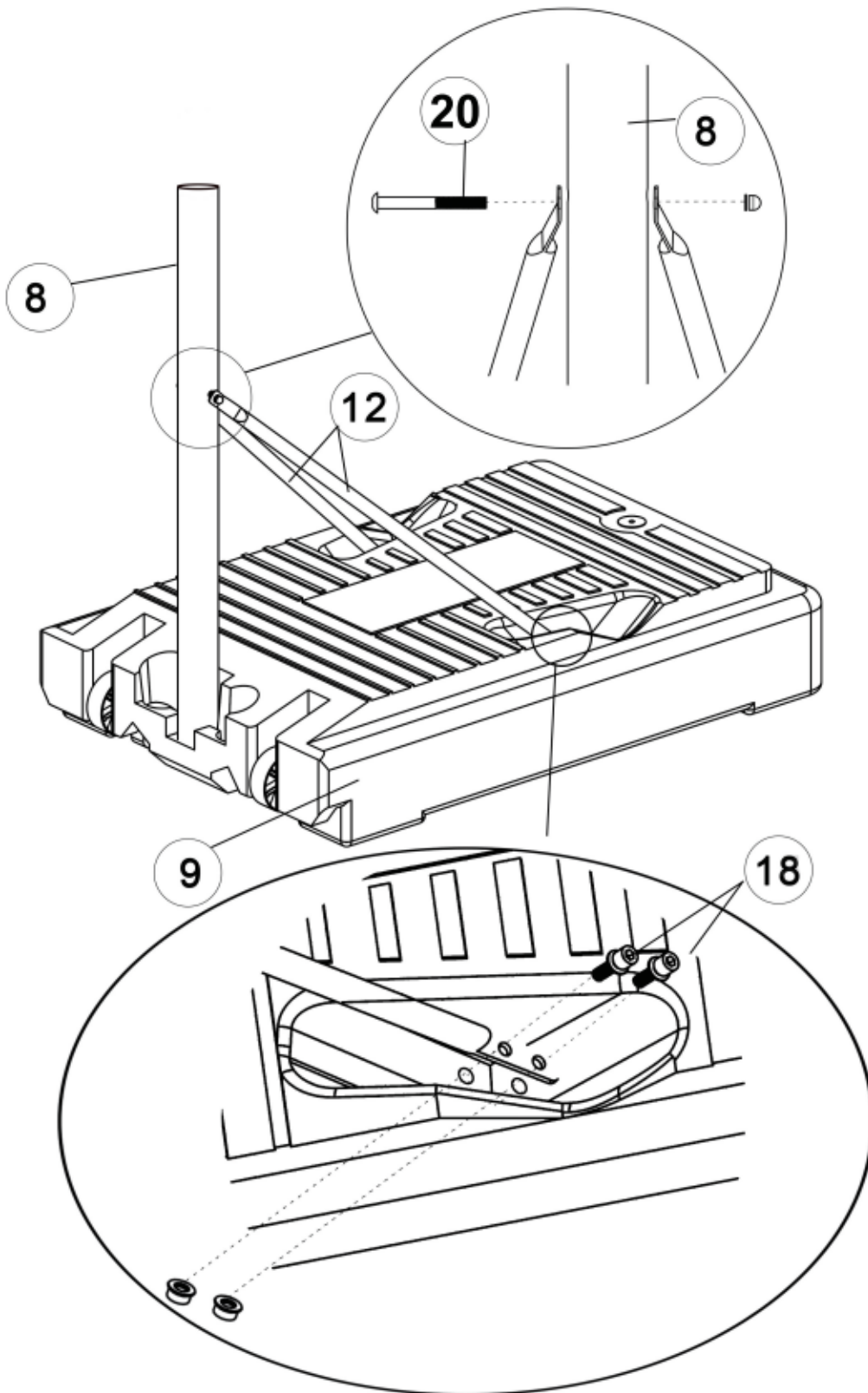

MONTAŽA

Korak 3

VODA ALI PESEK

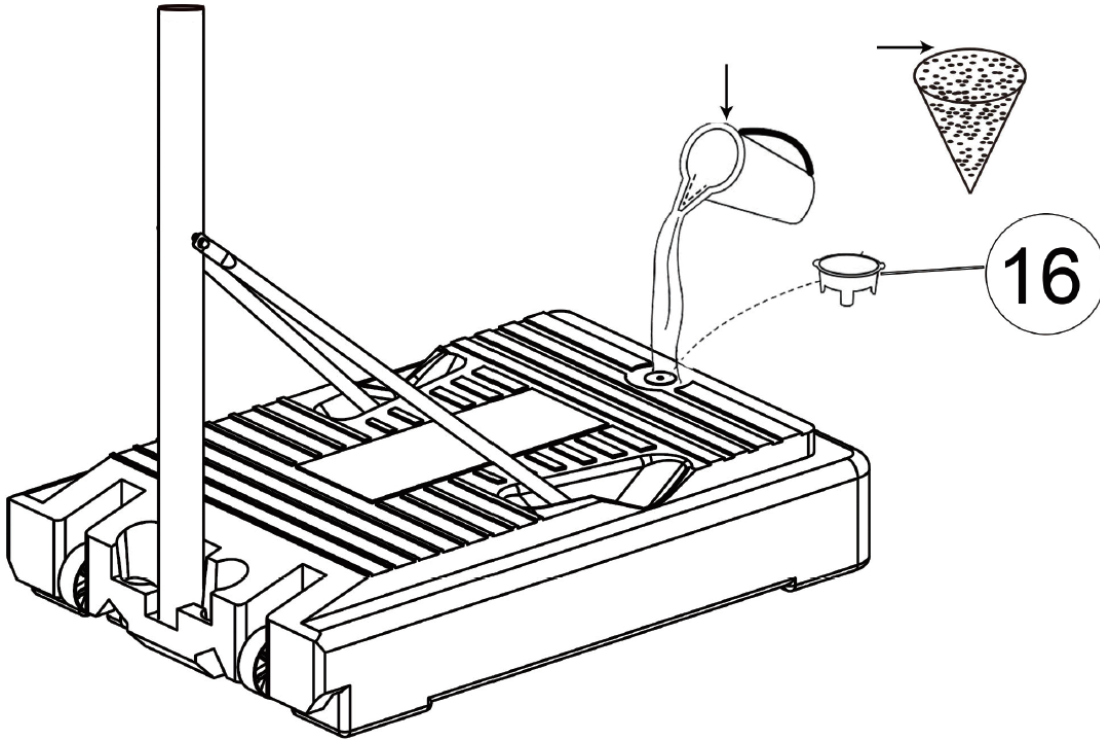

Korak 4

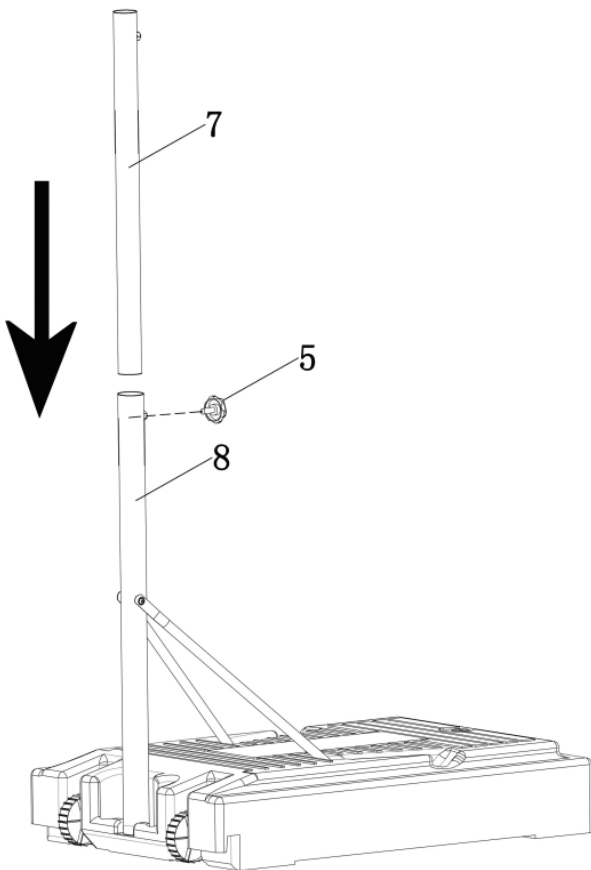

MONTAŽA

Korak 5

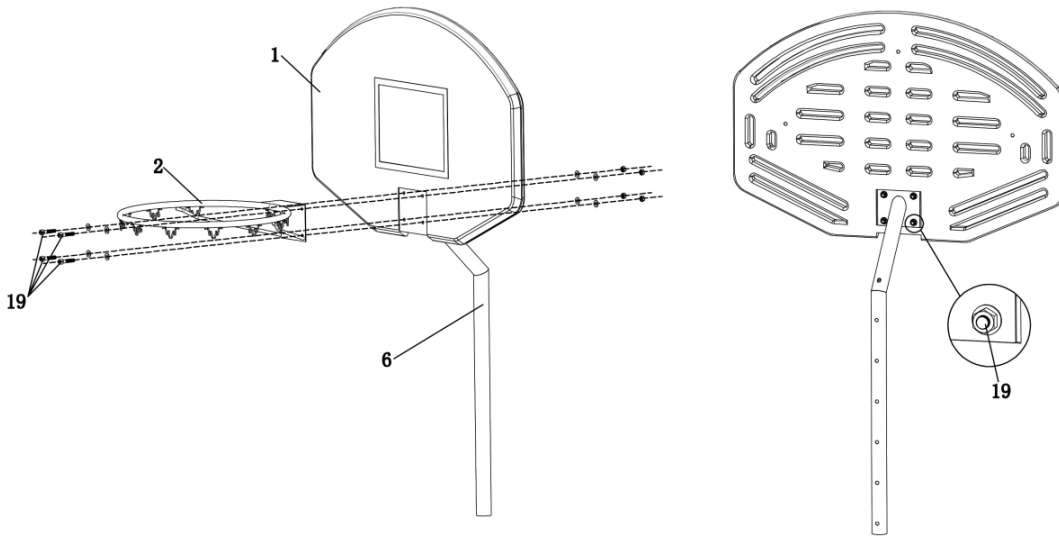

Korak 6

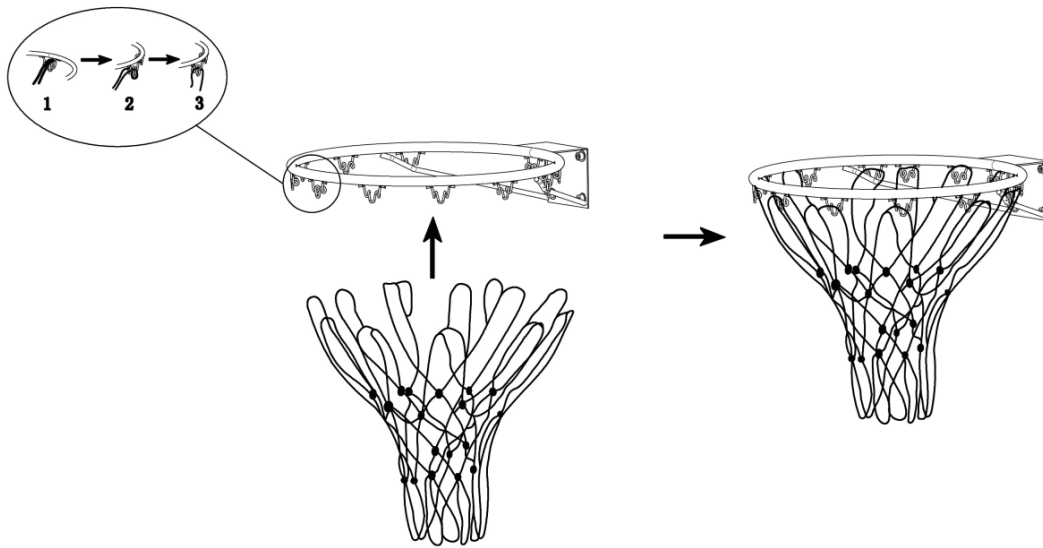

Korak 7

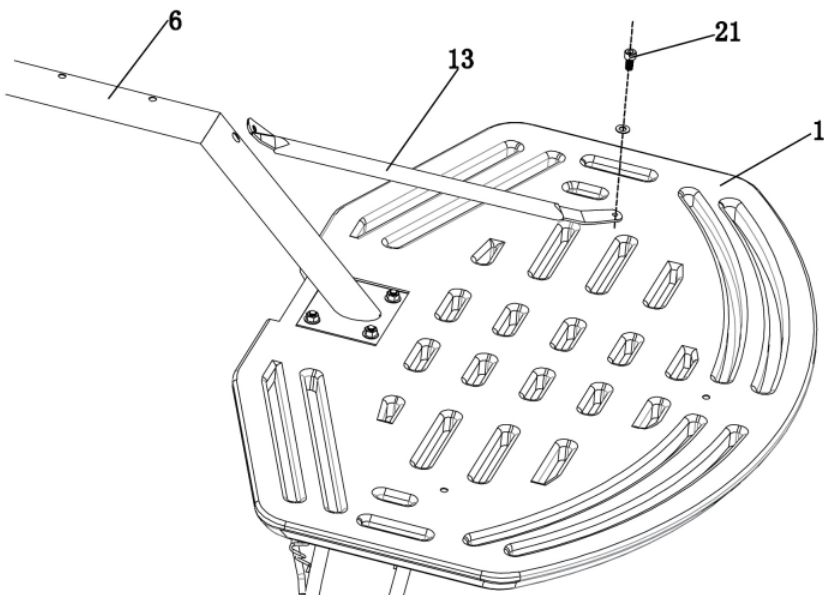

MONTAŽA

Korak 8

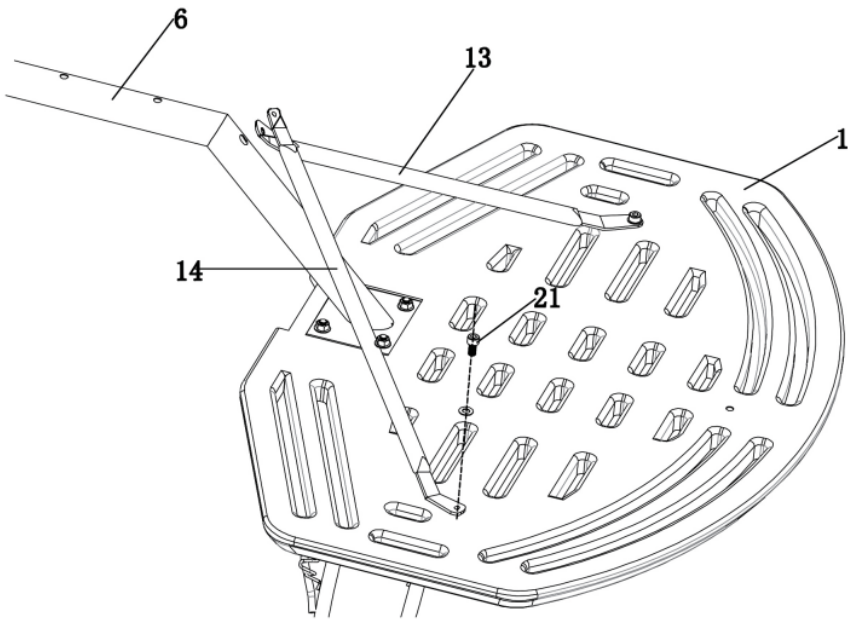

Korak 9

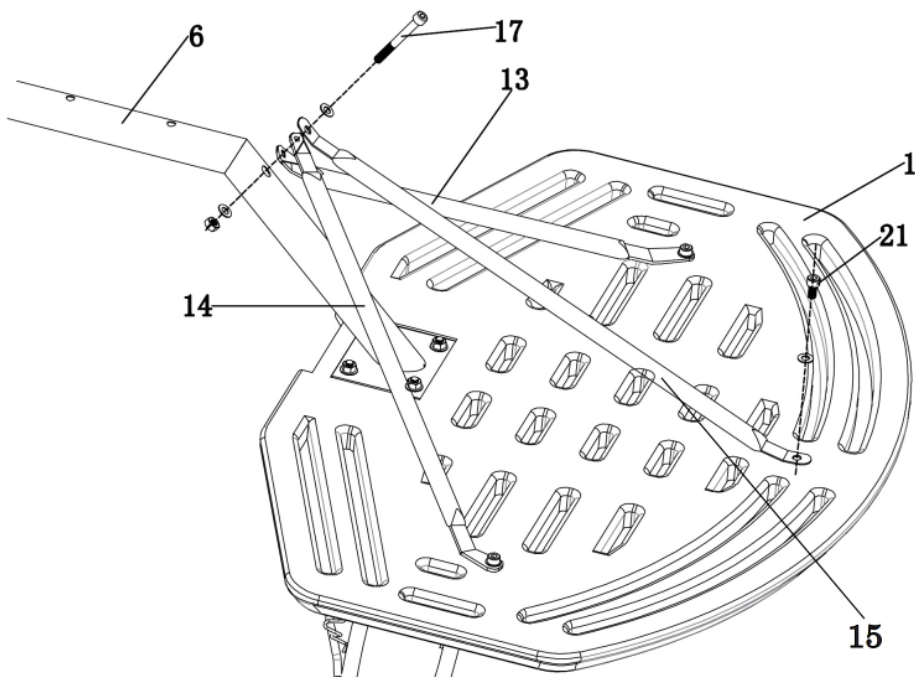

MONTAŽA

Korak 10

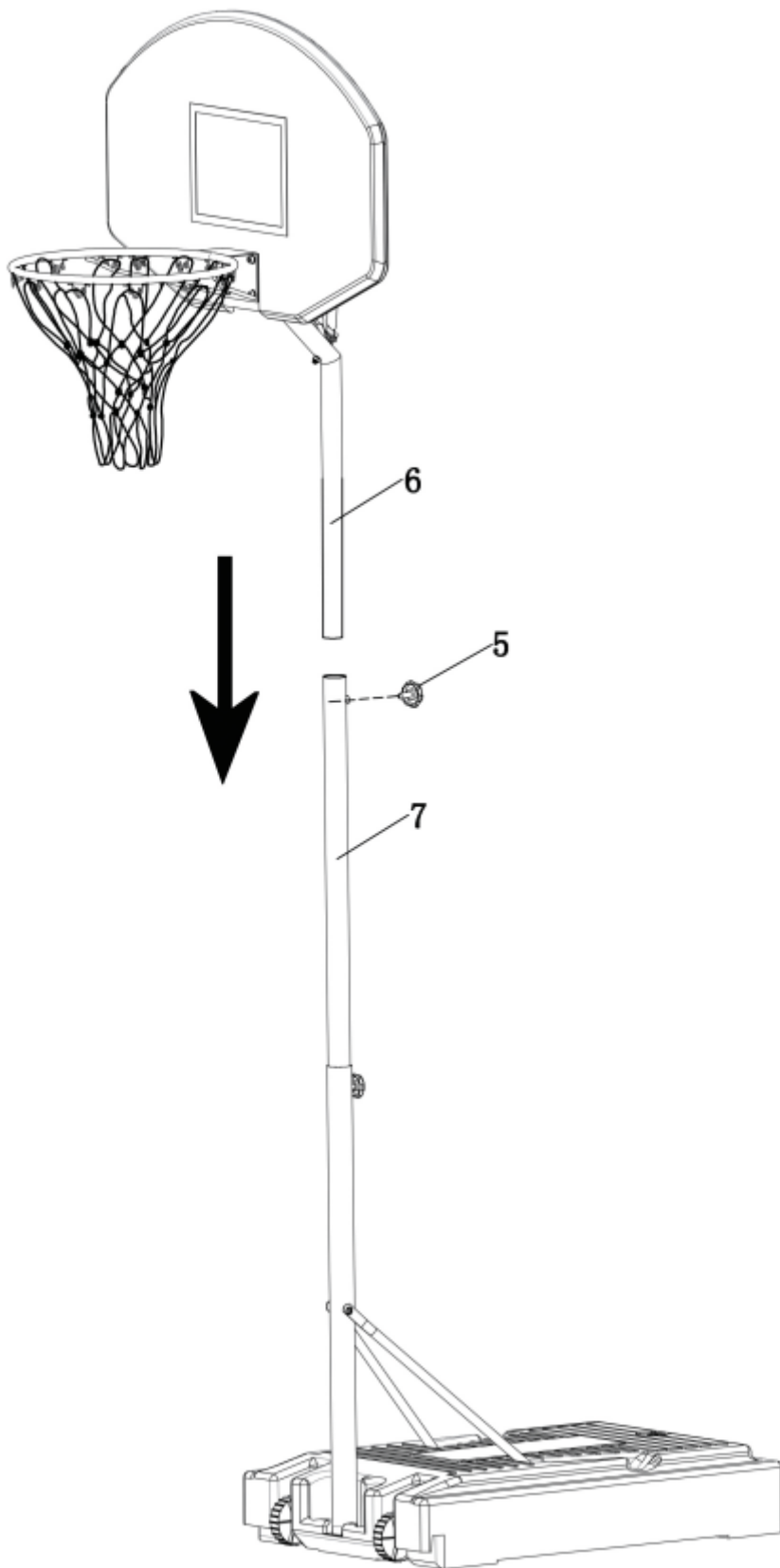

ENIM d.o.o.

Tržaška cesta 23

2000 MARIBOR

W: www.enim.si

E: info@enim.si

T: 02 292 77 90

SERVIS:

E: servis@enim.si

T: 041 347 920



GARLANDO SPA

Via Regione Piemonte, 32

Zona Industriale D1

15068 - Pozzolo Formigaro (AL) - Italy

www.garlando.it - info@garlando.it
