



# Bedienungs- anleitung

## **MAGINON** **WILD-/ÜBERWACHUNGSKAMERA**



**MAGINON**

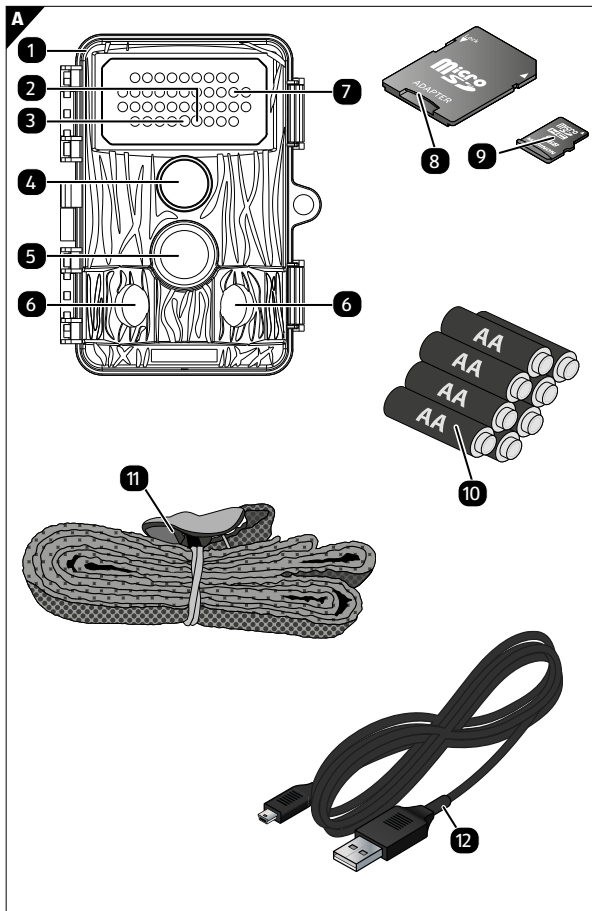

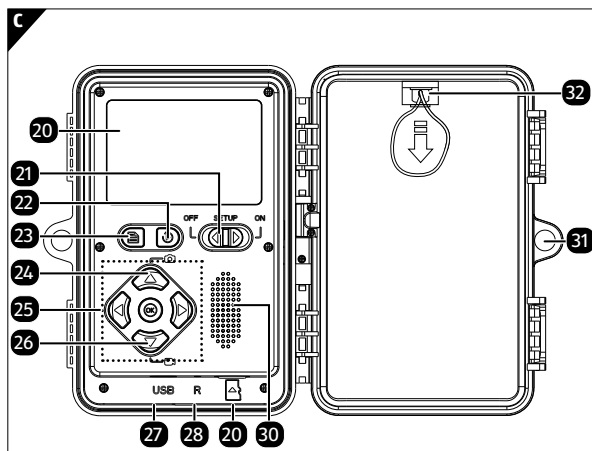
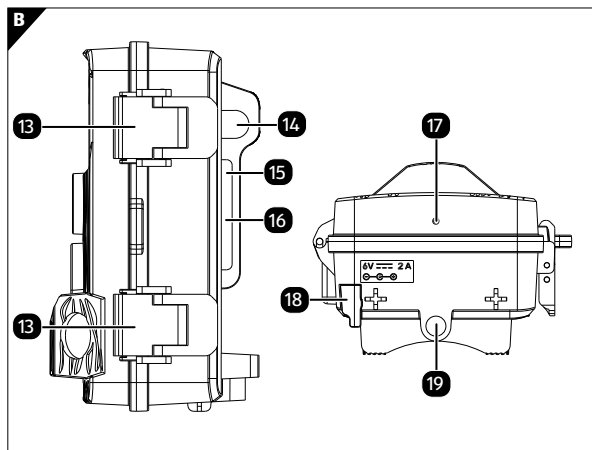

# Lieferumfang/Geräteteile

- |    |                         |    |  |
|----|-------------------------|----|--|
| 1  | WK-400 HDW              | 17 | Mikrofon                               |
| 2  | Status/WiFi LED blau    | 18 | Abdeckung für externe Stromversorgung  |
| 3  | PIR- LED rot            | 19 | 1/4" Stativgewinde                     |
| 4  | Kameraobjektiv          | 20 | LCD-Bildschirm                         |
| 5  | PIR-Sensor Mitte        | 21 | Netz-/Modus-Schalter                   |
| 6  | PIR-Sensor Seitlich     | 22 | Wiedergabemodus                        |
| 7  | Infrarot-LEDs           | 23 | Menü                                   |
| 8  | SD-Kartenadapter        | 24 | Aufwärts/Foto                          |
| 9  | microSDHC-Speicherkarte | 25 | Bedienfeld                             |
| 10 | Batterie, 8 x           | 26 | Abwärts/Video                          |
| 11 | Montagegurt             | 27 | USB-C Anschluss                        |
| 12 | USB-Kabel               | 28 | Reset                                  |
| 13 | Kameraverschluss        | 29 | Speicherkartensteckplatz               |
| 14 | Kabelführung            | 30 | Lautsprecher                           |
| 15 | Gurt-Öse                | 31 | Schloss-Öse                            |
| 16 | Baumhalterung           | 32 | Batteriefachabdeckung mit Öffnungsband |

Die tatsächlichen Batterien, der SD-Kartenadapter und die chermicroSDHC-Speicherkarte können von der Abbildung abweichen.

# Inhaltsverzeichnis

<b>Übersicht .....</b>	<b>1</b>
<b>Verwendung .....</b>	<b>2</b>
<b>Lieferumfang/Geräteteile .....</b>	<b>3</b>
<b>Vorwort.....</b>	<b>6</b>
<b>Allgemeines.....</b>	<b>7</b>
Anleitung lesen und aufbewahren .....	7
Zeichenerklärung .....	7
Bestimmungsgemäßer Gebrauch .....	10
<b>Sicherheit .....</b>	<b>11</b>
Sicherheitshinweise .....	11
Batterie/Akku-Sicherheitshinweise .....	15
<b>Merkmale der Wildkamera .....</b>	<b>17</b>
<b>Inbetriebnahme.....</b>	<b>18</b>
Wildkamera und Lieferumfang prüfen .....	18
Vorbereitung .....	19
Einlegen der Batterien.....	20
Einsetzen einer Speicherkarte .....	20
Bedientasten .....	21
Einstellungen.....	22
Schnelleinstellungen .....	23
Verwendung der Gürtelhalterung .....	27
An einen Computer anschließen.....	27
Systemvoraussetzungen .....	29
Trial Cam Go App installieren .....	30
WiFi Verbindung aufbauen .....	31
App Bedienung .....	33
Auf die Kamera zugreifen.....	33
<b>Fehlerbehebung .....</b>	<b>36</b>
<b>Technische Daten .....</b>	<b>38</b>
<b>Mögliche Rechtsverletzungen .....</b>	<b>41</b>

---

Urheberschutz.....	41
Schutz der Privatsphäre .....	41
Personelle Bestimmbarkeit.....	41
Überwachungskameras am Arbeitsplatz.....	42
Überwachungskameras im Straßenverkehr .....	42
Hinweispflicht.....	42
<b>Hinweise zur EU-Konformitätserklärung.....</b>	<b>43</b>
<b>Aufbewahrung.....</b>	<b>43</b>
<b>Reinigung .....</b>	<b>44</b>
<b>Entsorgung.....</b>	<b>45</b>
Verpackung entsorgen.....	45
Wildkamera entsorgen .....	45

# Vorwort

Liebe Kundin, lieber Kunde,  
herzlichen Glückwunsch zum Kauf eines qualitativ  
hochwertigen MAGINON Produktes.

Sie haben sich für eine moderne Wild-/Überwachungskamera  
mit guter technischer Ausstattung und entsprechendem  
Zubehör entschieden, die sich besonders einfach bedienen  
lässt.

Auf die Wild-/Überwachungskamera haben Sie drei Jahre  
Garantie. Falls die Wild-/Überwachungskamera einmal defekt  
sein sollte, benötigen Sie die beigefügte Garantiekarte und  
Ihren Kassenbon. Bewahren Sie diese zusammen sorgfältig  
auf.

## Impressum

Herausgeber:

**supra** Foto-Elektronik-Vertriebs-GmbH  
Denisstr. 28 a, 67663 Kaiserslautern,  
Deutschland



# Allgemeines

## Anleitung lesen und aufbewahren



Diese Bedienungsanleitung gehört zu der Wild-/ Überwachungskamera WK-4HDW (im Folgenden nur „Wildkamera“ genannt). Sie ist Bestandteil des Produkts und enthält wichtige Informationen zur Inbetriebnahme, Handhabung und Entsorgung.

Lesen Sie die Bedienungsanleitung, insbesondere die Sicherheitshinweise, sorgfältig durch, bevor Sie die Wildkamera einsetzen. Die Nichtbeachtung dieser Bedienungsanleitung kann zu Datenverlust oder Schäden an der Wildkamera führen.

Die Bedienungsanleitung basiert auf den in der Europäischen Union gültigen Normen und Regeln. Beachten Sie im Ausland auch landesspezifische Richtlinien und Gesetze!

Bewahren Sie die Bedienungsanleitung für die weitere Nutzung auf. Wenn Sie die Wildkamera an Dritte weitergeben, geben Sie unbedingt diese Bedienungsanleitung mit.

## Zeichenerklärung

Die folgenden Symbole und Signalworte werden in dieser Bedienungsanleitung, auf dem Gerät oder auf der Verpackung verwendet.



**GEFAHR!**

Dieses Signalsymbol/-wort bezeichnet eine Gefährdung mit einem hohen Risikograd, die, wenn sie nicht vermieden wird, den Tod oder eine schwere Verletzung zur Folge hat.



**WARNUNG!**

Dieses Signalsymbol/-wort bezeichnet eine Gefährdung mit einem mittleren Risikograd, die, wenn sie nicht vermieden wird, den Tod oder eine schwere Verletzung zur Folge haben kann.



**VORSICHT!**

Dieses Signalsymbol/-wort bezeichnet eine Gefährdung mit einem niedrigen Risikograd, die, wenn sie nicht vermieden wird, eine geringfügige oder mäßige Verletzung zur Folge haben kann.

**HINWEIS!**

Dieses Signalwort warnt vor möglichen Sachschäden.



Dieses Symbol gibt Ihnen nützliche Zusatzinformationen zum Zusammenbau oder zum Betrieb.

6 V  $\equiv$  2 A

Die Wildkamera kann über einem externen Netzadapter mit 6 V und mindestens 2 A betrieben werden.



Bei diesem Symbol handelt es sich um einen Hohlstecker, welcher die positive Polarität in der Mitte hat.

## IP54

Die Wildkamera ist im fest verschlossenen Zustand und mit aufgesetzter Schutzkappe gegen Staub und Spritzwasser geschützt und kann im Außenbereich verwendet werden.



Produkte die mit diesem Zeichen versehen sind werden mit Gleichstrom betrieben.



Konformitätserklärung (siehe Kapitel „Konformitätserklärung“): Mit diesem Symbol gekennzeichnete Produkte erfüllen alle anzuwenden den Gemeinschaftsvorschriften des Europäischen Wirtschaftsraums.



Der Hersteller dieses Produktes hat die gesetzlichen Abgaben für die Altstoffverwertung vorab entrichtet. Er ist daher von der gesetzlichen Verpflichtung befreit, Verpackungen kostenlos zurückzunehmen.

## **Bestimmungsgemäßer Gebrauch**

Die Wildkamera ist ausschließlich zum Aufzeichnen von Fotos und Videos konzipiert. Mit dem Bewegungssensor werden Änderungen der Umgebungstemperatur erfasst und somit wird die Aufzeichnung von Fotos und Videos ausgelöst.

Diese Wildkamera ist ein Gerät der Informationselektronik und dient zur Innen- und Außenüberwachung. Beispiele:

- Fotofalle für die Jagd,
- Tier- oder Ereignisbeobachtung,
- Sicherheitskamera für Haus, Büro,
- Jegliche Innen- und Außenüberwachung, bei der der Nachweis eines Übergriffs erforderlich ist.

Die Wildkamera ist ausschließlich für den Privatgebrauch bestimmt und nicht für den gewerblichen Bereich geeignet.

Verwenden Sie die Wildkamera nur wie in dieser Bedienungsanleitung beschrieben. Jede andere Verwendung gilt als nicht bestimmungsgemäß und kann zu Sachschäden oder Datenverlusten führen.

Der Hersteller oder Händler übernimmt keine Haftung für Schäden, die durch nicht bestimmungsgemäßen oder falschen Gebrauch entstanden sind, und für unerlaubte Veränderungen.

Eventuelle Softwareupdates sowie zusätzliche nützliche Informationen zu Ihrem Produkt finden Sie auf [Maginon.com](http://Maginon.com)

# Sicherheit

## Sicherheitshinweise

**GEFAHR!**

**Gefahren für Kinder und Personen mit verringerten physischen, sensorischen oder mentalen Fähigkeiten (beispielsweise teilweise Behinderte, ältere Personen mit Einschränkung ihrer physischen und mentalen Fähigkeiten) oder Mangel an Erfahrung und Wissen (beispielsweise ältere Kinder).**

- Diese Wildkamera kann von Kindern ab 14 Jahren und darüber benutzt werden. Reinigung und Benutzerwartung dürfen nicht von Kindern ohne Beaufsichtigung durchgeführt werden.
- Das Verpackungsmaterial ist kein Spielzeug. Lassen Sie Kinder nicht mit der Verpackungsfolie spielen. Sie können sich beim Spielen darin verfangen und ersticken.
- Beaufsichtigen Sie Kinder, um sicherzustellen, dass sie nicht mit Kleinteilen (Speicherkarte, Batterien/Akkus) spielen. Wenn Sie vermuten, dass ein Kleinteil verschluckt wurde, suchen Sie sofort einen Arzt auf.
- Lagern Sie Kleinteile so, dass sie für Kinder und Tiere unzugänglich sind.



**VORSICHT!**

## **Verletzungsgefahr!**

Unsachgemäßer Umgang mit der Wildkamera kann zu Verletzungen führen.

- Befestigen Sie den Montagegurt gemäß den Befestigungsanweisungen (siehe Kapitel „Montagegurt befestigen“) zuverlässig, z. B. an einem Baum.
- Verwenden Sie einen Netzadapter (nicht im Lieferumfang enthalten) nur mit der auf dem Typenschild angegebenen Eingangsspannung (6 V  und mindestens 2 A). Verwenden Sie den Netzadapter nicht bei Gewittern. Beachten Sie die Bedienungsanleitung des Netzadapters.
- Entfernen Sie sofort die Batterien/Akkus und ggf. den Netzadapter bei ungewöhnlichen Geräuschen oder Gerüchen sowie Rauch aus dem Gehäuse der Wildkamera.

**HINWEIS!**

## **Gefahr von Sachschäden!**

Unsachgemäßer Umgang mit der Wildkamera kann zu Beschädigungen der Wildkamera führen.

- Stellen Sie die Wildkamera nie auf oder in der Nähe von heißen Oberflächen ab (z. B. Herdplatten etc.).

- 
- Setzen Sie die Wildkamera niemals zu hoher Temperatur (Heizung etc.) aus.
  - Füllen Sie niemals Flüssigkeit in die Wildkamera.
  - Verwenden Sie zur Reinigung keinen Dampfreiniger.
  - Verwenden Sie die Wildkamera nicht mehr, wenn die Kunststoff- oder Metallbauteile des Geräts Risse oder Sprünge oder sich verformt haben.
  - Gehen Sie mit der Wildkamera vorsichtig um. Schläge, Fall oder Stöße können die Wildkamera beschädigen.
  - Die Wildkamera entspricht der Schutzart IP54. Sie ist im fest verschlossenen Zustand (mit aufgesetzter Schutzkappe) gegen Staub und Spritzwasser geschützt und kann im Außenbereich verwendet werden. Tauchen Sie die Wildkamera niemals in Wasser oder andere Flüssigkeiten.
  - Stellen Sie keine mit Flüssigkeit gefüllten Gegenstände, wie z.B. Vasen, auf das Gerät, während es mit einem Netzadapter verbunden, die Schutzkappe nicht fest verschlossen oder die Wildkamera im aufgeklappten Zustand ist.
  - Üben Sie keinen Druck auf das Display der Wildkamera aus, da es sonst beschädigt werden kann.
  - Bei Anschluss an Multimediageräte oder einen externen Netzadapter darf die Wildkamera nur im Innenbereich verwendet werden und darf nicht Tropf- oder Spritzwasser ausgesetzt werden.
  - Entfernen Sie die Batterien/Akkus, wenn Sie die Wildkamera längere Zeit nicht verwenden, um Schäden durch auslaufende Batterien/Akkus zu verhindern.

- Verwenden Sie die Wildkamera nur in einem Temperaturbereich zwischen -20 °C und +40 °C. Die Wildkamera eignet sich zur Verwendung in tropischem Klima.
- Modifizieren Sie die Wildkamera nicht.
- Die Infrarot-LEDs sind nicht austauschbar.
- Stellen Sie keine offenen Brandquellen, wie z. B. brennende Kerzen, auf oder in die Nähe der Wildkamera.
- Halten Sie die Wildkamera von offenem Feuer und heißen Flächen fern.
- Öffnen Sie niemals das Gehäuse, sondern überlassen Sie die Reparatur Fachkräften. Wenden Sie sich dazu an eine Fachwerkstatt. Bei eigenständig durchgeführten Reparaturen, unsachgemäßem Anschluss oder falscher Bedienung sind Haftungs- und Garantieansprüche ausgeschlossen.
- Betreiben Sie die Wildkamera nicht, wenn sie sichtbare Schäden oder Defekte aufweist.
- Wenn Sie die Wildkamera nicht benutzen, sie reinigen oder wenn eine Störung auftritt, schalten Sie die Wildkamera immer aus und entfernen Sie die Batterien/Akkus. Trennen Sie alle Verbindungen.
- Bei Problemen des Produktes aufgrund statischer Entladungen, schalten Sie das Gerät aus und nach etwa 10 Sekunden wieder ein.



# Batterie/Akku-Sicherheitshinweise

**WARNUNG!**

## Explosionsgefahr!

Unsachgemäß eingesetzte Batterien/Akkus können auslaufen und einen Brand oder eine Explosion auslösen.

- Verwenden Sie ausschließlich die vom Hersteller empfohlenen Batterien des gleichen oder gleichwertigen Typs.
- Wechseln Sie immer den gesamten Batterie-/Akkusatz. Mischen Sie nie alte und neue Batterien oder Akkus mit unterschiedlichem Ladestand.
- Nehmen Sie die Batterien/Akkus nicht auseinander, schließen Sie sie nicht kurz und laden Sie nicht aufladbare Batterien nicht wieder auf.
- Entfernen Sie verbrauchte Batterien/Akkus aus der Wildkamera.
- Stellen Sie beim Einlegen der Batterien/Akkus die korrekte Polarität sicher. Diese wird im Batteriefach angegeben. Durch eine unsachgemäße Installation kann die Wildkamera beschädigt werden.
- Bewahren Sie die Batterien/Akkus an einem kühlen, trockenen Ort auf. Setzen Sie die Batterien/Akkus keiner übermäßigen Hitze aus (z. B. direktem Sonnenlicht), und werfen Sie sie nicht ins Feuer.



**WARNUNG!**

## **Gesundheitsgefahr!**

Unsachgemäßer Umgang mit den Batterien/Akkus kann zu Verletzungen führen.

- Bewahren Sie sowohl neue als auch gebrauchte Batterien/Akkus außerhalb der Reichweite von Kindern und Haustieren auf.
- Wenn Sie vermuten, dass eine Batterie/Akku verschluckt wurde oder auf eine andere Weise in den Körper gelangt ist, suchen Sie sofort einen Arzt auf.
- Fassen Sie ausgelaufene Batterien/Akkus nur mit Handschuhen an und entsorgen Sie sie bestimmungsgemäß.
- Bei Kontakt der Haut mit Batteriesäure waschen Sie die Stelle mit viel Wasser und Seife ab.
- Vermeiden Sie Augenkontakt mit der Batteriesäure. Sollten Sie Augenkontakt mit Batteriesäure erfahren, spülen Sie die Augen mit Wasser aus und suchen Sie sofort einen Arzt auf.
- Entfernen Sie die Batterien/Akkus bevor Sie die Wildkamera entsorgen.

# Merkmale der Wildkamera

- 4 Megapixel CMOS-Sensor.
- Farbfotos bei Tag und Schwarz-Weiß Fotos bei Nacht.
- Bis zu 6 Monate Standby-Betrieb.
- Breiter Erfassungswinkel und schnelle Reaktionszeit der Wildkamera.
- Bilddatenübertragung und Änderungen von Einstellungen über WiFi.
- Einsatz unter Extremtemperaturen von -20 °C bis +40 °C.
- Kompaktgröße – geeignet für den verdeckten Einsatz.
- Schnelle Auslösezeit.
- Staub- und Spritzwassergeschützt nach IP54.
- Einfache Montage an Zäunen, Bäumen o. Ä.
- Einfache Ausrichtung der Wildkamera.
- Zeitstempel bei Fotos und Videos.
- Verriegelbar und passwortgeschützt.
- Alarm bei niedriger Batterieleistung.
- Tonaufnahme über das integrierte Mikrofon.
- Videowiedergabe mit Ton über Lautsprecher.

# Inbetriebnahme

## Wildkamera und Lieferumfang prüfen



**GEFAHR!**

### Erstickungsgefahr!

Es besteht Erstickungsgefahr für Kinder, die mit der Verpackungsfolie spielen.

- Lassen Sie Kinder nicht mit der Verpackungsfolie spielen. Sie können sich beim Spielen darin verfangen und ersticken.
1. Nehmen Sie die Wildkamera aus der Verpackung und entfernen Sie sämtliche Schutzfolien von der Wildkamera.
  2. Prüfen Sie, ob die Lieferung vollständig ist (siehe **Abb. A** - Kapitel „Übersicht“ auf Seite 1).
    - Wildkamera
    - Micro SDHC-Speicherkarte (Class 10) mit SD-Kartenadapter
    - 8 Batterien Typ LR6 (AA)
    - Montagegurt
    - USB-Kabel
    - Bedienungsanleitung
  3. Kontrollieren Sie, ob die Wildkamera oder die Einzelteile Schäden aufweisen. Ist dies der Fall, benutzen Sie die Wildkamera nicht. Wenden Sie sich über die auf der Garantiekarte angegebene Serviceadresse an den Hersteller.

## Vorbereitung

1. Legen Sie 8 Stück AA-Batterien ein.
2. Installieren Sie eine microSD-Karte (Class 10 mit einer maximalen Speicherkapazität von bis zu 128 GB).
3. Stellen Sie den Netz/Modus Schalter [21] auf „Setup“. Nun können Sie Live-Aufnahmen starten, die Kamera ausrichten, oder über das Menü Einstellungen der Kamera vornehmen.
4. Stellen Sie den Schalter Netz/Modus Schalter [21] auf die Position „ON“. Die Kamera geht in den Bereitschaftsmodus. Die Wildkamera wird bei erkannter Bewegung über die seitlichen PIR-Sensoren [6] aktiviert. Der mittlere PIR-Sensor [5] löst bei Bewegungserkennung die Aufnahme aus, die im Menü eingestellt wurde.



- Schalten Sie die Kamera unbedingt aus, bevor Sie die Speicherkarte oder die Batterien einlegen oder herausnehmen.
- Formatieren Sie die Speicherkarte vor dem ersten Gebrauch.
- Tauschen Sie immer alle 8 Batterien aus und verwenden Sie nur neue Batterien.

## Einlegen der Batterien

1. Schalten Sie den Netz-/Modus Schalter [21] auf OFF, wenn Sie die Batterien einlegen/entnehmen.
2. Entriegeln Sie die Batteriefachabdeckung mit dem Öffnungsbändchen [32] und nehmen Sie die Abdeckung heraus.
3. Achten Sie darauf, dass Sie jede Batterie entsprechend den Polaritätsangaben am Boden des Batteriefachs einlegen. Es sollte ein vollständiger Satz 8 AA Alkali- oder Lithiumbatterien verwendet werden.
4. Setzen Sie die Abdeckung wieder auf das Batteriefach. Sie hören ein leichtes „Klick“-Geräusch, wenn das Batteriefach verriegelt ist.

## Einsetzen einer Speicherkarte

Stecken Sie die microSD-Speicherkarte [9] mit den Kontakten nach oben und hinten zeigend in den Speicherkartenartensteckplatz [29]. Vergewissern Sie sich, dass die Speicherkarte richtig eingesetzt ist. Sie hören ein „Klick“-Geräusch, wenn sie richtig eingesetzt ist. Die Kamera verwendet eine microSD-Speicherkarte, um Ihre Fotos oder Videos zu speichern. Es werden microSD-Speicherkarten der Klasse 10 oder höher mit einer maximalen Speicherkapazität von 128 GB unterstützt.

## Bedientasten

Bedientasten	Funktion
	Aufwärts/ Foto-Taste, (Live Modus) Abwärts/ Video-Taste (Live Modus), Links, Rechts
OK	<ul style="list-style-type: none"><li>- Einstellungen speichern</li><li>- Fotos und Videos im Live Modus aufnehmen</li><li>- Videowiedergabe Start und Pause</li></ul>
MENU	<ul style="list-style-type: none"><li>- Manueller Aufnahme-Modus für Videoaufnahmen.</li><li>- Im Setup den Video-Modus aktivieren.</li><li>- Videoaufnahme starten und beenden.</li></ul>
REPLAY	Wiedergabemodus aktivieren und beenden. Nur im Modus Setup möglich

<b>Bedientasten</b>	<b>Funktion</b>
ON, SETUP, OFF	<ul style="list-style-type: none"><li data-bbox="325 168 860 305">– SETUP-Modus: Zum Ausrichten der Kamera, Programmieren der Kamera, Manuelle Foto- und Videoaufnahmen, Wiedergabemodus.</li><li data-bbox="325 322 795 386">– OFF-Modus: Zum Ausschalten der Kamera.</li><li data-bbox="325 404 860 793">– ON-Modus: Wenn eine Bewegung im Überwachungsbereich auftritt, nimmt die Kamera automatisch Bilder oder Videos entsprechend der zuvor programmierten Einstellung auf. Nach dem Einschalten der Kamera blinkt die Status/WiFi-LED blau [9] für etwa 10 Sekunden. In dieser Zeit können Sie die vordere Abdeckung der Kamera schließen, sie verriegeln und den überwachten Bereich verlassen.</li></ul>

## Einstellungen

Um das Menü für die Kameraeinstellungen aufzurufen, drücken Sie im Setup-Modus die Taste Menü [23]. Verwenden Sie im Bedienfeld die Aufwärts-, [24] oder Abwärts-Taste [26], um das Untermenü auszuwählen und die Taste OK um das ausgewählte Menü zu öffnen. Verwenden Sie die Aufwärts-, Abwärts-, Links-, oder Rechts-Taste, um die verschiedenen Optionen auszuwählen, und drücken Sie dann OK, um die Einstellungen zu speichern. Drücken Sie die Taste Menü [23] erneut, um das Menü zu verlassen.



---

# Schnelleinstellungen

## Modus

- **Bewegungserkennung:** Foto- und Videoaufnahmen werden durch Bewegung vor den PIR-Sensoren [5]/[6] aktiviert.
- Intervall Aufnahmen: Fotoaufnahmen im zuvor eingestellten Intervall. Bewegungserkennung ist deaktiviert.
- Zeitraffervideos: Videoaufnahmen im zuvor eingestellten Intervall. Bewegungserkennung ist deaktiviert.

## Zeitschaltung

- **Aus:** Deaktiviert die Funktion.
- **An:** Die Kamera arbeitet nur innerhalb der von Ihnen eingestellten Zeit.

## Foto oder Video

Wählen Sie das Aufnahmeformat der Kamera.

- **Foto:** Die Kamera nimmt nur Fotos auf.
- **Video:** Die Kamera nimmt nur Videos auf.
- **Foto & Video:** Die Kamera nimmt zunächst ein Foto und anschließend noch ein Video auf.

## Foto-Qualität

- 2 MP, **4 MP**, 8 MP, 16 MP, 20 MP, 24 MP, 32 MP

## Videoauflösung

- 720P, 1080P oder **2,7 K**

## Fotoserie

- **1** – 5 Fotos.

Wählen Sie, ob die Kamera eine, oder mehrere Fotos aufnehmen soll.

## Video-Länge

Stellen Sie eine Videoaufnahmezeit von 5 Sekunden bis 10 Minuten ein, Werkseinstellung **10 Sekunden**.

## Audio-Aufnahme

Tonaufnahmen bei Videos **ein**- oder abschalten.

## PIR-Verzögerung

Aktivieren Sie den Zeitrahmen, in dem der mittlere PIR-Sensor [5] nach einer Bewegungserkennung eine erneute Aufnahme startet. Sie vermeiden dadurch zu viele Aufnahmen. Einstellung von 5 Sekunden bis 1 Stunde, Werkseinstellung **30 Sekunden**.

## PIR-Empfindlichkeit

Es kann eine niedrige, **mittlere** oder hohe Empfindlichkeit eingestellt werden. Eine hohe Empfindlichkeit führt zu mehr Aufzeichnungen. Es wird empfohlen, eine niedrigere Empfindlichkeit für Umgebungen mit vielen Störungen wie Wind, hohes Gras oder starke Schatten zu verwenden.

## Seitlicher Bewegungssensor

Schalten Sie die seitlichen PIR-Sensoren [6] **ein**, oder aus.

## Bewegungsfilter

Wenn aktiviert, löscht die Kamera die Aufnahmen, auf denen das Objekt nicht zu sehen ist, welches den mittleren

---

PIR-Sensor [5] aktiviert hat. Werkseinstellung **Ein**.

## IR-Abstand

- **Nah:** Wenn die Kamera auf Objekte bis zu 2 m gerichtet ist.
- **Mittel:** Wenn die Kamera auf Objekte zwischen 2 und 8 m gerichtet ist.
- **Weit:** Wenn die Kamera auf Objekte zwischen 8 und 15 m gerichtet ist.

## Kameraname

Vergeben Sie beim Einsatz von mehreren Kameras einen Namen, z.B. „Garten“, oder „Garage“. Einstellungen **Ein** und **Aus**.

Von Werk aus, ist die Kamera „Cam1“ benannt.

## WiFi Led

Einstellungen **Ein** und **Aus**. Ist die Funktion aktiviert, blinkt die Status/WiFi LED [2] beim Verbinden mit der App blau.

## Datum & Uhrzeit

Stellen Sie Datum und Uhrzeit ein.

## Datumsformat

Wählen Sie das Datumsformat, z.B. **TT/MM/YYYY** (TagTag/MonatMonat/JahrJahrJahrJahr).

## Zeitformat

Zeitanzeige im 12 oder **24** Stunden Format.

## Datumsanzeige

**Ein** oder **Aus**. Zeigt das Aufnahmedatum auf den Aufnahmen an.

## Loop-Aufnahme

Wenn aktiviert, überschreibt die Kamera bei voller Speicherkarte die ältesten Aufnahmen. Werkseinstellung **Aus**.

## Tastentöne

**Ein**- oder Ausschalten der Tastentöne.

## Speicherkarte formatieren

Formatiert die Speicherkarte neu. Achtung: Alle Daten auf der Speicherkarte werden gelöscht.

## Sprache

Wählen Sie die Menüsprache aus. Werkseinstellung **Deutsch**.

## Passwortschutz

Schützen Sie Ihre Kamera vor fremden Zugriff. Notieren Sie sich das vergebene Passwort. Werkseinstellung **Aus**.



Ein Zurücksetzen des Passwortes ist nur über die Einsendung zum Service möglich! Notieren Sie sich das Passwort unbedingt!

## Werkseinstellung

Setzen Sie alle Einstellungen zurück auf den Auslieferungszustand.

## Version-Information

Information zur Firmwareversion der Kamera.

## Verwendung der Gürtelhalterung

Wenn Sie die Kamera an einem Baum befestigen, verwenden Sie den mitgelieferten Montagegurt [11]. Achten Sie darauf, dass er korrekt und sicher angebracht wird. Um eine optimale Bildqualität zu erzielen, sollte sich der Baum in einem Abstand von etwa 3 bis 10 Metern und einer Höhe von 1 bis 1,5 Metern von dem zu überwachenden Ort befinden.

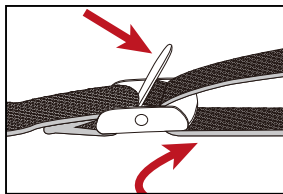
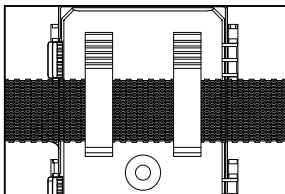

## An einen Computer anschließen

Die Wildkamera kann über die mitgelieferten USB- Kabel [12] an einen Computer angeschlossen werden, um vorhandene Fotos/Videos zu betrachten.

- Schließen Sie die Kamera über das USB-Kabel an Ihren Computer an.
- Die Kamera schaltet sich automatisch im USB-Modus ein, unabhängig von der Auswahl am Modus-Schalter.
- Die Kamera installiert sich auf dem Computer als zusätzliches Laufwerk unter dem Namen „Wechseldatenträger“.
- Doppelklicken Sie auf das Gerät, um den Ordner „DCIM“ zu erkennen.
- Die Fotos und Videos befinden sich in den Unterordnern des Ordners „DCIM“.

- Sie können Foto- und Videodateien auf den Computer kopieren oder verschieben.
- Alternativ können Sie die Speicherkarte auch in ein Kartenlesegerät am Computer einlegen.

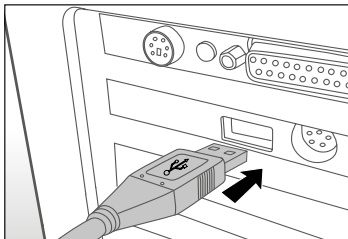

Bei Mac-Computern wird auf dem Schreibtisch ein „Unbekanntes“ Laufwerk angezeigt. Wenn Sie auf dieses Laufwerk klicken, wird automatisch das Programm „iPhoto“ gestartet.

# Systemvoraussetzungen

## Windows®

Hardware:	Pentium® III oder höher
Betriebssystem:	Windows® XP/Vista/7/8/10
Arbeitsspeicher:	512 MB RAM
Festplattenspeicher:	1 GB verfügbar
Bildschirmauflösung:	1.024 × 768 oder höher
Anschluss:	Freier USB-2.0-Anschluss

## Macintosh

Hardware:	PowerPC G3/G4/G5
Betriebssystem:	OS 10.3.9 oder neueres System
Arbeitsspeicher:	512 MB RAM
Festplattenspeicher:	1 GB verfügbarer
Bildschirmauflösung:	1.024 × 768 oder höher
Anschluss:	Freier USB-2.0-Anschluss

## **Trial Cam Go App installieren**

Sie können die Kamera via WiFi mit Ihrem Smartphone verbinden. Laden Sie hierzu die App „TrailCam Go“ aus dem App Store herunter und installieren Sie diese auf Ihrem Smartphone.





## WiFi Verbindung aufbauen

Öffnen Sie die App. Stimmen Sie zunächst den Datenschutzrichtlinien zu und entscheiden Sie , ob Sie der App die Standortberechtigung erteilen.

Drücken Sie dann das Plus-Zeichen auf dem App-Bildschirm um ein neues Gerät zur App hinzuzufügen. (Abb. A)

Wählen Sie im nächsten Bildschirm den Gerätetyp „WiFi-Kamera“. (Abb. B)

Schalten Sie die Kamera ein, indem Sie den Netz/Modus-Schalter [21] der Kamera auf „Setup“ (zum Einstellen) oder „On“ stellen. Drücken Sie dann in der App auf „Weiter“ (Abb. C) und auf dem nächsten Bildschirm auf „Kamera verbinden“.



Abb. A



Abb. B

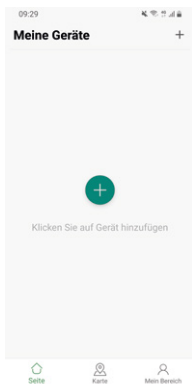

Abb. C

Im nächsten Bild wird Ihnen die Kamera als „WK400HDW-XXXX“ angeboten. Drücken Sie „Verbinden“. (Abb. E)

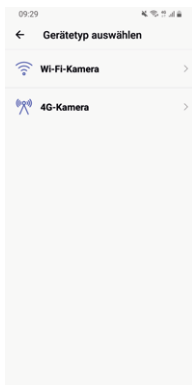
Nachdem die Kamera verbunden wurde, können Sie im nächsten Bildschirm den Namen der Kamera ändern. Passen Sie den Namen an den von Ihnen geplanten Standort an, damit Sie beim Einsatz von mehreren Kameras die Kameras identifizieren können. Drücken Sie „Speichern“. (Abb. F)



Abb. D



Abb. E

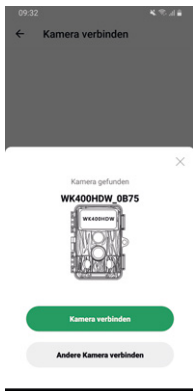

Abb. F

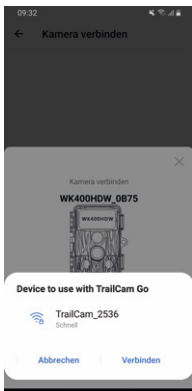

Die WiFi-Verbindung kann in jedem Modus aufgebaut werden. Achten Sie darauf, den Schalter unbedingt auf „ON“ zu stellen, wenn die Kamera automatisch bei Bewegungserkennung eine Aufnahme tätigen soll.

## App Bedienung

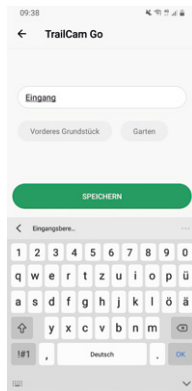
Nachdem die Kamera verbunden wurde, haben Sie über die App vollen Zugriff auf die Kamera. Sie können ein Livebild abrufen, Einstellungen ändern und aufgenommene Fotos und Videos betrachten, bzw. auf Ihr Smartphone übertragen.

Zunächst befinden Sie sich im Bereich „Meine Geräte“ (Abb. G).

- Um auf die aktuell installierte Kamera zuzugreifen, drücken Sie diese einmal an.
- Um eine neue Kamera zu installieren wählen Sie recht oben das Pluszeichen an.
- Im unteren Bereich der Seite können Sie den Standort der Kamera aufrufen (Karte), oder sich über „Mein Bereich“ registrieren, oder verschiedene Einstellungen der App ändern (Einstellungssymbol rechts oben).



Abb. G

## Auf die Kamera zugreifen

Um auf eine installierte Kamera zuzugreifen, drücken Sie die entsprechende Kamera auf der Seite „Meine Geräte“ (Abb. G) an.

Ihnen werden in der Fußzeile 4 Optionen angeboten:

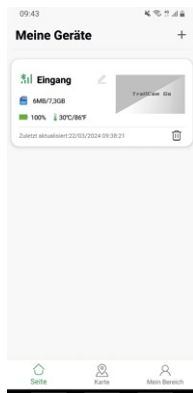
1. Kamera (Abb. H): Über diese Option gelangen Sie zum Livebild der eingeschalteten Kamera. Sie können hier Fotos oder Videos aufnehmen, oder die Kamera optimal ausrichten.

2. Galerie (Abb. I): Hier finden Sie die von der Kamera getätigten Aufnahmen (Kamera) oder die von Ihnen auf das Smartphone übertragene (Lokal). Über die „Bearbeiten“ Funktion können Sie einzelne, oder alle Aufnahmen auf Ihr Smartphone übertragen, oder Löschen.
3. Status (Abb. J): Zeigt Infos zu den Batterien, dem Speicherplatz auf der Speicherkarte, Temperatur, Geräte-ID und mehr,



Abb. H



Abb. I

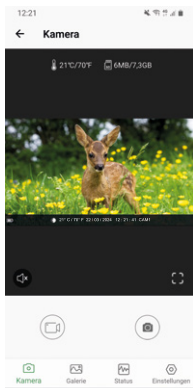

Abb. J

4. Einstellungen (Abb. K): Hier können Sie viele verschiedene Einstellungen der Kamera direkt über die App ändern. Die neuen Einstellungen werden sofort aktiv.

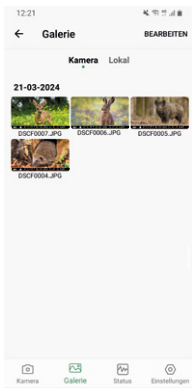

Abb. K

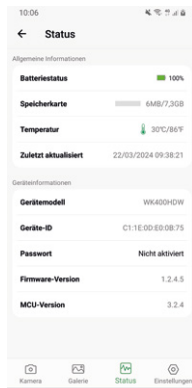
# Fehlerbehebung

Eventuelle Softwareupdates sowie zusätzliche nützliche Informationen zu Ihrem Produkt finden Sie auf [Maginon.com](http://Maginon.com)

<b>Problem</b>	<b>Lösung</b>
Kamera lässt sich nicht einschalten.	Wechseln Sie alle Batterien/Akkus gegen neue Batterien/Akkus aus (siehe Kapitel „Batterien/Akkus einsetzen oder wechseln“)
Kamera macht keine Fotos /Videos.	Überprüfen Sie die Batterien und wechseln Sie diese ggf. aus. Setzen Sie die Wildkamera auf die Werkseinstellung zurück (siehe Kapitel „Einstellungsmenü (MENU)“). Wechseln Sie die Speicherkarte aus.
Nachtaufnahmen sind zu dunkel.	Überprüfen Sie, ob der Stromspar-Modus auf „An (ON)“ eingestellt wurde und wechseln Sie die Batterien/Akkus aus.
Kamera schaltet sich nach dem Einschalten mit einem Countdown wieder aus.	Im Live-Modus schaltet sich die Wildkamera nach einem kurzem Countdown in den Standby-Modus. Erkennen die Bewegungssensoren eine Bewegung, schaltet sich die Wildkamera automatisch ein und macht Aufnahmen mit den aktuellen Einstellungen.
Es werden nur Fotos aufgenommen, obwohl sich die Wildkamera im Modus „Fotos & Videos“ befindet.	Überprüfen Sie die Einstellung „Videolänge“ und „Verzögerung“. Setzen Sie die Wildkamera zurück auf Werkseinstellung.

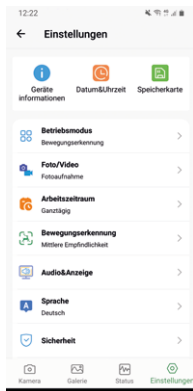
<b>Problem</b>	<b>Lösung</b>
Kamerapasswort vergessen.	Setzen Sie sich mit dem Kundenservice in Verbindung.
"Batt. schwach" wird angezeigt.	Batterien sind schwach und müssen ausgetauscht werden
Fotos ohne Tiere.	Achten Sie darauf, dass sich keine Äste oder andere Gegenstände im Wirkungsbereich des Sensors befinden, die durch Bewegungen Fehlaufnahmen auslösen können.
Überbelichtete Nachtaufnahmen.	Wählen Sie den Montageort so, dass die Wildkamera nicht durch reflektierende Schilder und Fenster o. Ä. beeinflusst wird.
WiFi Verbindung der Wildkamera baut sich nicht mit Ihrem mobilen Endgerät auf.	Prüfen Sie ob Ihr mobiles Endgerät die Mindestanforderung iOS 10 oder höher oder Android 4.4 oder höher erfüllt. Smartphones mit Android müssen dabei über die Bluetooth LE Unterstützung verfügen.
Durch statische Entladung kann es dazu kommen, dass das Gerät nicht mehr wie gewünscht funktioniert.	In diesem Fall schalten Sie das Gerät bitte aus und nach circa 10 Sekunden wieder ein. Das Gerät sollte nun wieder bestimmungsgemäß funktionieren.

## Technische Daten

Eventuelle Softwareupdates sowie zusätzliche nützliche Informationen zu Ihrem Produkt finden Sie auf [Maginon.com](http://Maginon.com)

Modell:	WK-400HDW
Bildsensor:	1/3", 4 Megapixel-CMOS-Sensor
Fotoauflösungen:	32 MP (7.680 x 4.320, interpoliert); 24 MP (6.656 x 3.744, interpoliert); 20 MP (6.144 x 3.456, interpoliert); 16 MP (5.120 x 2.880, interpoliert); 8 MP (3.840 x 2.160, interpoliert); 4 MP (2.560 x 1.440); 2 MP (1.920 x 1.080)
LCD:	5,1 cm (2.0") IPS Farbmonitor
Bildschirmauflösung:	320 x 240 p
Aufnahmemedium:	MicroSDHC-Speicherkarten der Geschwindigkeitsklasse 10 (class 10) bis zu GB32 (optional)
Videoauflösungen:	2,7K (2.560 x 1.440p) 30 fps)), 1080p (1.920 x 1.080p) 30 fps)), 720p (1.280 x 720p) 30 fps))
Objektiv:	f = 4,0 mm; F = 1,6.; FOV = 79°; Auto IR-Filter
Fokusbereich:	Tag: 1 m - unendlich; Nacht: 20 m
Auslösedistanz:	bis 20 Meter
Auslösezeit:	ca. 0,2 Sekunden
Reichweite IR Blitz:	ca. 20 Meter
Erfassungswinkel:	Mittlerer PIR ca. 60°, seitliche PIRs ca.30°, insg. 120°



---

IP-Schutzart:	IP54 (Geschützt gegen Staub und gegen Spritzwasser)
Speicherformate:	Foto: JPEG; Video: MP4, H.264
Anschlüsse:	USB-C
WLAN Sicherheit:	WPA2, PSK, AES
WiFi-Kanalfrequenz:	802,11b/g/nHT20: 2412MHz-2472MHz 802,11nHT40: 2422MHz-2462MHz
Max. WLAN-Sendeleistung:	10.05dBm
Bluetooth- Kanalfrequenz:	2402MHz-2480MHz
Bluetooth Version:	5.0 BLE
Bluetooth Profil:	BLE GATT
Max. Bluetooth Übertragungsleistung:	5,20 dBm
Bluetooth Reichweite:	> 20m
Bluetooth Frequenz:	2.4 GHz
Stromversorgung:	8 x 1,5V DC Batterien Typ LR6 (AA), oder 8 x 1,5V DC NiMH-Akkus Typ HR6 (AA) mit geringer Selbstentladung mit 2.000 mAh (nicht im Lieferumfang enthalten); externer 6 V DC, Netzadapter, mind. 2 A (nicht im Lieferumfang enthalten)
Maße (HxBxT):	ca. 135 mm x 103 mm x 77 mm
Leuchtmittel:	LED

---

Empfohlene Lagertemperatur:	15° bis 25° Celsius
Empfohlene Temperatur für die Nutzung:	-20° bis +60° Celsius
Gewicht:	ca. 266 g



Design und technische Daten können ohne  
Ankündigung geändert werden.

# Mögliche Rechtsverletzungen

Bei der Benutzung der Wildkamera sollten Sie folgende Hinweise beachten:

## Urheberschutz

Grundsätzlich hat jede Person das Recht am eigenen Bild. Nach dem Urheberrechtsgesetz dürfen Bilder ohne Einwilligung der Betroffenen nur dann veröffentlicht werden, wenn die Personen lediglich als Beiwerk neben einer Landschaft oder sonstigen Örtlichkeiten erscheinen. Die Beantwortung der Frage, ob eine Person nur Beiwerk ist, hängt von den Umständen des Einzelfalls ab. Aus Gründen der Rechtssicherheit sollte in allen Fällen, in denen Aufnahmen mit identifizierbarem Personenbezug möglich sind, über die Wildkamera informiert werden (**siehe auch Abschnitt „Hinweispflicht“**).

## Schutz der Privatsphäre

Die Privatsphäre Anderer darf durch die gezeigten Bilder nicht verletzt werden. Richten Sie Ihre Wildkamera nicht in den Garten oder auf die Eingangstür Ihrer Nachbarwohnung, auch wenn diese Orte aus Ihrer eigenen Wohnung oder von öffentlichen Standorten einsehbar sind. Dies berechtigt nicht die Veröffentlichung dieser Einsichten.

## Personelle Bestimmbarkeit

Eine personelle Bestimmbarkeit liegt vor, wenn festgestellt werden kann, dass eine bestimmte Person zu einer bestimmten Zeit an einem bestimmten Ort war. Die Identifikation kann dabei auch über ein personenbezogenes Kennzeichen, wie z. B. das Fahrzeugkennzeichen, erfolgen. Eine personelle Bestimmbarkeit von Personen ist unbedingt zu vermeiden.

## **Überwachungskameras am Arbeitsplatz**

Die Überwachung am Arbeitsplatz untersteht besonders strengen Auflagen. Arbeitgeber sollten auf Überwachungskameras am Arbeitsplatz vollständig verzichten, solange eine mögliche Rechtsverletzung nicht vollständig ausgeschlossen werden kann.

## **Überwachungskameras im Straßenverkehr**

Bei Überwachungskameras mit Blick auf den Straßenverkehr empfiehlt es sich, den Standort der Wildkamera und den Bildausschnitt so zu konfigurieren, dass durch die Aufnahmen die Verkehrsteilnehmer nicht über die Autonummer bestimmbar sind. Auch Fahrzeugaufschriften können zu einer Bestimmbarkeit der Verkehrsteilnehmer führen.

## **Hinweispflicht**

Ist eine personelle Identifikation von Personen nicht auszuschließen, muss ein Hinweis auf die Wildkamera an allen Zugangswegen zum Aufnahmebereich gut erkennbar aufgestellt sein. Der Passant muss zudem darüber informiert werden, dass er mit dem Betreten des Aufnahmebereichs seine Einwilligung zur Aufnahme der Bilder erteilt und dass er im Falle der Verweigerung seiner Einwilligung die Aufnahme vermeiden kann, indem er den Bereich nicht betritt. Hierbei ist auf die Freiwilligkeit der Erklärung zu achten. Befindet sich die Fotofalle an einer Stelle, die der Betroffene passieren muss, um zu seinem Ziel zu gelangen (z.B. Eingang von einer Sehenswürdigkeit), so liegt mangels Freiwilligkeit keine wirksame Einwilligung vor.

# Hinweise zur EU-Konformitätserklärung

Hiermit erklärt die supra Foto-Elektronik-Vertriebs-GmbH, dass die Funkanlage „Maginon WK-400HDW“ der Richtlinie 2014/53/EU entspricht. Der vollständige Text der EU-Konformitätserklärung ist unter der folgenden Internetadresse verfügbar:

<https://downloads.maginon.de/downloads/konformitaetserklaerung/>

**supra** Foto-Elektronik-Vertriebs-GmbH  
Denisstraße 28 a, 67663 Kaiserslautern,  
Deutschland



## Aufbewahrung

- Bei Nichtbenutzung trennen Sie die Wildkamera von der Stromversorgung und bewahren Sie sie an einem sauberen und trocken Ort, außerhalb der Reichweite von Kindern, auf. Entfernen Sie die Batterien/Akkus vor der Aufbewahrung.
- Zur Vermeidung von Transportschäden verpacken Sie die Wildkamera im Falle eines Transportes in der Originalverpackung.

# Reinigung

## HINWEIS!

### Kurzschlussgefahr!

In das Gehäuse eingedrungenes Wasser kann einen Kurzschluss verursachen.

- Tauchen Sie die Wildkamera niemals in Wasser.
- Achten Sie darauf, dass kein Wasser in das Gehäuseinnere gelangt.

## HINWEIS!

### Beschädigungsgefahr!

Unsachgemäßer Umgang mit der Wildkamera kann zu Beschädigung führen.

- Verwenden Sie keine aggressiven Lösungs-/Reinigungsmittel, Bürsten mit Metall- oder Nylonborsten, sowie scharfe oder metallische Reinigungsgegenstände wie Messer, harte Spachtel und dergleichen. Diese können die Oberflächen beschädigen.

- Geben Sie die Wildkamera keinesfalls in die Spülmaschine. Die Wildkamera wird dadurch zerstört.
- 1. Ziehen Sie vor der Reinigung den Netzadapter, wenn die Wildkamera mit einem externen Netzadapter betrieben wird.
- 2. Trennen Sie alle Verbindungen.
- 3. Entfernen Sie die Batterien/Akkus.
- 4. Wischen Sie die Wildkamera von außen mit einem leicht angefeuchteten Tuch ab. Lassen Sie die Wildkamera danach vollständig trocknen.

## Entsorgung

### Verpackung entsorgen



Entsorgen Sie die Verpackung sortenrein. Geben Sie Pappe und Karton zum Altpapier, Folien in die Wertstoff-Sammlung.

### Wildkamera entsorgen

(Anwendbar in der Europäischen Union und anderen europäischen Staaten mit Systemen zur getrennten Sammlung von Wertstoffen)



#### **Altgeräte dürfen nicht in den Hausmüll!**

Sollte die Wildkamera einmal nicht mehr benutzt werden können, so ist jeder Verbraucher **gesetzlich verpflichtet, Altgeräte getrennt vom Hausmüll**, z. B. bei einer Sammelstelle seiner

Gemeinde/seines Stadtteils, abzugeben. Damit wird gewährleistet, dass Altgeräte fachgerecht verwertet und negative Auswirkungen auf die Umwelt vermieden werden.

---

Deswegen sind Elektrogeräte mit dem nebenstehenden Symbol gekennzeichnet.

Alle mit dem Symbol gekennzeichneten Geräte unterliegen der Richtlinie 2012/19/EU.

**Batterien und Akkus dürfen nicht in den Hausmüll!**



Als Verbraucher sind Sie gesetzlich verpflichtet, alle Batterien und Akkus, egal ob sie Schadstoffe\* enthalten oder nicht, bei einer Sammelstelle in Ihrer Gemeinde/ Ihrem Stadtteil oder im Handel

abzugeben, damit sie einer umweltschonenden Entsorgung zugeführt werden können.

\* gekennzeichnet mit: Cd = Cadmium, Hg = Quecksilber, Pb = Blei



**MAGINON**

**MAGINON**

**MAGINON**



DE

### Importiert durch:

**supra** FOTO-ELEKTRONIK-VERTRIEBS-GMBH  
DENISSTR. 28 A  
67663 KAISERSLAUTERN  
DEUTSCHLAND

**KUNDENDIENST**

101100/101101

 **DE 0631 3428 441**

 **support@protel-service.com**

MODELL:  
WK-400HDW

225146/225148

**3**  
JAHRE  
GARANTIE