



MONTAGEANLEITUNG

MANUEL DE MONTAGE • MANUALE DI MONTAGGIO
SZERELÉSI ÚTMUTATÓ • PRIROČNIK ZA MONTAŽO

AUFBEWAHRUNGSBOX FÜR DEN GARTEN

COFFRE DE JARDIN • BAULE CONTENITORE DA GIARDINO

BAULE CONTENITORE DA GIARDINO • KERTI TÁROLÓDOBOZ

VRTNA ŠKATLA ZA SHRANJEVANJE



belavi
what a wonderful world

DEUTSCH	4
FRANÇAIS	11
ITALIANO SVIZZERO	18
ITALIANO	25
MAGYAR	32
SLOVENŠČINA	40

SERVICECENTER • SERVICE APRÈS-VENTE

ASSISTENZA POST-VENDITA ÜGYFÉLSZOLGÁLAT • POPRODAJNA PODPORA **844016**

 CH 00800-09 34 85 67 (HOTLINE KOSTENFREI)	IT 00800-09 34 85 67  INFO@ZEITLOS-VERTRIEB.DE (NUMERO VERDE GRATUITO)
HU 00800-09 34 85 67 (HOTLINE INGYENES)	SI 00386 (0) 41 718378 (*PO REDNI CENI ZA STACIONARNE STORITVE VAŠEGA OPERATERJA)

MODEL: 23772-25

03/2025

3

**JAHRE GARANTIE
YEAR WARRANTY
ANNI DI GARANZIA
LETA GARANCIJE**

1 Erste Schritte	4
1.1 Vorsicht	4
1.2 Reinigung und Wartung	4
2 Lieferumfang/Teilleiste	5
2.1 Lieferumfang	5
3 Montageanleitung	6
3.1 Montage des Streben- und Fangmechanismus	6
3.2 Montage von Ringöse und Rolle	6
3.3 Seitenwand-Montage	7
3.4 Frontwand-Montage	7
3.5 Träger-Montage	8
3.6 Bodenplatten-Montage	8
3.7 Anbringen der Stifte durch Riegel	9
3.8 Sichern des Deckels mit Streben	9
4 Garantie	10
5 Pour démarrer	11
1.1 Attention	11
1.2 Nettoyage et entretien	11
6 Contenu du paquet / Liste des pièces	12
2.1 Contenu du paquet	12
7 Instructions de montage	13
3.1 Montage des entretoises et des loquets	13
3.2 Montage de l'œillet porte-cadenas et des roulettes	13
3.3 Montage des parois latérales	14
3.4 Montage de la paroi avant	14
3.5 Montage de la barre de soutien	15
3.6 Montage de la plaque de fond	15
3.7 Insertion des goupilles dans les charnières	16
3.8 Fixation du couvercle avec les entretoises	16
8 Garantie	17
9 Guida introduttiva	18
1.1 Precauzione	18
1.2 Pulizia e manutenzione	18
10 Contenuto della confezione / Elenco parti	19
2.1 Contenuto della confezione	19
11 Istruzioni per il montaggio	20
3.1 Montaggio montanti e fermi	20
3.2 Montaggio rotelle e chiusura con anello	20
3.3 Montaggio pannelli laterali	21
3.4 Montaggio pannello anteriore	21
3.5 Montaggio barra di supporto	22
3.6 Montaggio pannello inferiore	22
3.7 Inserimento dei perni nelle cerniere	23
3.8 Fissaggio dei montanti del coperchio	23
12 Garanzia	24
13 Per iniziare	25
1.1 Avvertenze	25
1.2 Pulizia e manutenzione	25
14 Contenuto della confezione/ Elenco delle parti	26
2.1 Contenuto della confezione	26
15 Istruzioni di montaggio	27
3.1 Montaggio montanti e gancio di chiusura	27
3.2 Montaggio rotelle e chiusura con anello	27
3.3 Montaggio pannelli laterali	28
3.4 Montaggio pannello frontale	28
3.5 Montaggio supporto	29
3.6 Montaggio pannello inferiore	29

3.7	Posizionamento dei perni nelle cerniere	30
3.8	Fissaggio dei montanti del coperchio	30
16	Garanzia	31
17	Első lépések	32
1.1	Figyelem	32
1.2	Tisztítás és karbantartás	32
18	A csomag tartalma/ Anyagjegyzék	33
2.1	A csomag tartalma	33
19	Összeszerelési utasítások	34
3.1	Támasztó és fogó egység	34
3.2	Hurok és görgő egység	34
3.3	Oldalpanel egység	35
3.4	Elülső panel egység	35
3.5	Tartó egység	36
3.6	Alsó panel egység	36
3.7	Csapok behelyezése a reteszekbe	37
3.8	A fedél rögzítése a támaszokkal	37
20	Garancia	38
21	Začetek	40
1.1	Opozorilo	40
1.2	Čiščenje in vzdrževanje	40
22	Vsebina paketa/seznam delov	41
2.1	Vsebina paketa	41
23	Navodila za sestavljanje	42
3.1	Sestavljanje opornika in zaklepa	42
3.2	Sestavljanje zank in koles	42
3.3	Sestavljanje stranske plošče	43
3.4	Sestavljanje sprednje plošče	43
3.5	Sestavljanje opore	44
3.6	Sestavljanje spodnje plošče	44
3.7	Nameščanje zatičev skozi zapahe	45
3.8	Pritrditev pokrova z oporniki	45
24	Garancija	46

ERSTE SCHRITTE

Überprüfen Sie, ob alle im Karton enthaltenen Teile mit der Teileliste übereinstimmen. Entfernen Sie alle Schutzmaterialien und legen Sie die Teile auf eine nicht scheuernde Oberfläche, um Kratzer zu vermeiden. Wenn Teile fehlen oder beschädigt sind, versuchen Sie NICHT, das Produkt zusammenzubauen. Kunden aus Österreich und der Schweiz wenden sich bitte an unseren Kundendienst (Montag-Samstag 8:00 – 20:00 Uhr UTC+1) unter 00800-09 34 85 67. Kunden aus Slowenien wenden sich bitte an unseren Kundendienst (Montag-Samstag 8:00 – 20:00 Uhr UTC+1) unter 00386 (0) 41 718378.

REINIGUNG UND WARTUNG

Flecken mit einem sauberen, trockenen Tuch entfernen. KEINE Reinigungsmittel oder Seifen verwenden.

VORSICHT-01

» Vor dem Zusammenbau die gesamte Anleitung durchlesen. Ein Missachten der Anleitung kann zu einer fehlerhaften Montage und zu Verletzungen führen.

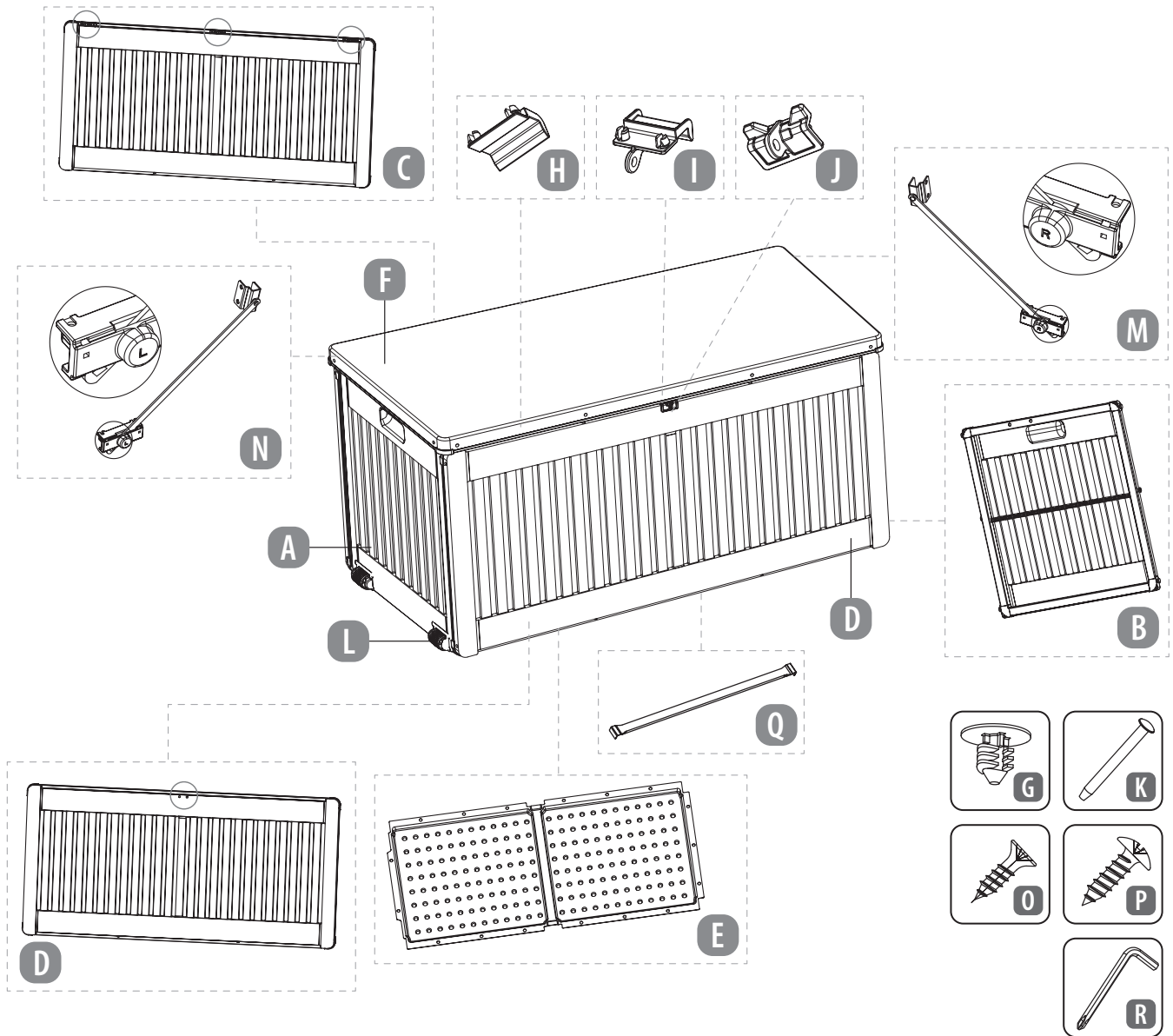

A Linke Seitenwand	1	G Verschluss	17	M Rechte Strebe	1
B Rechte Seitenwand	1	H Riegel	2	N Linke Strebe	1
C Rückwand	1	I Riegel mit Ringöse	1	O Selbstschneidende Schraube	4
D Frontwand	1	J Schliessriegel	1	P Selbstschneidende Schraube	4
E Bodenplatte	1	K Stift	3	Q Träger	1
F Deckel	1	L Rolle	2	R Werkzeug	1

MONTAGE

> 1 MONTAGE DES STREBEN- UND FANGMECHANISMUS

- Teil I in den Ösen in der Mitte von Teil F befestigen.
- Teil H in den Ösen links und rechts von Teil I auf Teil F befestigen.
- Klemme von Teil M zwischen Rahmen und Deckel auf der rechten Seite von F schieben und mit selbstschneidenden Schrauben (O) befestigen.
- Klemme von Teil N zwischen Rahmen und Deckel auf der linken Seite von F schieben und mit selbstschneidenden Schrauben (O) befestigen.

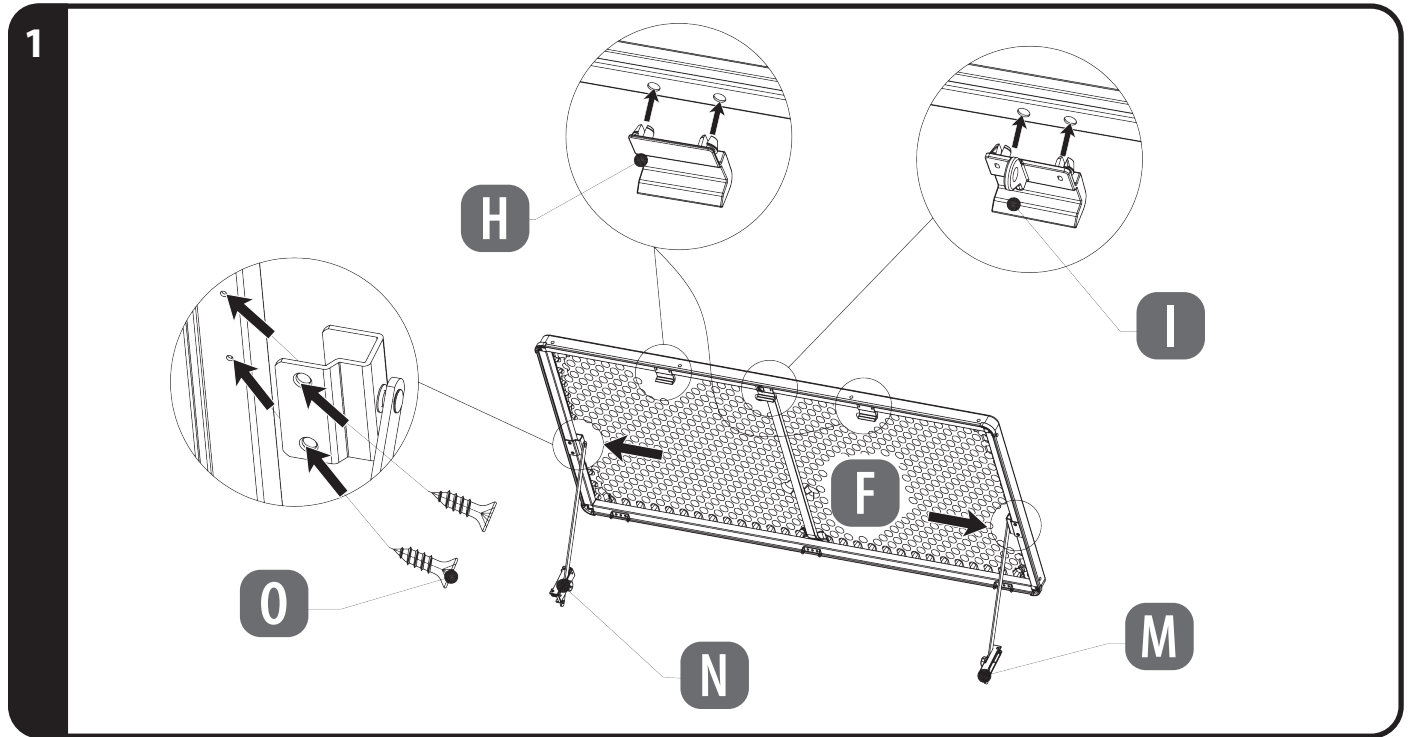

> 2 MONTAGE VON RINGÖSE UND ROLLE

- Teil J in den Ösen oben in der Mitte auf der Vorderseite von Teil D befestigen.
- Rollen (L) in die Öffnungen an der Unterseite von Teil A einsetzen. Die Rollen müssen nach Fertigstellung an der Vorderseite von Teil A herausragen.

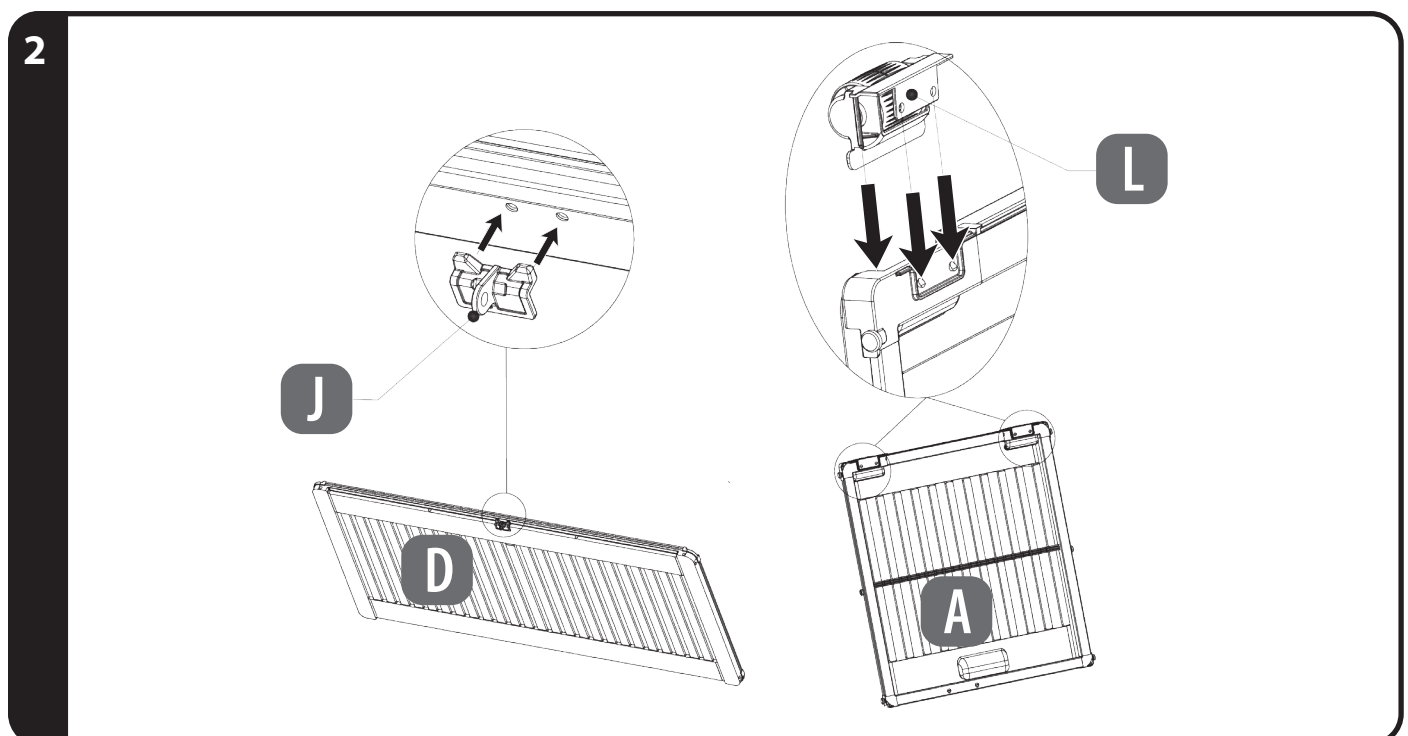

>3 SEITENWAND-MONTAGE

1. Teil A links von Teil C einfügen.
2. Teil B rechts von Teil C einfügen.
3. Teile A und B nach oben ziehen, während Teil C nach unten gedrückt wird, um die Teile zu sichern.

3

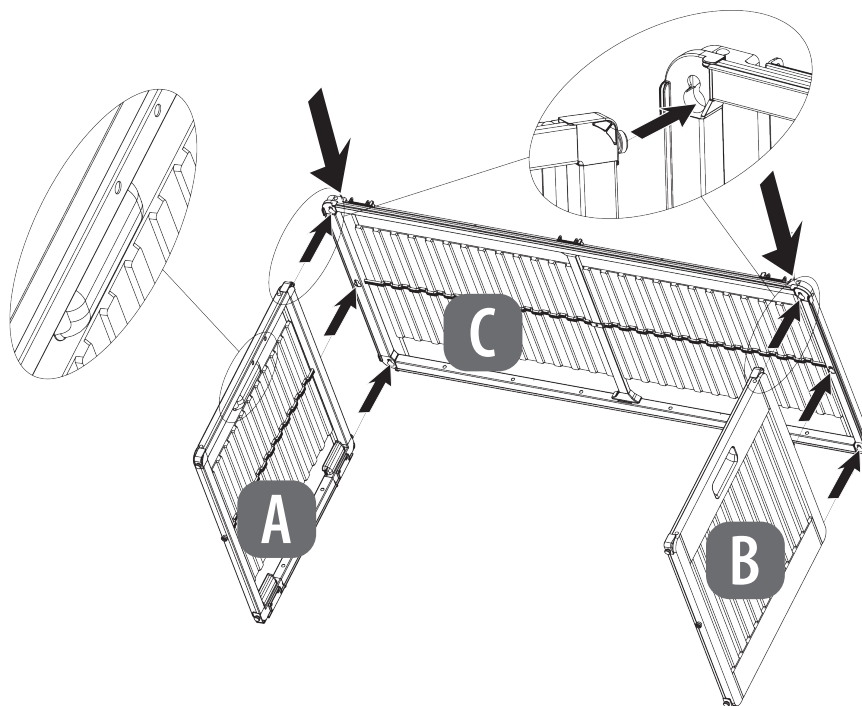

>4 FRONTWAND-MONTAGE

1. Das gegenüberliegende Ende von Teil A in Teil D einfügen.
2. Das gegenüberliegende Ende von Teil B in Teil D einfügen.
3. Teile A und B nach oben ziehen, während Teil D nach unten gedrückt wird, um die Teile zu sichern.

4

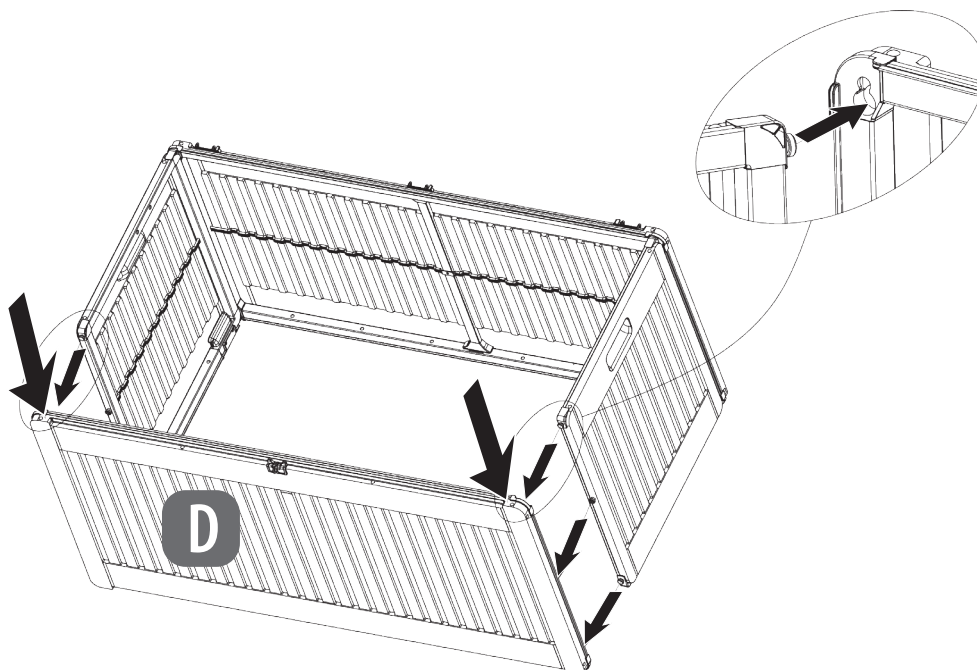

>5 TRÄGER-MONTAGE

1. Die Enden von Teil Q in die Nuten am inneren unteren Rahmen von Teil C und D einführen.

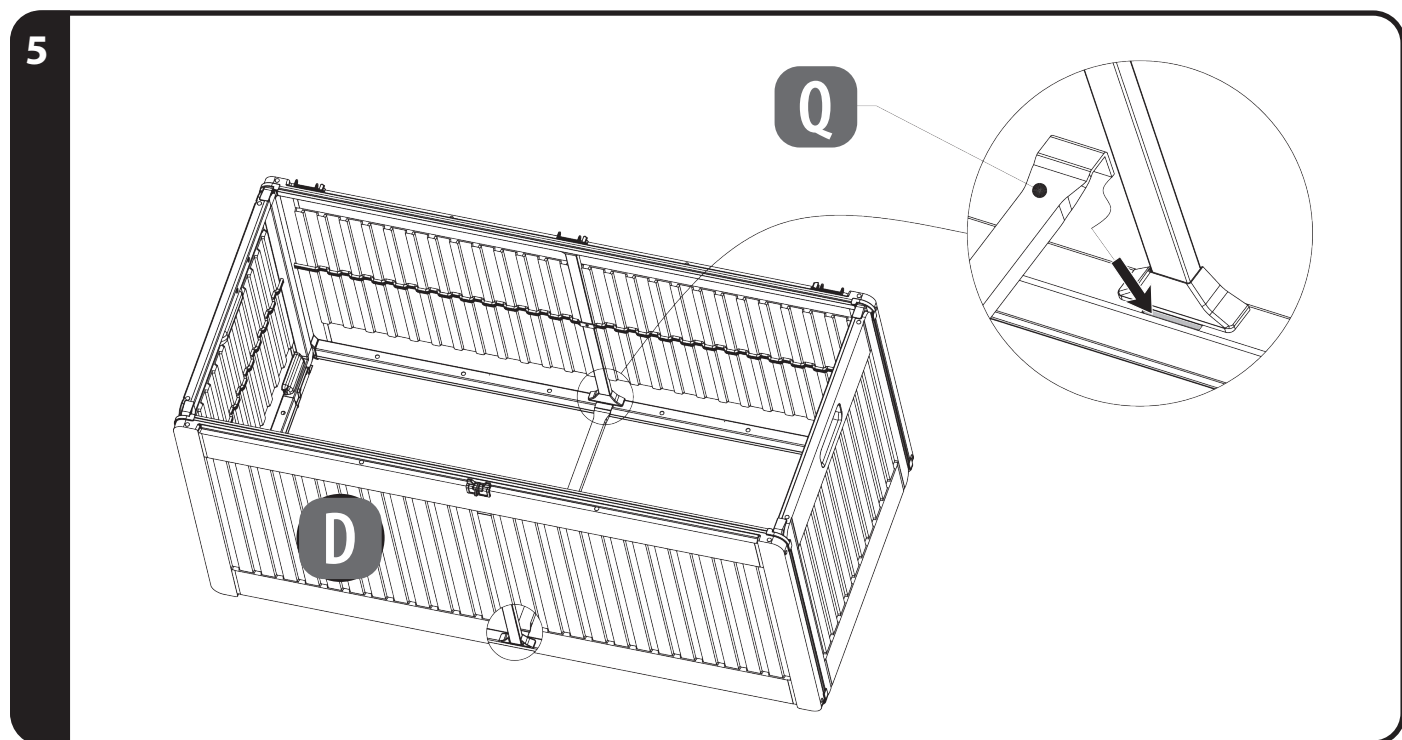

>6 BODENPLATTEN-MONTAGE

1. Teil E so in die Wände der Box legen, dass die konkave Oberfläche nach oben zeigt. Teil E muss aufgrund der an Teil A befestigten Rollen (L) in der unten abgebildeten Ausrichtung eingesetzt werden.
2. Mit den Verschlüssen (G) an den Seiten von Teil E diesen Teil am unteren Rahmen der Teile A, B, C und D befestigen.

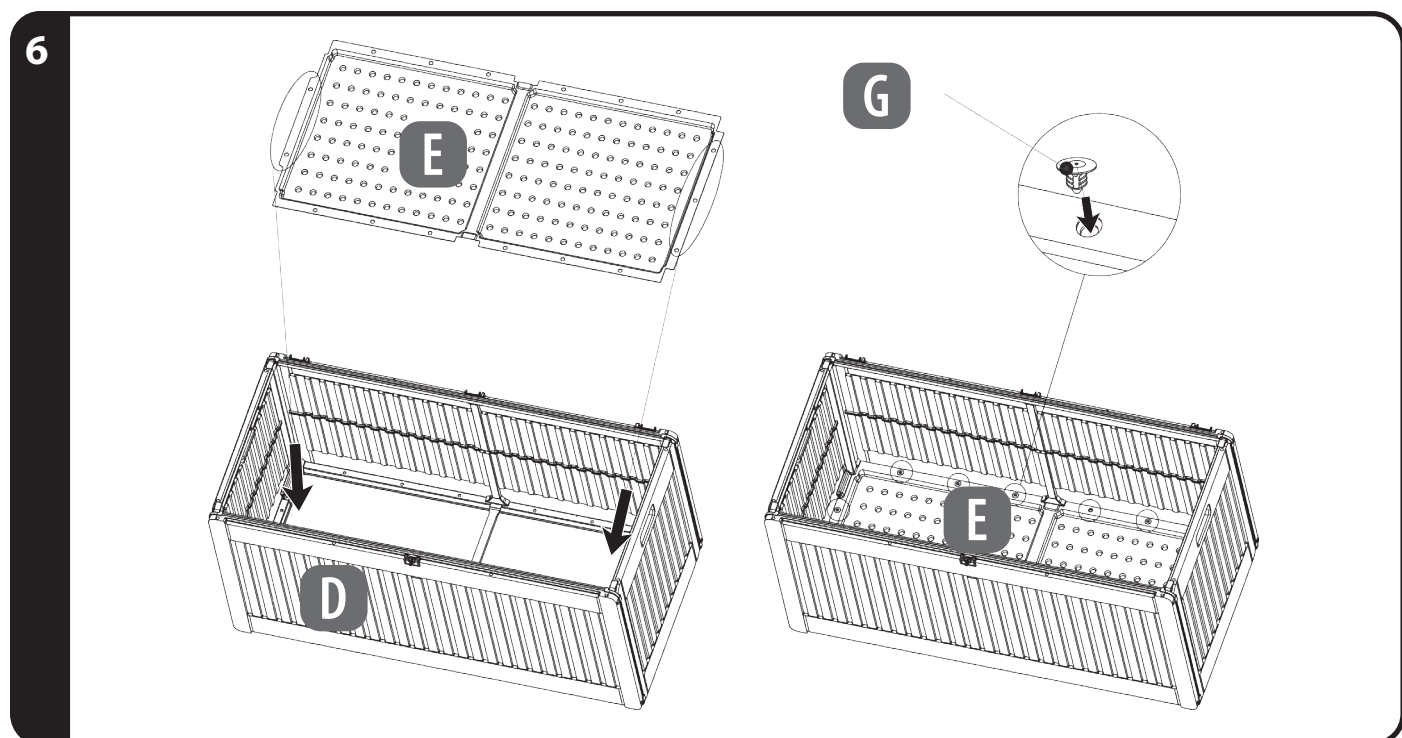

>7 ANBRINGEN DER STIFTE DURCH RIEGEL

1. Die Ringösen der Riegel an Teil F auf die Ringösen der Riegel oben an Teil C ausrichten.
2. Ein Teil K durch die mittleren Schliessriegel führen, um den Deckel (F) zu befestigen.
3. Ein Teil K durch die äußeren Schliessriegel führen, um den Deckel (F) zu befestigen.

7

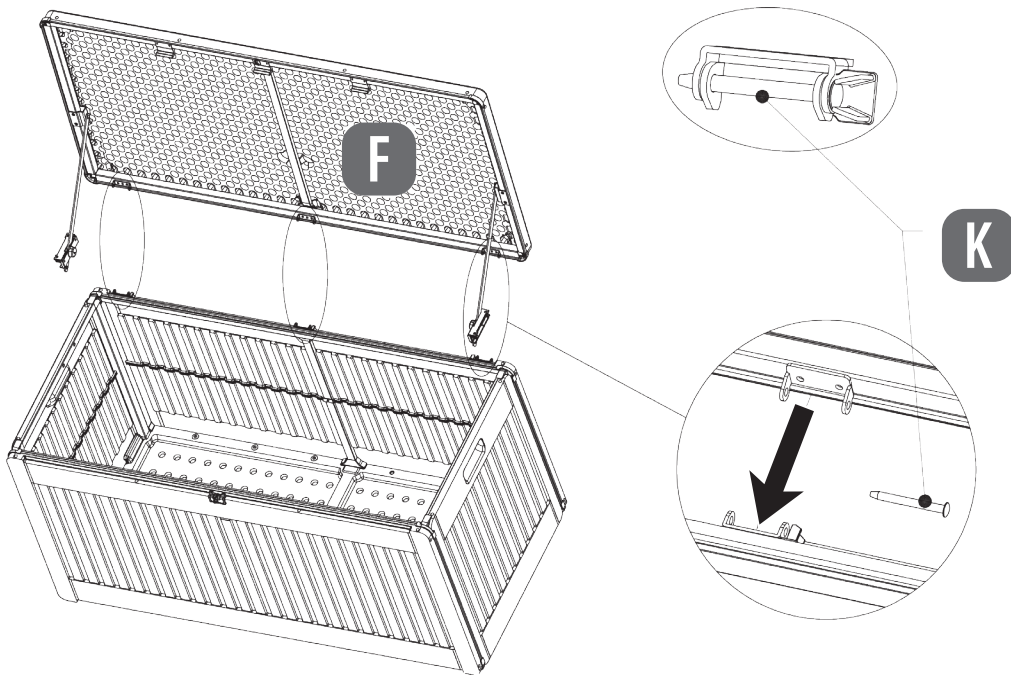

>8 SICHERN DES DECKELS MIT STREBEN

1. Die Klemme am gegenüberliegenden Ende von Teil N am oberen Rahmen von Teil A ausrichten und mit einer selbstschneidenden Schraube (P) befestigen.
2. Die Klemme am gegenüberliegenden Ende von Teil M am oberen Rahmen von Teil B ausrichten und mit einer selbstschneidenden Schraube (P) befestigen.

8

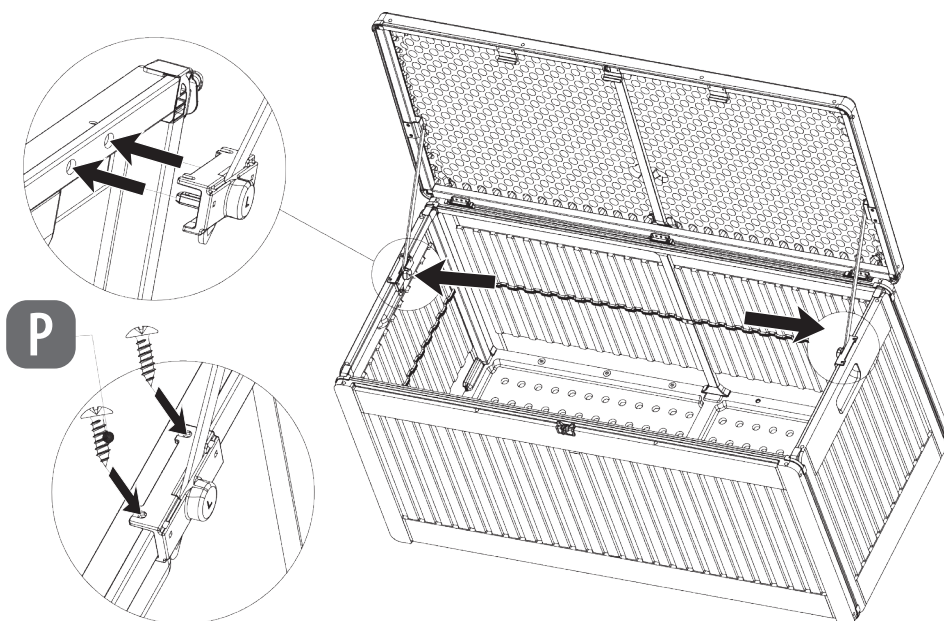

1 GARANTIE

Bevor Sie Ihr Produkt einsenden, wenden Sie sich telefonisch oder per Mail an das **SERVICECENTER**. So können wir Ihnen bei eventuellen Bedienungsfehlern helfen.

1.1 GARANTIEBEDINGUNGEN

Sehr geehrter Kunde

Die **ALDI SUISE Garantie** bietet Ihnen weitreichende Vorteile gegenüber der gesetzlichen Gewährleistungspflicht:

Garantiezeit:	3 Jahre ab Zeitpunkt der Übernahme
Garantieleistung:	Kostenfreie Reparatur, Austausch oder Geldrückgabe Keine Transportkosten
Hotline:	00800-09 34 85 67 (Hotline kostenfrei)
Erreichbarkeit:	Montag-Samstag 8:00 – 20:00 Uhr UTC+1

Bitte beachten Sie, dass die Art der Garantieleistung im Einzelfall von **ALDI SUISE** bestimmt wird.

Um die Garantie in Anspruch zu nehmen:

- Halten Sie bitte den Kassenbon bzw. die Rechnung bereit.
- Kontaktieren Sie unser **SERVICECENTER** telefonisch.

Die Garantie gilt nicht:

- **bei Schäden durch Elementarereignisse** (z.B. Blitz, Wasser, Feuer, Frost etc.), **Unfall, Transport, ausgelaufene Batterien oder unsachgemässe Benutzung**
- **bei Beschädigung oder Veränderung durch den Käufer/Dritte**
- **bei Missachtung der Sicherheits- und Wartungsvorschriften, Bedienungsfehlern**
- **bei Verkalkung, Datenverlust, Schadprogrammen, Einbrennschäden**
- **auf die normale Abnutzung von Verschleissteilen** (z.B. Akkukapazität)

Nach Ablauf der Garantiezeit haben Sie weiterhin die Möglichkeit, an der **SERVICESTELLE** Reparaturen kostenpflichtig durchführen zu lassen. Falls die Reparatur oder der Kostenvoranschlag für Sie nicht kostenfrei sind, werden Sie vorher verständigt.

Die gesetzliche Gewährleistungspflicht des Übergebers wird durch diese Garantie nicht eingeschränkt. Die Garantiezeit kann nur verlängert werden, wenn dies eine gesetzliche Norm vorsieht. In den Ländern, in denen eine (zwingende) Garantie und/oder eine Ersatzteillagerhaltung und/oder eine Schadenersatzregelung gesetzlich vorgeschrieben sind, gelten die gesetzlich vorgeschriebenen Mindestbedingungen. Das Serviceunternehmen und der Verkäufer übernehmen bei Reparaturannahme keine Haftung für eventuell auf dem Produkt vom Kunden gespeicherte Daten oder Einstellungen.

POUR DÉMARRER

POUR DÉMARRER

Assurez-vous que toutes les pièces qui se trouvent dans le carton correspondent à la liste des pièces. Retirez tout le matériel protecteur et posez les pièces sur une surface non abrasive pour éviter les rayures. Si une pièce est manquante ou endommagée, n'essayez PAS de monter l'article. Pour les clients autrichiens et suisses, veuillez contacter notre service après-vente (du lundi au samedi de 8h00 à 20h00 UTC+1) au 00800-09 34 85 67. Pour les clients slovènes, veuillez contacter notre service après-vente (du lundi au samedi de 8h00 à 20h00 UTC+1) au 00386 (0) 41 718378.

NETTOYAGE ET ENTRETIEN

Nettoyez les taches avec un chiffon propre et sec. N'utilisez ni savon ni aucun autre produit nettoyant.

ATTENTION-01

» Lisez le mode d'emploi dans son intégralité avant de procéder au montage. Le non-respect des instructions peut être à l'origine d'un montage défectueux et entraîner des blessures.

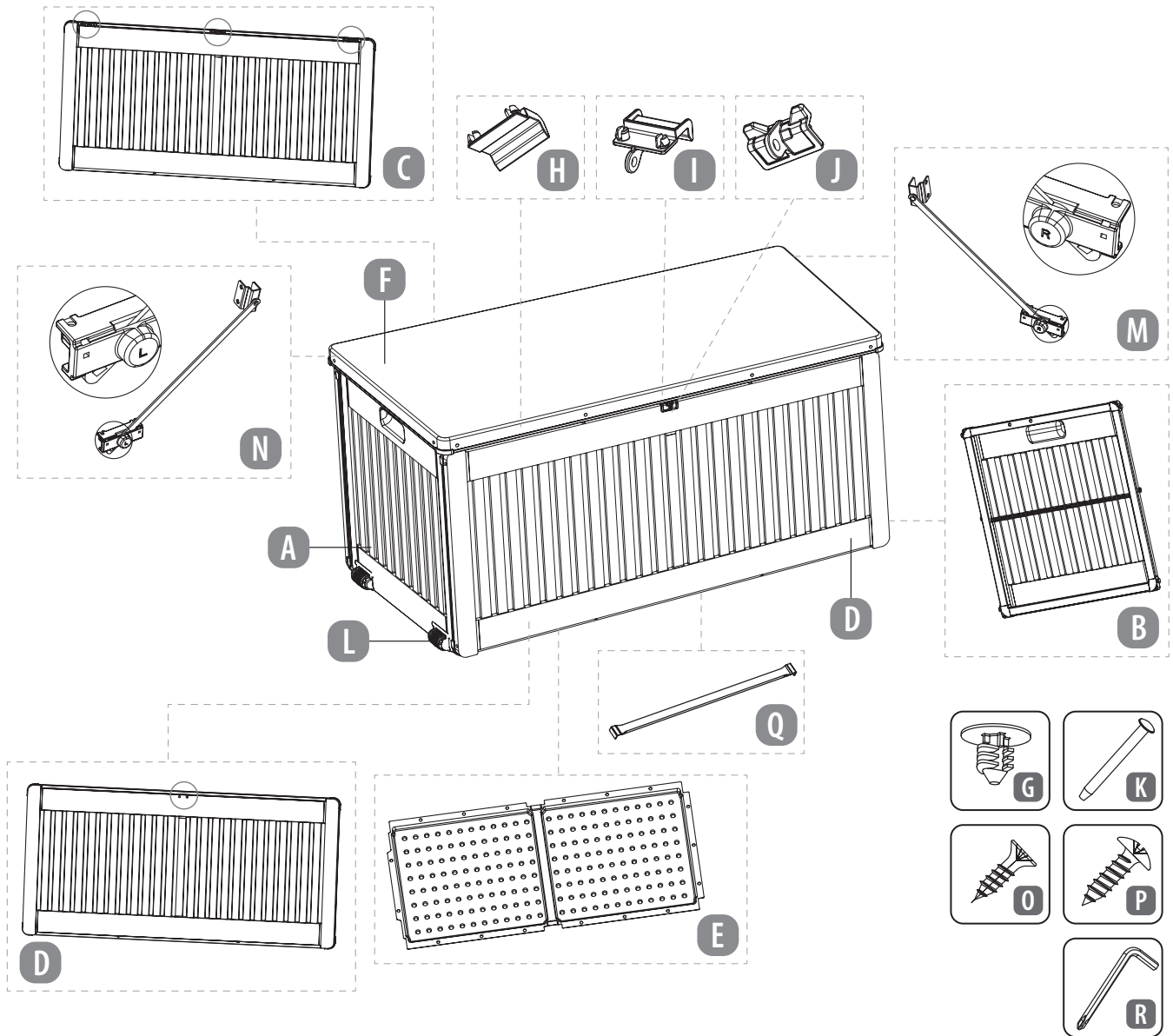

A Paroi latérale gauche	1	G Cheville	17	M Entretoise droite	1
B Paroi latérale droite	1	H Loquet	2	N Entretoise gauche	1
C Paroi arrière	1	I Loquet avec œillet porte-cadenas	1	O Vis autoperceuse	4
D Paroi avant	1	J Œillet porte-cadenas	1	P Vis autoperceuse	4
E Plaque de fond	1	K Goupille	3	Q Barre de soutien	1
F Couvercle	1	L Roulette	2	R Outil	1

INSTRUCTIONS DE MONTAGE

>1 MONTAGE DES ENTRETOISES ET DES LOQUETS

1. Fixez la pièce I dans les œillets situés au centre de la pièce F.
2. Fixez les pièces H dans les œillets situés à gauche et à droite de la pièce I montée sur la pièce F.
3. Faites glisser la fixation de la pièce M entre le cadre et le couvercle sur le côté droit de la pièce F. Utilisez des vis autoperceuses (O) pour la fixer.
4. Faites glisser la fixation de la pièce N entre le cadre et le couvercle sur le côté gauche de la pièce F. Utilisez des vis autoperceuses (O) pour la fixer.

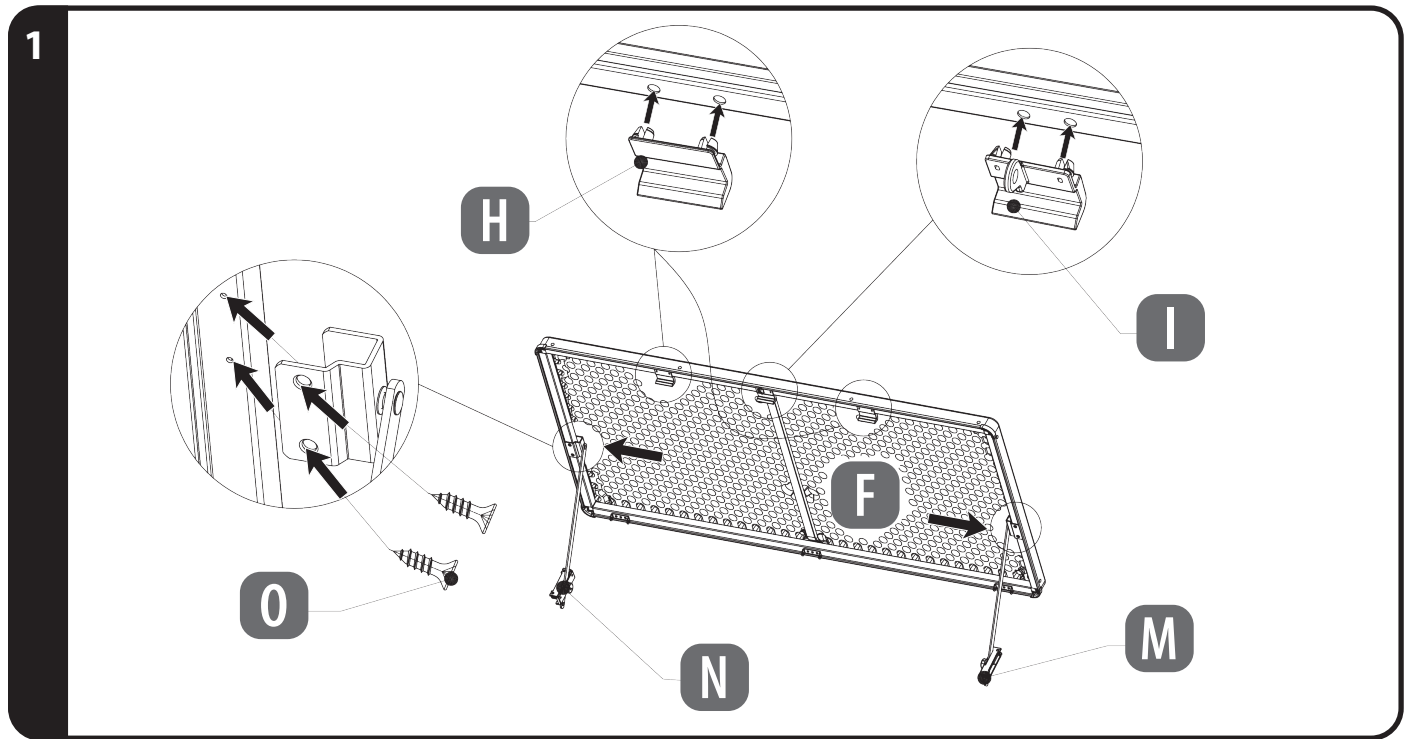

>2 MONTAGE DE L'ŒILLET PORTE-CADENAS ET DES ROULETTES

1. Fixez la pièce J dans les œillets situés en haut, au centre de la face avant de la pièce D.
2. Insérez les roulettes (L) dans les ouvertures situées au bas de la pièce A. Les roulettes doivent dépasser de la face avant de la pièce A une fois le montage terminé.

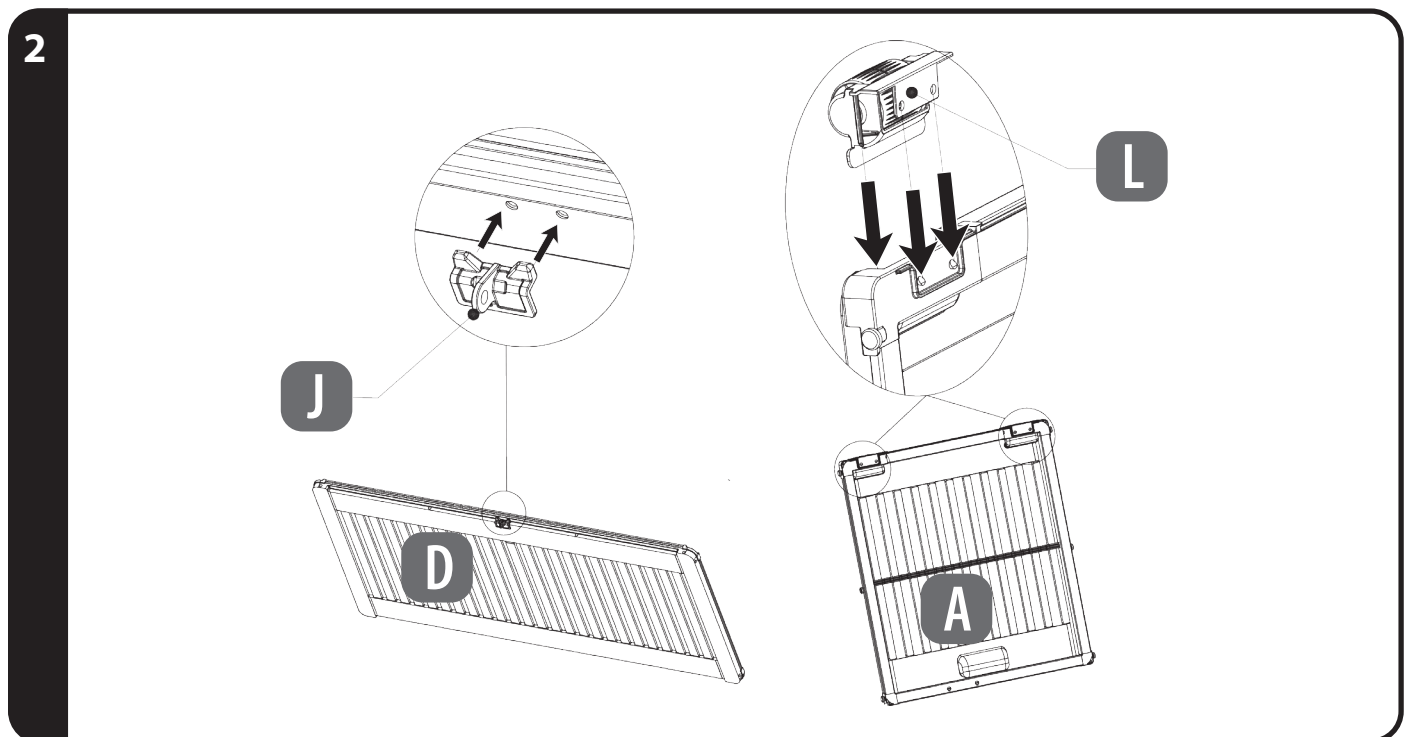

>3 MONTAGE DES PAROIS LATÉRALES

1. Insérez la pièce A dans le côté gauche de la pièce C.
2. Insérez la pièce B dans le côté droit de la pièce C.
3. Tirez les pièces A et B vers le haut, tout en poussant la pièce C vers le bas pour fixer les différentes pièces.

3

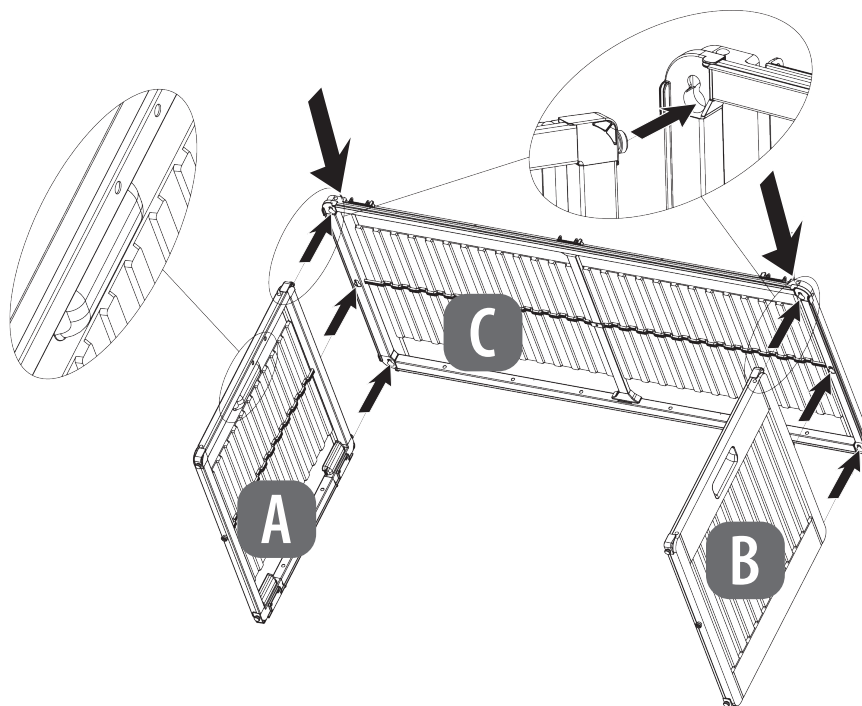

>4 MONTAGE DE LA PAROI AVANT

1. Insérez l'extrémité opposée de la pièce A dans la pièce D.
2. Insérez l'extrémité opposée de la pièce B dans la pièce D.
3. Tirez les pièces A et B vers le haut, tout en poussant la pièce D vers le bas pour fixer les différentes pièces.

4

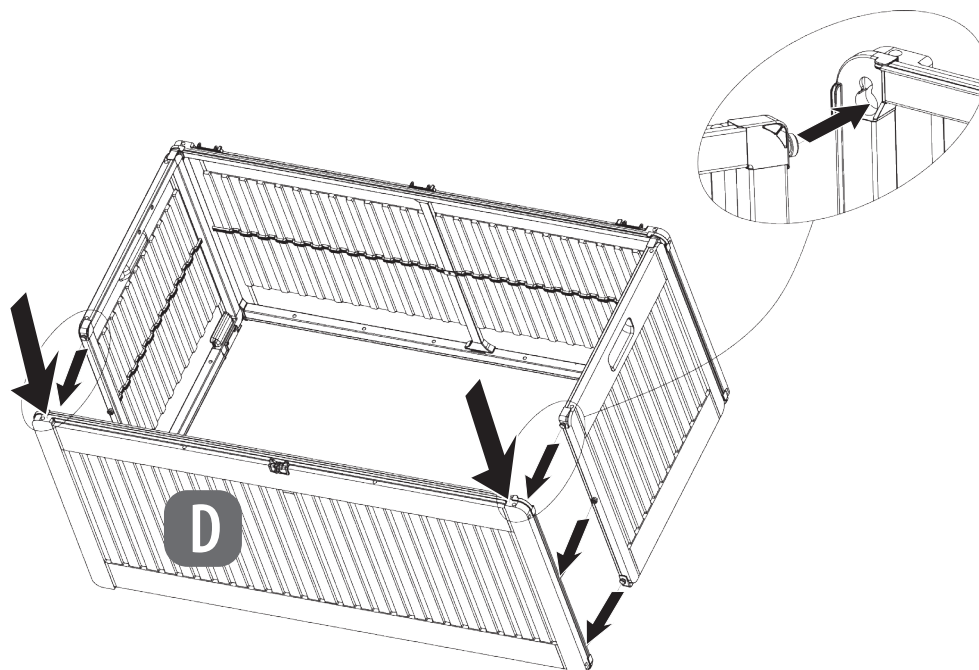

>5 MONTAGE DE LA BARRE DE SOUTIEN

1. Insérez les extrémités de la pièce Q dans les rainures situées dans le cadre intérieur inférieur des pièces C et D.

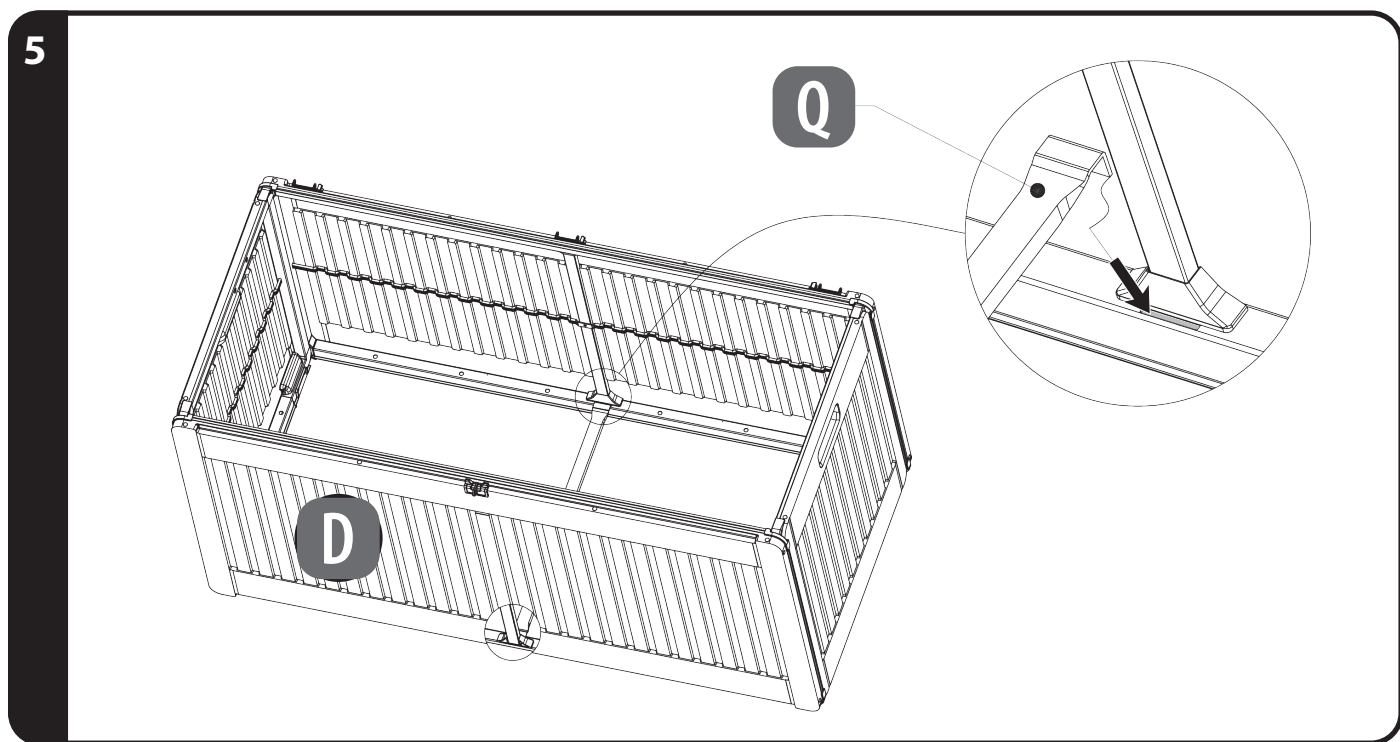

>6 MONTAGE DE LA PLAQUE DE FOND

1. Placez la pièce E à l'intérieur des parois du coffre de sorte que la surface concave soit orientée vers le haut. La pièce E doit être insérée dans le sens illustré ci-dessous en raison des roulettes (L) fixées à la pièce A.
2. Utilisez les chevilles (G) le long des bords de la pièce E pour la fixer au cadre inférieur des pièces A, B, C et D.

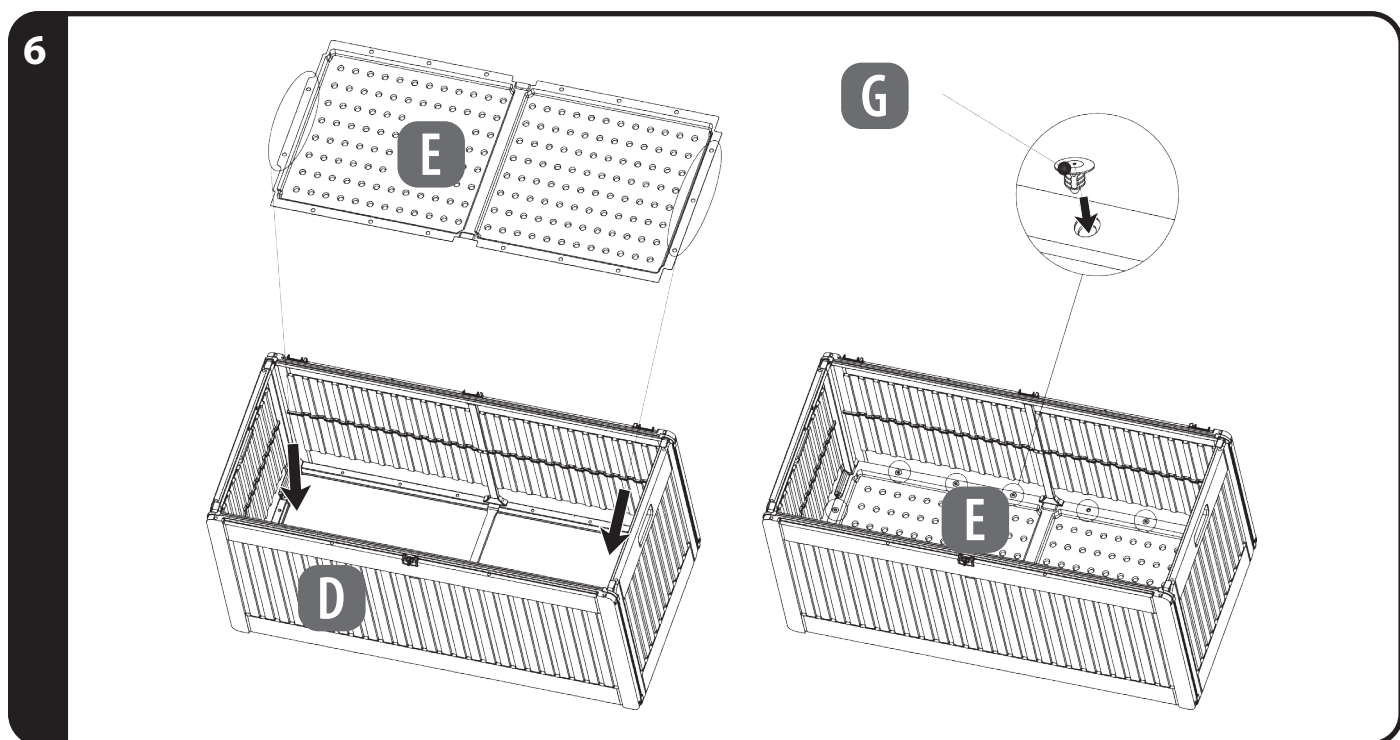

>7 INSERTION DES GOUPILLES DANS LES CHARNIÈRES

1. Alignez les trous des charnières situées sur la pièce F avec ceux des charnières situées au sommet de la pièce C.
2. Insérez une pièce K dans les trous de la charnière centrale pour maintenir le couvercle (F) en place.
3. Insérez une pièce K dans les trous de chacune des charnières extérieures pour fixer le couvercle (F).

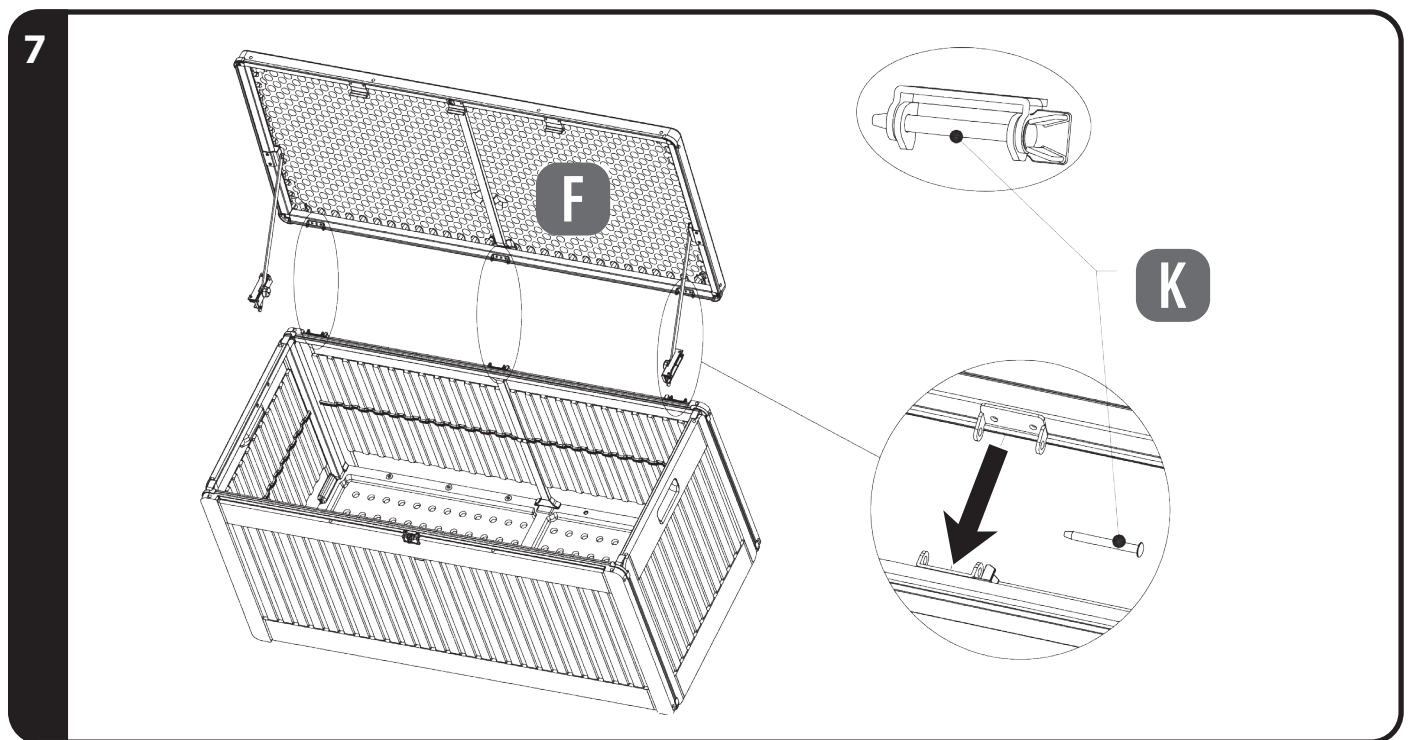

>8 FIXATION DU COUVERCLE AVEC LES ENTRETOISES

1. Alignez la fixation située à l'extrémité opposée de la pièce N sur le cadre supérieur de la pièce A. Utilisez des vis autoperceuses (P) pour la fixer.
2. Alignez la fixation située à l'extrémité opposée de la pièce M sur le cadre supérieur de la pièce B. Utilisez des vis autoperceuses (P) pour la fixer.

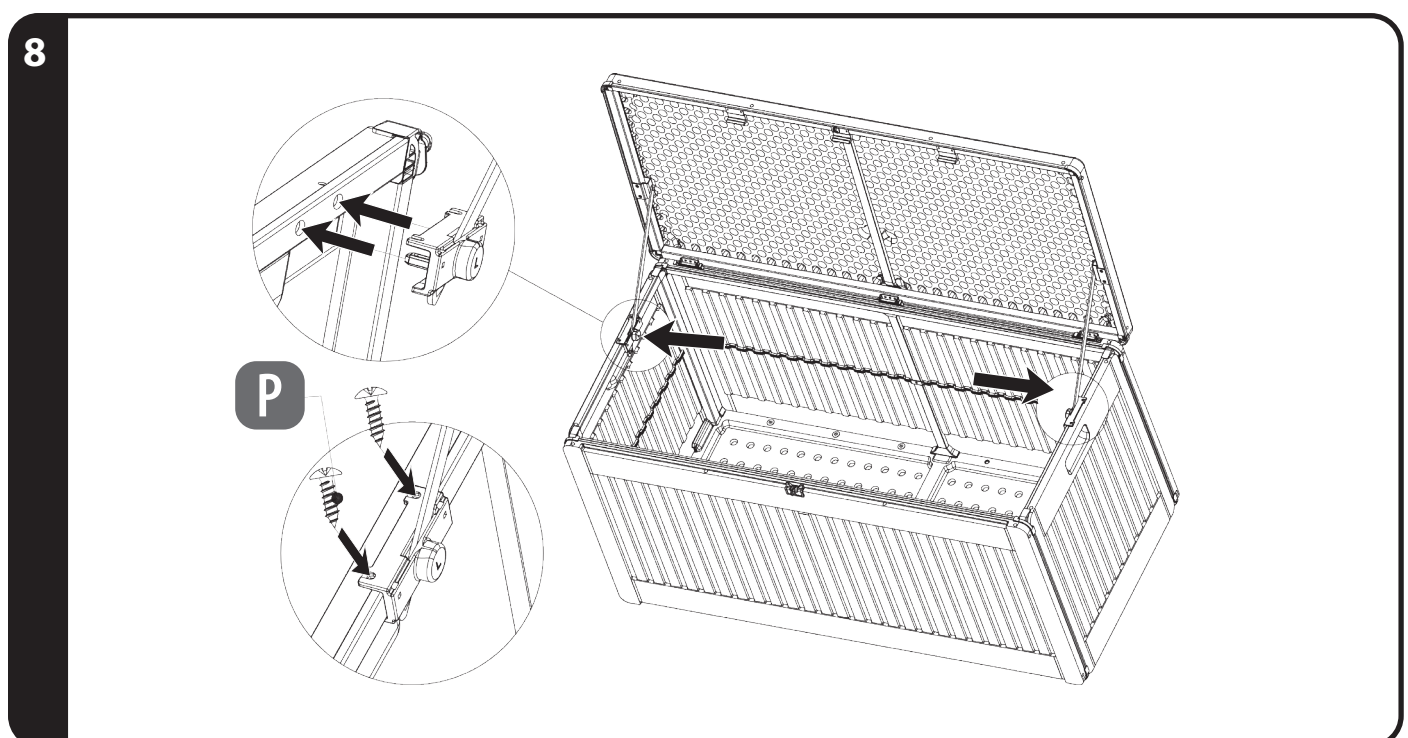

2 GARANTIE

Avant de renvoyer l'appareil, veuillez vous adresser à notre **SERVICE APRÈS-VENTE** par téléphone ou par e-mail. Ainsi, nous pouvons vous assister en cas d'éventuelles erreurs d'utilisation.

2.1 CONDITIONS DE GARANTIE

Cher client,

La **garantie d'ALDI SUISSE** vous offre un grand nombre d'avantages par rapport aux obligations de garantie légales:

Période de garantie:	3 ans à partir de la réception de la marchandise
Garantie:	Réparation, échange ou remboursement gratuits Pas de coûts de transport
Hotline:	00800-09 34 85 67 (Hotline gratuite)
Disponibilité:	du lundi au samedi de 8h00 à 20h00 UTC+1

Veuillez noter que le type de garantie est déterminé au cas par cas par **ALDI SUISSE**.

Afin de bénéficier de la présente garantie:

- Veuillez avoir le bon de caisse ou la facture sous la main.
- Contactez notre **SERVICE APRÈS-VENTE** par téléphone.

La garantie ne s'applique pas:

- **aux dommages causés par un phénomène naturel** (p. ex. foudre, inondation, incendie, gel, etc.), **par un accident, par le transport, par les piles qui ont fui ou par une utilisation non conforme**
- **aux dommages causés ou aux modifications effectuées par le client/par des tiers**
- **dans le cas d'un non-respect des recommandations de sécurité et d'entretien ou d'une erreur de manipulation**
- **à l'entartement, à la perte de données, aux programmes malveillants et aux brûlures d'écran**
- **aux pièces d'usure dans le cadre d'une utilisation normale** (p. ex. capacité de charge de la batterie)

À l'expiration de la période de garantie, vous avez toujours la possibilité de faire réaliser vos réparations auprès du **SERVICE APRÈS-VENTE** en payant. Si la réparation ou le devis ne sont pas gratuits dans votre cas, vous en serez alors informé.

L'obligation de garantie légale du fournisseur n'est pas limitée par la présente garantie.

La durée de validité de la garantie ne peut être prolongée que si cette prolongation est prévue par une disposition légale. Dans les pays où la législation en vigueur prévoit une garantie (obligatoire) et/ou une obligation de tenue de stock de pièces détachées et/ou une réglementation des dédommagements, ce sont les obligations minimum prévues par la loi qui seront prises en considération. L'entreprise de service après-vente et le vendeur déclinent toute responsabilité relative aux données contenues et aux réglages effectués par le déposant sur le produit lors de l'envoi en réparation.

GUIDA INTRODUTTIVA

Assicurarsi che tutte le parti presenti nella confezione corrispondano all'elenco parti. Rimuovere tutti i materiali protettivi e appoggiare le parti su una superficie non abrasiva per evitare di graffiarle. Se alcune parti sono mancanti o danneggiate, **NON** cercare di assemblarle. Se alcune parti sono mancanti o danneggiate, **NON** tentare di assemblarle. Contattare il nostro centro di assistenza clienti (lunedì-sabato dalle 8:00 alle 20:00 UTC+1) al numero 00800-09 34 85 67.

PULIZIA E MANUTENZIONE

Pulire con un panno pulito e asciutto. **NON** utilizzare detersivi o saponi di alcun tipo.

PRECAUZIONE-01

» Leggere tutte le istruzioni prima dell'installazione. La mancata osservanza delle istruzioni può causare un montaggio difettoso e potenziali lesioni.

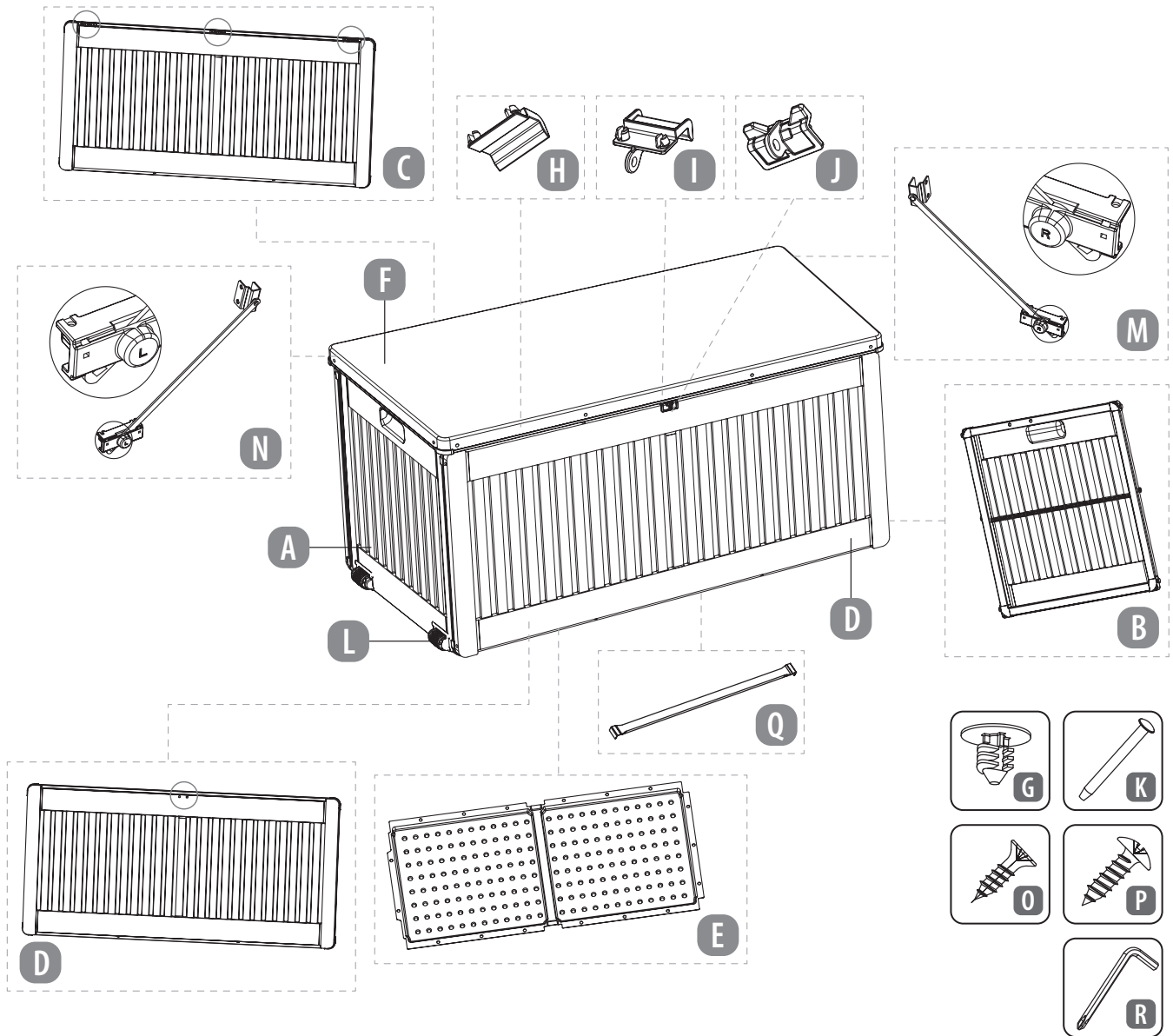

- | | | | | | |
|------------------------------|---|------------------------------|----|---------------------------------|---|
| A Pannello sinistro | 1 | G Clip a pressione | 17 | M Montante destro | 1 |
| B Pannello destro | 1 | H Fermo | 2 | N Montante sinistro | 1 |
| C Pannello posteriore | 1 | I Fermo con anello | 1 | O Vite autofilettante | 4 |
| D Pannello anteriore | 1 | J Chiusura con anello | 1 | P Vite autofilettante | 4 |
| E Pannello inferiore | 1 | K Perno | 3 | Q Barra di supporto | 1 |
| F Coperchio | 1 | L Rotella | 2 | R Brugola con cacciavite | 1 |

MONTAGGIO

> 1 MONTAGGIO MONTANTI E FERMI

2. Fissare la parte I nei rispettivi occhielli al centro della parte F.
3. Fissare le parti H nei rispettivi occhielli a sinistra e a destra della parte I installata sulla parte F.
4. Far scorrere il morsetto della parte M tra il telaio e il coperchio sul lato destro della parte F, quindi utilizzare le viti autofilettanti (O) per fissarlo in posizione.
5. Far scorrere il morsetto della parte N tra il telaio e il coperchio sul lato sinistro della parte F, quindi utilizzare le viti autofilettanti (O) per fissarlo in posizione.

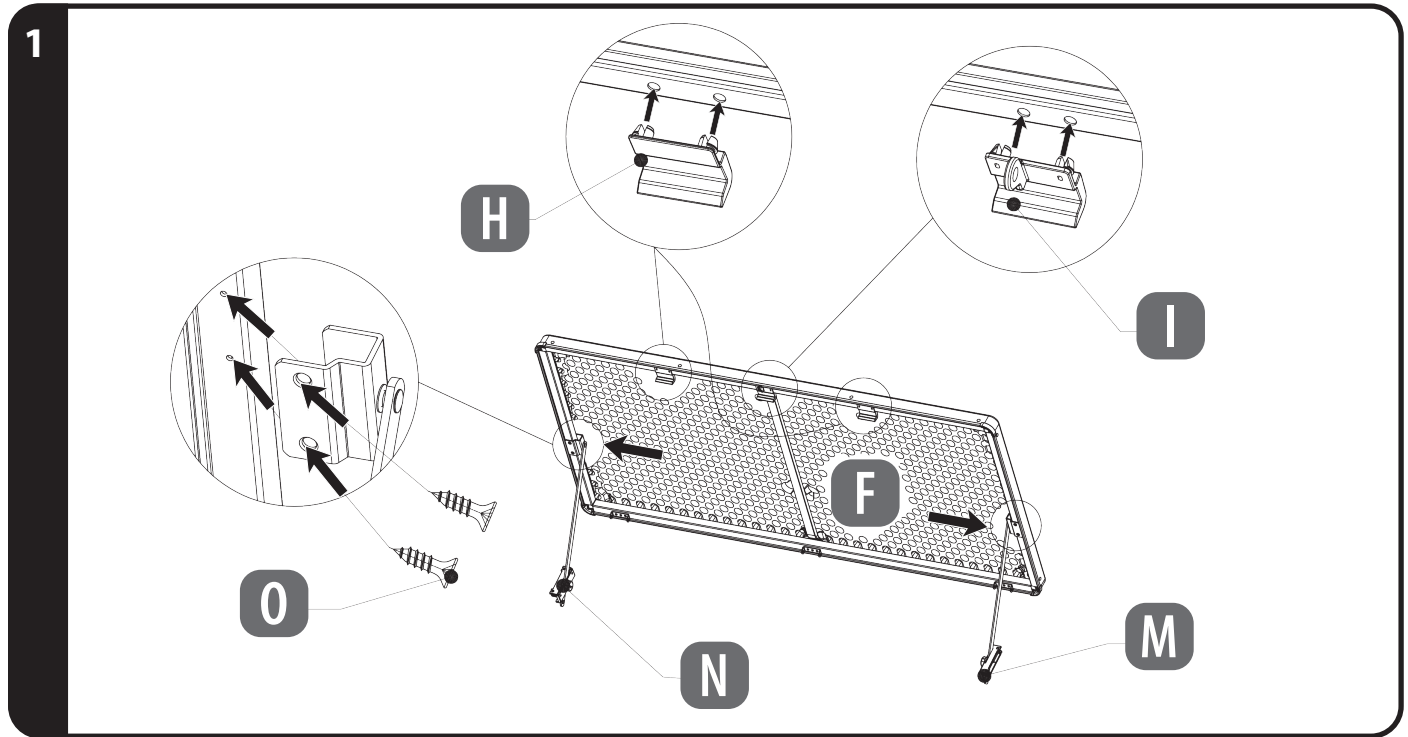

> 2 MONTAGGIO ROTELLE E CHIUSURA CON ANELLO

1. Fissare la parte J negli occhielli in alto al centro, sul lato anteriore della parte D.
2. Inserire le rotelle (L) nelle aperture sul fondo della parte A. Le rotelle devono sporgere sul lato anteriore della parte A una volta terminato il montaggio.

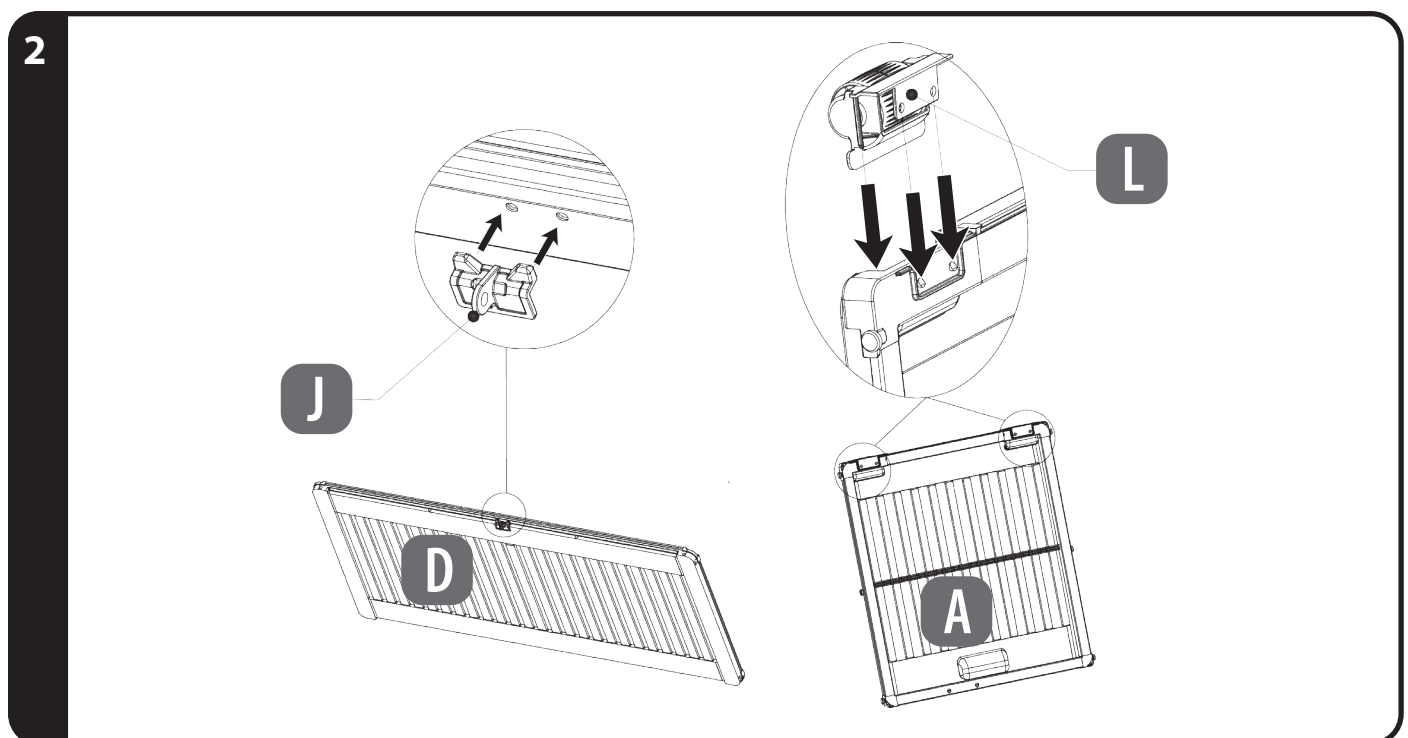

>3 MONTAGGIO PANNELLI LATERALI

1. Inserire la parte A sul lato sinistro della parte C.
2. Inserire la parte B sul lato destro della parte C.
3. Tirare verso l'alto le parti A e B, mentre si spinge verso il basso la parte C per fissare le parti in posizione.

3

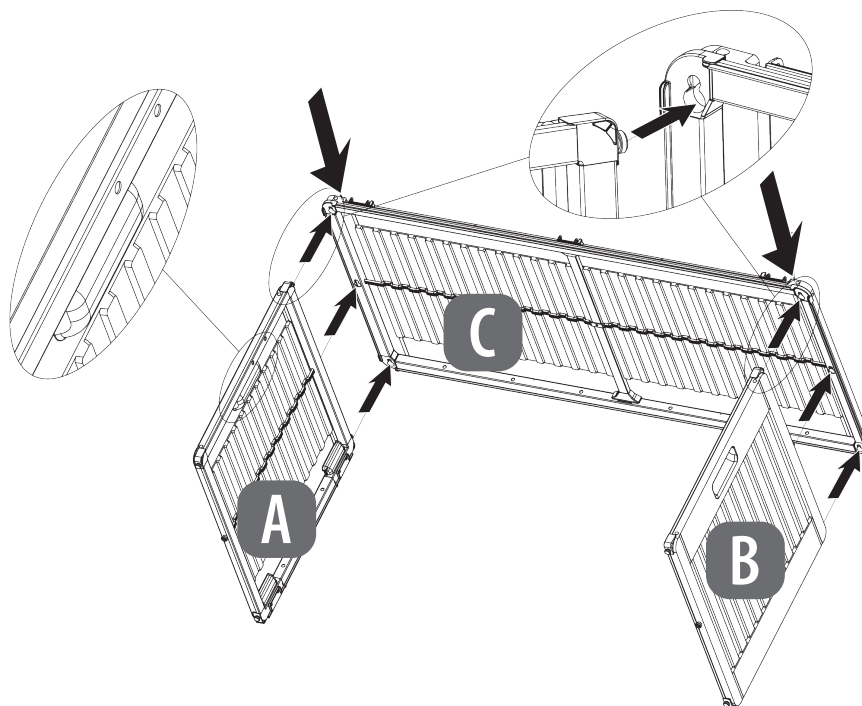

>4 MONTAGGIO PANNELLO ANTERIORE

1. Inserire l'estremità opposta della parte A nella parte D.
2. Inserire l'estremità opposta della parte B nella parte D.
3. Tirare verso l'alto le parti A e B, mentre si spinge verso il basso la parte D per fissare le parti in posizione.

4

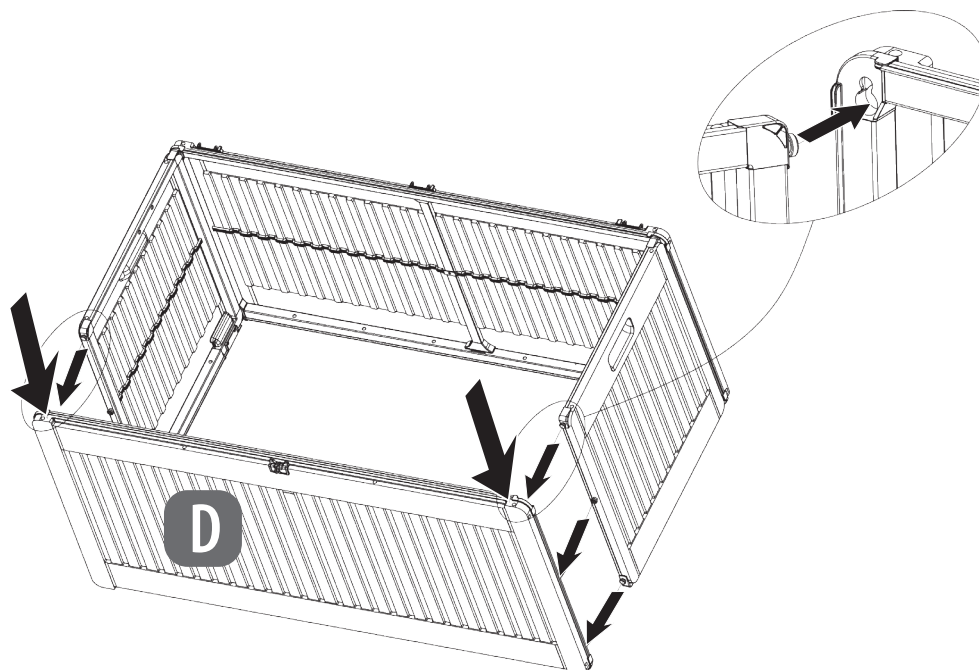

>5 MONTAGGIO BARRA DI SUPPORTO

1. Inserire le estremità della parte Q nelle scanalature presenti sul telaio inferiore interno delle parti C e D.

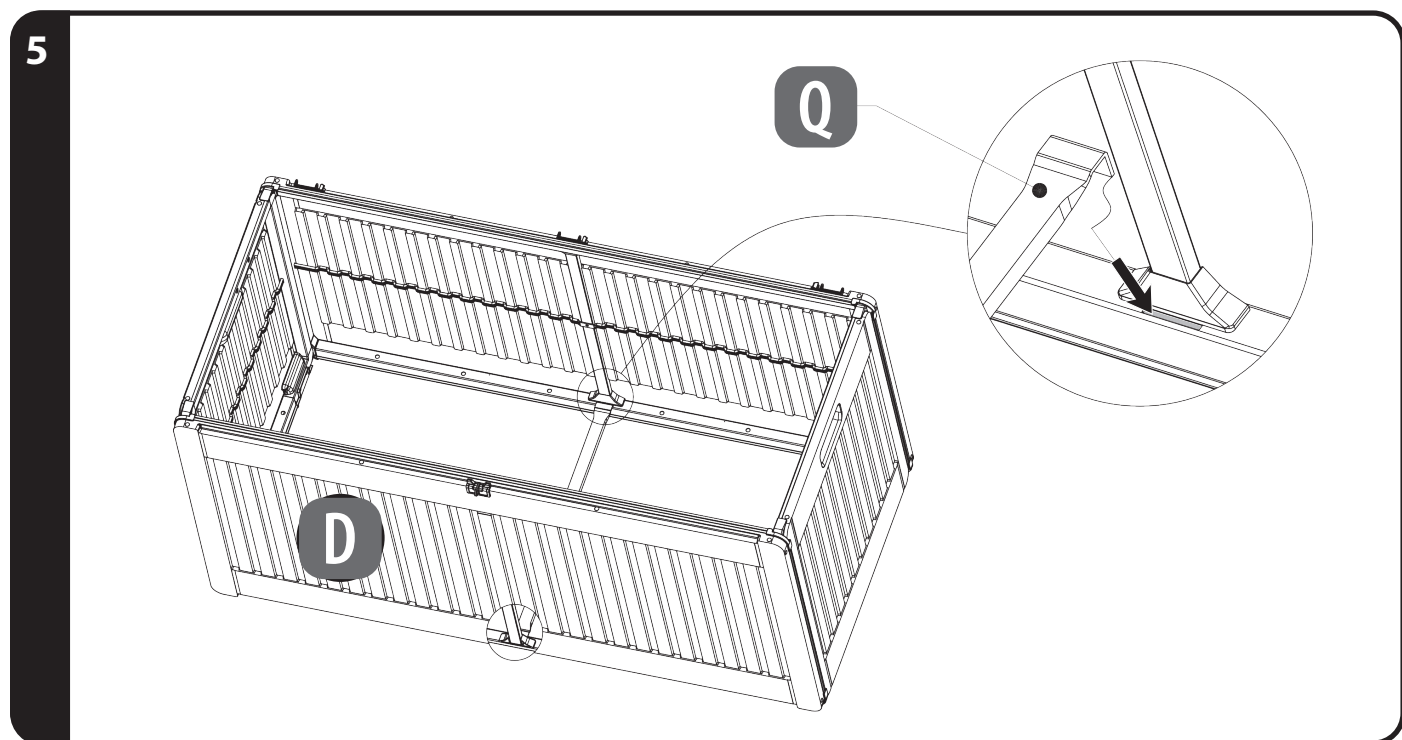

>6 MONTAGGIO PANNELLO INFERIORE

1. Posizionare la parte E all'interno del baule contenitore in modo che la superficie concava sia rivolta verso l'alto. La parte E deve essere inserita nell'orientamento illustrato di seguito a causa delle rotelle (L) fissate alla parte A.
2. Utilizzare le clip a pressione (G) lungo i lati della parte E per fissare questa parte ai telai inferiori delle parti A, B, C e D.

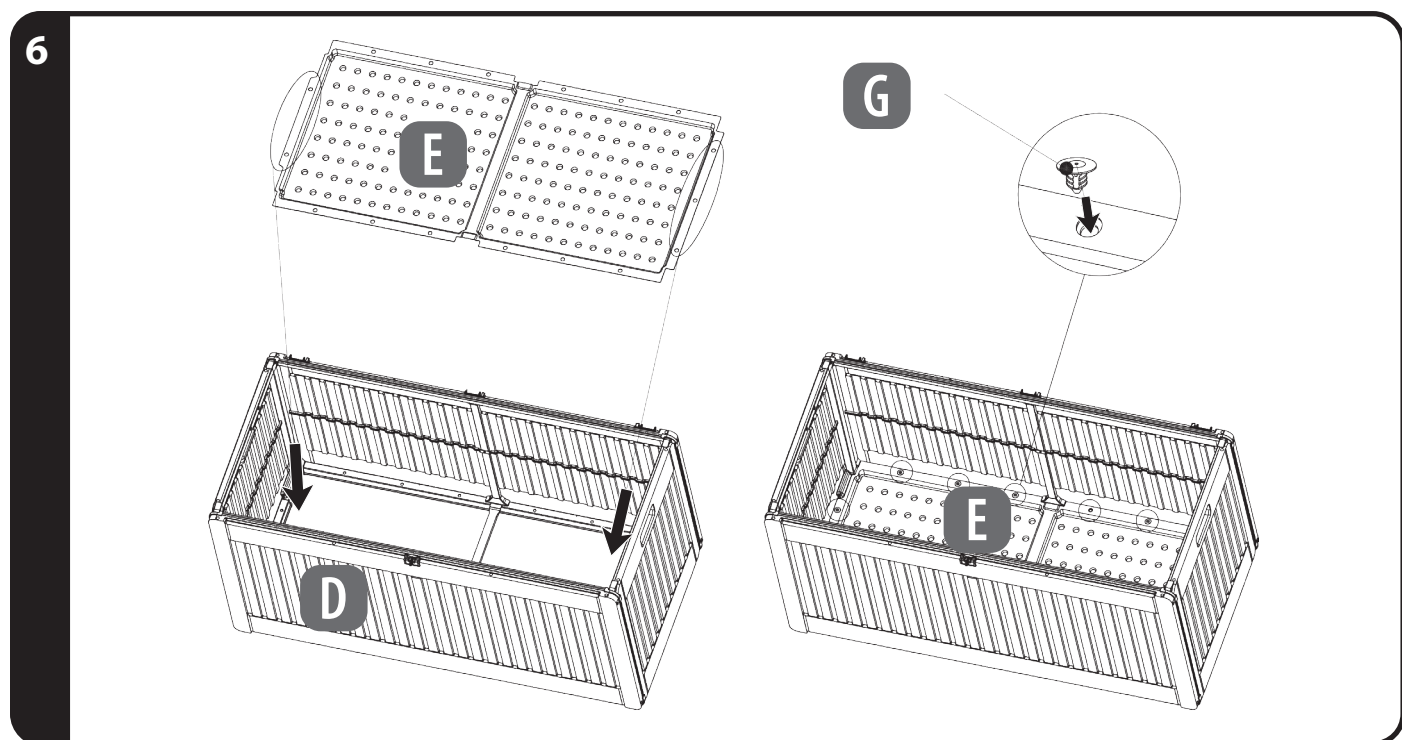

>7 INSERIMENTO DEI PERNI NELLE CERNIERE

1. Allineare gli occhielli delle cerniere sulla parte F con gli occhielli delle cerniere corrispondenti sulla parte C.
2. Inserire una parte K attraverso gli occhielli della cerniera centrale per tenere in posizione il coperchio (F).
3. Inserire una parte K attraverso gli occhielli di ogni cerniera laterale per fissare il coperchio (F) in posizione.

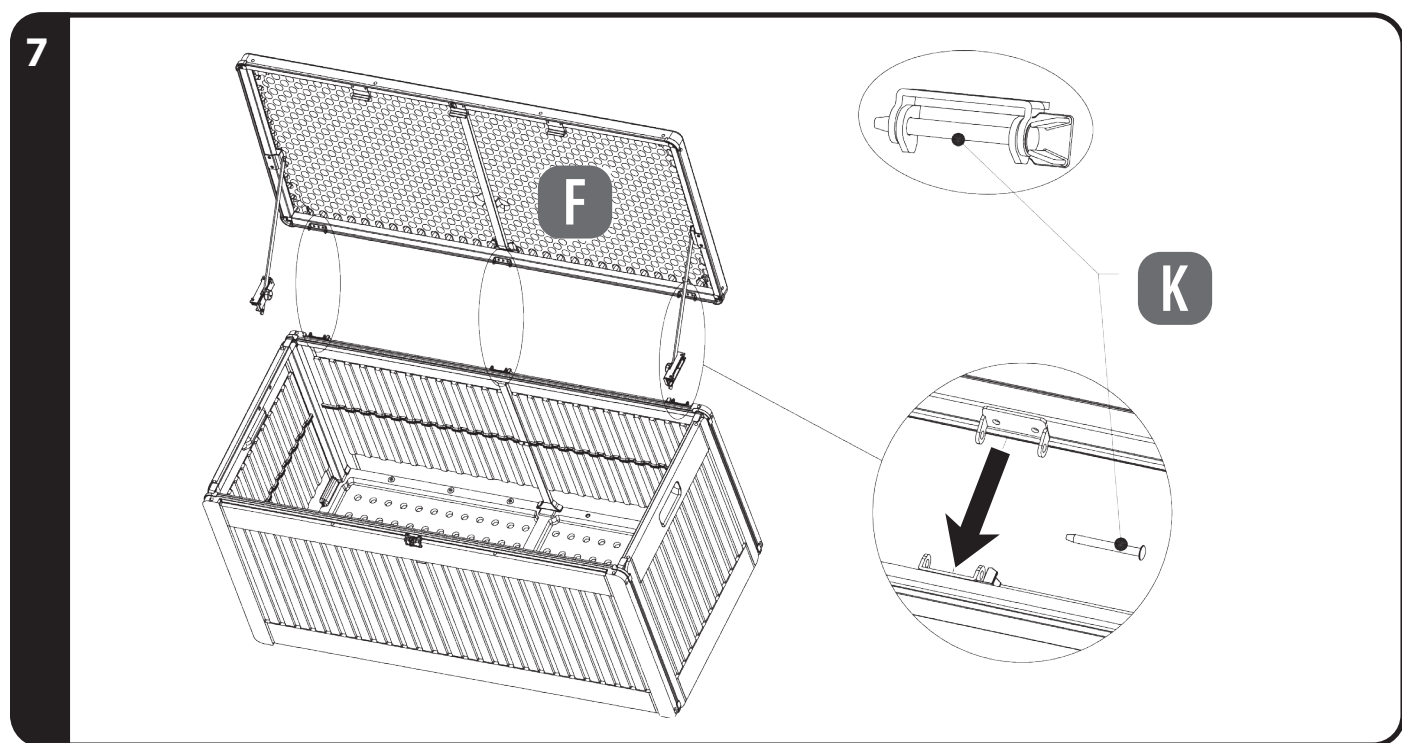

>8 FISSAGGIO DEI MONTANTI DEL COPERCHIO

1. Allineare il morsetto posto all'estremità della parte N al telaio superiore della parte A, quindi utilizzare le viti autofilettanti (P) per fissarlo in posizione.
2. Allineare il morsetto posto all'estremità della parte M al telaio superiore della parte B, quindi utilizzare le viti autofilettanti (P) per fissarlo in posizione.

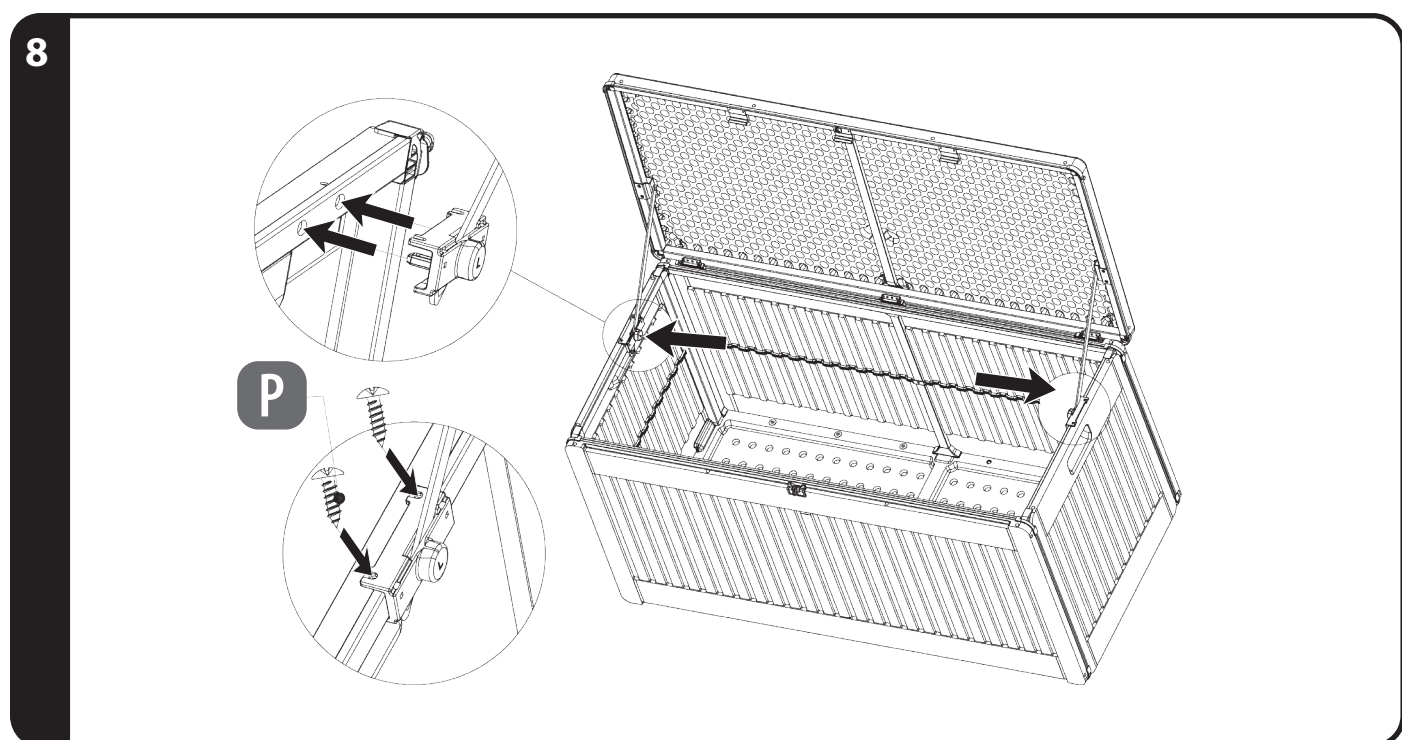

3 GARANZIA

Prima di spedire il suo prodotto la invitiamo a contattare la nostra **ASSISTENZA POST-VENDITA** telefonicamente oppure per e-mail. In questo modo possiamo aiutarla in caso di eventuali errori nell'utilizzo del prodotto.

3.1 CONDIZIONI DI GARANZIA

Gentile cliente

La garanzia **ALDI SUISSE** le offre vantaggi ben superiori rispetto a quanto previsto dall'obbligo di garanzia legale:

Durata della garanzia:	3 anni a partire dal momento di ricezione della merce
Garanzia:	Riparazione, sostituzione o rimborso gratuiti Nessun costo di trasporto
Hotline:	00800-09 34 85 67 (Linea diretta gratuita)
Reperibilità:	lunedì-sabato dalle 8:00 alle 20:00 UTC+1

La preghiamo di tenere presente che il tipo di garanzia viene definito caso per caso da **ALDI SUISSE**.

Per attivare la garanzia la preghiamo di:

- tenere a portata di mano lo scontrino o la fattura
- contattare la nostra **ASSISTENZA POST-VENDITA** telefonicamente.

La garanzia non si estende a danni causati da:

- **eventi naturali** (ad es. fulmini, acqua, fuoco, gelo ecc.), **incidenti, trasporto, batterie che perdono liquido oppure utilizzo improprio**
- **danni o modifiche da parte dell'acquirente/di terzi**
- **inadempienza delle misure di sicurezza e di manutenzione, errori d'uso**
- **calcificazione, perdita di dati, programmi dannosi, bruciature dello schermo**
- **normale usura delle parti ad essa soggette** (ad es. la capacità della batteria)

Una volta scaduto il periodo di garanzia, è ancora possibile far eseguire a pagamento le riparazioni presso il **SERVIZIO RIPARAZIONI**. Se la riparazione o il preventivo non sono gratuiti per lei, verrà informato in anticipo.

L'obbligo di garanzia obbligatorio per legge da parte del venditore non viene limitato dalla presente garanzia. Il periodo di garanzia può essere prolungato solo se previsto dalle norme legislative. Nei Paesi in cui sono previste dalla legge una garanzia (obbligatoria) e/o la conservazione delle parti di ricambio e/o un regolamento per il risarcimento valgono le condizioni minime previste dalla legge. Il venditore e l'azienda di servizio non si assumono la responsabilità per i dati o le impostazioni eventualmente salvati da parte del cliente sul prodotto.

PER INIZIARE

Assicurarsi che tutte le parti imballate nel cartone coincidano con quelle indicate nell'elenco delle parti. Rimuovere tutti i materiali di protezione e posizionare le parti su una superficie non abrasiva per evitare che si graffino. Se alcune parti sono mancanti o danneggiate, NON tentare di effettuare l'assemblaggio. Per i clienti in Austria e Svizzera, si prega di contattare il nostro centro di assistenza (lunedì-sabato dalle 8:00 alle 20:00 UTC+1) al numero 00800-09 34 85 67. Per i clienti in Slovenia, si prega di contattare il nostro centro di assistenza (lunedì-sabato dalle 8:00 alle 20:00 UTC+1) al numero 00386-0000.

PULIZIA E MANUTENZIONE

Pulire con un panno pulito e asciutto. NON usare detersivi o saponi di alcun tipo.

AVVERTENZA-01

» Leggere tutte le istruzioni prima dell'installazione. La mancata osservanza delle istruzioni può comportare un montaggio difettoso e il rischio di lesioni.

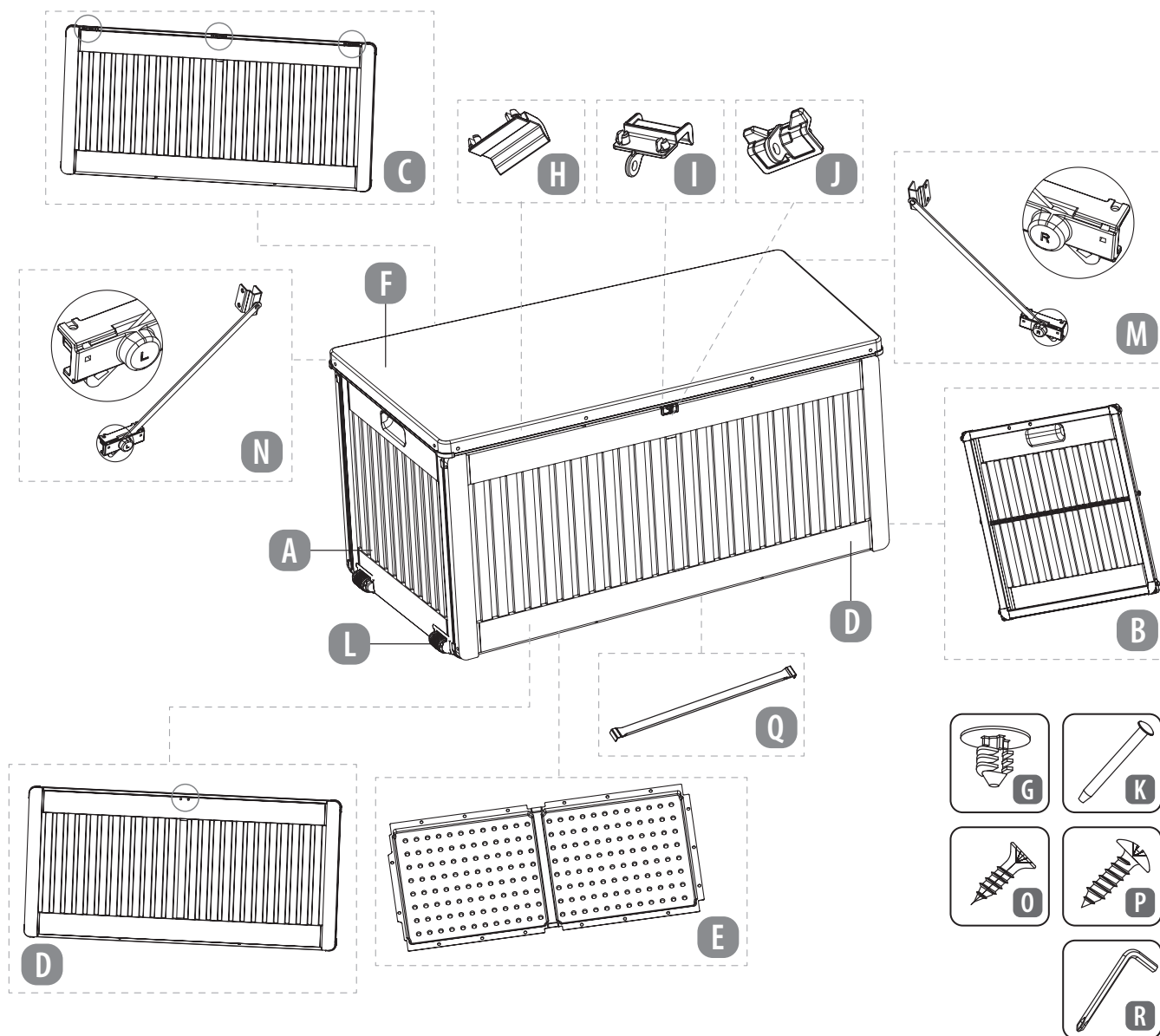

- | | | | | | |
|------------------------------|---|---|----|---------------------------------|---|
| A Pannello sinistro | 1 | G Tassello | 17 | M Montante destro | 1 |
| B Pannello destro | 1 | H Gancio di chiusura | 2 | N Montante sinistro | 1 |
| C Pannello posteriore | 1 | I Gancio di chiusura con occhiello | 1 | O Vite autofilettante | 4 |
| D Pannello frontale | 1 | J Chiusura con anello | 1 | P Vite autofilettante | 4 |
| E Pannello inferiore | 1 | K Pernone | 3 | Q Supporto | 1 |
| F Coperchio | 1 | L Rotella | 2 | R Brugola con cacciavite | 1 |

MONTAGGIO

> 1 MONTAGGIO MONTANTI E GANCIO DI CHIUSURA

2. Fissare la parte I agli occhielli al centro della parte F.
3. Fissare la parte H agli occhielli a sinistra e a destra della parte I montata sulla parte F.
4. Far scorrere il morsetto della parte M tra il telaio e il coperchio sul lato destro di F, utilizzando le viti autofilettanti (O) per il fissaggio in posizione.
5. Far scorrere il morsetto della parte N tra il telaio e il coperchio sul lato sinistro di F, utilizzando le viti autofilettanti (O) per il fissaggio in posizione.

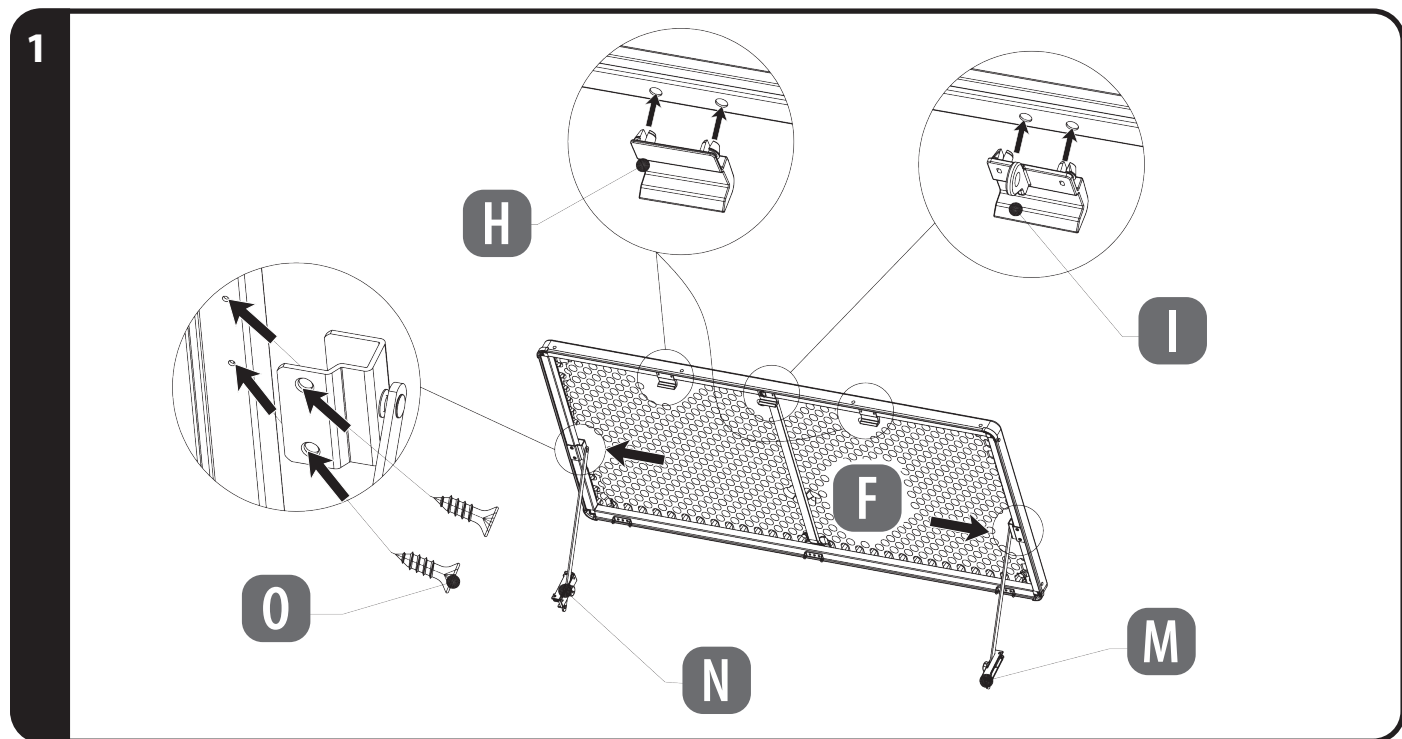

> 2 MONTAGGIO ROTELLE E CHIUSURA CON ANELLO

1. Fissare la parte J agli occhielli in alto al centro, sul lato anteriore della parte D.
2. Inserire le rotelle (L) nelle aperture sul fondo della parte D. Le rotelle devono sporgere sul lato anteriore della parte A una volta terminato il procedimento.

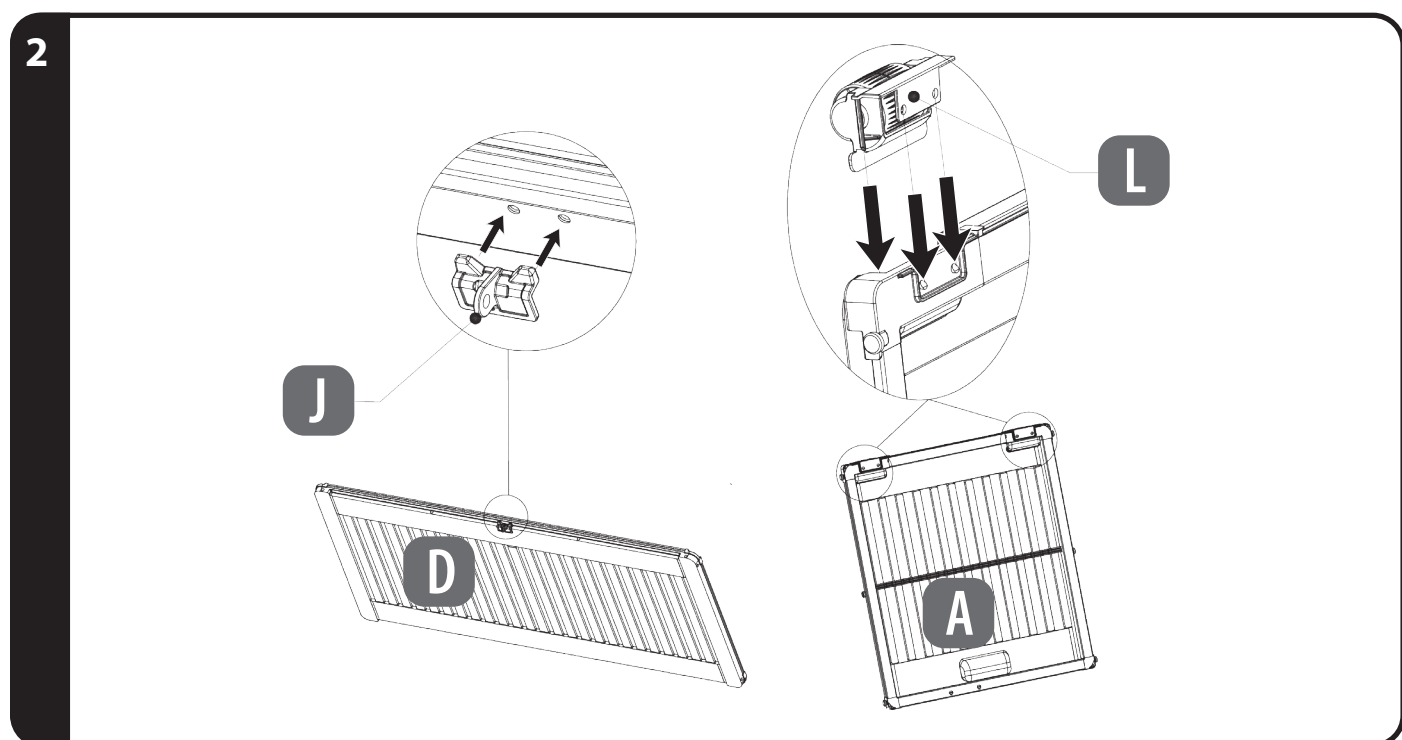

>3 MONTAGGIO PANNELLI LATERALI

1. Inserire la parte A sul lato sinistro della parte C.
2. Inserire la parte B sul lato destro della parte C.
3. Tirare verso l'alto le parti A e B, spingendo contemporaneamente verso il basso la parte C per fissare gli elementi in posizione.

3

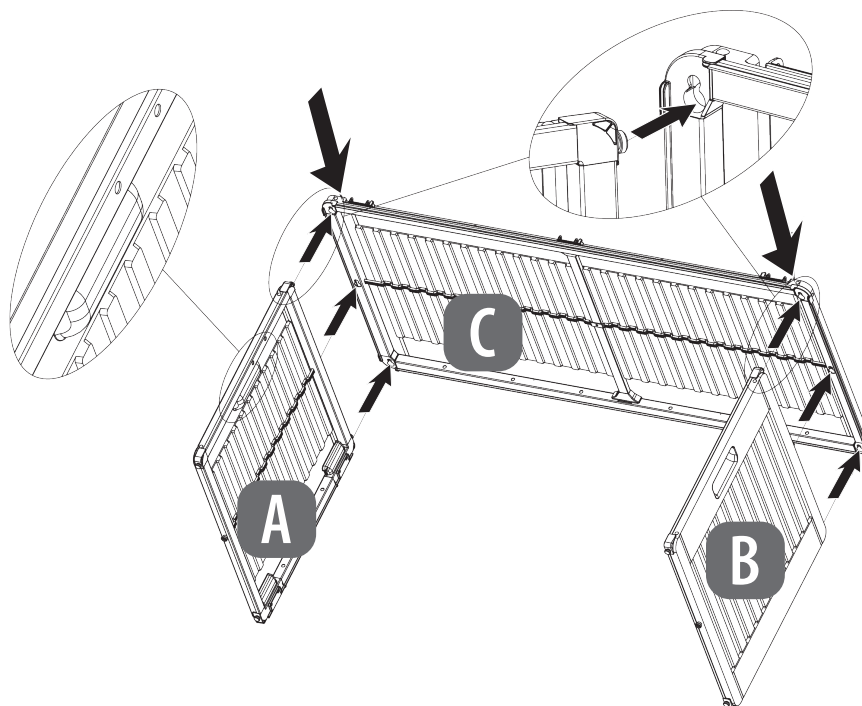

>4 MONTAGGIO PANNELLO FRONTALE

1. Inserire l'estremità opposta della parte A nella parte D.
2. Inserire l'estremità opposta della parte B nella parte D.
3. Tirare verso l'alto le parti A e B, spingendo contemporaneamente verso il basso la parte D per fissare gli elementi in posizione.

4

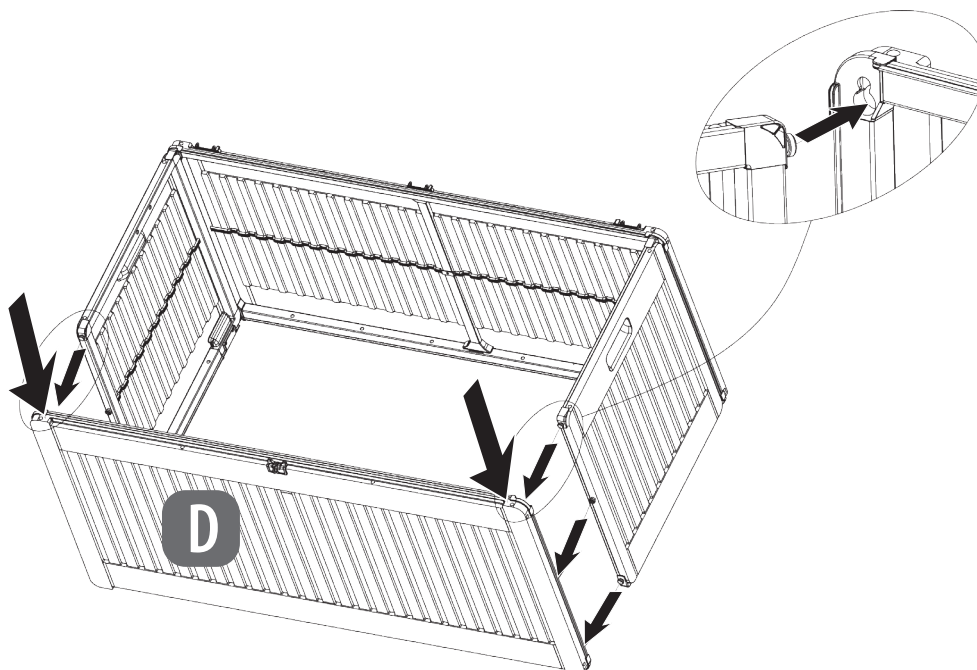

>5 MONTAGGIO SUPPORTO

1. Inserire le estremità della parte Q nelle scanalature presenti sul telaio inferiore interno delle parti C e D.

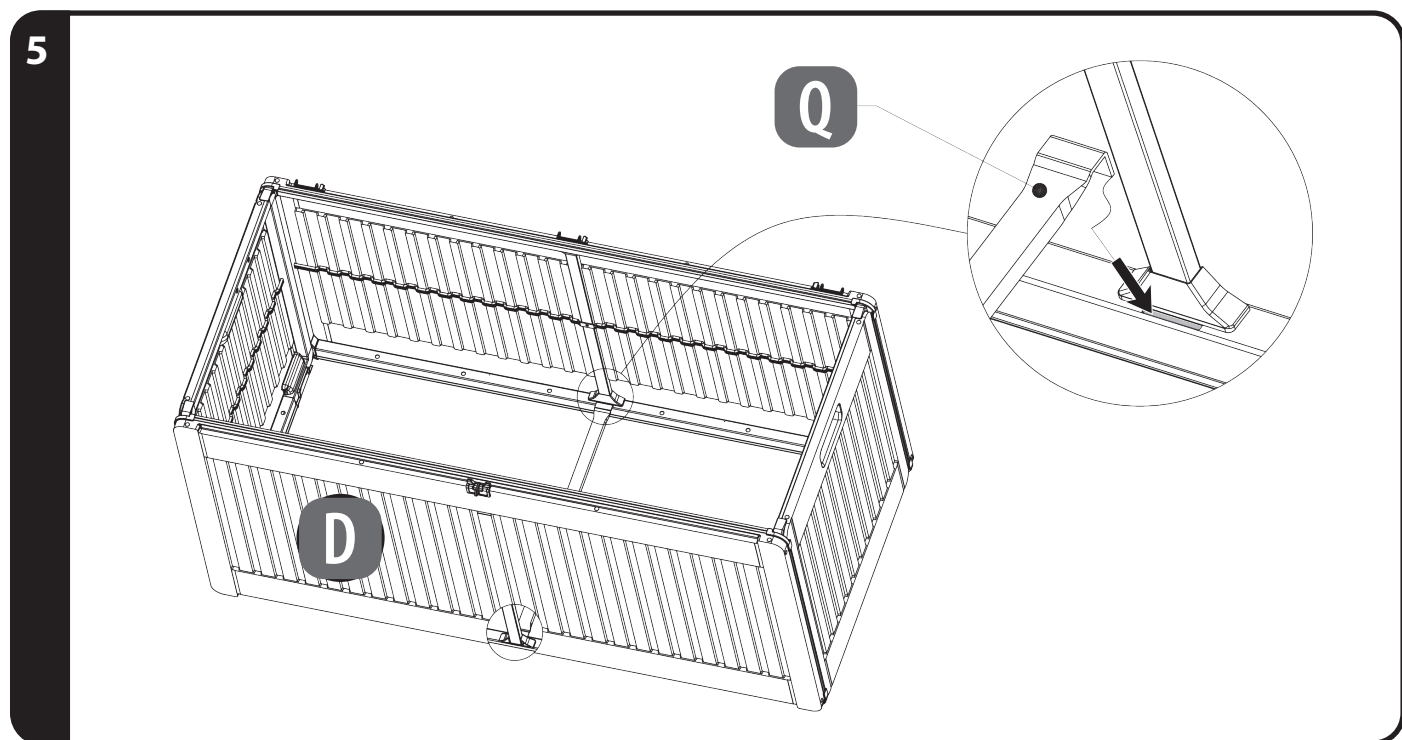

>6 MONTAGGIO PANNELLO INFERIORE

1. Posizionare la parte E all'interno delle pareti del baule contenitore in modo che la superficie concava sia rivolta verso l'alto. La parte E deve essere inserita con l'orientamento illustrato di seguito, grazie alle rotelle (L) fissate alla parte A.
2. Utilizzare i tasselli (G) lungo i lati della parte E per fissare tale parte al telaio inferiore delle parti A, B, C e D.

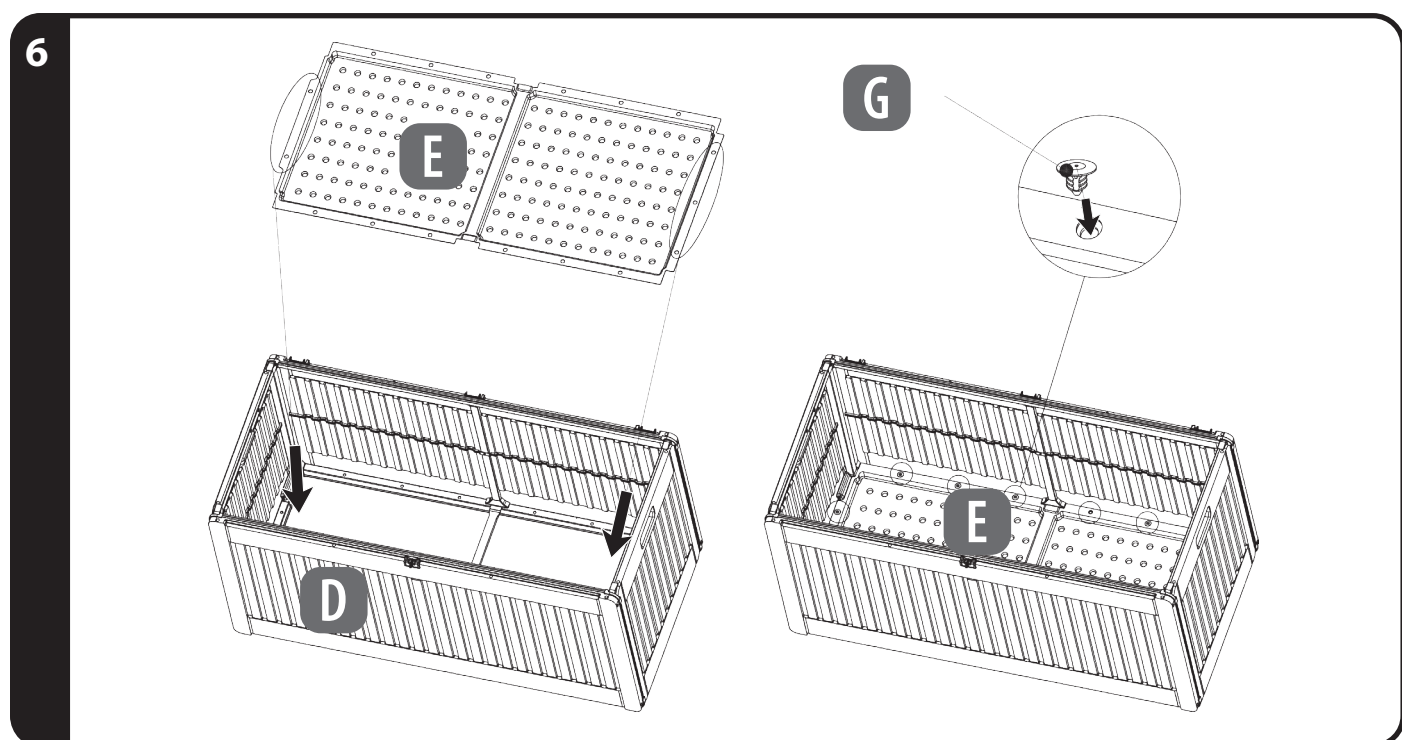

>7 POSIZIONAMENTO DEI PERNI NELLE CERNIERE

1. Allineare gli occhielli delle cerniere sulla parte F con gli occhielli delle chiusure nella sommità della parte C.
2. Inserire una parte K attraverso gli occhielli della cerniera centrale per tenere in posizione il coperchio (F).
3. Inserire una parte K attraverso gli occhielli di ogni cerniera laterale per fissare il coperchio (F) in posizione.

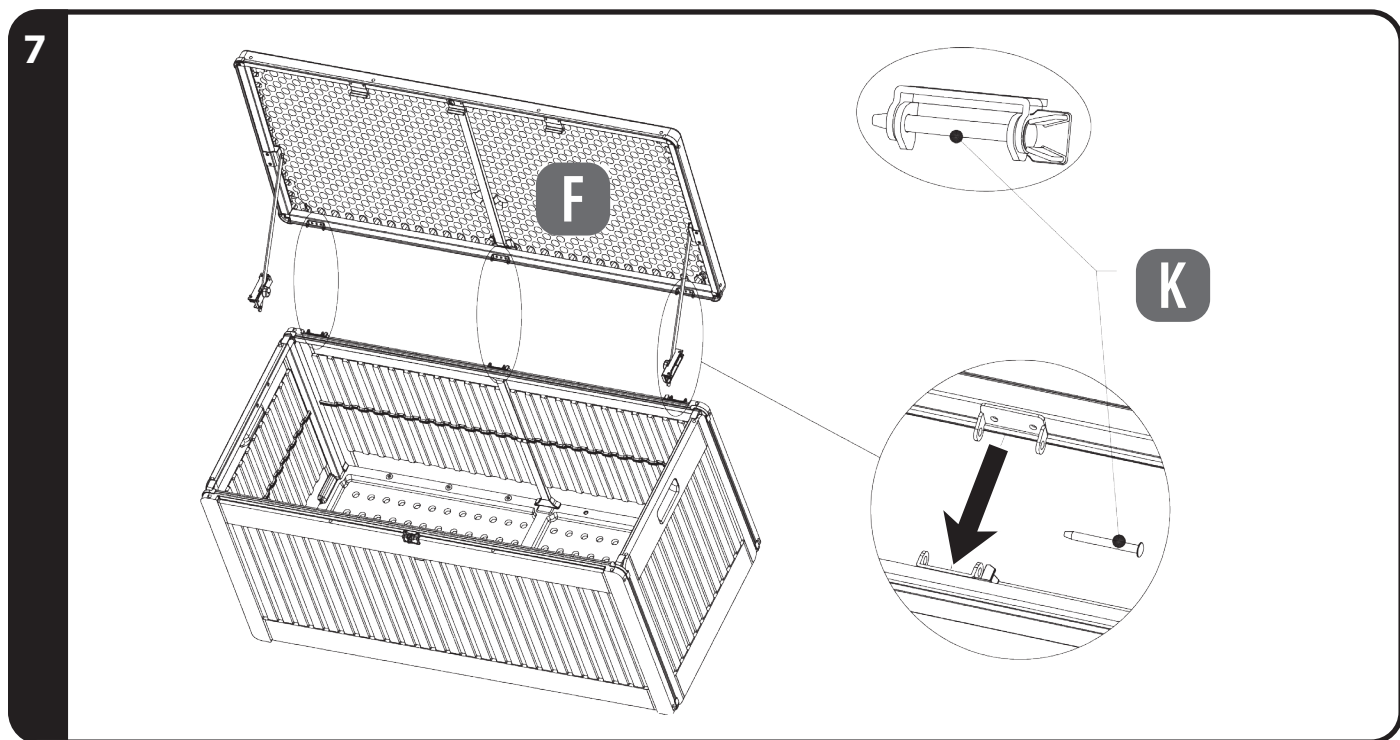

>8 FISSAGGIO DEI MONTANTI DEL COPERCHIO

1. Allineare il morsetto situato all'estremità opposta della parte N al telaio in alto della parte A; utilizzare le viti autofilettanti (P) per il fissaggio in posizione.
2. Allineare il morsetto situato all'estremità opposta della parte M al telaio in alto della parte B; utilizzare le viti autofilettanti (P) per il fissaggio in posizione.

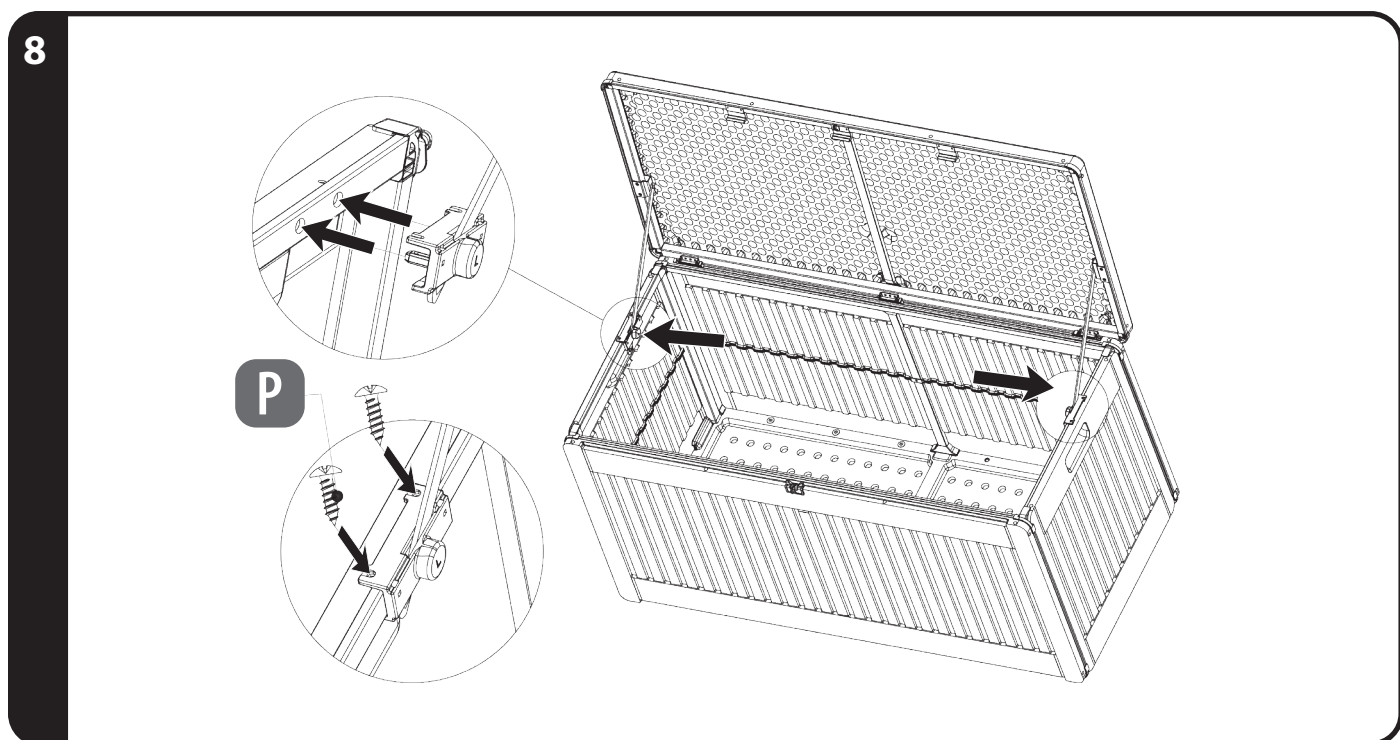

4 GARANZIA

Prima di spedire il suo prodotto la invitiamo a contattare la nostra **ASSISTENZA POST-VENDITA** telefonicamente oppure per e-mail. In questo modo possiamo aiutarla in caso di eventuali errori nell'utilizzo del prodotto.

4.1 CONDIZIONI DI GARANZIA

Gentile cliente

La garanzia **ALDI SUISSE** le offre vantaggi ben superiori rispetto a quanto previsto dall'obbligo di garanzia legale:

Durata della garanzia: 3 anni a partire dal momento di ricezione della merce

Garanzia: Riparazione, sostituzione o rimborso gratuiti
Nessun costo di trasporto

Hotline: 00800-09 34 85 67
(Linea diretta gratuita)

Reperibilità: lunedì-sabato dalle 8:00 alle 20:00 UTC+1

La preghiamo di tenere presente che il tipo di garanzia viene definito caso per caso da **ALDI SUISSE**.

Per attivare la garanzia la preghiamo di:

- tenere a portata di mano lo scontrino o la fattura
- contattare la nostra **ASSISTENZA POST-VENDITA** telefonicamente.

La garanzia non si estende a danni causati da:

- **eventi naturali** (ad es. fulmini, acqua, fuoco, gelo ecc.), **incidenti, trasporto, batterie che perdono liquido oppure utilizzo improprio**
- **danni o modifiche da parte dell'acquirente/di terzi**
- **inadempienza delle misure di sicurezza e di manutenzione, errori d'uso**
- **calcificazione, perdita di dati, programmi dannosi, bruciature dello schermo**
- **normale usura delle parti ad essa soggette** (ad es. la capacità della batteria)

Una volta scaduto il periodo di garanzia, è ancora possibile far eseguire a pagamento le riparazioni presso il **SERVIZIO RIPARAZIONI**. Se la riparazione o il preventivo non sono gratuiti per lei, verrà informato in anticipo.

L'obbligo di garanzia obbligatorio per legge da parte del venditore non viene limitato dalla presente garanzia. Il periodo di garanzia può essere prolungato solo se previsto dalle norme legislative. Nei Paesi in cui sono previste dalla legge una garanzia (obbligatoria) e/o la conservazione delle parti di ricambio e/o un regolamento per il risarcimento valgono le condizioni minime previste dalla legge. Il venditore e l'azienda di servizio non si assumono la responsabilità per i dati o le impostazioni eventualmente salvati da parte del cliente sul prodotto.

ELSŐ LÉPÉSEK

Ellenőrizze, hogy a kartonban lévő összes darab megfelel-e az anyagjegyzéknek. Távolítson el minden védőanyagot, és helyezze a részeket nem dörzsölő felületre a karcolások elkerülése érdekében. Ha bármely darab hiányzik vagy sérült, NE próbálja meg az összeszerelést. Ha valamelyik alkatrész hiányzik vagy sérült, NE kísérelje meg összeszerelni. Kérjük, forduljon ügyfélszolgálati központunkhoz (hétfőtől szombatig 8:00-20:00 UTC+1) a 00800-09 34 85 67 telefonszámon.

TISZTÍTÁS ÉS KARBANTARTÁS

Tiszta, száraz ruhával tisztítsa meg. NE használjon semmilyen tisztítószert vagy szappant.

FIGYELEM-01

» A beüzemelés előtt olvassa el az összes utasítást. Az utasítások figyelmen kívül hagyása hibás összeszereléshez vezethet és séülést okozhat.

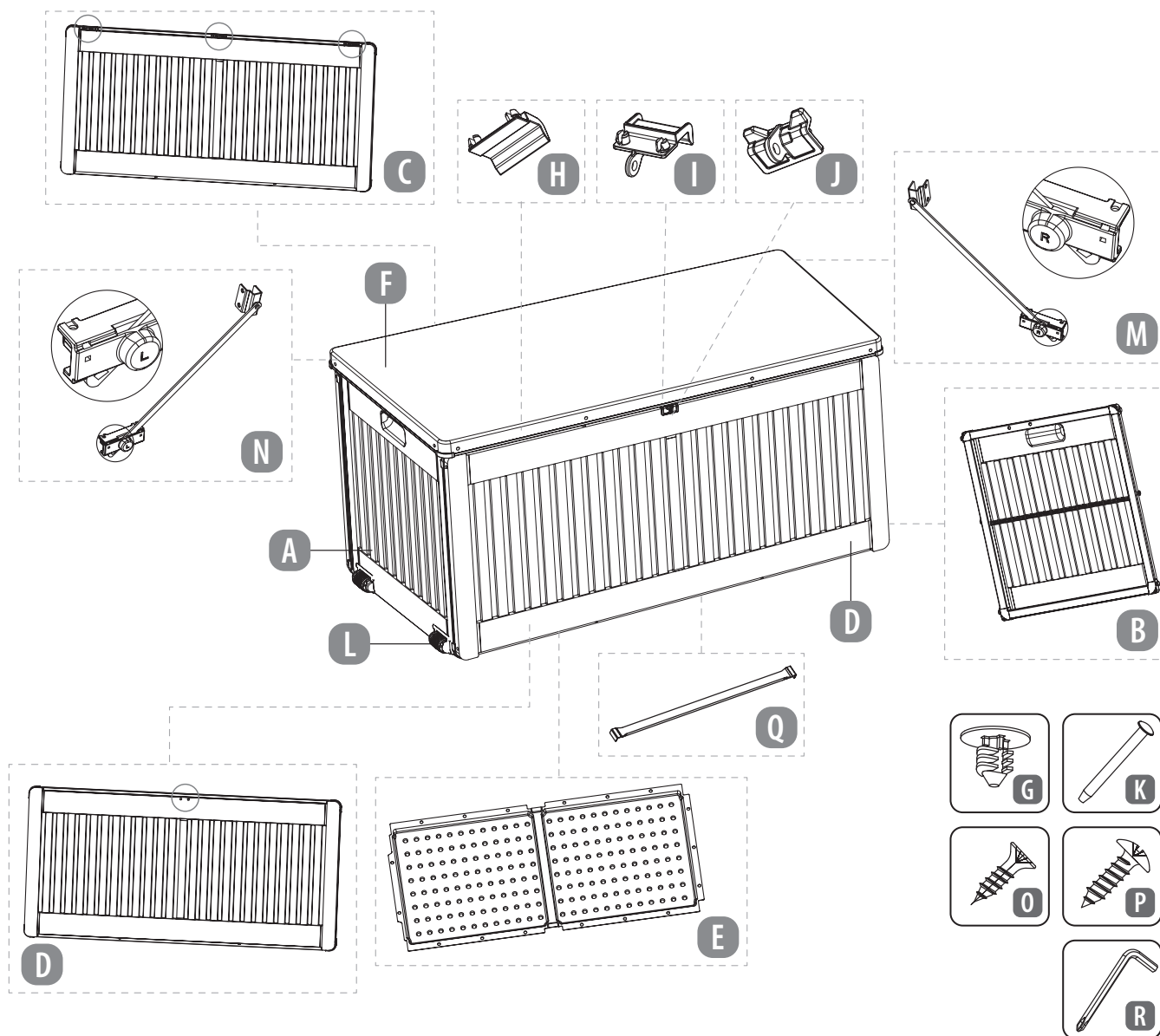

A Baloldali panle	1	G Dugó	17	M Jobb támasz	1
B Jobboldali panel	1	H Fogó	2	N Bal támasz	1
C Hátsó panel	1	I Fogó hurokkal	1	O Önmetsző csavar	4
D Elülső panel	1	J Hurok	1	P Önmetsző csavar	4
E Alsó panel	1	K Csap	3	Q Tartó	1
F Fedél	1	L Görgő	2	R Szerszám	1

ÖSSZESZERELÉS

> 1 TÁMASZ ÉS FOGÓ EGYSÉG

1. Rögzítse az I részt az F rész közepén lévő szembekbe.
2. Rögzítse a H részt az F részen lévő I rész bal és jobb oldalán lévő szembekbe.
3. Rögzítse a H részt az F részen lévő I rész bal és jobb oldalán lévő szembekbe.
4. Csúsztassa be az M rész bilincseit a keret és a fedél közé az F jobb oldalán, és rögzítse a helyükre az önmetsző csavarokat (O).
5. Csúsztassa be az N rész bilincseit a keret és a fedél közé az F bal oldalán, és rögzítse a helyükre az önmetsző csavarokat (O).

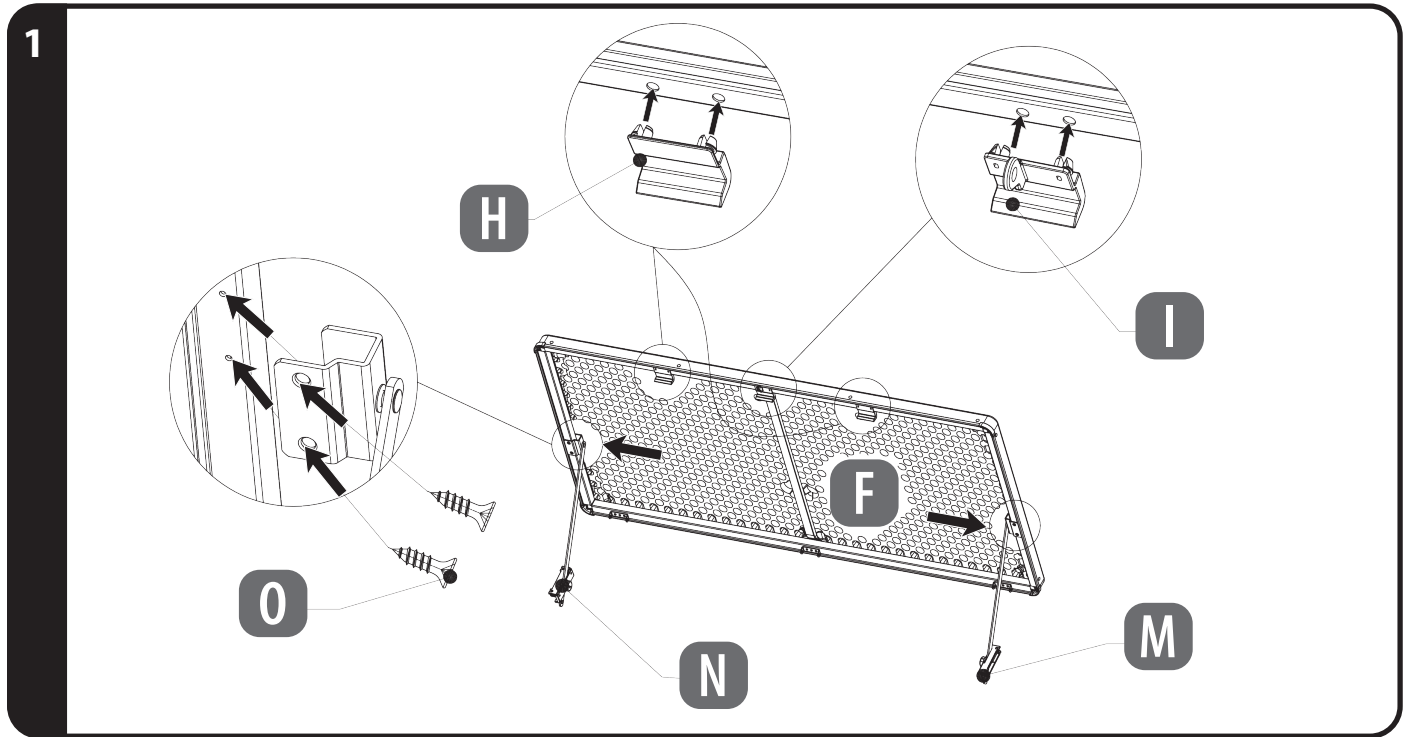

> 2 HUOK ÉS GÖRGŐ EGYSÉG

1. Rögzítse a J részt a felső, közepén lévő szembe, a D rész elülső oldalán.
2. Helyezze be a Görgőket (L) az A rész alján lévő nyílásokba. Amikor elkészült, a Görgőknek ki kell lógniuk az A rész elülső oldalán.

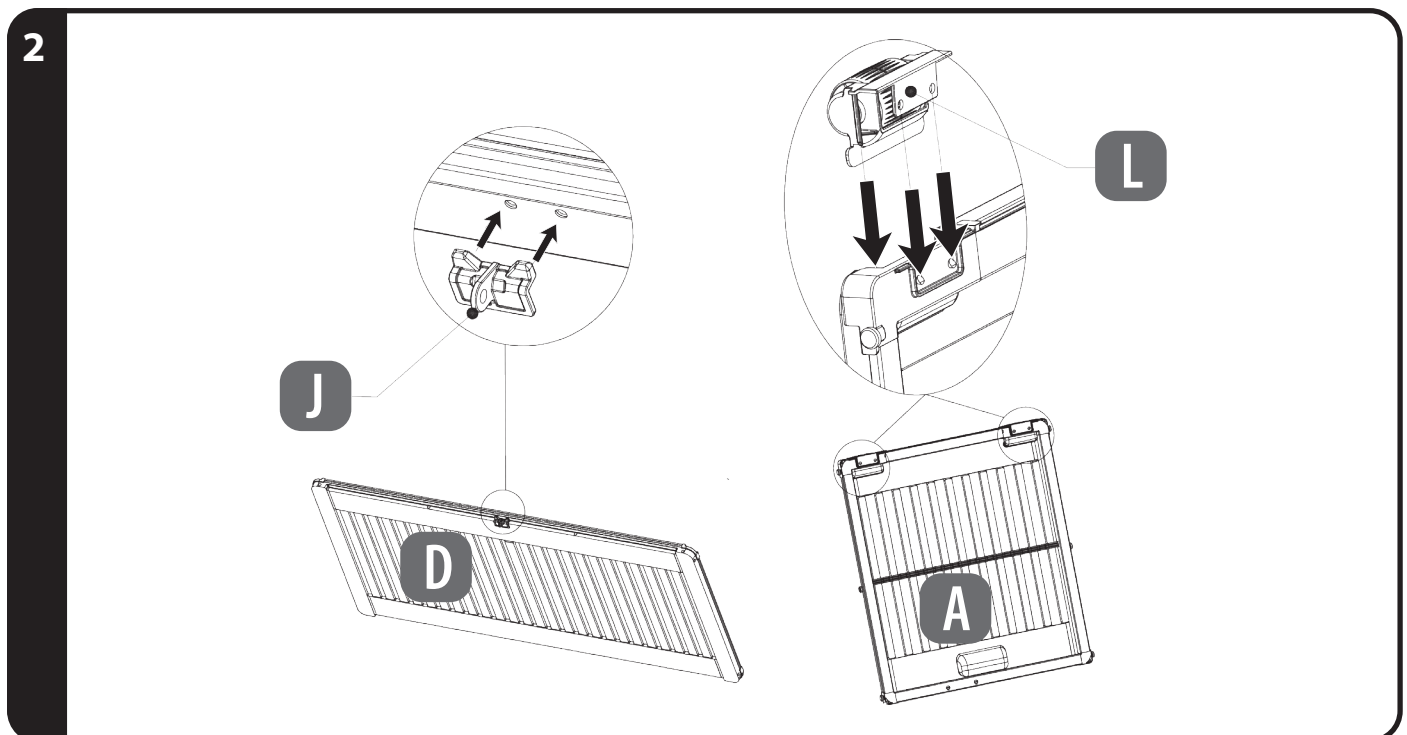

>3 ÖLDALPANEL EGYSÉG

1. Helyezze az A részt a C rész bal oldalára.
2. Helyezze a B részt a C rész jobb oldalára.
3. Húzza fel az A és B részeket, miközben lefelé nyomja a C részt, hogy rögzítse a helyükön az alkatrészeket.

3

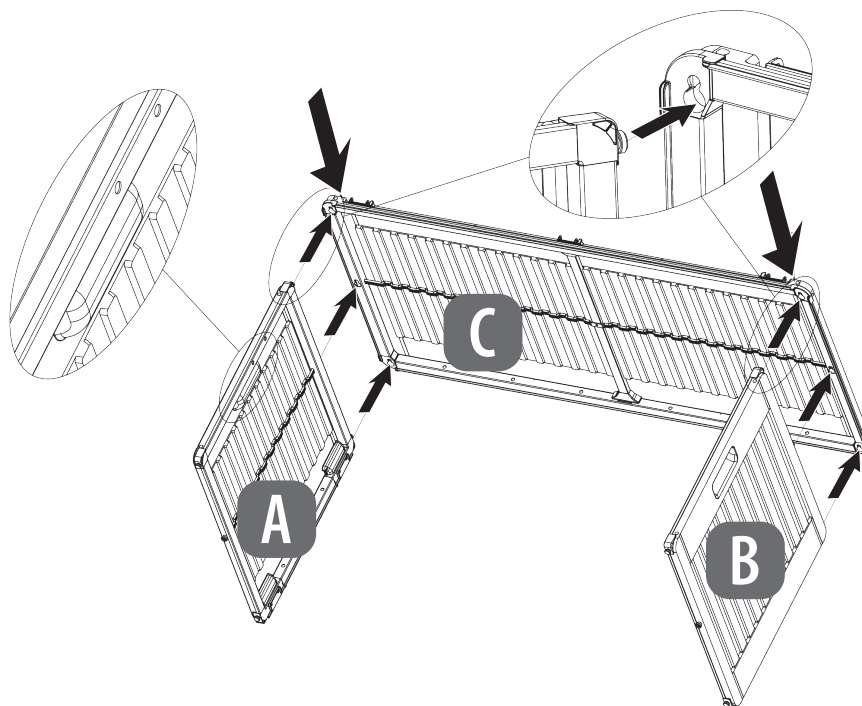

>4 ELÜLSŐ PANEL EGYSÉG

1. Helyezze az A rész ellentétes végét a D részre.
2. Helyezze a B rész ellentétes végét a D részre.
3. Húzza fel az A és B részeket, miközben lefelé nyomja a D részt, hogy rögzítse a helyükön az alkatrészeket.

4

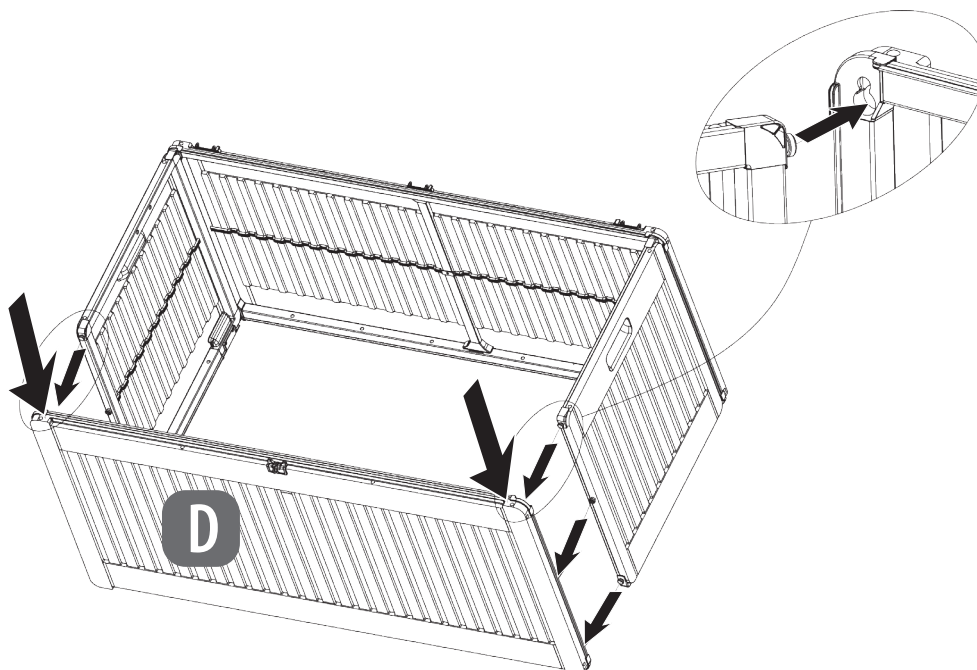

>5 TARTÓ EGYSÉG

1. Helyezze a Q rész végeit a C és D rész belső alsó keretén található hornyokba.

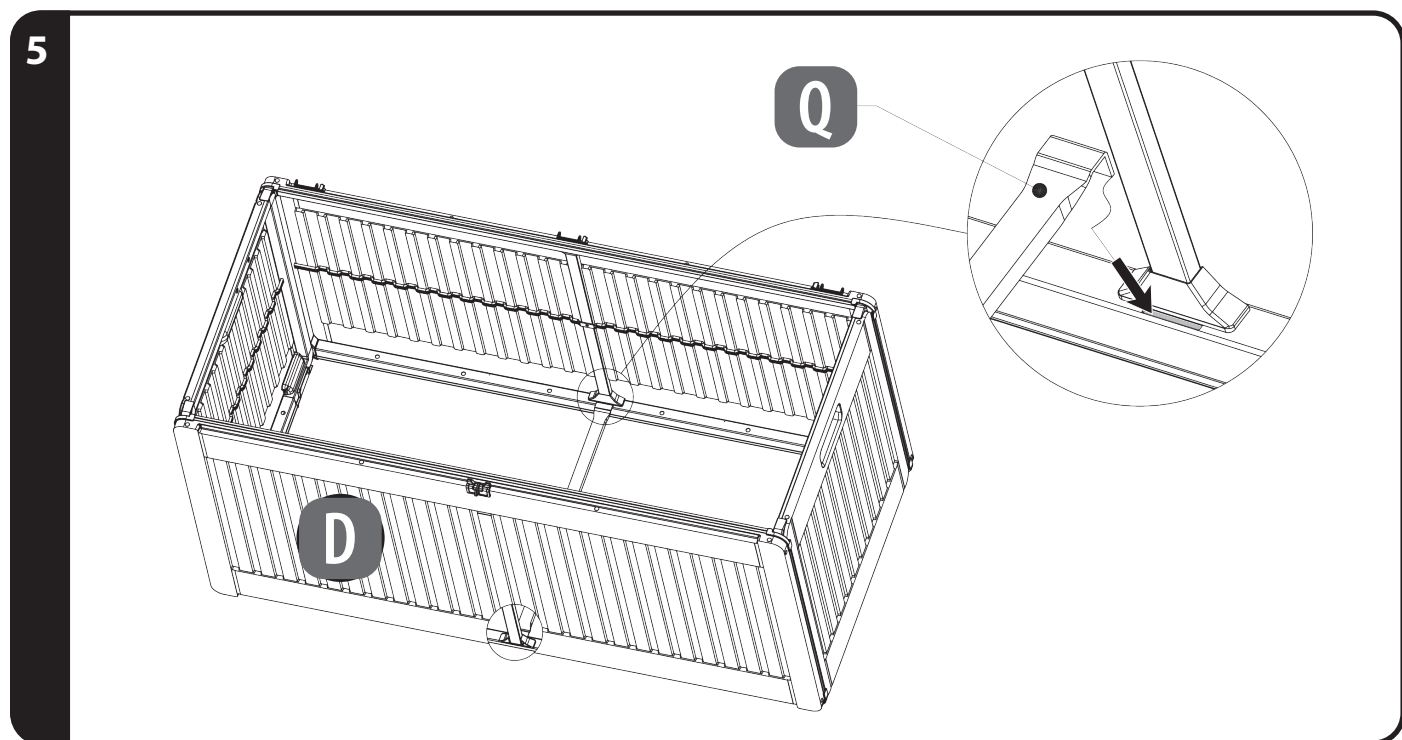

>6 ALSÓ PANEL EGYSÉG

1. Helyezze az E részt a doboz falain belülre úgy, hogy a homorú felület felfelé nézzen. Az E részt az alábbi ábrán látható irányban kell beilleszteni az A részhez rögzített Görgők (L) miatt.
2. Használja az E rész oldalai mentén található dugókat (G) ahhoz, hogy ezt az alkatrészt rögzítse az A, B, C és D alkatrészek alsó keretéhez.

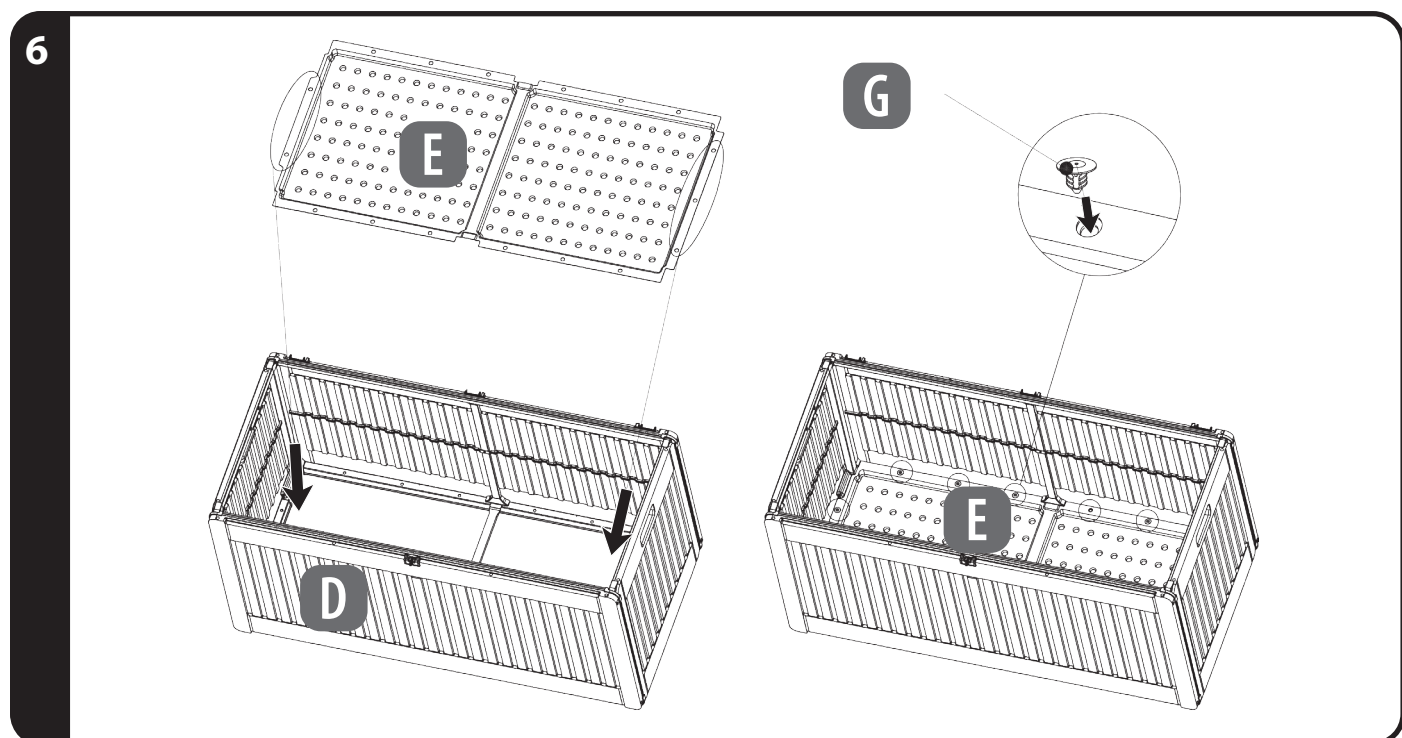

>7 CSAPOK BEHELYEZÉSE A RETESZEBE

1. Állítsa be az F rész retesz hurkait a C rész tetején lévő retesz hurkokhoz igazítva.
2. Illessze be az egyik K részt a középső reteszhurkokon keresztül, hogy a fedél (F) a helyén maradjon.
3. Illessze be az egyik K részt minden külső reteszelő hurkon keresztül, hogy a fedelet (F) a helyén rögzítse.

7

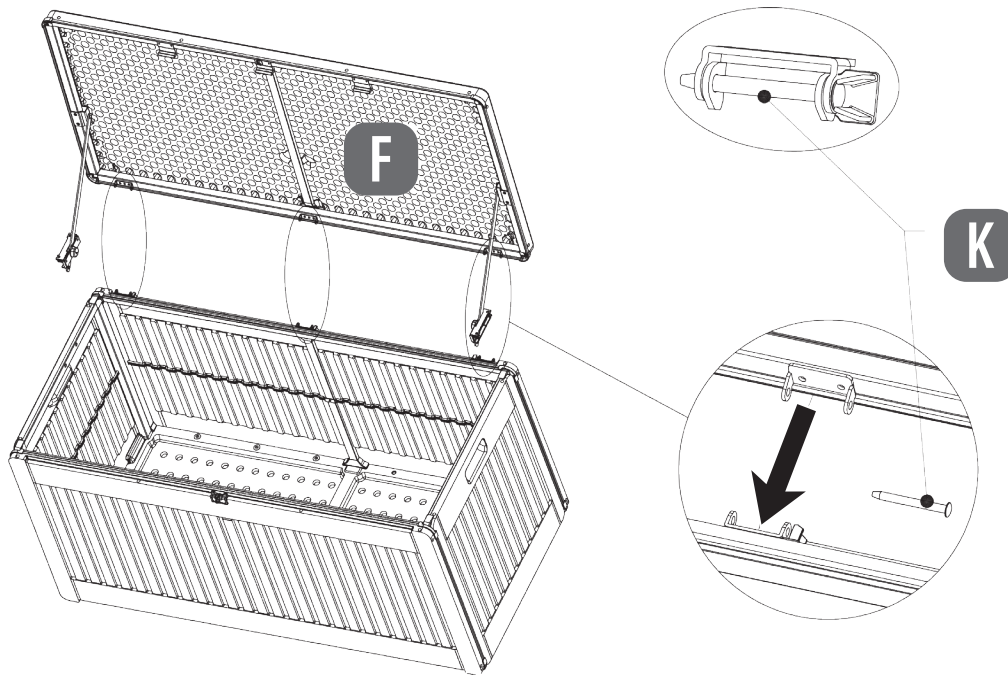

>8 A FEDÉL RÖGZÍTÉSE A TÁMASZOKKAL

1. Igazítsa az N rész ellentétes végén lévő bilincset az A rész felső keretéhez, majd az önmetsző csavarral (P) rögzítse a helyén.
2. Igazítsa az M rész ellentétes végén lévő bilincset a B rész felső keretéhez, majd az önmetsző csavarral (P).

8

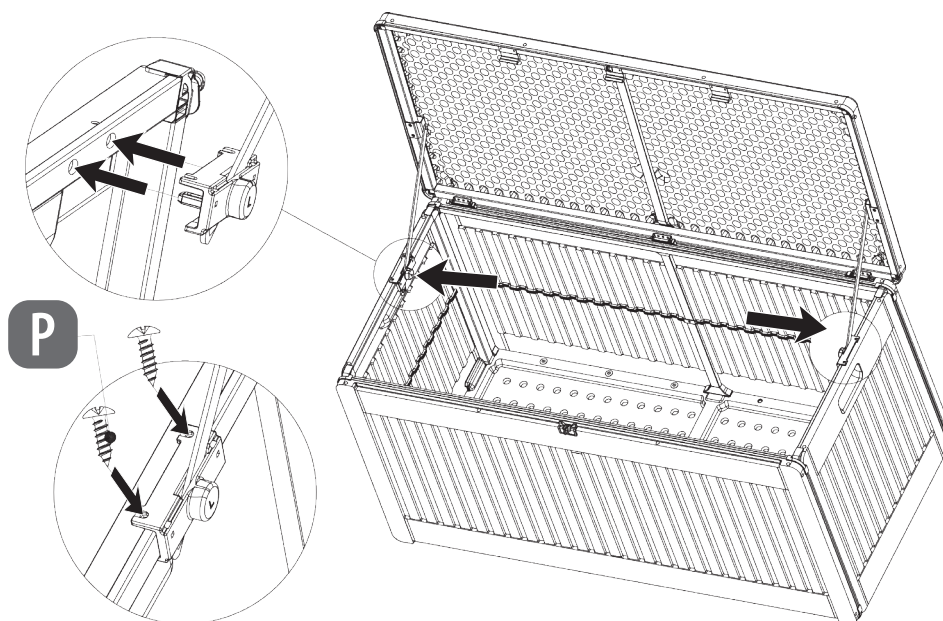

5 JÓTÁLLÁSI

Mielőtt a terméket a jótállási igényérvényesítés keretében a javítószolgáltatnak vagy vállalkozásunknak visszaküldené / visszahozná, javasoljuk, hogy forduljon telefonon vagy email-en az alább jelzett **JAVÍTÓSZOLGÁLATI HOTLINE-HOZ**. Így már előre segíteni tudunk Önnek, ha a probléma a termék esetlegesen hibás használata miatt lépett fel.

Kérjük, forduljon ügyfélszolgálati központunkhoz (hétfőtől szombatig 8:00-20:00 UTC+1) a 00800-09 34 85 67 telefonszámon vagy e-mailben az info@zeitlos-vertrieb.de

5.1 JÓTÁLLÁSI TÁJÉKOZTATÓ

A fogyasztóval szerződést kötő (a jótállásra kötelezett) vállalkozás cégneve és címe:
ALDI Magyarország Élelmiszer Bt. (Mészárosok útja 2., 2051 Biatorbágy, HUNGARY).

5.1.1 A JÓTÁLLÁSSAL KAPCSOLATOS ÁLTALÁNOS SZABÁLYOK

A fogyasztó és vállalkozásunk közötti szerződés keretében eladott, jogszabály alapján kötelező jótállás alá tartozó új tartós fogyasztási cikkekre (a vonatkozó jogszabály mellékletében meghatározott, jellemzően 10.000,- Ft eladási ár feletti termékek) előírt kötelező jótállási idő

- a) **10 000** forintot elérő, de 100 000 forintot meg nem haladó eladási ár esetén **1 év**,
- b) **100 000** forintot meghaladó, de 250 000 forintot meg nem haladó eladási ár esetén **2 év**,
- c) **250 000** forint eladási ár felett **3 év**.

Vállalkozásunk ugyanakkor a jelen jótállási jegyen feltüntetett, Magyarország területén fogyasztónak minősülő személyek által vásárolt, ekként megjelölt, új tartós fogyasztási cikk esetén az erre vonatkozó alábbi feltételek mellett **3 évre** vállal jótállást, függetlenül attól, hogy a fogyasztási cikk jogszabály előírása alapján egyébként kötelező jótállás alá tartozik-e.

A jótállás nem vonatkozik a fogyó-kopó alkatrészek (pl. világítótestek, akkumulátor kapacitás, gumibroncok, védő-, takaróanyagok) rendes elhasználódására, mindez azonban nem érinti a fogyó-kopó alkatrészeknek a polgári jog fogalomhasználata szerinti „hibás” volta esetén fennálló jótállási kötelezettséget.

A jótállási igény a jótállási határidőben érvényesíthető. A határidő elmulasztása jogvesztéssel jár. Ha vállalkozásunk a jótállási kötelezettségének a fogyasztó felhívására - megfelelő határidőben - nem tesz eleget, a jótállási igény a felhívásban tűzött határidő elteltétől számított **3 hónapon** belül akkor is érvényesíthető bíróság előtt, ha a jótállási idő már eltelt. E határidő elmulasztása jogvesztéssel jár. A fogyasztó általi használat során keletkező sérülésekre (pl. karcolások, horpadások, törések) a jótállás nem vonatkozik.

A jótállási határidő a fogyasztási cikk fogyasztó részére történő átadása napjával, vagy ha az üzembe helyezést vállalkozásunk vagy annak megbízottja végzi, az üzembe helyezés napján kezdődik. Ha a fogyasztó a fogyasztási cikket az átadástól számított hat hónapon túl helyezteti üzembe, akkor a jótállási határidő kezdő időpontja a fogyasztási cikk átadásának napja. A fogyasztási cikk kijavítása esetén a jótállás időtartama meghosszabbodik a javításra átadás napjától kezdve azzal az idővel, amely alatt a fogyasztó a fogyasztási cikket a hiba miatt rendeltetésszerűen nem használhatta. A fogyasztási cikkek a kicseréléssel vagy a kijavítással érintett részére a jótállási határidő újból kezdődik. Ezt a szabályt kell alkalmazni arra az esetre is, ha a kijavítás következményeként új hiba keletkezik. Az önként vállalt jótállás időtartama alatt a jótállási idő nem indul újra, kivéve, amennyiben a kicserélésre vagy kijavításra a jogszabályban előírt jótállási idő alatt kerül sor. Ebben az esetben a jogszabály szerinti jótállási időtartam indul újra.

A jótállás a fogyasztó jogszabályból eredő jogait nem érinti. Fogyasztói jogvita esetén a fogyasztó a megyei (fővárosi) kereskedelmi és iparkamarák által működtetett békéltető testület eljárását is kezdeményezheti.

A jótállásból eredő jogokat a fogyasztási cikk tulajdonosa, ill. a fogyasztási cikk tulajdonjogának átruházása esetén az új tulajdonos érvényesítheti, feltéve, hogy fogyasztónak minősülnek.

A jótállásból eredő jogok a jótállási jeggyel érvényesíthetőek, amelynek nem tehető feltételévé a fogyasztási cikk felbontott csomagolásának a fogyasztó általi visszaszolgáltatása. A jótállási jegyen nem rögzített szabályok vonatkozásában a mindenkor hatályos vonatkozó magyar jogszabályi előírások irányadók. A jótállási jegy szabálytalan kiállítása vagy a jótállási jegy fogyasztó rendelkezésére bocsátásának elmaradása a jótállás érvényességét nem érinti. A jótállási jegy fogyasztó rendelkezésére bocsátásának elmaradása esetén a szerződés megkötését bizonyítottan kell tekinteni, ha az ellenérték megfizetését igazoló bizonylatot - számlát vagy nyugtát - a fogyasztó bemutatja. Ebben az esetben a jótállásból eredő jogok a számlával, ill. nyugtával érvényesíthetőek.

A fogyasztó mindennemű jótállási igényét érvényesítheti a magyarországi ALDI áruházakban, míg a kijavítás, ill. bizonyos esetekben a kicserélés (szükség szerint a teljes fogyasztási cikkek vagy csak egyes alkatrészeinek a kicserélése) iránti igény a fogyasztó választása szerint a vállalkozásunk székhelyén, bármely telephelyén, fióktelepén és a jelen jótállási tájékoztatóban feltüntetett **JAVÍTÓSZOLGÁLATNÁL** közvetlenül is érvényesíthető. Utóbbi esetben a fogyasztó a kijavítás, ill. kicserélés lebonyolításának részleteit a **JAVÍTÓSZOLGÁLATTAL** közvetlenül egyezteti.

A jótállási kötelezettség teljesítésével kapcsolatos költségek vállalkozásunkat terhelik. Ha a fogyasztási cikk meghibásodásában a fogyasztót terhelő karbantartási kötelezettség elmulasztása is közrehatott, a jótállási kötelezettség teljesítésével felmerült költségeket közrehatása arányában a fogyasztó köteles viselni, ha a fogyasztási cikk karbantartására vonatkozó ismeretekkel rendelkezett, vagy ha vállalkozásunk e tekintetben tájékoztatási kötelezettségének eleget tett. Kicserélés vagy ellátás esetén a fogyasztó nem köteles a fogyasztási cikkek azt az értékcsökkenését megteríteni, amely a rendeltetésszerű használat következménye.

A jogszabály alapján kötelező jótállás alá eső fogyasztási cikkek esetén, ha az adott fogyasztási cikk rögzített bekötésű, ill. 10 kg-nál súlyosabb, vagy tömegközlekedési eszközön kézi csomagként nem szállítható, a fogyasztási cikket az üzemeltetés helyén kell megjavítani. Ha a kijavítás az üzemeltetés helyén nem végezhető el, a le- és felszerelésről, valamint az el- és visszaszállításról vállalkozásunk, vagy - a **JAVÍTÓSZOLGÁLATNÁL** közvetlenül érvényesített kijavítás iránti igény esetén - a **JAVÍTÓSZOLGÁLAT** gondoskodik.

A fogyasztó eltérő rendelkezése hiányában a vállalkozásunk köteles a fogyasztási cikket nyolc napon belül kicserélni, ha

- (i) a jogszabály szerinti jótállási időtartam alatt a fogyasztási cikk első alkalommal történő javítása során a vállalkozásunk részéről megállapítást nyer, hogy a fogyasztási cikk nem javítható; vagy
- (ii) a jogszabály szerinti jótállási időtartam alatt a fogyasztási cikk három alkalommal történő kijavítást követően ismét meghibásodik, valamint, ha a Polgári Törvénykönyvről szóló 2013. évi V. törvény („Ptk.”) 6:159. § (2) bekezdés b) pontja alapján a fogyasztó nem igényli a vételár arányos leszállítását, és a fogyasztó nem kívánja a fogyasztási cikket a vállalkozásunk költségére kijavítani vagy mással kijavíttatni; vagy
- (iii) a fogyasztási cikk kijavításra a kijavítási igény vállalkozásunk részére való közlésétől számított harmincadik napig nem kerül sor.

Ha a fogyasztási cikk cseréjére nincs lehetőség, a vállalkozásunk köteles a fogyasztó által bemutatott, a fogyasztási cikk ellenértékének megfizetését igazoló nyugtán számlán feltüntetett vételárát nyolc napon belül a fogyasztó részére visszatéríteni.

A nyolc napon belüli kicserélésre vagy vételár visszatérítésre vonatkozó ezen előírások a kötelező jótállás alá eső fogyasztási cikkek közül az elektromos kerékpárra, elektromos rollerre, quadra, motorkerékpárra, segédmotoros kerékpárra, személygépkocsira, lakóautóra, lakókocsira, utánfutós lakókocsira, utánfutóra, valamint a motoros vízi járműre nem vonatkoznak.

Ha a fogyasztó a fogyasztási cikk meghibásodása miatt a vásárlástól (üzembe helyezettől) számított 3 munkanapon belül érvényesít csereigényt, vállalkozásunk köteles a fogyasztási cikket kicserélni, feltéve, hogy a meghibásodás a rendeltetésszerű használatot akadályozza.

A kijavítás során a fogyasztási cikbbe csak új alkatrész kerülhet beépítésre.

Vállalkozásunk, ill. a **JAVÍTÓSZOLGÁLAT** a kijavítás, ill. kicserélés során nem felel a fogyasztási cikken a fogyasztó, ill. harmadik személy által esetlegesen tárolt adatokért vagy beállításokért.

Vállalkozásunknak törekednie kell arra, hogy a kijavítást vagy kicserélést legfeljebb tizenöt napon belül elvégezze. Ha a kijavítás vagy a kicserélés időtartama a tizenöt napot meghaladja, akkor vállalkozásunk a fogyasztót tájékoztatni köteles a kijavítás vagy a csere várható időtartamáról. A tájékoztatás a fogyasztó előzetes hozzájárulása esetén, elektronikus úton vagy a fogyasztó általi átvétel igazolására alkalmas más módon történik.

5.1.2 A JÓTÁLLÁSI IGÉNY BEJELENTÉSE

A fogyasztó a hiba felfedezése után késedelem nélkül köteles a hibát a vállalkozásunkkal közölni. A hiba felfedezésétől számított **2 hónapon** belül közölt hibát késedelem nélkül közölni kell tekinteni. A közlés késedelméből eredő kárért a fogyasztó felelős. A jótállási igényt a fogyasztási cikk minden olyan hibája miatt határidőben érvényesítettnek kell tekinteni, amely a megjelölt hibát előidézte. Ha a fogyasztó a jótállási igényét a fogyasztási cikknek - a megjelölt hiba szempontjából - elkülöníthető része tekintetében érvényesíti, a jótállási igény a fogyasztási cikk egyéb részeire nem minősül érvényesítettnek.

5.1.3 MENTESÜLÉS A JÓTÁLLÁSI FELELŐSSÉG ALÓL

Vállalkozásunk mentesül a jótállási kötelezettség alól, ha bizonyítja, hogy a hiba oka a vásárlás időpontja után keletkezett (pl. rendeltetéssel ellenes használat, átalakítás, szakszerűtlen kezelés, helytelen tárolás, elemi kár, a használati-kezelési útmutató szerinti karbantartás elmulasztása).

A rendeltetéssel ellenes használat elkerülése céljából a fogyasztási cikkhez magyar nyelvű használati és kezelési útmutatót mellékelünk és kérjük, hogy az abban foglaltakat saját érdekében tartsa be.

5.1.4 A FOGYASZTÓT A JÓTÁLLÁS ALAPJÁN MEGILLETŐ JOGOK

A fogyasztó a Ptk. 6:159. §-ában rögzített szabályok szerint

- kijavítást vagy kicserélést igényelhet, kivéve, ha a választott jótállási igény teljesítése lehetetlen, vagy ha az a kötelezettnek - másik jótállási igény teljesítésével összehasonlítva - aránytalan többletköltséget eredményezne, figyelembe véve a fogyasztási cikk hibátlan állapotban képviselt értékét, a szerződésszegés súlyát és a jótállási jog teljesítésével a jogosultnak okozott érdeksérelmet;
- vagy a vételár arányos leszállítását igényelheti, a hibát a kötelezett költségére maga kijavíthatja vagy mással kijavíttathatja, vagy a szerződéstől elállhat, ha vállalkozásunk a kijavítást vagy a kicserélést nem vállalta, ill. ha ezen kötelezettségének megfelelő határidőn belül, a fogyasztó érdekeit kímélve nem tud eleget tenni, vagy ha a fogyasztónak a kijavításhoz vagy kicseréléshez fűződő érdeke megszűnt.

Jogszabály alapján kötelező jótállás alá **nem** tartozó új tartós fogyasztási cikkek esetében (a vonatkozó jogszabály mellékletében meg nem határozott, jellemzően 10.000,- Ft eladási ár alatti termékek) a fogyasztó a vállalkozásunk által **önként** vállalt jótállási kötelezettség alapján, a fentiekől eltérően

- kicserélést igényelhet, vagy
- a szerződéstől elállhat és a vételár visszatérítését igényelheti.

Jelentéktelen hiba miatt elállásnak nincs helye. A kijavítást vagy kicserélést - a fogyasztási cikk tulajdonságaira és a jogosult által elvárható rendeltetésére figyelemmel - megfelelő határidőn belül, a jogosult érdekeit kímélve kell elvégezni. A fogyasztó a választott jótállási jogáról másra térhet át, az áttéréssel okozott költséget köteles azonban vállalkozásunknak megfizetni, kivéve, ha az áttérésre vállalkozásunk adott okot, vagy az áttérés egyébként indokolt volt. A jótállási igény érvényesítésére egyebekben a kellékszavatossági jogok gyakorlására vonatkozó jogszabályi előírásokat kell megfelelően alkalmazni.

5.1.5 KIJAVÍTÁSRA VALÓ BEKÜLDÉS ESETÉN

A fogyasztási cikk **JAVÍTÓSZOLGÁLAT** részére történő közvetlen beküldése esetén kérjük, hogy előzetesen hívja fel a jelen jótállási tájékoztatóban található **JAVÍTÓSZOLGÁLATI** telefonszámot, és a telefonos egyeztetést követően küldje be a jelen jótállási tájékoztató, valamint a nyugta / számla fénymásolatát, továbbá a hibás terméket a **JAVÍTÓSZOLGÁLAT** címére (a beküldés költségmentes).

ZAČETEK

Prepričajte se, da se vsi deli, pakirani v škatli, ujemajo s seznamom delov. Odstranite vse zaščitne materiale in dele položite na neabrazivno površino, da se ne opraskajo. Če kateri koli del manjka ali je poškodovan, ga NE poskušajte sestaviti. Avstrijske in švicarske stranke prosimo, da nas kontaktirajo na Center za pomoč strankam (ponedeljek - sobota 8.00-20.00) na 00800-09 34 85 67. Slovenske stranke prosimo, da kontaktirajo na Center za pomoč strankam (ponedeljek - sobota 8.00-20.00) na 00386 (0) 41 718378.

ČIŠČENJE IN VZDRŽEVANJE

Očistite s čisto, suho krpo. NE uporabljajte kakršnih koli detergentov ali mil.

⚠ OPOZORILO-01

» Pred namestitvijo preberite vsa navodila. Neupoštevanje navodil lahko povzroči nepravilno montažo in morebitne poškodbe.

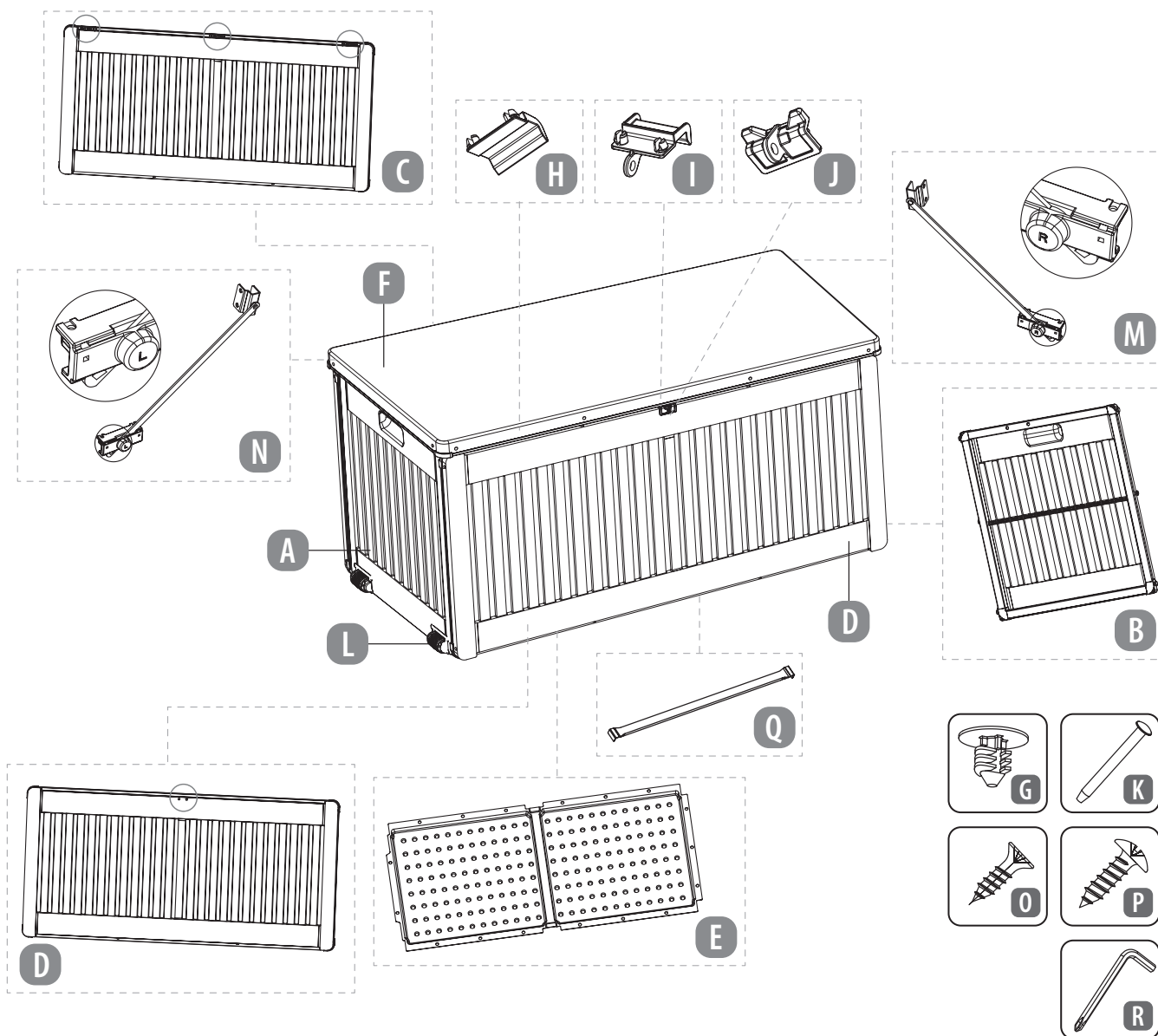

A Leva plošča	1	G Čep	17	M Desni opornik	1
B Desna plošča	1	H Zapah	2	N Levi opornik	1
C Zadnja plošča	1	I Zatič z zanko	1	O Samorezni vijak	4
D Sprednja plošča	1	J Zanka	1	P Samorezni vijak	4
E Spodnja plošča	1	K Zatič	3	Q Nosilec	1
F Pokrov	1	L Kolesa	2	R Orodje	1

SESTAVLJANJE

> 1 SESTAVLJANJE OPORNIKA IN ZAKLEPA

1. Pripnite del I v očesca na sredini dela F.
2. Pritrdite del H v očesci levo in desno od nameščenega dela I na delu F.
3. Pritrdite del H v očesci levo in desno od nameščenega dela I na delu F.
4. Potisnite objemko dela M med okvir in pokrov na desni strani F, uporabite samorezne vijake (O), da pritrdite.
5. Potisnite objemko dela N med okvir in pokrov na desni strani F, uporabite samorezne vijake (O), da pritrdite.

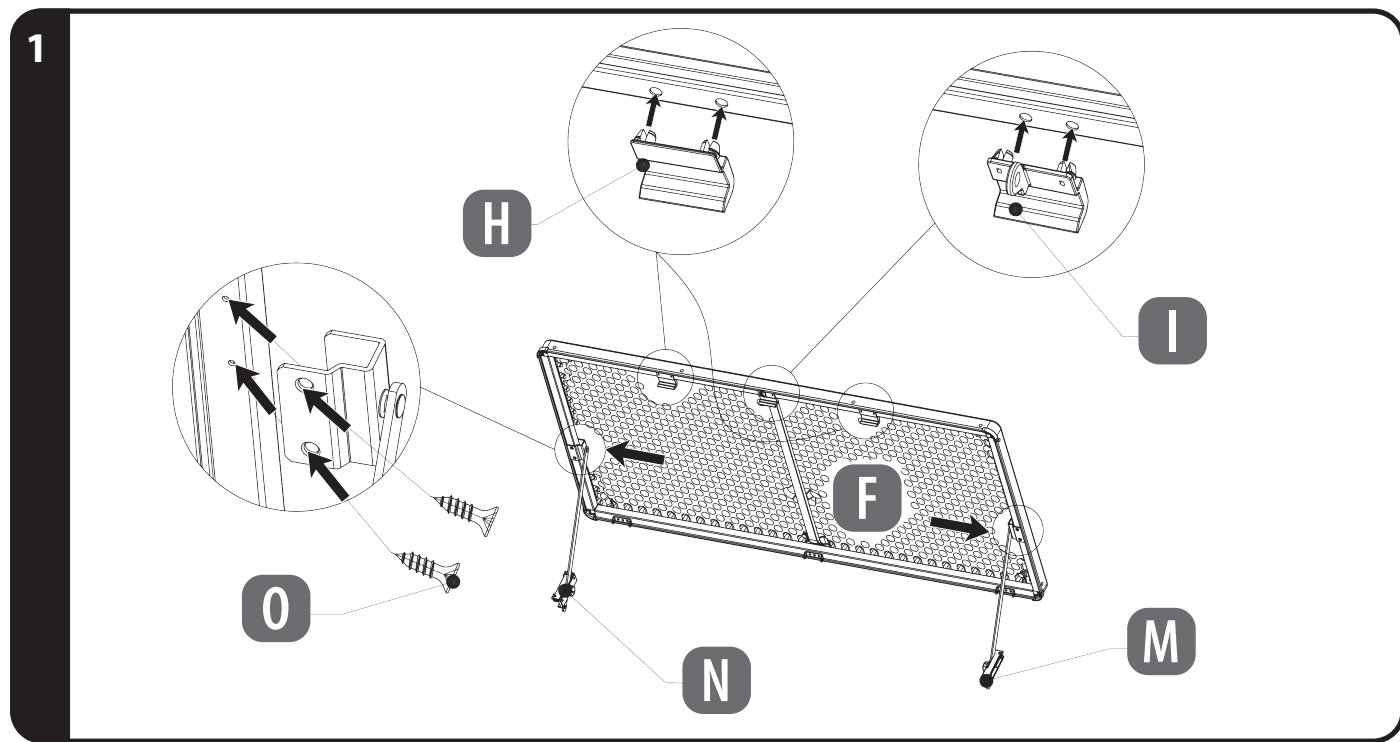

> 2 SESTAVLJANJE ZANK IN KOLES

1. Pripnite del J v očesca na vrhu na sredini, na sprednji strani dela D.
2. Vstavite kolesa (L) v odprtine na dnu dela A. Kolesa naj štrlijo na sprednji strani dela A, ko končate.

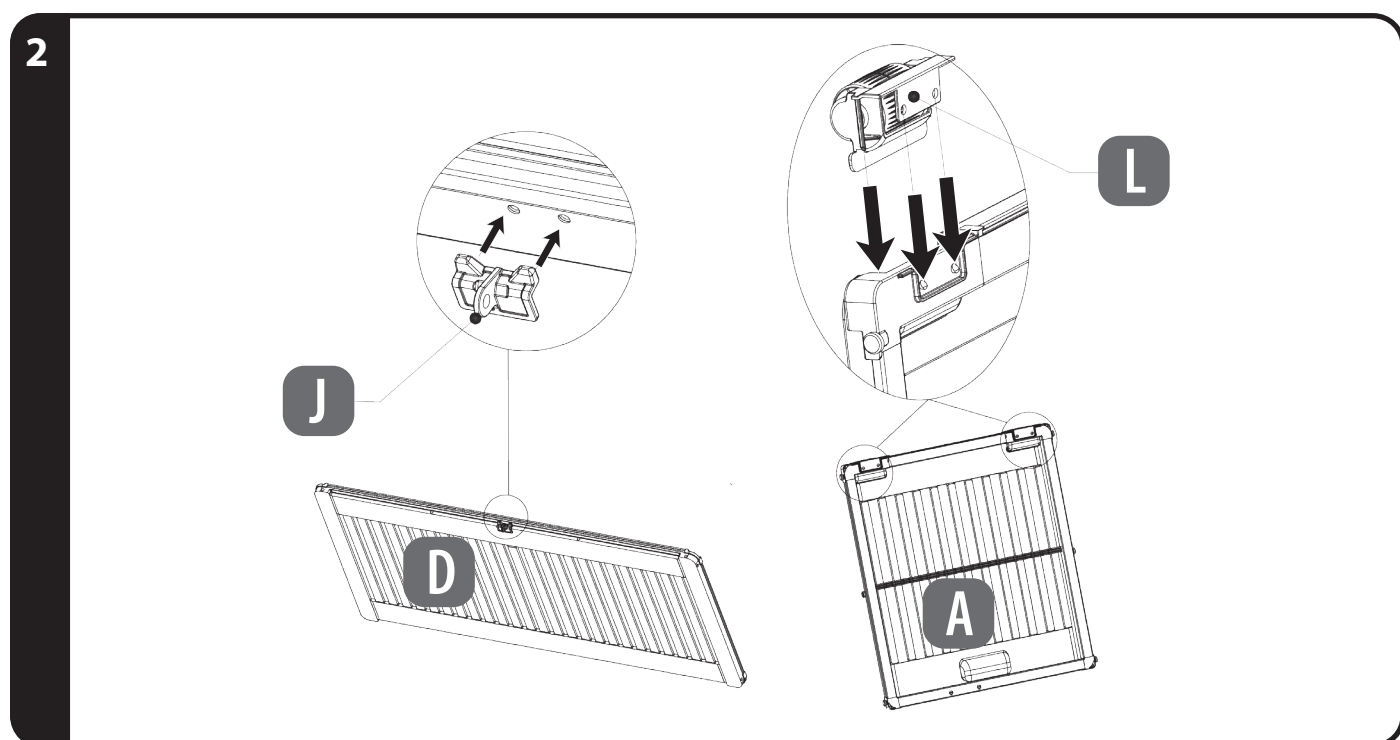

>3 SESTAVLJANJE STRANSKE PLOŠČE

1. Vstavite del A na levo stran dela C.
2. Vstavite del B na desno stran dela C.
3. Dela A in B povlecite navzgor, del C pa potisnite navzdol, da pritrдите dele.

3

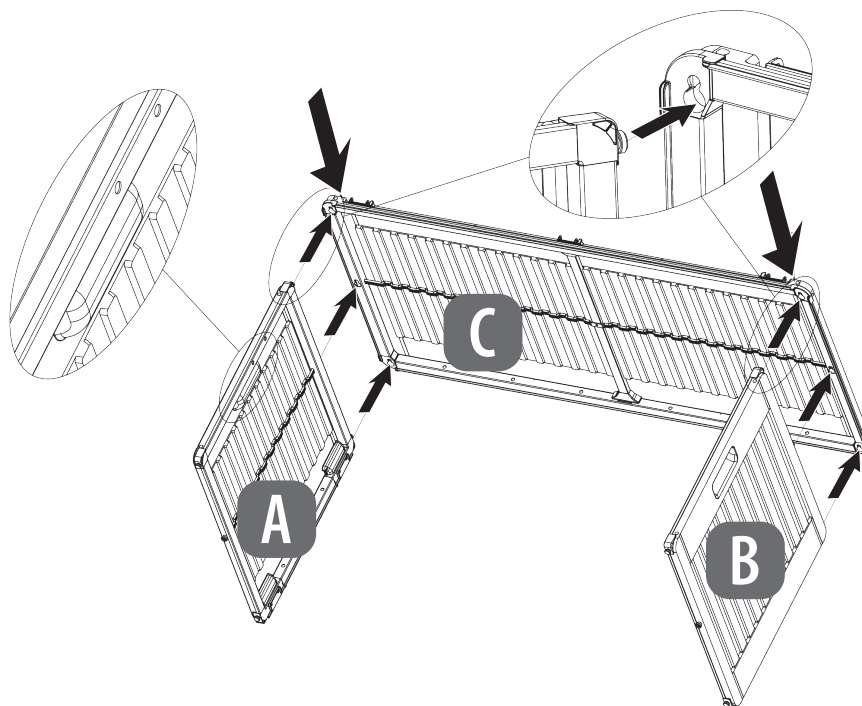

>4 SESTAVLJANJE SPREDNJE PLOŠČE

1. Vstavite nasprotni konec dela A v del D.
2. Vstavite nasprotni konec dela B v del D.
3. Dela A in B povlecite navzgor, del D pa potisnite navzdol, da pritrдите dele na svoje mesto.

4

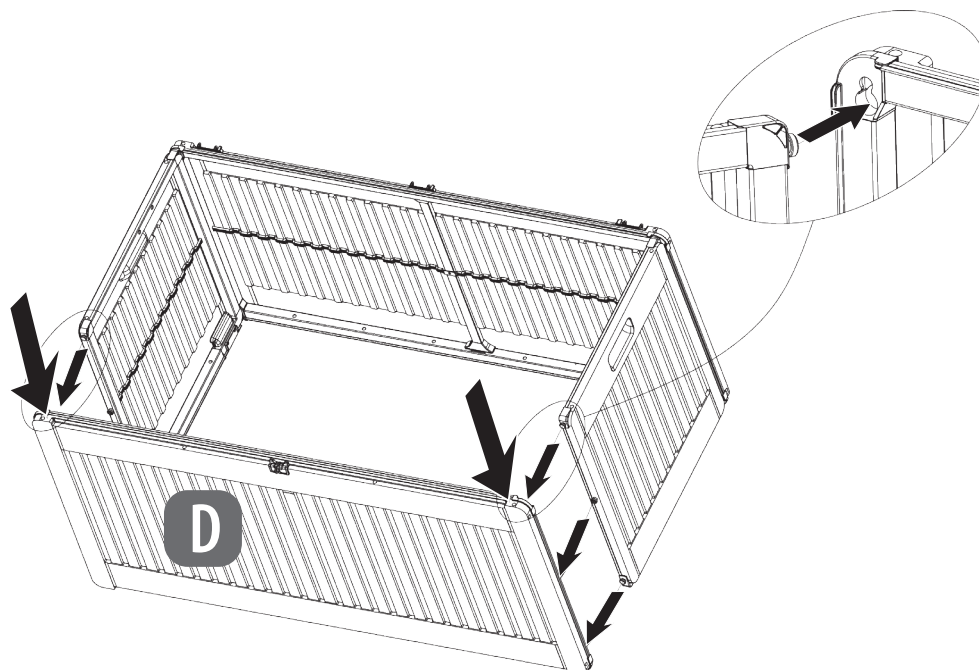

>5 SESTAVLJANJE OPORE

1. Konce dela Q vstavite v utore na notranjem spodnjem okvirju dela C in D.

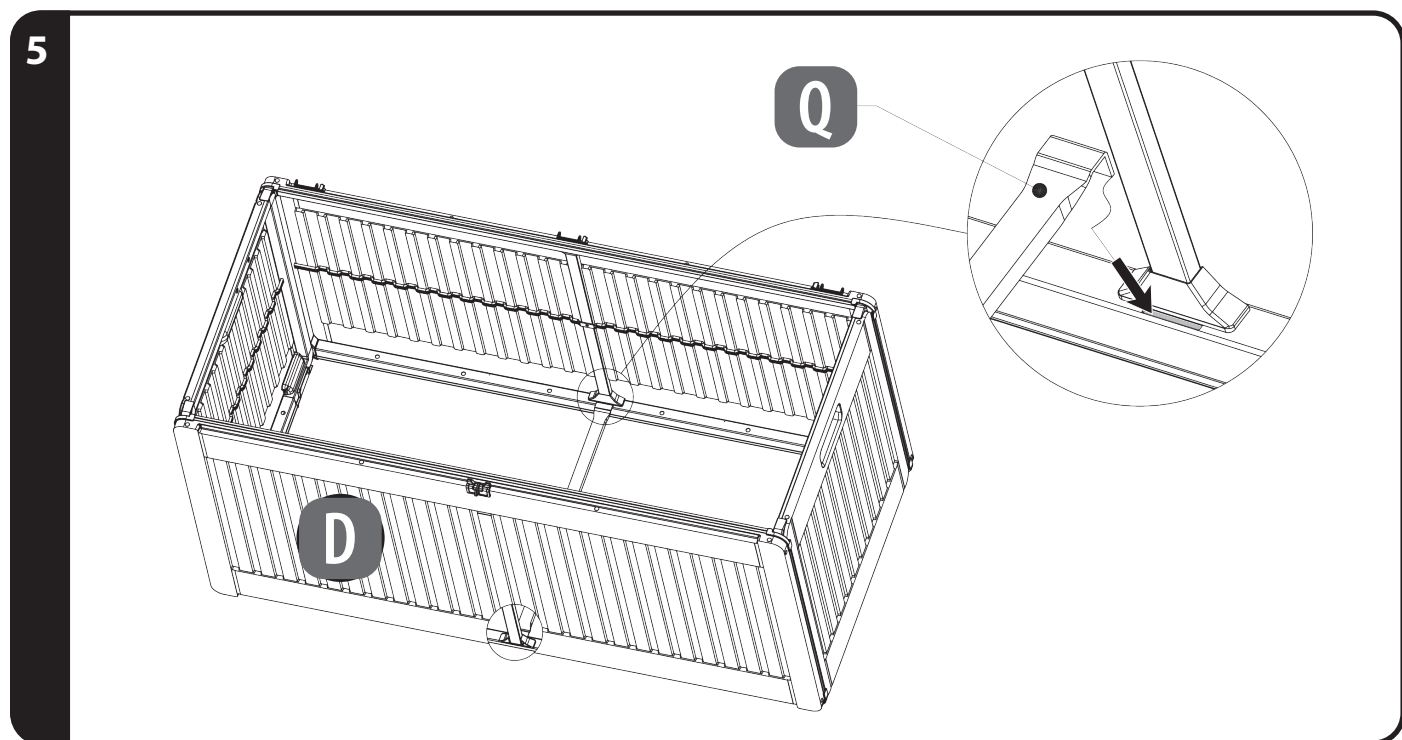

>6 SESTAVLJANJE SPODNJE PLOŠČE

1. Postavite del E znotraj sten škatle tako, da je konkavna površina obrnjena navzgor. Del E morate vstaviti v smeri, ki je prikazana spodaj, zaradi koles (L), pritrjenih na del A.
2. Uporabite čepi (G) ob straneh dela E, da pritrдите ta del na spodnje okvirje delov A, B, C in D.

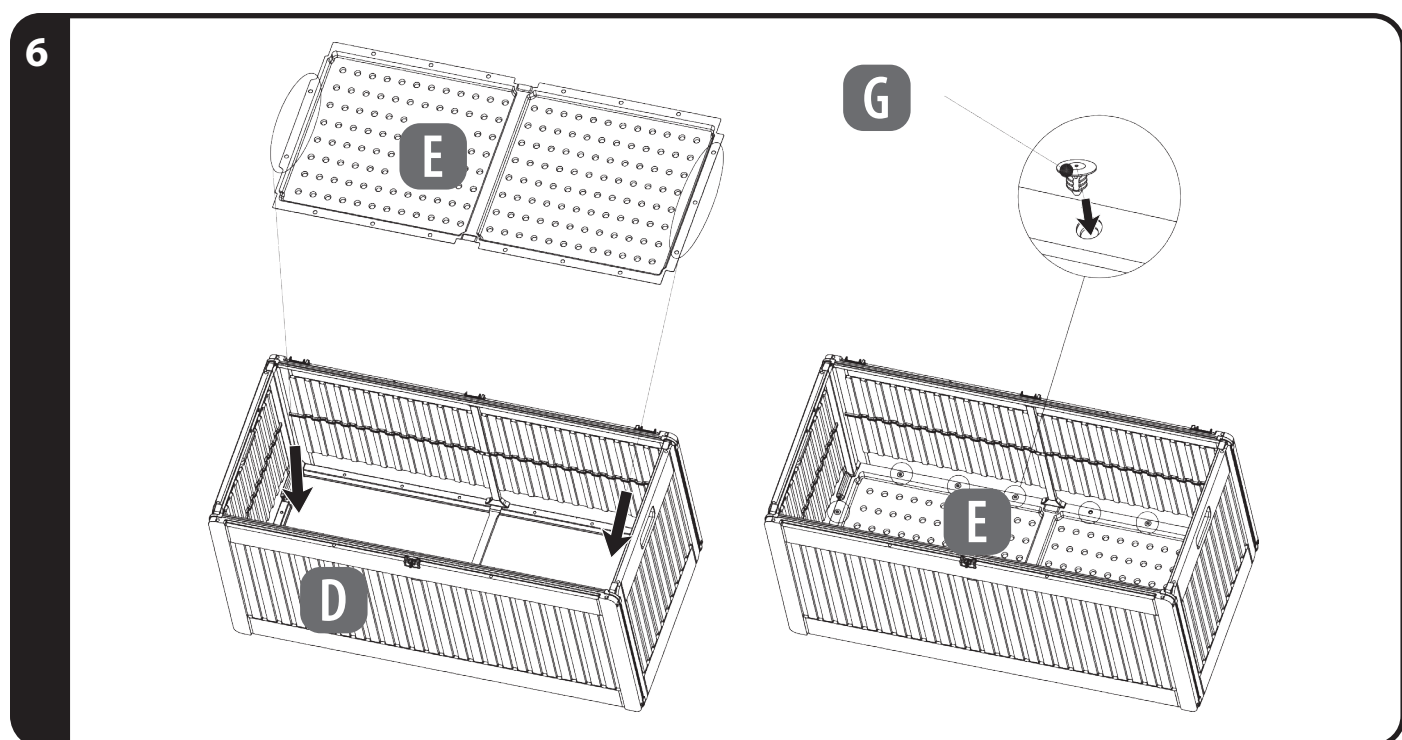

>7 NAMEŠČANJE ZATIČEV SKOZI ZAPAHE

1. Poravnajte zanke zapahov na delu F z zankami zapahov na vrhu dela C.
2. En del K vstavite skozi srednje zanke zapaha, da zadržite pokrov (F).
3. Vstavite en del K skozi vsak zunanji niz zank zapaha, da pritrдите pokrov (F).

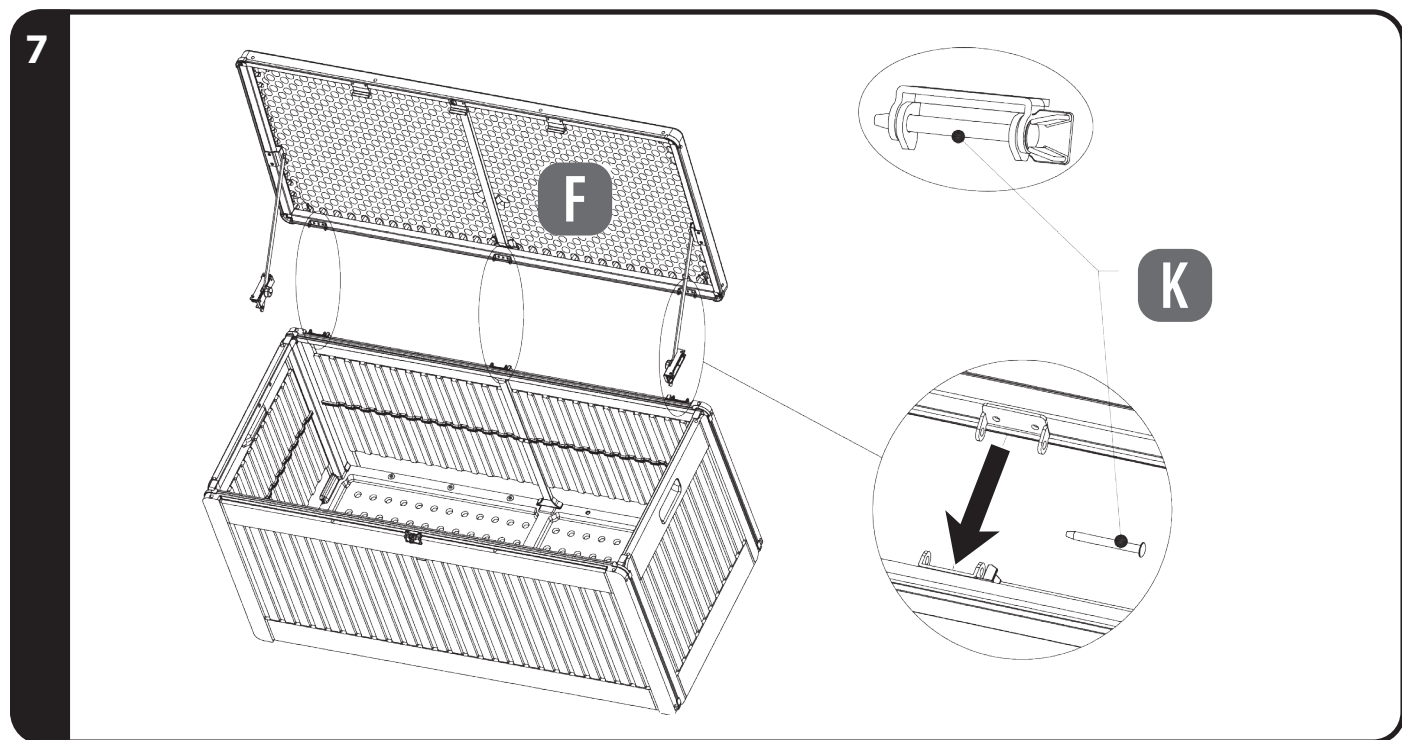

>8 PRITRDITEV POKROVA Z OPORNIKI

1. Poravnajte objemko na nasprotnem koncu dela N z zgornjim okvirjem dela A, pritrđite s samoreznim vijakom (P).
2. Poravnajte objemko na nasprotnem koncu dela M z zgornjim okvirjem dela B, pritrđite s samoreznim vijakom (P).

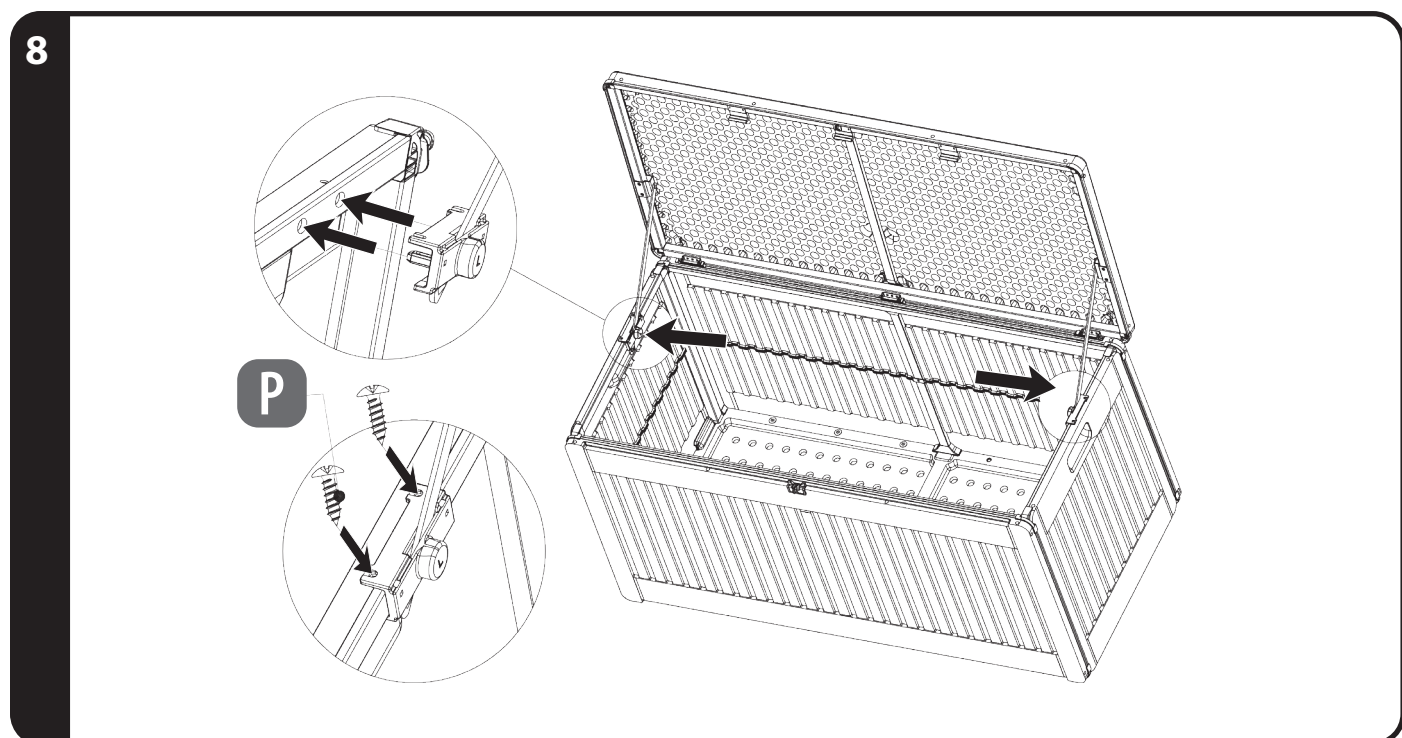

6 GARANCIJSKI LIST

Prosimo, da se za uveljavljanje garancijskega postopka z izdelkom in računom oglasite v vam najbližji trgovini **HOFER**.

6.1 GARANCIJSKI POGOJI

Spoštovani,

za izdelek vam zagotavljamo najboljše garancijo kakovosti. Ker smo prepričani v kakovost naših izdelkov, vam zagotavljamo še širši nabor ugodnosti, kot je to določeno z zakonskimi določili:

Trajanje garancijskega roka:	3 leta od dobave izdelka
Nudimo vam:	brezplačno popravilo, zamenjavo izdelka (če je izdelek še na voljo), sorazmerno znižanje kupnine oz. vračilo kupnine.

Garancija se lahko uveljavlja samo skupaj z računom oz. potrdilom o dobavi, kjer je razviden datum dobave izdelka.

Postopek uveljavljanja garancije:

- Izdelek skupaj z vsemi pripadajočimi deli, računom in garancijskim listom vrnite v vam najbližjo trgovino **HOFER**.

Garancija ne velja v naslednjih primerih:

- za škodo, ki je nastala kot posledica vremenskih vplivov (npr. udara strele, vode, ognja, zmrzali ipd.), nesreče, prevoza, pri izpraznjenih baterijah ali nepravilni uporabi
- za poškodbe ali spremembe, ki jih povzroči kupec/tretja oseba
- zaradi nespoštovanja varnostnih opozoril, navodil za vzdrževanje in zaradi napak pri uporabi
- zaradi vodnega kamna in škode, ki jo je le-ta povzročil, izgube podatkov,
- škodljive programske opreme in poškodbe zaradi vročine za normalno obrabo obrabljivih delov (npr. zmogljivost akumulatorja)

Garancija velja za proizvode dobavljene na območju Republike Slovenije in se lahko uveljavlja na območju Republike Slovenije. Garant jamči za lastnosti izdelka oziroma za njegovo brezhibno delovanje v garancijskem roku, ki začne teči z dobavo izdelka. Če napak na izdelku ni mogoče odpraviti v roku 30 dni od dneva, ko je kupec sprožil garancijski zahtevek, oziroma v dodatnem roku največ 15 dni, če je bil rok za odpravo napak na izdelku podaljšan, se izdelek brezplačno zamenja z enakim, novim in brezhibnim izdelkom. Če izdelek v tem roku ni popravljen ali ni zamenjan z novim, lahko kupec zahteva vračilo celotne kupnine ali sorazmerno znižanje kupnine. Če se neskladnost izdelka pojavi v manj kot 30 dneh od dobave izdelka, lahko kupec namesto odprave napak takoj zahteva vračilo kupnine. Garancijska doba se podaljša za čas popravila. Za zamenjan izdelek ali zamenjan bistveni del izdelka z novim se izda nov garancijski list in garancijski rok za zamenjan izdelek ali zamenjan bistveni del izdelka teče znova od zamenjave izdelka oziroma vrnitve popravljenega izdelka. Garant je po izteku garancijskega roka dolžan zagotavljati vzdrževanje, nadomestne dele in priklopne aparate za obdobje 3 let po izteku garancijskega roka.

Ta garancija ne izključuje pravic kupca, ki izhajajo iz obveznega jamstva za skladnost blaga. V primeru neskladnosti blaga ima kupec zakonsko pravico, da zoper prodajalca brezplačno uveljavlja jamčevalne zahteve.

Veljavnost garancije se lahko podaljša le, če to predvideva zakon. V državah, v katerih so (obvezna) garancija in/ali skladiščenje rezervnih delov in/ali odškodnina za škodo določeni z zakonom, veljajo zakonsko predpisane minimalne zahteve. Servisna služba in garant pri sprejemu izdelka v popravilo ne prevzemata odgovornosti za izgubo kakršnihkoli podatkov ali nastavitev, ki jih je kupec shranil na izdelku.

Oznaka garanta:

TDC EU GmbH
Adlerstraße. 34
90403 Nürnberg, Germany

Datum dobave izdelka:

03/2025



**VERTRIEBEN DURCH
COMMERCIALISÉ PAR
COMMERCIALIZZATO DA
DISTRIBUTER:**

**TDC EU GmbH
ADLERSTRASSE. 34
90403 NÜRNBERG, GERMANY**