

- Ne ogrožajte varnosti naprave z uporabo neoriginalnih delov, ki jih proizvajalec ne odobri.
- V primeru, da napravo zavržete zaradi dotrajanosti ali podobnega, svetujemo, da prerežete napajalni kabel. Svetujemo vam tudi, da varno odstranite vse dele, ki bi lahko predstavljali nevarnost, še posebej za otroke, ki bi se lahko igrali z napravo ali njenimi deli.
- Nikoli ne puščajte naprave in ne dovolite, da napajalni kabel visi na mestih, ki so dosegljiva otrokom.
- Vse spremembe tega izdelka, ki jih proizvajalec posebej ne odobri, lahko razveljavijo garancijo.
- Napravo uporabljajte stran od vnetljivih snovi, plinov in tekočin. Ne postavljajte ga poleg sten, zaves ali plastičnih predmetov in drugih predmetov, odpornih na vročino.
- Napravo čistite samo z mehko krpo, šele po tem, ko izvlčete napajalni kabel iz stenske vtičnice in po zadostni ohladitvi.
- Po uporabi počakajte, da se naprava popolnoma ohladi, preden jo pospravite.
- Te naprave ni mogoče uporabljati z daljinskimi upravljalniki in podobnimi napravami.
- Ta izdelek je v skladu s pravili (ES) št. 1935/2004 z dne 27. 10. 2004 o materialih v stiku z živili.

 Če želite napravo zavreči v skladu z navodili Evropske direktive 2012/19/EU, preberite ustrezen dokument, ki je priložen v paketu z napravo.

NE ZAVRŽITE TEH NAVODIL

199 202 250

NUMERO UNICO

Ariete

De' Longhi Appliances Srl
Divisione Commerciale Ariete
Via San Quirico, 300
50013 Campi Bisenzio FI - Italy
E-Mail: info@ariete.net
Internet: www.ariete.net

CE
EAC

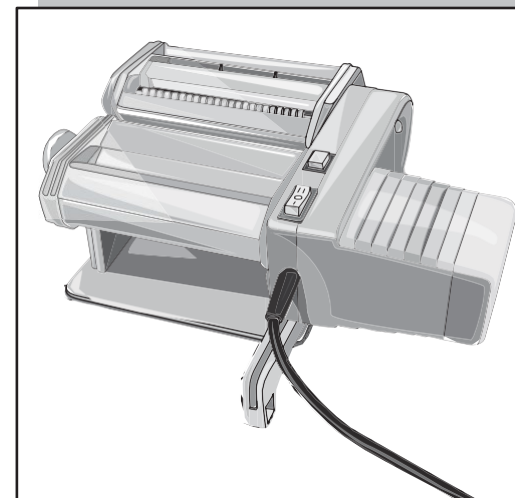

Aparat za pripravo testenin

★ Uporabniška navodila

Ariete

VARNOSTNA NAVODILA

PRED UPORABO NAPRAVE PREBERITE TA NAVODILA

Za uporabo električnih naprav brez nevarnosti poškodb ali škode je treba upoštevati varnostna navodila, ki vključujejo naslednje opombe:

- Preverite, ali napetost, navedena na napravi, ustreza napetosti, ki se uporablja v vaši državi.
 - Nikoli ne puščajte naprave brez nadzora, ko je priključena na električno vtičnico; po vsaki uporabi izvalcite napajalni kabel iz vtičnice.
 - Naprave nikoli ne postavljajte na ali blizu vročih površin.
 - Med uporabo napravo vedno postavite na ravno in stabilno površino.
 - Naprave nikoli ne izpostavljajte dežju, soncu ali podobnim pogojem.
 - Preverite, ali je električni kabel v stiku z vročimi površinami.
 - Napravo lahko uporabljajo samo osebe, stare 8 let ali več, ter osebe z zmanjšanimi psihološkimi, senzoričnimi in umskimi sposobnostmi pod nadzorom, če so prejele navodila o varni uporabi naprave in če razumejo vsa možna tveganja. Otrokom je prepovedano igrati z napravo. Čiščenja in vzdrževanja naprave ne smejo izvajati otroci, razen če so starejši od 8 let in pod nadzorom odrasle osebe.
 - Otroci, mlajši od 8 let, ne smejo upravljati naprave, napajalni kabel naprave pa mora biti vedno izven dosega otrok.
 - NAPRAVE, VTIČA IN NAPAVALNEGA KABLA NAPRAVE NIKOLI NE DAJTE V VODO; NAPRAVO VEDNO BRISITE Z VLAŽNO KRPO.
 - PRED NAMEŠČANJEM DODATKOV ALI ČIŠČENJEM NAPRAVE VEDNO IZVLECITE NAPAVALNI KABEL IZ STENSKE VTIČNICE.
 - Pred rokovanjem z napravo in dotikom napajalnega kabla se vedno prepričajte, da so vaše roke popolnoma suhe.
 - Če želite izvleči kabel iz vtičnice, primite vtič in ga odstranite iz vtičnice. Nikoli ne izvlecite tako, da držite kabel.
 - Nikoli ne uporabljajte naprave, če je kabel ali vtič poškodovan ali če je naprava poškodovana; vsa popravila vključno z zamenjavo napajalnega kabla mora opraviti samo in izključno pooblaščen servis, da bi se odpravila vsa tveganja.
 - Če je uporaba podaljškov nujna, da se izognete nevarnosti za uporabnika in/ali okolje, uporabite samo ustrezne podaljške.
- V nasprotnem primeru so možne napake v delovanju naprave ali poškodbe.

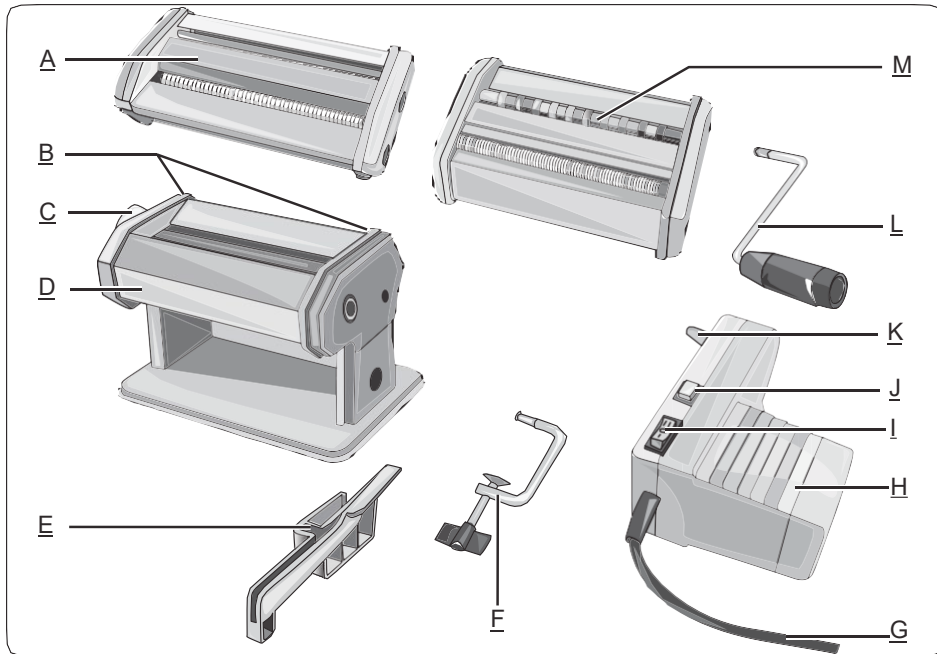

Slika 1

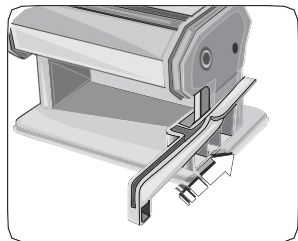

Slika 2

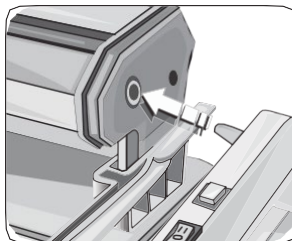

Slika 3

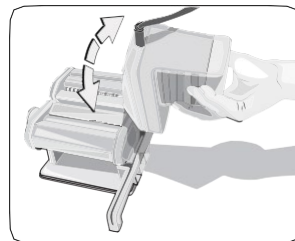

Slika 4



Slika 5

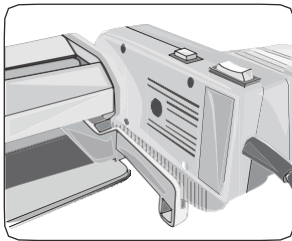

Slika 6

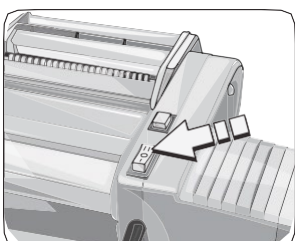

Slika 7

- 3) Motor ali ročaj vstavite v odprtino na zelenem valju (slika 12).
- 4) Če motor vstavite v zunanjo odprtino na valjih, ga ni treba zagostiti v držala.
- 5) En konec testa položite na valjar, nato zaženite motor ali obrnite ročaj v smeri urinega kazalca.

Po uporabi

- 1) Po vsaki uporabi odstranite motor iz držala. Izvlecite pogonsko gred ali ročaj iz luknje na valjih za lazanjo ali iz ene od lukenj na drugih valjih.
- 2) Odstranite držala tako, da odprete notranjost (slika 14). Nato izvlecite držalo s strani stojala.
- 3) Operite sestavne dele, kot je opisano v poglavju "Čiščenje naprave".

ČIŠČENJE NAPRAVE

Pozor ! Vsi spodaj opisani postopki čiščenja so dovoljeni samo po izklopu naprave in po tem, ko izvlečete napajalni kabel iz vtičnice.

Pozor ! Dobro vzdrževanje in redno čiščenje zagotavljata dolgotrajno delovanje in uporabo naprave.

Čiščenje ohišja motorja

Ohišja motorja nikoli ne pomivajte z vodo ali v pomivalnem stroju. Čistite samo s suho in mehko krpo.

Čiščenje podlage dvojnih valjev

Po vsaki uporabi odstranite dvojni valjar s stojala za valje za lazanje.

Ne odstranjujte ostankov testa z ostrimi predmeti; uporabite mehko krtačo za čiščenje težko dostopnih delov. Stojalo z valjarji za lazanje in dvojni valjar pomivate tako, da ju postavite na zgornji del pomivalnega stroja ali pa ju operete pod tekočo vodo.

Pozor ! Ne uporabljajte ostrih, zrnatih detergentov ali kovinskih predmetov, da ne poškodujete jeklenih površin. Pred shranjevanjem se prepričajte, da so vsi sestavni deli popolnoma suhi.

TRAJNA ZAVRŽBA NAPRAVE

Če je treba napravo trajno zavreči, prerežite napajalni kabel. Če napravo razstavljate, sestavne dele razvrstite glede na vrsto materiala, iz katerega so izdelani, nato pa jih zavrzite v skladu s predpisi države, v kateri prebivate.

ODPRAVLJANJE TEŽAV

Če pride do težav z delovanjem naprave, jo takoj izklopite in izvlecite napajalni kabel iz vtičnice.

Težava	Vzrok	Rešitev
Motor se ne zažene.	Naprava ni priključena na električno vtičnico.	Priključite napravo v električno vtičnico.
	Glavno stikalo je v položaju "on".	Zaženite motor z nastavitvijo zelene hitrosti vrtenja.

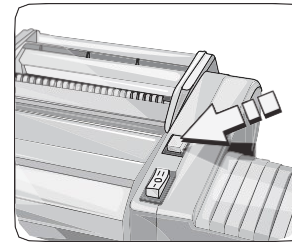

Slika 8

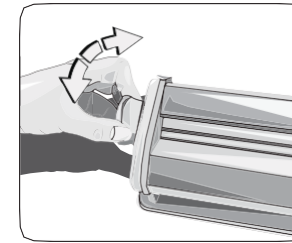

Slika 9

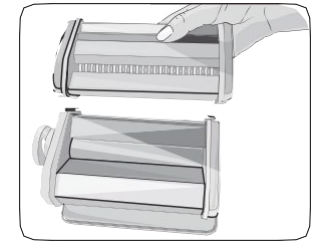

Slika 10

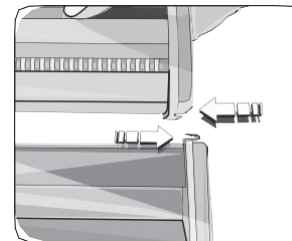

Slika 11

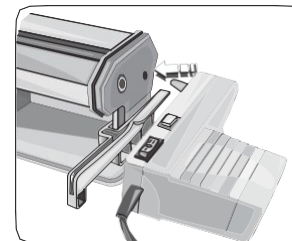

Slika 12



Slika 13

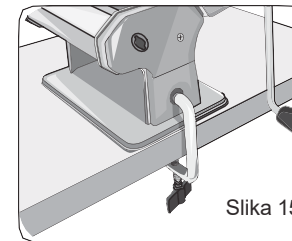
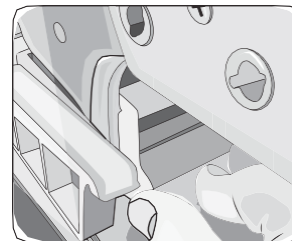

Slika 15

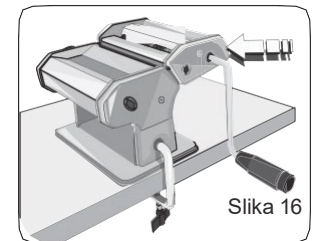

Slika 16

NAMEMBNOST NAPRAVE

Napravo uporabite za pripravo testenin. Pripravite lahko testenine lazanje, tagliatelle, tagliolini, pappardelle in fettuccine.

Naprava je izdelana izključno za osebno uporabo, zato se ne sme uporabljati v industrijske in profesionalne namene. Proizvajalec ne prevzema odgovornosti za morebitno škodo in/ali poškodbe, nastale zaradi nepravilne uporabe naprave. Poleg tega nepravilna uporaba povzroči izgubo garancije. Napravo je prepovedano uporabljati z motorji, ki niso priključeni na napravo.

DRUGA TVEGANJA

Zaradi konstrukcije naprave, kot je opisana v tem priročniku, uporabnik ni zaščiten pred vlečenjem zaradi vrtenja valjev.



Pozor !

Zaradi vrtenja valjev obstaja nevarnost vlečenja oblačil, las, prstov, ogrlic, zapestnic ali podobnega. Med uporabo naprave pazite, da opisani deli telesa ali dodatki niso ujeti in povlečeni v ohišje naprave z vrtljivimi valji.

OPIS NAPRAVE

A Dvojni valj za pappardelle i fettuccine	H Ohišje motorja
B Valjni ležaj	I Glavno stikalo in nastavev hitrosti
C Regulator debeline testa z 9 položaji	J Gumb za nastavev pulziranja
D Stojalo z valji za lazanjo	K Pogonska os
E Nosilci	L Ročaj
F Primež	M Dvojni valj za tagliatelle in tagliolini
G Napajalni kabel + vtič	

Identifikacijski podatki naprave

Plošča na dnu ohišja naprave vsebuje naslednje informacije:

- proizvajalec in znak CE
- model naprave
- serijska številka
- napetost (V) in frekvenca (Hz)
- poraba električne energije (W)
- telefonsko številko službe za pomoč uporabnikom (brezplačno)

Pri stiku s servisnim centrom navedite model in serijsko številko naprave.

NAVODILA ZA UPORABO

Pred uporabo



Pozor !

Preverite, ali napetost v vašem domu ustreza napetosti, ki je navedena na napravi.



Pozor !

Pred priključitvijo naprave v električno vtičnico nastavite glavno stikalo na vrednost "0". Pred uporabo se prepričajte, da je mogoče motor v sili takoj izklopiti.

Očistite dele naprave, kot je opisano v poglavju "Čiščenje naprave".

Ročna uporaba naprave je možna z držanjem za ročaj (L), ročajem (F) ali držanjem motorja (H).

Uporaba naprave z motorjem

- 1) Stojalo z valji za lazanjo (D) postavite na ravno, trdno in stabilno površino.
- 2) Vstavite držala (E) na desno stran naprave (slika 2).
- 3) Primate ohišje motorja in pogonsko gred vstavite v odprtino valja za lazanjo (slika 3).

Če pogonske gredi ni mogoče vstaviti, poskusite malo premakniti ohišje motorja gor in dol. Pogonsko gred (K) je treba poravnati z odprtino na valju (slika 4).

- 4) Z eno roko držite napravo, z drugo pa potisnite motor, da se namesti v ohišje (slika 5). Trdno potisnite motor (slika 6).
- 5) Prepričajte se, da je glavno stikalo nastavljeno na "0" (slika 7). Napravo priključite v stensko vtičnico.
- 6) Za zagon motorja nastavite glavno stikalo na "I" ali "II", glede na zeleno hitrost vrtenja valjev; "I" za normalno in "II" za visoko hitrost vrtenja.
- 7) Način pulziranja lahko zaženete s pritiskom na gumb za nastavev pulziranja (J); to funkcijo je na voljo samo, ko je glavno stikalo nastavljeno na položaj "0". Valji se vrtijo le, ko je gumb pritisnjen (slika 8).
- 8) Po uporabi naprave ugasnite motor. Glavno stikalo postavite v položaj "0". Nato izvlecite napajalni kabel iz stenske vtičnice.

Naprave ne uporabljajte neprekinjeno več kot 1 uro. Pred ponovno uporabo pustite, da se ohladi 1 uro.

Ročna uporaba naprave

- 1) Stojalo z valji za lazanjo (D) postavite na ravno, trdno in stabilno površino.
- 2) Primež (F) vstavite v odprtino podstavka z valji za lazanjo (slika 15).
- 3) Zasukajte ročaj in pritrdite stojalo na površino.
- 4) Ročaj (L) vstavite v luknjo na izbranem valju (slika 16).

Uporaba zvitkov za lazanjo

Če želite pripraviti lazanjo, lahko uporabite samo stojalo z zvitki za lazanjo; uporaba dvojnih valjev ni potrebna.

- 1) Obrnite regulator debeline testa v nasprotni smeri urnega kazalca (slika 9). Če želite bolj gosto testo, obrnite proti "1".
- 2) Prej pripravljeno testo vstavite med valje: zaženite motor ali obrnite ročaj v smeri urinega kazalca, da zaženete valje. Nastane prvi list testa. Možno je dvoročno rokovanje s testom. Med vstavljanjem ali odstranjevanjem z valjev naj bo testo raztegnjeno.
- 3) Testo dvakrat prepognemo. Potresemo z moko, nato testo ponovno razvaljamo. Postopek ponavljamo dokler testo ne postane kompaktno.
- 4) Za zmanjšanje debeline testa je potrebno zmanjšati razdaljo med valji. Obrnite regulator debeline testa v smeri urinega kazalca. Če želite tanjše testo, obrnite na "9".
- 5) Testo večkrat razvaljamo, vsakič potresemo z moko, dokler testo ne doseže zelene debeline.

Za optimalne rezultate priporočamo, da vsakič na obe strani dodate moko.

Uporaba dvojnih valjev

Pred rezanjem testa z dvojnimi valji za pappardelle in fettuccine ali za tagliatelle in taglioline je potrebno testo razvaljati. Za zvijanje testa uporabite valjčke za lazanjo. Ko naredite površino testa z valjarji za lazanjo, lahko testo narežete na zelene velikosti.

Ko naredite površino testa z valjarji za lazanjo, lahko testo narežete na zelene velikosti.

- 1) Odstranite ohišje motorja (H) ali ročaj (L) z valja za lazanjo.
- 2) Izberite zeleno velikost in obliko testa, ki ga želite pripraviti, in na stojalo položite ustrezen valjar (slika 10). Valj obesite na valjično posteljo (B) (slika 11).