

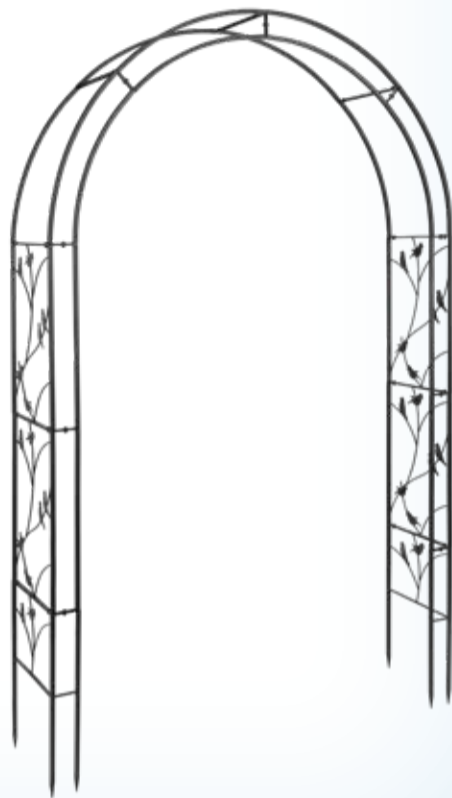

Montageanleitung



Rosenbogen



AT

Vertrieben durch:
DARIO GMBH & CO. KG
BURGSTRASSE 5
44867 BOCHUM
DEUTSCHLAND

SERVICECENTER 844086
00800 / 78747874
Kostenfrei aus dem Deutschen Festnetz, Mobilfunk abweichend
dario-support-at@teknihall.com
MODELL: PO20033416 03/2025

3
JAHRE
GARANTIE

Lieferumfang

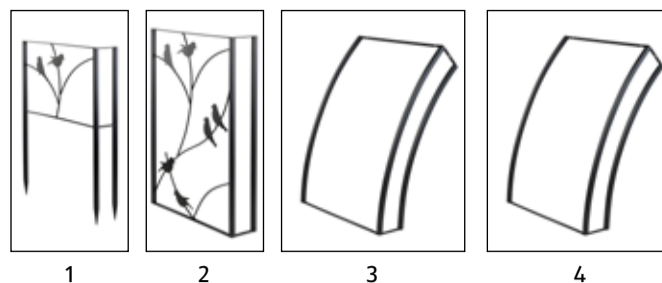

- 1) Bogenfuss links, 1 x
- 2) Bogenmittelstück links, 2 x
- 3) Rundbogen links, 1 x
- 4) Bogendach links, 1 x
- 5) Bogendach rechts, 1 x
- 6) Rundbogen rechts, 1 x
- 7) Bogenmittelstück rechts, 2 x
- 8) Bogenfuss rechts, 1 x

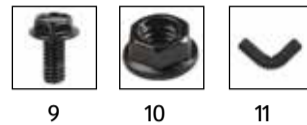
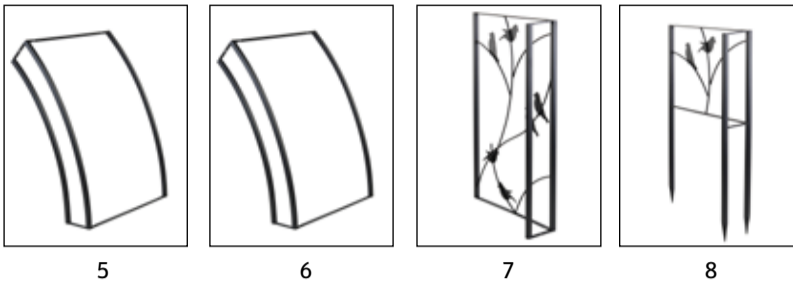

- 9) Sechskantschraube, 28 x
- 10) Sechskantmutter, 30 x
- 11) Winkelverschraubung, 1 x
- 12) Winkelverbinder, 2 x
- 13) Maulschlüssel, 1 x
- 14) Ringschlüssel, 1 x

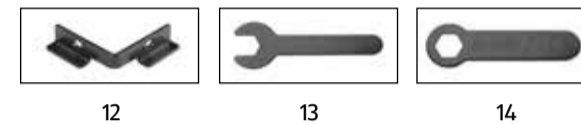

- 1 x Montageanleitung
- 1 x Garantiekarte

Allgemeines

Montageanleitung lesen und aufbewahren



Diese Montageanleitung gehört zu diesem Rosenbogen. Sie enthält wichtige Informationen zum Aufbau und zur Handhabung. Lesen Sie die Montageanleitung, insbesondere die Sicherheitshinweise, sorgfältig durch, bevor Sie den Rosenbogen montieren und einsetzen.

Die Nichtbeachtung dieser Montageanleitung kann zu schweren Verletzungen oder zu Schäden am Rosenbogen führen. Die Montageanleitung basiert auf den in der Europäischen Union gültigen Normen und Regeln. Beachten Sie im Ausland auch landesspezifische Richtlinien und Gesetze. Bewahren Sie die Montageanleitung für die weitere Nutzung auf. Wenn Sie den Rosenbogen an Dritte weitergeben, geben Sie unbedingt diese Montageanleitung mit.

Zeichenerklärung

Die folgenden Symbole und Signalwörter werden in dieser Montageanleitung, auf dem Rosenbogen oder auf der Verpackung verwendet.



Dieses Signalsymbol/-wort bezeichnet eine Gefährdung mit einem mittleren Risikograd, die, wenn sie nicht vermieden wird, eine geringfügige oder mäßige Verletzung zur Folge haben kann.



Dieses Signalsymbol/-wort bezeichnet eine Gefährdung mit einem niedrigen Risikograd, die, wenn sie nicht vermieden wird, eine geringfügige oder mäßige Verletzung zur Folge haben kann.



Dieses Signalwort warnt vor möglichen Sachschäden.

Sicherheit

WICHTIG, FÜR SPÄTERE BEZUGNAHME AUFBEWAHREN: SORGFÄLTIG LESEN

Bestimmungsgemäßer Gebrauch

Der Rosenbogen ist ausschließlich für den Privatgebrauch im Bereich Garten und Terrasse bestimmt. Der Rosenbogen darf keinesfalls als Steig- und Stehhilfe oder als Spielgerät verwendet werden. Verwenden Sie den Rosenbogen wie in dieser Gebrauchsanleitung beschrieben. Jede andere Verwendung gilt als nicht bestimmungsgemäß und kann zu Sachschäden oder sogar Personenschäden führen.

Der Hersteller oder Händler übernimmt keine Haftung für Schäden, die durch nicht bestimmungsgemäßen Gebrauch entstanden sind.

Sicherheitshinweise



Verletzungsgefahr

Bei unsachgemäßem Umgang mit dem Rosenbogen besteht Verletzungsgefahr.

- Halten Sie Kinder während der Montage des Rosenbogens fern.
- Achten Sie beim Aufstellen unbedingt auf Standfestigkeit und ausreichende Einstecktiefe.
- Der Rosenbogen ist weder als Stehfläche, Sitzgelegenheit noch als Aufstieghilfe geeignet. Sie können herunterfallen und sich schwer verletzen.
- Stellen oder setzen Sie sich nicht auf den Rosenbogen.
- Verwenden Sie den Rosenbogen erst, wenn er richtig aufgestellt und ordnungsgemäß montiert ist.
- Prüfen Sie von Zeit zu Zeit die Verschraubungen und ziehen Sie diese im Bedarfsfall nach.
- Verändern Sie den Rosenbogen nicht in Form oder Funktion.
- Halten Sie Kinder von Kleinteilen und Verpackungsmaterialien fern. Sie können sich in der Verpackungsfolie verfangen oder Kleinteile verschlucken und ersticken.

Lieferumfang prüfen

HINWEIS!

Beschädigungsgefahr!

Wenn Sie die Verpackung unvorsichtig mit einem scharfen Messer oder anderen spitzen Gegenständen öffnen, kann der Rosenbogen schnell beschädigt werden.

- Gehen Sie bei der Entfernung der Verpackung sehr vorsichtig vor.
- Entfernen Sie das Verpackungsmaterial und sämtliche Schutzfolien.
- Prüfen Sie, ob die Lieferung vollständig ist. (Siehe Lieferumfang).

Montage



Quetschgefahr!

Bei unsachgemäßer Handhabung können Sie sich die Finger quetschen.



Verletzungsgefahr

Während der Montage besteht besondere Verletzungsgefahr für Kinder und Personen mit verringerten physischen, sensorischen oder mentalen Fähigkeiten. Dieser Personenkreis kann Risiken ggf. nicht richtig einschätzen.

- Halten Sie Kinder und Personen mit verringerten physischen, sensorischen und mentalen Fähigkeiten während der Montage vom Rosenbogen fern.
- Achten Sie beim Aufstellen auf sicheren Stand, da der Rosenbogen sonst kippen und Sie oder Personen in Ihrer Nähe verletzen sowie Gegenstände beschädigen kann.

HINWEIS!

Beschädigungsgefahr!

Unsachgemäßer Umgang mit dem Rosenbogen kann zu Beschädigungen des Rosenbogens führen.

- Halten Sie den Rosenbogen von offenem Feuer und heißen Oberflächen (z.B. Grill) fern.
- Der Rosenbogen ist unter der Oberflächenbeschichtung zusätzlich mit einer wetterfesten Grundierung versehen, da er für die Aufstellung im Freien vorgesehen ist. Beachten Sie, dass der Oberflächenschutz natürlich nur dann wirksam bleibt, wenn die Oberfläche bei der Montage oder beim Aufstellen weder durch Kratzer noch durch Verbiegen an Schweißstellen beschädigt wird.
- Gehen Sie bei der Montage des Rosenbogens sorgfältig vor und halten Sie sich an die Montageanleitung.
- Für die Montage werden 2 Erwachsene benötigt.

Rosenbogen montieren

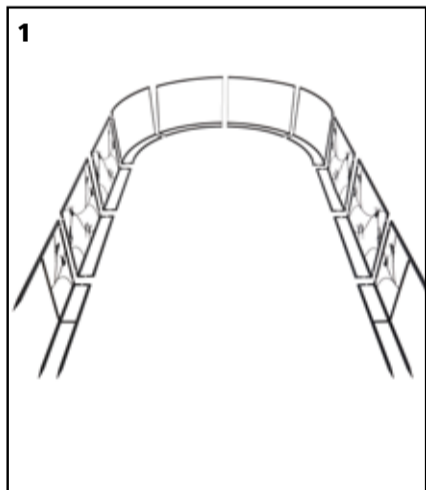

Legen Sie die Bogenteile (1)-(8) in der Reihenfolge (1)-(2)-(2)-(3)-(4)-(5)-(6)-(7)-(7)-(8) auf die Seiten-Doppelrahmen nebeneinander. Achten Sie darauf, dass die Vögel bzw. Ornamente nach oben zum Rundbogen zeigen (siehe **Abb. 1**).

(**Abb. 2**) Montieren Sie zunächst Bogenteil (1) mit Bogenteil (2), indem Sie diese mit 3 Sechskantschrauben (9) und -mutter (10) miteinander verbinden.

Legen Sie zu diesem Zweck die vorgesehenen Bohrungen der beiden Bogenteile übereinander.

Stecken Sie dann 1 Sechskantschraube (9) von oben in die Bohrung und verschrauben Sie diese von unten mit einer Sechskantmutter (10).

Zur Verbindung der Bogenteile (2)+(3)+(4)+(5)+(6)+(7), stecken Sie 1 Sechskantschraube (9) von oben in die Bohrung und verschrauben Sie diese von unten mit einer Sechskantmutter (10).

Ziehen Sie die Schrauben vorerst nur „handfest“ an.

Verbinden Sie auf selbem Wege die übrigen Bogenteile miteinander. Erst wenn alle Teile bündig miteinander verbunden sind, sollten alle Schrauben und Muttern fest angezogen werden. Verwenden Sie hierfür den mitgelieferten Ringschlüssel (14) und Maulschlüssel (13).

Verwenden Sie im Anschluss den Winkelverbinder (12) zum Fixieren der horizontalen Streben. Legen Sie hierfür den Winkelverbinder (12) so im 90°-Winkel an, dass die Bohrungen von Bogenteil (4) / (5) und Winkelverbinder (12) übereinander liegen und die Ablagefläche des Winkelverbinders sich an der Unterseite der Streben des Bogenteils befinden (siehe **Abb. 5**).

Rosenbogen aufstellen

1. Stellen Sie den Rosenbogen senkrecht auf.
2. Stecken Sie die Enden der Bogenteile (1) + (8) fest in den Erdboden. Eine Tiefe von ca. 30 cm. wird empfohlen. Für optimalen Halt ist das Einbetonieren des Rosenbogens ratsam.

Rosengang montieren

Legen Sie die Bogenteile (1) – (4) / (5) – (8) in der Reihenfolge (1)-(2)-(2)-(3)-(4) / (5)-(6)-(7)-(7)-(8) auf die Seiten-Doppelrahmen nebeneinander und montieren Sie diese wie unter „Rosenbogen montieren“ beschrieben zu jeweils einem geteilten Rosenbogen (siehe **Abb. 4**).

Rosengang aufstellen

1. Stellen Sie den geteilten Rosenbogen senkrecht auf und stecken Sie das jeweilige Ende (1) / (8) fest in den Erdboden.
2. Befestigen Sie den Rosengang für einen sicheren Halt durch die Bohrlöcher am oberen Ende des Produkts (4) / (5) mit für das jeweilige Mauerwerk passenden Schrauben/Dübeln (nicht im Lieferumfang enthalten). Überprüfen Sie die Art der Wand und lassen Sie sich von einer Fachkraft beraten. Möglicherweise sind Spezialdübel und/oder Spezialschrauben erforderlich.

2 Rosenbögen zu einer Rosenlaube montieren

1. Montieren Sie 4 geteilte Rosenbögen (2 komplette Sätze) wie im Vorigen beschrieben (siehe **Abb. 4**).
2. Stellen Sie 2 geteilte Rosenbögen so nebeneinander auf, dass sich die oberen Enden im 90°-Winkel zu einander befinden (siehe **Abb. 5**).

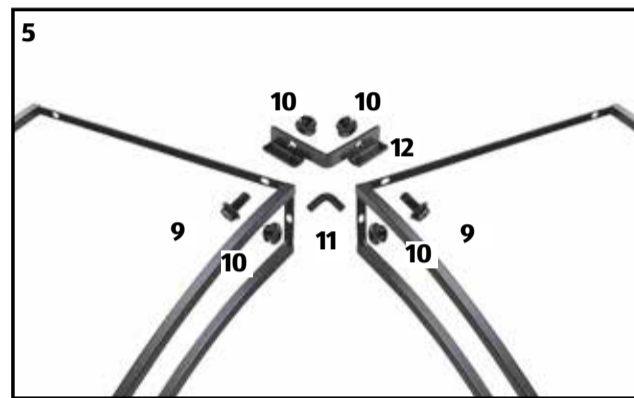

Verbinden Sie die beiden Teile, indem Sie die vertikalen oberen Streben des Produkts durch die mitgelieferte Winkelverschraubung (11) auf der Innenseite mit jeweils einer Sechskantmutter (10) auf der Außenseite verschrauben (siehe **Abb. 5**).

Befestigen Sie Bogenteil (4) / (5) und Winkelverbinder (12) miteinander, indem Sie eine Sechskantschraube (9) von der Innenseite mit jeweils einer Sechskantmutter (10) von der Außenseite unter Zuhilfenahme von Ringschlüssel (14) und Maulschlüssel (13) miteinander verschrauben. (**Abb. 5**)

3. Wiederholen Sie diesen Vorgang für die übrigen Halbbögen, so dass Sie eine aus 4 geteilten Rosenbögen bestehende Rosenlaube erhalten (siehe **Abb. 6 + 7**).

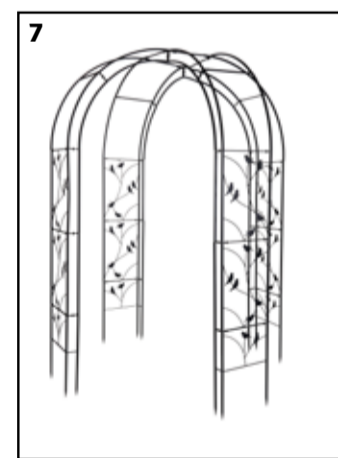
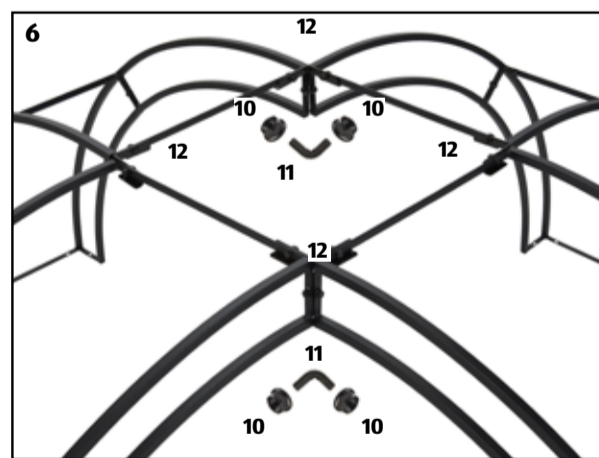

Reinigung

HINWEIS!

Reinigen Sie den Rosenbogen mit einem neutralen Reinigungsmittel.

Aufbewahrung

Bewahren Sie Hinweise zu diesem Rosenbogen (z.B. diese Montageanleitung) immer zusammen mit dem Rosenbogen auf.

Technische Daten

Modell: PO20033416
Material: pulverbeschichtetes Metall

Artikelnummer: 844086
Gewicht: 7,22 kg
Abmessungen: 145 x 240 x 38 cm

Entsorgung



Die Produktverpackung besteht weitgehend aus recyclingfähigen Materialien. Entsorgen Sie diese umweltgerecht. Werfen Sie das Objekt am Ende seiner Lebensdauer keinesfalls in den normalen Hausmüll. Über die bestehenden Rückgabemöglichkeiten in Ihrer Nähe informiert Sie der zuständige öffentlich-rechtliche Entsorgungsträger.



Használati útmutató



Rózsafuttató állvány

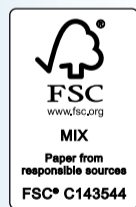
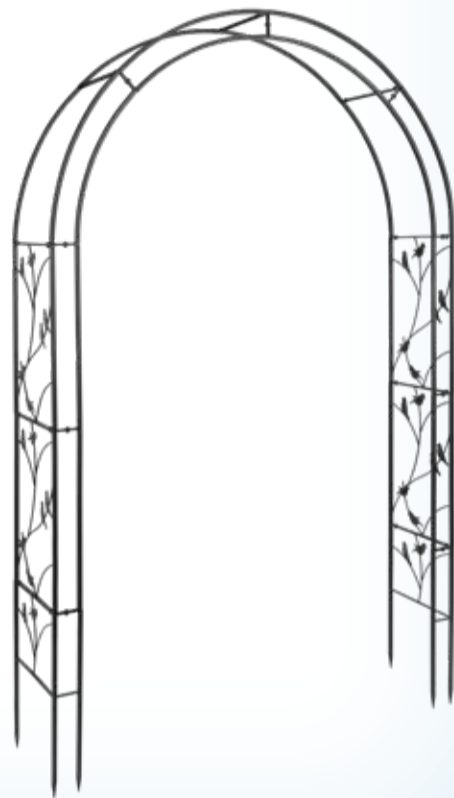

SZÁRMAZÁSI HELY: KÍNA



DARIO GMBH & CO. KG
BURGSTRASSE 5
44867 BOCHUM
GERMANY

ÜGYFÉLSZOLGÁLAT 844086
00800 / 78747874
Kostenfrei aus dem Deutschen Festnetz, Mobilfunk abweichend
dario-support-hu@teknihall.com
MODELL: PO20033416 03/2025



Szállítási terjedelem

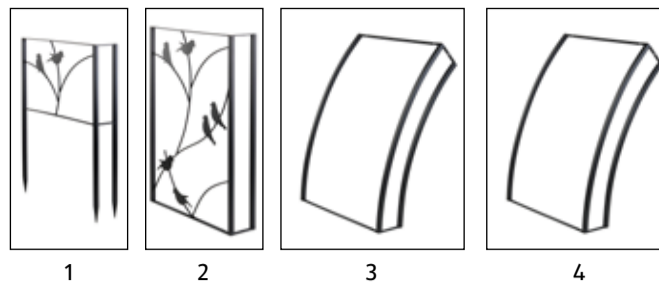

- 1) Bal oldali ívláb, 1 db
- 2) Bal oldali ív közdarab, 2 db
- 3) Bal oldali kerekített ív, 1 db
- 4) Bal oldali ívtető, 1 db
- 5) Jobb oldali ívtető, 1 db
- 6) Jobb oldali kerekített ív, 1 db
- 7) Jobb oldali ív közdarab, 2 db
- 8) Jobb oldali ívláb, 1 db

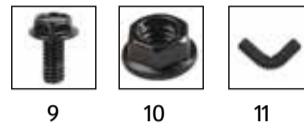
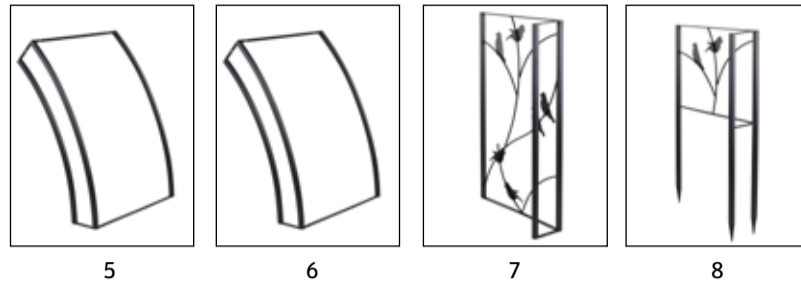

- 9) Hatlapfejű csavar, 28 db
- 10) Hatlapú anyag, 30 db
- 11) Könyökcsonkcsavar, 1 db
- 12) Könyökcsatlakozó, 2 db
- 13) Villáskulcs, 1 db
- 14) Csillagkulcs, 1 db

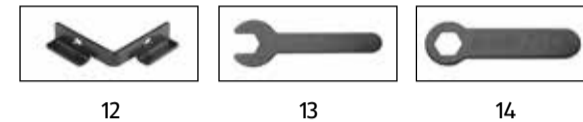

1 x összeszerelési útmutató
1 x garanciaalap

Általános rész

Olvassa el és őrizze meg a szerelési útmutatót



Ez a szerelési útmutató ehhez a rózsáivhoz tartozik. Fontos információkat tartalmaz a termék felépítésére és kezelésére vonatkozóan. Olvassa el gondosan a szerelési útmutatót, különös tekintettel a biztonsági tudnivalókra, mielőtt a rózsáivet összeszereli és használatba veszi.

A jelen szerelési útmutató figyelmen kívül hagyása súlyos sérülésekhez vagy a rózsáiv károsodásához vezethet. Az összeszerelési útmutató az Európai Unióban érvényes normákon és szabványokon alapul. Külföldön vegye figyelembe az adott országban érvényes irányelveket és törvényeket is. Későbbi felhasználás céljára őrizze meg az összeszerelési útmutatót. Ha a rózsáivet továbbadja harmadik személynek, feltétlenül mellékelje hozzá a jelen szerelési útmutatót.

Jelmagyarázat

A következő szimbólumokat és jelzőszavakat a jelen szerelési útmutatóban, a rózsáiven vagy a csomagoláson alkalmazzuk.



FIGYELMEZTETÉS!

Ez a jelzőszimbólum/-szó közepes kockázatú veszélyt jelez, amelynek, abban az esetben, ha nem kerül el, csekély vagy mérsékelt sérülés lehet a következménye.



VIGYÁZAT!

Ez jelzőszimbólum/-szó alacsony kockázatú veszélyt jelez, amelynek, abban az esetben, ha nem kerül el, csekély vagy mérsékelt sérülés lehet a következménye.

MEGJEGYZÉS!

Ez a jelzőszó a lehetséges anyagi károkról figyelmeztet.

Biztonság

FONTOS, ŐRIZZE MEG A KÉSŐBBI HIVATKOZÁSHOZ: OLVASSA GONDOSAN EL

Rendeltetésszerű használat

A rózsáiv kizárólag privát felhasználásra alkalmas a kert és a terasz területén. A rózsáivet semmi esetre sem szabad fellépőként vagy állás közbeni támaszkodásra használni. A rózsáivet a jelen használati útmutatóban leírtak szerint használja. Minden más alkalmazás nem rendeltetésszerűnek minősül, és károkhöz, vagy akár személyi sérülésekhez vezethet. A gyártó, vagy a kereskedő nem vállal felelősséget az olyan károkért, melyek nem rendeltetésszerű használat miatt következnek be.

Biztonsági utasítások



FIGYELMEZTETÉS!

Sérülésveszély

A rózsáiv szakszerűtlen kezelése esetén sérülésveszély áll fenn.

- A rózsáiv összeszerelése alatt tartsa távol a gyermekeket.
- A felállítás során feltétlenül ügyeljen a szilárd állásra és a megfelelő mértékű süllyesztési mélységre.
- A rózsáiv nem alkalmas állófelületnek, ülőalkalmatosságnak és fellépési segédletnek sem. Ön leeshet és súlyosan megsérülhet.
- Ne álljon vagy üljön rá a rózsáivra.
- A rózsáivet csak akkor használja, ha azt helyesen felállította és előírászerűen összeszerelte.
- Időről időre ellenőrizze a csavarozásokat, és szükség esetén húzza utána.
- Ne módosítsa a rózsáivet sem formájában, sem funkciójában.
- Tartsa távol a gyermekeket a kisméretű részekről és csomagolóanyagoktól. Beleakadhatnak a csomagolófóliába vagy lenyelhetnek kisméretű részeket, és megfulladhatnak.

A szállítási terjedelem ellenőrzése

FIGYELEM!

Károsodás veszélye!

Ha Ön a csomagolást figyelmen kívül hagyva egy éles késsel vagy más hegyes tárggyal nyitja ki, a rózsáiv könnyen megsérülhet.

- A csomagolóanyag eltávolítása során rendkívül körültekintően járjon el.
- Távolítsa el a csomagolóanyagot és az összes védőfóliát.
- Ellenőrizze, hogy a csomagban minden megvan-e. (Lásd szállítási terjedelem).

Összeszerelés



Becsípődésveszély!

Szakszerűtlen kezelés esetén az ujjak becsípődhetnek.



Sérülésveszély

Az összeszerelés közben a gyermekek és a csökkent testi, érzékszervi vagy mentális képességekkel rendelkező személyek különösen nagy sérülésveszélynek vannak kitéve.

A személyeknek ez a köre nem képes adott esetben a kockázatokat helyesen felmérni.

- A gyermekeket és a csökkent testi, érzékszervi vagy mentális képességekkel rendelkező személyeket az összeszerelés közben tartsa távol a rózsáivtól.
- A felállításakor ügyeljen a biztos állásra, mert ellenkező esetben a rózsáiv felborulhat, és Ön vagy az Ön közelében tartózkodó személyek megsérülhetnek, valamint tárgyak károsodhatnak.

FIGYELEM!

Károsodás veszélye!

A rózsáiv szakszerűtlen kezelése a rózsáiv károsodását eredményezheti.

- Tartsa távol a rózsáivet a nyílt lángtól és a forró felületektől (pl. grill). A rózsáivet a felületi bevonat alatt még egy időjárásálló alapozással is elláttuk, mivel a szabadban történő alkalmazásra terveztük.
- Vegye figyelembe, hogy a felületi védelem természetesen csak akkor marad hatékony, ha a felület az összeszerelés vagy a felállítás során nem károsodik karcoktól vagy a hegesztési felületek elhajlítása miatt.
- A rózsáiv összeszerelésekor járjon el gondosan, és tartsa be a szerelési útmutató előírásait.
- Az összeszereléshez 2 felnőttre van szükség.

Rózsáiv összeszerelése

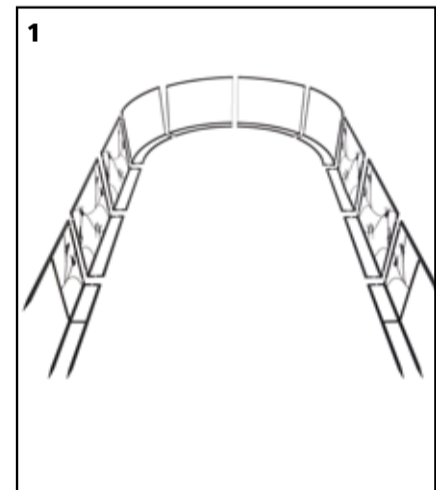

Helyezze az ívdarabokat (1)-(8) az (1)-(2)-(2)-(3)-(4)-(5)-(6)-(7)-(7)-(8) sorrendben egymás mellé az oldalsó kettős keretekre. Ügyeljünk arra, hogy a madarak vagy díszek felfelé nézzenek a körív felé (lásd az **1. ábrát**).

(2. ábra) Először szerelje össze az íves részt (1) az íves résszel (2) úgy, hogy 3 hatlapfejű csavarral (9) és anyával (10) összekapcsolja őket.

Ehhez helyezze egymásra a két íves szakaszon található furatokat.

Ezután dugjon be felülről 1 hatszögletű csavart (9) a lyukba, és csavarozza össze alulról egy hatszögletű anyával (10).

Az íves részek (2)+(3)+(4)+(5)+(6)+(7) összekapcsolásához helyezzen be felülről 1 db hatszögletű csavart (9) a furatba, és csavarja össze alulról egy hatszögletű anyával (10).

Kezdetben csak „kézzel szorosan” húzza meg a csavarokat.

A többi íves alkatrészt ugyanígy kösse össze. Csak akkor húzza meg az összes csavart és anyát, ha minden alkatrész egy vonalban van egymással. Használja ehhez a mellékelt gyűrűskulcsot (14) és a csillagcsavarkulcsot (13).

Ezután a szögcsatlakozóval (12) rögzítse a vízszintes merevítőket.

Ehhez helyezze a szögcsatlakozót (12) 90°-os szögben úgy, hogy az íves szakasz (4)/(5) és a szögcsatlakozó (12) furatai egymáson legyenek, és a szögcsatlakozó támasztófelülete az íves szakasz merevítőinek alján legyen (lásd az **5. ábrát**).

Rózsáiv felállítása

1. Állítsa fel függőlegesen a rózsáivet.
 2. Dugja az ívelt részek végeit (1) + (8) szilárdan a talajba. Kb. 30 cm mélység javasolt.
- Az optimális tartás érdekében tanácsos bebetonozni a rózsáivet.

Rózsafuttató összeszerelése

Helyezze az ívelt részeket (1) – (4) / (5) – (8) a következő sorrendben: (1)-(2)-(2)-(3)-(4) / (5)-(6)-(7)-(7)-(8) a dupla oldalkeretben egymás mellé, és szerelje össze azokat a „Rózsáiv összeszerelése” pontban leírtak szerint egyenként egy külön rózsáivv (lásd **4. ábr.**).

Rózsafuttató felállítása

1. Állítsa fel a kettéosztott rózsáivet függőlegesen, és az adott végeket (1) / (8) dugja szilárdan a talajba.
2. Rögzítse a rózsafuttatót a biztonságos tartás érdekében a furatok segítségével a termék felső végénél (4) / (5) az adott falazathoz illeszkedő csavarokkal/dübelekkel (nem képezik a kiszállítás részét). Vizsgálja meg a fal jellegét, és kérjen tanácsot szakembertől. Előfordulhat, hogy speciális dübelekre és/vagy speciális csavarokra van szükség.

2 db rózsáiv rózsalugassá szerelése

1. Szereljen össze 4 db különálló rózsáivet (2 db teljes készlet) az előzőekben leírtak szerint (lásd **4. ábra**).
2. Állítsa a 2 db külön rózsáivet úgy egymás mellé, hogy a felső végeik 90°-os szögben álljanak egymáshoz képest (lásd **5. ábr.**).

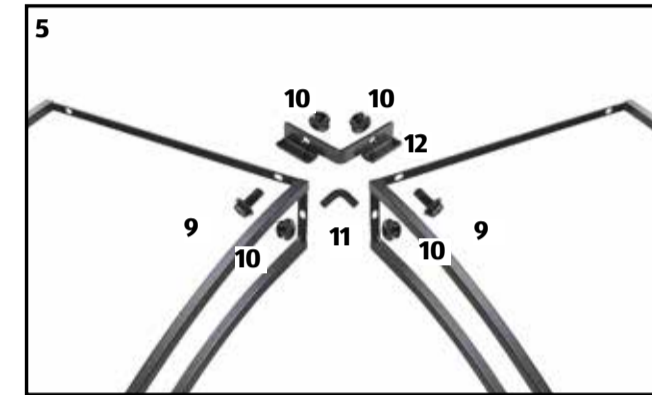

Csatlakoztassa a két részt úgy, hogy a termék függőleges felső merevítőket belülről egy hatszögletű anyával (10), kívülről pedig a mellékelt sarokcsavarral (11) csavarozza össze (lásd az **5. ábrát**).

Rögzítse az íves részt (4)/(5) és a szögcsatlakozót (12) egymáshoz úgy, hogy belülről egy hatszögletű csavart (9) csavaroz egy hatszögletű anyához (10) kívülről egy gyűrűskulcs (14) és egy nyitott végű csavarkulcs (13) segítségével. (**5. ábra**)

3. Ismétlje meg ezt a folyamatot a többi fél ívvel, így egy 4 osztott rózsaboltozatból álló rózsaboltozatot kap (lásd **6. + 7. ábra**).

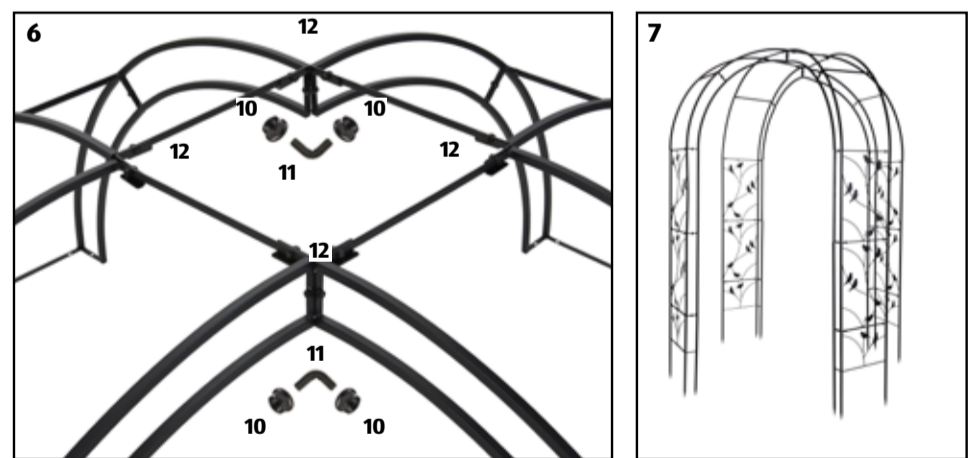

Tisztítás

MEGJEGYZÉS!

Tisztítsa meg a rózsáivet egy semleges tisztítószerrel.

Tárolás

A rózsáivhoz tartozó útmutatásokat (pl. ezt a használati útmutatót) minden esetben őrizze meg a rózsáivvel együtt.

Műszaki adatok

Modell: PO20033416
Anyag: porszórt fém

Cikkszám: 844086
Tömeg: 7,22 kg
Méretek: 145 x 240 x 38 cm

Ártalmatlanítás



A termék csomagolása messzemenően újrahasznosítható anyagokból áll. Ezeket környezetkímélő módon ártalmatlanítsa.

A terméket életútja végén semmi este se a háztartási szeméttel együtt ártalmatlanítsa. Az Ön közelében megtalálható leadási lehetőségekről tájékozódjon a helyi közjogi megemlékező partnerről.



Istruzioni de montaggio



Arco per rose

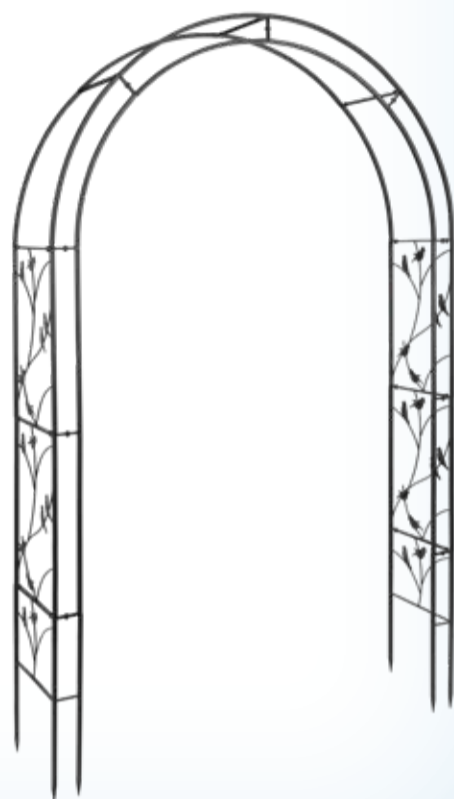

Volume di consegna

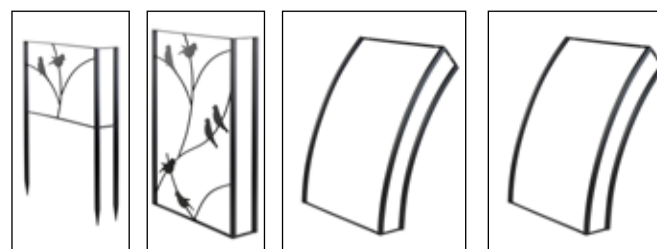

- 1) Piede dell'arco a sinistra, 1 x
- 2) Pezzo centrale dell'arco a sinistra, 2 x
- 3) Arco tondo a sinistra, 1 x
- 4) Tetto dell'arco a sinistra, 1 x
- 5) Tetto dell'arco a destra, 1 x
- 6) Arco tondo a destra, 1 x
- 7) Pezzo centrale dell'arco a destra, 2 x
- 8) Piede dell'arco a destra, 1 x

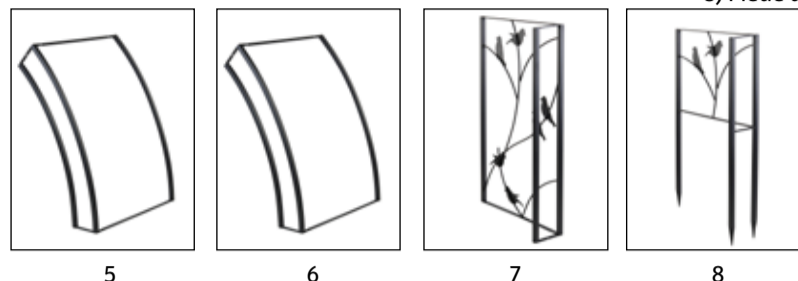

- 9) Vite a brugola, 28 x
- 10) Dado esagonale, 30 x
- 11) Connessione ad angolo, 2 x
- 12) Chiave a bocca, 1 x
- 13) Chiave ad anello, 1 x



- 1 x Istruzioni di montaggio
1 x Scheda di garanzia

Informazioni generali

Leggere e conservare le istruzioni per il montaggio



Le presenti istruzioni di montaggio appartengono a questo arco per rose. Contiene importanti informazioni sull'installazione e sulla manipolazione. Leggere accuratamente le istruzioni di montaggio, in particolare le avvertenze per la sicurezza, prima di montare e installare l'arco per rose.

La mancata osservanza di queste istruzioni di montaggio può causare gravi lesioni o danni all'arco. Le istruzioni di montaggio sono conformi alle norme e alle regolamentazioni vigenti nell'Unione Europea. Osservare anche le direttive e le leggi nazionali vigenti nel rispettivo Paese estero. Conservare le istruzioni di montaggio per l'uso futuro. Se si cede il presente arco per rose a terzi, consegnare anche le istruzioni di montaggio.

Spiegazione dei simboli

I simboli e le avvertenze riportati di seguito sono utilizzati in queste istruzioni di montaggio, sull'arco per rose o sulla confezione.



AVVERTIMENTO!

Questo simbolo/questa avvertenza designa un pericolo con grado di rischio medio che, se non evitato, può causare una lesione minima o moderata.



CAUTELA!

Questo simbolo/questa avvertenza designa un pericolo con grado di rischio basso che, se non evitato, può causare una lesione minima o moderata.

AVVISO!

Questa avvertenza avvisa su possibili danni materiali.

Sicurezza

IMPORTANTE, CONSERVARE PER EVENTUALI CONSULTAZIONI FUTURE: LEGGERE ATTENTAMENTE

Uso proprio

L'arco per rose è pensato esclusivamente per uso privato, da impiegare in giardino e sulla terrazza. L'arco per rose non può essere impiegato come supporto per arrampicarsi o come appoggio né come gioco. Utilizzare l'arco per rose solo come descritto nelle istruzioni per l'uso. Qualsiasi altro utilizzo è da considerarsi improprio e può causare danni materiali o addirittura alle persone.

Il produttore o rivenditore declina qualsiasi responsabilità per i danni derivanti da un uso non conforme.

Avvertenze per la sicurezza



AVVERTIMENTO!

Pericolo di lesioni

Un uso improprio dell'arco per rose può provocare lesioni.

- Durante il montaggio tenere i bambini lontani.
- Al momento dell'installazione, assicurare una stabilità e una profondità di inserimento sufficiente.
- L'arco per rose non è una superficie di appoggio né un supporto di seduta e non va impiegato per arrampicarsi. Si rischia di cadere e incorrere in gravi lesioni.
- Non appoggiarsi né sedersi sull'arco per rose.
- Utilizzare l'arco per rose solo se correttamente installato e montato.
- Verificare di tanto in tanto i collegamenti a vite e serrarli se necessario.
- Non modificare forma o funzione dell'arco per rose.
- Tenere parti piccole e materiali di imballaggio lontani dalla portata dei bambini. Potrebbero restare intrappolati nel film di imballaggio o ingerire le parti piccole e soffocare.



Prodotto in: Cina

IT

DARIO GMBH & CO. KG
BURGSTRASSE 5
44867 BOCHUM
GERMANY

ASSISTENZA POST- VENDITA

844086

00800 78 74 78 74



dario-support-it@teknihall.com

MODELLO: PO20033416

03/2025

3
ANNI DI
GARANZIA

Verificare il volume di consegna

AVVERTENZA!

Pericolo di danneggiamento!

Se la confezione viene aperta senza la dovuta cautela con un coltello affilato o altri oggetti appuntiti, l'arco per rose può facilmente subire dei danni.

- Procedere con molta cautela nella rimozione della confezione.
- Rimuovere il materiale di imballaggio e tutti i film di protezione.
- Accertarsi che il volume di consegna sia completo (vedi Volume di consegna).

Montaggio



Pericolo di schiacciamento!

In caso di manipolazione impropria si rischia di ammaccarsi le dita.



Pericolo di lesioni

Durante il montaggio sono particolarmente a rischio di lesioni i bambini e le persone con abilità fisiche, sensoriali o mentali ridotte. Queste persone potrebbero non essere in grado di valutare correttamente i rischi.

- Tenere bambini e persone con abilità fisiche, sensoriali e mentali ridotte lontane dall'arco per rose durante il montaggio.
- Nell'installazione, prestare attenzione al posizionamento sicuro, in quanto l'arco per rose potrebbe ribaltarsi oppure ferire le persone o danneggiare oggetti nelle vicinanze.

AVVERTENZA!

Pericolo di danneggiamento!

Un uso improprio potrebbe causare danni all'arco per rose.

- Tenere l'arco per rose lontano da fiamme vive e superfici scottanti (es. barbecue). L'arco per rose è dotato di un ulteriore rivestimento superficiale con vernice di fondo resistente alle intemperie, in quanto pensato per l'uso all'aperto.
- Si osservi che la protezione della superficie è efficace solo se la superficie non subisce danni dovuti a graffi o deformazioni nei punti di saldatura durante il montaggio o l'installazione.
- Procedere accuratamente al montaggio dell'arco per rose e osservare le istruzioni.
- Per il montaggio servono 2 adulti.

Montare l'arco per rose

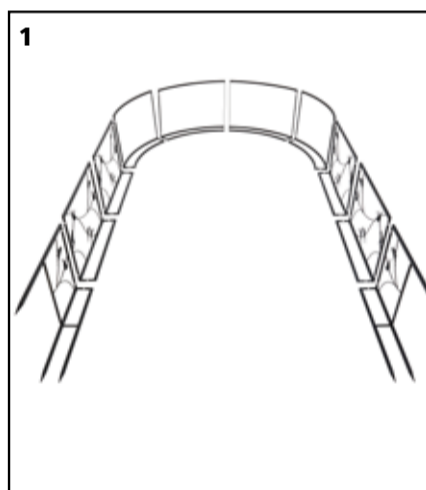

Posizionare i pezzi dell'arco (1)-(8) nell'ordine (1)-(2)-(3)-(4)-(5)-(6)-(7)-(8) sui doppi telai laterali uno accanto all'altro. Assicurarsi che gli uccelli o gli ornamenti siano rivolti verso l'alto, in direzione dell'arco a tutto sesto (vedi Fig. 1).

(Fig. 2) Per prima cosa assemblare la sezione ad arco (1) con la sezione ad arco (2) collegandole con 3 viti a testa esagonale (9) e dadi (10).

A tal fine, posizionare i fori previsti nelle due parti curve l'uno sull'altro.

Inserire quindi 1 vite a testa esagonale (9) nel foro dall'alto e avvitare il tutto dal basso con un dado esagonale (10).

Per collegare le parti curve (2)+(3)+(4)+(5)+(6)+(7), inserire 1 vite a testa esagonale (9) nel foro dall'alto e avvitare dal basso con un dado esagonale (10).

Inizialmente, stringere le viti solo „a mano“.

Collegare le altre parti curve nello stesso modo. Solo quando tutte le parti sono a filo con l'altra si devono stringere tutte le viti e i dadi. A tale scopo, utilizzare la chiave ad anello (14) e la chiave aperta (13) in dotazione.

Quindi utilizzare il connettore angolare (12) per fissare i montanti orizzontali.

A tal fine, posizionare il connettore angolare (12) con un angolo di 90° in modo che i fori della sezione curva (4) / (5) e del connettore angolare (12) siano uno sopra l'altro e che la superficie di appoggio del connettore angolare si trovi sul lato inferiore dei montanti della sezione curva (vedere la Fig. 5).

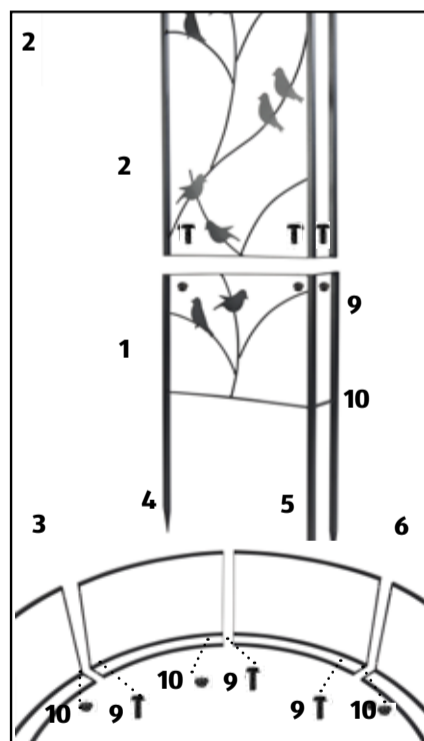

Installare l'arco per rose

1. Posizionare l'arco per rose in verticale.
2. Inserire saldamente le estremità delle parti dell'arco (1) + (8) nel fondo. Si consiglia una profondità di circa 30 cm. Per una tenuta ottimale è preferibile una cementificazione dell'arco per rose.

Montare il passaggio per rose

Posizionare le parti dell'arco (1) - (4) / (5) - (8) vicine in sequenza (1)-(2)-(2)-(3)-(4) / (5)-(6)-(7)-(7)-(8) sul doppio telaio laterale e montarle come descritto alla sezione "Montare l'arco per rose" rispettivamente su una parte di arco (vedi fig. 4).

Installare il passaggio per rose

1. Posizionare il passaggio per rose separato in verticale, e inserire saldamente la rispettiva estremità (1) / (8) nel fondo.
2. Fissare il passaggio per rose per una tenuta sicura attraverso i fori all'estremità superiore del prodotto (4) / (5) con le viti/i tasselli per la rispettiva muratura (non inclusi nel volume di consegna). Verificare il tipo di parete e farsi consigliare da un esperto. Potrebbero essere necessari tasselli e/o viti speciali.

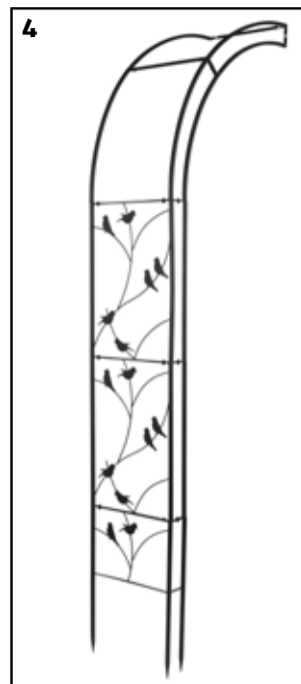

Montare due archi per rose su un pergolato

1. Montare 4 archi per rose separati (2 set completi) come descritto in precedenza (vedi fig. 4).
2. Posizionare 2 archi per rose separati uno accanto all'altro, in modo che le estremità superiori formino un angolo di 90° (vedi fig. 5).

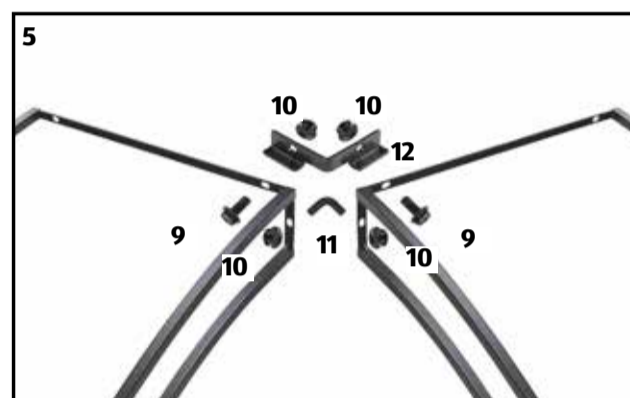

Collegare le due parti avvitando i montanti verticali superiori del prodotto all'interno con un dado esagonale (10) e all'esterno con la vite angolare (11) in dotazione (vedere Fig. 5).

Fissare la sezione curva (4) / (5) e il connettore angolare (12) avvitando un bullone esagonale (9) dall'interno e un dado esagonale (10) dall'esterno utilizzando una chiave ad anello (14) e una chiave aperta (13). (Fig. 5)

3. ripetere questo procedimento per i restanti mezzi archi, in modo da ottenere un rosone composto da 4 archi divisi (vedere Fig. 6 + 7).

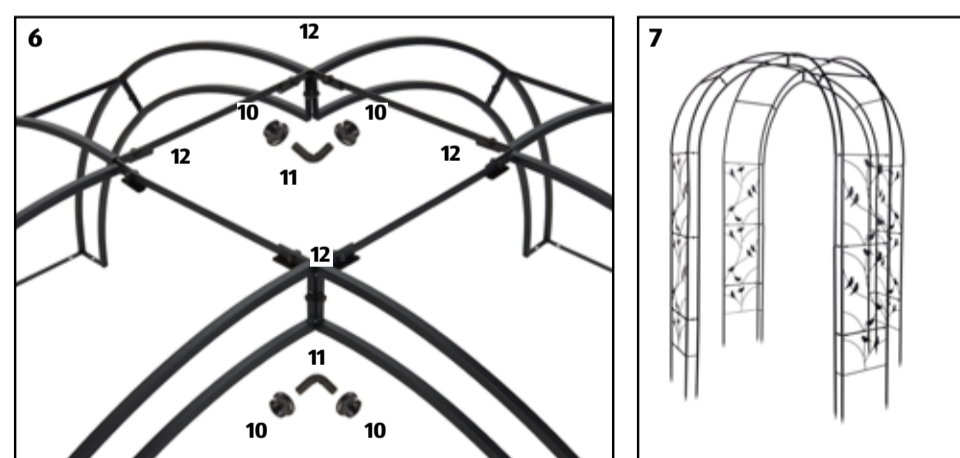

Pulizia

AVVERTENZA!

Pulire l'arco per rose con un detergente neutro.

Conservazione

Conservare le avvertenze su questo arco per rose (es. queste istruzioni per l'uso) sempre insieme all'arco.

Dati tecnici

Modello: P020033416
Materiale: metallo rivestito a polvere

Codice articolo: 844086
Peso: 7,22 kg
Dimensioni: 145 x 240 x 38 cm

Smaltimento



La confezione del prodotto è composta in gran parte da materiali riciclabili. Smaltirli in modo ecologico.

Al termine della sua durata di vita, non gettare l'oggetto nei rifiuti domestici. L'ente pubblico competente per la gestione dei rifiuti nelle vostre vicinanze vi informerà sulle possibilità di restituzione del prodotto.



Navodila za uporabo



Lok za vrtnice

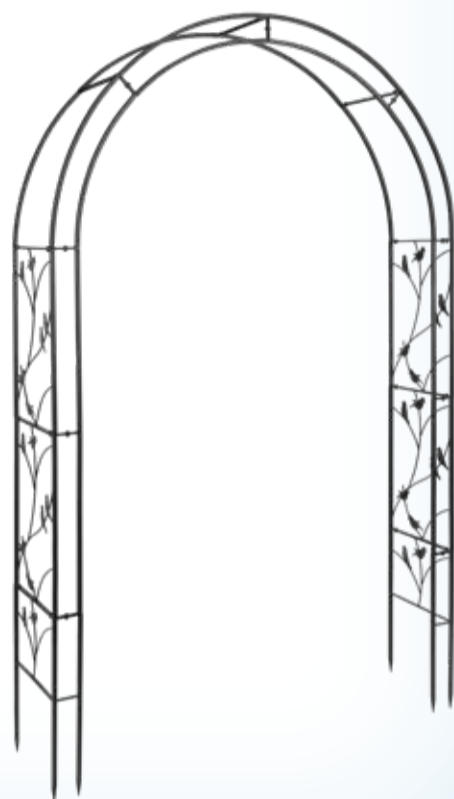

MADE IN CHINA



DARIO GMBH & CO. KG
BURGSTRASSE 5
44867 BOCHUM
GERMANY

POPRODAJNA PODPORA

844086

Vam najbližja trgovina HOFER.

IZDELEK: P020032216

03/2025

3

LETA
GARANCIJE

Obseg dobave

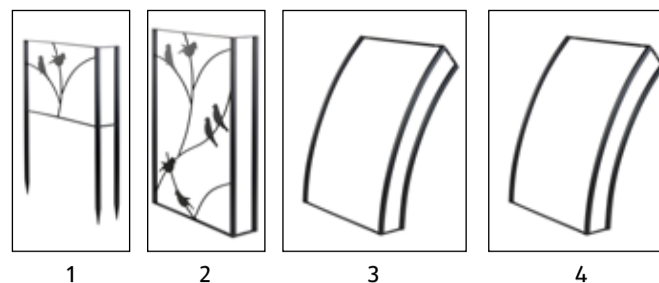

- 1) Noga loka levo, 1 x
- 2) Srednji del loka levo, 2 x
- 3) Okrogli lok levo, 1 x
- 4) Streha loka levo, 1x
- 5) Streha loka desno, 1 x
- 6) Okrogli lok desno, 1 x
- 7) Srednji del loka desno, 2 x
- 8) Noga loka desno, 1 x

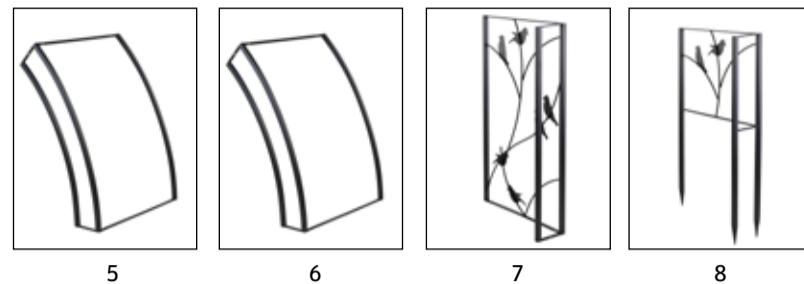

- 9) Vijak s šestkotno glavo, 28 x
- 10) Šestkotna matica, 30 x
- 11) Kotni priključek, 1 x
- 12) Kotni priključek, 2 x
- 13) Ključ z odprtim koncem, 1 x
- 14) Obročni ključ, 1 x



1 x navodila za montažo
1 x grancijski list

Splošno

Preberite in shranite navodila za montažo



Ta navodila za montažo sodijo k temu loku za vrtnice. Vsebujejo pomembne informacije o sestavi in ravnanju z izdelkom. Pred montažo in uporabo loka za vrtnice skrbno preberite navodila za uporabo, predvsem varnostne napotke.

Neupoštevanje teh navodil za montažo lahko vodi do hudih poškodb ali škode na loku za vrtnice. Navodila za montažo temeljijo na standardih in pravilih, ki veljajo v Evropski uniji. V tujini je treba upoštevati ustrezne smernice in zakone, ki veljajo v vsakokratni državi. Hranite navodila za montažo za prihodnjo uporabo. Če lok za vrtnice posredujete drugi osebi, ji morate obvezno izročiti tudi ta navodila za montažo.

Razlaga znakov

V teh navodilih za montažo, na loku za vrtnice ali embalaži so uporabljeni naslednji simboli in signalne besede.



Ta signalni simbol/beseda označuje nevarnost srednje stopnje, posledice katere so lahko manjše ali zmerne poškodbe, če je ne preprečite.



Ta signalni simbol/beseda označuje nevarnost nizke stopnje, posledice katere so lahko manjše ali zmerne poškodbe, če je ne preprečite.

NAPOTEK!

Ta signalna beseda opozarja pred morebitno gmotno škodo.

Varnost

WPOMEMBNO, SHRANITE ZA POZNEJŠO UPORABO: POZORNO PREBERITE.

Pravilna uporaba

Lok za vrtnice je predviden izključno za zasebno uporabo na vrtu in terasi. Loka za vrtnice nikakor ni dovoljeno uporabljati kot pripomoček za vzpenjanje in stanje ali kot igralo. Lok za vrtnice uporabljajte samo tako, kot je opisano v teh navodilih za uporabo. Vsaka drugačna uporaba velja kot napačna in lahko vodi do gmotne škode ali celo telesnih poškodb.

Proizvajalec ali trgovec ne prevzema nobene odgovornosti za škodo, nastalo zaradi napačne uporabe.

Varnostni napotki



Nevarnost poškodb

Pri napačnem ravnanju z lokom za vrtnice obstaja nevarnost poškodb.

- Med montažo loka za vrtnice otrokom ne dovolite v bližino.
- Pri postavitvi obvezno pazite na stabilnost in zadostno globino fiksiranja.
- Lok za vrtnice ni primeren kot stojna površina, za sedenje ali kot pripomoček za vzpenjanje. Lahke namreč padete z njega in se hudo poškodujete.
- Ne postavite se ali usedi na lok za vrtnice.
- Lok za vrtnice lahko začnete uporabljati šele, ko je pravilno postavljen in montiran.
- Občasno preverite vijake spoje in jih po potrebi zategnite.
- Ne spreminjajte oblike ali funkcije loka za vrtnice.
- Otrokom ne dovolite v bližino majhnih delov in embalažnih materialov. Lahko se namreč zapletejo v embalažni material ali pogoltnjejo majhne dele in se zadušijo.

Pregled obsega dobave

NAPOTEK!

Nevarnost poškodb!

Če embalažo neprevidno odprete z ostrim nožem ali drugimi koničastimi predmeti, se lahko lok za vrtnice hitro poškoduje.

- Pri odstranjevanju embalaže bodite zelo previdni.
- Odstranite embalažni material in vse zaščitne folije.
- Preverite, ali je dostava popolna. (Glejte „Obseg dobave“.)

Montaža



PREVIDNO!

Nevarnost zmečkanin!

Pri napačnem ravnanju vam lahko zmečka prste.

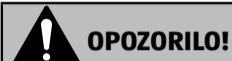

OPOZORILO!

Nevarnost poškodb!

Med montažo obstaja nevarnost poškodb za otroke in osebe z zmanjšanimi fizičnimi, senzornimi ali psihičnimi sposobnostmi. Ta krog oseb namreč ne more pravilno oceniti tveganj.

- Otrokom in osebam z zmanjšanimi fizičnimi, senzornimi in psihičnimi sposobnostmi med montažo loka za vrtnice ne dovolite v bližino.
- Pri postavitvi bodite pozorni na stabilen položaj, saj se lahko sicer lok za vrtnice prevrne in poškoduje vas ali osebe ter predmete v vaši bližini.

NAPOTEK!

Nevarnost poškodb!

Napačno ravnanje z lokom za vrtnice lahko vodi do poškodb le-tega.

- Loka za vrtnice ne približujte odprtemu ognju in vročim površinam (npr. žar).
- Pod površinskim premazom je lok za vrtnice še dodatno zaščiten s temeljnim premazom, odpornim na vremenske razmere, saj je predviden za postavitve na prostem. Upoštevajte, da površinska zaščita ostane učinkovita le, če površine pri montaži ali postavitvi ne poškodujete s praskami ali zvijete na zvarih.
- Pri montaži loka za vrtnice bodite previdni in upoštevajte navodila za montažo.
- Za montažo sta potrebni 2 odrasli osebi.

Montaža loka za vrtnice

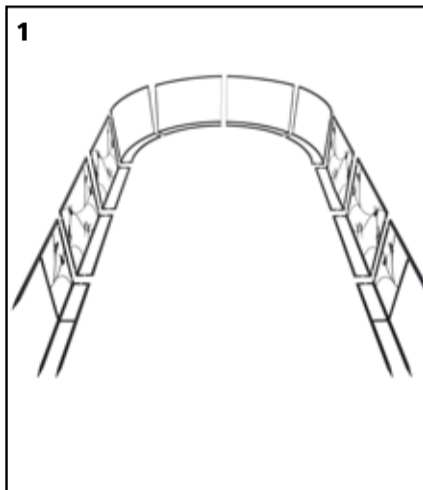

Kose loka (1)-(8) postavite v vrstnem redu (1)-(2)-(2)-(3)-(4)-(5)-(6)-(7)-(7)-(8) na stranske dvojne okvirje enega poleg drugega. Poskrbite, da bodo ptice ali okraski usmerjeni navzgor proti okroglemu loku (glejte **sliko 1**).

(Slika 2) Najprej sestavite obokani del (1) z obokanim delom (2) tako, da ju povežete s 3 vijaki s šestkotno glavo (9) in maticami (10).

To storite tako, da namestite predvidene luknje v obeh ukrivljenih delih drugo na drugo.

Nato v luknjo od zgoraj vstavite 1 vijak s šestkotno glavo (9) in ju od spodaj privijte z matico s šestkotno glavo (10).

Za povezavo ukrivljenih delov (2)+(3)+(4)+(5)+(6)+(7) vstavite 1 vijak s šestkotno glavo (9) v luknjo od zgoraj in ga od spodaj privijte s šestkotno matico (10).

Sprva vijake zategnite le z roko.

Na enak način povežite preostale ukrivljene dele. Šele ko so vsi deli med seboj poravnani, je treba priviti vse vijake in maticice. Za to uporabite priloženi obročni ključ (14) in odprti ključ (13).

Nato s kotnim priključkom (12) pritrdite vodoravne nosilce.

Pri tem kotni priključek (12) postavite pod kotom 90°, tako da sta luknji v ukrivljenem delu (4)/(5) in kotnem priključku (12) druga nad drugo, podporna površina kotnega priključka pa je na spodnji strani nosilcev ukrivljenega dela (glej **sliko 5**).

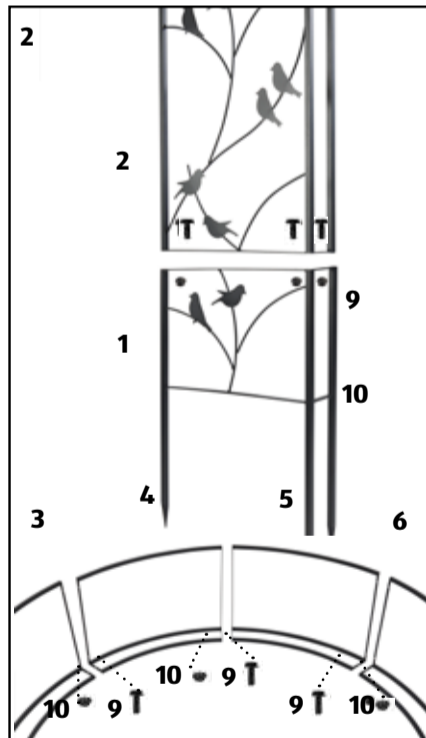

Postavitev loka za vrtnice

1. Lok za vrtnice postavite navpično.
2. Konca delov loka (1) + (8) čvrsto vtaknite v zemljo. Priporočljiva globina je pribl. 30 cm. Za optimalno stabilnost je priporočljivo, če lok za vrtnice zabetonirate v tla.

Montaža rožnega prehoda

Dele loka (1) - (4) / (5) - (8) zložite na stranska dvojna okvirja enega ob drugem v zaporedju (1)-(2)-(2)-(3)-(4)-(5)-(6)-(7)-(7)-(8) in jih montirajte, kot je opisano v točki „Montaža loka za vrtnice“, da dobite deljena loka za vrtnice (glejte **sliko 4**).

Postavitev rožnega prehoda

1. Deljen lok za vrtnice postavite navpično in vsak konec (1) / (8) vtaknite čvrsto v tla.
2. Za zagotovitev varne postavitve skozi izvrtine na zgornjem koncu rožnega prehoda (4)/(5) le-tega s primernimi vijaki/vložki (niso priloženi) pritrdite v zid. Preverite vrsto zidu in se posvetujte s strokovnjakom. Po potrebi uporabite posebne vložke in/ali posebne vijake.

Montaža 2 lokov za vrtnice v rožni paviljon

1. Montirajte 4 deljene loka za vrtnice (2 celotna kompleta), kot je opisano zgoraj (glejte **sliko 4**).
2. Postavite 2 deljena loka za vrtnice enega ob drugega tako, da bosta zgornja konca usmerjena pod medsebojnim kotom 90° (glejte **sliko 5**).

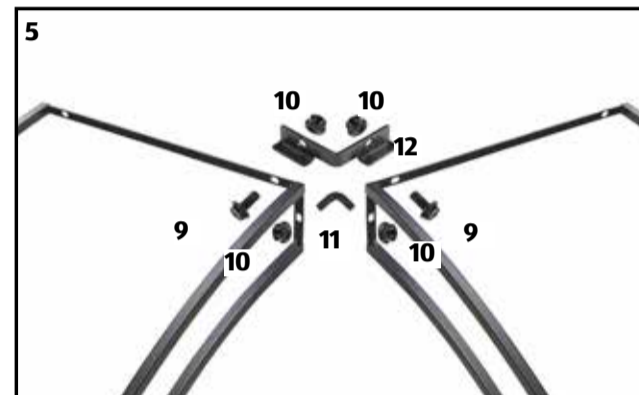

Oba dela povežite tako, da navpične zgornje nosilce izdelka na notranji strani privijte skupaj s šestkotno matico (10), na zunanji strani pa s priloženim kotnim vijakom (11) (glejte **sliko 5**).

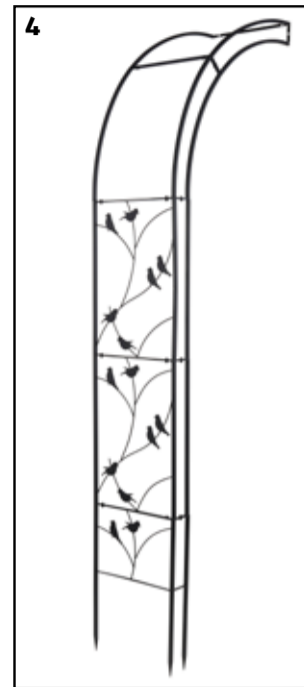

Zglobni del (4)/(5) in kotni priključek (12) pritrdite skupaj tako, da z obročnim ključem (14) in odprtim ključem (13) z notranje strani privijte šestilo (9) na šestilo (10) z zunanje strani. (**Slika 5**)

3. Ta postopek ponovite za preostale polovične loka, tako da dobite vrtnični lok, sestavljen iz 4 razdeljenih vrtničnih lokov (glejte **sliki 6 + 7**).

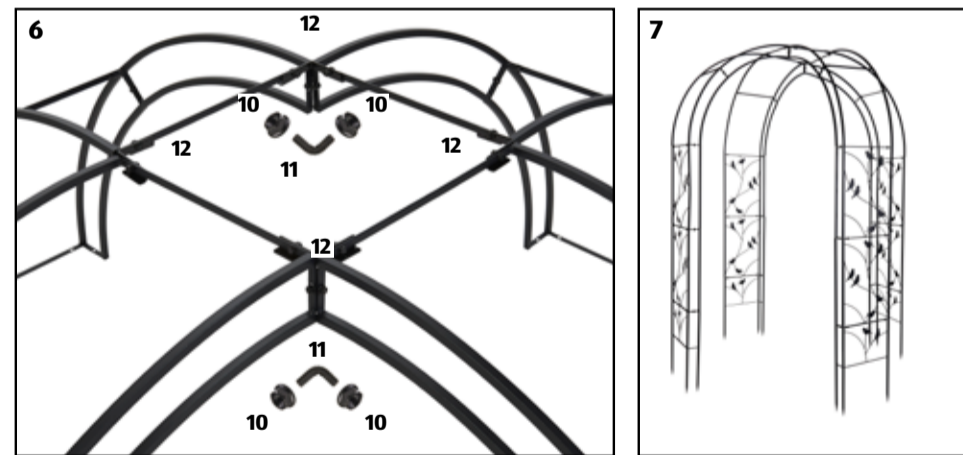

Čiščenje

NAPOTEK!

Lok za vrtnice čistite z nevtralnimi čistilom.

Shranjevanje

Napotke (npr. ta navodila za uporabo) vedno hranite skupaj z lokom za vrtnice.

Tehnični podatki

Model: PO20033416
Material: kovina s praškastim premazom

Številka artikla: 844086
Teža: 7,22 kg
Dimenzije: 145 x 240 x 38 cm

Odlaganje med odpadke



Embalaža izdelka je pretežno iz materialov, ki jih je mogoče reciklirati.

Odstranite jo na okolju prijazen način.

Predmeta po koncu uporabe nikakor ne vrzite med gospodinjne odpadke.

O možnostih vračila in recikliranja v vaši bližini se posvetujte s pristojnim krajevnim podjetjem za odvoz odpadkov.