



# NAVODILA ZA UPORABO

## AKUMULATORSKA DELOVNA SVETILKA LED 20 W

# WORKZONE®



PODPORA KUPCEM	844243
PROSIMO, OGLASITE SE V VAM NAJBЛИŽI HOFERJEVI POSLOVALNICI.	
IZDELEK: NP-RWL-25	03/2025

**3**  
LETA GARANCIJE

### 1 SPLOŠNE INFORMACIJE



Ta navodila za uporabo (v nadaljevanju "navodila") so del izdelka in vsebujejo pomembne informacije o zagonu in uporabi. Pred uporabo izdelka natančno preberite navodila, zlasti poglavje **VARNOST**. Neupoštevanje teh navodil lahko povzroči hude poškodbe in/ali poškodbe izdelka.

Ta navodila shranite za nadaljnjo uporabo in sklicevanje. Če izdelek posredujete tretji osebi, obvezno priložite ta navodila. Če potrebujete digitalno kopijo navodil, se obrnite na servisni center.

#### 1.1 PREDVIDENA UPORABA

- Izdelek uporabljajte samo tako, kot je opisano v teh navodilih. Vsaka drugačna uporaba se šteje za neustrezno in lahko povzroči materialno škodo ali celo telesne poškodbe.
- Morebitne poškodbe zaradi nepravilne uporabe.
- Proizvajalec ali prodajalec ne prevzema nobene odgovornosti za škodo, nastalo zaradi nepravilne ali nepravilne uporabe.

### 2 VARNOST

#### 2.1 RAZLAGA SIGNALNIH BESED

V teh navodilih, na izdelku in/ali na embalaži so uporabljene naslednje signalne besede.

##### ⚠ OPOZORILO!

- Ta signalna beseda označuje nevarno situacijo, ki lahko povzroči smrt ali hude poškodbe, če se ji ne izognete.

##### i OPOMBA

- Ta signalna beseda je prednostna signalna beseda za nasvete in prakse, ki niso povezane s telesnimi poškodbami.

#### 2.2 RAZLAGA SIMBOLOV

V teh navodilih, na izdelku ali na embalaži so uporabljeni naslednji simboli.



Izdelki, označeni s tem simbolom, izpolnjujejo vse veljavne predpise Skupnosti Evropskega gospodarskega prostora (Izjava o skladnosti).



Izdelki, označeni s tem simbolom, spadajo v zaščitni razred III.

## IP65

Popolna zaščita pred dotikom (neprepustno za prah) in pred curki vode pod katerim koli kotom.



Indikator za enosmerno napetost



Funkcija pomnilnika

### 2.3 SPLOŠNA VARNOSTNA NAVODILA

#### 2.3.1 NEVARNOST ELEKTRIČNEGA UDARA IN PREGREVANJA!

##### ⚠ OPOZORILO!

- Nepravilno ravnanje z izdelkom lahko povzroči električni udar in požar!

- Izdelek priključite le na vtičnico, ki je lahko dostopna, tako da ga lahko v primeru napake hitro odklopite iz električnega omrežja.
- Kabel položite tako, da ne bo predstavljal nevarnosti za spotikanje.
- Pri nameščanju izdelka poskrbite, da se izdelek v nobenem primeru ne more prevrtiti.
- Dotikanje delov pod napetostjo lahko povzroči hude telesne poškodbe ali smrt.
- Ne odpirajte ohišja, temveč popravilo prepustite strokovnjakom. V ta namen se obrnite na specializirano delavnico. Odgovornost in garancijski zahtevki so izključeni za popravila, ki jih je opravil uporabnik, nepravilno priključitev ali nepravilno delovanje.
- Nad izdelek ne obešajte nobenih predmetov.
- Prepričajte se, da se omrežna napetost ujema z vhodno napetostjo izdelka.
- Izdelek v nobenem primeru ne sme priti v stik z vodo ali drugimi tekočinami.
- Izdelka nikoli ne napolnite s tekočino in izdelka nikoli ne uporabljajte v vlažnih prostorih.
- Izdelka se nikoli ne dotikajte z mokrimi rokami.

#### 2.3.2 NEVARNOST POŠKODB!

##### ⚠ OPOZORILO!

- Nepravilno ravnanje z izdelkom lahko povzroči poškodbe.

- Izdelka nikoli ne postavljajte na vroče površine ali v njihovo bližino.
- Izdelka nikoli ne izpostavljajte visokim temperaturam ali vremenskim razmeram.
- Izdelka ne uporabljajte, če so sestavni deli razpokani, zlomljeni ali deformirani. Poškodovane sestavne dele zamenjajte samo z ustreznimi originalnimi nadomestnimi deli.

##### ⚠ OPOZORILO!

- Nevarnosti za otroke in osebe z zmanjšanimi fizičnimi, senzoričnimi ali duševnimi sposobnostmi (npr. delno invalidne osebe, starejše osebe z zmanjšanimi fizičnimi in duševnimi sposobnostmi) ali pomanjkanjem izkušnje in znanja (npr. starejši otroci).

- Ta izdelek lahko uporabljajo otroci, stari od 8 let, in osebe z zmanjšanimi fizičnimi, senzoričnimi ali duševnimi sposobnostmi ali s pomanjkanjem izkušnje in znanja, če so pod nadzorom ali z navodili o varni uporabi izdelka in razumejo nevarnosti, ki so s tem povezane.
- Otroci se z izdelkom ne smejo igrati.
- Otroci brez nadzora ne smejo izvajati čiščenja in uporabniškega vzdrževanja.
- Obstaja nevarnost zadušitve z embalažo in zaščitnimi folijami. Embalažo in zaščitne folije hranite stran od otrok.
- Izdelka ne uporabljajte v embalaži.

ORIGINALNA NAVODILA ZA UPORABO

IZDELANO NA KITAJSKEM

DISTRIBUTER  
NORTHPOINT GMBH  
BAHRENFELDERS STR. 19  
22765 HAMBURG  
GERMANY



1

#### 2.3.3 NEVARNOSTI AKUMULATORSKIH BATERIJ!

##### ⚠ OPOZORILO!

- Če akumulatorske baterije uporabljate nepravilno, obstaja nevarnost eksplozije, požara ali kemičnih opeklin zaradi iztekanja tekočine iz baterije.

- Baterij ne odlagajte v ogenj.
- Baterij ne izpostavljajte neomejeni sončni svetlobi ali vročini.
- Ne razstavljajte baterij in jih ne povezujte na kratko.
- Če sumite, da ste baterijo pogotnili ali je na kakršen koli drug način prišla v telo, se takoj posvetujte z zdravnikom.
- Ne dotikajte se baterij, ki puščajo. Če pridete v stik s tekočino iz baterije, prizadeto mesto temeljito sperite z veliko čiste vode. Če iztekajoča baterijska tekočina povzroči kožno reakcijo ali vam pride v oči, se takoj posvetujte z zdravnikom.
- Baterije hranite zunaj dosega otrok.
- V primeru uhajanja baterije nosite zaščitne rokavice.
- Baterija je trajno nameščena in je ni mogoče zamenjati. Ko se življenjska doba baterije izteče, je treba zamenjati celoten izdelek.

#### 2.3.4 VIR SVETLOBE!

##### ⚠ OPOZORILO!

- Svetlobnega vira v tej svetilki ni mogoče zamenjati; ko se življenjska doba svetlobnega vira izteče, je treba zamenjati celotno svetilko.
- Nikoli ne gledajte neposredno v svetlobni vir LED ali svetli v oči drugih ljudi ali živali. To lahko povzroči poškodbe očesne mrežnice.

4

2

### 3 PREGLED IZDELKA

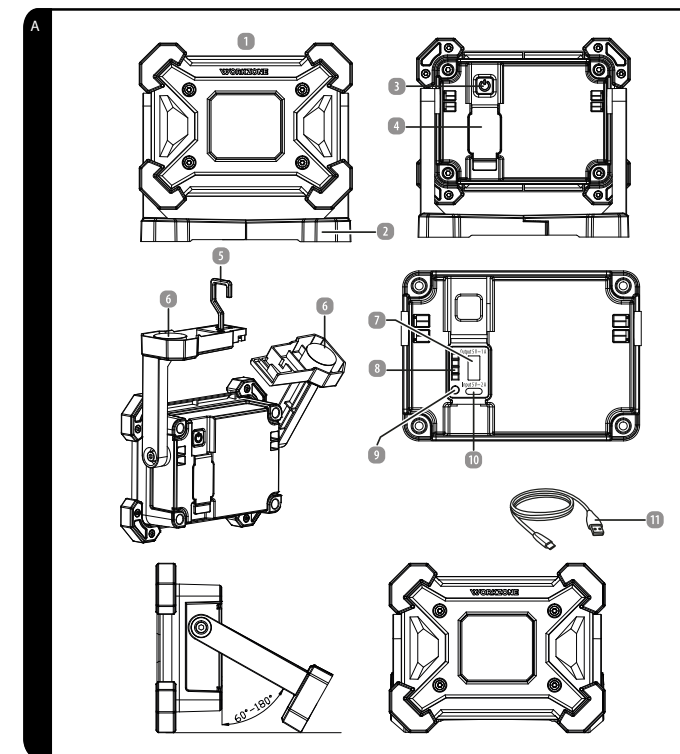

- Akumulatorska delovna svetilka LED 20 W
- Ročaj za prenašanje
- Stikalo za vklop/izklop
- Zaščitni pokrov
- Kavelj
- Magneti

- Vtičnica USB-A
- Indikator ravni napoljenosti baterije
- Gumb za indikator stopnje napoljenosti
- Vhod USB-C
- Polnilni kabel USB-C

5

3

### 4 ZAČETNI ZAGON

#### 4.1 PREVERITE IZDELEK IN OBSEG DOSTAVE

##### 4.1.1 NEVARNOST POŠKODB!

##### i OPOMBA

- Če embalažo neprevidno odprete z ostrim nožem ali drugimi ostrimi predmeti, se lahko izdelek hitro poškoduje.

- Pri odpiranju bodite zelo previdni.
- Izdelek odstranite iz embalaže.
- Preverite, ali je dobava popolna (glejte poglavje **PREGLED IZDELKA**).
- Preverite, ali so izdelek ali posamezni deli poškodovani. V tem primeru izdelka ne uporabljajte. Obrnite se na proizvajalca.

#### 4.2 POLNJEVJE IZDELKA

- Pred prvo uporabo reflektorja morate najprej popolnoma napolniti baterijo. Polnjenje traja približno 4 ur.
- Priloženi polnilni kabel USB-C (11) priključite v vhod USB-C (10) na zadnji strani izdelka. Drugi konec priključite v ustrezen omrežni vtič USB 5 V – 2 A ali standardiziran priključek USB 5 V – 2 A.
- Zdaj vtič za električno omrežje vtaknite v ustrezno nameščeno vtičnico.
- Indikator stanja baterije (8) utripa modro, ko se baterija polni.
- Takoj ko je baterija popolnoma napolnjena, vse štiri lučke na indikatorju stanja baterije (8) zasvetijo modro. Odklopite reflektor iz električnega omrežja. Izdelka med polnjenjem ni mogoče vklopiti, zato neprekinjeno delovanje ni mogoče.
- Če se izdelek polni prek vtičnice USB-A (7), prek vtičnice USB-A (7) ni mogoče priključiti nobene zunanje naprave.

6

## 5 UPORABITE

### 5.1 UPORABA IZDELKA

#### 5.1.1 NAVODILA ZA SESTAVLJANJE!

- Vključite izdelek s pritiskom na stikalo za vklop/izklop **3**. Izbirate lahko med različnimi načini:
- Način 1: Do prvega načina lahko dostopate z vklopom reflektorja, kot je opisano zgoraj, topla bela (3000 K).
- Način 2: Ponovno na kratko pritisnite , da preklopite na nevtralno belo (4000 K) barvo.
- Način 3: Tretjič na kratko pritisnite stikalo za vklop/izklop **3**, da preklopite v način hladne bele barve (5000 K).
- Način 4: Četrtič na kratko pritisnite stikalo za vklop/izklop **3**, da preklopite na način dnevne svetlobe (6500 K).
- Ponovno pritisnite stikalo za vklop/izklop **3**, da se reflektor izklopi.
- Stikalo za vklop/izklop **3** lahko s pritiskom in držanjem pritisnete in trajno zmanjšate svetlost (100%-5%-100 %). To je mogoče v vsakem od 4 načinov.
- Če želite preveriti stopnjo napolnjenosti izdelka, pritisnite gumb za indikator stopnje napolnjenosti **9**.
- Ko je baterija popolnoma napolnjena, vsi štirje indikatorji stanja polnjenja **8** svetijo modro.
- Čim nižja je stopnja napolnjenosti, tem manj luči sveti. Če je baterija prazna, se ne prižge nobena lučka.
- Če želite nastaviti reflektor, razgrite ročaj za prenašanje **2** tako, da svetloba pade na območje uporabe pod želenim kotom.
- Nosilni ročaj **2** je razdeljen na dva dela in ga je mogoče individualno in prilagodljivo nastaviti ter obesiti s kavljem **5**.
- Magneti **6** in kavelj **5** se lahko uporabljajo kot možnosti za obešanje.

#### 5.1.2 FUNKCIJA POMNILNIKA

- Svetloba se vklopi pri stopnji zatemnitve ki je bila predhodno nastavljena.

#### 5.1.3 UPORABA BATERIJE KOT BANKE ENERGIJE

- Svoj izdelek povežite s svetilko s polnilnim kablom USB-A (ni priložen), tako, da vtič polnilnega kabla vstavite v vtičnico USB-A **7**.

## 7

## 9 IZJAVA O SKLADNOSTI

Podjetje Northpoint GmbH izjavlja, da je izdelek s številko modela NP-RWL-25 skladen z zakonsko predpisanimi standardi. Popolno izjavo o skladnosti lahko kadar koli pridobite tako, da pošljete elektronsko sporočilo na naslov support@northpoint.de in navedete številko modela.

## 11

## 6 NAPAKE IN ODPRAVLJANJE TEŽAV

### OPOMBA



» Če izdelka ni mogoče uporabiti, kot je bilo predvideno, se obrnite na proizvajalca.

## 10 NAVODILA ZA ODSTRANJEVANJE

## 10.1 ODSTRANJEVANJE EMBALAŽE

## 10.2 ODLAGANJE STARIH NAPRAV / BATERIJ / AKUMULATORSKIH BATERIJ

(Velja v Evropski uniji in drugih evropskih državah s sistemi selektivnega zbiranja materialov, ki jih je mogoče reciklirati)

-  **Starih naprav ne smete odlagati med gospodinjske odpadke!** To označevanje pomeni, da tega izdelka ne smete odlagati med običajne gospodinjske odpadke. Da bi preprečili škodo za zdravje ljudi in okolje zaradi nenadzorovanega odlaganja odpadkov, izdelek odgovorno reciklirajte in tako spodbudite trajnostno ponovno uporabo materialnih virov. Če želite vrniti star aparat, uporabite sistem za vračanje in zbiranje ali se obrnite na prodajno mesto, kjer ste izdelek kupili. Ta izdelek bo tam recikliran na okolju prijazen način. Po uporabi ste po zakonu dolžni vrniti stare električne naprave. Ta odstranitev je za vas brezplačna.
-  Prečrtan simbol koša za odpadke na baterijah ali akumulatorjih pomeni, da jih po koncu življenjske dobe ne smete odlagati med gospodinjske odpadke. Če baterije ali akumulatorji vsebujejo živo srebro (Hg), kadmij (Cd) ali svinec (Pb), boste pod simbolom prečrtanega koša našli ustrezen kemijski simbol. Stare baterije in akumulatorje ste po uporabi zakonsko obvezani vrniti. To lahko storite brezplačno na prodajnem mestu ali na drugem zbirnem mestu v vaši bližini. Naslove ustreznih zbirnih centrov lahko dobite pri mestnih ali lokalnih oblasteh. Baterije lahko vsebujejo snovi, ki so škodljive za okolje in zdravje ljudi. Pri ravnanju z baterijami, ki vsebujejo litij, je zaradi posebnih tveganj potrebna posebna previdnost. Ločeno zbiranje in recikliranje starih baterij in akumulatorjev naj bi preprečilo negativne učinke na okolje in zdravje ljudi. Kolikor je mogoče, preprečite nastajanje odpadkov iz starih baterij, npr. z uporabo baterij z daljšo življenjsko dobo ali baterij za ponovno polnjenje. Izogibajte se smetenju javnih prostorov, tako da brezskrbno ne puščate ležati baterij ali električne in elektronske opreme, ki vsebuje baterije. Preverite možnosti za ponovno uporabo baterije, namesto da jo zavrzete. Baterije in akumulatorske baterije vračajte le v izpraznjem stanju! Baterije in akumulatorske baterije, ki niso trajno vgrajene v izdelek, je treba pred odstranitvijo odstraniti in odstraniti ločeno. Baterijo je treba odstraniti in jo ločeno odstraniti. Izdelka NE odpirajte ali razstavljajte, da bi sami odstranili baterijo. Baterijo mora odstraniti usposobljeno osebeje. Opomba za usposobljeno osebeje: Če želite odstraniti baterijo, izklopite izdelek in ga izključite iz vira polnjenja. Z ustreznim orodjem odstranite glavni pokrov na spodnji strani izdelka in nato odstranite pokrov prostora za baterijo. Odstranite ploščo tiskanega vezja in izvlecite baterijo.

## 12

## 7 ČIŠČENJE IN NEGA

### 7.1 ČIŠČENJE

-  **NEVARNOST! NEVARNOST ELEKTRIČNEGA UDARA!**
  - » Pred čiščenjem izključite izdelek iz vtičnice.

-  **OPOZORILO! NEVARNOST ELEKTRIČNEGA UDARA ALI KRATKEGA STIKA!**
  - » Izdelka nikoli ne potopite v vodo ali druge tekočine. Preprečite, da bi voda ali druge tekočine vstopile v ohišje.

- POZOR! NEVARNOST POŠKODB!**
  - » Ne uporabljajte agresivnih čistilnih sredstev, ščetk s kovinskimi ali najlonskimi ščetinami ter ostrih ali kovinskih predmetov za čiščenje, kot so noži, trde lopatke in podobno. Ti lahko poškodujejo površine izdelka.

### 7.2 VZDRŽEVANJE IN NEGA

-  **OPOZORILO! NEVARNOST ELEKTRIČNEGA UDARA!**
  - » Pred izvajanjem vzdrževalnih del izključite izdelek iz vtičnice. Vsa vzdrževalna dela, razen tistih, ki so navedena v teh navodilih, mora opraviti strokovni servis. Za vzdrževalna dela se obrnite na službo za pomoč strankam.

### 7.3 SHRANJEVANJE

- POZOR! NEVARNOST POŠKODB!**
  - » Izdelek ne sme biti izpostavljen prahu, vodi, vlagi, mrazu, ekstremnim temperaturam, visoki vlažnosti in neposredni sončni svetlobi.
- Pred shranjevanjem očistite vse dele, kot je opisano v poglavju **ČIŠČENJE IN NEGA**.
- Pred skladiščenjem izdelek popolnoma posušite.
- Izdelek vedno shranjujte v hladnem in suhem prostoru pri temperaturi okolice med 5 °C in 20 °C. Izdelek hranite zunaj dosega otrok in domačih živali.
- Izdelek shranjujte zunaj dosega otrok in hišnih ljubljencev.

## 9

### 11 GARANCIJSKI

Predlagamo, da pred vračilom izdelka kontaktirate **„PODPORA STRANKAM“**, kjer bomo poskušali rešitev najti v najkrajšem možnem času. Na voljo smo tudi pri morebitnih vprašanjih v zvezi z uporabo izdelka.

### 11.1 GARANCIJSKI POGOJI

Špoštovani, za vsak pri nas kupljen izdelek vam zagotavljamo najobsežnejšo garancijo kakovosti. Ker smo prepričani v kakovost naših izdelkov, vam **HOFER garancija** zagotavlja še širši nabor ugodnosti, kot je to določeno z zakonskimi določili:

<b>Veljavnost garancije:</b>	<b>3 leta</b> od prevzema izdelka
<b>Nudimo vam:</b>	brezplačno popravilo, zamenjavo izdelka (če je izdelek še na voljo), sorazmerno znižanje kupnine oz. vračilo kupnine.
Prosimo, upoštevajte, da ima <b>HOFER trgovina d.o.o.</b> možnost o vsakem posameznem garancijskem zahtevku odločiti po lastni presoji.	

**Postopek uveljavljanja garancije:**

- Za uveljavljanje garancije se obrnite na zgoraj navedeni servis ali na naš Oddelek za informacije in pomoč strankam (info@hofer.si ali +386 (0)1 8346 600), kjer vam bomo z veseljem pomagali.

### Garancija ne velja v naslednjih primerih:

- za **škodo, ki je nastala kot posledica vremenskih vplivov** (npr. udara strele, vode, ognja, zmrazli ipd.), **nesreče, prevoza, pri izpraznjenih baterijah ali nepravilni uporabi**
- za **poškodbe ali spremembe, ki jih povzročí kupec/tretja oseba**
- zaradi nespoštovanja varnostnih opozoril, navodil za vzdrževanje in zaradi napak pri uporabi**
- škodi vodnega kamna in škode, ki jo je le-ta povzročil, izgube podatkov,**
- zaradi programske opreme in poškodbe zaradi vročine za normalno obrabo obrabljivih delov (npr. zmogljivost akumulatorja)**

Garancija velja za proizvode izročene na območju Republike Slovenije in se lahko uveljavlja na območju Republike Slovenije. Proizvajalec jamči za kakovost oziroma brezhibno delovanje izdelka v garancijskem roku, ki začne teči z izročitvijo blaga. Če popravila ni mogoče izvesti v 45 dnevnem roku, bo izdelek popraviljen, zamenjan ali pa bo ob soglasju kupca povrnjena kupnina. Garancijska doba se podaljša za čas popravila. Če je bila stvar zaradi nepravilnega delovanja zamenjana ali bistveno popravljena, začne garancijska doba teči znova od izročitve zamenjave oziroma vrnitve popravljene stvari. V času veljavnosti garancije lahko izdelek posredujete v popravilo pooblaščenemu servisu in vam najbližijo trgovino HOFER. Če vam popravila ali izdelave predračuna ne moremo nuditi brezplačno, boste o tem vnaprej obveščeni. Proizvajalec je po poteku garancijske dobe dolžan zagotavljati servisiranje in nadomestne dele za obdobje 3 let po preteku garancijske dobe. Ta garancija ne velja na druge zakonske garancijske obveznosti in ne izključuje pravic potrošnika, ki izhajajo iz odgovornosti prodajalca za napake na izdelku. Veljavnost garancije se lahko podaljša le, če to predvideva zakon. V državah, v katerih so (obvezna) garancija in/ali skladiščenje rezervnih delov in/ali odškodnina za škodo določeni z zakonom, veljajo zakonsko predpisane minimalne zahteve. Servisna služba in prodajalec pri sprejemu izdelka v popravilo ne prevzemata odgovornosti za izgubo kakršnihkoli podatkov ali nastavitve, ki jih je kupec shranil na izdelku.

## 8 TEHNIČNI PODATKI

<b>Modell:</b>	<b>NP-RWL-25</b>
<b>Iluminant:</b>	<b>1 x COB LED</b>
<b>Svetla barva:</b>	<b>topla bela / hladna bela (3000 K - 6500 K)</b>
<b>Vhodna napetost USB-C:</b>	<b>5 V – 2 A</b>
<b>Izhodna napetost USB-A</b>	<b>5 V – 1 A</b>
<b>Akumulator:</b>	<b>3,7 V – 6600 mAh Li-Ion</b>
<b>Napajanje:</b>	<b>navj. 20 W</b>
<b>Svetlobni tok:</b>	<b>navj. 2000 Lumen</b>
<b>Zaščitni razred:</b>	<b>IP65</b>
<b>Varstveni razred:</b>	<b>III</b>
<b>Indeks barvne reprodukcije (CRI):</b>	<b>Ra &gt; 80</b>
<b>Kot žarka:</b>	<b>prib. 105°</b>

## 10

Oznaka proizvajalca/uvoznika:	Podjetje in sedež prodajalca:
Northpoint GmbH Bahrenfelder Str. 19 22765 Hamburg Germany	HOFER trgovina d.o.o. Kranjska cesta 1 1225 Lukovica, SLOVENIJA
Podpis prodajalca:	

## 14