



BEDIENUNGSANLEITUNG

AKKU-LED-ARBEITSSTRAHLER 20 W

WORKZONE®



SERVICECENTER 844243
 BITTE WENDEN SIE SICH AN IHRE HOFER-FILIALE.
 MODELL: NP-RWL-25 03/2025

3
 JAHRE GARANTIE

ORIGINAL BEDIENUNGSANLEITUNG

HERGESTELLT IN CHINA

IMPORTIERT DURCH
 NORTHPOINT GMBH
 BAHRENFELDER STR. 19
 22765 HAMBURG
 GERMANY



1 ALLGEMEINES



Diese Bedienungsanleitung (im Folgenden „Anleitung“ genannt) ist Teil des Produkts und enthält wichtige Informationen zur Inbetriebnahme und zur Verwendung.

Lesen Sie die Anleitung, insbesondere das Kapitel **SICHERHEIT**, sorgfältig durch, bevor Sie das Produkt verwenden. Bei Nichtbeachtung dieser Anleitung kann es zu schweren Verletzungen und/oder zu Schäden am Produkt kommen.

Bewahren Sie diese Anleitung für zukünftige Verwendung und Referenz auf. Wenn Sie das Produkt an Dritte weitergeben, geben Sie unbedingt diese Anleitung mit. Wenn Sie eine digitale Kopie der Anleitung benötigen, wenden Sie sich bitte an das Servicecenter.

1.1 BESTIMMUNGSGEMÄSSE VERWENDUNG

- Verwenden Sie das Produkt nur wie in dieser Anleitung beschrieben. Jede andere Verwendung gilt als nicht bestimmungsgemäß und kann zu Sachschäden oder sogar zu Personenschäden führen.
- Potenzielle Verletzungen bei unsachgemäßem Gebrauch.
- Der Hersteller oder Händler übernimmt keine Haftung für Schäden, die durch nicht bestimmungsgemäßen oder falschen Gebrauch entstanden sind.

2 SICHERHEIT

2.1 SIGNALWÖRTERERKLÄRUNG

Die folgenden Signalwörter werden in dieser Anleitung, auf dem Produkt und/oder auf der Verpackung verwendet.



» Dieses Signalwort weist auf eine gefährliche Situation hin, die, wenn sie nicht vermieden wird, den Tod oder eine schwere Verletzung zur Folge haben kann.



» Dieses Signalwort ist ein bevorzugtes Signalwort für Tipps und Praktiken, die nicht mit Personenschäden zusammenhängen.

2.2 SYMBOLERKLÄRUNG

Die folgenden Symbole werden in dieser Anleitung, auf dem Produkt oder auf der Verpackung verwendet.



Mit diesem Symbol gekennzeichnete Produkte erfüllen alle anzuwendenden Gemeinschaftsvorschriften des Europäischen Wirtschaftsraums (Konformitätserklärung).



Mit diesem Symbol gekennzeichnete Produkte gehören der Schutzklasse III an.



Vollständiger Schutz gegen Berührung (staubdicht) und gegen Strahlwasser aus beliebigem Winkel.



Kennzeichen für Gleichspannung



Memory-Funktion

2.3 ALLGEMEINE SICHERHEITSHINWEISE

2.3.1 STROMSCHLAG- UND ÜBERHITZUNGSGEFAHR!



» Unsachgemäßer Umgang mit dem Produkt kann zum Stromschlag und zu Bränden führen!

- Schließen Sie das Produkt nur an eine gut zugängliche Steckdose an, damit Sie das Produkt bei einem Störfall schnell vom Stromnetz trennen können.
- Verlegen Sie das Kabel so, dass es nicht zur Stolperfalle wird.
- Achten Sie beim Aufstellen darauf, dass das Produkt keinesfalls umkippen kann.
- Das Berühren von spannungsführenden Teilen kann zu schweren Verletzungen oder zum Tod führen.
- Öffnen Sie das Gehäuse nicht, sondern überlassen Sie die Reparatur Fachkräften. Wenden Sie sich dazu an eine Fachwerkstatt. Bei eigenständig durchgeführten Reparaturen, unsachgemäßem Anschluss oder falscher Bedienung sind Haftungs- und Garantiesprüche ausgeschlossen.
- Hängen Sie keine Gegenstände über das Produkt
- Stellen Sie sicher, dass die Netzspannung mit der Eingangsspannung des Produkts übereinstimmt
- Das Produkt darf unter keinen Umständen in Kontakt mit Wasser oder anderen Flüssigkeiten geraten.
- Füllen Sie niemals Flüssigkeit in das Produkt.
- Verwenden Sie das Produkt auf keinen Fall in Feuchträumen. Fassen Sie das Produkt nie mit feuchten Händen an.

2.3.2 BESCHÄDIGUNGSGEFAHR!



» Unsachgemäßer Umgang mit dem Produkt kann zu Beschädigungen führen.

- Stellen Sie das Produkt nie auf oder in der Nähe von heißen Oberflächen ab.
- Setzen Sie das Produkt niemals hoher Temperatur oder Witterungseinflüssen aus.
- Verwenden Sie das Produkt nicht mehr, wenn die Bauteile Risse oder Sprünge haben oder sich verformt haben.
- Ersetzen Sie beschädigte Bauteile nur durch passende Originalersatzteile.
- Betreiben Sie das Produkt nicht in der Verpackung.



» Gefahren für Kinder und Personen mit verringerten physischen, sensorischen oder mentalen Fähigkeiten (beispielsweise teilweise Behinderte, ältere Personen mit Einschränkung ihrer physischen und mentalen Fähigkeiten) oder Mangel an Erfahrung und Wissen (beispielsweise ältere Kinder).

- Dieses Produkt kann von Kindern ab acht Jahren und darüber sowie von Personen mit verringerten physischen, sensorischen oder mentalen Fähigkeiten oder Mangel an Erfahrung und Wissen benutzt werden, wenn sie beaufsichtigt oder bezüglich des sicheren Gebrauchs des Produkts unterwiesen wurden und die daraus resultierenden Gefahren verstehen.
- Kinder dürfen nicht mit dem Produkt spielen.
- Reinigung und Benutzer-Wartung dürfen nicht von Kindern ohne Beaufsichtigung durchgeführt werden.
- Bei Verpackungs- und Schutzfolien besteht Erstickungsgefahr. Halten Sie Verpackungs- und Schutzfolien von Kindern fern.

1

2.3.3 GEFAHREN DURCH AKKUS!



» Wenn Sie Akkus unsachgemäß verwenden, besteht die Gefahr von Explosionen, Bränden oder von Verätzungen durch auslaufende Akkuflüssigkeit.

- Werfen Sie Akkus nicht ins Feuer.
- Setzen Sie Akkus nicht uneingeschränkter Sonneneinstrahlung und Hitze aus.
- Nehmen Sie Akkus nicht auseinander und schließen Sie sie nicht kurz.
- Wenn Sie vermuten, dass ein Akku verschluckt oder auf andere Weise in den Körper gelangt ist, suchen Sie umgehend einen Arzt auf.
- Fassen Sie ausgelaufene Akkus nicht an. Sollten Sie doch einmal mit Akkuflüssigkeit in Kontakt kommen, waschen Sie die betroffene Stelle gründlich und mit reichlich klarem Wasser ab. Wenn austretende Akkuflüssigkeit eine Hautreaktion hervorruft oder in die Augen gelangt, suchen Sie umgehend einen Arzt auf.
- Bewahren Sie Akkus außerhalb der Reichweite von Kindern auf.
- Tragen Sie im Falle eines auslaufenden Akkus Schutzhandschuhe.
- Der Akku ist fest verbaut und kann nicht ausgetauscht werden. Wenn der Akku seine Lebensdauer erreicht hat, ist die gesamte Produkt zu ersetzen.

2.3.4 LICHTQUELLE!



» Die Lichtquelle dieser Leuchte ist nicht ersetzbar; wenn die Lichtquelle ihr Lebensdauerende erreicht hat, ist die gesamte Leuchte zu ersetzen.

• Schauen Sie nie direkt in die LED-Lichtquelle, oder blenden mit der Leuchte anderen Menschen oder Tieren in die Augen. Dies kann zu Schäden an der Netzhaut führen.

4

2

3 PRODUKTÜBERSICHT

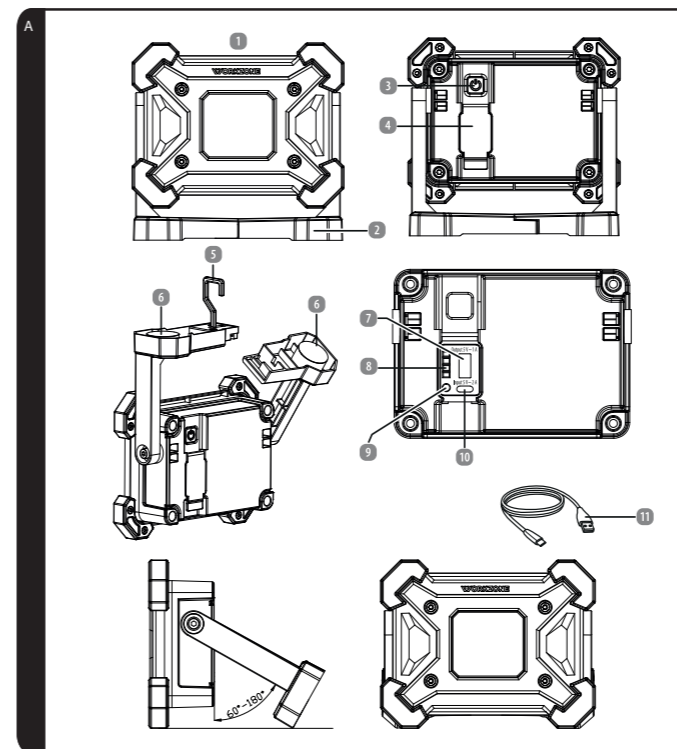

- 1 Akku-LED-Arbeitsstrahler 20 W
- 2 Tragegriff
- 3 Ein-/Ausschalter
- 4 Schutzdeckel
- 5 Haken
- 6 Magneten

- 7 USB-A Buchse
- 8 Akkustandanzeige
- 9 Knopf für Ladestandanzeige
- 10 USB-C Eingang
- 11 USB-C Ladekabel

5

3

4 ERSTINBETRIEBNAHME

4.1 PRODUKT UND LIEFERUMFANG PRÜFEN

4.1.1 BESCHÄDIGUNGSGEFAHR!



» Wenn Sie die Verpackung unvorsichtig mit einem scharfen Messer oder anderen spitzen Gegenständen öffnen, kann das Produkt schnell beschädigt werden.

- Gehen Sie beim Öffnen sehr vorsichtig vor.
- 1. Nehmen Sie das Produkt aus der Verpackung.
- 2. Prüfen Sie, ob die Lieferung vollständig ist (s. Kapitel **PRODUKTÜBERSICHT**).
- 3. Prüfen Sie, ob das Produkt oder die Einzelteile Schäden aufweisen. Ist dies der Fall, benutzen Sie das Produkt nicht. Wenden Sie sich an den Hersteller.

4.2 PRODUKT AUFLADEN

- Vor der erstmaligen Verwendung müssen Sie den Akku des Strahlers zuerst vollständig aufladen. Das Aufladen dauert ca. 4 Stunden.
- Stecken Sie das mitgelieferte USB-C-Ladekabel (11) in den USB-C-Eingang (10) hinten am Produkt. Das andere Ende stecken Sie an einen geeigneten 5 V – 2 A USB-Netzstecker oder standardisierten 5 V – 2 A USB-Anschluss.
- Stecken Sie nun den Netzstecker in eine ordnungsgemäß installierte Steckdose.
- Die Akkustandanzeige (8) blinkt blau wenn der Akku geladen wird.
- Sobald der Akku vollständig geladen ist, leuchten alle vier Lämpchen der Akkustandanzeige (8) blau. Trennen Sie den Strahler von der Stromversorgung. Während des Ladevorganges lässt sich das Produkt nicht einschalten, somit ist ein Dauerbetrieb nicht möglich.
- Wenn das Produkt am USB-C Eingang (10) geladen wird, kann kein externes Gerät über die USB-A Buchse (7) angeschlossen werden

6

5 GEBRAUCH

5.1 PRODUKT VERWENDEN

5.1.1 BEDIENUNG / FUNKTIONEN

- Schalten Sie das Produkt an, in dem Sie auf den Ein-/Aussschalter **3** drücken. Sie können zwischen unterschiedlichen Modi wählen:
- Modus 1: In den ersten Modus gelangen Sie durch das eben zuvor beschriebene Einschalten des Strahlers, warmweiß (3000 K).
- Modus 2: Durch erneutes kurzes Drücken gelangen Sie in den neutralweißen (4000 K) Farbmodus.
- Modus 3: Drücken Sie den Ein-/Aussschalter **3** ein drittes Mal kurz, um in den kaltweißen (5000 K) Modus zu gelangen.
- Modus 4: Drücken Sie den Ein-/Aussschalter **3** ein viertes Mal kurz, um in den Tageslicht (6500 K) Modus zu gelangen.
- Durch erneutes Drücken des Ein-/Aussschalters **3** schalten Sie den Strahler aus.
- Durch langes Drücken des Ein-/Aussschalters **3** können Sie die Helligkeit stufenlos dimmen (100%-5%-100%). In jedem der 4 Modi möglich.
- Um den Ladestand des Produkts zu kontrollieren, drücken Sie den Knopf für die Ladestandanzeige **9**.
- Ist der Akku vollständig geladen, leuchten alle vier Leuchten der Ladestandanzeige **9** blau.
- Je geringer der Ladestand, desto weniger Leuchten leuchten. Ist der Akku leer, leuchtet keine Leuchte.
- Um den Strahler aufzustellen, klappen sie den Tragegriff **2** so auf, dass das Licht im gewünschten Winkel auf die Einsatzfläche fällt.
- Der Tragegriff **2** ist zweigeteilt und kann mit dem Haken **5** individuell und flexibel eingestellt und aufgehängt werden.
- Die Magneten **6** und der Haken **5** können als Aufhängungsmöglichkeit genutzt werden.

5.1.2 MEMORY-FUNKTION

- Das Licht schaltet sich in der Dimmstufe ein, die zuvor eingestellt wurde.

5.1.3 AKKU ALS POWERBANK NUTZEN

- Schließen Sie ihr Produkt, mithilfe eines USB-A Ladekabels (nicht im Lieferumfang enthalten) an den Strahler an, indem Sie den Stecker ihres Ladekabels in die USB-A Buchse **7** stecken.

7

9 KONFORMITÄTSERKLÄRUNG

Hiermit erklärt die Northpoint GmbH, dass das Produkt mit der Modellnummer NP-RWL-25 konform mit den gesetzlich vorgeschriebenen Standards ist. Eine vollständige Konformitätserklärung erhalten Sie jederzeit per E-Mail an support@northpoint.de unter Nennung der Modellnummer.

11

6 STÖRUNGEN UND FEHLERBEHEBUNG

HINWEIS

- » Sollte sich das Produkt nicht wie vorgesehen in Betrieb nehmen lassen, kontaktieren Sie bitte den Hersteller.

8

10 ENTSORGUNGSHINWEISE

10.1 VERPACKUNG ENTSORGEN

 Entsorgen Sie die Verpackung sortenrein. Geben Sie Pappe und Karton zum Altpapier, Folien in die Wertstoffsammlung.

10.2 ALTGERÄTE / BATTERIEN / AKKUS ENTSORGEN

(Anwendbar in der Europäischen Union und anderen europäischen Staaten mit Systemen zur getrennten Sammlung von Wertstoffen)



Altgeräte dürfen nicht in den Hausmüll!

Diese Kennzeichnung bedeutet, dass dieses Produkt nicht zusammen mit dem normalen Hausmüll entsorgt werden darf. Damit die menschliche Gesundheit und die Umwelt aufgrund unkontrollierter Müllentsorgung keinen Schaden nehmen, recyceln Sie das Produkt auf verantwortliche Weise, sodass eine nachhaltige Wiederverwendung stofflicher Ressourcen vorangetrieben wird.

Bedienen Sie sich zur Rückgabe Ihres Altgeräts bitte der Rückgabe- und Sammelsysteme oder wenden Sie sich an die Verkaufsstelle, bei der Sie das Produkt erworben haben. Dort wird dieses Produkt einem umweltfreundlichen Recycling zugeführt. Sie sind gesetzlich verpflichtet, alte Elektrogeräte nach Gebrauch zurückzugeben. Diese Entsorgung ist für Sie kostenfrei.



Das Symbol des durchgestrichenen Mülleimers auf Batterien oder Akkumulatoren besagt, dass diese am Ende ihrer Lebensdauer nicht im Hausmüll entsorgt werden dürfen. Sofern Batterien oder Akkumulatoren Quecksilber (Hg), Cadmium (Cd) oder Blei (Pb) enthalten, finden Sie das jeweilige chemische Zeichen unterhalb des Symbols des durchgestrichenen Mülleimers. Sie sind gesetzlich verpflichtet, alte Batterien und Akkumulatoren nach Gebrauch zurückzugeben. Sie können dies kostenfrei im Handelsgeschäft oder bei einer anderen Sammelstelle in Ihrer Nähe tun. Adressen geeigneter Sammelstellen können Sie von Ihrer Stadt- oder Kommunalverwaltung erhalten.

Batterien können Stoffe enthalten, die schädlich für die Umwelt und die menschliche Gesundheit sind. Besondere Vorsicht ist aufgrund der besonderen Risiken beim Umgang mit lithiumhaltigen Batterien geboten.

Durch die getrennte Sammlung und Verwertung von alten Batterien und Akkumulatoren sollen negative Auswirkungen auf die Umwelt und die menschliche Gesundheit vermieden werden.

Bitte vermeiden Sie die Entstehung von Abfällen aus alten Batterien soweit wie möglich, z. B. indem Sie Batterien mit längerer Lebensdauer oder aufladbare Batterien bevorzugen. Bitte vermeiden Sie die Vermüllung des öffentlichen Raums, indem Sie Batterien oder batteriehaltige Elektro- und Elektronikgeräte nicht achtlos liegenlassen.

Bitte prüfen Sie Möglichkeiten, eine Batterie anstatt der Entsorgung einer Wiederverwendung zuzuführen.

Batterien und Akkus bitte nur in entladenen Zustand abgeben!

Batterien und Akkus, die nicht fest im Produkt verbaut sind, müssen vor der Entsorgung entfernt und separat entsorgt werden.

Der Akku muss zur getrennten Entsorgung entnommen werden. Versuchen Sie NICHT, das Produkt zu öffnen oder zu zerlegen, um den Akku selbst zu entfernen. Der Akku muss von qualifiziertem Fachpersonal entfernt werden.

Hinweis für qualifiziertes Fachpersonal: Um den Akku zu entnehmen, schalten Sie das Produkt aus und trennen Sie es von der Ladequelle. Entfernen Sie die Hauptabdeckung an der Unterseite des Produkts mit einem geeigneten Werkzeug und entfernen Sie dann die Batteriefachabdeckung. Entfernen Sie die Leiterplatte und brechen Sie den Akku heraus.

12

7 REINIGUNG UND PFLEGE

7.1 REINIGUNG

GEFAHR! STROMSCHLAGEGEFAHR!

- » Trennen Sie das Produkt vor der Reinigung von der Steckdose.

WARNUNG! STROMSCHLAG- ODER KURZSCHLUSSEGEFAHR!

- » Tauchen Sie das Produkt niemals in Wasser oder andere Flüssigkeiten. Vermeiden Sie das Eindringen von Wasser oder anderen Flüssigkeiten in das Gehäuse.

VORSICHT! BESCHÄDIGUNGSGEFAHR!

- » Verwenden Sie keine aggressiven Reinigungsmittel, Bürsten mit Metall- oder Nylonborsten sowie keine scharfen oder metallischen Reinigungsgegenstände wie Messer, harte Spachtel und dergleichen. Diese könnten die Oberflächen des Produkts beschädigen.

7.2 WARTUNG UND PFLEGE

WARNUNG! STROMSCHLAGEGEFAHR!

- » Trennen Sie das Produkt vor Wartungsarbeiten von der Steckdose. Alle anderen Wartungsarbeiten als in dieser Anleitung erwähnt sollten von einem professionellen Reparaturzentrum durchgeführt werden. Kontaktieren Sie den Kundendienst für Wartungsarbeiten.

7.3 AUFBEWAHRUNG

VORSICHT! BESCHÄDIGUNGSGEFAHR!

- » Vermeiden und schützen Sie das Produkt vor Staub, Wasser, Feuchtigkeit, Frost, extremen Temperaturen, hoher Luftfeuchtigkeit und direkter Sonneneinstrahlung.
- Reinigen Sie vor der Lagerung alle Teile wie in Kapitel **REINIGUNG UND PFLEGE** beschrieben.
- Trocknen Sie das Produkt vor der Lagerung vollständig.
- Lagern Sie das Produkt stets an einem kühlen und trockenen Ort, bei einer Umgebungstemperatur zwischen 5 °C und 20 °C.
- Lagern Sie das Produkt für Kinder und Haustiere unzugänglich.

9

11 GARANTIE

Bitte wenden Sie sich mit dem Produkt und zugehörigem Kassenbon an Ihre **HOFER-Filiale**.

11.1 GARANTIEBEDINGUNGEN

Sehr geehrter Kunde

Ihre Vorteile aus der Herstellergarantie:

Garantiezeit:	3 Jahre ab Zeitpunkt der Übernahme
Garantieleistung:	Kostenfreier Austausch oder Geldrückgabe Keine Transportkosten

Bitte beachten Sie, dass die Art der Garantieleistung im Einzelfall vom Garanten bestimmt wird.

Um die **Garantie in Anspruch zu nehmen:**

- Wenden Sie sich mit dem Produkt und zugehörigem Kassenbon an Ihre **HOFER-FILIALE**.

Die **Garantie gilt nicht:**

- bei **Schäden durch Elementarereignisse**. (z.B. Blitz, Wasser, Feuer, Frost, etc.), **Unfall, Transport, ausgelaufene Batterien oder unsachgemäße Benutzung**
- bei **Beschädigung oder Veränderung durch den Käufer/Dritte**
- bei **Missachtung der Sicherheits- und Wartungsvorschriften, Bedienungsfehlern**
- bei **Verkalkung, Datenverlust, Schadprogrammen, Einbrennschäden**
- auf die **normale Abnutzung von Verschleißteilen** (z.B. Akkukapazität)

Nach Ablauf der Garantiezeit haben Sie weiterhin die Möglichkeit, an der **SERVICESTELLE** Reparaturen kostenpflichtig durchführen zu lassen. Falls die Reparatur oder der Kostenvoranschlag für Sie nicht kostenfrei sind, werden Sie vorher verständigt.

Die gesetzliche Gewährleistungspflicht des Übergabers wird durch diese Garantie nicht eingeschränkt. Die Garantiezeit kann nur verlängert werden, wenn dies eine gesetzliche Norm vorsieht. In den Ländern, in denen eine (zwingende) Garantie und/oder eine Ersatzteillagerhaltung und/oder eine Schadenersatzregelung gesetzlich vorgeschrieben sind, gelten die gesetzlich vorgeschriebenen Mindestbedingungen. Das Serviceunternehmen und der Verkäufer übernehmen bei Reparaturannahme keine Haftung für eventuell auf dem Produkt vom Kunden gespeicherte Daten oder Einstellungen.

13

8 TECHNISCHE DATEN

Modell:	NP-RWL-25
Leuchtmittel:	1 x COB LED
Lichtfarbe:	warmweiß / kaltweiß (3000 K - 6500 K)
USB-C Eingangsspannung:	5 V – 2 A
USB-A Ausgangsspannung:	5 V – 1 A
Akku:	3,7 V – 6600 mAh Li-Ion
Leistung:	max. 20 W
Lichtstrom:	max. 2000 Lumen
Schutzart:	IP65
Schutzklasse:	III
Farbwiedergabeindex (CRI):	Ra > 80
Abstrahlwinkel:	ca. 105°

10

14