



BEDIENUNGSANLEITUNG

ALUMINIUM-ROLLLIEGE



SERVICECENTER

843249

AT

+43 732 915 098

SERVICE-AT@PROTEL-SERVICE.COM

MODELL: ALOW24

03/2025

3

JAHRE GARANTIE

INHALTSVERZEICHNIS

1 Allgemeines	3
2 Sicherheit	3
2.1 Signalwörtererklärung	3
2.2 Symbolerklärung	3
2.3 Allgemeine Sicherheitshinweise	3
2.4 Bestimmungsgemäße Verwendung	3
3 Produktübersicht	4
4 Vor dem ersten Gebrauch	4
4.1 Produkt und Lieferumfang prüfen	4
5 Montage	5
6 Reinigung und Pflege	6
6.1 Reinigung	6
6.2 Wartung	6
6.3 Aufbewahrung	6
7 Technische Daten	7
Entsorgungshinweise	7
Verpackung entsorgen	7
Produkt entsorgen	7
8 Garantie	7
8.1 Garantiebedingungen	7

WICHTIG! SORGFÄLTIG LESEN UND ZUM SPÄTEREN NACHSCHLAGEN AUFBEWAHREN!

1 ALLGEMEINES



Diese Aufbauanleitung (im Folgenden „Anleitung“ genannt) ist Teil des Produkts und enthält wichtige Informationen zur Inbetriebnahme und zur Verwendung.

Lesen Sie diese Anleitung sorgfältig durch (siehe insbesondere Kapitel **SICHERHEIT**), bevor Sie das Produkt verwenden. Bei Nichtbeachtung dieser Anleitung kann es zu schweren Verletzungen und/oder zu Schäden am Produkt kommen.

Bewahren Sie diese Anleitung für zukünftige Verwendung und Referenz auf. Wenn Sie das Produkt an Dritte weitergeben, geben Sie unbedingt diese Anleitung mit. Wenn Sie eine digitale Kopie der Anleitung benötigen, wenden Sie sich bitte an das Servicecenter.

2 SICHERHEIT

2.1 SIGNALWÖRTERERKLÄRUNG

Die folgenden Signalwörter werden in dieser Anleitung, auf dem Produkt und/oder auf der Verpackung verwendet.

WARNUNG!

» Dieses Signalwort weist auf eine gefährliche Situation hin, die, wenn sie nicht vermieden wird, den Tod oder eine schwere Verletzung zur Folge haben kann.

VORSICHT!

» Dieses Signalwort weist auf eine gefährliche Situation hin, die, wenn sie nicht vermieden wird, eine geringfügige oder mäßige Verletzung zur Folge haben kann.

VORSICHT!

» Dieses Signalwort weist auf eine gefährliche Situation hin, die, wenn sie nicht vermieden wird, zu Sachschäden führen kann.

HINWEIS

» Dieses Signalwort ist ein bevorzugtes Signalwort für Tipps und Praktiken, die nicht mit Personenschäden zusammenhängen.

2.2 SYMBOLERKLÄRUNG

Die folgenden Symbole werden in dieser Anleitung, auf dem Produkt oder auf der Verpackung verwendet.



Lesen Sie die Anleitung.

2.3 ALLGEMEINE SICHERHEITSHINWEISE

WARNUNG! VERLETZUNGSGEFAHR

» Unsachgemäße Handhabung des Produkts kann zum Einklemmen von Fingern oder zu Quetschverletzungen führen. Seien Sie vorsichtig, um zu vermeiden, dass Ihre Finger in die Klemmpunkte geraten.
» Die Verwendung dieses Produkts ohne die gebotene Vorsicht kann zu Verletzungen führen. Achten Sie darauf, dass das Produkt vor der Verwendung vollständig verriegelt und stabil ist, um Unfälle zu vermeiden.

- Verwenden Sie die Rückenlehne nicht als Sitz.
- Die maximale Tragfähigkeit des Produkts von 150 kg darf nicht überschritten werden. Andernfalls kann das Produkt zusammenbrechen und Verletzungen verursachen.
- Lassen Sie Kinder nicht mit dem Produkt spielen.
- Das Produkt darf nur von jeweils 1 Person gleichzeitig verwendet werden.
- Stellen Sie das Produkt auf eine leicht zugängliche, flache und ausreichend stabile Oberfläche.
- Halten Sie das Produkt von offenen Flammen (z. B. Lagerfeuer usw.) fern.
- Setzen Sie das Produkt keinen hohen Temperaturen (Kamine, Lagerfeuer usw.) oder extremer Kälte aus.
- Heben und bewegen Sie das Produkt nicht, wenn sich eine Person darauf befindet.

2.4 BESTIMMUNGSGEMÄSSE VERWENDUNG

- Dieses Produkt ist zum Liegen und zur Verwendung in Wohnbereichen wie einer Terrasse oder einem Garten vorgesehen.
- Dieses Produkt ist ausschließlich für den Privatgebrauch im Außenbereich bestimmt.
- Dieses Produkt ist nicht zur gewerblichen Nutzung geeignet.
- Das Produkt darf nur verwendet werden, nachdem es ordnungsgemäß verriegelt wurde. Unsachgemäße Verriegelung kann ein Sicherheitsrisiko darstellen.
- Verwenden Sie das Produkt nur wie in dieser Anleitung beschrieben. Jede andere Verwendung gilt als nicht bestimmungsgemäß und kann zu Sach- und Personenschäden führen.
- Bei unsachgemäßem Gebrauch besteht Verletzungsgefahr.
- Der Hersteller oder Händler übernimmt keine Haftung für Schäden, die durch nicht bestimmungsgemäßen oder falschen Gebrauch entstanden sind.

3 PRODUKTÜBERSICHT

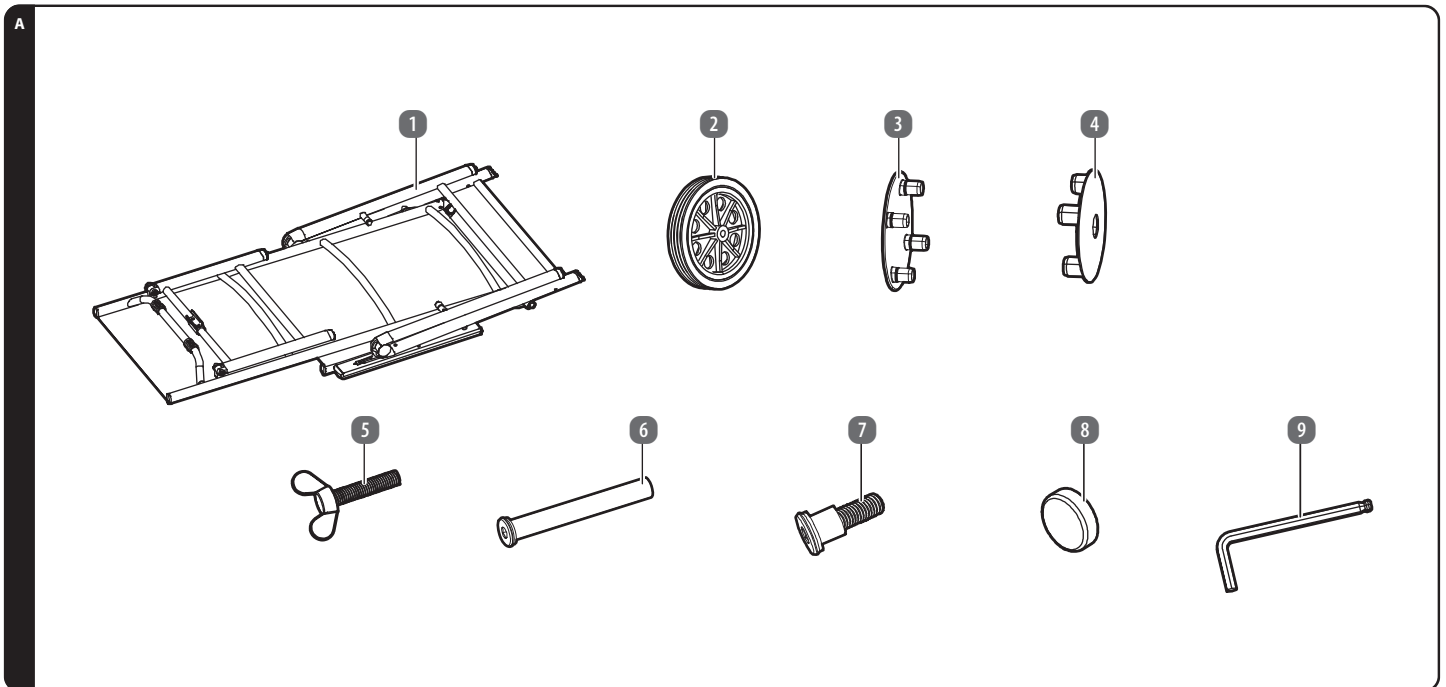

- | | | | |
|---|---------------------------------|---|--|
| 1 | Aluminiumliege (1×) | 6 | Schraube mit Innengewinde (Ø 8,8 × M6 × 83 mm, 2×) |
| 2 | Rad (2×) | 7 | Schraube (Ø 8,8 mm x 8 mm x M6 x 12 mm, 2x) |
| 3 | Radabdeckung außen (2×) | 8 | Abdeckkappe (2×) |
| 4 | Radabdeckung innen (2×) | 9 | Sechskantschlüssel (2×) |
| 5 | Flügelschraube (M6 × 30 mm, 1×) | | |

4 VOR DEM ERSTEN GEBRAUCH

4.1 PRODUKT UND LIEFERUMFANG PRÜFEN

⚠ WARNUNG! ERSTICKUNGSGEFAHR!

» Halten Sie alle Verpackungsmaterialien und Kleinteile von Kindern und Haustieren fern – diese Materialien sind eine potenzielle Gefahrenquelle, z. B. Sie können daran ersticken oder Kleinteile verschlucken.

VORSICHT! BESCHÄDIGUNGSGEFAHR!

» Seien Sie vorsichtig, wenn Sie die Verpackung öffnen, um das Produkt nicht zu beschädigen. Vermeiden Sie die Verwendung scharfer Gegenstände.

1. Nehmen Sie das Produkt aus der Verpackung.
2. Entfernen Sie das Verpackungsmaterial und alle Plastik-/Schutzfolien.
3. Prüfen Sie, ob die Lieferung vollständig ist (Abb. A).
4. Kontrollieren Sie, ob das Produkt oder die Einzelteile Schäden aufweisen. Ist dies der Fall, benutzen Sie das Produkt nicht. Wenden Sie sich an das Servicecenter (siehe Kapitel **GARANTIE**).

5 MONTAGE

i HINWEIS

- » Es wird empfohlen, das Produkt von zwei Personen aufbauen zu lassen, um die Handhabung während des Aufbaus zu erleichtern.
- » Gehen Sie bei der Montage des Produkts vorsichtig vor und beachten Sie die Aufbauanleitung.

1. Klappen Sie die Aluminiumliege **1** vollständig auseinander (Abb. B).

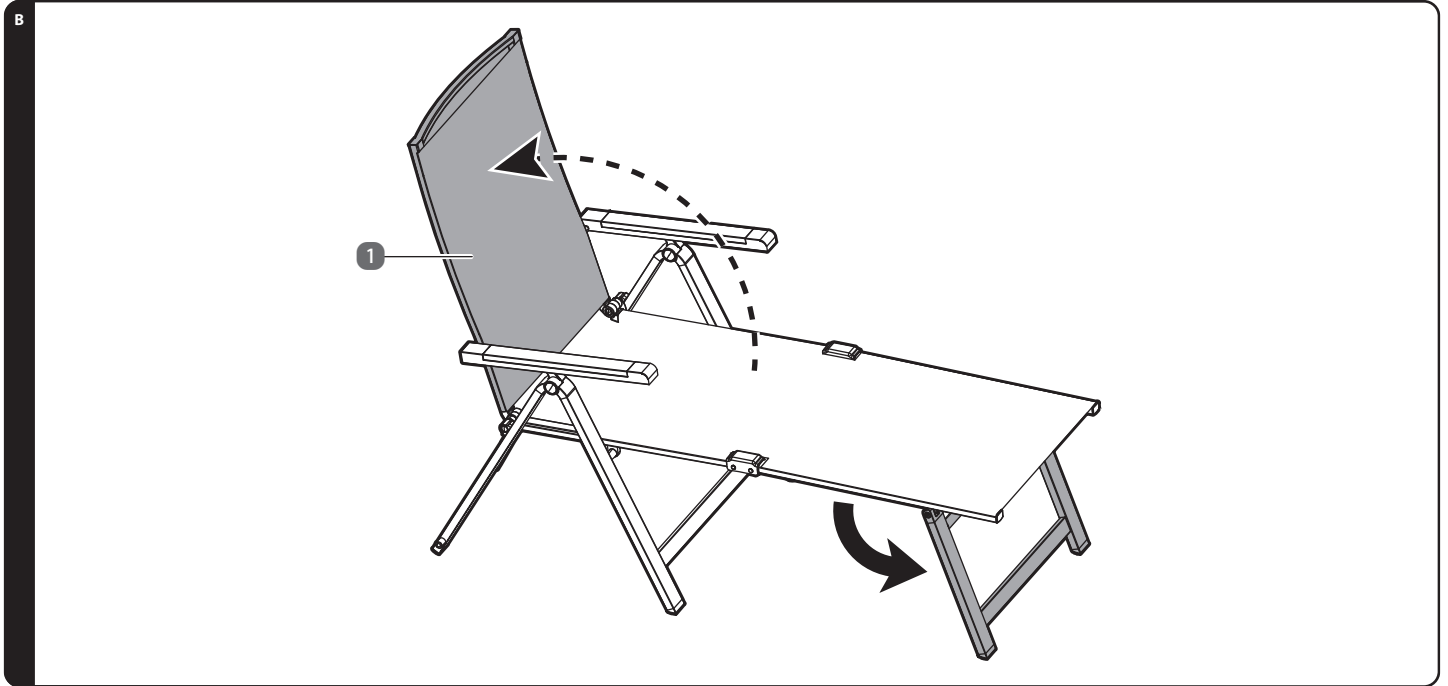

2. Stecken Sie die Radabdeckung **4** auf eine Seite des Rads **2** (Abb. C, Schritt 1).
3. Führen Sie von außen die Schraube mit Innengewinde **6** in die Mittelnabe des Rads **2** und durch das Loch der Radabdeckung **4** ein (Abb. C, Schritt 1).
4. Stecken Sie das Rad **2** mit der Schraube mit Innengewinde **6** voran von außen in das vorgebohrte Loch eines der hinteren Beine der Aluminiumliege **1** (Abb. C, Schritt 2).
5. Führen Sie von innen die Schraube **7** durch das vorgebohrte Loch der hinteren Beine der Aluminiumliege **1** in die Schraube mit Innengewinde **6** ein (Abb. C, Schritt 2).
6. Verwenden Sie beidseitig die Sechskantschlüssel **9**, um die Schrauben **6** / **7** festzuziehen (Abb. C, Schritt 2).
7. Setzen Sie die Abdeckkappe **8** auf die Schraube **7** (Abb. C, Schritt 2).
8. Setzen Sie von außen die äußere Radabdeckung **3** auf das Rad **2**. Drücken Sie beide Radabdeckungen **3** / **4** fest zusammen, um sie zu arretieren.
9. Wiederholen Sie die Schritte 2 bis 8 für das zweite Rad **2**.

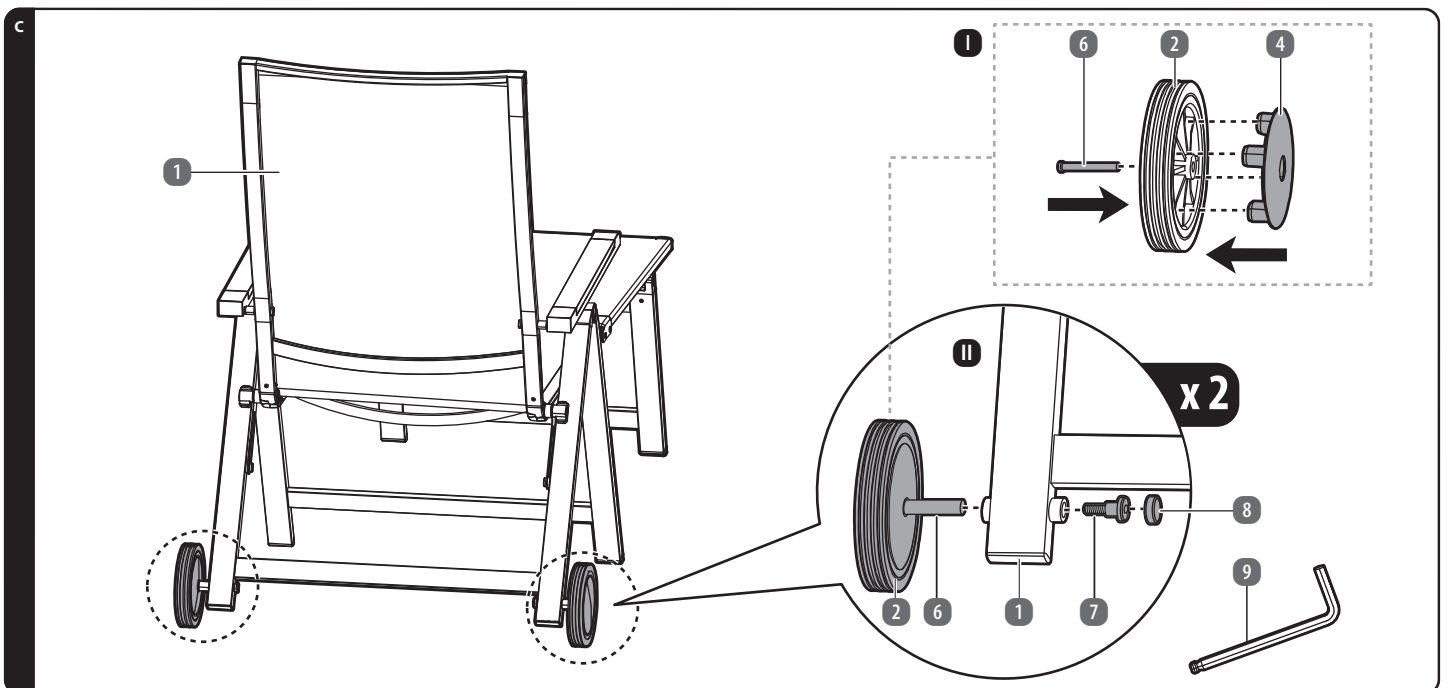

10. Führen Sie von außen die Flügelschraube **5** in die obere Strebe der vorderen Beine der Aluminiumliege **1** ein (Abb. D).
11. Drehen Sie die Flügelschraube **5** im Uhrzeigersinn, um diese zu befestigen (Abb. D).

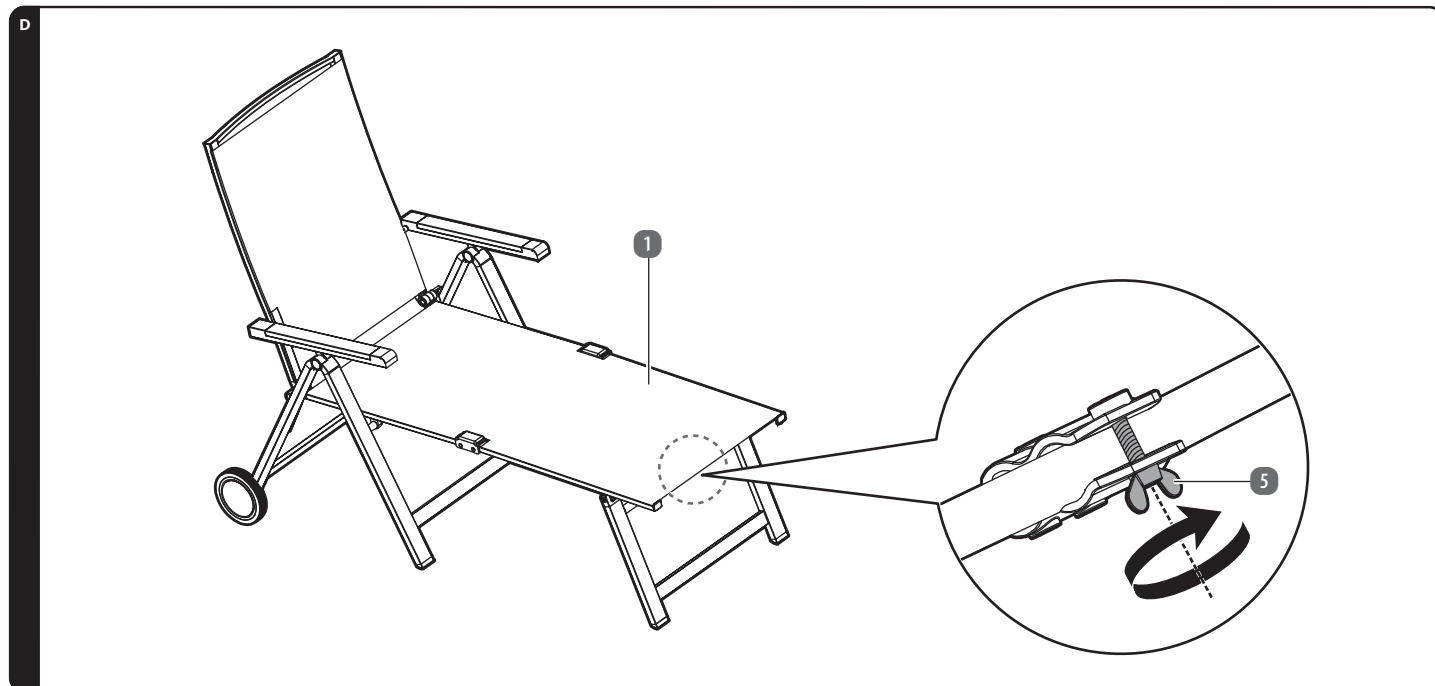

6 REINIGUNG UND PFLEGE

VORSICHT! BESCHÄDIGUNGSGEFAHR!

» Um die Lebensdauer des Produkts zu verlängern: Schützen Sie das Produkt vor Staub, Wasser, Feuchtigkeit, Frost, extremen Temperaturen, hoher Luftfeuchtigkeit sowie direkter Sonneneinstrahlung.

6.1 REINIGUNG

VORSICHT! BESCHÄDIGUNGSGEFAHR!

- » Verwenden Sie keine aggressiven Reinigungsmittel, Bürsten mit Metall- oder Nylonborsten sowie keine scharfen oder metallischen Reinigungsgegenstände wie Messer, harte Spachtel und dergleichen. Diese könnten die Oberflächen des Produkts beschädigen.
- » Tauchen Sie das Produkt beim Reinigen nicht in Wasser ein.
- » Reinigen Sie das Produkt nicht mit einem Dampf- oder Hochdruckreiniger.

1. Entfernen Sie Staub und Schmutz mit einem trockenen oder leicht angefeuchteten, weichen Tuch und bei Bedarf mit etwas mildem Seifenwasser.
2. Lassen Sie das Produkt anschließend vollständig trocknen, bevor Sie es erneut verwenden oder lagern.
3. Entfernen Sie allfällige Schimmel- oder Moderflecken mit einem neutralen Reinigungsmittel und Wasser.

6.2 WARTUNG

⚠ VORSICHT! VERLETZUNGS- UND BESCHÄDIGUNGSGEFAHR!

» Lose Schraubverbindungen können eine Gefahrenquelle darstellen und zu Verletzungen und zur Beschädigung des Produkts führen.

- Prüfen sie regelmäßig alle Schraubverbindungen und ziehen Sie sie bei Bedarf nach.
- Überprüfen Sie die Räder **2** regelmäßig auf Verschleiß und stellen Sie sicher, dass sie frei von Schmutz und Ablagerungen sind.

6.3 AUFBEWAHRUNG

- Reinigen Sie alle Teile des Produkts, bevor Sie das Produkt lagern (siehe Kapitel **REINIGUNG UND PFLEGE**).
- Trocknen Sie das Produkt vor der Lagerung vollständig.
- Lagern Sie das Produkt für Kinder und Haustiere unzugänglich.
- Lagern Sie das Produkt an einem trockenen, frostfreien, lichtgeschützten und gut belüfteten Ort, um Schimmel und Moder zu vermeiden.
- Bewahren Sie die Informationen zu diesem Produkt (z. B. diese Anleitung) immer zusammen mit dem Produkt auf.

7 TECHNISCHE DATEN

Modell:	ALOW24
Maße (B×T×H):	
– aufgeklappt:	ca. 76,5 cm × 147 cm × 109 cm
– zusammengeklappt:	ca. 76,5 cm × 90 cm × 19 cm
Max. Tragfähigkeit:	150 kg
Artikelnummer:	843249

ENTSORGUNGSHINWEISE

VERPACKUNG ENTSORGEN



Entsorgen Sie die Verpackung sortenrein. Geben Sie Pappe und Karton zum Altpapier, Folien in die Wertstoffsammlung.

PRODUKT ENTSORGEN

Entsorgen Sie das Produkt gemäß den in Ihrem Land geltenden Entsorgungsvorschriften und -gesetzen.

8 GARANTIE

Bevor Sie Ihr Produkt einsenden, wenden Sie sich telefonisch oder per Mail an unser **SERVICECENTER**. So können wir Ihnen bei eventuellen Bedienungsfehlern helfen.

8.1 GARANTIEBEDINGUNGEN

Sehr geehrter Kunde

Ihre Vorteile aus der Herstellergarantie:

Garantiezeit:	3 Jahre ab Zeitpunkt der Übernahme
Garantieleistung:	Kostenfreier Austausch oder Geldrückgabe Keine Transportkosten
Hotline:	+43 732 915 098 (zum regulären Festnetztarif Ihres Telefonanbieters)
Erreichbarkeit:	Montag bis Freitag von 8.00 bis 20.00 Uhr

Bitte beachten Sie, dass die Art der Garantieleistung im Einzelfall vom Garanten bestimmt wird.

Um die Garantie in Anspruch zu nehmen:

- Halten Sie bitte den Kassenbon bzw. die Rechnung bereit.
- Kontaktieren Sie unser **SERVICECENTER** telefonisch.

Die Garantie gilt nicht:

- bei Schäden durch Elementarereignisse (z.B. Blitz, Wasser, Feuer, Frost, etc.), **Unfall, Transport, ausgelaufene Batterien oder unsachgemäße Benutzung**
- bei Beschädigung oder Veränderung durch den Käufer/Dritte
- bei Missachtung der Sicherheits- und Wartungsvorschriften, Bedienungsfehlern
- bei Verkalkung, Datenverlust, Schadprogrammen, Einbrennschäden
- auf die normale Abnutzung von Verschleißteilen (z.B. Akkukapazität)

Nach Ablauf der Garantiezeit haben Sie weiterhin die Möglichkeit, durch das **SERVICECENTER** Reparaturen kostenpflichtig durchführen zu lassen. Falls die Reparatur oder der Kostenvoranschlag für Sie nicht kostenfrei sind, werden Sie vorher verständigt.

Die gesetzliche Gewährleistungspflicht des Übergebers wird durch diese Garantie nicht eingeschränkt. Die Garantiezeit kann nur verlängert werden, wenn dies eine gesetzliche Norm vorsieht. In den Ländern, in denen eine (zwingende) Garantie und/oder eine Ersatzteillagerhaltung und/oder eine Schadenersatzregelung gesetzlich vorgeschrieben sind, gelten die gesetzlich vorgeschriebenen Mindestbedingungen. Das Serviceunternehmen und der Verkäufer übernehmen bei Reparaturannahme keine Haftung für eventuell auf dem Produkt vom Kunden gespeicherte Daten und Einstellungen.



IMPORTIERT DURCH

**ASCE - ALDI SÜD GROUP SUPPLY
CHAIN ENTITY GMBH**

MICHAEL-WALZ-GASSE 18D

5020 SALZBURG

AUSTRIA

ASS@ASCE-IMPORTS.COM