

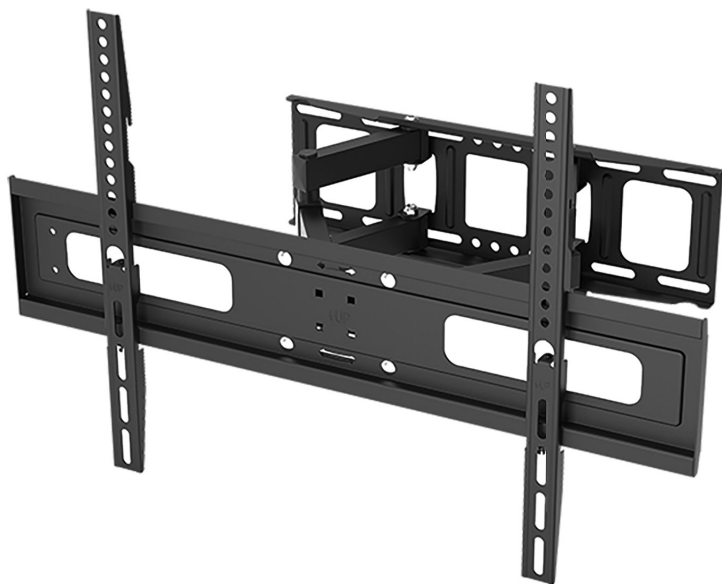

ISTRUZIONI PER L'USO

SUPPORTO DA PARETE PER TV LCD DA 81 - 228,6 cm (32 - 90")



medion

ASSISTENZA POST-VENDITA

840976



☎ 800 580250



WWW.ALDI-SERVICE.IT
WWW.MEDION.IT

MODELLO: MD23094

11/2024

3

ANNI DI GARANZIA

SOMMARIO

1	Informazioni sulle presenti istruzioni per l'uso	4
1.1.	Spiegazione dei simboli	4
2	Utilizzo conforme	4
3	Indicazioni di sicurezza	4
3.1.	Gruppi di utenti	5
4	Attrezzatura necessaria	5
5	Componenti dell'apparecchio	6
6	Montaggio	6
6.1.	Operazioni preliminari	6
6.2.	Montaggio a parete	6
6.3.	Montaggio dello schermo	7
6.4.	Agganciare e fissare lo schermo	7
7	Regolare lo schermo	8
8	Cura, manutenzione, conservazione e trasporto	8
9	Risoluzione dei problemi	8
10	Standard VESA	8
11	Smaltimento	8
12	Dati tecnici	8
13	Informazioni relative al servizio di assistenza	8
14	Note legali	9
15	Garanzia	9
15.1.	Condizioni di garanzia	9

1 INFORMAZIONI SULLE PRESENTI ISTRUZIONI PER L'USO



Prima di mettere in funzione l'apparecchio, leggere attentamente le indicazioni di sicurezza. Osservare le avvertenze riportate sull'apparecchio e nelle istruzioni per l'uso.

Tenere sempre a portata di mano le istruzioni per l'uso e consegnarle insieme a queste istruzioni per l'uso in caso di vendita o cessione dell'apparecchio.

1.1. SPIEGAZIONE DEI SIMBOLI

Quando un paragrafo è contrassegnato da uno dei seguenti simboli di avvertimento, per prevenire le possibili conseguenze descritte è necessario evitare il pericolo indicato nel testo.

AVVERTIMENTO!

» Questa parola segnale indica un pericolo con un basso grado di rischio, che, se non viene evitato, può avere come conseguenza una lesione piccola o modesta.

CAUTELA!

» Questo simbolo segnale mette in guardia da possibili danni materiali.

AVVISO

» Questo simbolo fornisce informazioni supplementari utili per l'assemblaggio o il funzionamento.

2 UTILIZZO CONFORME

Il presente prodotto serve per montare su una parete verticale e sufficientemente stabile schermi piatti con diagonale, peso e punti di fissaggio specifici. Consente un montaggio (inclinabile, orientabile) versatile e con un ingombro ridotto.

- L'apparecchio è destinato esclusivamente all'utilizzo privato e non a quello industriale/commerciale.
- Utilizzare l'apparecchio solo in ambienti chiusi.

L'utilizzo non conforme comporta il decadimento della garanzia:

- Non modificare l'apparecchio senza la nostra approvazione e non utilizzare alcun altro dispositivo non approvato o non fornito da noi.
- Utilizzare esclusivamente pezzi di ricambio e accessori forniti o approvati da noi.
- Attenersi a tutte le indicazioni fornite nelle presenti istruzioni per l'uso, in particolare alle indicazioni di sicurezza. Qualsiasi altro utilizzo è considerato non conforme e può provocare danni a persone o cose.

3 INDICAZIONI DI SICUREZZA

- È indispensabile eseguire un montaggio corretto, il che non rientra nelle responsabilità del produttore/fornitore. Le viti fornite in dotazione devono essere utilizzate esclusivamente per fissare i supporti alla parete e le staffe al lato posteriore del televisore LCD.
- Il tipo di montaggio, e in particolare il tipo di viti da utilizzare, dipendono dal materiale della parete. In linea generale, le viti fornite sono indicate per il montaggio su pareti di cemento, ma la loro idoneità dipende comunque anche dalle caratteristiche specifiche della parete. Se le viti e i tasselli forniti in dotazione non sono adeguati alle caratteristiche della propria parete utilizzarne altri appropriati.
- Durante il montaggio osservare anche le istruzioni d'uso e di montaggio degli apparecchi da fissare. Il produttore/fornitore non si assume alcuna responsabilità in caso di utilizzo inappropriato o non conforme alle norme vigenti.
- Prima del montaggio è necessario valutare la capacità di carico del muro al quale devono essere fissati i supporti e il carico previsto, rispettando le leggi e norme vigenti a livello locale. Se necessario, utilizzare materiali di fissaggio adeguati o rinforzare la struttura del muro.
La responsabilità finale relativa al montaggio corretto, alla valutazione delle caratteristiche del muro e ai materiali di fissaggio da utilizzare è in ogni caso del cliente e/o dell'installatore da lui incaricato.
Il produttore/fornitore declina ogni responsabilità per danni diretti, indiretti o conseguenti a installazione errata e/o inappropriata, a montaggio su strutture con capacità di carico insufficiente, a sovraccarichi,

a non osservanza del manuale d'uso, ad abbinamento con prodotti non provenienti dal costruttore/fornitore o a eventuale combinazione impropria di prodotti del produttore/fornitore.









- Non utilizzare più il supporto da parete se presenta danni visibili.

3.1. GRUPPI DI UTENTI

A causa dell'elevato potenziale di pericolo e dei rischi per la salute, alcune fasi di lavoro devono essere eseguite solo da personale specializzato.

FASE DI LAVORO	GRUPPO DI UTENTI
Montaggio, smontaggio, manutenzione, trasporto, conservazione, smaltimento	<p>Utenti con conoscenze meccaniche</p> <div style="border: 1px solid gray; padding: 5px; margin: 10px 0;"> <p>i AVVISO</p> <p>Per evitare danni a persone o cose, tenere il supporto da parete fuori dalla portata di bambini e persone con ridotte capacità intellettive e motorie.</p> </div>
Riparazione, manutenzione	<p>Personale specializzato</p> <p>sono necessari misure di sicurezza specifiche, conoscenze tecniche e attrezzature.</p>

4 ATTREZZATURA NECESSARIA

ATTREZZO	FIGURA
Provacircuiti	
Livella a bolla (inclusa nella confezione)	
Matita	
Martello	
Cacciavite a croce	
Chiave n. 10	
Trapano	
Punta per cemento/murature	
Seconda persona	

5 COMPONENTI DELL'APPARECCHIO

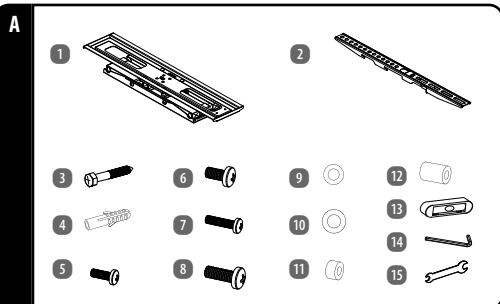

- 1 Supporto da parete
- 2 2 supporti adattatore
- 3 6 viti prigioniere ST6 x 55 mm
- 4 6 tasselli da parete (10 x 50 mm)
- 5 4 viti con taglio a croce M6 x 15 mm
- 6 4 viti con taglio a croce M8 x 15 mm
- 7 4 viti con taglio a croce M6 x 30 mm
- 8 4 viti con taglio a croce M8 x 30 mm
- 9 6 rondelle Ø 6 mm
- 10 4 rondelle Ø 8 mm
- 11 4 distanziatori Ø 5 mm
- 12 4 distanziatori Ø 15 mm
- 13 Livella a bolla
- 14 1 chiave a brugola da 5 mm
- 15 1 chiave inglese

6 MONTAGGIO



6.1. OPERAZIONI PRELIMINARI

- Verificare il contenuto della confezione per accertarsi che la fornitura sia completa e integra.

i AVVISO

Assicurarsi che i dati tecnici di tutti i prodotti utilizzati rientrino negli intervalli indicati.

⚠ AVVERTIMENTO! PERICOLO DI LESIONI!

L'apertura o chiusura accidentale del supporto da parete durante le operazioni di montaggio o smontaggio comporta un pericolo di schiacciamento.

- » Fissare i bracci di supporto del supporto da parete onde evitarne l'apertura o chiusura accidentale.

6.2. MONTAGGIO A PARETE

i AVVISO

Assicurarsi che vi sia spazio sufficiente intorno agli apparecchi sorgenti, ai dispositivi di output e all'area d'inclinazione per garantire un'adeguata ventilazione e possibilità di spostamento.

⚠ AVVERTIMENTO! PERICOLO DI LESIONI!

Condizioni ambientali non idonee possono causare lesioni!

- » Controllare le caratteristiche della parete e scegliere un punto sicuro per il montaggio.
- » Fare attenzione a non danneggiare cavi elettrici o altre condutture passanti nel muro.

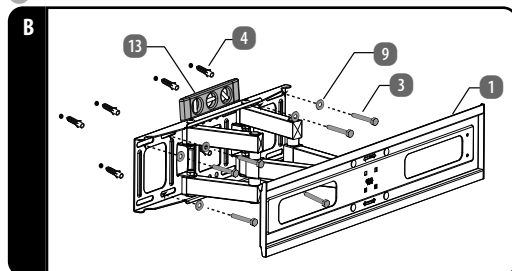

- Prima di praticare i fori, verificare l'eventuale presenza di linee elettriche, condutture del gas o idriche nel muro con il provacircuiti per evitare danni.
- Tracciare i fori utilizzando una matita e una livella a bolla (13) (in alternativa, utilizzare la livella a bolla in dotazione).
- Con una punta per murature da 10 mm praticare i fori nella parete a una profondità di 65 mm (vedere fig. B).
- Inserire un tassello da parete (4) in ogni foro. Se necessario, utilizzare un martello.
- Fissare il supporto da parete (1) con le viti prigioniere (3) e le rondelle (9).

6.3. MONTAGGIO DELLO SCHERMO

⚠ AVVERTIMENTO! PERICOLO DI LESIONI!

I componenti non assicurati o sporgenti possono causare lesioni in caso di inciampo o cadute!

- » Al fine di evitare lesioni, assicurarsi di posizionare, installare e trasportare il supporto da parete e tutti gli accessori in modo sicuro.

CAUTELA! PERICOLO DI DANNI!

Per non danneggiare la filettatura delle viti, stringerle con una forza moderata.

- » Non appoggiare MAI la superficie degli schermi piatti sul pavimento. Evitare di utilizzare viti troppo lunghe per non danneggiare lo schermo.

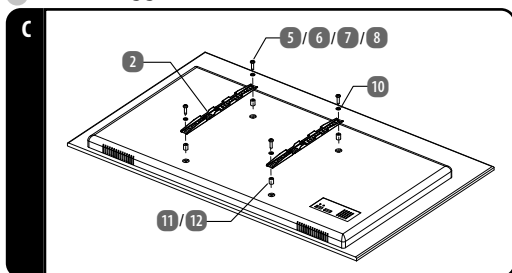

- Utilizzare le viti Phillips **5 / 6 / 7 / 8**, le rondelle **10** e i distanziali **11 / 12** per fissare le staffe di adattamento allo schermo (vedere Fig. C).

6.4. AGGANCIARE E FISSARE LO SCHERMO

⚠ AVVERTIMENTO! PERICOLO DI LESIONI!

I componenti non assicurati o sporgenti possono causare lesioni in caso di inciampo o cadute!

- » Al fine di evitare lesioni, assicurarsi di posizionare, installare e trasportare il supporto da parete e tutti gli accessori in modo sicuro.

CAUTELA! PERICOLO DI DANNI!

I cavi che devono passare attraverso i bracci di supporto possono venire danneggiati dallo schiacciamento.

- » Mentre si appende lo schermo, controllare che i cavi siano liberi di muoversi.

i AVVISO

Assicurarsi che vi sia spazio sufficiente intorno agli apparecchi sorgenti, ai dispositivi di output e all'area d'inclinazione per garantire un'adeguata ventilazione e possibilità di spostamento.

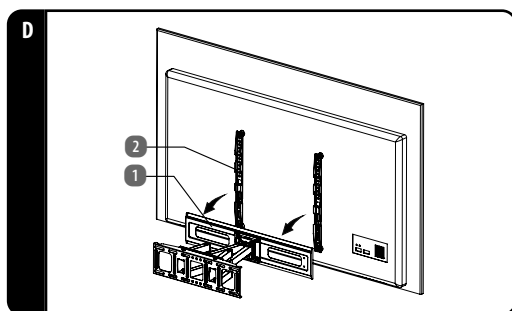

- Con l'aiuto di una seconda persona agganciare lo schermo predisposto con i supporti adattatori **2** al supporto da parete **1** (vedere fig. D).

7 REGOLARE LO SCHERMO

⚠ AVVERTIMENTO! PERICOLO DI LESIONI!

A causa di un utilizzo incontrollato del supporto da parete, i componenti mobili affilati possono causare schiacciamenti!

- » Durante l'utilizzo del dispositivo, non avvicinare gli arti ai componenti mobili affilati.
- » Tenere in considerazione che il prodotto è mobile e pertanto può allontanarsi dal muro o avvicinarsi all'utilizzatore.

– Allineare lo schermo in orizzontale quanto necessario.

i AVVISO

Poiché il supporto da parete è mobile, i cavi dell'apparecchio possono essere collegati in un secondo momento.

8 CURA, MANUTENZIONE, CONSERVAZIONE E TRASPORTO

- La manutenzione del supporto da parete deve essere eseguita esclusivamente da personale qualificato in un centro specializzato.
- Rimuovere lo sporco dalle giunture mobili e lubrificarle regolarmente con olio per macchine leggero.
- Per evitare graffi, pulire con cautela il supporto da parete utilizzando solo un panno morbido e asciutto. Per eliminare macchie difficili, usare un panno leggermente inumidito con acqua. Non utilizzare detersivi o prodotti chimici per non danneggiare il materiale.
- Verificare regolarmente che gli attacchi e le viti siano ben fissati; se allentati, stringerli nuovamente con cautela.
- Anche per la manutenzione, la cura, la conservazione e il trasporto evitare luoghi con temperature elevate o umidi/bagnati.
- In caso di inutilizzo, conservare il supporto da parete fuori dalla portata dei bambini in un luogo asciutto e senza polvere.
- Una volta smontato il prodotto, possono rimanere fori visibili nel muro. Dopo un utilizzo prolungato, si potrebbe notare un'alterazione di colore sulla superficie in cui è stato montato il prodotto.
- Per evitare danni utilizzare l'imballaggio originale per il trasporto.

9 RISOLUZIONE DEI PROBLEMI

PROBLEMA	SOLUZIONE
Come devono essere verificate le caratteristiche della parete?	Informazioni relative ai carichi nei locali abitativi possono essere reperite in varie direttive europee. Controllare lo spessore della parete e il materiale che si trova sotto l'intonaco/la tappezzeria. Chiedere consiglio a uno specialista.
In che modo devono essere praticati i fori?	Leggere il capitolo „6.2. Montaggio a parete“ a pagina 6.
Il supporto da parete è difficile da allineare.	Una volta scattato in posizione, il supporto da parete non può più essere allineato. Se necessario, sganciarlo e riagganciarlo nuovamente dopo averlo allineato.

10 STANDARD VESA

La VESA (Video Electronics Standards Association) ha stabilito tre standard per uniformare e semplificare il fissaggio di monitor, televisore e relativi supporti. Per definire i punti di fissaggio, è possibile consultare i dati riportati sul proprio dispositivo, nelle specifiche tecniche del manuale d'uso e nelle presenti istruzioni. Alcuni modelli consentono un attacco personalizzato e regolabile liberamente (ad es. 30 x 30 cm).

11 SMALTIMENTO



IMBALLAGGIO

L'imballaggio protegge l'apparecchio da eventuali danni durante il trasporto. Gli imballaggi sono prodotti con materiali che possono essere smaltiti nel rispetto dell'ambiente e destinati a un corretto riciclaggio.

12 DATI TECNICI

SUPPORTO DA PARETE	
Dimensione TV	32 – 90" (81-228,6 cm)
Standard VESA	max. 600 x 400 mm
Portata	max. 50 kg
Orientabile	±90°
Distanza dalla parete	ca. 6,4 cm
Dimensioni (L x H x P)	63,9 x 42,0 x 6,4 - 35,8 cm
Peso	3,90 kg

13 INFORMAZIONI RELATIVE AL SERVIZIO DI ASSISTENZA

Nel caso in cui il dispositivo non funzioni come desiderato o come previsto, per prima cosa contattare il nostro servizio clienti. Esistono diversi modi per mettersi in contatto con noi.

- In alternativa è possibile compilare il modulo di contatto disponibile alla pagina www.medion.com/contact.
- Il nostro team di assistenza è raggiungibile anche via telefonicamente.

ORARI DI APERTURA

Lun.-ven.: 9.00-17.00

ASSISTENZA POST-VENDITA

☎ 800 580250



Queste e altre istruzioni per l'uso possono essere scaricate dal portale dell'assistenza www.medionservice.com.

È inoltre possibile effettuare una scansione del codice QR riportato a fianco e scaricare le istruzioni per l'uso dal portale dell'assistenza utilizzando un dispositivo portatile.

14 NOTE LEGALI

Copyright 2024

Ultimo aggiornamento: 26. settembre 2024, 12:23 PM

Tutti i diritti riservati.

Le presenti istruzioni per l'uso sono protette da copyright.

È vietata la riproduzione in forma meccanica, elettronica e in qualsiasi altra forma senza l'autorizzazione scritta da parte del produttore.

Il copyright appartiene al distributore:

MEDION AG

Am Zehnthof 77

45307 Essen

Germania

L'indirizzo riportato sopra non è quello a cui spedire la merce resa. Per prima cosa contattare sempre il nostro servizio clienti.

15 GARANZIA

Prima di spedire il suo prodotto la invitiamo a contattare la nostra **ASSISTENZA POST-VENDITA** telefonicamente oppure per e-mail. In questo modo possiamo aiutarla in caso di eventuali errori nell'utilizzo del prodotto.

15.1. CONDIZIONI DI GARANZIA

Gentile cliente

La **garanzia convenzionale ALDI S.r.l.** (di seguito: garanzia) le offre vantaggi ben superiori rispetto a quanto previsto dall'obbligo di garanzia legale:

Durata della garanzia:	3 anni a partire dal momento di ricezione della merce
Garanzia:	Sostituzione dell'articolo oppure rimborso. Nessun costo di trasporto
Hotline:	800 580250
Reperibilità:	Lun.–Ven. dalle ore 09.00 alle ore 17.00

ALDI si riserva di valutare caso per caso quale delle due sopra indicate modalità di prestazione della garanzia applicare.

Per attivare la garanzia la preghiamo di:

- tenere a portata di mano lo scontrino o la fattura
- contattare la nostra **ASSISTENZA POST-VENDITA** telefonicamente.

La garanzia non si estende a danni causati da:

- **eventi naturali** (p. es. fulmini, acqua, fuoco, gelo ecc.), **incidenti, trasporto, batterie che perdono liquido oppure utilizzo improprio**
- **danni o modifiche da parte dell'acquirente/di terzi**
- **inadempienza delle misure di sicurezza e di manutenzione, errori d'uso**
- **calcificazione, perdita di dati, programmi dannosi, bruciature dello schermo**
- **normale usura delle parti ad essa soggette** (p. es. la capacità della batteria)

In caso di riparazione, il **SERVIZIO ASSISTENZA POST VENDITA** e **ALDI S.r.l.** non sono in alcun modo responsabili per eventuali impostazioni o dati salvati sul prodotto dal cliente.

Al termine del periodo della garanzia avete in ogni modo la possibilità di rivolgervi onerosamente al **SERVIZIO ASSISTENZA POST VENDITA**. Qualora la riparazione o il preventivo di riparazione non fossero a titolo gratuito, riceverà un'informazione preventivamente.

La presente garanzia si aggiunge alla garanzia legale ed i conseguenti diritti previsti dalla legge a favore dei consumatori, che acquistano i prodotti nei punti vendita di ALDI S.r.l., non sono in alcun modo pregiudicati e/o limitati dalla presente garanzia ai sensi degli articoli da 128 a 135 del Codice del Consumo ove tali prodotti presentino un difetto di conformità nei 24 mesi successivi alla data di acquisto o consegna. Il difetto deve essere denunciato entro 2 mesi dalla scoperta.

Per maggiori dettagli rinviamo al seguente link www.aldi-service.it sul nostro sito web.

Per quanto riguarda l'informativa ai sensi del Codice in materia di protezione dei dati personali (D.Lgs. 196/2003) si rinvia al sito: <https://www.aldi.it/informativa-sulla-privacy/>.



PRODUTTORE:

MEDION AG
AM ZEHNTHOF 77
45307 ESSEN
GERMANIA

FABBRICATO IN CINA

V01/0724