



BEDIENUNGSANLEITUNG

VOLLKLAPPBARE TRANSPORTKARRE



WORKZONE®



SERVICECENTER

842454

AT

BITTE WENDEN SIE SICH AN IHRE **HOFER-FILIALE**.

MODELL: 842454

01/2025

3

JAHRE GARANTIE

1 Allgemeines	3
2 Sicherheit	3
2.1 Erklärung der Hinweise.....	3
2.2 Zeichenerklärung.....	3
2.3 Allgemeine Sicherheitshinweise.....	3
2.4 Zusätzliche Sicherheitshinweise.....	3
2.5 Bestimmungsgemäßer Gebrauch.....	3
3 Produktübersicht	3
4 Vor dem ersten Gebrauch	4
4.1 Produkt und Lieferumfang prüfen.....	4
4.2 Grundreinigung.....	4
5 Bedienung	4
5.1 Produkt ausklappen.....	4
5.2 Produkt verwenden.....	4
5.3 Produkt zusammenklappen.....	4
6 Reinigung und Wartung	5
6.1 Reinigung.....	5
6.2 Wartung.....	5
6.3 Aufbewahrung.....	5
7 Technische Daten	5
8 Entsorgung	5
8.1 Verpackung entsorgen.....	5
8.2 Produkt entsorgen.....	5
9 Garantie	5
9.1 Garantiebedingungen.....	5

1 ALLGEMEINES



Diese Bedienungsanleitung (im Folgenden nur „Anleitung“ genannt) ist Teil des Produkts und enthält wichtige Informationen zur Benutzung und Pflege.

Lesen Sie die Anleitung, insbesondere das Kapitel **SICHERHEIT**, sorgfältig durch, bevor Sie das Produkt verwenden. Bei Nichtbeachtung dieser Anleitung kann es zu schweren Verletzungen und/oder zu Schäden am Produkt kommen.

Bewahren Sie die Anleitung für die zukünftige Verwendung und Referenz auf. Wenn Sie das Produkt an Dritte weitergeben, geben Sie unbedingt diese Anleitung mit. Wenn Sie eine digitale Kopie der Anleitung benötigen, wenden Sie sich bitte an das Servicecenter.

2 SICHERHEIT

2.1 ERKLÄRUNG DER HINWEISE

Die folgenden Symbole und Signalwörter werden in dieser Anleitung verwendet.

⚠️ WARNUNG!

» Dieses Signalsymbol/-wort bezeichnet eine Gefährdung mit einem mittleren Risikograd, die, wenn sie nicht vermieden wird, den Tod oder eine schwere Verletzung zur Folge haben kann.

⚠️ VORSICHT!

» Dieses Signalsymbol/-wort bezeichnet eine Gefährdung mit einem niedrigen Risikograd, die, wenn sie nicht vermieden wird, eine geringfügige oder mäßige Verletzung zur Folge haben kann.

VORSICHT!

» Dieses Signalwort warnt vor möglichen Sachschäden.

ℹ️ HINWEIS

» Dieses Symbol gibt Ihnen nützliche Zusatzinformationen zum Zusammenbau oder zur Handhabung.

2.2 ZEICHENERKLÄRUNG

Die folgenden Symbole werden in dieser Anleitung, auf dem Produkt oder auf der Verpackung verwendet.



Lesen Sie die Anleitung.

2.3 ALLGEMEINE SICHERHEITSHINWEISE

⚠️ WARNUNG! VERLETZUNGSGEFAHR!

Bei unsachgemäßer Verwendung des Produkts besteht ein erhöhtes Verletzungsrisiko.

- » Kinder dürfen nicht mit dem Produkt oder dem Riemen spielen. Reinigung und Benutzerwartung dürfen nicht von Kindern ohne Beaufsichtigung durchgeführt werden.
- » Halten Sie Kinder vom Produkt fern.
- » Lassen Sie das Produkt während der Nutzung nicht unbeaufsichtigt.
- » Lassen Sie Kinder nicht mit der Verpackungsfolie spielen. Kinder können sich beim Spielen darin verfangen und ersticken.
- » Überprüfen Sie das Produkt vor jedem Gebrauch sorgfältig auf seine Funktionstüchtigkeit. Verwenden Sie das Produkt nicht, wenn es beschädigt ist.
- » Stellen Sie sicher, dass der Griff und die Trägerplatte vollständig ausgezogen sind, bevor Sie das Produkt verwenden.
- » Transportieren Sie auf dem Produkt nie eine Last, die mehr als 100 kg wiegt.
- » Verwenden Sie das Produkt nur auf glatten, stabilen und ebenen Flächen und nicht auf Treppen oder geneigtem Untergrund. Bei Verwendung auf Treppen oder geneigtem Untergrund könnten Sie die Kontrolle über das Produkt verlieren und somit eine Gefahr verursachen.
- » Verwenden Sie das Produkt nicht zum Transportieren von Personen.
- » Stellen Sie sich nicht auf das Produkt.
- » Ziehen Sie das Produkt nicht mit Kraftfahrzeugen.
- » Stellen Sie Ihre Füße nicht vor oder hinter die Räder.
- » Verwenden Sie das Produkt nicht für instabile, lose oder einseitig gestapelte Lasten. Beladen Sie das Produkt immer so, dass sich der Schwerpunkt der Last so nah wie möglich in der Mitte des Produkts befindet. Sichern Sie die Lasten ggf. mit dem Riemen.
- » Beladen Sie die Trägerplatte des Produkts auf beiden Seiten immer gleichmäßig.
- » Platzieren Sie schwerere Gegenstände immer unten und leichtere Gegenstände oben auf das Produkt.
- » Stellen Sie sicher, dass die Last nicht breiter als das Produkt ist, insbesondere bei Transporten durch enge Gänge.
- » Beladen Sie das Produkt immer so, dass Sie den Griff mit Ihren Händen uneingeschränkt greifen können.
- » Achten Sie beim Fahren mit dem Produkt stets auf angemessene Sicht. Stapeln Sie die Last nicht über die sichere Höhe hinaus oder so, dass die Sicht behindert wird.

- » Vermeiden Sie schwere Lasten, die nur mit übermäßigem Kraftaufwand bewegt werden können. Verdrehen Sie nicht den Körper, wenn Sie das Produkt bewegen, und achten Sie auf Gefahren in der Umgebung (z. B. Risse und unebene Flächen), durch die sich das Produkt verschieben oder durch die es abrupt gestoppt werden kann.
- » Schieben Sie das Produkt nur vorwärts. Ziehen Sie es nicht rückwärts.
- » Achten Sie auf den Weg vor Ihnen und gehen Sie nicht zu schnell, wenn Sie das Produkt bewegen.
- » Halten Sie das Produkt vor sich, wenn Sie eine leichte Steigung hoch- oder heruntergehen. Verwenden Sie das Produkt nicht an steilen Steigungen.
- » Achten Sie beim Fahren mit dem Produkt stets auf den Zustand der Last. Halten Sie sofort an, wenn die Last instabil wird.
- » Lassen Sie das Produkt nicht unbeaufsichtigt, insbesondere wenn es beladen ist.
- » Verwenden Sie das Produkt nicht im Regen. Das Produkt ist nicht wasser- oder feuchtigkeitsbeständig.
- » Modifizieren oder verändern Sie das Produkt nicht derart, dass die Kapazität, Stabilität oder Sicherheit dadurch beeinträchtigt werden könnte.
- » Verwenden Sie nur vom Hersteller bereitgestellte Ersatzteile.

2.4 ZUSÄTZLICHE SICHERHEITSHINWEISE

VORSICHT! BESCHÄDIGUNGSGEFAHR!

Unsachgemäße Verwendung des Riemens kann den Riemen oder die transportierten Lasten beschädigen.

- » Führen Sie den Riemen nicht über scharfe Ecken und Kanten.
- » Der Riemen darf nicht zum Heben von Lasten verwendet werden.
- » Achtung! Riemen nicht zur Ladungssicherung verwenden!
- » Riemen bei Beschädigung nicht verwenden!
- » Bei Überbeanspruchung des Riemens kann dieser reißen und gefährlich zurückschlagen!
- » Sichern Sie großflächige Teile zusätzlich gegen Windlast!
- » Gepäckspinnen und –arme sind besonders zum Schnüren flatternder Planen geeignet.
- » Verwenden Sie den Riemen nicht zum Sichern von schweren Lasten!

2.5 BESTIMMUNGSGEMÄSSER GEBRAUCH

- Das Produkt ist ausschließlich zum Transportieren von Gegenständen mit einer maximalen Last von 100 kg konzipiert. Der im Lieferumfang enthaltene Riemen dient hauptsächlich zum Fixieren der Last und nicht zur Ladungssicherung. Das Produkt ist ausschließlich für den Privatgebrauch bestimmt und nicht für gewerbliche Anwendungen geeignet.
- Verwenden Sie das Produkt nur wie in dieser Anleitung beschrieben. Jede andere Verwendung gilt als nicht bestimmungsgemäß und kann zu Sach- oder Personenschäden führen. Das Produkt ist kein Kinderspielzeug.
- Der Hersteller oder Händler übernimmt keine Haftung für Schäden, die durch nicht bestimmungsgemäßen oder falschen Gebrauch entstanden sind.

3 PRODUKTÜBERSICHT

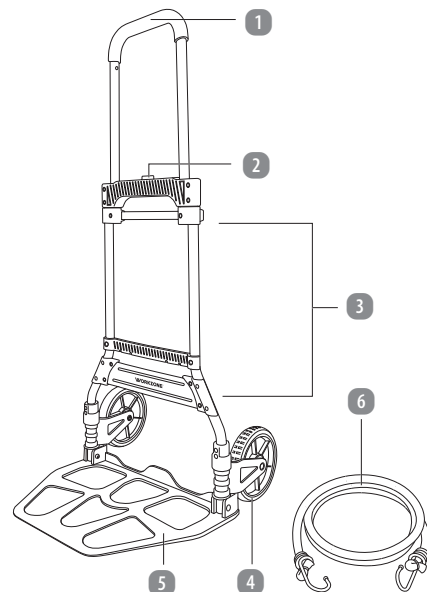

- 1 Griff
- 2 Griffaste
- 3 Rahmen

- 4 Räder
- 5 Trägerplatte
- 6 Riemen

4 VOR DEM ERSTEN GEBRAUCH

4.1 PRODUKT UND LIEFERUMFANG PRÜFEN

VORSICHT! BESCHÄDIGUNGSGEFAHR!

Wenn Sie die Verpackung unvorsichtig mit einem scharfen Messer oder einem anderen spitzen Gegenstand öffnen, kann das Produkt schnell beschädigt werden.

» Gehen Sie beim Öffnen sehr vorsichtig vor.

1. Nehmen Sie das Produkt aus der Verpackung.
2. Prüfen Sie, ob die Lieferung vollständig ist (siehe Kapitel **PRODUKTÜBERSICHT**).
3. Kontrollieren Sie, ob das Produkt oder die Einzelteile Schäden aufweisen. Ist dies der Fall, benutzen Sie das Produkt nicht. Wenden Sie sich an den Kundendienst über die auf der Titelseite dieser Anleitung angegebenen Kontaktstellen.

4.2 GRUNDREINIGUNG

1. Entfernen Sie das Verpackungsmaterial und sämtliche Schutzfolien.
2. Reinigen Sie vor der erstmaligen Benutzung alle Teile des Produkts wie im Kapitel **REINIGUNG UND WARTUNG** beschrieben.

5 BEDIENUNG

⚠ VORSICHT! QUETSCHGEFAHR!

Beim Aufbauen des Produkts können Sie sich die Finger quetschen.

» Gehen Sie beim Auseinander- oder Zusammenklappen des Produkts äußerst vorsichtig vor.

VORSICHT! BESCHÄDIGUNGSGEFAHR!

Wenn Sie das Produkt nicht ordnungsgemäß verwenden, können Sie es beschädigen.

» Ziehen Sie vor der Verwendung den Griff so weit heraus, dass er in der Endposition einrastet. Wenn der Griff nicht einrastet, kann er beim vorwärtsschieben des Produkts nach unten rutschen.

» Die Trägerplatte muss vollständig ausgezogen werden. Andernfalls sind die Räder nicht in der richtigen Position für den Gebrauch.

5.1 PRODUKT AUSKLAPPEN

1. Entfernen Sie den Riemen **6** vom Rahmen **3** des Produkts.
2. Drücken Sie die Griffaste **2** und ziehen Sie dann den Griff **1** nach oben, bis er einrastet (siehe Abb. A).

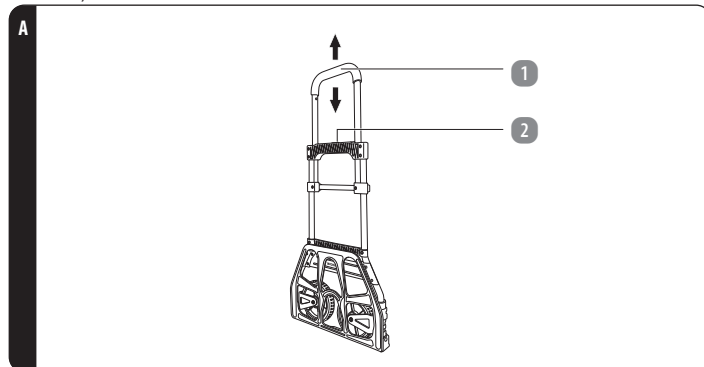

3. Klappen Sie die Trägerplatte **5** vollständig aus. Die Räder **4** klappen sich zusammen mit der Trägerplatte automatisch aus (siehe Abb. B).

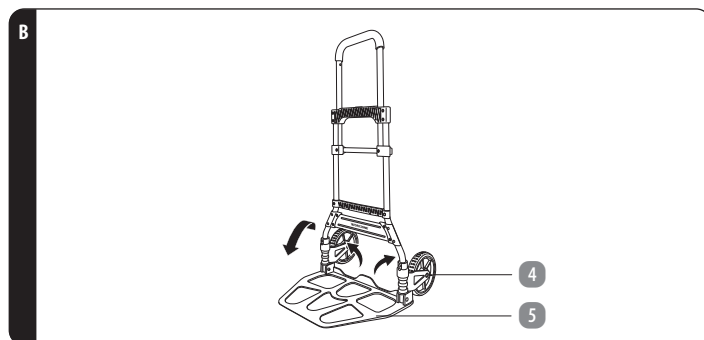

Das Produkt ist nun einsatzbereit.

5.2 PRODUKT VERWENDEN

1. Kippen Sie das Produkt leicht nach vorne und schieben Sie die Trägerplatte **5** unter die Last.
2. Schieben Sie die Trägerplatte so weit wie möglich unter die Last und sichern Sie die Last mit dem Riemen **6** (siehe Abb. C).

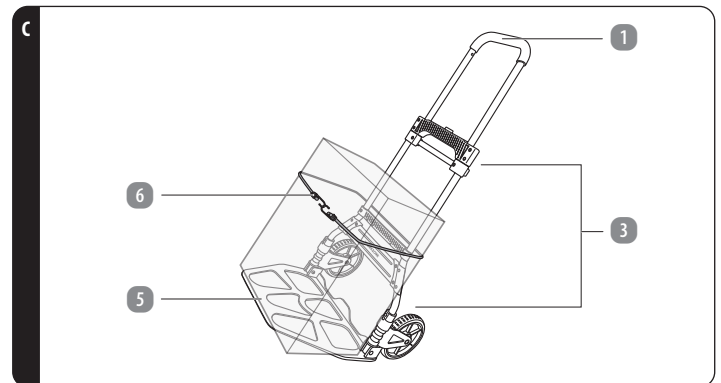

3. Kippen Sie das Produkt zu sich, sodass die Last am Rahmen **3** des Produkts anliegt und sich der Griff **1** auf Höhe Ihrer Hüfte befindet.
4. Halten Sie den Griff mit beiden Händen fest und schieben Sie dann das Produkt vorwärts.

5.3 PRODUKT ZUSAMMENKLAPPEN

1. Drücken Sie die Griffaste **2** und drücken Sie dann den Griff **1** nach unten, bis er einrastet (siehe Abb. D).

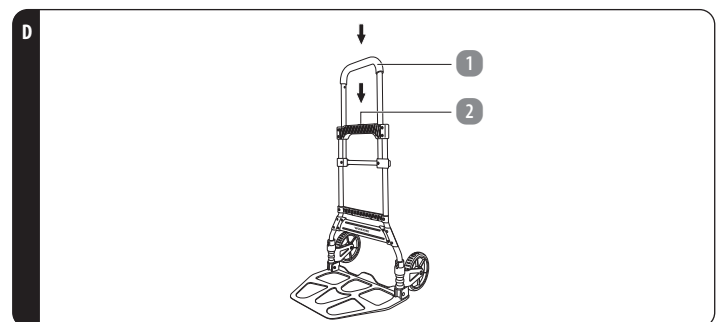

2. Ziehen Sie die Trägerplatte **5** zum Rahmen **3**. Die Räder **4** klappen sich zusammen mit der Trägerplatte automatisch ein (siehe Abb. E).

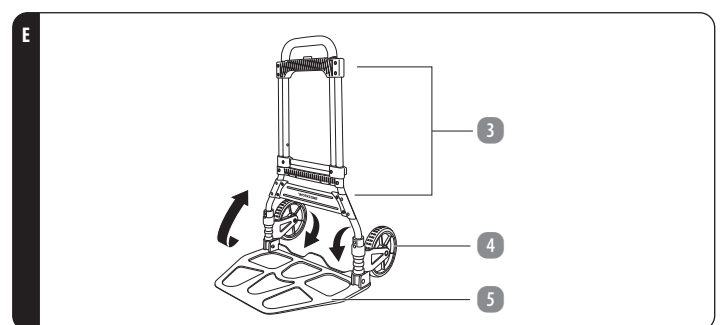

Das Produkt ist nun zusammengeklappt (siehe Abb. F).

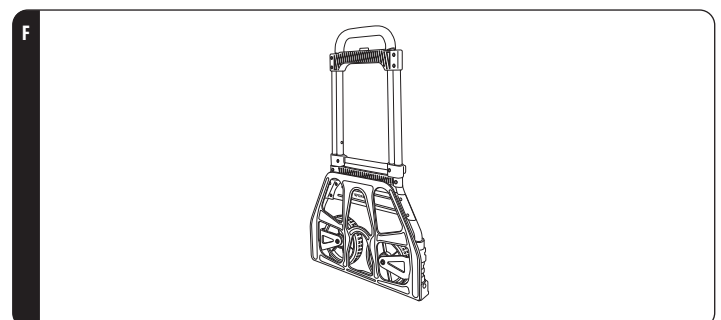

6 REINIGUNG UND WARTUNG

VORSICHT! BESCHÄDIGUNGSGEFAHR!

Unsachgemäßer Umgang mit dem Produkt kann zu Beschädigungen des Produkts führen.

- » Verwenden Sie keine aggressiven Reinigungsmittel, Bürsten mit Metall- oder Nylonborsten sowie keine scharfen oder metallischen Reinigungsgegenstände wie Messer, harte Spachtel und dergleichen. Diese können die Oberflächen beschädigen.

6.1 REINIGUNG

- Reinigen Sie das Produkt mit einem feuchten Tuch und lassen Sie es vollständig trocknen.

6.2 WARTUNG

- Überprüfen Sie regelmäßig alle Verbindungspunkte am Produkt. Verwenden Sie das Produkt nicht, wenn Sie Schäden feststellen.

6.3 AUFBEWAHRUNG

VORSICHT! BESCHÄDIGUNGSGEFAHR!

Wenn Sie das Produkt feucht aufbewahren, kann sich Rost bilden. Dadurch kann die Funktionalität oder Tragfähigkeit des Produkts dauerhaft und irreparabel beeinträchtigt werden.

- » Schützen Sie das Produkt vor Feuchtigkeit, direktem Sonnenlicht und Frost.

Alle Teile müssen vor dem Aufbewahren vollkommen trocken sein.

- Bewahren Sie das Produkt stets an einem trockenen Ort auf.
- Schützen Sie das Produkt vor direkter Sonneneinstrahlung.
- Lagern Sie das Produkt für Kinder unzugänglich.

7 TECHNISCHE DATEN

Modell:	842454
Gewicht:	ca. 5,2 kg
Abmessungen	
zusammengeklappt:	ca. 825 × 488 × 57 mm
auseinandergeklappt:	ca. 1 100 × 490 × 518 mm
Maximallast:	100 kg
Material des Gestells:	Stahl
Material der Trägerplatte:	Aluminium
Material der Räder:	TPR, PP
Material des Griffs:	EVA-Schaumstoff
Material des Riemens:	Polypropylenfaser
Maximale Zugkraft des Riemens:	60 N
Länge des Riemens:	125 cm (ohne Belastung) 256 cm (bei 60 N Belastung)
Artikelnummer:	842454

8 ENTSORGUNG

8.1 VERPACKUNG ENTSORGEN



Dieses Symbol weist auf die geeignete(n) Recycling-, Kompostierungs- und/oder Entsorgungsmethode(n) der Verpackungsmaterialien hin.

8.2 PRODUKT ENTSORGEN

- Entsorgen Sie das Produkt entsprechend den in Ihrem Land gültigen Gesetzen und Bestimmungen.

9 GARANTIE

Bitte wenden Sie sich mit dem Produkt und zugehörigem Kassenbon an Ihre HOFER-Filiale.

9.1 GARANTIEBEDINGUNGEN

Sehr geehrter Kunde

Ihre Vorteile aus der Herstellergarantie:

GARANTIEZEITRAUM:	3 Jahre ab Zeitpunkt der Übernahme
GARANTIELEISTUNG:	Kostenfreier Austausch oder Geldrückgabe Keine Transportkosten

Bitte beachten Sie, dass die Art der Garantieleistung im Einzelfall vom Garanten bestimmt wird.

Um die Garantie in Anspruch zu nehmen:

- Wenden Sie sich mit dem Produkt und zugehörigem Kassenbon an Ihre **HOFER-FILIALE**.

Die Garantie gilt nicht:

- **bei Schäden durch Elementarereignisse** (z. B. Blitz, Wasser, Feuer, Frost, etc.), **Unfall, Transport, ausgelaufenen Batterien** oder **unsachgemäßer Benutzung**
- **bei Beschädigung** oder **Veränderung durch den Käufer/Dritte**
- **bei Missachtung der Sicherheits- und Wartungsvorschriften, Bedienungsfehlern**
- **bei Verkalkung, Datenverlust, Schadprogrammen, Einbrennschäden**
- **auf die normale Abnutzung von Verschleißteilen (z. B. Akkukapazität)**

Die gesetzliche Gewährleistungspflicht des Übergebers wird durch diese Garantie nicht eingeschränkt. Die Garantiezeit kann nur verlängert werden, wenn dies eine gesetzliche Norm vorsieht. In den Ländern, in denen eine (zwingende) Garantie und/oder eine Ersatzteillagerhaltung und/oder eine Schadenersatzregelung gesetzlich vorgeschrieben sind, gelten die gesetzlich vorgeschriebenen Mindestbedingungen. Das Serviceunternehmen und der Verkäufer übernehmen bei Reparaturannahme keine Haftung für eventuell auf dem Produkt vom Kunden gespeicherte Daten oder Einstellungen.



IMPORTIERT DURCH

**ASCE - ALDI SÜD GROUP SUPPLY
CHAIN ENTITY GMBH**

MICHAEL-WALZ-GASSE 18D

5020 SALZBURG

AUSTRIA

HERGESTELLT IN CHINA

V01/0824