



Istruzioni
per l'uso

AMBIANO®

VAPORIERA ALIMENTARE



i



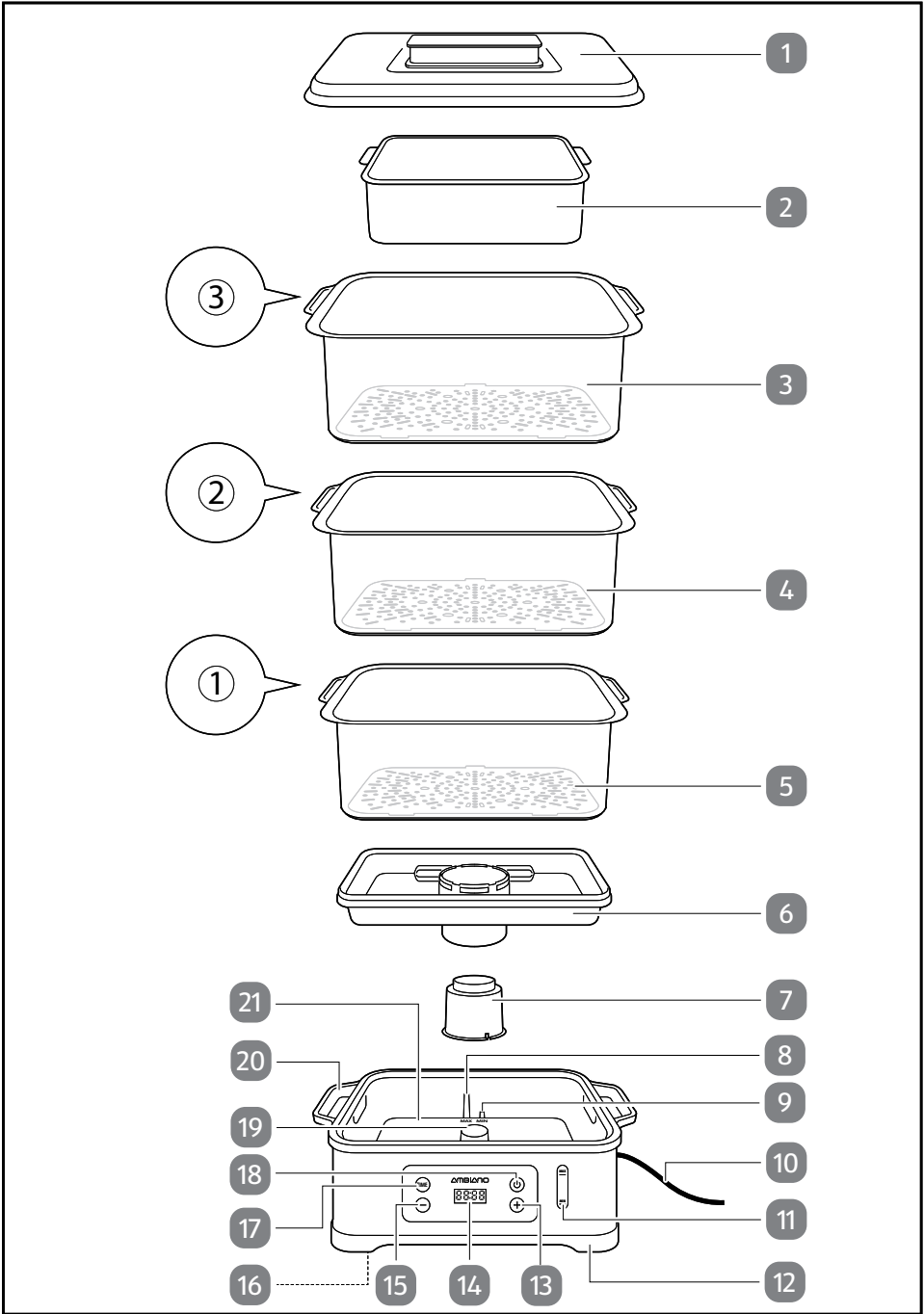

Dotazione

- 1 Coperchio
- 2 Vaschetta per il riso
- 3 Contenitore di cottura superiore
- 4 Contenitore di cottura centrale
- 5 Contenitore di cottura inferiore
- 6 Vaschetta di raccolta della condensa
- 7 Supporto
- 8 Segno MAX
- 9 Segno MIN
- 10 Cavo di alimentazione
- 11 Indicatore di livello dell'acqua
- 12 Base
- 13 Tasto "+"
- 14 Display
- 15 Tasto "-"
- 16 Avvolgicavo (non illustrato)
- 17 Tasto "TIME"
- 18 Tasto di accensione/spegnimento
- 19 Elemento riscaldante
- 20 Apertura di riempimento, 2×
- 21 Serbatoio dell'acqua

Sommario

Dotazione	3
Informazioni generali.....	5
Leggere e conservare le istruzioni per l'uso.....	5
Utilizzo conforme allo scopo d'uso previsto	5
Descrizione pittogrammi	6
Sicurezza.....	7
Descrizione delle avvertenze.....	7
Avvertenze generali di sicurezza	7
Descrizione del prodotto	12
Prima messa in funzione.....	13
Controllo del prodotto e della dotazione	13
Pulizia preliminare.....	13
Montaggio	13
Utilizzo	16
Riempimento del serbatoio dell'acqua	16
Accensione/spegnimento del prodotto	16
Impostazione del tempo di cottura.....	17
Protezione contro il funzionamento a secco	18
Anomalie e rimedi.....	18
Pulizia e manutenzione	19
Pulizia.....	20
Decalcificazione.....	20
Conservazione.....	20
Dati tecnici	21
Smaltimento	21
Smaltimento dell'imballaggio.....	21
Smaltimento del prodotto	21
Dichiarazione di conformità	21

Informazioni generali

Leggere e conservare le istruzioni per l'uso



Le presenti istruzioni per l'uso sono parte integrante di questa vaporiera alimentare (di seguito denominato semplicemente "prodotto"). Contengono informazioni importanti relative alla messa in funzione e all'utilizzo.

Prima di utilizzare il prodotto, leggere attentamente le istruzioni per l'uso, in particolar modo le avvertenze di sicurezza. Il mancato rispetto delle presenti istruzioni per l'uso può provocare lesioni gravi o danni al prodotto.

Le istruzioni per l'uso si basano sulle normative e regolamenti vigenti nell'Unione Europea. All'estero rispettare anche le linee guida e le normative nazionali.

Conservare le istruzioni per l'uso per utilizzi futuri. In caso di cessione del prodotto a terzi, consegnare tassativamente anche le presenti istruzioni per l'uso.

Contattare l'assistenza clienti se si desiderano versioni elettroniche delle istruzioni per l'uso.

Utilizzo conforme allo scopo d'uso previsto

Il prodotto è destinato all'utilizzo privato o all'uso commerciale affine a quello domestico, come ad esempio:

- in cucinini per collaboratori o negozi,
- uffici o altri ambienti commerciali,
- in aziende agricole,
- da parte di clienti di alberghi, motel e altre attività ricettive oppure
- in bed and breakfast.

Utilizzare il prodotto esclusivamente come descritto nelle presenti istruzioni per l'uso. Ogni altro utilizzo è da intendersi come non conforme allo scopo d'uso previsto e può provocare danni materiali o addirittura lesioni personali. Il prodotto non è un giocattolo per bambini.

Il produttore o rivenditore non si assume alcuna responsabilità per i danni dovuti all'uso non conforme allo scopo d'uso previsto o all'uso scorretto.

Descrizione pittogrammi

Nelle istruzioni per l'uso, sul prodotto stesso o sull'imballaggio sono riportati i seguenti simboli.



Leggere le istruzioni per l'uso.



Questo simbolo fornisce utili informazioni aggiuntive sul montaggio o sull'utilizzo.



Dichiarazione di conformità (vedi capitolo "Dichiarazione di conformità"): I prodotti identificati con questo simbolo soddisfano tutte le norme comunitarie applicabili nello Spazio economico europeo.



Questo simbolo identifica i prodotti adatti al contatto con gli alimenti. Questo non altera le proprietà organolettiche.



Attenzione: superficie rovente.



Il simbolo "GS" sta per sicurezza testata. I prodotti contrassegnati da questo simbolo soddisfano i requisiti della legge tedesca sulla sicurezza dei prodotti (ProdSG).

Sicurezza

Descrizione delle avvertenze

Nelle istruzioni per l'uso sono utilizzati i seguenti simboli e parole d'avvertimento.



Questo simbolo/parola d'avvertimento indica un pericolo a rischio medio che, se non evitato, può avere come conseguenza la morte o lesioni gravi.

AVVISO!

Questa parola d'avvertimento indica possibili danni materiali.

Avvertenze generali di sicurezza



Pericolo di scosse elettriche!

La scorretta installazione elettrica o l'eccessiva tensione di rete possono provocare scosse elettriche.

- Collegare il prodotto solo se la tensione di rete della presa di corrente corrisponde ai dati riportati sulla targhetta.
- Collegare il prodotto solo a una presa di corrente accessibile, in modo tale da poterlo staccare rapidamente dalla rete elettrica in caso di malfunzionamento.
- Non usare il prodotto se presenta danni visibili o se il cavo di alimentazione o la spina sono difettosi.
- Non utilizzare il prodotto se presenta danni visibili oppure se il cavo di alimentazione o la spina sono difettosi.
- Se il cavo di alimentazione del prodotto è danneggiato, farlo sostituire dal produttore, dalla sua assistenza post-vendita oppure da una persona parimenti qualificata al fine di evitare pericoli.

- Non aprire il corpo dell'apparecchio, bensì far eseguire la riparazione da persone qualificate. Rivolgersi a un centro riparazioni specializzato. Le riparazioni effettuate in proprio, un collegamento errato o un utilizzo non corretto invalidano ogni garanzia e responsabilità.
- Per le riparazioni, utilizzare solo componenti che siano corrispondenti alle specifiche originali dell'apparecchio. Il presente prodotto contiene parti elettriche e meccaniche che sono indispensabili protezioni da fonti di pericolo.
- Non utilizzare il prodotto con un timer esterno o un sistema di controllo a distanza separato.
- Non usare nessuna prolunga con questo prodotto.
- Non staccare la spina dalla presa di corrente afferrandola per il cavo, bensì afferrare sempre la spina stessa.
- Non trasportare, tirare o spostare mai il prodotto tenendolo per il cavo di alimentazione.
- Non servirsi mai del cavo di alimentazione per reggere l'apparecchio.
- Tenere il prodotto, la spina e il cavo di alimentazione lontani da fiamme libere e superfici roventi.
- Posare il cavo di alimentazione in modo tale che non vi si possa inciampare.
- Non piegare il cavo di alimentazione e non farlo passare su spigoli vivi.
- Non immergere la base, la spina o il cavo di alimentazione in acqua o altri liquidi.
- Non toccare mai la spina con le mani umide o bagnate.
- Utilizzare il prodotto solo in ambienti interni. Non utilizzarlo in ambienti umidi o sotto la pioggia.
- Non riporre mai il prodotto in una posizione da cui possa cadere in una vasca o in un lavandino.
- Non toccare mai un prodotto elettrico caduto in acqua. In tale eventualità, staccare subito la spina.

-
- Non inserire mai alcun tipo di oggetto nell'alloggiamento del prodotto.
 - Spegnere sempre il prodotto ed estrarre la spina in caso di inutilizzo, prima della pulizia o se si verifica un malfunzionamento.
 - Il prodotto potrebbe non funzionare correttamente in caso di sovraccarico del circuito elettrico da parte di altre apparecchiature. Il prodotto deve essere utilizzato su un circuito separato dalle altre apparecchiature in uso.
 - Non posizionare il prodotto vicino a finestre aperte. Se il prodotto si bagna a causa della pioggia, ciò potrebbe causare un pericolo elettrico.
 - Non utilizzare il prodotto in caso di malfunzionamento, se è caduto a terra o in acqua oppure se è danneggiato. Consegnare il prodotto a un centro di assistenza per l'ispezione e la riparazione.
 - Evitare che i liquidi possano infiltrarsi nella presa di collegamento elettrico dell'apparecchio.
 - Quando si pulisce il prodotto o se si verifica un malfunzionamento, spegnere sempre il prodotto e staccare la spina dalla presa di corrente.
 - Pulire le superfici che entrano a contatto con i prodotti alimentari come descritto nel capitolo "Pulizia e manutenzione".



Pericoli per bambini e persone con ridotte capacità fisiche, sensoriali o mentali (per esempio persone parzialmente disabili, persone anziane con ridotte capacità fisiche e mentali) o ridotta esperienza e conoscenza (per esempio bambini più grandi).

- L'apparecchio può essere utilizzato dai bambini di età superiore agli 8 anni solo a condizione che siano sorvegliati o siano stati istruiti sull'uso sicuro dell'apparecchio e abbiano compreso i rischi connessi. La pulizia e la manutenzione di competenza dell'utilizzatore non devono essere eseguite dai bambini, a meno che non abbiano un'età superiore agli 8 anni e siano sorvegliati. Tenere l'apparecchio e i rispettivi cavi fuori dalla portata dei bambini minori di 8 anni.
- Il prodotto può essere utilizzato da persone con ridotte capacità fisiche, sensoriali o mentali, nonché da persone senza esperienza e conoscenza, a condizione che siano sorvegliate durante l'utilizzo o che siano state istruite sull'uso sicuro dell'apparecchio e abbiano compreso i rischi connessi al suo utilizzo. Non permettere ai bambini di giocare con il dispositivo.
- Tenere i bambini di età inferiore agli 8 anni lontani dal prodotto e dal cavo di alimentazione.
- Sorvegliare attentamente i bambini quando si usa il prodotto nelle loro vicinanze.
- Non lasciare mai incustodito il prodotto mentre è in funzione.
- Evitare che i bambini giochino con la pellicola dell'imballaggio. I bambini potrebbero imprigionarvisi e soffocare.



Pericolo di ustioni!

Durante l'utilizzo, dal prodotto fuoriesce vapore rovente. Le parti del prodotto si scaldano.

- **ATTENZIONE:** Superficie rovente. Non toccare mai con le mani nude le parti roventi del prodotto mentre è in funzione. Indossare sempre guanti da cucina termoisolanti o utilizzare le presine per toccare il prodotto e i suoi accessori. Segnalare questi pericoli anche ad altri utilizzatori!
- **Attenzione:** dal prodotto può fuoriuscire vapore caldo anche dopo lo spegnimento.
- Tenere conto che la superficie dell'elemento riscaldante può presentare calore residuo anche dopo lo spegnimento.
- Garantire un'adeguata distanza di sicurezza da tutti gli oggetti facilmente infiammabili, come ad es. tende e tendaggi.
- Non riempire il prodotto oltre il segno MAX e non aprire il coperchio quando l'acqua bolle.

AVVISO!

Pericolo di danneggiamento!

L'uso improprio del prodotto può danneggiarlo.

- Collocare il prodotto su un piano di lavoro facilmente accessibile, orizzontale, asciutto, resistente al calore e sufficientemente stabile. Non collocare il prodotto sul bordo o sullo spigolo del piano di lavoro.
- Per evitare che il calore si accumuli, non collocare il prodotto nelle immediate vicinanze di una parete o sotto pensili e oggetti simili. Il vapore emanato dall'apparecchio può danneggiare i mobili.
- Non collocare mai il prodotto sopra o vicino a superfici roventi (fornelli, ecc.).

- Evitare che il cavo di alimentazione entri in contatto con parti roventi.
- Non esporre mai il prodotto a temperature elevate (riscaldamento ecc.) o ad agenti atmosferici (pioggia ecc.).
- Si raccomanda di non pulire mai il prodotto immergendolo in acqua e di non utilizzare un pulitore a vapore. In caso contrario, il prodotto potrebbe danneggiarsi.
- Non utilizzare più il prodotto se i suoi componenti in plastica presentano incrinature, fessure o deformazioni. Sostituire i componenti danneggiati soltanto con gli appropriati pezzi di ricambio originali.

Descrizione del prodotto

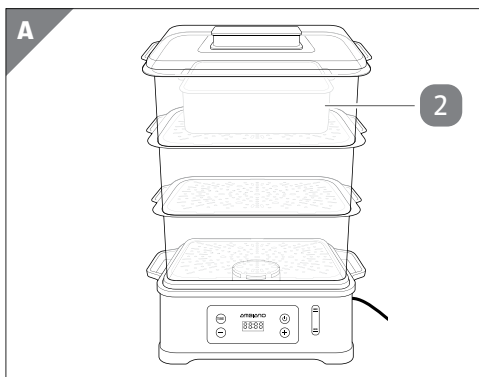

Il prodotto è concepito per la cottura a vapore di alimenti. Oltre che per la cottura del riso, la vaschetta per il riso **2** è idonea anche per la cottura a vapore di altri alimenti, come frutta e verdura.

Prima messa in funzione

Controllo del prodotto e della dotazione

AVVISO!

Pericolo di danneggiamento!

Se si apre l'imballaggio con un coltello affilato o altri oggetti appuntiti senza prestare sufficiente attenzione, si rischia di danneggiare subito il prodotto.

– Prestare molta attenzione durante l'apertura dell'imballaggio.

1. Estrarre il prodotto dall'imballaggio.
2. Controllare se la fornitura è completa (vedi capitolo "Dotazione").
3. Verificare che il prodotto o le singole parti non siano danneggiati. In tale eventualità, non utilizzare il prodotto. Rivolgersi al fornitore della garanzia secondo le modalità descritte nella scheda di garanzia.

Pulizia preliminare

1. Rimuovere l'imballaggio e tutte le pellicole protettive.
2. Prima di utilizzare il prodotto per la prima volta, pulire tutte le parti del prodotto come descritto nel capitolo "Pulizia e manutenzione".

Montaggio



- Assicurarsi che il serbatoio dell'acqua **21** sia riempito di acqua almeno fino al segno MIN **9** e al massimo fino al segno MAX **8**.
- Se si utilizzano diversi contenitori di cottura **3/4/5**, posizionare gli alimenti di dimensioni maggiori o con il maggior tempo di cottura a vapore nel contenitore di cottura inferiore. Tenere conto che nei contenitori di cottura centrale e superiore i tempi di cottura a vapore sono maggiori.

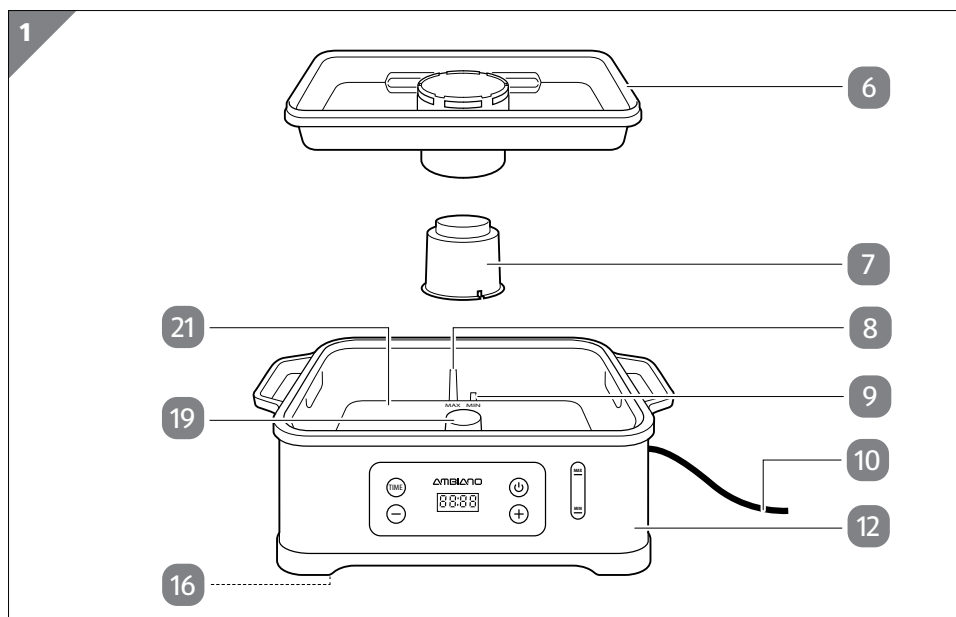

1. Srotolare il cavo di alimentazione **10** dall'avvolgicavo **16** posto nella parte inferiore della base **12**.
2. Far passare il cavo di alimentazione nell'apposito incavo per il cavo presente nella base.
3. Posizionare il prodotto su una superficie piana e stabile.
4. Posizionare il supporto **7** sull'elemento riscaldante **19**. Assicurarsi che il lato più grande sia rivolto verso il basso (vedi **Fig. 1**).
5. Riempire il serbatoio dell'acqua **21** con acqua fredda fino al segno MAX **8**.
6. Posizionare la vaschetta di raccolta della condensa **6** sulla base (vedi **Fig. 1**).

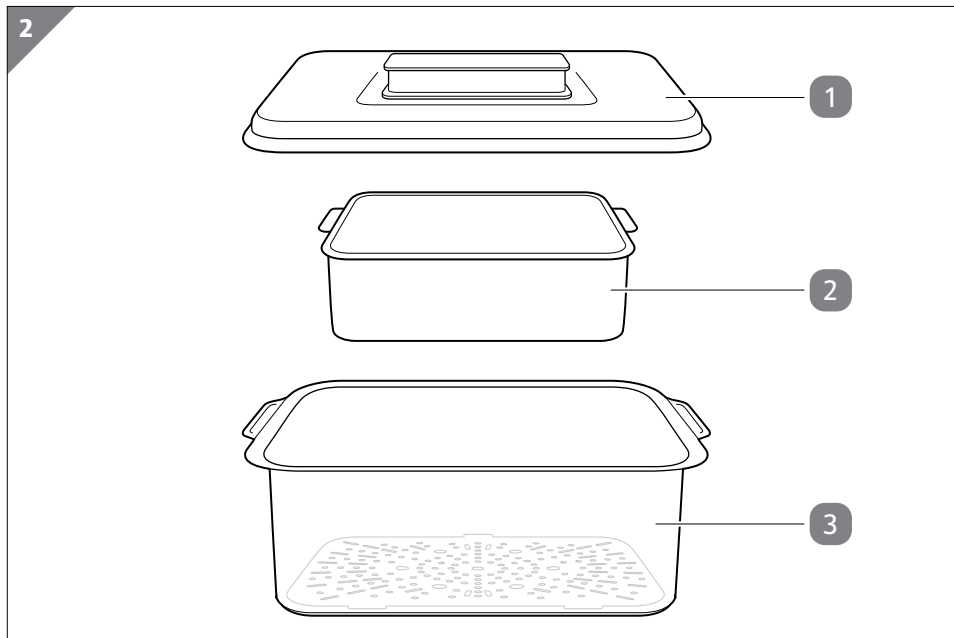

7. Posizionare gli alimenti nei contenitori di cottura **3** / **4** / **5**.
Per cuocere il riso, riempire la vaschetta per il riso **2** con la quantità di acqua e riso desiderata, quindi posizionare la vaschetta per il riso sempre nel contenitore di cottura superiore (vedi **Fig. 2**).
8. I contenitori di cottura sono di dimensioni diverse. Collocare i contenitori di cottura nell'ordine 1-2-3 (vedi segni sulle impugnature) sulla vaschetta di raccolta della condensa **6**.
9. Posizionare il coperchio **1** correttamente sul contenitore di cottura superiore (vedi **Fig. 2**).
10. Inserire la spina in una presa di corrente installata a norma.
Il display **14** visualizza “- - -”.

Utilizzo

Riempimento del serbatoio dell'acqua

Per i tempi di cottura più lunghi sarà eventualmente necessario aggiungere dell'acqua.

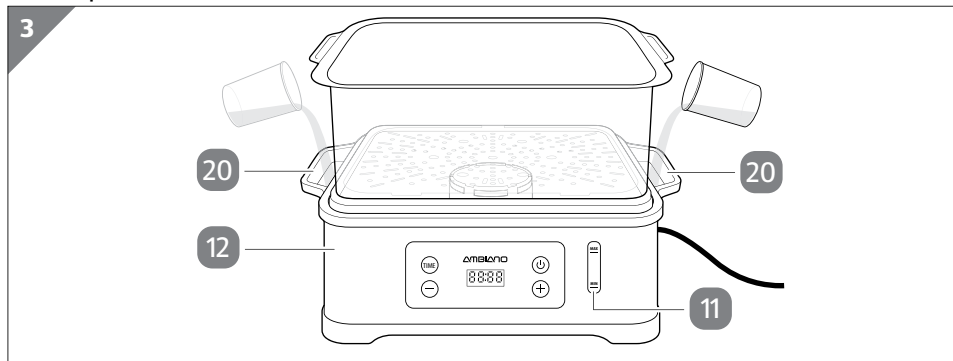

1. Per il riempimento, utilizzare un recipiente come ad es. un misurino.
2. Versare con cautela l'acqua dal recipiente in una delle aperture di riempimento **20** (vedi **Fig. 3**).
Non riempire il prodotto oltre il segno MAX **8**.
Controllare il livello dell'acqua mediante l'indicatore di livello dell'acqua **11**.

Accensione/spegnimento del prodotto

1. Premere una volta il tasto di accensione/spegnimento **18** per accendere il prodotto.
Sarà emesso un breve segnale acustico, il display **14** visualizzerà 60:00 e il timer inizierà il conto alla rovescia del tempo di cottura preimpostato.
Per impostazione predefinita, il tempo di cottura è impostato su 60 minuti.
2. Per spegnere il prodotto, premere nuovamente il tasto di accensione/spegnimento.

Impostazione del tempo di cottura



Il tempo di cottura può essere impostato tra 1 e 60 minuti.

I seguenti tempi di cottura sono solamente indicativi. Il tempo di cottura effettivo può dipendere anche da altri fattori (ad es. lo spessore degli alimenti). Si consiglia di adattare il tempo di cottura in modo opportuno.

Tipo di alimento	Peso/quantità degli alimenti	Tempo di cottura consigliato
Riso	350 g	20-36 minuti
Pollo	500 g	15-30 minuti
Verdura	450 g	15-25 minuti
Agnolotti/ravioli congelati	8 pezzi	10-15 minuti
Uova	6 pezzi	10-20 minuti
Pesce	500 g	10-18 minuti

Usare i tasti “+” **13** e “-” **15** per impostare il tempo di cottura dopo il quale il prodotto dovrà spegnersi automaticamente. Procedere nel modo seguente:

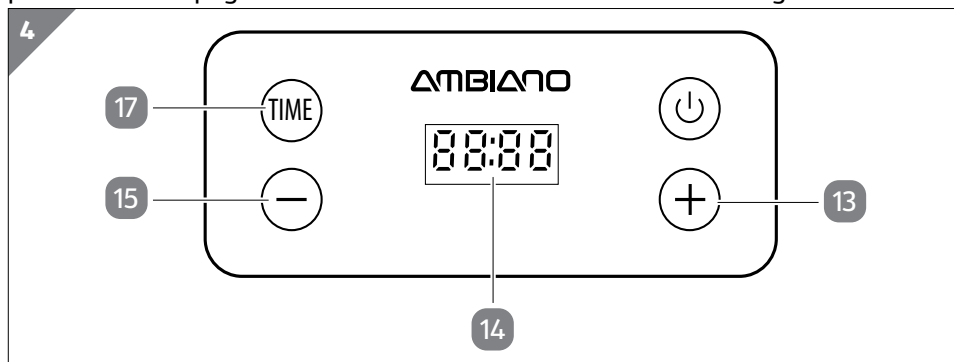

1. Premere una volta il tasto “TIME” **17** (vedi **Fig. 4**).
Il conto alla rovescia del timer sul display **14** si ferma.
2. Premere il tasto “+” **13** o il tasto “-” **15** per impostare il timer a intervalli di un minuto (vedi **Fig. 4**).
 - Premere il tasto “+” per aumentare il tempo di cottura.
 - Premere il tasto “-” per diminuire il tempo di cottura.

Protezione contro il funzionamento a secco

1. Nel caso in cui non sia presente più acqua nel serbatoio dell'acqua **21** o l'acqua si esaurisca durante il funzionamento, la protezione contro il funzionamento a secco si attiva automaticamente.
2. Il display **14** visualizza "E00" e risuonano in successione 5 segnali acustici.
3. Il prodotto si spegne automaticamente e il display visualizza "- - - -".
4. Riempire il serbatoio dell'acqua come descritto nel capitolo "Riempimento del serbatoio dell'acqua".

Anomalie e rimedi

Problema	Possibili cause	Rimedio
Il prodotto non si accende.	La spina non è inserita nella presa di corrente.	Inserire la spina in una presa di corrente installata a norma.
Il display 14 visualizza "E00".	Non è più presente acqua nel serbatoio dell'acqua 21 o l'acqua è stata esaurita durante il funzionamento.	La protezione dal funzionamento a secco si attiva. Riempire il serbatoio dell'acqua come descritto nel capitolo "Riempimento del serbatoio dell'acqua".
Non è possibile impostare un tempo di cottura superiore a 60:00.	Questo non costituisce un'anomalia. Il tempo massimo di cottura è di 60 minuti.	Selezionare un tempo di cottura tra 1 e 60 minuti.

Pulizia e manutenzione



Pericolo di scosse elettriche!

La scorretta installazione elettrica o l'eccessiva tensione di rete possono provocare scosse elettriche.

- Prima di pulire il prodotto, estrarre sempre la spina.
- Non smontare mai il corpo dell'apparecchio per eseguire i lavori di pulizia.
- Non tenere mai il prodotto sotto acqua corrente.

AVVISO!

Pericolo di corto circuito!

Infiltrazioni di acqua o altri liquidi all'interno dell'apparecchio possono causare un corto circuito.

- Non immergere mai la base, il cavo di alimentazione e la spina in acqua o altri liquidi.
- Assicurarsi che acqua o altri liquidi non possano penetrare nel corpo dell'apparecchio.

AVVISO!

Pericolo di danneggiamento!

L'uso improprio del prodotto può danneggiarlo.

- Non utilizzare detersivi aggressivi, spazzolini con setole metalliche o di nylon e utensili appuntiti o metallici quali coltelli, raschietti rigidi e simili. Essi potrebbero danneggiare le superfici.

Pulizia

1. Prima della pulizia, staccare la spina dalla presa di corrente.
2. Attendere che il prodotto si sia raffreddato completamente.
3. Rimuovere il coperchio **1**, i contenitori di cottura **3**/**4**/**5** ed eventualmente la vaschetta per il riso **2**.
4. Pulire la base **12** con un panno leggermente inumidito.
5. Lavare il coperchio, i contenitori di cottura ed eventualmente la vaschetta per il riso con un detergente delicato, poi risciacquare con acqua pulita.
6. Quindi far asciugare completamente tutti i pezzi.

Decalcificazione

Decalcificare regolarmente il prodotto poiché un prodotto fortemente calcificato può aumentare il consumo di corrente. Gli intervalli di decalcificazione del prodotto dipendono dalla durezza dell'acqua utilizzata e dalla frequenza di utilizzo.

- Decalcificare il prodotto in condizioni di utilizzo normale ogni 3 mesi in caso di acqua dolce, una volta al mese in caso di acqua dura. Le informazioni sulla durezza dell'acqua possono essere richieste all'azienda fornitrice dell'acqua nella propria zona di residenza.
 - Decalcificare il prodotto al più tardi quando il processo di cottura richiede molto tempo o quando si formano spessi depositi di calcare sul fondo del serbatoio dell'acqua **21**.
1. Versare il liquido decalcificante nel serbatoio dell'acqua.
Eeguire tale operazione con aceto domestico e acqua in rapporto 1:1.
 2. Far bollire il liquido decalcificante nel prodotto.
 3. Dopo l'ebollizione, lasciare agire il liquido per circa mezz'ora.
 4. In caso di forte calcificazione, far bollire il liquido una seconda volta.
 5. Gettare poi via il liquido.
 6. Far bollire acqua potabile fresca e gettarla via dopo l'ebollizione.
 7. Con ciò, il prodotto è stato decalcificato e può essere utilizzato come di consueto.

Conservazione

Prima di riporre il prodotto, tutte le parti devono essere completamente asciutte.

- Conservare sempre il prodotto in un luogo asciutto.
- Proteggere il prodotto dai raggi solari diretti.
- Conservare il prodotto in un luogo chiuso, sicuro e fuori dalla portata dei bambini.

Dati tecnici

Modello:	FS21_08111
Tensione di alimentazione:	230 V~, 50 Hz
Potenza:	1.000 W
Volume dei contenitori di cottura:	12 l
Capacità del serbatoio dell'acqua:	1,6 l
Codice articolo:	824195

Smaltimento

Smaltimento dell'imballaggio



Smaltire l'imballaggio differenziandolo. Gettare il cartone e la scatola nella raccolta di carta straccia, la pellicola nella raccolta dei materiali riciclabili.

Smaltimento del prodotto

(Applicabile nell'Unione Europea e in altri Paesi europei con sistemi di raccolta differenziata)



Non smaltire gli apparecchi dismessi nei rifiuti domestici!

Qualora il prodotto non potesse essere più utilizzato, il consumatore è **obbligato per legge a smaltirlo come apparecchio dismesso separatamente dai rifiuti domestici**, per esempio presso un centro di raccolta comunale/di quartiere. In tal modo, si garantisce che gli apparecchi dismessi siano smaltiti correttamente e si evitano ripercussioni negative sull'ambiente. Per questo motivo gli apparecchi elettronici sono contrassegnati dal simbolo cui sopra.

Dichiarazione di conformità



È possibile richiedere la dichiarazione di conformità CE all'indirizzo riportato nella scheda di garanzia.

Arrivare all'obiettivo in modo veloce e semplice grazie ai codici QR

Non importa se siete alla ricerca di **informazioni relative a prodotti, pezzi di ricambio o accessori**, se cercate **garanzie dei produttori o centri di assistenza** o se desiderate vedere comodamente un **video-tutorial** – grazie ai nostri codici QR riuscirete ad arrivare in modo semplicissimo al vostro obiettivo.

Cosa sono i codici QR?

I codici QR (QR = Quick Response) sono codici grafici acquisibili mediante la fotocamera di uno smartphone e che contengono per esempio un link ad un sito internet o dati di contatto.

Il vostro vantaggio: non si necessita più di dover digitare faticosamente indirizzi internet o dati di contatto!

Ecco come si fa

Per poter acquisire il codice QR si necessita semplicemente di uno smartphone, aver installato un software che legga i codici QR e di un collegamento internet.*

Software che leggono i codici QR sono disponibili nello App Store del vostro smartphone e in genere sono gratuiti.

Provate ora

Basta acquisire con il vostro smartphone il seguente codice QR per ottenere ulteriori informazioni relative al vostro prodotto ALDI.*

Il portale di assistenza ALDI

Tutte le suddette informazioni sono disponibili anche in internet nel portale di assistenza ALDI all'indirizzo www.aldi-service.it.



*Eseguendo il lettore di codici QR potrebbero generarsi costi a seconda della tariffa scelta con il vostro operatore mobile a seguito del collegamento ad internet.



IT

Produttore:

EIE Import GmbH
Hofer Straße 5
4642 Sattledt
AUSTRIA

ASSISTENZA POST- VENDITA

824195

La preghiamo di recarsi nel suo
punto vendita **ALDI**

MODELLO:
FS21_08111

07/2023

3

**ANNI DI
GARANZIA**