

Art.Nr.
59081059974
AusgabeNr.
59081059974_2003
Rev.Nr.
14/05/2024

CE

scheppach



<https://www.scheppach.com/de/service>

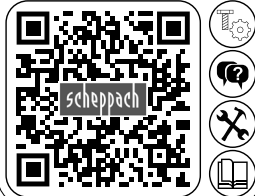

ST570

DE	Benzin-Schneefräse Originalbetriebsanleitung	9
GB	Petrol snow blower Translation of original instruction manual	26
EE	Bensiini-lumefrees Originaalkäitusjuhendi tõlge	40
LT	Benzininė sniego freza Originalios naudojimo instrukcijos vertimas	54
LV	Benzīna sniega tīrītājs Oriģinālās lietošanas instrukcijas tulkojums	68

SE	Bensindriven snöslunga Översättning av original-bruksanvisning	82
FI	Bensiinikäyttöinen lumilinko Käännös alkuperäisestä käyttöohjeesta	96
DK	Benzin-sneslynge Oversættelse fra den oprindelige betjeningsvejledning	110
NO	Bensindreven snøfres Oversettelse av den originale brukerveiledningen	124

1

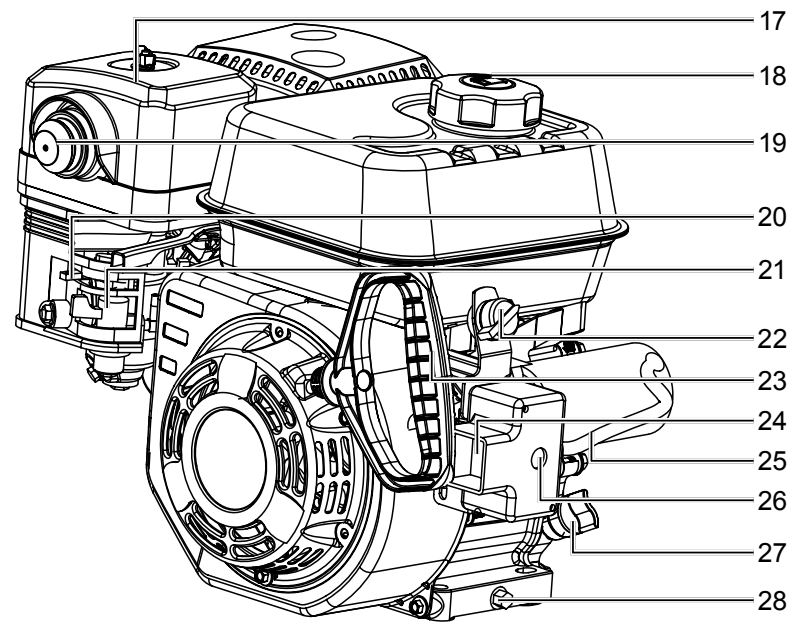
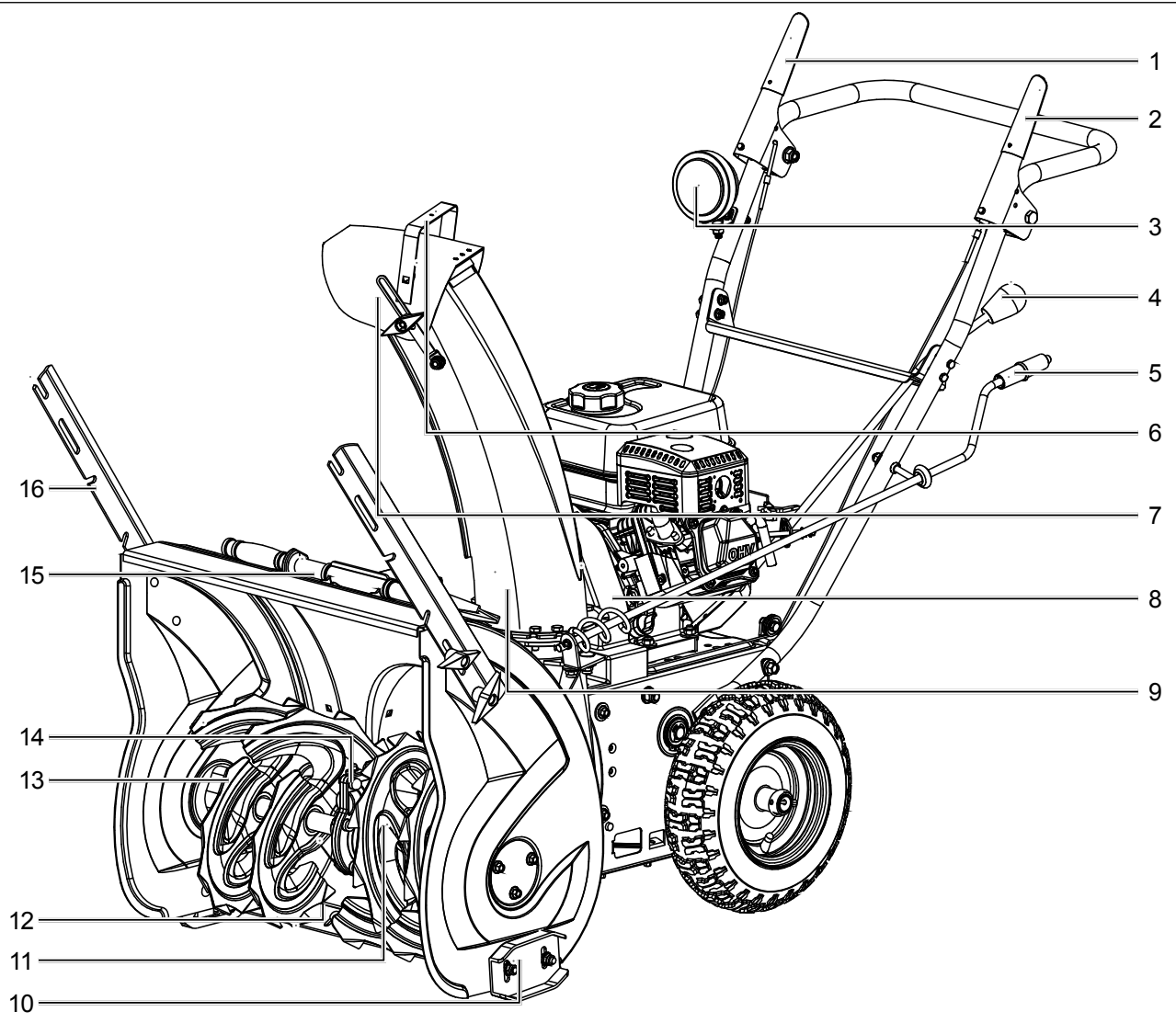

2

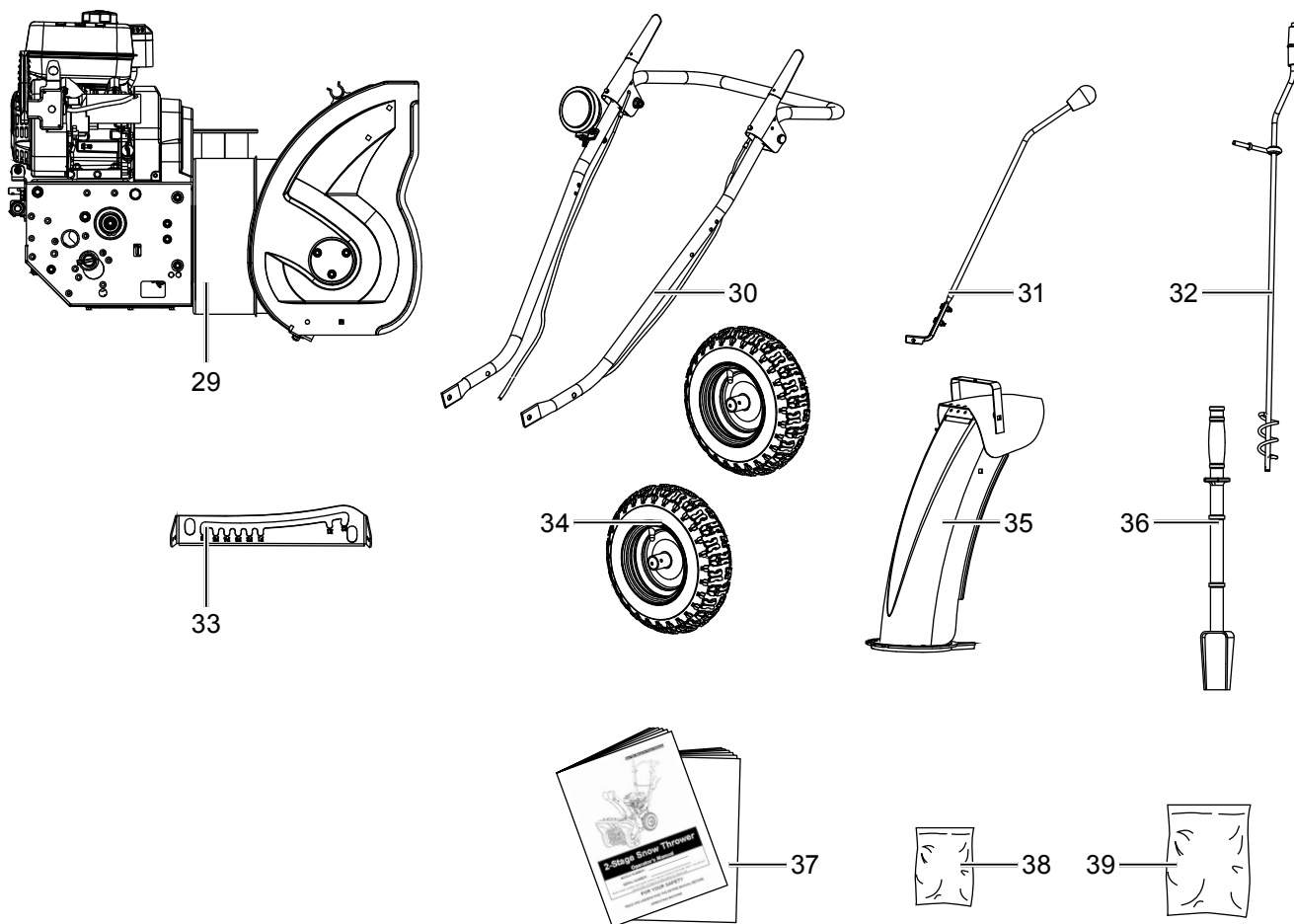

	M10 X 40	X 2	A
	M6 X 40	X 4	B
	M6 X 30	X 1	C
	M6 X 30	X 6	D
		X 3	
		X 1	
		X 2	E
	M8	X 1	
	M8 X 25	X 2	F
	M8 X 20	X 2	
		X 2	
		X 2	G
		X 2	
	6 X 37	X 2	H

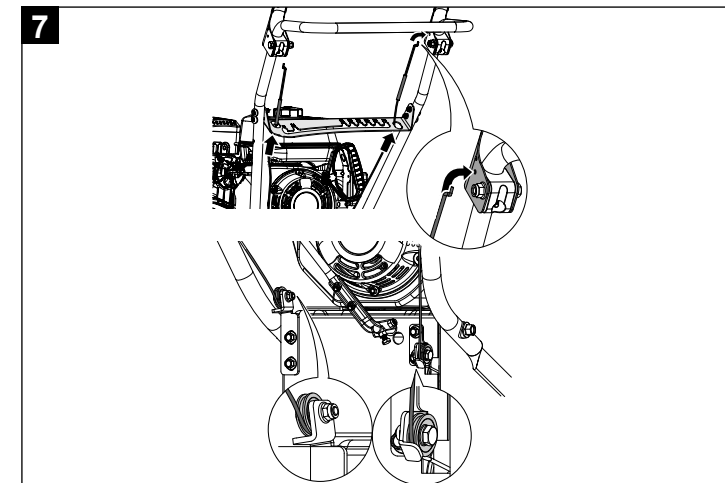
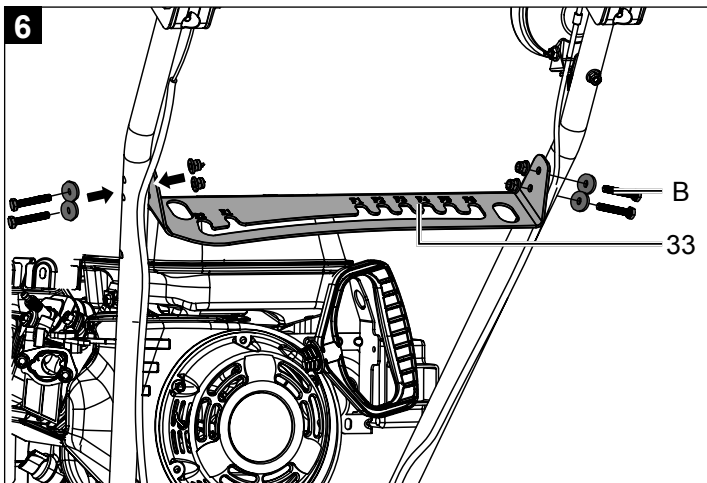
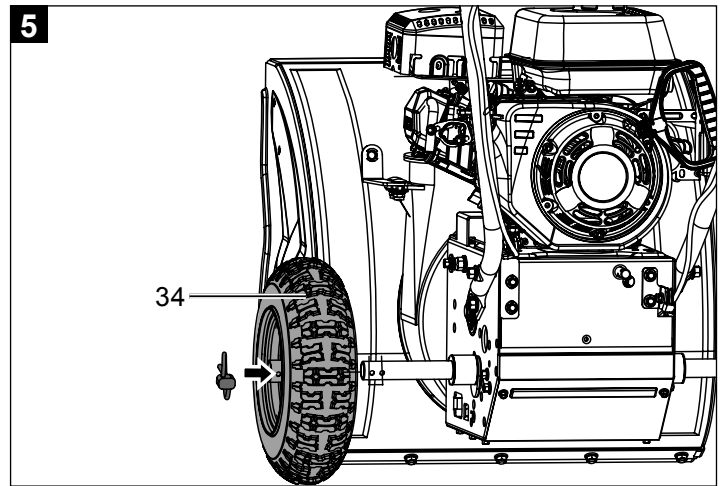
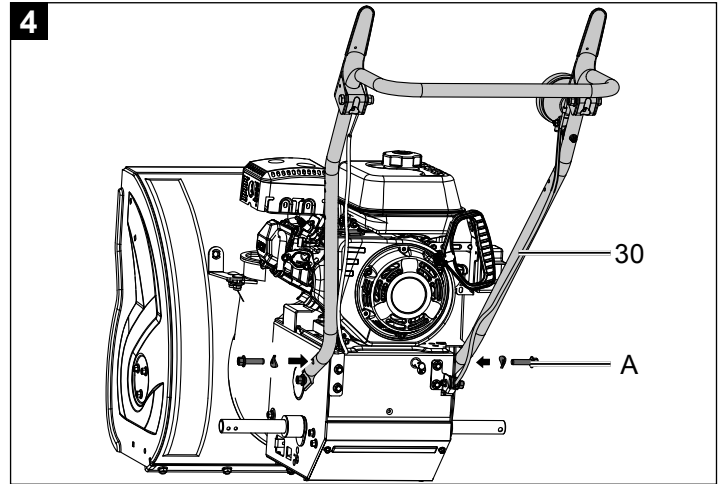
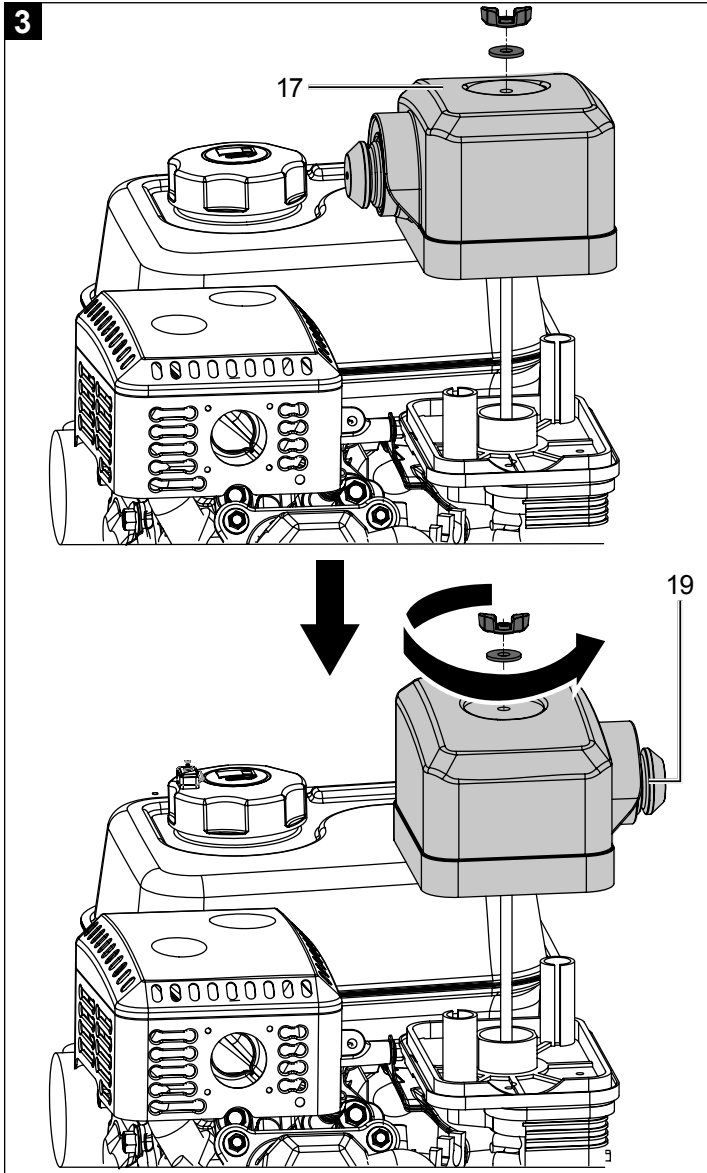

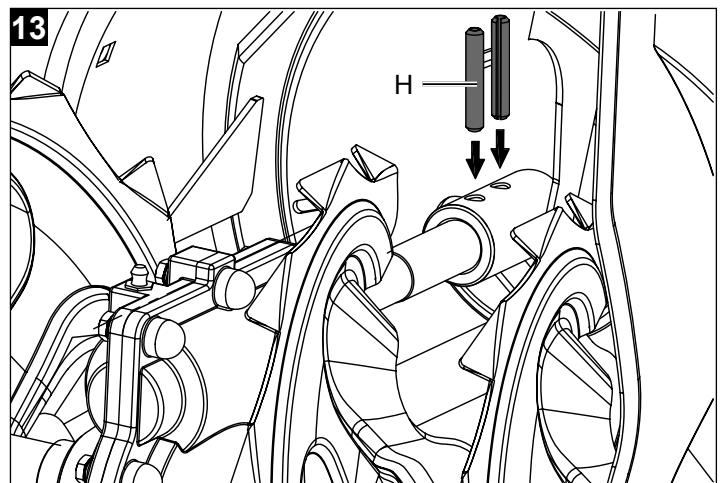
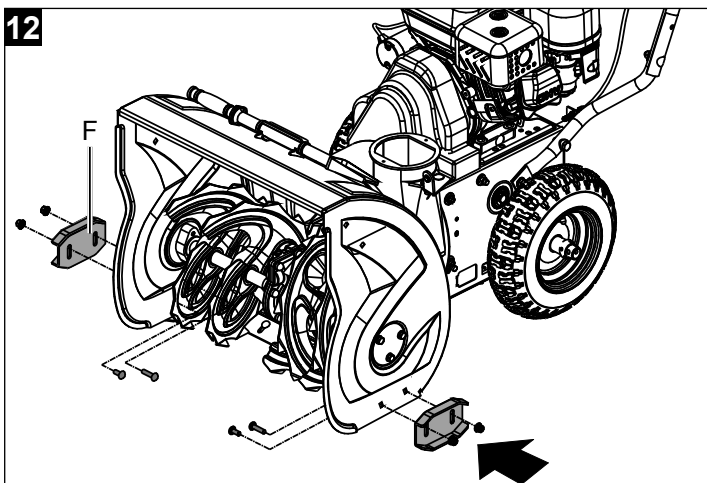
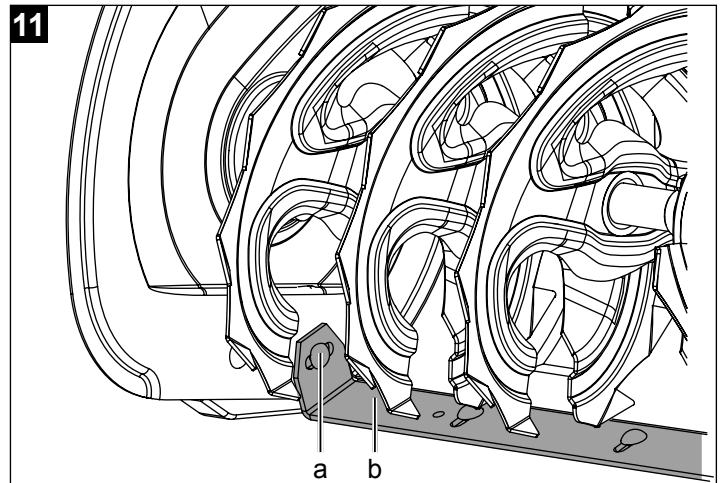
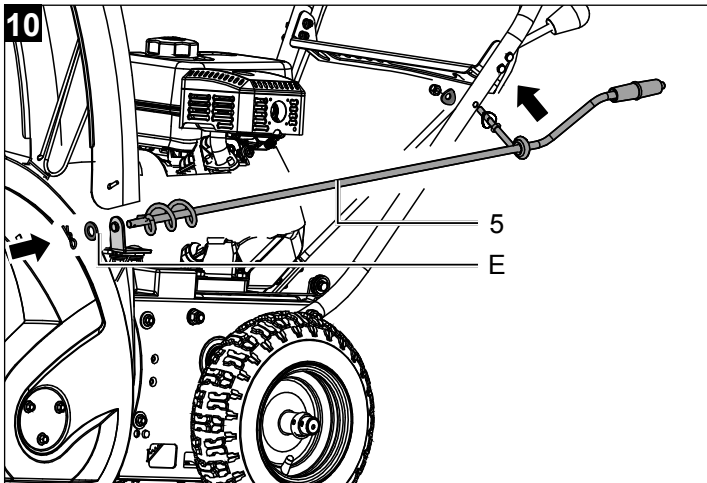
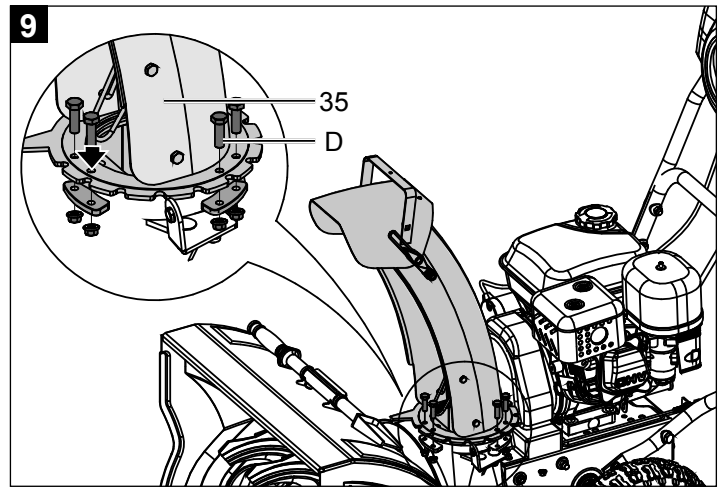
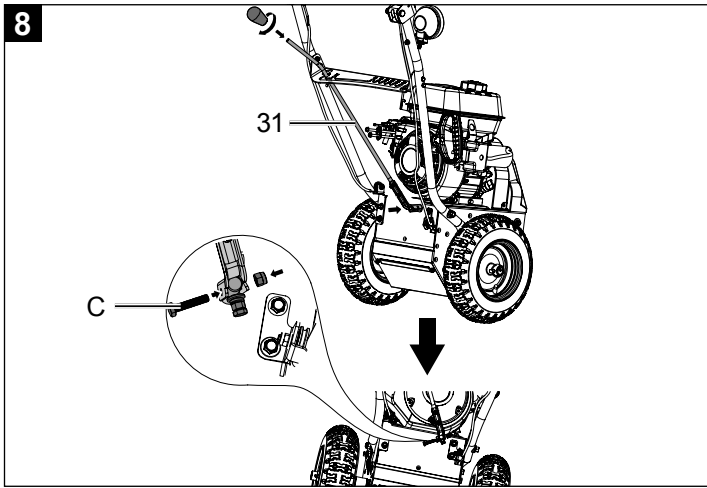

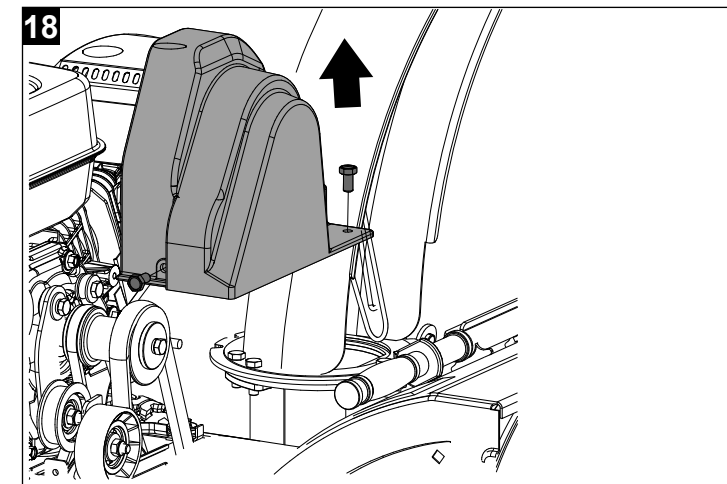
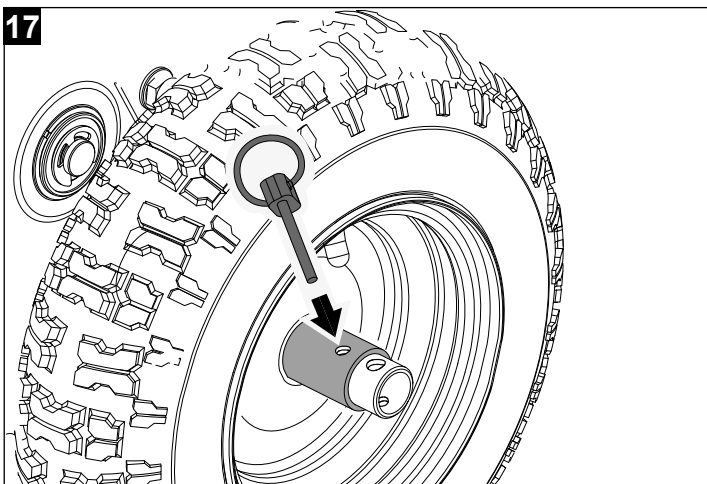
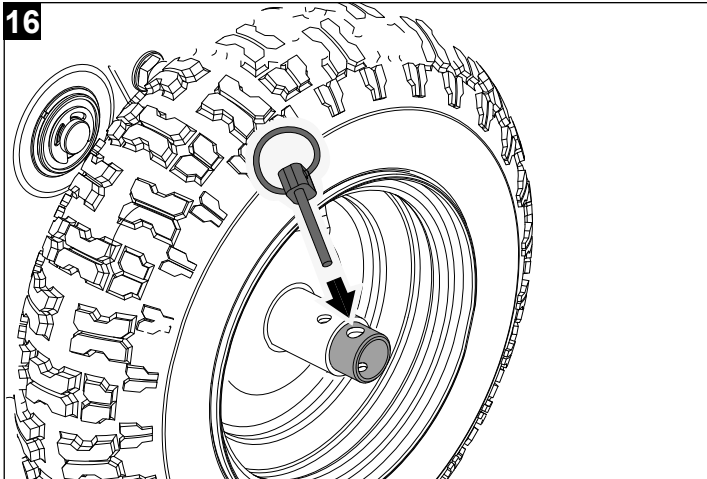
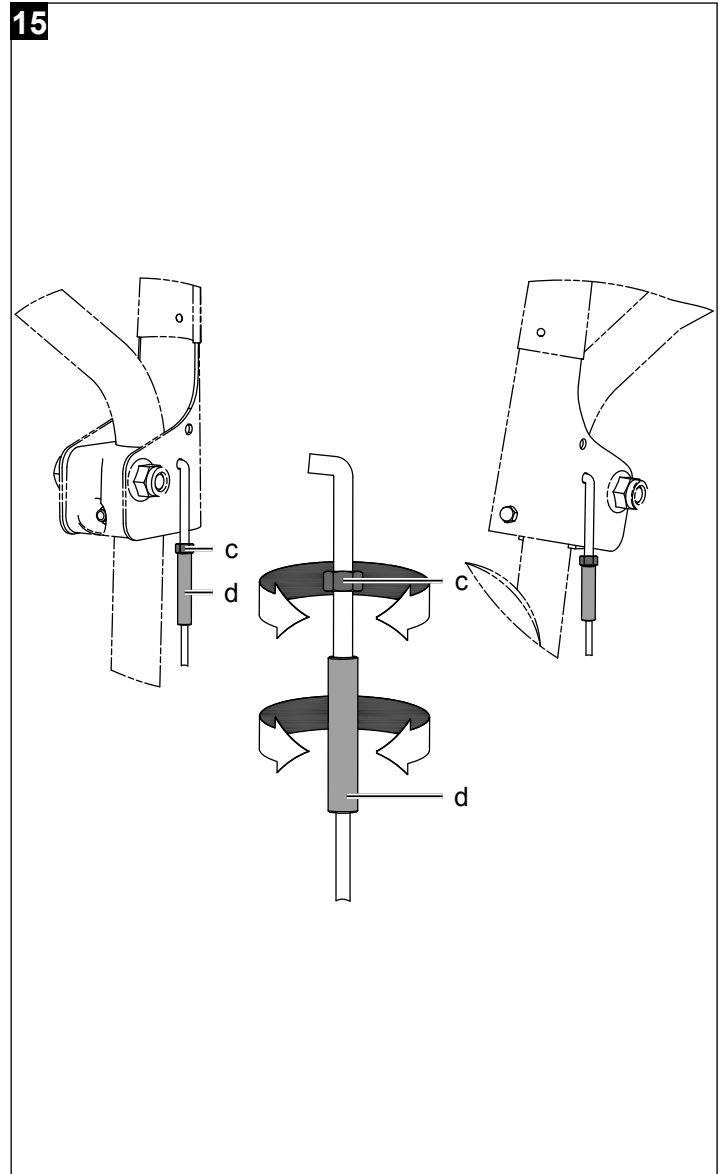
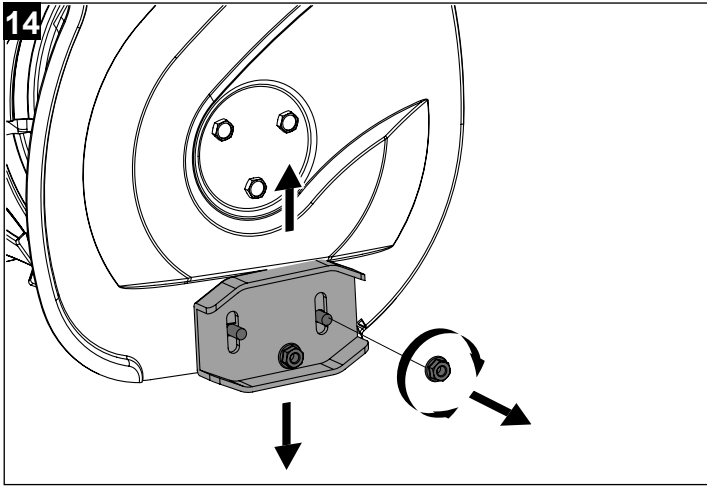

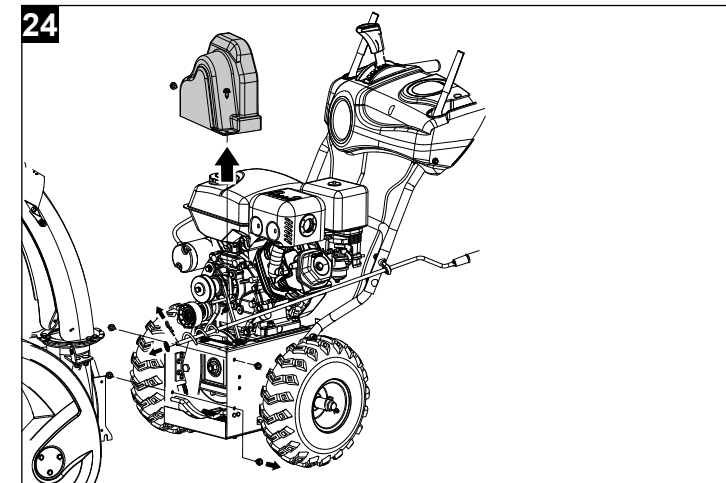
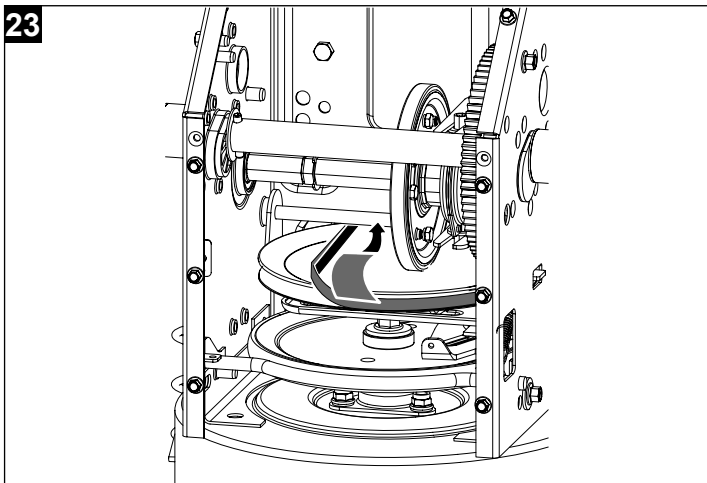
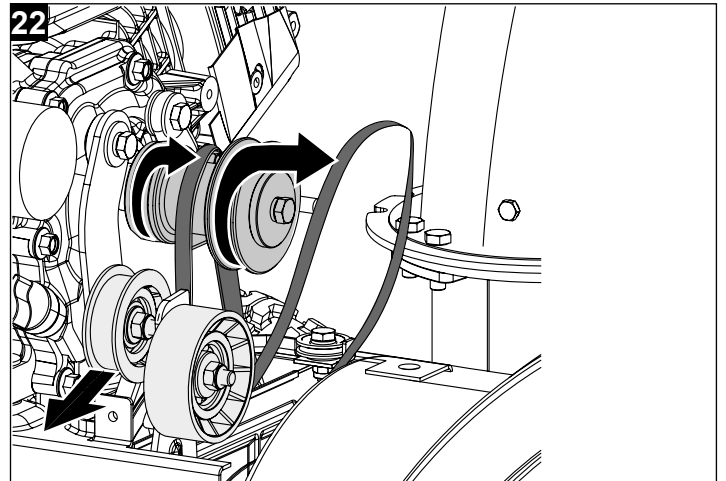
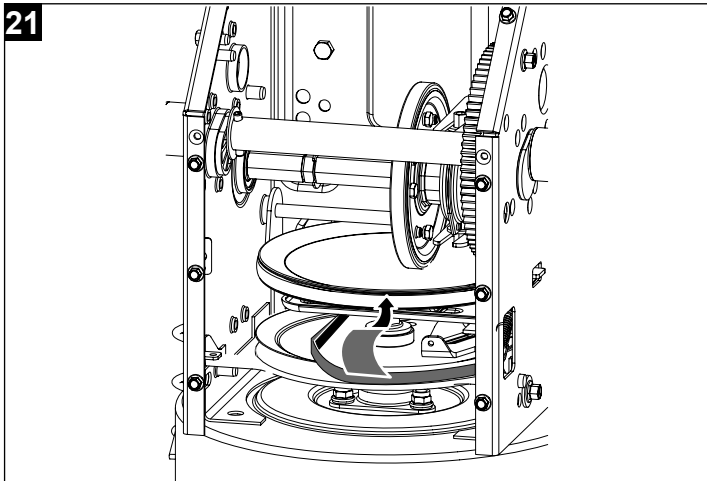
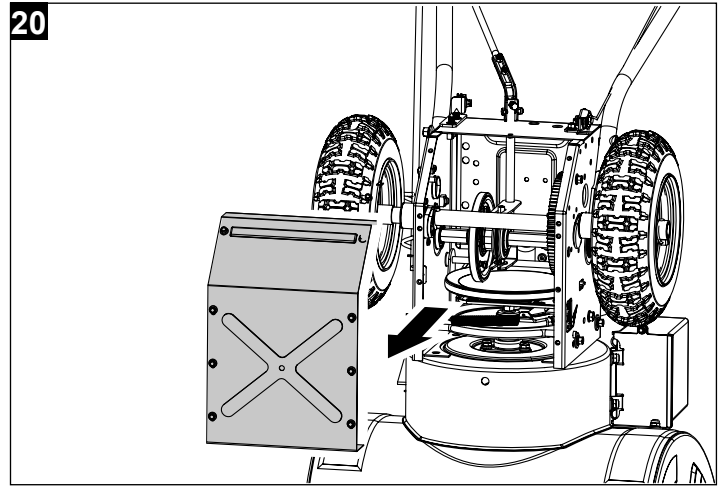
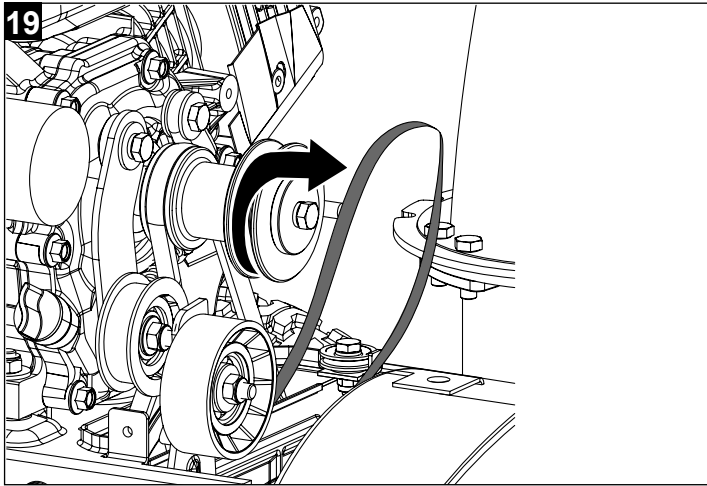

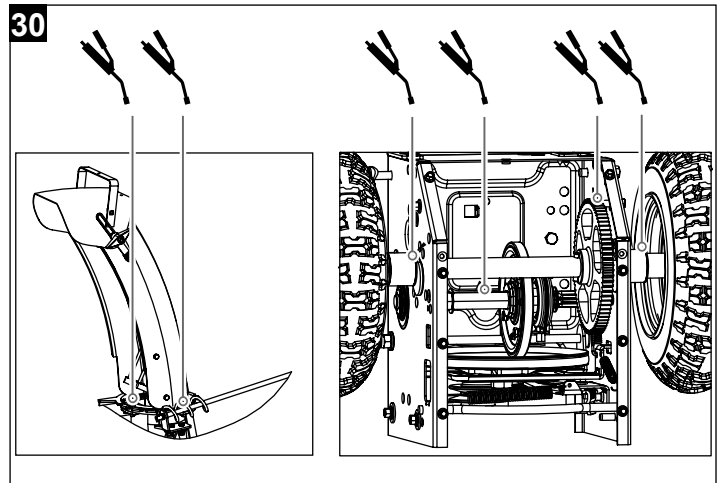
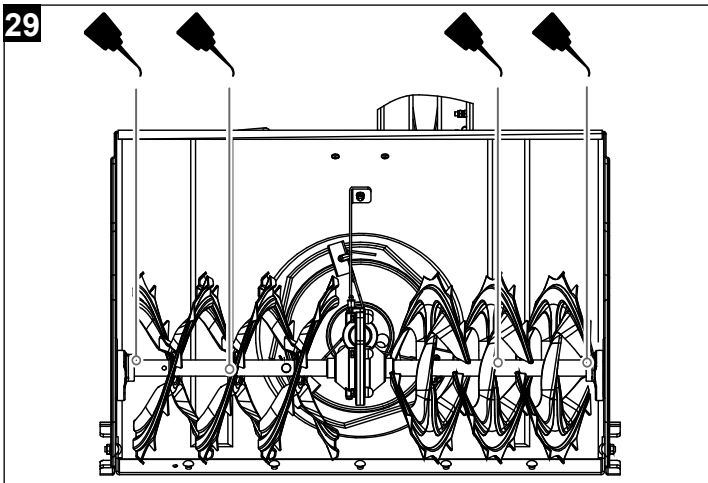
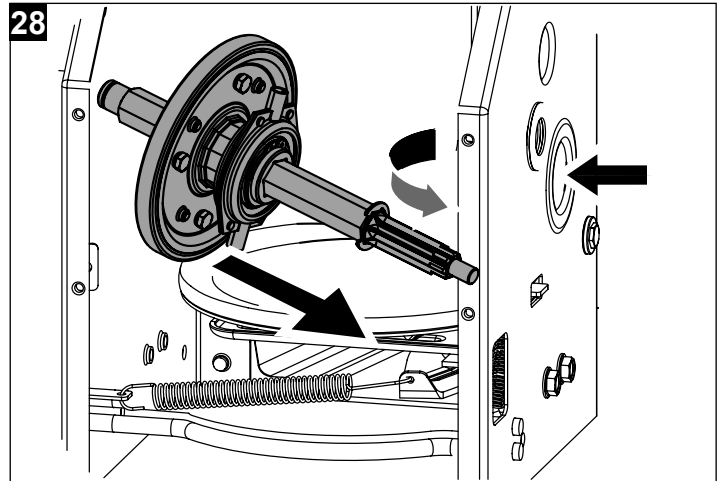
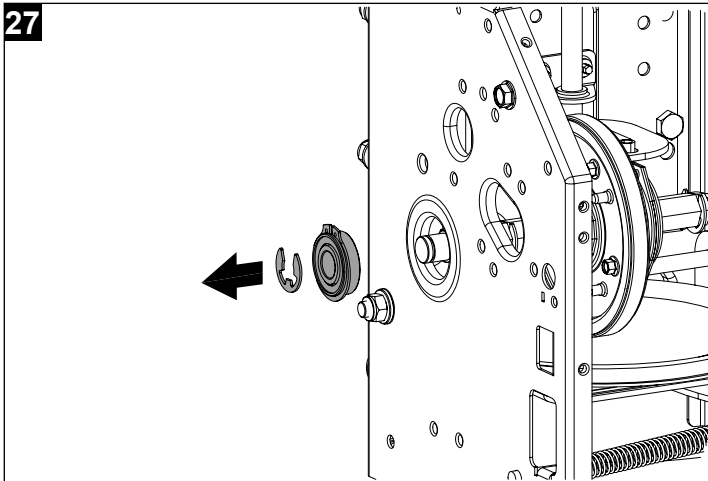
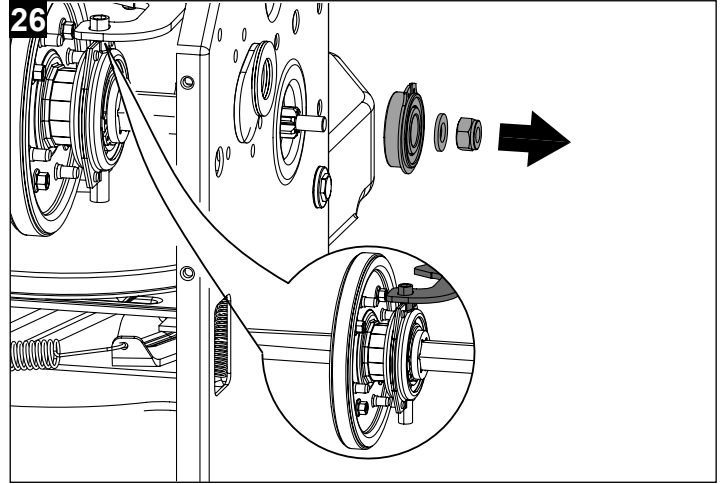
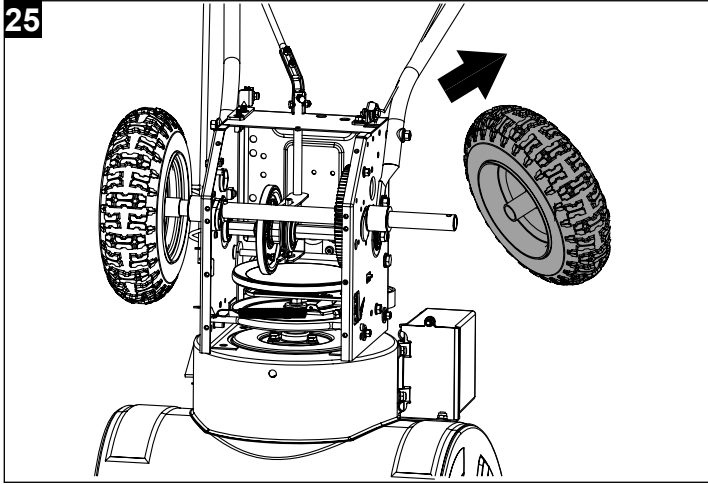

Erklärung der Symbole auf dem Produkt

Die Verwendung von Symbolen in diesem Handbuch soll Ihre Aufmerksamkeit auf mögliche Risiken lenken. Die Sicherheitssymbole und Erklärungen, die diese begleiten, müssen genau verstanden werden. Die Warnungen selbst beseitigen keine Risiken und können korrekte Maßnahmen zum Verhüten von Unfällen nicht ersetzen.

	<p>Vor Inbetriebnahme Bedienungsanleitung und Sicherheitshinweise lesen und beachten.</p>
	<p>Tragen Sie eine Schutzbrille. Tragen Sie Gehörschutz.</p>
	<p>Tragen Sie Sicherheitsschuhe.</p>
	<p>Schutz- und Sicherheitsvorrichtungen dürfen nicht entfernt werden und an ihnen dürfen keine unerlaubten Änderungen vorgenommen werden.</p>
	<p>Berühren Sie keine heißen Auspuffdämpfer, Zahnradgehäuse oder Zylinder.</p>
	<p>Rauchen oder offene Flammen verboten.</p>
	<p>Halten Sie von der rotierenden Einzugsschnecken Abstand.</p>
	<p>Halten Sie bei laufender Maschine Ihre Hände von Eingangs- und Auswurföffnungen fern.</p>
	<p>Richten Sie den Auswurf nie direkt auf Personen oder Objekte.</p>
	<p>Vor Durchführen von Reparaturen oder Anpassungen halten Sie den Motor an, ziehen Sie den Zündkerzenstecker ab und lesen Sie die Anleitung.</p>
	<p>Zum Beseitigen von Blockierungen darf nur das Reinigungswerkzeug verwendet werden. Benutzen Sie niemals Ihre Hände.</p>
	<p>Umstehende müssen Abstand halten.</p>
	<p>Bevor Sie die Bedienposition verlassen, müssen Sie den Motor abschalten und den Zündschlüssel abziehen.</p>

	<p>Achtung! Vergiftungsgefahr durch Abgase.</p>
	<p>Wichtig! Die Abgase sind giftig. betreiben Sie den Motor daher nicht in unbelüfteten Bereichen.</p>
	<p>Angabe des Schalleistungspegels in dB.</p>
	<p>Lenkhebel: Zum Rechtsdrehen den rechten Hebel und zum Linksdrehen den linken Hebel betätigen.</p>
	<p>Hebel für die Achsgetriebesperre: Betätigen Sie den Auslöser, um die Achsgetriebesperre zum leichteren Wenden zu entsperren.</p>
	<p>Antriebskupplungshebel: Drücken Sie den Kupplungshebel gegen den Griff, um den Radantrieb einzuschalten. Lassen Sie zum Ausschalten los. Achtung: Kuppeln Sie den Antriebskupplungshebel immer vor Geschwindigkeitsänderung aus. Nichtbeachten führt zu Beschädigung der Schneefräse.</p>
	<p>Kupplungshebel für Einzugsschnecke: Drücken Sie den Kupplungshebel gegen den Griff, um die Einzugsschnecke einzuschalten und mit dem Schneefräsen zu beginnen. Lassen Sie zum Ausschalten los.</p>
	<p>Scheinwerfer: Der Scheinwerfer bietet zusätzliche Sicherheit bei schlechten Sichtverhältnissen. Bewegen Sie den Ein-Ausschalter zum Einschalten in die I-Position.</p>
	<p>Das Produkt entspricht den geltenden europäischen Richtlinien.</p>
<p>⚠ Achtung!</p>	<p>In dieser Bedienungsanleitung haben wir Stellen, die Ihre Sicherheit betreffen, mit diesem Zeichen versehen</p>

Inhaltsverzeichnis:	Seite:
1. Einleitung.....	12
2. Gerätebeschreibung.....	12
3. Lieferumfang	12
4. Bestimmungsgemäße Verwendung	12
5. Sicherheitshinweise.....	13
6. Technische Daten.....	16
7. Auspacken.....	16
8. Aufbau / Vor Inbetriebnahme	17
9. In Betrieb nehmen	17
10. Reinigung	18
11. Transport	18
12. Lagerung	19
13. Wartung.....	19
14. Entsorgung und Wiederverwertung	22
15. Störungsabhilfe	22
16. Konformitätserklärung	140

1. Einleitung

Hersteller:

Scheppach GmbH
Günzburger Straße 69
D-89335 Ichenhausen

Verehrter Kunde

Wir wünschen Ihnen viel Freude und Erfolg beim Arbeiten mit Ihrem neuen Gerät.

Hinweis:

Der Hersteller dieses Gerätes haftet nach dem geltenden Produkthaftungsgesetz nicht für Schäden, die an diesem Gerät oder durch dieses Gerät entstehen bei:

- unsachgemäßer Behandlung
- Nichtbeachtung der Bedienungsanleitung
- Reparaturen durch Dritte, nicht autorisierte Fachkräfte
- Einbau und Austausch von nicht originalen Ersatzteilen
- nicht bestimmungsgemäßer Verwendung

Beachten Sie:

Lesen Sie vor der Montage und vor Inbetriebnahme den gesamten Text der Bedienungsanleitung durch. Diese Bedienungsanleitung soll es Ihnen erleichtern, Ihr Gerät kennenzulernen und dessen bestimmungsgemäßen Einsatzmöglichkeiten zu nutzen.

Die Bedienungsanleitung enthält wichtige Hinweise, wie Sie mit dem Gerät sicher, fachgerecht und wirtschaftlich arbeiten, und wie Sie Gefahren vermeiden, Reparaturkosten sparen, Ausfallzeiten verringern und die Zuverlässigkeit und Lebensdauer des Gerätes erhöhen.

Zusätzlich zu den Sicherheitsbestimmungen dieser Bedienungsanleitung müssen Sie unbedingt die für den Betrieb des Gerätes geltenden Vorschriften Ihres Landes beachten.

Bewahren Sie die Bedienungsanleitung, in einer Plastikhülle geschützt vor Schmutz und Feuchtigkeit, bei dem Gerät auf. Sie muss von jeder Bedienungsperson vor Aufnahme der Arbeit gelesen und sorgfältig beachtet werden.

An dem Gerät dürfen nur Personen arbeiten, die im Gebrauch des Gerätes unterwiesen und über die damit verbundenen Gefahren unterrichtet sind. Das geforderte Mindestalter ist einzuhalten.

Neben den in dieser Bedienungsanleitung enthaltenen Sicherheitshinweisen und den besonderen Vorschriften Ihres Landes sind die für den Betrieb von baugleichen Maschinen allgemein anerkannten technischen Regeln zu beachten.

Wir übernehmen keine Haftung für Unfälle oder Schäden, die durch Nichtbeachten dieser Anleitung und den Sicherheitshinweisen entstehen.

2. Gerätebeschreibung

1. Antriebskupplungshebel
2. Kupplungshebel der Einzugsschnecke
3. Scheinwerfer
4. Gangwahlhebel
5. Einstellkurbel
6. Bedienhebel für Auswurfhöhe
7. Auswurfabdeckung
8. Riemenabdeckung
9. Auswurfschacht
10. Gleitkufen
11. Scherbolzen
12. Schürfleiste
13. Einzugsschnecke
14. Getriebegehäuse der Einzugsschnecke
15. Schachtreinigungswerkzeug
16. Seitliche Schneidleisten (nicht im Lieferumfang enthalten)

Motor

17. Luftfilterabdeckung
18. Tankdeckel
19. Entlüfter
20. Choke
21. Kraftstoffhahn
22. Ein- / Ausschalter
23. Reversierstarter
24. Stromkabelstecker (falls so ausgestattet)
25. Elektrostarter (falls so ausgestattet)
26. Elektrostartertaste (falls so ausgestattet)
27. Motoröldeckel mit Ölmesstab
28. Ölablassschraube

3. Lieferumfang

29. Schneefräseineinheit
30. Lenkstange mit Griff
31. Gangwahlhebel
32. Einstellkurbel
33. Schaltblech
34. Transporträder
35. Auswurfschacht
36. Schachtreinigungswerkzeug
37. Bedienungsanleitung
38. Beipackbeutel
39. Beipackbeutel Montage

4. Bestimmungsgemäße Verwendung

Die Maschine darf nur nach ihrer Bestimmung verwendet werden. Jede weitere darüber hinausgehende Verwendung ist nicht bestimmungsgemäß. Für daraus hervorgerufene Schäden oder Verletzungen aller Art haftet der Benutzer/Bediener und nicht der Hersteller.

Das Gerät ist ausschließlich zum Schneeräumen bestimmt.

Bestandteil der bestimmungsgemäßen Verwendung ist auch die Beachtung der Sicherheitshinweise, sowie die Montageanleitung und Betriebshinweise in der Bedienungsanleitung.

Personen, welche die Maschine bedienen und warten, müssen mit dieser vertraut und über mögliche Gefahren unterrichtet sein.

Darüber hinaus sind die geltenden Unfallverhütungsvorschriften genauestens einzuhalten.

Sonstige allgemeine Regeln in arbeitsmedizinischen und sicherheitstechnischen Bereichen sind zu beachten.

Veränderungen an der Maschine schließen eine Haftung des Herstellers und daraus entstehende Schäden gänzlich aus.

Die Maschine darf nur mit Originalteilen und Originalzubehör des Herstellers betrieben werden.

Die Sicherheits-, Arbeits- und Wartungsvorschriften des Herstellers sowie die in den Technischen Daten angegebenen Abmessungen müssen eingehalten werden.

Bitte beachten Sie, dass unsere Geräte bestimmungsgemäß nicht für den gewerblichen, handwerklichen oder industriellen Einsatz konstruiert wurden. Wir übernehmen keine Gewährleistung, wenn das Gerät in Gewerbe-, Handwerks- oder Industriebetrieben sowie bei gleichzusetzenden Tätigkeiten eingesetzt wird.

5. Sicherheitshinweise

Allgemeine Sicherheitshinweise

Verstehen Sie Ihre Maschine

- Nur geschulte Erwachsene dürfen die Maschine betreiben, niemals Kinder.
- Lesen und verstehen Sie die Bedienungsanleitung und die Sicherheitshinweise an der Maschine. Erlernen Sie ihre Anwendung und ihre Einschränkungen so wie auch die ihr eigenen möglichen Gefahren.
- Sie müssen sich mit den Steuerungen und der ordnungsgemäßen Bedienung gut auskennen. Sie müssen wissen, wie man die Maschine anhält und schnell die Steuerungen abschaltet.
- Versuchen Sie nicht, die Maschine zu betätigen, bis Sie vollkommen verstanden haben, wie der Motor ordnungsgemäß bedient und gewartet wird und wie man Unfallverletzungen und/oder Sachschäden verhindern kann.

Arbeitsbereich

- Starten oder lassen Sie den Motor niemals in einem geschlossenen Bereich laufen. Die Auspuffgase sind gefährlich, weil sie Kohlenmonoxid, ein geruchloses und tödliches Gas, enthalten. Betreiben Sie diese Einheit nur in einem gut belüfteten Bereich im Freien.

- Betreiben Sie die Maschine nie bei schlechten Sichtverhältnissen.
- Betreiben Sie die Maschine nie an steilem Gelände.

Persönliche Sicherheit

- Betreiben Sie die Maschine nicht unter Drogen-, Alkohol- oder Medikamenteneinfluss, wodurch Ihre Fähigkeit, die Maschine ordnungsgemäß zu benutzen, beeinträchtigt wird.
- Kleiden Sie sich ordnungsgemäß. Tragen Sie lange Hosen, Stiefel und Handschuhe. Tragen Sie keine lockere Kleidung, kurze Hosen oder Schmuck jeglicher Art. Fixieren Sie lange Haare, damit sie über Schulterhöhe sind. Halten Sie Haare, Kleidung und Handschuhe von sich bewegenden Teilen fern. Lockere Kleidung, Schmuck oder lange Haare können sich in beweglichen Teilen verfangen.
- Verwenden Sie eine Sicherheitsausrüstung. Tragen Sie immer eine Schutzbrille, Gehörschutz, Sicherheitshandschuhe und Sicherheitsschuhe, die für die geeigneten Bedingungen verwendet werden dürfen.
- Überprüfen Sie Ihre Maschine vor dem Starten. Sicherheitseinrichtungen müssen sich an ihrem vorgesehenen Ort sein und sich in einwandfreien Zustand befinden. Stellen Sie sicher, dass alle Muttern, Bolzen usw. fest angezogen sind. Schalten Sie sämtliche Kupplungen ab und legen Sie den Leerlauf ein, bevor Sie den Motor starten.
- Betreiben Sie die Maschine niemals, wenn sie repariert werden muss oder sich nicht in einem einwandfreien Zustand befindet. Ersetzen Sie beschädigte, fehlende oder defekte Teile vor Gebrauch. Überprüfen Sie das Kraftstoffsystem nach Dichtigkeit. Die Maschine muss sich immer in einem sicheren Betriebszustand befinden.
- Nehmen Sie an den Sicherheitsvorrichtungen niemals unerlaubte Änderungen vor. Prüfen Sie ihren ordnungsgemäßen Betrieb regelmäßig.
- Verwenden Sie die Maschine nicht, wenn der Gashebel den Motor nicht an- oder ausschaltet. Jegliche benzinbetriebene Maschine, die nicht mit dem Gashebel betrieben werden kann, ist gefährlich und muss ersetzt werden.
- Gewöhnen Sie sich an zu prüfen, ob Werkzeug und Einstellschlüssel von der Maschine entfernt wurden, bevor Sie sie starten. Ein Einstellschlüssel oder ein Werkzeug, der an einem rotierenden Teil der Maschine gelassen wird, kann zu Körperverletzung führen.
- Bleiben Sie wachsam und gebrauchen Sie die Maschine mit gesundem Menschenverstand.
- Betreiben Sie die Maschine nicht barfuß, mit Sandalen oder ähnlichem leichten Schuhwerk. Tragen Sie Sicherheitsschuhe, die Ihre Füße schützen und Ihren Halt auf rutschigen Oberflächen verbessern. Bewahren Sie immer Ihren Halt und Ihr Gleichgewicht. So haben Sie in unerwarteten Situationen eine bessere Kontrolle über die Maschine.

- Verhindern Sie versehentliches Starten. Stellen Sie sicher, dass sich die Zündung des Motors in der AUS-Position befindet, bevor Sie die Maschine transportieren oder jegliche Wartungs- oder Instandsetzungsarbeiten an der Einheit ausführen. Transport oder Ausführen von Wartungs- oder Instandsetzungsarbeiten an der Maschine mit eingeschalteter Zündung kann zu Unfällen führen.

Kraftstoffsicherheit

- Kraftstoff ist äußerst brennbar, und sein Dampf kann explodieren, wenn er entzündet wird. Seien Sie beim Gebrauch vorsichtig, um das Risiko der schweren Körperverletzung zu verringern.
- Wenn Sie den Kraftstofftank wieder auffüllen oder ablassen, müssen Sie einen vorschriftsmäßigen Kraftstoffbehälter in einem sauberen, gut belüfteten Bereich im Freien verwenden. Rauchen Sie nicht und lassen Sie keine Funken, offenen Flammen oder anderen Zündquellen in der Nähe zu, wenn Sie Kraftstoff hinzufügen oder die Einheit bedienen. Befüllen Sie den Kraftstofftank niemals in geschlossenen Räumen.
- Halten Sie geerdete leitfähige Objekte, so wie Werkzeuge, von stromführenden elektrischen Teilen und Verbindungen fern, um Funkenbildung oder Funkendurchschlag zu verhindern. Diese Vorkommnisse könnten die Kraftstoffdämpfe entzünden.
- Schalten Sie den Motor immer ab und lassen Sie ihn abkühlen, bevor Sie den Kraftstofftank befüllen. Entfernen Sie niemals den Deckel des Kraftstofftanks oder geben Sie Kraftstoff hinzu, wenn der Motor läuft oder heiß ist. Betreiben Sie die Maschine niemals, wenn sich eine Leckage im Kraftstoffsystem befinden.
- Nehmen Sie die Maschine soweit praktikabel vom Lastwagen oder Anhänger und tanken Sie auf dem Boden nach. Wenn dies nicht möglich ist, betanken Sie die Maschine auf dem Anhänger mit einem tragbaren Behälter, nicht mit der Zapfpistole.
- Lösen Sie den Deckel des Kraftstofftanks langsam, um jeglichen Druck im Tank abzubauen.
- Die Zapfpistole muss die ganze Zeit bis zum Ende des Tankvorgangs in sicherem Kontakt mit dem Kraftstofftank oder der Behälteröffnung bleiben. Verwenden Sie kein Gerät, das die Zapfpistole offen arretiert.
- Füllen Sie nie zu viel in den Kraftstofftank. Füllen Sie den Tank nicht mehr als bis zu 12,5 mm (1/2") unter dem unteren Ende des Einfüllstutzens, um Platz zum Ausdehnen zu bieten, weil die Hitze des Motors und/oder der Sonne zum Ausdehnen des Kraftstoffs führt.
- Setzen Sie alle Deckel von Kraftstofftank und Behälter wieder fest auf und wischen Sie verschütteten Kraftstoff auf. Betreiben Sie die Einheit niemals, wenn der Deckel des Kraftstofftanks nicht festsitzt.

- Sie dürfen den Motor nicht starten, wenn Kraftstoff verschüttet wurde. Entfernen Sie die Maschine vom Bereich des Kraftstoffüberlaufs und verhindern Sie, jegliche Zündquelle zu schaffen, bis sich die Kraftstoffdämpfe aufgelöst haben. Wenn Sie Kraftstoff auf sich oder Ihrer Kleidung verschütten haben, kann dies zu schwerer Körperverletzung führen, wenn sich dieser entzündet. Waschen Sie sich deshalb und wechseln Sie umgehend die Kleidung.
- Bewahren Sie Kraftstoff in Behältern auf, die ausdrücklich für diesen Zweck entworfen und zugelassen wurden.
- Befüllen Sie Behälter niemals in einem Fahrzeug oder auf einem Lastwagen oder Anhänger mit brennbarer Verkleidung. Positionieren Sie Behälter vor der Befüllung immer auf dem Boden und weit genug entfernt von Ihrem Fahrzeug.
- Lagern Sie den Kraftstoff an einem kühlen, gut belüfteten Ort, sicher entfernt von Funken, offenen Flammen oder anderen Zündquellen.
- Lagern Sie Kraftstoff oder Maschinen mit Kraftstoff im Tank niemals in einem Gebäude, in dem Dämpfe zu Funken, offenen Flammen oder anderen Zündquellen wie Warmwasserbereitern, Heizöfen, Wäschetrocknern und dergleichen gelangen können. Lassen Sie den Motor abkühlen, bevor Sie die Maschine in geschlossenen Räumen lagern.

Gebrauch und Pflege der Maschine

- Heben Sie die Maschine niemals an oder tragen Sie sie, wenn der Motor läuft.
- Üben Sie keine Kraft auf die Maschine aus. Verwenden Sie die Maschine für Ihren vorgesehenen Zweck.
- Verändern Sie die Einstellungen am Drehzahlregler nicht und lassen Sie den Motor nicht überdrehen. Der Drehzahlregler kontrolliert die maximal sichere Betriebsgeschwindigkeit des Motors.
- Vermeiden Sie Kontakt mit heißem Brennstoff, Öl, Auspuffgasen und heißen Oberflächen. Berühren Sie den Motor oder Auspuffdämpfer nicht. Diese Teile werden durch den Gebrauch extrem heiß. Sie bleiben auch noch eine Zeit lang heiß, nachdem Sie die Einheit ausgeschaltet haben. Lassen Sie den Motor abkühlen, bevor Sie Wartungen durchführen oder Anpassungen vornehmen.
- Wenn Sie einen Fremdkörper treffen, halten Sie den Motor an, klemmen Sie das Zündkabel ab, prüfen Sie die Maschine gründlich auf Beschädigung und reparieren Sie den Schaden, bevor Sie die Maschine wieder starten und betreiben.
- Sollte die Maschine ein ungewöhnliches Geräusch machen oder vibrieren, schalten Sie den Motor sofort ab, klemmen Sie das Zündkabel ab und suchen Sie nach der Ursache. Ein ungewöhnliches Geräusch oder Vibrieren ist normalerweise ein Warnsignal für einen Defekt.

- Verwenden Sie nur vom Hersteller zugelassene Ersatzteile und Zubehör. Nichtbeachten kann zu Körperverletzung führen.
- Warten Sie die Maschine. Überprüfen Sie die Maschine auf Fehlausrichtung oder Blockierungen von beweglichen Teilen, Bruch von Teilen und sonstige Fehler, die den Betrieb der Maschine beeinträchtigen könnten. Falls die Maschine beschädigt ist, lassen Sie sie vor Benutzung reparieren. Es werden viele Unfälle durch schlecht gewartete Ausrüstung herbeigeführt.
- Der Motor und der Auspuffdämpfer müssen von Gras, Blättern und übermäßigem Schmiermittel oder Kohlenstoffansammlungen frei bleiben, um das Risiko eines Feuers zu verringern.
- Begießen oder bespritzen Sie die Einheit niemals mit Wasser oder anderen Flüssigkeiten. Griffe müssen trocken, sauber und frei von Rückständen sein. Reinigen Sie die Maschine nach jedem Gebrauch.
- Halten Sie die relevanten Entsorgungsgesetze und -vorschriften für Benzin, Öl usw. ein, um die Umwelt zu schützen.
- Bewahren Sie die ungenutzte Maschine außer Reichweite von Kindern auf und lassen Sie die Maschine nicht von Personen betreiben, die sich nicht mit der Maschine oder den Anweisungen auskennen. Die Maschine ist in den Händen von ungeschulten Benutzern gefährlich.
- Lassen Sie Ihre Maschine von qualifiziertem Reparaturpersonal instand setzen, wobei nur identische Ersatzteile verwendet werden. Dadurch wird sichergestellt, dass die Sicherheit der Maschine aufrechterhalten wird.

Spezifische Sicherheitsregeln

- Betreiben Sie die Maschine nicht, ohne angemessene Winterkleidung zu tragen.
- Benutzen Sie die Maschine nicht auf einem Dach.
- Lassen Sie den Motor nicht in Gebäuden laufen, außer wenn Sie den Motor starten und die Schneefräse in ein oder aus einem Gebäude transportieren. Öffnen Sie die Türen nach draußen; Auspuffgase sind gefährlich.
- Prüfen Sie vor Betrieb den Abstand nach oben und zu den Seiten immer sorgfältig. Achten Sie immer auf Verkehr, wenn Sie die Maschine an Straßen oder Bordsteinkanten betreiben.
- Überprüfen Sie den zu bearbeitenden Bereich gründlich. Halten Sie den Arbeitsbereich sauber und frei von Spielzeug, Fußmatten, Zeitungen, Schlitten, Brettern, Drähten und anderen Fremdoobjekten, über die Sie stolpern könnten oder die von der Einzugsschnecke ausgeworfen werden könnten. Sehen Sie nach schwachen Stellen an Docks, Rampen oder Böden.
- Planen Sie Ihren Schneefräsen Weg so, dass Sie den Auswurf in Richtung von Personen oder in Bereichen vermeiden, in denen Sachschäden entstehen können.
- Betreiben Sie die Maschine nicht in der Nähe von Abhängen, Gräben oder Aufschüttungen. Die Maschine kann plötzlich umfallen, wenn sich ein Rad über dem Rand einer Klippe oder eines Grabens befindet oder der Rand einstürzt.
- Umstehende, Kinder und Haustiere müssen mindestens 23 m (75 Fuß) Abstand halten. Wenn sich Ihnen jemand nähert, halten Sie die Einheit sofort an.
- Verwenden Sie ein geerdetes Verlängerungskabel und Anschlussdose für alle Maschinen mit elektrischen Antriebsmotoren.
- Prüfen Sie die Kupplungs- und Bremsfunktion häufig. Passen Sie sie an und setzen Sie, wenn nötig instand. Alle Bewegungen von Antriebsrädern und der Einzugsschnecke müssen schnell anhalten, wenn der Kontrollhebel betätigt wird.
- Der Motor und die Maschine müssen sich an die Außentemperatur anpassen können, bevor Sie den Schnee räumen.
- Achten Sie auf verborgene Gefahren oder Verkehr.
- Überlasten Sie die Kapazität der Maschine nicht, indem Sie versuchen, den Schnee zu schnell zu räumen.
- Werfen Sie den Schnee nicht höher als notwendig.
- Passen Sie die Gehäusehöhe der Einzugsschnecke an, um zu verhindern, dass Kies oder Schotter in die Einzugsschnecke eingesogen wird. Lassen Sie beim Betrieb äußerste Vorsicht walten.
- Seien Sie vorsichtig, um Ausrutschen oder Fallen zu verhindern, insbesondere beim Betrieb im Rückwärtsgang. Betreiben Sie die Maschine niemals bei hohen Transportgeschwindigkeiten auf rutschigen Oberflächen. Sehen Sie immer nach unten und hinten, bevor und während Sie sich rückwärts bewegen.
- Betreiben Sie die Maschine nicht an steilen Abhängen. Räumen Sie Schnee nicht quer zum Hang. Alle Bewegungen an Hängen müssen langsam und schrittweise sein. Ändern Sie die Geschwindigkeit oder Richtung nicht plötzlich. Gehen Sie langsam vor, um Anhalten oder Richtungswechsel an Hängen zu verhindern. Vermeiden Sie, an Hängen zu starten oder anzuhalten. Parken Sie die Maschine nicht an einem Hang, solange es nicht absolut notwendig ist. Beim Parken an einem Hang müssen Sie immer die Räder blockieren.
- Trennen Sie die Kraftübertragung zur Einzugsschnecke beim Transport oder im Ruhezustand.
- Entkuppeln Sie alle Steuerhebel und halten Sie den Motor an, bevor Sie die Bedienposition (hinter der Lenkstange) verlassen. Warten Sie darauf, dass die Einzugsschnecke vollkommen zum Stillstand gekommen ist, bevor Sie den Auswurfschacht leeren und jegliche Änderungen oder Prüfungen vornehmen.

- Bei Handkontakt mit den rotierenden Teilen im Auswurfschacht handelt es sich um die häufigste mit der Schneefräse verbundene Ursache von Verletzungen. Leeren Sie den Auswurfschacht nicht, wenn der Motor läuft. Schalten Sie vor Leeren des Schachts den Motor ab und bleiben Sie hinter der Lenkstange, bis alle beweglichen Teile angehalten haben. Halten Sie Ihre Hände niemals in die Auswurf- oder Sammelöffnungen. Verwenden Sie immer das Reinigungswerkzeug zum Leeren der Auswurföffnung.

Restrisiken

Die Maschine ist nach dem Stand der Technik und den anerkannten sicherheitstechnischen Regeln gebaut. Dennoch können beim Arbeiten einzelne Restrisiken auftreten.

- Gefährdung der Gesundheit durch Strom bei Verwendung nicht ordnungsgemäßer Elektro-Anschlussleitungen.
- Bevor Sie Einstell- oder Wartungsarbeiten vornehmen, lassen Sie die Starttaste los und ziehen den Netzstecker.
- Des Weiteren können trotz aller getroffener Vorkehrungen nicht offensichtliche Restrisiken bestehen.
- Restrisiken können minimiert werden, wenn die „Sicherheitshinweise“ und die „Bestimmungsgemäße Verwendung“, sowie die Bedienungsanleitung insgesamt beachtet werden.
- Vermeiden Sie zufällige Inbetriebsetzungen der Maschine: beim Einführen des Steckers in die Steckdose darf die Betriebstaste nicht gedrückt werden. Verwenden Sie das Einsatzwerkzeug, das in dieser Bedienungsanleitung empfohlen wird. So erreichen Sie, dass Ihre Maschine optimale Leistungen erbringt.
- Halten Sie Ihre Hände vom Arbeitsbereich fern, wenn die Maschine in Betrieb ist.

6. Technische Daten

Motor	1-Zylinder 4-Takt OHV
Hubraum	196 cm ³
Motorleistung	4,1 kW
Kraftstoffmenge	3,6 l
Kraftstoffart	Benzin mit min. 91 Oktan
Motorölmenge ca.	0,6 l
Motorölart	SAE 5W-30 / SAE 10W-40
Maximal zulässige Schräglage	20°
Starter	Reversierstarter
Räumbreite	570 mm
Einzugshöhe	535 mm

Einzugsschnecke Ø	300 mm
Antriebsrad Ø	330 mm
Gangzahl	6 Vorwärts / 2 Rückwärts
Gewicht ca.	70 kg

Technische Änderungen vorbehalten!

Geräusch & Vibration

⚠ Warnung: Lärm kann gravierende Auswirkungen auf Ihre Gesundheit haben. Übersteigt der Maschinenlärm 85 dB, tragen Sie bitte einen geeigneten Gehörschutz.

Geräuschkennwerte

Schalleistungspegel L_{WA}	96,9 dB
Schalldruckpegel L_{pA}	76,9 dB
Unsicherheit $K_{WA/pA}$	2,26 dB

Vibrationskennwerte

Vibration a_h	4,25 m/s ²
Unsicherheit K_h	1,5 m/s ²

7. Auspacken

- Öffnen Sie die Verpackung und nehmen Sie das Gerät vorsichtig heraus.
- Entfernen Sie das Verpackungsmaterial sowie Verpackungs- / und Transportsicherungen (falls vorhanden).
- Überprüfen Sie, ob der Lieferumfang vollständig ist.
- Kontrollieren Sie das Gerät und die Zubehörteile auf Transportschäden. Bei Beanstandungen muss sofort der Zubringer verständigt werden. Spätere Reklamationen werden nicht anerkannt.
- Bewahren Sie die Verpackung nach Möglichkeit bis zum Ablauf der Garantiezeit auf.
- Machen Sie sich vor dem Einsatz anhand der Bedienungsanleitung mit dem Produkt vertraut.
- Verwenden Sie bei Zubehör sowie Verschleiß- und Ersatzteilen nur Originalteile. Ersatzteile erhalten Sie bei Ihrem Fachhändler.
- Geben Sie bei Bestellungen unsere Artikelnummern sowie Typ und Baujahr des Produkts an.

⚠ WARNUNG!

Gerät und Verpackungsmaterialien sind kein Kinderspielzeug! Kinder dürfen nicht mit Kunststoffbeuteln, Folien und Kleinteilen spielen! Es besteht Verschluckungs- und Erstickungsgefahr!

8. Aufbau / Vor Inbetriebnahme

⚠ ACHTUNG!

Vor der Inbetriebnahme das Gerät unbedingt komplett montieren!

Luftfilterabdeckung (Abb. 3)

- Entfernen Sie die Flügelmutter und Unterlegscheibe von der Luftfilterabdeckung (17).
- Drehen Sie die Luftfilterabdeckung um 180°, so dass der Entlüfter (19) nach außen zeigt.
- Montieren Sie die Luftfilterabdeckung (17) und ziehen Sie die Flügelmutter an.

Lenkstange mit Griff und Schaltblech (Abb. 4 - 6)

- Richten Sie die Löcher in der Lenkstange mit Griff (30) auf die Seitenteile aus und sichern Sie die Lenkstange mit Griff (30) mit den Schrauben und Unterlegscheiben (A), bis diese handfest angezogen sind.
- Schieben Sie die Transporträder (34) auf die Achsen und stecken Sie jeden Achsbolzen durch das Loch in jeder Radnabe und durch das Loch in der Achse.
- Befestigen Sie das Schaltblech (33) mit den Schrauben und Unterlegscheiben (B) an der Lenkstange mit Griff (30), bis sie handfest sind.
- Stellen Sie sicher, dass sich die Griffe auf derselben Höhe befinden, dann ziehen Sie alle Befestigungselemente fest.

Steuerkabel (Abb. 7)

- Schieben Sie die Steuerkabel durch die Löcher in den Steuerhebeln. Stellen Sie sicher, dass die Kabel richtig in Rollenführungen sitzen, wenn sich die Kabel leicht bewegen lassen, haken Sie die Kabel am Kupplungshebel ein.

Gangwahlhebel (Abb. 8)

- Schieben Sie den Gangwahlhebel (31) durch die Öffnung am Schaltblech (33).
- Befestigen Sie den Gangwahlhebel (31) mit den Schrauben (C) am Schaltarm.

Auswurfschacht (Abb. 9)

- Schmieren Sie die Unterseite des Auswurfschacht-ringes (falls noch nicht geschmiert).
- Montieren Sie den Auswurfschacht (35) über der Öffnung im Einzugschneckengehäuse und befestigen Sie ihn mit den Schrauben (D).
- Befestigen Sie den oberen Hebelhalter (bereits am Hebel angebracht) mit einer Mutter und zwei Federscheiben (E) an der oberen linken Seite der Lenkstange.

Einstellkurbel (Abb. 10)

- Schmieren Sie die Schnecke der Einstellkurbel (5).
- Fügen Sie das Schneckenende der Einstellkurbel in den unteren Halter ein und sichern Sie diesen mit einer Unterlegscheibe und einem Federsplint (E).

Schürfleiste (Abb. 11)

- Positionieren Sie die Maschine auf einer ebenen Fläche.
- Stützen Sie die Schaufeln der Einzugschnecke, so dass sie sich 3mm über dem Boden befinden.
- Überprüfen Sie die Anpassung der Schürfleiste (b). Die Schürfleiste (b) sollte sich 3mm über und parallel zum Boden befinden.
- Um die Schürfleiste (b) anzupassen, lösen Sie Befestigungsschrauben (a), passen Sie die Schürfleiste (b) an und ziehen Sie die Befestigungsschrauben (a) wieder fest.

Gleitkufen (Abb. 12)

- Montieren Sie die beiden Gleitkufen mit den Schrauben (F) M8 x 20mm (an der äußeren Seite) und M8 x 25mm (an der inneren Seite) an den Seiten des Einzugschneckengehäuses.
- Bewegen Sie die Gleitkufen so weit wie möglich nach unten. Stellen Sie sicher, dass beide Gleitkufen gleichmäßig angepasst sind.
- Ziehen Sie die Schrauben fest.

9. In Betrieb nehmen

⚠ ACHTUNG!

Vor der Inbetriebnahme das Gerät unbedingt komplett montieren!

⚠ Bevor Sie den Motor anlassen, überprüfen Sie den Ölstand und stellen Sie sicher, dass der Motor sich im einwandfreien Zustand befindet.

Kaltstart - Reversierstarter

1. Stellen Sie sicher, dass sich der Kraftstoffhahn (21) in der OPEN-Position befindet.
2. Bewegen Sie den Choke (20) in die VOLL-Position.
3. Drücken Sie den Entlüfter zwei- oder dreimal. Wenn die Temperatur unter -25°C liegt, wird zusätzliche Belüftung gegebenenfalls benötigt. Wenn die Temperatur über 10°C liegt, wird keine Belüftung benötigt.

Übermäßige Entlüftung kann dazu führen, dass zu viel Kraftstoff in die Zylinder gelangt, wodurch das Anlassen des Motors verhindert wird. Wenn dies doch vorkommt, warten Sie einige Minuten ab, bevor Sie einen weiteren Startversuch unternehmen, und drücken Sie den Entlüfter nicht.

4. Halten Sie den Reversierstarter (23) fest und ziehen Sie das Seil langsam heraus, bis Widerstand zu spüren ist. Lassen Sie das Seil langsam zurückschleichen.
5. Ziehen Sie das Seil schnell und kräftig mit einer durchgängigen Bewegung durch. Das Starterseil darf nicht zurückschnellen.

6. Wiederholen Sie Schritte 5 und 6, bis der Motor startet.
7. Wenn der Motor startet, lassen Sie den Reversierstarter (23) los und bewegen Sie den Choke langsam in die AUS-Position.

Warmstart

Befolgen Sie die Schritte oben, wobei der Choke in der AUS-Position bleibt und Sie den Entlüfter nicht benutzen.

Der Motor muss sich einige Minuten lang aufwärmen, ansonsten kann er nicht die komplette Leistung erzielen, bis er die normale Betriebstemperatur erreicht hat.

Bei Schnee und Kälte kann es vorkommen, dass Bedienelemente und bewegliche Teile einfrieren. Wenden Sie nicht zu viel Kraft an, wenn Sie versuchen, eingefrorene Steuerungen zu bedienen. Wenn es beim Bedienen einer Steuerung oder eines Teils Schwierigkeiten gibt, starten Sie den Motor und lassen Sie ihn ein paar Minuten laufen.

Tipps zum Schneefräsen

Es ist einfacher und effizienter, Schnee sofort zu räumen, nachdem er gefallen ist.

Die beste Zeit zum Schneeräumen ist am frühen Morgen. Zu dieser Zeit ist der Schnee normalerweise trocken und keinem direkten Sonnenlicht und wärmeren Temperaturen ausgesetzt.

Die geräumten Pfade sollten sich etwas überschneiden, um sicherzustellen, dass der ganze Schnee geräumt wird.

Bei großen Bereichen beginnen Sie in der Mitte und räumen den Schnee zu jeder Seite, so dass der Schnee nicht mehrfach geräumt wird.

Bei sehr starkem Schnee verringern Sie die Breite der Schneeräumung, indem Sie sicherstellen, dass sich die Pfade überschneiden, und Sie sich langsam bewegen.

Der Schnee soll wo möglich in Windrichtung geräumt werden.

Der Motor muss bei Gebrauch sauber und frei von Schnee bleiben. Dadurch wird die Belüftung gefördert und die Haltbarkeit des Motors verlängert.

Lassen Sie nach dem Schneeräumen den Motor noch einige Minuten laufen, damit die Feuchtigkeit auf dem Motor trocknet und bewegliche Teile nicht einfrieren. Schalten Sie die Einzugsschnecke/das Antriebsrad an, damit der restliche Schnee von der Innenseite des Gehäuses entfernt wird. Drehen Sie den Auswurfschacht, damit er nicht einfriert.

Halten Sie den Motor an, warten Sie auf den Stillstand aller beweglichen Teile und entfernen Sie sämtliches Eis und jeglichen Schnee von der Schneefräse. Ziehen Sie bei abgeschaltetem Motor den Reversierstarter (23) mehrmals, damit der Reversierstarter nicht einfriert.

10. Reinigung

Achtung!

Schalten Sie vor der Durchführung von Reinigungsarbeiten immer den Motor ab und ziehen Sie den Zündkerzenstecker.

Wir empfehlen, dass Sie das Gerät direkt nach jeder Benutzung reinigen.

Wischen Sie von Zeit zu Zeit mit einem Tuch Späne und Staub von der Maschine ab.

Reinigen Sie das Gerät regelmäßig mit einem feuchten Tuch und etwas Schmierseife. Verwenden Sie keine Reinigungs- oder Lösungsmittel; diese könnten die Kunststoffteile des Gerätes angreifen. Achten Sie darauf, dass kein Wasser in das Geräteinnere gelangen kann.

11. Transport

Zwischen den Arbeitsbereichen

1. Stellen Sie den Gashebel auf langsam oder in die Teillastposition.
2. Drücken Sie ausreichend auf die Lenkstange, damit sich der vordere Teil der Einheit leicht vom Boden abhebt.
3. Aktivieren Sie die Antriebskuppelung, ohne die Einzugsschneckenkuppelung zu aktivieren.

Freilauf (Abb. 16 + 17)

Verwenden Sie den Achsstift, um den Antrieb oder den Freilauf zu verwenden. Entsperrten Sie ein Rad, damit Sie die Einheit leichter drehen können oder entsperren Sie beide Räder für den Freilauf.

Um ein Rad zu entsperren, schieben Sie es nach Innen und stecken Sie den Achsstift durch das äußere Achsloch, aber nicht durch die Radnabe.

Um ein Rad zu blockieren, schieben Sie es nach außen und stecken Sie die Achsstifte durch das Loch in der Radnabe und das äußere Achsloch.

⚠ Schalten Sie immer den Motor ab, ziehen Sie den Schlüssel ab und schließen Sie den Kraftstoffhahn, wenn Sie die Einheit auf einem Lastwagen oder Anhänger transportieren. Transportieren Sie die Maschine nicht, während der Motor läuft.

Lassen Sie besondere Vorsicht walten, wenn Sie die Einheit auf einen Anhänger oder Lastwagen laden oder davon entladen.

Befestigen Sie das Fahrgestell der Einheit am Transportfahrzeug. Befestigen Sie die Einheit nie an Stäben oder Gestängen, die beschädigt werden könnten.

12. Lagerung

Befolgen Sie am Ende der Saison, oder wenn die Schneefräse die nächsten 30 Tage nicht mehr benutzt wird, die Lagerungsanweisungen unten.

1. Lassen Sie den Motor bei geschlossenen Kraftstoffhahn laufen, bis die Kraftstoffleitungen und der Vergaser leer sind und er auf Grund Mangels Kraftstoff anhält.
2. Ziehen Sie den Sicherheitszündschlüssel ab und lassen Sie den Motor abkühlen.
3. Schmieren Sie die Maschine wie angewiesen ein. (siehe Schmierung).
4. Reinigen Sie den Motor und die Schneefräse außen gründlich.
5. Bessern Sie alle verrosteten oder angeschlagenen Lackoberflächen aus; schmirgeln Sie die betroffenen Bereiche vor dem Aufbringen der Lackierung ab und tragen Sie ein Korrosionsschutzmittel auf, um Metallteile vor Rost zu schützen.
6. Ziehen Sie alle lockeren Schrauben, Bolzen und Sicherungsmuttern fest. Reparieren oder ersetzen Sie alle beschädigten Teile.
7. Decken Sie die Schneefräse ab und lagern Sie sie an einem sauberen, trockenen Ort, der für Kinder unzugänglich ist.

13. Wartung

Achtung!

Schalten Sie vor der Durchführung von Wartungsarbeiten immer den Motor ab und ziehen Sie den Zündkerzenstecker.

Wartungsplan

Täglich vor Betriebsbeginn

- Kraftstoff prüfen
- Motoröl prüfen
- Kraftstoffleitungen überprüfen
- Schrauben nachziehen

Nach 20 Betriebsstunden

- Antriebsriemen überprüfen
- 1. Motorenölwechsel
- Schmieren Sie alle beweglichen Teile der Maschine

Nach 50 Betriebsstunden

- Auspuffanlage überprüfen

Nach 100 Betriebsstunden

- Zündkerze prüfen und reinigen
- weiterer Ölwechsel

Motor

Motorölwechsel

Nach 20 Arbeitsstunden muss der 1. Ölwechsel durchgeführt werden. Danach alle 100 Betriebsstunden.

Bevor Sie den Ölwechsellvornehmen, sollte das Motorenöl leicht erwärmt (ca. 50°C) haben. Somit ist es dünnflüssiger und kann leichter ablaufen. Gegebenenfalls Motor kurze Zeit laufen lassen.

1. Das rechte Antriebsrad an der Ölauslassseite entfernen, indem Sie den Achsstift herausziehen und in eine passende Wanne (min. 1 l) darunter stellen.
2. Ölablassschraube (28) und Motoröldeckel mit Ölmesstab (27) öffnen und Öl vollständig ablaufen lassen.
3. Ölablassschraube wieder schließen und handfest anziehen.
4. Öl wieder mit Hilfe eines Trichters einfüllen, mit Messstab Ölstand prüfen und wieder verschließen.

Empfohlenes Motorenöl SAE 10W-30 oder SAE 10W-40 (je nach Einsatztemperatur).

Entsorgen Sie anfallendes Altöl ordnungsgemäß in der örtlichen Altölsammelstelle. Es ist verboten Altöl in den Boden abzulassen oder mit Abfall zu vermischen.

Zum Ablassen des Motoröls befolgen Sie bitte die obigen Punkte 1-3 und schließen auch den Einfüllstutzen (Messstab) wieder.

Beim Ablassen des Benzins schließen Sie zuvor den Kraftstoffhahn, öffnen dann den Tankdeckel und lassen das Benzin durch Kippen der Maschine oder Absaugen in einen ausreichend großen Behälter vollständig auslaufen.

Anschließend Tankdeckel wieder verschließen.

Achtung! Nicht Rauchen und kein offenes Feuer. Explosionsgefahr!

Schmierung (Abb. 29 + 30)

Einzugsschneckengetriebe

Das Getriebe wurde im Werk bis zum angemessenen Niveau mit Schmiermittel gefüllt. Es wird kein zusätzliches Schmiermittel benötigt, es sei denn, es gibt Anzeichen einer Leckage oder Instandsetzungsarbeiten wurden am Getriebe ausgeführt. Falls Schmiermittel benötigt wird, verwenden Sie GL-5 oder GL-6, SAE-95, EP Getriebeölschmiermittel. Verwenden Sie kein synthetisches Öl.

Allgemeine Schmierung

Schmieren Sie alle beweglichen Teile der Maschine am Ende der Saison oder alle 20 Betriebsstunden leicht ein.

- Lassen Sie Schmiermittel oder Öl nicht an die Bremsflaschen, Bremsscheiben oder Riemen kommen. Ölen Sie die Maschine nicht zu sehr; überschüssiges Öl kann in den Fahrtrieb gelangen und dazu führen, dass der Treibriemen abrutscht.
- Beim Einschmieren des Einzugsschnecken-schachts entfernen Sie die Gabelbolzen, um Öl auf der Innenseite des Schachts und um die Abstands-leisten und Flanschlager anzubringen, die sich an beiden Enden des Schachts befinden.
- Entfernen Sie die Räder, um die Radwelle einzuschmieren.

Instandsetzung

Einzugsschneckenriemen (Abb. 18 - 21)

Wenn der Einzugsschneckenriemen abgenutzt, voller Öl oder anderweitig beschäftigt ist, fahre Sie wie folgt fort, um den Riemen zu wechseln.

1. Um Verschüttung zu verhindern, entfernen Sie den Kraftstoff vom Tank, indem Sie den Kraftstoffhahn schließen und den Motor so lange laufen lassen, bis er anhält. Danach öffnen Sie den Tankdeckel und lassen das Benzin durch Kippen der Maschine oder Absaugen in einen ausreichend großen Behälter vollständig auslaufen. Anschließend Tankdeckel wieder verschließen.
2. Entfernen Sie die zwei Schrauben, die die Riemenabdeckung festhalten und stellen Sie die Abdeckung zur Seite.
3. Rollen Sie den/die Einzugsschneckenriemen von der Motorrolle ab.
4. Drehen Sie die Schneefräse vorsichtig hoch und nach vorn, sodass sie auf dem Einzugsschneckengehäuse steht.
5. Entfernen Sie die Abdeckung des Gestells von der Unterseite der Schneefräse, indem Sie die Schrauben entfernen, die die Abdeckung festhalten.
6. Entfernen Sie den/die Riemen von der Einzugsschneckenrolle und schieben Sie den/die Riemen zwischen den Befestigungsbügel und die Einzugsschneckenrolle.
7. Ersetzen Sie den Einzugsschneckenriemen, indem Sie die Anweisungen in umgekehrter Reihenfolge ausführen.

Antriebsriemen (Abb. 22 - 24)

Wenn der Antriebsriemen abgenutzt, voller Öl oder anderweitig beschäftigt ist, fahren Sie wie folgt fort, um den Riemen auszuwechseln.

1. Um Verschüttung zu verhindern, entfernen Sie den Kraftstoff vom Tank, indem Sie den Kraftstoffhahn schließen und den Motor so lange laufen lassen, bis es anhält. Danach öffnen Sie den Tankdeckel und lassen das Benzin durch Kippen der Maschine oder mit einer Handpumpe in einen ausreichend großen Behälter vollständig auslaufen. Anschließend Tankdeckel wieder verschließen.
2. Entfernen Sie die zwei Schrauben, die die Riemenabdeckung festhalten und stellen Sie die Abdeckung zur Seite.
3. Entfernen Sie den Riemen wie folgt:
 - Rollen Sie den Einzugsschneckenriemen von der Motorrolle ab.
 - Drehen Sie die Spannrolle nach rechts, um die Spannung zu verringern.
 - Heben Sie den Riemen von der Motorrolle.
4. Drehen Sie die Schneefräse vorsichtig hoch und nach vorn, sodass sie auf dem Einzugsschneckengehäuse steht.
5. Entfernen Sie die Abdeckung des Gestells von der Unterseite der Schneefräse, indem Sie die Schrauben entfernen, die die Abdeckung festhalten.
6. Schieben Sie den Antriebsriemen von der Rolle und zwischen das Reibrad und die Reibradscheibe.
7. Entfernen Sie den Riemen und setzen Sie den neuen in umgekehrter Reihenfolge wieder auf.

Herunterhalten des Antriebskupplungshebels vereinfacht die erneute Installation des Riemens.

Wenn ein Assistent zur Verfügung steht, können Sie auch das Einzugsschneckengehäuse von der Gestelleinheit trennen, um die Riemen auszutauschen.

1. Schalten Sie den Motor aus, ziehen Sie den Schlüssel ab, entfernen Sie das Zündkabel und lassen Sie die Einheit vollkommen abkühlen.
2. Entfernen Sie die Riemenabdeckung.
3. Entfernen Sie die Schachtgetriebeabdeckung und ziehen Sie das Schachtsperrkabel, das Ablenkblechkabel und die Steuerstange Auswurfschacht ab.
4. Entfernen Sie die Abdeckung unten, um beim Kippen der Einheit ein Verbiegen zu verhindern.
5. Entfernen Sie die Schrauben, die das Einzugsschneckengehäuse am Gestell befestigen (auf jeder Seite zwei). Kippen Sie das Einzugsschneckengehäuse und das Gestell so, dass sie auseinandergehen.
6. Ersetzen Sie den Einzugsschneckenriemen oder den Antriebsriemen.

7. Kippen Sie das Einzugsschneckengehäuse und das Gestell so, dass sie wieder zusammengehen und sichern Sie diese mit Schrauben.

Herunterhalten des Einzugsschneckenkupplungshebels vereinfacht die erneute Verbindung des Einzugsschneckengehäuses und des Gestells.

8. Setzen Sie den/die Riemen auf den/die Motorlaufrolle/n.
9. Montieren Sie das Schachtsperrkabel, das Ablenkblech und die Steuerstange Auswurfschacht wieder an.
10. Montieren Sie die Schachtgetriebeabdeckung wieder an.

Reibradaustausch (Abb. 25 - 28)

Wenn sich die Schneefräse nicht vorwärtsbewegt, wenn die Antriebskupplung eingekuppelt ist und die Anpassung des Kupplungssteuerungskabels das Problem nicht behebt, muss das Reibrad gegebenenfalls ausgetauscht werden.

1. Um Verschüttung zu verhindern, entfernen Sie den Kraftstoff vom Tank, indem Sie den Kraftstoffhahn schließen und den Motor so lange laufen lassen, bis es anhält. Danach öffnen Sie den Tankdeckel und lassen das Benzin durch Kippen der Maschine oder mit einer Handpumpe in einen ausreichend großen Behälter vollständig auslaufen. Anschließend Tankdeckel wieder verschließen.
2. Drehen Sie die Schneefräse vorsichtig hoch und nach vorn, sodass sie auf dem Einzugsschneckengehäuse steht.
3. Entfernen Sie die Abdeckung/en des Gestells von der Unterseite der Schneefräse, indem Sie die Schrauben entfernen, die die Abdeckung/en festhalten.
4. Entfernen Sie die Räder, indem Sie den Achsstift herausziehen.
5. Entfernen Sie vorsichtig die Sechskantschraube, die den Sechskantschaft am Schneefräsegestell befestigt und klopfen Sie leicht auf das Schaftende, um das Kugellager von der rechten Seite des Gestells zu lösen. Seien Sie vorsichtig, dass Sie das Gewinde am Schaft nicht beschädigen.
6. Entfernen Sie das andere Kugellager von der linken Seite des Gestells, indem Sie den Federring entfernen.
7. Ziehen Sie vorsichtig die Sechskantwelle nach unten und nach links heraus, bevor Sie den Reibradantrieb von der Welle ziehen.

Einzugsschneckenkupplung und Antriebskupplung (Abb. 15)

Wenn der Kupplungshebel der Einzugsschnecke oder die Antriebskupplung ausgekuppelt sind und sich in der Ausraststellung befinden, sollte das Kabel über sehr wenig Schlupf verfügen. Es sollte straff sein.

Die Einzugsschnecke muss innerhalb von 5 Sekunden anhalten, wenn der Kupplungshebel der Einzugsschnecke ausgekuppelt wird. Falls die Einzugsschneckenkupplung nicht ordnungsgemäß aktiviert oder deaktiviert werden kann, passen Sie die Einzugsschneckenkupplung vor Betrieb an.

Falls sich der Antrieb der Schneefräse beim Betrieb periodisch deaktiviert oder sich bewegt, wenn Sie den Antriebskupplungshebel auskuppeln, passen Sie die Antriebskupplung vor Betrieb an.

Sowohl die Einzugsschneckenkupplung als auch die Antriebskupplung können auf beiden Enden ihrer Steuerungskabel angepasst werden.

1. Lösen Sie die Einstellmutter (c) an der Halterung des Bowdenzugs (d).
2. Schieben Sie das Steuerungskabel durch Schrauben der Einstellmutter hoch oder runter, um die Kabelspannung zu erhöhen oder mehr Schlupf zu bieten.
3. Schrauben Sie die Einstellmutter (c), um das Kabel nach unten oder oben zu schieben, damit sich die Kabelspannung erhöht oder mehr Schlupf geboten wird.
4. Ziehen Sie die Mutter fest, nachdem die Anpassung entsprechend durchgeführt wurde.

Bei Rückfragen bitte folgende Daten angeben:

- Daten des Maschinen-Typenschildes
- Daten des Motor-Typenschildes

Wichtiger Hinweis im Fall einer Reparatur:

Bei Rücklieferung des Gerätes zur Reparatur beachten Sie bitte, dass das Gerät aus Sicherheitsgründen öl- und kraftstofffrei an die Servicestation gesendet werden müssen.

Service-Informationen

Es ist zu beachten, dass bei diesem Produkt folgende Teile einem gebrauchsgemäßen oder natürlichen Verschleiß unterliegen bzw. folgende Teile als Verbrauchsmaterialien benötigt werden.

Verschleißteile*: Kehrbürsten, Antriebsriemen, Motoröl, Zündkerze, Luftfilter, Gummilippe Auffangbox, Abriebleiste Schneeschild, Räder

* nicht zwingend im Lieferumfang enthalten!

Ersatzteile und Zubehör erhalten Sie in unserem Service-Center. Scannen Sie hierzu den QR-Code auf der Titelseite.

14. Entsorgung und Wiederverwertung

Hinweise zur Verpackung



Die Verpackungsmaterialien sind recycelbar. Bitte Verpackungen umweltgerecht entsorgen.

Möglichkeiten zur Entsorgung des ausgedienten Gerätes erfahren Sie bei Ihrer Gemeinde- oder Stadtverwaltung.

Kraftstoffe und Öle

- Vor der Entsorgung des Geräts müssen der Kraftstofftank und der Motorölbehälter geleert werden!
- Kraftstoff und Motoröl gehören nicht in den Hausmüll oder Abfluss, sondern sind einer getrennten Erfassung bzw. Entsorgung zuzuführen!
- Leere Öl- und Kraftstoffbehälter müssen umweltgerecht entsorgt werden.

15. Störungsabhilfe

Die folgende Tabelle zeigt Fehlersymptome auf und beschreibt, wie Sie Abhilfe schaffen können, wenn Ihre Maschine einmal nicht richtig arbeitet. Wenn Sie das Problem damit nicht lokalisieren und beseitigen können, wenden Sie sich an Ihre Service-Werkstatt.

Störung	mögliche Ursache	Abhilfe
Der Elektrostarter dreht sich nicht (bei so ausgestatteten Modellen).	Das Verlängerungskabel ist nicht angeschlossen.	Schließen Sie das Verlängerungskabel an die Steckdose und / oder die Maschine an.
	Das Verlängerungskabel ist abgenutzt, korrodiert oder beschädigt.	Ersetzen Sie das Verlängerungskabel.
	Die Steckdose führt keinen Strom.	Lassen Sie die Stromversorgung der Steckdose durch einen fachkundigen Elektriker wiederherstellen.
Der Motor springt nicht an.	Der Choke befindet sich nicht in der CHOKE-Position.	Stellen Sie den Choke in die CHOKE-Position.
	Der Motor wurde nicht entlüftet.	Entlüften Sie den Motor wie in dieser Anleitung beschrieben.
	Zu viel Kraftstoff im Motor.	Warten Sie vor erneutem Start einige Minuten, benutzen Sie den Entlüfter NICHT.
	Der Kraftstoffhahn ist zu.	Öffnen Sie den Kraftstoffhahn.
	Der Gashebel befindet sich in der STOPP-Position oder der Ein-/Ausschalter steht auf AUS.	Stellen Sie den Gashebel in die SCHNELL-Position oder den EIN-/AUS Schalter auf EIN.
	Das Zündkabel ist locker oder nicht an die Kerze angeschlossen.	Schließen Sie das Zündkabel wieder an die Zündkerze an.
	Der Kraftstofftank ist leer oder enthält alten Kraftstoff.	Füllen Sie den Tank wieder mit sauberem, frischem Benzin.
	Die Zündkerze ist defekt.	Säubern Sie sie, passen Sie den Abstand an oder wechseln Sie sie aus.
	Der Sicherheitszündschlüssel steckt nicht.	Stecken Sie den Sicherheitszündschlüssel ein.
Der Motorölstand im Kurbelgehäuse ist zu niedrig oder zu hoch.	Füllen Sie Öl nach oder lassen Sie etwas Öl ab, um den Ölstand im Kurbelgehäuse anzugleichen.	

Leerlauf oder Motor läuft unruhig.	Der Motor läuft in der CHOKE-Stellung.	Stellen Sie den Choke in die LAUFEN-Position.
	Der Kraftstofftank ist fast leer oder enthält alten Kraftstoff.	Füllen Sie den Tank wieder mit sauberem, frischem Benzin.
	Der Kraftstoff ist verunreinigt.	Ersetzen Sie ihn mit sauberem Kraftstoff.
	Der Vergaser ist nicht richtig eingestellt.	Wenden Sie sich an eine autorisierte Fachwerkstatt.
	Zu hohe Drehzahl.	Wenden Sie sich an eine autorisierte Fachwerkstatt.
	Der Kraftstoffhahn ist nicht ganz offen oder die Kraftstoffleitung ist verstopft.	Öffnen Sie den Kraftstoffhahn oder reinigen Sie die Kraftstoffleitung.
	Das Zündkabel ist lose.	Ziehen Sie das Zündkabel fest.
	Die Zündkerze ist defekt.	Säubern Sie sie, passen Sie den Abstand an oder wechseln Sie sie aus.
	Der Motorölstand im Kurbelgehäuse ist zu niedrig oder zu hoch.	Füllen Sie Öl nach oder lassen Sie etwas Öl ab, um den Ölstand im Kurbelgehäuse anzugleichen.
Der Motor überhitzt.	Der Vergaser ist nicht richtig eingestellt.	Wenden Sie sich an eine autorisierte Fachwerkstatt.
Übermäßiges Vibrieren.	Lockere oder beschädigte Teile.	Ziehen Sie alle Halterungen nach oder wechseln Sie beschädigte Teile aus.
Kein Strom für Licht oder beheizte Griffe (falls so ausgestattet).	Das Zündkabel ist lose.	Ziehen Sie das Zündkabel fest.
	Die Tankentlüftung ist verstopft.	Reinigen oder ersetzen Sie den Tankdeckel.
	Der Auspuffdämpfer ist verschmutzt oder verstopft.	Reinigen oder ersetzen Sie den Auspuffdämpfer.
Kein Fahrtrieb.	Das Antriebssteuerungskabel sitzt nicht fest.	Passen Sie das Antriebssteuerungskabel an.
	Der Antriebsriemen ist lose oder beschädigt.	Wechseln Sie den Antriebsriemen aus.
	Das Reibrad ist abgenutzt.	Wechseln Sie das Reibrad aus.
Kein oder verlangsamter Schneeauswurf.	Der Auswurfkanal ist verstopft.	Reinigen Sie den Auswurfschacht.
	Einzugsschnecken oder Antriebsrad sind blockiert.	Entfernen Sie Ablagerungen oder Fremdoobjekte aus den Einzugsschnecken oder dem Antriebsrad.
	Das Einzugsschneckensteuerungskabel sitzt nicht fest.	Passen Sie das Einzugsschneckensteuerungskabel an.
	Der Einzugsschneckenriemen ist lose oder beschädigt.	Wechseln Sie den Einzugsschneckenriemen aus.
	Der/die Scherbolzen ist/sind abgeschert.	Bringen Sie (einen) neue(n) Scherbolzen an.
	Der Gashebel befindet sich beim Schneefräsen nicht in der SCHNELL-Position.	Stellen Sie den Gashebel in die SCHNELL-Position.
	Die Bewegung ist zu schnell, um den Schnee zu räumen.	Legen Sie einen niedrigeren Gang ein.
	Es wird zu viel Schnee gefräst.	Verringern Sie die Geschwindigkeit und die Räumbreite.
	Sie versuchen, sehr festen oder nassen Schnee zu räumen.	Überladen Sie die Maschine nicht mit sehr schwerem oder nassem Schnee.
	Die Einzugsschnecke ist festgefroren.	Bewegen Sie die Einheit zum Auftauen an einen warmen Ort.

Der Auswurfschacht rastet nicht ein oder bewegt sich nicht.	Die Bedienung des Auswurfschachts ist nicht richtig eingestellt.	Stellen Sie die Bedienung des Auswurfschachts ein.
	Der Schacht ist nicht ordnungsgemäß montiert.	Nehmen Sie die Bedienung des Schachts auseinander und montieren Sie sie wieder wie in dieser Anleitung beschrieben.
Die Maschine räumt den Schnee nicht ordnungsgemäß von der Oberfläche.	Die Gleitkufen und/oder die Schürfleiste sind nicht ordnungsgemäß angepasst.	Passen Sie die Gleitkufen und/oder die Schürfleiste an.
	Der Druck in den Reifen ist nicht gleich.	Prüfen Sie den Druck in einem oder beiden Reifen und passen Sie ihn an.

Garantiebedingungen

Revisionsdatum 26.11.2021

Sehr geehrte Kundin, sehr geehrter Kunde,

unsere Produkte unterliegen einer strengen Qualitätskontrolle. Sollte ein Gerät dennoch nicht einwandfrei funktionieren, bedauern wir dies sehr und bitten Sie, sich an unseren Servicedienst unter der unten angegebenen Adresse zu wenden. Gerne stehen wir Ihnen auch telefonisch über die Servicenummer zur Verfügung. Die nachfolgenden Hinweise sollen Ihnen für eine problemlose Bearbeitung und Regulierung im Schadensfall dienen.

Für die Geltendmachung von Garantieansprüchen - innerhalb Deutschland - gilt folgendes:

- 1. Diese Garantiebedingungen** regeln unsere zusätzlichen Hersteller-Garantieleistungen für Käufer (private Endverbraucher) von Neugeräten. Die gesetzlichen Gewährleistungsansprüche werden von dieser Garantie nicht berührt. Für diese ist der Händler zuständig, bei dem Sie das Produkt erworben haben.
- 2. Die Garantieleistung** erstreckt sich ausschließlich auf Mängel an einem von Ihnen erworbenen neuen Gerät, die auf einem Material- oder Herstellungsfehler beruhen und ist - nach unserer Wahl - auf die unentgeltliche Reparatur solcher Mängel oder den Austausch des Gerätes beschränkt (ggf. auch Austausch mit einem Nachfolgemodell). Ersetzte Geräte oder Teile gehen in unser Eigentum über. Bitte beachten Sie, dass unsere Geräte bestimmungsgemäß nicht für den gewerblichen, handwerklichen oder beruflichen Einsatz konstruiert wurden. Ein Garantiefall kommt daher nicht zustande, wenn das Gerät innerhalb der Garantiezeit in Gewerbe-, Handwerks- oder Industriebetrieben verwendet wurde oder einer gleichzusetzenden Beanspruchung ausgesetzt war.
- 3. Von unseren Garantieleistungen ausgenommen sind:**
 - Schäden am Gerät, die durch Nichtbeachtung der Montageanleitung, nicht fachgerechte Installation, Nichtbeachtung der Bedienungsanleitung (z.B. Anschluss an eine falsche Netzspannung oder Stromart) bzw. der Wartungs- und Sicherheitsbestimmungen oder durch Einsatz des Geräts unter ungeeigneten Umweltbedingungen sowie durch mangelnde Pflege und Wartung entstanden sind.
 - Schäden am Gerät, die durch missbräuchliche oder unsachgemäße Anwendungen (wie z.B. Überlastung des Gerätes oder Verwendung von nicht zugelassenen Werkzeugen bzw. Zubehör), Eindringen von Fremdkörpern in das Gerät (wie z.B. Sand, Steine oder Staub), Transport Schäden, Gewaltanwendung oder Fremdeinwirkungen (wie z. B. Schäden durch Herunterfallen) entstanden sind.
 - Schäden am Gerät oder an Teilen des Geräts, die auf einen bestimmungsgemäßen, üblichen (betriebsbedingten) oder sonstigen natürlichen Verschleiß zurückzuführen sind sowie Schäden und/oder Abnutzung von Verschleißteilen.
 - Mängel am Gerät, die durch Verwendung von Zubehör-, Ergänzungs- oder Ersatzteilen verursacht wurden, die keine Originalteile sind oder nicht bestimmungsgemäß verwendet werden.
 - Geräte, an denen Veränderungen oder Modifikationen vorgenommen wurden.
 - Geringfügige Abweichungen von der Soll-Beschaffenheit, die für Wert und Gebrauchstauglichkeit des Geräts unerheblich sind.
 - Geräte an denen eigenmächtig Reparaturen oder Reparaturen, insbesondere durch einen nicht autorisierten Dritten, vorgenommen wurden.
 - Wenn die Kennzeichnung am Gerät bzw. die Identifikationsinformationen des Produktes (Maschinenaufkleber) fehlen oder unlesbar sind.
 - Geräte die eine starke Verschmutzung aufweisen und daher vom Servicepersonal abgelehnt werden.

Schadensersatzansprüche sowie Folgeschäden sind von dieser Garantieleistung generell ausgeschlossen.
- 4. Die Garantiezeit** beträgt regulär **24 Monate*** (12 Monate bei Batterien / Akkus) und beginnt mit dem Kaufdatum des Gerätes. Maßgeblich ist das Datum auf dem Original-Kaufbeleg. Garantieansprüche müssen jeweils nach Kenntniserlangung unverzüglich erhoben werden. Die Geltendmachung von Garantieansprüchen nach Ablauf der Garantiezeit ist ausgeschlossen. Die Reparatur oder der Austausch des Gerätes führt weder zu einer Verlängerung der Garantiezeit noch wird eine neue Garantiezeit durch diese Leistung für das Gerät oder für etwaige eingebaute Ersatzteile in Gang gesetzt. Dies gilt auch bei Einsatz eines Vor-Ort-Services. Das betroffene Gerät ist in gesäubertem Zustand zusammen mit einer Kopie des Kaufbelegs, - hierin enthalten die Angaben zum Kaufdatum und der Produktbezeichnung - der Kundendienststelle vorzulegen bzw. einzusenden. Wird ein Gerät unvollständig, ohne den kompletten Lieferumfang eingeschendet, wird das fehlende Zubehör wertmäßig in Anrechnung / Abzug gebracht, falls das Gerät ausgetauscht wird oder eine Rückerstattung erfolgt. Teilweise oder komplett zerlegte Geräte können nicht als Garantiefall akzeptiert werden. Bei nicht berechtigter Reklamation bzw. außerhalb der Garantiezeit trägt der Käufer generell die Transportkosten und das Transportrisiko. **Einen Garantiefall melden Sie bitte vorab bei der Servicestelle (s.u.) an.** In der Regel wird vereinbart, dass das defekte Gerät mit einer kurzen Beschreibung der Störung per Abhol-Service (nur in Deutschland) oder - im Reparaturfall außerhalb des Garantiezeitraums - ausreichend frankiert, unter Beachtung der entsprechenden Verpackungs- und Versandrichtlinien, an die unten angegebene Serviceadresse eingeschendet wird. **Beachten Sie bitte, dass Ihr Gerät (modellabhängig) bei Rücklieferung, aus Sicherheitsgründen - frei von allen Betriebsstoffen ist.** Das an unser Service-Center eingeschickte Produkt, muss so verpackt sein, dass Beschädigungen am Reklamationsgerät auf dem Transportweg vermieden werden. Nach erfolgter Reparatur / Austausch senden wir das Gerät frei an Sie zurück. Können Produkte nicht repariert oder ausgetauscht werden, kann nach unserem eigenen freien Ermessen ein Geldbetrag bis zur Höhe des Kaufpreises des mangelhaften Produktes erstattet werden, wobei ein Abzug aufgrund von Abnutzung und Verschleiß berücksichtigt wird. **Diese Garantieleistungen gelten nur zugunsten des privaten Erstkäufers und sind nicht abtret- oder übertragbar.**

5. Für die Geltendmachung Ihres Garantieanspruches **kontaktieren Sie bitte unser Service-Center.**

Bitte verwenden Sie vorzugsweise unser Formular auf unserer Homepage: <https://www.scheppach.com/de/service>

Bitte senden Sie uns keine Geräte ohne vorherige Kontaktaufnahme und Anmeldung bei unserem Service-Center.

Für die Inanspruchnahme dieser Garantiezusagen ist der Erstkontakt mit unserem Service-Center zwingende Voraussetzung.

6. Bearbeitungszeit - Im Regelfall erledigen wir Reklamationssendungen innerhalb 14 Tagen nach Eingang in unserem Service-Center.

Sollte in Ausnahmefällen die genannte Bearbeitungszeit überschritten werden, so informieren wir Sie rechtzeitig.

7. Verschleißteile - Verschleißteile sind: a) mitgelieferte, an- und/oder eingebaute Batterien / Akkus sowie b) alle modellabhängigen Verschleißteile (siehe Bedienungsanleitung). Von der Garantieleistung ausgeschlossen sind tief entladene bzw. an Gehäuse und oder Batteriepolen beschädigte Batterien / Akkus.

8. Kostenvoranschlag - Von der Garantieleistung nicht oder nicht mehr erfasste Geräte reparieren wir gegen Berechnung. Auf Nachfrage bei unserem Service-Center können Sie die defekten Geräte für einen Kostenvoranschlag einsenden und ggf. dem Service-Center schriftlich (per Post, eMail) die Reparaturfreigabe erteilen. Ohne Reparaturfreigabe erfolgt keine weitere Bearbeitung.

9. Andere Ansprüche, als die oben genannten, können nicht geltend gemacht werden.

Die Garantiebedingungen gelten nur in der jeweils aktuellen Fassung zum Zeitpunkt der Reklamation und können ggf. unserer Homepage (www.scheppach.com) entnommen werden.

Bei Übersetzungen ist stets die deutsche Fassung maßgeblich.



Scheppach GmbH · Günzburger Str. 69 · 89335 Ichenhausen (Deutschland) · www.scheppach.com

Telefon: +800 4002 4002 (Service-Hotline/Freecall Rufnummer dt. Festnetz**) · Telefax +49 [0] 8223 4002 20 · E-Mail: service@scheppach.com · Internet: <http://www.scheppach.com>

* Produktabhängig auch über 24 Monate; länderbezogen können erweiterte Garantieleistungen gelten

** Verbindungskosten: kostenlos aus dem deutschen Festnetz

Änderungen dieser Garantiebedingungen ohne Voranmeldung behalten wir uns jederzeit vor.



Ersatzteile
Zubehör



Reparatur



Kontakt



Dokumente

Explanation of the symbols on the product

Symbols are used in this manual to draw your attention to potential hazards. The safety symbols and the accompanying explanations must be fully understood. The warnings themselves will not rectify a hazard and cannot replace proper accident prevention measures.

	<p>Read the operating and safety instructions before start-up and follow them.</p>
	<p>Wear safety goggles. Wear hearing protection.</p>
	<p>Wear safety shoes.</p>
	<p>Protection and safety devices must not be removed and no unauthorised changes made to them.</p>
	<p>Do not touch any hot exhaust silencers, gear wheel housing or cylinders.</p>
	<p>No smoking or naked flames.</p>
	<p>Keep your distance from rotating feed screws.</p>
	<p>Keep your hands away from entry and ejection openings when the machine is running.</p>
	<p>Never point the discharge directly at persons or objects.</p>
	<p>When carrying out repairs or adjustments, stop the engine, remove the spark plug connector and read the instructions.</p>
	<p>The cleaning tool may only be used to rectify blockages. Never use your hands.</p>
	<p>Bystanders must keep their distance.</p>
	<p>Before leaving the operating position, the engine must be shut down and the ignition key removed.</p>

	<p>Attention! Risk of poisoning from exhaust gas.</p>
	<p>Important! Exhaust gases are toxic. Do not operate the engine in areas that are not ventilated.</p>
	<p>Specification of the sound power level in dB.</p>
	<p>Steering lever: Use the right lever to turn right and the left lever to turn left.</p>
	<p>Lever for axle gear lock: Operate the trigger to unlock the axle gear lock for easier turning.</p>
	<p>Drive clutch lever: Push the clutch lever against the handle in order to switch on the wheel drive. Release to switch off. Attention: Always disengage the drive clutch lever before changing speed. Failure to observe can result in damage to the snowblower.</p>
	<p>Clutch lever for feed screw: Push the clutch lever against the handle in order to switch on the feed screw and start the snowblower. Release to switch off.</p>
	<p>Headlamp: The headlamp provides additional safety in poor visibility conditions. Move the on/off switch into the I position to switch on.</p>
	<p>The product complies with the applicable European directives.</p>
<p>⚠ Attention!</p>	<p>We have marked points in these operating instructions that impact your safety with this symbol</p>

Table of contents:	Page:
1. Introduction.....	29
2. Device description.....	29
3. Scope of delivery.....	29
4. Proper use.....	29
5. Safety instructions.....	30
6. Technical data.....	32
7. Unpacking.....	33
8. Assembly / Before commissioning.....	33
9. Start up.....	34
10. Cleaning.....	34
11. Transport.....	34
12. Storage.....	35
13. Maintenance.....	35
14. Disposal and recycling.....	37
15. Troubleshooting.....	38
16. Declaration of conformity.....	140

1. Introduction

Manufacturer:

Scheppach GmbH
Günzburger Straße 69
D-89335 Ichenhausen

Dear Customer

We hope your new device brings you much enjoyment and success.

Note:

In accordance with the applicable product liability laws, the manufacturer of this device assumes no liability for damage to the device or caused by the device arising from:

- Improper handling
- Non-compliance with the operating manual
- Repairs carried out by third parties, unauthorised specialists
- Installing and replacing non-original spare parts
- Application other than specified

Note:

Read through the complete text in the operating manual before installing and commissioning the device.

This operating manual should help you to familiarise yourself with your device and to use it for its intended purpose.

The operating manual includes important instructions for safe, proper and economic operation of the device, for avoiding danger, for minimising repair costs and downtimes, and for increasing the reliability and extending the service life of the device.

In addition to the safety instructions in this operating manual, you must also observe the regulations applicable to the operation of the device in your country.

Keep the operating manual at the device, in a plastic sleeve, protected from dirt and moisture. They must be read and carefully observed by all operating personnel before starting the work.

The device may only be used by personnel who have been trained to use it and who have been instructed with respect to the associated hazards. The required minimum age must be observed.

In addition to the safety instructions in this operating manual and the separate regulations of your country, the generally recognised technical rules relating to the operation of such machines must also be observed.

We accept no liability for accidents or damage that occur due to a failure to observe this manual and the safety instructions.

2. Device description

1. Drive clutch lever
2. Clutch lever of the feed screw
3. Headlamp
4. Gear selector lever
5. Adjustment crank
6. Operating lever for ejection height
7. Ejection cover
8. Belt cover
9. Ejection shaft
10. Skids
11. Shear bolts
12. Scraper bar
13. Feed screw
14. Gearbox housing of the feed screw
15. Shaft cleaning tool
16. Side cutting bars (not included in the scope of delivery)

Engine

17. Air filter cover
18. Fuel filler cap
19. Aspirator
20. Choke
21. Fuel valve
22. On/off switch
23. Reverse starter
24. Power cable plug (if so equipped)
25. Electric starter (if so equipped)
26. Electric starter button (if so equipped)
27. Engine oil filler cap with oil dipstick
28. Oil drain screw

3. Scope of delivery

29. Snowblower unit
30. Handlebar with handle
31. Gear selector lever
32. Adjustment crank
33. Switch plate
34. Transport wheels
35. Ejection shaft
36. Shaft cleaning tool
37. Operating manual
38. Enclosed accessories bag
39. Accessory bag fitting

4. Proper use

The machine may only be used in the intended manner. Any use beyond this is improper. The user/operator, not the manufacturer, is responsible for damages or injuries of any type resulting from this.

The device is intended exclusively for snowblowing. An element of the intended use is also the observance of the safety instructions, as well as the assembly instructions and operating information in the operating manual.

Persons who operate and maintain the machine must be familiar with it and must be informed about potential dangers.

In addition, the applicable accident prevention regulations must be strictly observed.

Other general occupational health and safety-related rules and regulations must be observed.

The liability of the manufacturer and resulting damages are excluded in the event of modifications of the machine.

The machine may only be operated with original parts and original accessories from the manufacturer.

The safety, operating and maintenance specifications of the manufacturer, as well as the dimensions specified in the technical data, must be observed.

Please note that our equipment was not designed with the intention of use for commercial or industrial purposes. We assume no guarantee if the device is used in commercial or industrial applications, or for equivalent work.

5. Safety instructions

General safety instructions

Get to know your machine

- Only trained adults may operate the machine, never children.
- Read and understand the operating manual and safety instructions for the machine. Learn its use and limitations as well as its inherent potential dangers.
- You must familiarise yourself with the controls and proper operation. You must know how to stop the machine and shut down the controls quickly.
- Do not attempt to operate the machine until you fully understand how to properly operate and maintain the engine and how to avoid accidental injury and/or property damage.

Working range

- Never start or allow the engine to run in an enclosed area. The exhaust gases are dangerous because they contain carbon monoxide, an odourless and deadly gas. Only operate this unit in a well-ventilated outdoor area.
- Never operate the machine when visibility is poor.
- Never operate the machine on steep terrain.

Personal safety

- Do not operate the machine while under the influence of drugs, alcohol or medication as they will impair your ability to use the machine properly.
- Dress appropriately. Wear long trousers, boots and gloves. Do not wear loose clothing, shorts or jewellery of any kind. Fix long hair in place so that it is above shoulder height. Keep hair, clothing and gloves away from moving parts. Loose-fitting clothing, jewellery or long hair may become caught in the moving parts.

- Use safety equipment. Always wear safety goggles, hearing protection, safety gloves and safety shoes which may be used for the appropriate conditions.
- Check your machine before starting. Safety devices must be in their intended location and be in perfect condition. Make sure that all nuts, pins, etc. are tight. Disengage all clutches and put the engine in neutral before starting it.
- Never operate the machine if it needs to be repaired or is not in perfect condition. Replace damaged, missing or defective parts before use. Check the fuel system for leaks. The machine must always be in a safe operating condition.
- Never make any unauthorised changes to the safety devices. Check that they are operating properly on a regular basis.
- Do not use the machine if the throttle does not turn the engine on or off. Any petrol-driven machine that cannot be operated with the throttle is dangerous and must be replaced.
- Get accustomed to checking whether the tool and adjustment key have been removed from the machine before starting it. An adjustment key or tool which is left on a rotating part of the machine can result in bodily injuries.
- Remain vigilant and use the machine with common sense.
- Do not operate the machine barefooted, with sandals or similar light footwear. Wear safety shoes that protect your feet and improve your grip on slippery surfaces. Always maintain your footing and balance. This gives you better control over the machine in unexpected situations.
- Avoid unintentionally starts. Ensure that the engine ignition is in the OFF position before transporting the machine or carrying out any maintenance or repair work on the unit. Transporting or performing maintenance or repair work on a machine with the ignition on can cause accidents.

Fuel safety

- Fuel is extremely flammable and its vapours can explode if they are ignited. Be careful during use in order to reduce the risk of serious bodily injuries.
- When filling up or draining the fuel tank, use a proper fuel tank in a clean, well ventilated area outdoors. Do not smoke or allow sparks, naked flames or other ignition sources near when adding fuel or operating the unit. Never refill the fuel tank in enclosed spaces.
- Keep earthed conductive objects, such as tools, away from live electrical parts and connections to avoid spark formation or arcing. These events could ignite fuel vapours.
- Always switch off the engine and let it cool down before refilling the fuel tank. Never remove the fuel tank cover or add fuel while the engine is running or hot. Never operate the machine if there is a leak in the fuel system.

- Where practical, remove the machine from the truck or trailer and refuel on the ground. If this is not possible, refuel the machine on the trainer with a portable container and not with a fuel nozzle.
- Slowly loosen the fuel tank cover to release any pressure in the tank.
- The fuel nozzle must remain in secure contact with the fuel tank or container opening the entire time until the end of the refuelling process. Do not use any device that locks the fuel nozzle open.
- Never put too much fuel in the fuel tank. Do not fill the tank more than 12.5 mm (1/2") below the bottom end of the filling nozzle to allow for space to expand because the heat of the engine and/or sun causes the fuel to expand.
- Put all fuel tank and container covers back on again tight and wipe off any spilled fuel. Never operate the unit if the fuel tank cover is not tight.
- You must not start the engine if fuel has been spilled. Move the machine away from the area of the fuel spillage and prevent creating any ignition sources until the petrol gases have dissipated. If fuel has been spilled on you or your clothing, this can result in serious bodily injuries if ignited. Therefore, wash and change your clothing immediately.
- Store fuel in containers which are specifically designed and approved for this purpose.
- Never refill the container in a vehicle or on a truck or trailer with combustible cladding. Before refilling, always position the container on the floor and far enough away from your vehicle.
- Store fuel in a cool, well-ventilated place, at a safe distance from sparks, naked flames or other sources of ignition.
- Never store fuel or machines with fuel in the tank in a building where vapours could reach sparks, naked flames or other ignition sources such as water heaters, ovens, clothes dryers or similar. Allow the engine to cool before storing the machine in enclosed spaces.

Use and care of the machine

- Never pick up or carry the machine while the engine is running.
- Do not exert any force on the machine. Use the machine for its intended purpose only.
- Do not change the settings on the speed control and do not allow the engine to overrev. The speed control controls the maximum safe operating speed of the engine.
- Avoid contact with hot fuel, oil, exhaust gases and hot surfaces. Do not touch the engine or exhaust silencer. These parts become extremely hot during use. They also remain hot for a long time after the unit has been switched off. Allow the engine to cool before carrying out maintenance or making adjustments.
- If the machine hits a foreign object, stop the engine, disconnect the ignition cable, check the machine thoroughly for damage and repair any damage before restarting and operating the machine again.
- If the machine starts to make unusual noises or vibrations, switch the engine off immediately, disconnect the ignition cable and determine the cause. Unusual noises or vibrations are normally a sign of a defect.
- Only use spare parts and accessories approved by the manufacturer. Non-observance can result in bodily injuries.
- Service the machine. Check for misalignment or jamming of moving parts, breakage of parts and other faults that could impair the operation of the machine. If the machine is damaged, have it repaired before use. Many accidents are caused by poorly maintained equipment.
- The engine and silencer must remain free of grass, leaves and excess greases or carbon accumulations to reduce the risk of a fire.
- Never pour or splash water or any other liquids onto the unit. Keep handles dry, clean and free of residues. Clean the machine after every use.
- Follow the relevant waste disposal laws and regulations for petrol, oil etc. to protect the environment.
- Keep the unused machine out of the reach of children and do not allow persons who are not familiar with the machine or the instructions to operate the machine. The machine is dangerous in the hands of untrained operators.
- Have your machine repaired by qualified repair personnel using only identical spare parts. This ensures that the safety of the machine is upheld.

Specific safety rules

- Do not operate the machine without wearing appropriate winter clothing.
- Do not use the machine on a roof.
- Do not allow the engine to run indoors except when starting the engine and transporting the snowblower in and out of a building. Open doors to the outside; exhaust gases are dangerous.
- Always check the distance to the top and sides carefully before operation. Always watch out for traffic when operating the machine on streets or curbs.
- Check the area to be worked thoroughly. Keep the working area clean and free of toys, foot mats, newspapers, sledges, boards, wires and other foreign objects that you could trip over or may be ejected from the feed screw. Look for weak spots on docks, ramps, or floors.
- Plan your snowblower route to avoid discharging towards persons or into areas where property damage may occur.
- Do not use the machine in the vicinity of slopes, ditches or mounds. The machine may suddenly fall if a wheel goes over the edge of a cliff or ditch or the edge collapses.

- Bystanders, children and pets must keep a distance of at least 23 m (75 feet). If anyone approaches you, stop the unit immediately.
- Use an earthed extension cable and connection socket for all machines with electrical drive engines.
- Check the clutch and brake function frequently. Adjust them and repair if necessary. All movements of wheel drives and feed screws must be quickly stopped when the control lever is actuated.
- The engine and the machine must be able to adjust to the outside temperature before snow is cleared.
- Watch out for hidden dangers and traffic.
- Do not overload the capacity of the machine by trying to clear the snow too quickly.
- Do not throw the snow higher than necessary.
- Adjust the height of the feed screw housing to prevent gravel or grit being sucked into the feed screw. Use extreme caution when operating.
- Be careful in order to prevent slipping or falling, in particular when operating in reverse gear. Never operate the machine at high transport speeds on slippery surfaces. Always look down and behind you before and while moving backwards.
- Do not operate the machine on steep slopes. Do not clear snow across slopes. All movements on slopes must be slow and gradual. Do not suddenly change speed or direction. Proceed slowly in order to prevent stopping or changing direction on slopes. Avoid starting or stopping on slopes. Do not park the machine on a slope unless absolutely necessary. When parking on a slope, the wheels must always be blocked.
- Disconnect the power transmission to the feed screw when transporting or idle.
- Release all control levers and stop the engine before leaving the operating position (behind the steering rod). Wait until the feed screw has come to a complete standstill before emptying the ejection shaft and making any changes or checks.
- Hands making contact with the rotating parts in the ejection shaft is the most common cause of injury associated with the snow blower. Do not empty the ejection shaft if the engine is running. Switch the engine off before emptying the shaft and remain behind the steering rod until all moving parts have stopped. Never put your hands in the ejection or collection openings. Always use the cleaning tool to empty the ejection opening.

Residual risks

The machine has been built according to the state-of-the-art and the recognised technical safety requirements. However, individual residual risks can arise during operation.

- Health hazard due to electrical power, with the use of improper electrical connection cables.

- Before performing setting or maintenance work, release the start button and pull out the power plug.
- Furthermore, despite all precautions having been met, some non-obvious residual risks may still remain.
- Residual risks can be minimised if the “Safety Instructions” and the “Intended Use” together with the operating manual as a whole are observed.
- Avoid accidental start-ups of the machine: The operating button may not be pressed when inserting the plug in a socket. Use the tool attachment that is recommended in this operating manual. This is how to ensure that your machine provides optimum performance.
- Keep your hands away from the working area when the machine is in operation.

6. Technical data

Engine	1-cylinder 4-stroke OHV
Displacement	196 cm ³
Motor power	4.1 kW
Fuel quantity	3.6 l
Fuel type	Petrol with min. 91 octane
Engine oil quantity approx.	0.6 l
Engine oil type	SAE 5W-30 / SAE 10W-40
Maximum permissible sloping position	20°
Starter	Reverse starter
Clearing width	570 mm
Feed height	535 mm
Feed screw Ø	300 mm
Wheel drive Ø	330 mm
Number of gears	6 forward / 2 reverse
Weight approx.	70 kg

Subject to technical changes!

Noise & vibration

⚠ Warning: Noise can have serious effects on your health. If the machine noise exceeds 85 dB, please wear suitable hearing protection.

Noise data

Sound power level L_{WA}	96.9 dB
Sound pressure level L_{pA}	76.9 dB
Uncertainty $K_{WA/pA}$	2.26 dB

Vibration parameters

Vibration a_h	4.25 m/s ²
Uncertainty K_h	1.5 m/s ²

7. Unpacking

- Open the packaging and carefully remove the device.
- Remove the packaging material, as well as the packaging and transport safety devices (if present).
- Check whether the scope of delivery is complete.
- Check the device and accessory parts for transport damage. In the event of complaints the carrier must be informed immediately. Later claims will not be recognised.
- If possible, keep the packaging until the expiry of the warranty period.
- Familiarise yourself with the product by means of the operating manual before using for the first time.
- With accessories as well as wearing parts and replacement parts use only original parts. Spare parts can be obtained from your specialist dealer.
- When ordering please provide our article number as well as type and year of manufacture for the product.

⚠ WARNING!

The device and the packaging are not children's toys! Do not let children play with plastic bags, films or small parts! There is a danger of choking or suffocating!

8. Assembly / Before commissioning

⚠ ATTENTION!

Always make sure the device is fully assembled before commissioning!

Air filter cover (fig. 3)

- Remove the wing nut and washer from the air filter cover (17).
- Turn the air filter cover 180° so that the air vent (19) faces outwards.
- Assemble the air filter cover (17) and re-tighten the wing nut.

Handlebar with handle and switch plate (fig. 4 - 6)

- Align the holes in the handlebar with handle (30) with the side parts and secure the handlebar with handle (30) with the screws and washers (A) until they are hand-tightened.
- Slide the transport wheels (34) onto the axles and insert each axle bolt through the hole in each wheel hub and through the hole in the axle.
- Secure the shift plate (33) to the handlebar with handle (30) with the screws and washers (B) until they are hand-tight.
- Ensure that the handles are at the same height, then tighten all fastening elements.

Control cable (fig. 7)

- Push the control cables through the holes in the control levers. Make sure the cables are properly seated in roller guides, if the cables move easily, hook the cables to the clutch lever.

Gear selector lever (fig. 8)

- Slide the gear selector lever (31) through the opening on the switch plate (33).
- Secure the gear selector lever (31) to the shift arm with the screws (C).

Ejection shaft (fig. 9)

- Lubricate the underside of the ejection shaft (if not yet lubricated).
- Mount the ejection shaft (35) above the opening in the feed screw housing and affix it using the screws (D).
- Affix the top lever holder (already attached to the lever) to the top left side of the steering rod using a nut and two spring washers (E).

Adjustment crank (fig. 10)

- Lubricate the screw of the adjustment lever (5).
- Insert the screw end of the adjustment lever into the bottom holder and secure it in place using a washer and spring split pin (E).

Scraper bar (Fig. 11)

- Position the machine on a level surface.
- Support the feed screw blades so that they are 3mm above the ground.
- Check the adjustment of the scraper bar (b). The scraper bar (b) should be 3mm above and parallel to the ground.
- In order to adjust the scraper bar (b), loosen the fastening screws (a), adjust the scraper bar (b) and tighten the fastening screws (a).

Skids (Fig. 12)

- Mount both skids to the sides of the feed screw housing using the screws (F) M8 x 20mm (on the outside) and M8 x 25mm (on the inside).
- Move the skids downwards as far as possible. Ensure that both skids are adjusted evenly.
- Tighten up the screws.

9. Start up

⚠ ATTENTION!

Always make sure the device is fully assembled before commissioning!

⚠ Before starting the engine, check the oil level and ensure that the engine is in perfect condition.

Cold start - Recoil starter

1. Ensure that fuel valve is (21) in the OPEN position.
2. Move the choke (20) to the FULL position.
3. Squeeze the aspirator two or three times. If the temperature is below -25°C, additional ventilation may be necessary. If the temperature is above 10°C, no ventilation is necessary.

Excessive ventilation can result in too much fuel getting into the cylinder which prevents the engine from starting. If this does occur, wait a few minutes before attempting another start and do not press the ventilator.

4. Hold the recoil starter (23) and pull the rope slowly until you feel resistance. Allow the rope to recoil slowly.
5. Pull the rope quickly and forcefully with a consistent movement. The starter rope must not recoil quickly.
6. Repeat steps 5 and 6 until the engine starts.
7. If the engine starts, release the recoil starter (23) and move the choke control slowly to the OFF position.

Warm start

Follow the steps above, wherein the choke remains in the OFF position and do not use the aspirator.

The engine needs a few minutes to warm up otherwise it cannot reach its full power until it reaches normal operating temperature.

In the event of snow and cold, control and moving parts may freeze. Do not use too much force when trying to operate frozen controls. If you experience difficulties operating a control or part, start the engine and let it run for a few minutes.

Snowblowing tips

It is easier and more efficient to clear snow immediately after it has fallen.

The best time to clear snow is early in the morning. At this time, the snow is normally dry and has not been exposed to direct sunlight and warm temperatures.

The cleared paths should overlap somewhat to ensure all the snow is cleared.

With large areas, start in the middle and clear the snow to each side so that the snow is not cleared repeatedly.

In the event of heavy snow, reduce the width of the snow clearing by ensuring that the paths overlap and that you move slowly.

The snow should be cleared in the direction of the wind where possible.

The engine must remain clean and free of snow during use. This encourages ventilation and increases the durability of the engine.

Let the engine run for a few minutes after clearing the snow so that the moisture on the engine dries and moving parts do not freeze. Switch on the feed screw/drive wheel so that the remaining snow is removed from inside the housing. Turn the ejection shaft so that it does not freeze. Stop the engine, wait until all moving parts have come to a standstill and remove any ice and snow from the snowblower. With the engine switched off, pull the recoil starter (23) several times so that the recoil starter does not freeze.

10. Cleaning

Attention!

Always shut the engine down and remove the spark plug connector before carrying out any cleaning work.

We recommend that you clean the device directly after every use.

Wipe swarf and dust off the machine from time to time with a cloth.

Clean the device at regular intervals using a damp cloth and a little soft soap. Do not use any cleaning products or solvents; they could attack the plastic parts of the device. Make sure that no water can penetrate the device interior.

11. Transport

Between work areas

1. Set the throttle to slow or into the partial load position.
2. Push on the steering rod sufficiently so that the front part of the unit is raised from the ground a little.
3. Activate the drive clutch without activating the feed screw clutch.

Freewheel (Fig. 16 + 17)

Use the axle pin in order to use the drive or freewheel. Unlock a wheel so that the unit can be turned easier or unlock both wheels for freewheeling.

In order to unlock a wheel, slide it inwards and insert the axle pin through the outer axle hole but not through the wheel hub.

In order to block a wheel, slide it outwards and insert the axle pin through the hole in the wheel hub and the outer axle hole.

△ Always switch the engine off, remove the key and close the fuel valve when transporting the unit on a truck or trailer. Do not transport the machine while the engine is running.

Take special care when loading or unloading the unit onto or from a trailer or truck.

Fasten the unit chassis onto the transport vehicle. Never fasten the unit to rods or bars which could be damaged.

12. Storage

At the end of the season or when the snowblower will no longer be used for the next 30 days, comply with the storage instructions.

1. Allow the engine to run with the fuel valve closed until the fuel lines and the carburettor are empty and it stops due to a lack of fuel.
2. Remove the safety ignition key and let the engine cool down.
3. Lubricate the machine as instructed. (see lubrication).
4. Clean the engine and the outside of the snowblower thoroughly.
5. Repair all rusted or chipped paint surfaces; grind the effected areas before applying paint and a corrosion protection agent in order to protect the metallic parts from rust.
6. Tighten all loose screws, pins and locknuts. Clean or replace all damaged parts.
7. Cover the snowblower and store it in a clean, dry place that children cannot access.

13. Maintenance

Attention!

Always shut the engine down and remove the spark plug connector before carrying out any maintenance work.

Maintenance plan

Daily, before the beginning of operation

- Check the fuel
- Check the engine oil
- Check fuel lines
- Tighten screws

After 20 operating hours

- Check drive belts
- 1. Engine oil change
- Lubricate all moving parts of the machine

After 50 operating hours

- Check the exhaust system

After 100 operating hours

- Check and clean the spark plug
- Additional oil change

Engine

Engine oil change

After 20 working hours, the first oil change must be carried out. It must take place after 100 operating hours thereafter.

The engine oil should be heated slightly (approx. 50°C) before carrying out oil changes. This makes it more viscous so that it flows more easily. If necessary, run the engine for a brief period.

1. Remove the right wheel drive on the oil outlet side by pulling out the axle pin and draining it into a suitable pan (min. 1 l) positioned below.
2. Open oil drain plug (28) and engine oil cap with dipstick (27) and allow oil to drain completely.
3. Close the oil drain screw again and tighten it hand-tight.
4. Top up oil with a funnel, check the oil level with the dipstick and seal it again.

Recommended engine oil SAE 10W-30 or 10W-40 (depending on the operating temperature).

Dispose of the used oil properly at a local used oil collection point. Dumping used oil in the soil or mixing it with waste is prohibited.

Please follow points 1-3 above to drain the engine oil and close the filling port (dipstick).

When draining the petrol, close the fuel valve first, then open the tank cap and let the petrol completely drain into a sufficiently large container by tilting it or suctioning it out.

Then, close tank cap again.

Attention! No smoking and no open flame. Risk of explosion!

Lubrication (fig. 29 + 30)

Feed screw transmission

The transmission has been filled with lubricant at the factory up to the appropriate level. No additional lubricant is required unless there are signs of a leak or repair work has been carried out on the transmission. If lubricant is required, use GL-5 or GL-6, SAE-95, EP transmission oil lubricant. Do not use synthetic oil.

General lubrication

Lightly lubricate all moving parts of the machine at the end of the season or every 20 operating hours.

- Do not allow lubricant or oil to get onto the brake lugs, brake discs or belts. Do not oil the machine too much; excess oil can get into the drive and result in the drive belt slipping.
- When lubricating the feed screw shaft, remove the clevis pin to apply oil to the inside of the shaft and the spacers and flange bearings which are at both ends of the shaft.
- Remove the wheels in order to lubricate the wheel shaft.

Repair

Feed screw belt (Fig. 18 - 21)

If the feed screw belt is worn, full of oil or otherwise occupied, proceed as follows in order to change the belt.

1. In order to prevent spillage, remove the fuel from the tank by closing the fuel valve and running the engine until it stops. Then, open the tank cap and let the petrol completely drain into a sufficiently large container by tilting the machine or sucking it out. Then, close tank cover again.
2. Remove the two screws that hold the belt cover and place the cover to one side.
3. Unwind the feed screw belt(s) from the engine roller.
4. Carefully turn the snowblower up and forward so that it stands on the feed screw housing.
5. Remove the frame cover from the underside of the snowblower by removing the screws which hold the cover.
6. Remove the belt(s) from the feed screw roller and slide the belt(s) between the mounting bracket and the feed screw roller.
7. Replace the feed screw belt by carrying out the instructions in reverse order.

Drive belt (Fig. 22 - 24)

If the drive belt is worn, full of oil or otherwise occupied, proceed as follows in order to replace the belt.

1. In order to prevent spillage, remove the fuel from the tank by closing the fuel valve and running the engine until it stops. Then, open the tank cover and let the petrol completely drain into a sufficiently large container by tilting the machine or using a hand pump. Then, close tank cap again.
2. Remove the two screws that hold the belt cover and place the cover to one side.
3. Remove the belt as follows:
 - Unwind the feed screw belt from the engine roller.
 - Turn the tensioning roller to the right to reduce the tension.

- Lift the belt from the engine roller.
4. Carefully turn the snowblower up and forward so that it stands on the feed screw housing.
 5. Remove the frame cover from the underside of the snowblower by removing the screws which hold the cover.
 6. Slide the drive belt from the roller and between the friction wheel and friction wheel disc.
 7. Remove the belt and put the new one back on by proceeding in reverse order.

Holding the drive clutch lever down makes it easier to reinstall the belt.

If an assistant is available, you can also disconnect the feed screw housing from the frame unit in order to replace the belt.

1. Switch the engine off, remove the key, disconnect the ignition cable and allow the unit to fully cool down.
2. Remove the belt cover.
3. Remove the shaft gear cover and pull the shaft blocking cable, the baffle cable and the ejection shaft control rod.
4. Remove the cover downwards in order to avoid bending when tipping the unit.
5. Remove the screws that attach the feed screw housing to the frame (two on each side). Tip the feed screw housing and frame so that they separate.
6. Replace the feed screw belt or the drive belt.
7. Tip the feed screw housing and frame so that they fold together and secure them with the bolts.

Holding the feed screw clutch lever down makes it easier to connect the feed screw housing and frame.

8. Place the belt(s) on the engine roller(s).
9. Refit the shaft blocking cable, the baffle cable and the ejection shaft control rod.
10. Refit the shaft gear cover.

Friction wheel replacement (Fig. 25 - 28)

If the snowblower does not move forward when the drive clutch is engaged and adjusting the clutch control cable does not remedy the problem, the friction wheel may need to be replaced.

1. In order to prevent spillage, remove the fuel from the tank by closing the fuel valve and running the engine until it stops. Then, open the tank cover and let the petrol completely drain into a sufficiently large container by tilting the machine or using a hand pump. Then, close tank cap again.
2. Carefully turn the snowblower up and forward so that it stands on the feed screw housing.
3. Remove the frame cover(s) from the underside of the snowblower by removing the screws which hold the cover(s).
4. Remove the wheels by pulling out the axle pin.

5. Carefully remove the hexagonal bolt which attaches the hexagonal shaft to the frame of the snowblower and gently knock on the end of the shaft to loosen the ball bearing from the right side of the frame. Take care to not damage the thread of the shaft.
6. Remove the other ball bearing from the left side of the frame by removing the spring washer.
7. Carefully pull out the hexagonal shaft downwards and to the left before pulling the friction wheel drive from the shaft.

Feed screw clutch and drive clutch (Fig. 15)

If the clutch lever of the feed screw or drive clutch are disengaged and in the disengaged position, the cable should have very little slack. It should be taut.

The feed screw must stop within 5 seconds when the clutch lever of the feed screw is disengaged. If the feed screw clutch cannot not activated or deactivated properly, adjust the feed screw clutch before operating.

If the snowblower drive periodically deactivates or moves during operation when the drive clutch lever disengages, adjust the drive clutch before operation.

Both the feed screw clutch and the drive clutch can be adjusted at both ends of their control cable.

1. Loosen the adjusting nuts (c) on the bowden cable holder (d).
2. Slide the control cable up or down by screwing the adjusting nut in order to increase the cable tension or provide more slack.
3. Screw the adjusting nut (c) to slide the cable down or up so that the cable tension increases or provides more slack.
4. Tighten the nuts after the corresponding adjustments have been carried out.

Please provide the following information in the event of any enquiries:

- Machine data - type plate
- Engine data - type plate

Important note in the case of repairs:

For return delivery of the device for repair, please ensure for safety reasons that it is free of oil and fuel when it is sent to the service centre.

Service information

With this product, it is necessary to note that the following parts are subject to natural or usage-related wear, or that the following parts are required as consumables.

Wearing parts*: Sweeping brushes, belt drives, engine oil, spark plug, air filter, rubber lip, collecting box, snow plate wear strip, wheels

* may not be included in the scope of delivery!

Spare parts and accessories can be obtained from our Service Centre. To do this, scan the QR code on the front page.

14. Disposal and recycling

Notes for packaging



The packaging materials are recyclable. Please dispose of packaging in an environmentally friendly manner.

Contact your local refuse disposal authority for more details of how to dispose of your worn-out electrical devices.

Fuels and oils

- Before disposing of the unit, the fuel tank and the engine oil tank must be emptied!
- Fuel and motor oil do not belong in household waste or drains, but must be collected or disposed of separately!
- Empty oil and fuel tanks must be disposed of in an environmentally friendly manner.

15. Troubleshooting

The following table shows fault symptoms and describes remedial measures in the event of your machine failing to work properly. If you cannot localise and rectify the problem with this, please contact your service workshop.

Fault	Possible cause	Remedy
The electric starter does not rotate (on models equipped with one).	The extension cable is not connected.	Connect the extension cable to the socket and / or machine.
	The extension cable is worn, corroded or damaged.	Replace the extension cable.
	The socket does not provide current.	Have the power supply to the socket restored by a competent electrician.
The engine does not start.	The choke is not in the CHOKE position.	Set the choke to the CHOKE position.
	Then engine was not vented.	Vent the engine as described in these instructions.
	Too much fuel in the engine.	Wait a few minutes before restarting, do NOT use the ventilator.
	The fuel valve is closed.	Open the fuel valve.
	The throttle is in the STOP position or the ON/OFF switch is at OFF.	Set the throttle to the FAST position or the ON/OFF switch to ON.
	The ignition cable is loose or not connected to the plug.	Re-connect the ignition cable to the spark plug.
	The fuel tank is empty or contains old fuel.	Fill the tank again with clean, fresh fuel.
	The spark plug is defective.	Clean it, adjust the distance, or replace it.
	The safety ignition key is not inserted.	Insert the safety ignition key.
	The engine oil level in the crankcase is too low or too high.	Refill with oil or drain some oil in order to adjust the oil level in the crankcase.
Idling or engine running irregularly.	The engine is running in the CHOKE position.	Set the choke to the RUN position.
	The fuel tank is almost empty or contains old fuel.	Fill the tank again with clean, fresh fuel.
	The fuel is contaminated.	Replace with clean fuel.
	The carburettor is not adjusted correctly.	Contact an authorised specialist workshop.
	Excessive speed.	Contact an authorised specialist workshop.
	The fuel valve is not fully open or the fuel line is clogged.	Open the fuel valve or clean the fuel line.
	The ignition cable is loose.	Re-tighten the ignition cable.
	The spark plug is defective.	Clean it, adjust the distance, or replace it.
	The engine oil level in the crankcase is too low or too high.	Refill with oil or drain some oil in order to adjust the oil level in the crankcase.
Engine is overheating.	The carburettor is not adjusted correctly.	Contact an authorised specialist workshop.
Excessive vibrations.	Loose or damaged parts.	Retighten all brackets or replace damaged parts.

No current for light or heated handle (if equipped in this manner).	The ignition cable is loose.	Re-tighten the ignition cable.
	The fuel ventilation is clogged.	Clean or replace the tank cover.
	The silencer is contaminated or clogged.	Clean or replace the silencer.
No drive.	The drive control cable is not firmly seated.	Adjust the drive control cable.
	The drive belt is loose or damaged.	Replace the drive belt.
	The friction wheel is worn.	Replace the friction wheel.
No or slow ejection of snow.	The ejector chute is clogged.	Clean the ejection shaft.
	Feed screws or wheel drive are blocked.	Remove the deposits or foreign objects from the feed screws or the wheel drive.
	The feed screw control cable is not firmly seated.	Adjust the feed screw control cable.
	The feed screw belt is loose or damaged.	Replace the feed screw belt.
	The shear bolt(s) is(are) sheared.	Fit new shear bolt(s).
	The throttle is not in the FAST position during snowblowing.	Set the throttle to the FAST position.
	Movement is too quick to clear the snow.	Put in a lower gear.
	Too little snow is blown.	Reduce the speed and the clearing width.
	You are trying to clear very compacted or wet snow.	Do not overload the machine with very compacted or wet snow.
	The feed screw is frozen.	Move the unit to a warm location to defrost.
The ejection shaft does not engage or does not move.	The ejection shaft is not adjusted correctly for operation.	Adjust the ejection shaft operation.
	The shaft is not mounted correctly.	Disassemble the shaft and reassemble it as described in these instructions.
The machine does not clear the snow from the surface correctly.	The skids and/or the scraper bar are not adjusted correctly.	Adjust the skids and / or the scraper bar.
	The pressure in the tyres is not even.	Check the pressure in one or both tyres and adjust them.

Tootel olevate sümbolite selgitus

Käesolevas käsiraamatus on sümbolite kasutamise ülesandeks pöörata Teie tähelepanu võimalikele riskidele. Ohutus-sümbolitest ja nende juurde kuuluvatest selgitustest tuleb täpselt aru saada. Hoiatused ise ühtki riski ei kõrvalda ega suuda asendada korrektseid meetmeid õnnetuste ärahoidmiseks.

	Lugege enne käikuvõtmist käsitsusjuhend ja ohutusjuhised läbi ning pidage neist kinni.
	Kandke kaitseprille. Kandke kuulmekaitset.
	Kandke turvajalatseid.
	Kaitse- ja ohutusseadiseid ei tohi eemaldada ning neil ei tohi muudatusi teostada.
	Ärge puudutage kuuma väljalaskesummutit, hammasrattakorpusi või silindrit.
	Suitsetamine või lahtised leegid keelatud.
	Hoidke pöörlevatest sisseveotigudest eemale.
	Hoidke töötava masina korral oma käed sisenemis- ja väljaviskeavadest eemal.
	Ärge suunake väljaviset kunagi inimestele või objektidele.
	Seisake enne remontide või kohanduste läbiviimist mootor, tõmmake süüteküünla pistik maha ja lugege juhendit.
	Blokaadide kõrvaldamiseks tohib kasutada ainult puhastustööriista. Ärge kasutage oma käsi.
	Ümberseisjad peavad hoidma vahekaugust.
	Enne käsitemispositsioonist lahkumist peate mootori välja lülitama ja süütevõtme välja tõmbama.

	<p>Tähelepanu! Mürgistusohut heitgaaside tõttu.</p>
	<p>Tähtis! Heitgaasid on mürgised. Ärge käitage mootorit ventileerimata piirkondades.</p>
	<p>Helivõimsustaseme andmed dB.</p>
	<p>Roolihoovad: Rakendage paremale pööramiseks paremat hooba ja vasakule pööramiseks vasakut hooba.</p>
	<p>Sillareduktori luku hoob: Vajutage päästikut, et sillareduktori lukk kergemaks ümberpööramiseks lahutada.</p>
	<p>Ajamisiduri hoob: Vajutage sidurihoob vastu käepidet, et rattaajam sisse lülitada. Laske väljalülitamiseks lahti. Tähelepanu: Lahutage ajamisiduri hoob alati enne kiiruse muutmist. Eiramine põhjustab lumefreesi kahjustumise.</p>
	<p>Sisseveoteo sidurihoob: Vajutage sidurihoob vastu käepidet, et sisseveotigu sisse lülitada ja lume freesimist alustada. Laske väljalülitamiseks lahti.</p>
	<p>Latern: Latern pakub täiendavat ohutust halbades nähtavustingimustes. Liigutage sisselülitamiseks sisse-/väljalülitati I-positsiooni.</p>
	<p>Toode vastab kehtivatele Euroopa direktiividele.</p>
<p>⚠ Tähelepanu!</p>	<p>Käesolevas käsitsuskorralduses oleme varustanud Teie ohutust puudutavad kohad selle märgiga</p>

Sisukord:
Lk:

1.	Sissejuhatus	43
2.	Seadme kirjeldus	43
3.	Tarnekomplekt	43
4.	Sihtotstarbekohane kasutus	43
5.	Ohutusjuhised	44
6.	Tehnilised andmed	46
7.	Lahtipakkimine	47
8.	Ülespanemine / enne käikuvõtmist.....	47
9.	Käikuvõtmine	48
10.	Puhastamine	48
11.	Transportimine.....	48
12.	Ladustamine.....	49
13.	Hooldus	49
14.	Utiliseerimine ja taaskäitlus	51
15.	Rikete kõrvaldamine	52
16.	Vastavusdeklaratsioon	140

1. Sissejuhatus

Tootja:

Scheppach GmbH
Günzburger Straße 69
D-89335 Ichenhausen

Austatud klient!

Soovime Teile uue seadme meeldivat ja edukat kasutamist.

Juhis:

Kõnealuse seadme tootja ei vastuta kehtiva tootevastutuse seaduse järgi kahjude eest, mis tekivad seadmel või seadme tõttu alljärgnevatel juhtudel:

- asjatundmatul käsitlemisel,
- Käsitusjuhendi eiramisel
- Remontimisel kolmandate isikute, volitamata spetsialistide poolt
- Mitte-originaalosalude paigaldamine ja nendega vahetamine
- mitte sihtotstarbekohasel kasutamisel

Pidage silmas:

Lugege enne montaaži ja käikuvõtmist kogu kasutusjuhendi tekst läbi.

Käesoleva kasutusjuhendi ülesandeks on hõlbustada seadme tundmaõppimist ja selle kasutamist vastavalt sihtotstarbekohastele kasutusvõimalustele.

Kasutusjuhend sisaldab tähtsaid juhiseid, kuidas saate seadmega ohutult, asjatundlikult ning ökonoomselt töötada, ja kuidas saate vältida ohte, hoida kokku remondikuluseid, lühendada seisuaegu ning suurendada elektritööriista töökindlust ja eluiga.

Lisaks käesolevas kasutusjuhendis esitatud ohutusnõuetele peate tingimata oma riigis seadme käitamise kohta kehtivaid eeskirju järgima.

Hoidke kasutusjuhendit kilekotis mustuse ja niiskuse eest kaitstult seadme juures alal. Kõik operaatorid peavad selle enne töö alustamist läbi lugema ja seda hoolikalt järgima.

Seadmega tohivad töötada ainult isikud, keda on seadme kasutamise osas instrueeritud ja sellega seonduvast ohtudest teavitatud. Nõutavast miinimumvanusest tuleb kinni pidada.

Peale käesolevas käsitusjuhendis sisalduvate ohutusjuhiste ja Teie riigis ehituslikult samade masinate kohta kehtivate eeskirjade tuleb järgida üldtunnustatud tehnilisi reegleid.

Me ei võta vastutust õnnetuste või kahjude eest, mis tekivad käesoleva juhendi ja ohutusjuhiste eiramisest.

2. Seadme kirjeldus

1. Ajamisiduri hoob
2. Sisseveoteo sidurihoob
3. Latern
4. Käiguvalikuhoob
5. Seadistusvánt
6. Väljaviskekõrguse käsitlemiskang
7. Väljaviske kate
8. Rihmakate
9. Väljaviskešaht
10. Liugejalased
11. Murdepolt
12. Väljamisliist
13. Sisseveotigu
14. Sisseveoteo reductorikorpus
15. Šahtipuhastustööriist
16. Külgmised lõikeliistud (ei sisaldu tarnekomplektis)

Mootor

17. Õhufiltri kate
18. Paagikork
19. Õhueemaldi
20. Segurikasti
21. Kütusekraan
22. Sisse- / väljalüliti
23. tagastuv starter
24. Elektriikaabli pistik (kui nii varustatud)
25. Elektristarter (kui nii varustatud)
26. Elektristarteri klahv (kui nii varustatud)
27. Mootori õlikaas õlimõõtevardaga
28. õli väljalaskepolt

3. Tarnekomplekt

29. Lumefreesimoodul
30. Käepidemega juhtraud
31. Käiguvalikuhoob
32. Seadistusvánt
33. Lülitusplekk
34. transpordirattad
35. Väljaviskešaht
36. Šahtipuhastustööriist
37. käsitusjuhend
38. Kaasapakkekott
39. Montaaži kaasapakkekott

4. Sihtotstarbekohane kasutus

Masinat tohib kasutada ainult vastavalt selle otstarbele. Igasugune sellest ulatuslikum kasutus pole sihtotstarbekohane. Sellest põhjustatud kahjude või iga liiki vigastuste eest vastutab kasutaja/operatoor ja mitte tootja.

Seade on ette nähtud eranditult lumekoristuseks.

Sihtotstarbekohase kasutuse koostisosaks on ka ohutusjuhiste, samuti montaažijuhendi ning käsitusjuhendis sisalduvate käitusjuhiste järgimine.

Isikud, kes masinat käsitsevad ja hooldavad, peavad seda tundma ja olema võimalikest ohtudest teavitatud. Peale selle tuleb kehtivatest õnnetuste ennetamise eeskirjadest väga täpselt kinni pidada.

Tuleb järgida muid töömeditsiiniliste ja ohutustehniliste valdkondade üldisi reegleid.

Masinal teostatud muudatused välistavad tootja vastutuse sellest tekkivate kahjude eest täielikult.

Masinat tohib käitada ainult tootja originaalosaladega ja originaalvarikutega.

Tuleb pidada kinni tootja ohutus-, töö- ja hoolduseeskirjadest ning tehnilistes andmetes esitatud mõõtmetest.

Palun pidage silmas, et meie seadmed pole konstrueeritud kommerts-, käsitööndus- ega tööstuskasutuse jaoks. Me ei võta üle pretensiooniõiguskohustust, kui seadet kasutatakse kommerts-, käsitööndus- või tööstusettevõtetes ning samaväärsetel tegevustel.

5. Ohutusjuhised

Üldised ohutusjuhised

Tundke oma masinat

- Ainult koolitatud täiskasvanud tohivad masinat käitada, mitte kunagi lapsed.
- Lugege ja mõistke käsitusjuhendit ning masinal olevaid ohutusjuhiseid. Õppige selgeks selle kasutus ja piirangud ning samuti enda võimalikud ohud.
- Te peate hästi tundma juhtsüsteeme ja nõuetekohast käsitsemist. Te peate teadma, kuidas masinat peatada ja juhtsüsteemid kiiresti välja lülitada.
- Ärge üritage masinat rakendada, kuni Te pole täielikult mõistnud, kuidas mootorit nõuetekohaselt käsitsetakse ja hooldatakse ning kuidas saab vältida õnnetusvigastusi ja/või materiaalseid kahjusid.

Tööpiirkond

- Ärge käivitage ega laske mootoril kunagi suletud piirkonnas töötada. Väljalaskegaasid on ohtlikud, sest need sisaldavad süsinikmonooksiidi, mis on lõhnatu ja surmav gaas. Käitage kõnealust moodulit ainult hästi ventileeritud piirkonnas õues.
- Ärge käitage masinat kunagi halbade nähtavustingimuste korral.
- Ärge käitage masinat kunagi ebatasasel maastikul.

Isiklik ohutus

- Ärge käsitsege masinat uimastite, alkoholi või ravimite mõju all, mis halvendavad Teie võimet masinat nõuetekohaselt kasutada.
- Riietuge nõuetekohaselt. Kandke pikki pükse, saapaid ja kindaid. Ärge kandke lahtist riietust, lühikesi pükse ega ükskõik milliseid ehteid. Kinnitage pikad juuksed, et need oleks õlgadest kõrgemal. Hoidke juuksed, riietus ja kindad pöörlevatest osadest eemal. Lahtine riietus, ehted või pikad juuksed võivad liikuvatesse osadesse kinni jääda.

- Kandke ohutusvarustust. Kandke alati kaitseprille, kuulmekaitset, turvakindaid ja turvajalatseid, mida tohib vastavate tingimuste jaoks kasutada.
- Kontrollige masin enne käivitamist üle. Ohutusseadised peavad asuma ettenähtud kohas ja olema laitmatu seisundis. Tehke kindlaks, et kõik mutrid, poldid jne on tugevasti kinni pingutatud. Lülitage kõik sidurid välja ja pange enne mootori käivitamist tühikäik sisse.
- Ärge käitage kunagi masinat, kui seda tuleb remontida või see pole laitmatu seisundis. Asendage kahjustatud, puuduvad või defektsete osad enne kasutamist. Kontrollige kütusesüsteem tiheduse suhtes üle. Masin olema alati turvalises käitusseisundis.
- Ärge teostage ohutusseadistel kunagi lubamatuid muudatusi. Kontrollige regulaarselt nende nõuetekohast käitust.
- Ärge kasutage masinat, kui gaasihoob ei lülita mootorit sisse või välja. Iga bensiiniga käitav masin, mida ei saa gaasihoovaga käitada, on ohtlik ja tuleb asendada.
- Harjutage ennast kontrollima, kas tööriistad ja seadistusvõtmed on enne masina käivitamist sellelt eemaldatud. Masina pöörleva osa juurde jäetud seadistusvõti või tööriist võib kehavigastusi põhjustada.
- Olge valvas ja kasutage masinat oma terve inimõistusega.
- Ärge käitage masinat paljajalu, sandaalides või sarnastes kergetes jalatsites. Kandke turvajalatseid, mis kaitsevad Teie jalgu ja parendavad seisustabiilsust libedatel pindadel. Säilitage alati kindel seis ja tasakaal. Nii omate ootamatutes olukordades paremat kontrolli masina üle.
- Takistage kogemata käivitamist. Tehke kindlaks, et mootori süüde asub enne masina transportimist või moodulil igasuguste hooldus- või parandustööde teostamist VÄLJA-positsioonis. Sisselülitatud süütega masina transportimine või sellel hooldus- või parandustööde teostamine võib põhjustada õnnetusi.

Kütuseohutus

- Kütus on äärmiselt põlemisvõimeline ja selle aur võib plahvatada, kui see süüdatakse. Olge kasutamisel ettevaatlik, et vähendada raske kehavigastuse riski.
- Kui täidate või tühjendate kütusepaaki, siis peate kasutama eeskirjakohast kütusemahutit puhtas, hästi ventileeritud piirkonnas õues. Ärge suitsetage ega laske sädemetel, lahtistel leکیدel või muudel süüteallikatel lähedusse sattuda, kui lisate kütust või käsitsete moodulit. Ärge täitke kütusepaaki kunagi suletud ruumides.
- Hoidke maandatud, elektriliselt juhtivad objektid nagu tööriistad voolu juhtivatest elektriosadest ja -ühendustest eemal, et vältida sädemete teket või läbilööki. Need sündmused võivad kütuseaure süüdata.

- Lülitage mootor alati välja ja laske sellel enne kütusepaagi täitmist maha jahtuda. Ärge eemaldage kunagi kütusepaagi kaant ega lisage kütust, mil mootor töötab või on kuum. Ärge käitage kunagi masinat, kui kütusesüsteemis esineb leke.
- Kui praktiliselt teostatav, siis võtke masin veoautolt või haagiselt maha ja tankige maapinnal juurde. Kui see pole võimalik, siis tankige masinat haagisel kaasaskantavast mahutist, mitte tankimispüstolist.
- Vabastage aeglaselt kütusepaagi kaant, et igasugune rõhk paagist välja lasta.
- Tankimispüstol peab kuni tankimisprotseduuri lõpuni püsivalt kütusepaaki või mahutiavasse jääma. Ärge kasutage seadet, mis fikseerib tankimispüstoli avatuna.
- Ärge täitke kütusepaaki üle. Ärge täitke paaki rohkem kui 12,5 mm (1/2") alla täiteotsaku alumise serva, et jätta ruumi paisumiseks, sest mootori ja/või päikese kuumus põhjustab kütuse paisumist.
- Pange kõik kütusepaagi ja mahutite kaaned jälle kindlalt peale ning pühkige üleloksutatud kütus ära. Ärge käitage kunagi moodulit, kui kütusepaagi kaas pole kinni.
- Mootorit ei tohi käivitada, kui kütust loksutati üle. Eemaldage masin üleloksutatud kütusega piirkonnast ja vältige igasuguste süüteallikate tekitamist, kuni kütuseaurud on lendunud. Kui loksutasite kütuste endale või oma riietusele, siis võib see põhjustada süttimise korral raske kehavigastuse. Peske seetõttu ennast ja vahetage viivitamatult riietus.
- Säilitage kütust mahutites, mis on selgesõnaliselt selleks eesmärgiks loodud ja heaks kiidetud.
- Ärge täitke mahuteid kunagi sõidukis ega põlemisvõimelise vooderdusega veoautol või haagisel. Poolsioneerige mahutid enne täitmist alati maapinnale ja oma sõidukist piisavalt kaugemale.
- Ladustage kütust jahedas, hästi ventileeritud kohas turvalisel kaugusel sädemetest, lahtistest leekidest või muudest süüteallikatest.
- Ärge ladustage kütust või täidetud paagiga masinaid kunagi hoones, kus aurud võivad sädemete, lahtiste leekide või muude süüteallikatega nagu soojaveeboilerite, küttehujude, riidekuivatitega ja muu sarnasega kokku puutuda. Laske enne masina ladustamist suletud ruumides mootoril maha jahtuda.

Masina kasutamine ja hoolitsus

- Ärge tõstke ega kandke kunagi masinat, kui mootor töötab.
- Ärge avaldage masinale jõudu. Kasutage masinat ainult ettenähtud eesmärgil.
- Ärge muutke pööreteregulaatori seadeid ega lubage mootorile liigpöördeid. Pööreteregulaator kontrollib mootori maksimaalselt turvalist käituskirust.

- Vältige kokkupuudet kuuma põletusaine, õli, väljalaskegaaside ja kuumade pealispindadega. Ärge puudutage mootorit või summutit. Need osad lähivad kasutamisel äärmiselt kuumaks. Need jäävad kuumaks ka mõnda veel aega pärast seda, kui lülitasite mooduli välja. Laske mootoril enne hoolduste või kohanduste teostamist maha jahtuda.
- Kui tabate võõrkeha, siis seisake mootor, lahutage süütekaabel, kontrollige masinat põhjalikult kahjustumise suhtes ja remontige kahjustus enne masina uuesti käivitamist ning käitamist.
- Kui masin peaks tegema ebatavalisi mürasid või vibreerima, siis lülitage mootor kohe välja, lahutage süütekaabel ja otsige põhjust. Ebatavaline müra või vibreerimine on tavaliselt defekti hoiatussignaaliks.
- Kasutage ainult tootja poolt heaks kiidetud varuosi ja tarvikuid. Eiramine võib põhjustada kehavigastust.
- Hooldage masinat. Kontrollige masinat liikuvate osade vale väljajoonduse või blokaadide, purunemise või muude vigade suhtes, mis võiksid masina käitust halvendada. Kui masin on kahjustatud, siis laske see enne kasutamist remontida. Paljud õnnetused põhjustatakse halvasti hooldatud varustuse tõttu.
- Mootor ja summuti peavad jääma rohust, lehtedest ning ülemäärasest määrdeainest või kogunenud süsinikust puhtaks, et vähendada tulekahju riski.
- Ärge kallake moodulile ega pritsige seda kunagi veega või muude vedelikega. Käepidemed peavad olema kuivad, puhtad ja jääkidest vabad. Puhastage masin iga kord pärast kasutamist.
- Pidage kinni bensiini, õli jms kohta kehtivatest relevantsetest utiliseerimiseadustest, et kaitsta keskkonda.
- Säilitage mittekasutatavat masinat lastele kättesaamatult ega lubage masinat käitada isikutel, kes ei tunne masinat või korraldusi. Masin on koolitamata kasutajate kätes ohtlik.
- Laske masinat parandada kvalifitseeritud remondipersonalil, mil kasutatakse ainult identseid varuosi. Sellega tehakse kindlaks masina turvalisuse säilimine.

Spetsiifilised ohutusreeglid

- Ärge käitage masinat ilma küllaldast talveriietust kandmata.
- Ärge kasutage masinat katusel.
- Ärge laske mootoril hoonetes töötada, välja arvatud juhul, kui käivitatakse mootori ja transpordite lumefreesi hoonesse või hoonest välja. Avage õue viivad ukсед; väljalaskegaasid on ohtlikud.
- Kontrollige alati enne käitamist hoolikalt vahekaukust ülespoole ja külgedele. Pöörake alati tähelepanu liiklusele, kui käitate masinat tänavatel või äärekiviservades.
- Kontrollige põhjalikult töödeldavat piirkonda. Hoidke tööpiirkond puhas ja vaba mänguasjadest, jalamattidest, ajalehtedest, kelkudest, plankudest, traatidest ning teistest võõrobjektidest, millele võite komistada või mida sisseveotigu võib välja visata. Vaadake dokidel, rampidel või pinnastel nõrkade kohtade järele.

- Plaanige lume freesimise teekond nii, et väldite väljaviset inimeste või piirkondade suunas, kus võivad tekkida materiaalsed kahjud.
- Ärge käitage masinat järsakute, kraavide või hunnikute läheduses. Masin võib järsku ümber kukkuda, kui üks ratas asub üle järsaku või kraavi serva või serv vajub sisse.
- Ümberseisjad, lapsed ja koduloomad tuleb hoida vähemalt 23 m (75 jalga) kaugusel. Kui keegi Teile läheneb, siis peatage moodul kohe.
- Kasutage kõigi elektriliste ajamimootoritega masinate jaoks maandatud pikenduskaablit ja ühendustoosi.
- Kontrollige sageli sidurdus- ja pidurdusfunktsiooni. Kohandage ja parandage neid, kui vajalik. Kõik veorataste ja sisseveoteo liikumised peavad kiiresti peatuma, kui rakendatakse kontrollhooba.
- Mootor ja masin peavad saama enne lume koristamist välistemperatuurile kohanduda.
- Pöörake tähelepanu peidetud ohtudele või liidlusele.
- Ärge koormake masina jõudlust üle, üritades lund liiga kiiresti kordistada.
- Ärge heitke lund kõrgemale kui vajalik.
- Kohandage sisseveoteo korpuse kõrgust, et vältida kruusa või killustiku tõmbamist sisseveoteo sisse. Olge käitamisel äärmiselt ettevaatlik.
- Olge ettevaatlik, et vältida libastumist või kukkumist, eelkõige tagurpidikäigul käitamisel. Ärge käitage masinat libedatel pindadel kunagi suurte transpordikihustega. Vaadake enne tagurpidi liikumist ja selle ajal alati alla ning taha.
- Ärge käitage masinat järskudel kallakutel. Ärge koristage lund kallakuga risti. Kõik liikumised peavad olema kallakutel aeglased ja sammhaaval. Ärge muutke järsult kiirust või suunda. Toimige aeglaselt, et vältida kallakutel peatumist või suuna vahetamist. Vältige kallakutel käivitamist või peatumist. Ärge parkige masinat kallakule, kuni see pole absoluutselt vajalik. Kallakul parkimise korral peate alati rattad blokeerima.
- Lahutage transportimisel või puhkeseisundis sisseveoteo jõuülekanne.
- Sidestage kõik juhtkangid lahti ja seisake mootor enne käsitsemispositsioonist (roolivarda taga) lahkumist. Oodake enne väljaviskešahti tühjendamist ja igasuguste muudatuste või kontrollide teostamist, kuni sisseveotigu on täielikult seiskunud.
- Käte kokkupuute puhul väljaviskešahtis asuvate pöörlevate osadega on tegemist sagedasima lumefreesiga seotud vigastuste põhjusega. Ärge tühjendage väljaviskešahti, kui mootor töötab. Lülitage enne šahti tühjendamist mootor välja ja jääge roolivarda taha, kuni kõik liikuvad osad on peatunud. Ärge hoidke oma käsi kunagi väljaviske- või kogumisavades. Kasutage väljaviskeava tühjendamiseks alati puhastustööriista.

Jääkriskid

Masin on ehitatud tehnika arengutaseme ja tunnustatud ohutustehniliste reeglite kohaselt. Siiski võib töötamisel esineda üksikuid jääkriske.

- Tervise ohtu seadmine elektrivoolu tõttu nõuetele mittevastavate elektriühendusjuhtmete kasutamisel.
- Enne kui seadistus- või hooldustöid ette võtate, laske startklahv lahti ja tõmmake võrgupistik välja.
- Peale selle võivad kõigist tarvitusele võetud abinõudest hoolimata valitseda mitteilmsed jääkriskid.
- Jääkriske saab minimeerida, kui järgitakse "Ohutusjuhiseid" ja "Sihotstarbekohast kasutust" ning käsitsusjuhendit tervikuna.
- Vältige masina juhuslikku käimapanemist: Pistiku pistikupessa sisestamisel ei tohi käitusklahvi vajutada. Kasutage rakendustööriista, mida käesolevas käsitsusjuhendis soovitatakse. Nii saavutate, et Teie masin talitleb optimaalse võimsusega.
- Hoidke oma käed tööpiirkonnast eemal, kui masin on töös.

6. Tehnilised andmed

Mootor	1-silindriline 4-taktiline OHV
Töömaht	196 cm ³
Mootori võimsus	4,1 kW
Kütusekogus	3,6 l
Kütuseliik	Bensiin min 91 oktaaniga
Mootoriõli kogus u	0,6 l
Mootoriõli liik	SAE 5W-30 / SAE 10W-40
Maksimaalselt lubatud kaldasend	20°
Starter	tagastuv starter
Koristuslaius	570 mm
Sissetõmbekõrgus	535 mm
Sisseveotigu Ø	300 mm
Ajamiratta Ø	330 mm
Käikude arv	6 edaspidi / 2 tagurpidi
Kaal u	70 kg

Õigus tehnilisteks muudatusteks reserveeritud!

Müra ja vibratsioon

⚠ Hoiatus: Müra võib Teie tervisele tõsist mõju avaldada. Kui masina müra ületab 85 dB, siis kandke palun sobivat kuulmekaitset.

Müra tunnusväärtused

Helivõimsustase L_{WA}	96,9 dB
Helirõhutase L_{pA}	76,9 dB
Määramatus $K_{WA/pA}$	2,26 dB

Vibratsiooni tunnusväärtused

Vibratsioon a_h	4,25 m/s ²
Määramatus K_h	1,5 m/s ²

7. Lahtipakkimine

- Avage pakend ja võtke seade ettevaatlikult välja.
- Eemaldage pakendusmaterjal ja pakendus- ning transpordikindlustused (kui olemas).
- Kontrollige üle, kas tarnekomplekt on terviklik.
- Kontrollige seadet ja tarvikuoosi transpordikahjustuste suhtes. Puuduste korral tuleb kohe kohaletoojat teavitada. Hilisemaid pretensioone ei tunnustata.
- Hoidke pakendit võimaluse korral kuni garantiiaja möödumiseni alal.
- Tutvuge enne kasutamist käsitusjuhendi alusel tootega.
- Kasutage tarvikute ja kulu- ning varuosade puhul ainult originaalosi. Varuosi saate esindusest.
- Edastage tellimuste korral meie artiklumberid ja toote tüüp ning ehitusaasta.

⚠ HOIATUS!

Seade ja pakendusmaterjalid pole laste mänguasjad! Lapsed ei tohi kilekottide, kilede ja väikeosadega mängida! Valitseb allaneelamis- ja lämbumisoht!

8. Ülespanemine / enne käikuvõtmist

⚠ TÄHELEPANU!

Monteerige seade enne käikuvõtmist tingimata terviklikult!

Õhufiltri kate (joon. 3)

- Eemaldage tiibmutter ja alusseib õhufiltri kattelt (17).
- Keerake õhufiltri katet 180° nii, et õhueemaldi (19) on suunatud väljapoole.
- Monteerige õhufiltri kate (17) ja pingutage tiibmutter kinni.

Käepidemega juhtraua ja lülituspleki monteerimine (joon. 4 - 6)

- Joondage käepidemega juhtrauas (30) olevad avad küljeosadele välja ja kindlustage käepidemega juhtraud (30) poltide ning alusseibidega (A), kuni need on käe jõuga kinni pingutatud.
- Lükake transpordirattad (34) telgedele ja pistke iga teljepolt läbi iga rattarummu ava ning teljes oleva ava.
- Kinnitage lülitusplekk (33) poltide ja alusseibidega (B) käepidemega juhtraua (30) külge, kuni need on käe jõuga kinni.
- Tehke kindlaks, et käepidemed asuvad samal kõrgusel, siis pingutage kõik kinnituselemendid kinni.

Juhtkaablid (joon. 7)

- Lükake juhtkaablid läbi juhtkangides olevate avade. Tehke kindlaks, et kaablid istuvad õigesti rulljuhikutes; kui kaableid saab kergelt liigutada, siis haakige kaablid sidurihoova külge.

Käiguvalikuhob (joon. 8)

- Lükake käiguvalikuhob (31) läbi lülitusplekis (33) oleva ava.
- Kinnitage käiguvalikuhob (31) poltidega (C) lülitushaara külge.

Väljaviskešaht (joon. 9)

- Määrige väljaviskešahti rõnga alakülge (kui pole veel määritud).
- Monteerige väljaviskešaht (35) sisseveoteo korpuse ava kohale ja kinnitage see poltidega (D).
- Kinnitage ülemine hoovahoidik (juba hoova külge paigaldatud) mutri ja kahe vedruseibiga (E) roolivarda ülemisele vasakule küljele.

Seadistusvänt (joon. 10)

- Määrige seadistusvänta (5) tigu.
- Pange seadistusvänta teopoolne ots alumisse hoidikusse ja kindlustage see alusseibi ning vedrusplindiga (E).

Väljamisliist (joon. 11)

- Positsioneerige masin tasasele aluspinnale.
- Toestage sisseveoteo labad nii, et need asuvad 3 mm maapinna kohal.
- Kontrollige väljamisliistu (b) kohandust. Väljamisliist (b) peaks asuma 3 mm kõrgusel ja paralleelselt maapinnaga.
- Vabastage väljamisliistu (b) kohandamiseks kinnituspoldid (a), sobitage väljamisliistu (b) ja pingutage kinnituspoldid (a) jälle kinni.

Liugejalased (joon. 12)

- Monteerige mõlemad liugejalased poltidega (F) M8 x 20mm (välimisel küljel) ja M8 x 25mm (sisemisel küljel) sisseveoteo korpuse külgedele.
- Liigutage liugejalased võimalikult kaugele alla. Tehke kindlaks, et mõlemad liugejalased on ühtlaselt kohandatud.
- Pingutage poldid kinni.

9. Käikuvõtmine

⚠ TÄHELEPANU!

Monteerige seade enne käikuvõtmist tingimata terviklikult!

⚠ Kontrollige enne mootori käivitamist õlitaset ja tehke kindlaks, et mootor on laitmatus seisundis.

Külmkäivitus - tagastuv starter

1. Tehke kindlaks, et kütusekraan (21) asub OPEN-positsioonis.
2. Liigutage segurikasti (20) TÄIS-positsiooni.
3. Vajutage kaks või kolm korda õhuelemdit. Kui temperatuur on alla -25°C , siis läheb võib-olla vaja täiendavat ventilatsiooni. Kui temperatuur on üle 10°C , siis ventilatsiooni ei vajata.

Ülemäärane õhuelemdus võib põhjustada liigse kütuse sattumist silindrisse, mistõttu takistatakse mootori käivitumist. Kui see siiski juhtub, siis oodake enne edasise käivituskatse tegemist mõni minut ja ärge vajutage õhuelemdit.

4. Hoidke tagastuvast starterit (23) ja tõmmake nõõri aeglaselt välja, kuni on tunda takistust. Laske nõõril aeglaselt tagasi poolida.
5. Tõmmake nõõr kiiresti ja jõuliselt läbiva liikumisega lõpuni. Starterinõõr ei tohi tagasi viskuda.
6. Korrake samme 5 ja 6, kuni mootor käivitub.
7. Kui mootor käivitub, siis laske tagastuv starter (23) lahti ja liigutage segurikasti aeglaselt VÄLJA-positsiooni.

soekäivitus

Järgige ülal esitatud samme, mil segurikasti jääb VÄLJA-positsiooni ja ärge kasutage õhuelemdit.

Mootor peab mõni minut soojenema, vastasel juhul ei suuda see anda täielikku võimsust, kuni on saavutanud normaalse käitustemperatuuri.

Lume ja külma korral võib juhtuda, et käsitsemislemendid ning liikuvad osad külmuvad kinni. Ärge avaldage liiga palju jõudu, kui üritate külmutatud juhtsüsteeme käsitseda. Kui mingi juhtsüsteemi või osa käsitsemisel esineb raskusi, siis käivitage mootor ja laske sellel paar minutit töötada.

Vihjed lume freesimiseks

Lihtsam ja tõhusam on koristada lund kohe pärast sadu.

Parim aeg lumekoristuseks on varane hommik. Sel ajal on lumi tavaliselt kuiv ja seda ei mõjuta otsene päikesevalgus ning soojendavad temperatuurid.

Koristatavad rajad peaksid veidi kattuma, et teha kindlaks kogu lume koristamine.

Alustage suurte piirkondade puhul keskelt ja koristage lund igale küljele nii, et lund ei koristataks mitu korda.

Vähendage väga paksu lume korral lumekoristuse laiuust tehes kindlaks, et rajad lõikuvad, ja liikuge aeglaselt.

Lund tuleks koristada võimalusel tuule suunas.

Mootor peab jääma kasutamisel puhtaks ja lumevabaks. Sellega soodustatakse ventilatsiooni ja pikendatakse mootori vastupidavust.

Laske mootoril pärast lumekoristust veel mõni minut töötada, et niiskus mootoril kuivaks ja liikuvad osad ei külmutaks. Lülitage sisseveotigu/ajamiratas sisse, et korpuse siseküljelt eemaldataks ülejäänud lumi. Pöörake väljaviskešahti, et see ei külmuks. Seisake mootor, oodake ära kõigi liikuvate osade seiskumine ja eemaldage lumefreesilt kogu jää ning igasugune lumi. Tõmmake väljalülitatud mootori korral mitu korda tagastuvat starterit (23), et tagastuv starter ei külmuks.

10. Puhastamine

Tähelepanu!

Lülitage enne puhastustööde läbiviimist alati mootor välja ja tõmmake süüteküünla pistik maha.

Me soovitame seadet vahetult pärast igakordset kasutamist puhastada.

Pühkige masin aeg-ajalt lapiga tolmust ning laastudest puhtaks.

Puhastage seadet regulaarselt niiske lapi ja vähese määrdeseebiga. Ärge kasutage puhastusvahendeid või lahusteid; need võivad seadme plastosi rikkuda. Pöörake tähelepanu sellele, et vesi ei pääseks seadme sisse.

11. Transportimine

Tööpiirkondade vahel

1. Seadke gaasihoob aeglasele või osakoormuspositsiooni.
2. Vajutage piisavalt roolivarrast, et mooduli eesmine osa tõuseb maapinnalt üles.
3. Aktiveerige ajamisidur ilma sisseveoteo sidurit aktiveerimata.

Vabajooks (joon. 16 + 17)

Kasutage ajami või vabajooksu kasutamiseks teljetihvti. Lukustage üks ratas lahti, et saaksite moodulit kergemini keerata, või lukustage mõlemad rattad vabajooksuks lahti.

Lükake ratas lahti lukustamiseks sissepoole ja pistike teljetihvt läbi välimise teljeava, kuid mitte läbi rattarummu.

Lükake ratast blokeerimiseks väljapoole ja pistke teljetihvt läbi rattarummu ava ning välimise teljeava.

△ Lülitage alati mootor välja, tõmmake võti välja ja sulgege kütusekraan, kui transpordite moodulit veoautol või haagisel. Ärge transportige masinat, mil mootor töötab.

Olge eriti ettevaatlik, kui laadite moodulit haagisele või veoautole või laadite sellele maha.

Kinnitage mooduli šassii transpordisõiduki külge. Ärge kinnitage moodulit kunagi varraste või hoovastikega, mis võivad kahjustada saada.

12. Ladustamine

Järgige hooaja lõpus või kui lumefreesi järgmised 30 päeva ei kasutata, allpool esitatud ladustamiskorraldusi.

1. Laske mootoril suletud kütusekraaniga töötada, kuni kütusetorustikud ja karburaator on tühjad ning mootor kütuse puudumise tõttu seiskub.
2. Tõmmake turvasüütevõti välja ja laske mootoril maha jahtuda.
3. Määrige masinat vastavalt korraldusele. (vt määrimist).
4. Puhastage mootor ja lumefrees põhjalikult väljast.
5. Parandage kõik roostes või vigastatud värvipinnad; lihvide asjaomaseid piirkondi enne värvimist lihvpaberiga ja kandke metallosadele rooste eest kaitsmiseks korrosioonikaitsevahendit.
6. Pingutage kõik lõtvunud kruvid, poldid ja kindlustusmutrid tugevasti kinni. Remontige või asendage kõik kahjustatud osad.
7. Katke lumefrees kinni ja ladustage seda puhtas, kuivas ning lastele kättesaamatus kohas.

13. Hooldus

Tähelepanu!

Lülitage enne hooldustööde läbiviimist alati mootor välja ja tõmmake süüteküünla pistik maha.

Hooldusplaan

Iga päev enne käituse algust

- Kontrollige kütust
- Kontrollige mootoriõli
- Kontrollige kütusetorustikke
- Pingutage poldid üle

20 töötundi järel

- Kontrollige ajamirihma
- 1. Mootoriõli vahetus
- Määrige masina kõiki liikuvaid osi

50 töötundi järel

- Kontrollige väljalaskesüsteemi

100 töötundi järel

- Kontrollige ja puhastage süüteküünal
- Edasine õlivahetus

Mootor

Mootoriõli vahetamine

20 töötundi järel tuleb viia läbi 1. õlivahetus. Seejärel iga 100 töötundi järel.

Enne õlivahetuse teostamist peaks olema mootoriõli veidi soojenenud (u 50°C). Sedasi on see vedelam ja saab kergemini välja voolata. Laske vajaduse korral mootoril lühikest aega soojeneda.

1. Eemaldage õli väljalaskeküljel parem ajamiratas tõmmates selleks teljetihvti välja ja pange selle alla sobiv vann (min 1 l).
2. Avage õli väljalaskepoilt (28) ja mootori õlimõtevardaga õlikaas (27) ning laske õil täielikult välja voolata.
3. Sulgege õli väljalaskepoilt taas ja pingutage käe jõuga kinni.
4. Valage õli leetri abil sisse, kontrollige mõõtevardaga õlitaset ja sulgege taas.

Soovitav mootoriõli SAE 10W-30 või SAE 10W-40 (olenevalt kasutustemperatuurist).

Viige vana õli kohalikku vana õli kogumispunkti. Vana õli valamine pinnasele või jäätmetega segamine on keelatud.

Palun järgige mootoriõli väljalaskmiseks ülaltoodud punkte 1-3 ja sulgege ka täiteotsak (mõõtevarras) taas.

Sulgege bensiini väljalaskmisel eelnevalt kütusekraan, avage paagikork ja laske bensiinil täielikult masina kallutamise või äraimemise teel piisavalt suurde mahutisse välja voolata.

Seejärel sulgege paagikork taas.

Tähelepanu! Ärge suitsetage ega kasutage lahtist tuld. Plahvatusoht!

Määrimine (joon. 29 + 30)

Sisseveoteo reductor

Reductor täideti tehases küllaldase niivõoni määrdeainega. Täiendavat määrdeainet ei vajata, välja arvatud juhul, kui reductoril esinevad lekkimise ilmingud või sellel teostati parandustöid. Kui vajatakse määrdeainet, siis kasutage GL-5 või GL-6, SAE-95, EP käigukastiõli-määrdeainet. Ärge kasutage sünteetilist õli.

Üldine määrimine

Määrige hooaja lõpus või iga 20 töötunni järel kergelt masina kõiki liikuvaid osi.

- Ärge laske määrdeainel või õlil piduriaasadele, piduriketastele ega rihmadele sattuda. Ärge õlitage masinat liigselt; ülemäärane õli võib sõiduajamise sattuda ja põhjustada veorihma libisemist.
- Eemaldage sisseveoteo šahti määrimisel kahvelpoldid, et katta õliga šahti sisekülj ja vahekaugusliistude ning ääriklagrite ümbrus, mis asuvad mõlema šahti lõpus.
- Eemaldage rattavõlli määrimiseks rattad.

Parandamine

Sisseveoteo rihm (joon. 18 - 21)

Kui sisseveoteo rihm on ära kulunud, õli täis või muul viisil kahjustatud, siis toimige rihma vahetamiseks järgmiselt.

1. Eemaldage üleloksutamise vältimiseks paagist kütus sulgedes selleks kütusekraani ja lastes mootoril senikaua töötada, kuni see seiskub. Seejärel avage paagikork ja laske bensiinil täielikult masina kallutamise või äraimemise teel piisavalt suurde mahutisse välja voolata. Seejärel sulgege paagikork taas.
2. Eemaldage kaks polti, mis rihmakatet kinni hoiavad, ja pange kate kõrvale.
3. Kerige sisseveoteo rihm(ad) mootorirullilt maha.
4. Pöörake lumefreesi ettevaatlikult üles- ja ettepoole nii, et see seisab sisseveoteo korpusel.
5. Eemaldage lumefreesi alaküljel kandmikult kate eemaldades selleks poldid, mis katet kinni hoiavad.
6. Eemaldage rihm(ad) sisseveoteo rullilt ja lükake rihm(ad) kinnituslooga ning sisseveoteo rulli vahele.
7. Asendage sisseveoteo rihm teostades selleks korraldusi vastupidises järjekorras.

Ajamirihm (joon. 22 - 24)

Kui ajamirihm on ära kulunud, õli täis või muul viisil kahjustatud, siis toimige rihma väljavahetamiseks järgmiselt.

1. Eemaldage üleloksutamise vältimiseks paagist kütus sulgedes selleks kütusekraani ja lastes mootoril senikaua töötada, kuni see seiskub. Seejärel avage paagikork ja laske bensiinil täielikult masina kallutamise teel või käsipumbaga piisavalt suurde mahutisse välja voolata. Seejärel sulgege paagikork taas.
2. Eemaldage kaks polti, mis rihmakatet kinni hoiavad, ja pange kate kõrvale.
3. Eemaldage rihm järgmiselt:
 - Kerige sisseveoteo rihm mootorirullilt maha.
 - Pöörake pingutusrulli paremale, et pinget vähendada.

- Tõstke rihm mootorirullilt maha.

4. Pöörake lumefreesi ettevaatlikult üles- ja ettepoole nii, et see seisab sisseveoteo korpusel.
5. Eemaldage lumefreesi alaküljel kandmikult kate eemaldades selleks poldid, mis katet kinni hoiavad.
6. Lükake ajamirihm rullilt maha ja hõrderatta ja hõrderattaseibi vahele.
7. Eemaldage rihm ja pange uus rihm vastupidises järjekorras jälle peale.

Ajamisiduri hooa allhoidmine lihtsustab rihma uuesti installeerimist.

Kui on saadaval assistent, siis võite rihma väljavahetamiseks ka sisseveoteo korpuse kandmikumoodulilt lahutada.

1. Lülitage mootor välja, tõmmake võti välja, eemaldage süütekaabel ja laske moodulil täielikult maha jahtuda.
2. Eemaldage rihmakate.
3. Eemaldage šahtireduktori kate ja tõmmake šahtitõkestuskaabel, eemalesuunamispleki kaabel ja väljaviskešahti juhtvarras maha.
4. Eemaldage alt kate, et vältida kallutamisel mooduli paindumist.
5. Eemaldage poldid, mis kinnitavad sisseveoteo korpust kandmiku külge (igal küljel kaks). Kallutage sisseveoteo korpust ja kandmiku nii, et need liiguvad lahku.
6. Asendage sisseveoteo rihm või ajamirihm.
7. Kallutage sisseveoteo korpust ja kandmiku nii, et need liiguvad jälle kokku ja kindlustage need poltidega.

Sisseveoteo sidurihoova allhoidmine lihtsustab sisseveoteo korpuse ja kandmiku uuesti ühendamist.

8. Pange rihm(ad) mootori jooksurulli(de)le.
9. Monteerige šahtitõkestuskaabel, eemalesuunamispleki kaabel ja väljaviskešahti juhtvarras taas külge.
10. Monteerige šahtireduktori kate taas.

Hõrderatta väljavahetamine (joon. 25 - 28)

Kui lumefrees ei liigu edaspidi, mil ajamisidur on si-destatud ja siduri juhtkaabli kohandamine probleemi ei kõrvalda, siis tuleb hõrderattas vajaduse korral välja vahetada.

1. Eemaldage üleloksutamise vältimiseks paagist kütus sulgedes selleks kütusekraani ja lastes mootoril senikaua töötada, kuni see seiskub. Seejärel avage paagikork ja laske bensiinil täielikult masina kallutamise teel või käsipumbaga piisavalt suurde mahutisse välja voolata. Seejärel sulgege paagikork taas.
2. Pöörake lumefreesi ettevaatlikult üles- ja ettepoole nii, et see seisab sisseveoteo korpusel.
3. Eemaldage lumefreesi alaküljel kandmikult kate/katted eemaldades selleks poldid, mis katet/kat- teid kinni hoiavad.

4. Eemaldage rattad tõmmates selleks teljetihvti välja.
5. Eemaldage ettevaatlikult kuuskantpolt, mis kinnitab kuuskantvart lumefreesi kandmiku külge ja koputage kergelt varreotsale, et vabastada kuullaager kandmiku paremalt küljelt. Olge ettevaatlik, et Te ei kahjustata varre keeret.
6. Eemaldage teine kuullaager kandmiku vasakult küljelt eemaldades selleks vedrurõnga.
7. Tõmmake kuuskantvõll ettevaatlikult allapoole ja vasakule välja, enne kui tõmbate hõõrderatasajami võlliit maha.

Sisseveoteo sidur ja ajamisidur (joon. 15)

Kui sisseveoteo sidurihoob või ajamisiduri hoob on lahti sidestatud ja asub lahtilukustusasendis, siis peaks olema kaablil väga väike lõtk. See peaks olema pingul.

Sisseveotigu peab 5 sekundi jooksul peatuma, kui sisseveoteo sidurihoob sidestatakse lahti. Kui sisseveoteo sidurit ei saa nõuetekohaselt aktiveerida või deaktiveerida, siis kohandage enne käitamist sisseveoteo sidurit.

Kui lumefreesi ajam käitamisel perioodiliselt deaktiveerub või liigub, kui sidestate ajamisiduri hoova lahti, siis kohandage enne käitamist ajamisidurit.

Nii sisseveoteo sidurit kui ka ajamisidurit saab kohandada nende juhtkaablite mõlemast otsast.

1. Vabastage seadmutrid (c) tõmbetrossi (d) hoidikul.
2. Lükake juhtkaablit seadmutrite keeramisega üles või alla, et kaablipinget suurendada või rohkem lõtku anda.
3. Keerake seadmutreid (c) kaabli allapoole või ülespoole lükkamiseks, et kaablipinget suurendada või rohkem lõtku anda.
4. Pingutage mutrid kinni pärast seda, kui kohandus on vastavalt läbi viidud.

Küsimuste korra esitage palun järgmised andmed:

- masina tüübisildi andmed
- mootori tüübisildi andmed

Tähtis juhised remondi korral:

Palun pidage seadme remondiks tagasitarnimisel silmas, et seade tuleb saata ohutuslastel põhjustel teenindusjaama õli- ja kütusevabalt.

Teenindus-informatsioon

Tuleb silmas pidada, et antud toote puhul vajatakse kasutusalasale või loomulikule kulumisele alluvaid või kulumaterjalidena järgmisi osi.

Kuluosad*: pühkimisharjad, ajamirihmad, mootoriõli, süüteküünal, õhufilter, püüdekasti kummihuul, lumehaha kulumisliist, rattad

* ei sisaldu tingimata tarnekomplektis!

Varuosi ja tarvikuid saate meie teeninduskeskusest. Skannige selleks tiitellehel olev QR kood.

14. Utiliseerimine ja taaskäitlus

Juhised pakendi kohta



Pakendusmaterjalid on taaskäideldavad. Palun utiliseerige pakendid keskkonnasõbralikult.

Kasutusest kõrvaldatud seadme utiliseerimisvõimaluste kohta saate teavet kohalikust valla- või linnavalitsusest.

Kütused ja õlid

- Enne seadme utiliseerimist tuleb kütusepaak ja mootoriõli mahuti tühjendada!
- Kütus ja mootoriõli ei kuulu olmeprügisse ega ära-voolu, vaid tuleb suunata eraldi kogumisse või utiliseerimisse!
- Tühjad õli- ja kütusemahutid tuleb utiliseerida keskkonnasõbralikult.

15. Rikete kõrvaldamine

Järgmine tabel näitab vigade sümptomeid ja kirjeldab nende kõrvaldamise abinõusid, kui Teie masin ei tööta ükskord õigesti. Kui Te ei suuda probleemi selle abil lokaliseerida ja kõrvaldada, siis pöörduge teenindustöökotta.

Rike	Võimalik põhjus	Abinõu
Elektristarter ei pöörle (sellega varustatud mudelitel).	Pikenduskaabel pole külge ühendatud.	Ühendage pikenduskaabel pistikupesa ja / või masina külge.
	Pikenduskaabel on ära kulunud, korrodeerunud või kahjustatud.	Asendage pikenduskaabel.
	Pistikupesas pole voolu.	Laske pistikupesa vooluvarustus asjatundlikul elektrikul taastada.
Mootor ei käivitu.	Segurikasti ei asu CHOKE-positsioonis.	Seadke segurikasti CHOKE-positsiooni.
	Mootorit ei õhutustatud.	Õhutustage mootorit käesolevas juhendis kirjeldatud viisil.
	Liiga vähe kütust mootoris.	Oodake enne uuesti käivitamist mõni minut, ÄRGE kasutage õhuelemeid.
	Kütusekraan on kinni.	Avage kütusekraan.
	Gaasihoob asub STOPP-positsioonis või sisse-/väljalüliti seisab VÄLJA peal.	Seadke gaasihoob KIIRE-positsiooni või sisse-/väljalüliti SISSE peale.
	Süütekaabel on lõtvunud või pole küünlaga ühendatud.	Ühendage süütekaabel taas süüteküünla külge.
	Kütusepaak on tühi või sisaldab vana kütust.	Täitke paak jälle puhta värske bensiiniga.
	Süüteküünal on defektne.	Puhastage see, kohandage vahekaugust või vahetage välja.
	Turvasüütevõti pole sisse pistetud.	Pistke turvasüütevõti sisse.
	Mootoriõli tase on väntvõllikarteris liiga madal või liiga kõrge.	Valage õli juurde või laske veidi õli välja, et õlitaset väntvõllikarteris kompenseerida.
Tühikäik või mootori töö ebaühtlane.	Mootor töötab CHOKE-asendis.	Seadke segurikasti TÕÕ-positsiooni.
	Kütusepaak on peaaegu tühi või sisaldab vana kütust.	Täitke paak jälle puhta värske bensiiniga.
	Kütus on saastunud.	Asendage see puhta kütusega.
	Karburaator pole õigesti seadistatud.	Pöörduge volitatud erialatöökotta.
	Liiga kõrge pöördearv.	Pöörduge volitatud erialatöökotta.
	Kütusekraan pole täielikult avatud või kütusetorustik on ummistunud.	Avage kütusekraan või puhastage kütusetorustik.
	Süütekaabel on lahti.	Pingutage süütekaabel kinni.
	Süüteküünal on defektne.	Puhastage see, kohandage vahekaugust või vahetage välja.
	Mootoriõli tase on väntvõllikarteris liiga madal või liiga kõrge.	Valage õli juurde või laske veidi õli välja, et õlitaset väntvõllikarteris kompenseerida.
Mootor üle kuumenenud.	Karburaator pole õigesti seadistatud.	Pöörduge volitatud erialatöökotta.
Ülemäärane vibreerimine.	Lõtvunud või kahjustatud osade.	Pingutage kõik hoidikud üle või vahetage kahjustatud osad välja.

Valgustuse või käepidemete jaoks pole voolu (kui sedasi varustatud).	Süütekaabel on lahti.	Pingutage süütekaabel kinni.
	Paagi õhueemaldus on ummistunud.	Puhastage või asendage paagikork.
	Väljalaskesummuti on määrdunud või kahjustatud.	Puhastage või asendage väljalaskesummuti.
Sõiduajam puudub.	Ajami juhtkaabel pole kinni.	Kohandage ajami juhtkaablit.
	Ajamirihm on lahti või kahjustatud.	Vahetage ajamirihm välja.
	Hõõrderatas on ära kulunud.	Vahetage hõõrderatas välja.
Lume puuduv või aeglustatud väljavise.	Väljaviskekanal on ummistunud.	Puhastage väljaviskešaht.
	Sisseveoteod või ajamiratas on blokeeritud.	Eemaldage setted või võõrobjektid sisseveotigudest või ajamirattast.
	Sisseveoteo juhtkaabel pole kinni.	Kohandage sisseveoteo juhtkaablit.
	Sisseveoteo rihm on lahti või kahjustatud.	Vahetage sisseveoteo rihm välja.
	Murdepolt/murdepolid on maha murtud.	Paigaldage uus/uued murdepolt/murdepolid.
	Gaasihoob ei asu lume freesimisel KIIRE-positsioonis.	Seadke segurikasti KIIRE-positsiooni.
	Liikumine on lume koristamiseks liiga kiire.	Pange sisse madalam käik.
	Freesitakse liiga palju lund.	Vähendage kiirust ja koristuslaiust.
	Te üritate koristada väga kõva või märga lund.	Ärge koormake masinat väga raske või märja lumega üle.
Sisseveotigu on kinni külmunud.	Liigutage moodul ülessulatamiseks sooja kohta.	
Väljaviskešaht ei fikseeru või ei liigu.	Väljaviskešahti käsitsemissüsteem pole õigesti seadistatud.	Seadistage väljaviskešahti käsitsemissüsteem.
	Šaht pole nõuetekohaselt monteeritud.	Võtke šahti käsitsemissüsteem lahti ja monteerige see taas käesolevas juhendis kirjeldatud viisil.
Masin ei korista lund pinnalt nõuetekohaselt.	Liugejalased ja/või väljamisliist pole nõuetekohaselt kohandatud.	Kohandage liugejalaseid ja/või väljamisliistu.
	Rõhk pole rehvides võrdne.	Kontrollige rõhku ühes või mõlemas rehvis ja kohandage seda.

Ant gaminio esančių simbolių aiškinimas

Šiame žinyne naudojami simboliai turi atkreipti Jūsų dėmesį į galimą riziką. Saugos simboliai ir juos lydintys paaiškinimai turi būti tiksliai suprasti. Patys įspėjimai rizikos nepašalina ir negali pakeisti tinkamų nelaimingų atsitikimų prevencijos priemonių.

	<p>Prieš eksploatacijos pradžią perskaitykite naudojimo instrukciją ir saugos nurodymus bei jų laikykitės.</p>
	<p>Užsidėkite apsauginius akinius. Naudokite klausos apsaugą.</p>
	<p>Avėkite apsauginiais batais.</p>
	<p>Neišmontuokite apsauginių ir saugos įtaisų bei neleistinau jų nemodifikuokite.</p>
	<p>Nelieskite karštų išmetimo duslintuvų, krumpliaračių korpusų ar cilindrų.</p>
	<p>Rūkyti arba naudoti atvirą liepsną draudžiama.</p>
	<p>Laikykitės atstumo nuo besisukančių įtraukimo sraigčių.</p>
	<p>Veikiant mašinai, laikykite savo rankas toliau nuo jėjimo ir išmetimo angų.</p>
	<p>Niekada nenukreipkite išmetimo angos į asmenis arba objektus.</p>
	<p>Prieš atlikdami remonto arba pritaikymo darbus, sustabdykite variklį, ištraukite uždegimo žvakės kištuką ir perskaitykite instrukciją.</p>
	<p>Norint pašalinti sangrūdą, galima naudoti tik valymo įrankį. Niekada nenaudokite rankų.</p>
	<p>Aplinkiniai turi laikytis atstumo.</p>
	<p>Prieš pasišalindami iš valdymo padėties, išjunkite variklį ir ištraukite uždegimo raktą.</p>

	<p>Dėmesio! Pavojus apsinuodyti išmetamosiomis dujomis.</p>
	<p>Svarbu! Išmetamosios dujos yra nuodingos. Todėl neekspluatuokite variklio nevėdinamose srityse.</p>
	<p>Garso galios lygio duomenys dB.</p>
	<p>Valdymo svirtis: norėdami pasukti į dešinę, aktyvinkite dešiniąją svirtį, norėdami pasukti į kairę – kairiąją svirtį.</p>
	<p>Pagrindinės pavaros blokuotės svirtis: aktyvinkite atjungiklį pagrindinės pavaros blokuotei atblokuoti, kad būtų lengviau sukstis.</p>
	<p>Pavaros movos svirtis: norėdami įjungti ratų pavarą, paspauskite movos svirtį prie rankenos. Norėdami išjungti, ją atleiskite. Dėmesio: prieš keisdami greitį, visada išjunkite pavaros movos svirtį. Nesilaikant nurodymų, pažeidžiama sniego freza.</p>
	<p>Įtraukimo sraigto movos svirtis: spauskite movos svirtį prie rankenos, kad įjungtumėte įtraukimo sraigą ir pradėkite frezuoti sniegą. Norėdami išjungti, ją atleiskite.</p>
	<p>Žibintas: žibintas užtikrina papildoma saugą, esant blogam matomumui. Norėdami įjungti, judinkite įj./išj. jungiklį į I padėtį.</p>
	<p>Gaminys atitinka galiojančias Europos direktyvas.</p>
<p>⚠ Dėmesio!</p>	<p>Su Jūsų sauga susijusias vietas mes pažymėjome šiuo ženklu</p>

Turinys:
Puslapis:

1.	Įvadas	57
2.	Įrenginio aprašymas	57
3.	Komplektacija	57
4.	Naudojimas pagal paskirtį	57
5.	Saugos nurodymai	58
6.	Techniniai duomenys	60
7.	Išpakavimas	61
8.	Surinkimas / prieš eksploatacijos pradžią	61
9.	Paleidimas	62
10.	Valymas	62
11.	Transportavimas	63
12.	Laikymas	63
13.	Techninė priežiūra	63
14.	Utilizavimas ir pakartotinis atgavimas	65
15.	Sutrikimų šalinimas	66
16.	Atitikties deklaracija	140

1. Įvadas

Gamintojas:

Scheppach GmbH
Günzburger Straße 69
D-89335 Ichenhausen

Gerbiamas kliente,

mes linkime Jums daug džiaugsmo ir didelės sėkmės dirbant su nauju įrenginiu.

Nuoroda:

Pagal galiojantį Atsakomybės už gaminį įstatymą šio įrenginio gamintojas neatsako už žalą, kuri atsiranda šiame įrenginyje arba dėl jo:

- netinkamai naudojant,
- nesilaikant naudojimo instrukcijos,
- Remontuojant tretiesiems asmenims, neįgaliesiems specialistams
- Montuojant ir keičiant neoriginalias atsargines dalis
- naudojant ne pagal paskirtį

Atkreipkite dėmesį:

Prieš montuodami ir pradėdami eksploatuoti perskaitykite visą naudojimo instrukcijos tekstą.

Ši naudojimo instrukcija turi Jums palengvinti susipažinti su Jūsų įrenginiu ir jo naudojimo pagal paskirtį galimybėmis.

Naudojimo instrukcijoje pateikiami nurodymai, kaip su įrenginiu dirbti saugiai, tinkamai ir ekonomiškai bei kaip išvengti pavojų, sutaupyti remonto išlaidų, sutrumpinti įrenginio prastovos laikus bei padidinti patikimumą ir pailginti eksploatavimo trukmę.

Be šioje naudojimo instrukcijoje pateiktų saugos nuostatų, būtinai privalote laikytis įrenginio eksploatavimui galiojančių taisyklių.

Laikykite naudojimo instrukciją plastikiniame maišelyje, apsaugoję nuo purvo ir drėgmės prie įrenginio. Prieš pradėdami dirbti, visi operatoriai ją privalo perskaityti ir jos atidžiai laikytis.

Prie įrenginio leidžiama dirbti tik asmenims, instruktuotiems, kaip jį naudoti ir informuotiems apie su tuo susijusius pavojus. Būtina laikytis reikalaujamo amžiaus cenzo.

Be šioje naudojimo instrukcijoje pateiktų saugos nurodymų ir specialių Jūsų šalies reikalavimų, būtina laikytis tokios pačios konstrukcijos mašinų eksploatavimui visuotinai pripažintų technikos taisyklių.

Mes neatsakome už nelaimingus atsitikimus arba pažeidimus, atsiradusius nesilaikant šios instrukcijos ir saugos nurodymų.

2. Įrenginio aprašymas

1. Pavaros movos svirtis
2. Įtraukimo sraigto movos svirtis
3. Žibintas
4. Pavaros parinkimo svirtis
5. Nustatymo rankenėlė
6. Išmetimo aukščio valdymo svirtis
7. Išmetimo angos uždangalas
8. Diržo uždangalas
9. Išmetimo šachta
10. Pavaža
11. Nukerpamasis kaištis
12. Nubraukimo juostelė
13. Įtraukimo sraigtas
14. Įtraukimo sraigto pavarų dėžės korpusas
15. Šachtos valymo įrankis
16. Šoninės pjovimo juostelės (neįeina į komplektaciją)

Variklis

17. Oro filtro dangtelis
18. Bako dangtelis
19. Oro šalinimo įtaisas
20. „Choke“
21. Degalų čiaupas
22. Jj./išj. jungiklis
23. Reversinis paleidiklis
24. Elektros srovės kabelio kištukas (jei yra)
25. Elektrinis paleidiklis (jei yra)
26. Elektrinio paleidiklio mygtukas (jei yra)
27. Variklinės alyvos dangtelis su alyvos rodykle
28. Alyvos išleidimo varžtas

3. Komplektacija

29. Sniego freza
30. Skersinė vairo trauklė su rankenėle
31. Pavaros parinkimo svirtis
32. Nustatymo rankenėlė
33. Įjungimo mazgo plokštelė
34. Transportavimo ratai
35. Išmetimo šachta
36. Šachtos valymo įrankis
37. Naudojimo instrukcija
38. Priedų maišelis
39. Montavimo priedų maišelis

4. Naudojimas pagal paskirtį

Mašiną leidžiama eksploatuoti tik pagal paskirtį. Bet koks kitoks naudojimas laikomas ne pagal paskirtį. Už su tuo susijusią žalą arba patirtus bet kokius sužalojimus atsako naudotojas / operatorius, o ne gamintojas. Įrenginys skirtas tik sniegui valyti.

Naudojimo pagal paskirtį dalis taip pat yra saugos nurodymų, montavimo instrukcijos ir naudojimo instrukcijoje pateiktų eksploatavimo nurodymų laikymasis.

Asmenys, kurie mašiną valdo ir atlieka jos techninę priežiūrą, turi būti su ja susipažinę ir informuoti apie galimus pavojus.

Be to, būtina tiksliai laikytis galiojančių nelaimingų atsitikimų prevencijos taisyklių.

Taip pat reikia laikytis kitų bendrųjų taisyklių iš darbo medicinos ir augumo technikos sričių.

Atlikus įrenginio modifikacijas, už su tuo susijusią žalą gamintojas neatsako.

Mašiną leidžiama eksploatuoti tik su gamintojo originaliomis dalimis ir priedais.

Laikykites gamintojo saugos, darbo ir techninės priežiūros reikalavimų bei techniniuose duomenyse nurodytų matmenų.

Atkreipkite dėmesį į tai, kad mūsų įrenginiai nėra skirti naudoti komerciniams, amatiniams arba pramoniniams tikslams. Mes neteikiame garantijos, kai aparatas naudojamas komercinėse, amatininkų arba pramoninėse įmonėse arba panašioms darbams.

5. Saugos nurodymai

Bendrieji saugos nurodymai

Susipažinimas su mašina

- Mašiną leidžiama eksploatuoti tik išmokytiems suaugusiems ir niekada vaikams.
- Perskaitykite ir supraskite naudojimo instrukciją bei ant mašinos esančius saugos nurodymus. Susipažinkite, kaip ją naudoti, kokie yra apribojimai bei kokie kyla pavojai.
- Jūs turite būti gerai susipažinę su valdikliais ir kaip tinkamai valdyti. Jūs turite žinoti, kaip sustabdyti mašiną ir greitai išjungti valdiklius.
- Niekada nemėginkite valdyti mašinos, jei iki galo nesupratote, kaip valyti ir techniškai prižiūrėti variklį bei kaip išvengti sužalojimų ir (arba) materialinės žalos.

Darbo zona

- Niekada nepaleiskite ir nepalikite veikti variklio uždaroje srityje. Išmetamosios dujos yra pavojingos, nes jose yra anglies monoksido – bekvapių ir mirtinų dujų. Eksploatuokite šį įrenginį tik gerai vėdinamoje srityje, lauke.
- Niekada neeksploatuokite mašinos, esant blogam matomumui.
- Niekada neeksploatuokite mašinos stačioje bekelėje.

Asmeninė sauga

- Neeksploatuokite mašinos veikiami narkotikų, alkoholio ar kitokių vaistų, galinčių paveikti Jūsų gebėjimus tinkamai naudotis mašina.
- Apsivilkite tinkamais drabužiais. Mūvėkite ilgas kelnes, avėkite aulinius batus ir mūvėkite pirštines. Nevilkėkite laisvų drabužių, trumpų kelnų ir nedėvėkite jokių papuošalų. Susiriškite ilgus plaukus taip, kad jie būtų ne ilgesni nei iki pečių. Saugokite, kad plaukai, drabužiai ir pirštinės nepatektų arti judančių dalių. Laisvus drabužius, papuošalus arba ilgus plaukus gali pagriebti judančios dalys.
- Naudokite apsaugines priemones. Visada užsidėkite apsauginius akinius, naudokite klausos apsaugą, mūvėkite apsaugines pirštines ir avėkite apsauginius batus, tinkančius atitinkamoms sąlygoms.
- Prieš paleisdami patikrinkite savo mašiną. Saugos įtaisai turi būti numatytoje vietoje ir nepriekaištingos būklės. Įsitinkite, kad visos veržlės, kaiščiai ir kt. yra priveržti. Prieš paleisdami variklį, išjunkite visas sankabas ir įjunkite tuščiąją eiga.
- Niekada neeksploatuokite variklio, jei jį reikia remontuoti arba jei jis nėra nepriekaištingos būklės. Prieš naudodami pakeiskite pažeistas, trūkstamas arba sugedusias dalis. Patikrinkite degalų tiekimo sistemos sandarumą. Mašina visada turi būti saugios darbinės būsenos.
- Niekada neatlikite neleistinų saugos įtaisų pakeitimų. Reguliariai tikrinkite, ar jie tinkamai veikia.
- Nenaudokite mašinos, jei akceleratoriaus rankinio valdymo rankenėle variklis neįjungiamas arba neišjungiamas. Bet kuri benzinu varoma mašina, kurios negalima eksploatuoti su akceleratoriaus rankinio valdymo rankenėle, yra pavojinga ir ją reikia pakeisti.
- Prieš paleisdami mašiną, įpraskite patikrinti, ar iš mašinos pašalinti įrankiai ir nustatymo raktas. Nustatymo raktas arba įrankiai, kurie paliekami ant besisukančios mašinos dalies, gali sužaloti.
- Išlikite budrus ir pasikliaukite sveiku žmogaus protu.
- Neeksploatuokite mašinos basi, su sandalais ar pan. lengvais batais. Avėkite apsauginiais batais, kurie apsaugotų Jūsų kojas ir užtikrintų Jūsų stabilumą ant slidžių paviršių. Visada stovėkite stabiliai ir išlaikykite pusiausvyrą. Taip netikėtose situacijose galėsite geriau kontroliuoti mašiną.
- Apsisaugokite nuo netikėto paleidimo. Prieš transportuodami mašiną arba atlikdami kokius nors įrenginio techninės priežiūros ar remonto darbus, įsitinkite, kad variklio uždegimas yra IŠJ. padėtyje. Kai mašina transportuojama arba jos techninės priežiūros ar remonto darbai atliekami įjungus degimą, gali įvykti nelaimingi atsitikimai.

Degalų saugumas

- Degalai yra labai degūs ir jiems užsidegus gali sprogti jų garai. Naudodami būkite atsargūs, kad sumažintumėte sunkaus sužalojimo riziką.
- Kai vėl pripildote degalų baką arba išleidžiate degalus, švarioje, gerai vėdinamoje srityje lauke turite naudoti tinkamą degalų rezervuarą. Kai pilate degalus arba valdote įrenginį, nerūkykite ir neleiskite, kad netoliese nepatektų kibirkščių, atvirų liepsnų arba kitų uždegimo šaltinių. Niekada nepildykite degalų bako uždaroje patalpose.
- Laikykite įžemintus, laidžius daiktus, pvz., įrankius, toliau nuo elektrų tiekiančių dalių ir jungčių, kad išvengtumėte kibirkščių susidarymo arba kibirkštinio pramušimo. Dėl šių įvykių gali užsidegti degalų garai.
- Prieš pildydami degalų baką, visada išjunkite variklį ir leiskite jam atvėsti. Niekada nenuimkite degalų bako dangtelio ir nepilkite degalų, kai variklis veikia arba yra karštas. Niekada neeksploatuokite mašinos, jei degalų tiekimo sistemoje yra nuotėkis.
- Nuimkite mašiną nuo krovinio automobilio arba priekabos ir pilkite degalus ant žemės. Jei tai neįmanoma, pilkite degalus į mašiną ant priekabos, naudodami mobilų rezervuarą, o ne degalų kolonėlės pistoletą.
- Norėdami pašalinti iš bako slėgį, lėtai atsukite degalų bako dangtelį.
- Degalų kolonėlės pistoletas visą laiką iki degalų pylimo proceso pabaigos turi saugiai kontaktuoti su degalų baku arba rezervuaro anga. Nenaudokite prietaiso, kuris užfiksuotų atvirą degalų kolonėlės pistoletą.
- Niekada neperpildykite degalų bako. Nepripildykite bako daugiau nei iki 12,5 mm (1/2") po apatiniu pripildymo atvamzdžio galu, kad liktų vietos plėtimuisi, nes dėl variklio ir (arba) saulės šilumos degalai plečiasi.
- Vėl tvirtai uždėkite visus degalų bako ir rezervuaro dangtelius bei išvalykite išlietus degalus. Niekada neeksploatuokite įrenginio, jei degalų bako dangtelis blogai uždėtas.
- Jei išliejote degalų, nepaleiskite variklio. Pašalinkite mašiną iš degalų perpildos srities ir neleiskite susidaryti uždegimo šaltiniams, kol benzino garai neišgaruos. Jei išliejote degalų ant savęs arba savo drabužių, jiems užsidegus, galite būti sunkiai sužaloti. Todėl nusiprauskite ir nedelsdami pasieškite drabužius.
- Laikykite degalus rezervuaruose, kurie specialiai numatyti ir buvo patvirtinti šiam tikslui.
- Niekada nepildykite rezervuaro transporto priemonėje arba ant krovinio automobilio ar priekabos, dėvėdami degius drabužius. Prieš pildydami visada pastatykite rezervuarą ant žemės ir pakankamai toli nuo savo transporto priemonės.
- Laikykite degalus vėsioje, gerai vėdinamoje vietoje, saugiu atstumu nuo kibirkščių, atvirų liepsnų arba kitų uždegimo šaltinių.

- Degalų arba mašinų su degalais bake niekada nelaikykite pastate, kuriame garai gali kontaktuoti su kibirkštimis, atviromis liepsnomis arba kitais uždegimo šaltiniais, pvz., vandens šildytuvais, krosnimis, džiovyklėmis arba pan. Prieš statydami mašiną uždaroje patalpose, leiskite varikliui atvėsti.

Mašinos naudojimas ir priežiūra

- Veikiant varikliui, niekada mašinos nekelkite ir ne-neškite.
- Niekada mašinai nenaudokite jėgos. Naudokite mašiną numatytam tikslui.
- Nekeiskite sūkių skaičiaus regulatoriaus nustatymų ir neleiskite varikliui sukis per dideliu sūkių skaičiumi. Sūkių skaičiaus regulatorius valdo maksimaliai saugų variklio darbinį greitį.
- Venkite sąlyčio su karštu kuru, alyva, išmetamosiomis dujomis ir karštais paviršiais. Nelieskite variklio arba išmetimo duslintuvo. Naudojant šios dalys stipriai įkaista. Išjungus įrenginį, šios dalys dar ilgai išlieka karštos. Prieš atlikdami techninę priežiūrą arba pritaikymus, leiskite varikliui atvėsti.
- Jei atsitrenksite į svetimkūnį, sustabdykite variklį, atjunkite uždegimo kabelį ir atidžiai patikrinkite, ar mašina nepažeista; prieš mašiną paleisdami iš naujo ir eksploatuodami, pašalinkite pažeidimus.
- Jei mašina pradėtų skleisti nejprastą garsą arba vibruoti, nedelsdami išjunkite variklį, atjunkite uždegimo kabelį ir raskite priežastį. Nejprastas garsas arba vibravimas paprastai rodo, kad yra defektas.
- Naudokite tik gamintojo leidžiamas atsargines dalis ir priedus. Nesilaikant nurodymų, galima susižaloti.
- Atlikite mašinos techninę priežiūrą. Patikrinkite mašiną, ar judančios dalys nėra blogai išlygiuotos ar užblokuotos, ar nėra lūžusių dalių ir kitokių klaidų, galinčių paveikti mašinos eksploatavimą. Jei mašina pažeista, prieš naudodami paveskite ją suremontuoti. Daug nelaimingų atsitikimų kyla dėl blogai techniškai prižiūrėtos įrangos.
- Žiūrėkite, kad variklyje ir išmetimo duslintuve nebūtų žolės, lapų, tepalo pertekliaus arba susikaupusio angliavandenilio, kad sumažintumėte gaisro riziką.
- Niekada nepilkite ir nepurškite ant įrenginio vandens arba kitokių skysčių. Rankenos turi būti sausos, švarios ir ant jų neturi būti nuosėdų. Išvalykite mašiną po kiekvieno naudojimo.
- Laikykitės svarbių benzino, alyvos ir kt. utilizavimo įstatymų ir taisyklių, kad apsaugotumėte aplinką.
- Nenaudojamą mašiną laikykite vaikams nepasiekiamoje vietoje ir neleiskite mašinos eksploatuoti asmenims, kurie nėra susipažinę su mašina ar instrukcijomis. Nemokytų naudotojų rankose mašina yra pavojinga.
- Mašinos remontą patikėkite tik kvalifikuotam remonto personalui ir tik naudojant identišką atsargines dalis. Taip bus palaikoma mašinos sauga.

Specifinės saugos taisyklės

- Neeksploatuokite mašinos, kai nevilkite tinkamų žieminių drabužių.
- Nenaudokite mašinos ant stogo.
- Nepalikite variklio veikti pastatuose, išskyrus, kai variklį paleidžiate ir sniego frezą transportuojate į pastatą arba iš jo. Atidarykite duris į išorę; išmetamosios dujos yra pavojingos.
- Prieš eksploatuodami visada kruopščiai patikrinkite atstumą į viršų ir į šonus. Kai mašiną eksploatuojate keliuose arba prie šaligatvio bortelių, visada atkreipkite dėmesį į eismą.
- Kruopščiai patikrinkite sritį, kurią turite išvalyti. Darbo zona turi būti švari ir joje neturi būti žaislų, kilimėlių, laikraščių, pavažų, lentų, vielų ir kitų pašalinių daiktų, už kurių galite užkliūti arba kuriuos gali išmesti įtraukimo sraigtas. Raskite silpnas vietas ant dokų, rampų ar grindų.
- Suplanuokite savo sniego frezoms tokį kelią, kad išvengtumėte išmetimo asmenų kryptimi arba į sritis, kuriose gali būti padaryta materialinės žalos.
- Neeksploatuokite mašinos šalia šlaitų, griovių ar pylimų. Mašina gali staiga apvirsti, jei ratas atsiders už uolos ar griovio krašto arba kraštas įgrius.
- Visi aplink stovintys asmenys, vaikai ir naminiai gyvūnai turi būti bent 23 m (75 pėdų) atstumu. Jei kas nors prie Jūsų artėja, nedelsdami sustabdykite įrenginį.
- Visoms mašinoms su elektros pavaros varikliams naudokite įžemintą ilginamąjį kabelį ir prijungimo lizdą.
- Dažnai tikrinkite sankabos ir stabdžių veikimą. Juos pritaikykite ir, jei reikia, suremontuokite. Aktyvius kontrolinę svirtį, visi varančiųjų ratų ir įtraukimo sraigto judesiai turi greitai sustoti.
- Prieš kasant sniegą variklis ir mašina turi prisitaikyti prie išorės temperatūros.
- Tuo metu atkreipkite dėmesį į slaptus pavojus arba eismą.
- Neapkraukite mašinos per stipriai, t. y. nemėginkite sniego valyti per greitai.
- Nemeskite sniego aukščiau nei reikia.
- Pritaikykite įtraukimo sraigto korpuso aukštį, kad įtraukimo sraigto nebūtų siurbiamas žvyras arba skalda. Eksploatuodami būkite itin atsargūs.
- Būkite atsargūs, kad nepaslystumėte arba nenukristumėte, ypač eksploatuodami atbuline eiga. Niekada neeksploatuokite mašinos dideliu transportavimo greičiu ant slidžių paviršių. Prieš važiuodami atbuline eiga ir jos metu, visada pažiūrėkite žemyn ir atgal.
- Neeksploatuokite mašinos stačiuose šlaituose. Nevalykite sniego skersai šlaito. Visi judesiai prie šlaitų turi būti lėti ir laipsniški. Nekeiskite greičio arba krypties staiga. Judėkite lėtai, kad išvengtumėte sustojimo arba krypties keitimo ant šlaito. Stenkitės nepaleisti ir nesustoti ant šlaito. Jei tai nebūtina, nestatykite mašinos ant šlaito. Kai statote ant šlaito, visada užblokuokite ratus.

- Transportuodami arba rimties būsenoje atjunkite jėgos perdavimą įtraukimo sraigtui.
- Prieš pasišalindami iš valdymo padėties (už išilginės vairo trauklės), atjunkite visas valdymo svirtis ir sustabdykite variklį. Prieš ištuštinami išmetimo šachtą ir atlikdami pakeitimus ar patikras, palaukite, kol įtraukimo sraigtas visiškai sustos.
- Dažniausia su sniego valytuvu susijusių sužalojimų priežastis yra rankų prisilietimas prie besisukančių išmetimo šachtos dalių. Neištuštininkite išmetimo šachtos veikiant varikliui. Prieš ištuštinami šachtą išjunkite variklį ir likite už išilginės vairo trauklės, kol visos judančios dalys sustos. Niekada nelaikykite savo rankų išmetimo arba surinkimo angose. Norėdami ištuštinti išmetimo angą, visada naudokite valymo įrankį.

Liekamosios rizikos

Mašina pagaminta pagal technikos lygį ir pripažintas saugumo technikos taisykles. Tačiau dirbant galima pavienė liekamoji rizika.

- Pavojus sveikatai dėl elektros srovės, naudojant netinkamus elektros prijungimo laidus.
- Prieš atlikdami nustatymo arba techninės priežiūros darbus, atleiskite paleidimo mygtuką ir ištraukite tinklo kištuką.
- Be to, nepaisant visų priemonių, kurių buvo imtasi, galima neakivaizdi liekamoji rizika.
- Liekamasis rizikas galima sumažinti, jei bus laikomasi saugos nuorodų ir bus naudojama pagal paskirtį bei bus laikomasi visos naudojimo instrukcijos.
- Venkite atsitiktinių mašinos paleidimų: Kišdami kištuką į kištukinį lizdą, nespauskite paleidimo mygtuko. Naudokite įstatomą įrankį, kuris rekomenduojamas šioje naudojimo instrukcijoje. Taip Jūsų mašina pasieks optimalią galią.
- Kai mašina eksploatuojama, laikykite savo rankas toliau nuo darbo zonos.

6. Techniniai duomenys

Variklis	1 cilindro 4-taktis OHV
Darbo tūris	196 cm ³
Variklio galia	4,1 kW
Degalų kiekis	3,6 l
Degalų rūšis	Benzinas (min. oktaninis skaičius 91)
Variklinės alyvos kiekis, apie	0,6 l
Variklinės alyvos rūšis	SAE 5W-30 / SAE 10W-40
Maks. leidžiama įstriža padėtis	20°
Paleidiklis	Reversinis paleidiklis

Valymo plotis	570 mm
Įtraukimo aukštis	535 mm
Įtraukimo sraigto Ø	300 mm
Varančiojo krumpliaračio Ø	330 mm
Pavarų skaičius	6 pavaros į priekį / 2 pavaros atgal
Svoris, apie	70 kg

Pasilikame teisę atlikti techninius pakeitimus!

Triukšmas ir vibracija

⚠ **Įspėjimas:** Triukšmas gali turėti didelės įtakos Jūsų sveikatai. Jei mašinos skleidžiamas triukšmas viršija 85 dB, naudokite klausos apsaugą.

Triukšmo vertės

Garso galios lygis L_{WA}	96,9 dB
Garso slėgio lygis L_{pA}	76,9 dB
Neapibrėžtis $K_{WA/pA}$	2,26 dB

Vibracijos parametrai

Vibracija, a_h	4,25 m/s ²
Neapibrėžtis K_h	1,5 m/s ²

7. Išpakavimas

- Atidarykite pakuotę ir atsargiai išimkite įrenginį.
- Nuimkite pakavimo medžiagą ir ištraukite pakavimo / transportavimo fiksatorius (jei yra).
- Patikrinkite, ar komplekte viskas yra.
- Patikrinkite įrenginį ir priedus, ar transportuojant jie nebuvo pažeisti. Reklamacijų atveju nedelsdami informuokite tiekėją. Vėliau reklamacijos nebus pripažintos.
- Jei įmanoma, saugokite pakuotę, kol nepasibaigs garantinis laikotarpis.
- Prieš naudodami, pagal naudojimo instrukciją susipažinkite su gaminiu.
- Priedams bei greitai susidėvintiems ir atsarginėms dalims naudokite tik originalias dalis. Atsarginių dalių įsigysite iš savo prekybos atstovo.
- Užsakydami nurodykite mūsų gaminių numerius bei gaminio tipą ir pagaminimo metus.

⚠ ĮSPĖJIMAS!

Įrenginys ir pakavimo medžiagos nėra vaikų žaistas! Vaikams draudžiama žaisti su plastikiniais maišeliais, plėvelėmis ir mažomis dalimis! Pavojus praryti ir uždusti!

8. Surinkimas / prieš eksploatacijos pradžią

⚠ DĖMESIO!

Prieš pradėdami eksploatuoti, įrenginį būtina iki galo sumontuoti!

Oro filtro uždangalas (3 pav.)

- Atsukite sparnuotąją veržlę ir poveržlę nuo oro filtro uždangalo (17).
- Pasukite oro filtro uždangalą 180°, kad oro šalinimo įtaisas (19) būtų nukreiptas į išorę.
- Sumontuokite oro filtro uždangalą (17) ir priveržkite sparnuotąją veržlę.

Skersinė vairo trauklė su rankenėle ir įjungimo mazgo plokštelė (4–6 pav.)

- Nukreipkite skylės skersinėje vairo trauklėje su rankenėle (30) į šonines dalis ir ranka užfiksokite skersinę vairo trauklę su rankenėle (30) varžtais ir poveržlėmis (A).
- Užmaukite transportavimo ratus (34) ant ašių ir kiekvieną ašies kaištį prakiškite pro skylę kiekvienoje rato stebulėje ir pro skylę ašyje.
- Ranka pritvirtinkite įjungimo mazgo plokštelę (33) varžtais ir poveržlėmis (B) prie skersinės vairo trauklės su rankenėle (30).
- Įsitikinkite, kad rankenėlės yra vienodame aukštyje, tada priveržkite visus tvirtinimo elementus.

Valdymo kabelis (7 pav.)

- Prakiškite valdymo kabelius pro skylės valdymo svirtyse. Įsitikinkite, kad kabeliai yra tinkamai įstatyti į ritinines kreipiamąsias. Jei kabeliai lengvai juda, užkabinkite juos ant jungimo svirties.

Pavaros pasirinkimo svirtis (8 pav.)

- Prakiškite pavaros pasirinkimo svirtį (31) pro angą įjungimo mazgo plokštelę (33).
- Pritvirtinkite pavaros pasirinkimo svirtį (31) varžtais (C) prie perjungimo svirties.

Išmetimo šachta (9 pav.)

- Sutepkite išmetimo šachtos žiedo apačią (jei ji dar nesutepta).
- Sumontuokite išmetimo šachtą (35) per angą įtraukimo sraigto korpuse ir pritvirtinkite ją varžtais (D).
- Pritvirtinkite viršutinį svirties laikiklį (jau pritvirtintas prie svirties) veržle ir dviem spyruoklinėmis poveržlėmis (E) viršutinėje kairėje skersinės vairo trauklės pusėje.

Nustatymo rankenėlė (10 pav.)

- Sutepkite nustatymo rankenėlės (5) sraigta.
- Įkiškite nustatymo rankenėlės sraigto galą į apatinį laikiklį ir užfiksokite laikiklį poveržle ir vielokaiščiu (E).

Nubraukimo juostelė (11 pav.)

- Pastatykite mašiną ant lygaus paviršiaus.
- Atremkite įtraukimo sraigto mentes taip, kad jos būtų 3 mm virš žemės.
- Patikrinkite, kaip pritaikyta nubraukimo juostelė (b). Nubraukimo juostelė (b) turėtų būti 3 mm virš žemės ir lygiagrečiai su ja.
- Norėdami pritaikyti nubraukimo juostelę (b), atlaisvinkite tvirtinimo varžtus (a), pritaikykite nubraukimo juostelę (b) ir vėl tvirtai priveržkite tvirtinimo varžtus (a).

Pavaža (12 pav.)

- Pritvirtinkite abi pavažas varžtais (F) M8 x 20mm (išorinėje pusėje) ir M8 x 25mm (vidinėje pusėje) įtraukimo sraigto šonuose.
- Judinkite pavažas kuo toliau žemyn. Įsitikinkite, kad abi pavažos pritaikytos tolygiai.
- Priveržkite varžtus.

9. Paleidimas

⚠ DĖMESIO!

Prieš pradėdami eksploatuoti, įrenginį būtinai iki galo sumontuokite!

⚠ Prieš paleisdami variklį, patikrinkite alyvos lygį ir įsitikinkite, kad variklis yra nepriekaištingos būklės.

Neįšilusio variklio paleidimas – reversinis paleidiklis

1. Įsitikinkite, kad degalų čiaupas (21) yra padėtyje OPEN.
2. Judinkite „Choke“ (20) svirtį į padėtį „PILNA“ (VOLL).
3. Du arba tris kartus paspauskite oro šalinimo įtaisą. Jei temperatūra yra žemesnė nei -25 °C, gali būti reikalingas papildomas vėdinimas. Jei temperatūra yra aukštesnė nei 10 °C, papildomo vėdinimo nereikia.

Kai pašalinama per daug oro, į cilindrus gali patekti per daug degalų, todėl nebus galima paleisti variklio. Tačiau taip atsitikus, prieš pamėgindami paleisti kitą kartą, palaukite kelias minutes ir nespauskite oro šalinimo įtaiso.

4. Tvirtai laikykite reversinį paleidiklį (23) ir lėtai ištraukite lyną, kol pajusite pasipriešinimą. Leiskite lynui lėtai susivynioti.
5. Traukite lyną greitai ir stipriai nepertraukiamu judesiu. Starterio lynas neturi susivynioti atgal.
6. Kartokite 5 ir 6 veiksmus, kol variklis pasileis.
7. Pasileidus varikliui, atleiskite reversinį paleidiklį (23) ir lėtai judinkite „Choke“ į padėtį IŠJ.

Įšilusio variklio paleidimas

Laikykitės pirmiau nurodytų veiksmų; tuo tarpu „Choke“ turi likti padėtyje IŠJ. ir Jūs neturite naudoti oro šalinimo įtaiso.

Variklis turi kelias minutes pašilti, kitaip jis negalės pasiekti visos galios, kol nebus pasiekta įprasta darbinė temperatūra.

Esant sniegui ir šalčiui gali pasitaikyti, kad valdymo elementai ir judančios dalys užšals. Kai mėginiate valdyti užšalusius valdiklius, nenaudokite per didelės jėgos. Jei valdant valdiklį arba dalį kyla sunkumų, palaukite variklį ir palikite jį porą minučių veikti.

Sniego frezavimo patarimai

Daug paprasčiau ir efektyviau valyti sniegą iš karto, kai jis iškrenta.

Geriausias laikas valyti sniegą yra ankstyvas rytas. Tuo laiku sniegas paprastai yra sausas ir jo neveikia tiesioginiai saulės spinduliai bei šildanti temperatūra.

Nuvalyti takai turėtų šiek tiek persidengti, kad būtų nuvalytas visas sniegas.

Didelėse srityse pradėkite nuo vidurio ir valykite sniegą į kiekvieną pusę, kad sniegas nebūtų valomas pakartotinai.

Kai sniego labai daug, sumažinkite sniego valymo plotį pasirūpindami, kad takai persidengtų, ir lėtai judėdami.

Kur įmanoma, sniegą reikėtų valyti vėjo kryptimi.

Naudojant variklis turi likti švarus ir be sniego. Taip skatinamas vėdinimas ir prailginama variklio eksploatavimo trukmė.

Po sniego valymo palikite variklį dar kelias minutes veikti, kad ant variklio išdžiūtų drėgmė ir neprišaltų judančios dalys. Įjunkite įtraukimo sraigą / varantįjį krumpliaratį, kad būtų pašalintas vidinėje korpuso pusėje likęs sniegas. Sukite išmetimo šachtą, kad ji neprišaltų. Sustabdykite variklį, palaukite, kol sustos visos judančios dalys ir pašalinkite nuo sniego frezos visą ledą bei sniegą. Išjungę variklį, kelis kartus patraukite reversinį paleidiklį (23), kad reversinis paleidiklis neprišaltų.

10. Valymas

Dėmesio!

Prieš atlikdami valymo darbus, visada išjunkite variklį ir ištraukite uždegimo žvakės kištuką.

Rekomenduojame įrenginį išvalyti iš karto po kiekvieno naudojimo.

Retkarčiais nuvalykite nuo įrenginio šluoste drožles ir dulkes.

Reguliariai valykite įrenginį drėgna šluoste ir šiek tiek skystojo muilo. Nenaudokite valymo priemonių ir tirpiklių. Jie gali pažeisti plastikinę prietaiso dalis. Atkreipkite dėmesį į tai, kad į įrenginio vidų nepatektų vandens.

11. Transportavimas

Tarp darbo zonų

1. Nustatykite akceleratoriaus rankinio valdymo rankenėlę ties „Lėtai“ arba į dalinės apkrovos padėtį.
2. Pakankamai spauskite skersinę vairo trauklę, kad priekinė įrenginio dalis šiek tiek pakiltų nuo žemės.
3. Aktyvinkite pavaros sankabą, neaktyvindami įtraukimo sraigto sankabos.

Laisvoji eiga (16 + 17 pav.)

Norėdami naudoti pavarą arba laisvąją eigą, naudokite ašies kaištį. Atblokuokite ratą, kad galėtumėte įrenginį lengviau pasukti arba atblokuokite abu ratus laisvajai eigai.

Norėdami atblokuoti ratą, nustumkite jį į vidų ir prakiškite ašies kaištį pro išorinę ašies skylę, tačiau ne pro rato stebulę.

Norėdami užblokuoti ratą, nustumkite jį į išorę ir prakiškite ašies kaiščius pro skylę rato stebulėje ir išorinę ašies skylę.

⚠ Kai įrenginį transportuojate ant krovinio automobilio arba priekaboje, visada išjunkite variklį, ištraukite raktą ir uždarykite degalų čiaupą. Netransportuokite mašinos veikiant varikliui.

Būkite ypač atsargūs, kai įrenginį kraunate ant priekabos arba į krovinį automobilį arba iš jų iškraunate.

Pritvirtinkite įrenginio važiuoklę prie transporterio. Niekada netvirtinkite įrenginio prie strypų arba trauklių ir svirčių sistemų, kurie / kurios gali būti pažeisti (-os).

12. Laikymas

Pasibaigus sezonui arba jei sniego frezos nenaudoosite artimiausias 30 dienų, laikykitės toliau pateiktų laikymo nurodymų.

1. Uždarę degalų čiaupą, palikite variklį veikti, kol degalų tiekimo vamzdynai ir karbiuratorius ištuštės bei dėl degalų stygiaus sustos.
2. Ištraukite apsauginį uždegimo raktą ir leiskite varikliui atvėsti.
3. Sutepkite mašiną, kaip nurodyta. (žr. „Tepimas“).
4. Kruopščiai išvalykite variklį ir sniego frezos išorę.
5. Sutvarkykite surūdijusius ar suskilinėjusius dažytus paviršius; prieš dažydami pažeistas vietas nušlifaukite, o metalines dalis nuo rūdžių apsaugokite antikorozine priemone.

6. Priveržkite visus atsilaisvinusius varžtus, kaiščius ir fiksavimo veržles. Suremontuokite arba pakeiskite visas pažeistas dalis.
7. Uždenkite sniego freza bei laikykite ją švarioje, sausoje ir vaikams nepasiekiamoje vietoje.

13. Techninė priežiūra

Dėmesio!

Prieš atlikdami techninės priežiūros darbus, visada išjunkite variklį ir ištraukite uždegimo žvakės kištuką.

Techninės priežiūros planas

Kasdien prieš darbų pradžią

- Patikrinkite degalus.
- Patikrinkite variklinę alyvą.
- Patikrinkite degalų tiekimo vamzdynus.
- Priveržkite varžtus.

Po 20 darbo valandų

- Patikrinkite pavaros diržą
- 1. Pakeiskite variklinę alyvą
- Sutepkite visas judančias mašinos dalis

Po 50 darbo valandų

- Patikrinkite išmetamųjų dujų sistemą.

Po 100 darbo valandų

- Patikrinkite uždegamąją žvakę ir ją išvalykite.
- Vėl pakeiskite alyvą

Variklis

kartą pakeiskite variklinę alyvą.

Po 20 darbo valandų reikia 1 kartą pakeisti alyvą. Po to kas 100 darbo valandų.

Prieš keičiant alyvą, variklinė alyva turėtų būti šiek tiek pašilus (apie 50 °C). Taip ji yra skystesnė ir gali lengviau išbėgti. Prireikus palikite variklį trumpai veikti.

1. Pašalinkite dešinįjį varantįjį krumpliaratį alyvos išleidimo pusėje, ištraukdami ašies kaištį ir įstatydami į tinkamą žemiau esančią vonelę (min. 1 l).
2. Atidarykite alyvos išleidimo varžtą (28) variklinės alyvos dangtelį su alyvos rodykle (27) bei išleiskite visą alyvą.
3. Vėl uždarykite alyvos išleidimo varžtą ir jį priveržkite ranka.
4. Naudodami piltuvą, vėl pripildykite alyvos, alyvmačiu patikrinkite alyvos lygį ir uždarykite vėl.

Rekomenduojama variklinė alyva SAE 10W-30 arba SAE 10W-40 (atsižvelgiant į naudojimo temperatūrą).

Tinkamai utilizuokite susikaupusią seną alyvą vietos panaudotos alyvos surinkimo punkte. Draudžiama panaudotą alyvą išleisti į gruntą arba maišyti su atliekomis.

Norėdami išleisti variklinę alyvą, laikykitės pirmiau pateiktų 1–3 punktų ir taip pat vėl uždarykite pripildymo atvamzdį (alyvmatį).

Išleisdami benziną, prieš tai uždarykite degalų čiaupą, tada atidarykite bako dangtelį ir išleiskite benziną į pakankamo dydžio talpyklą paversdami mašiną arba išsiurbdami.

Po to vėl uždarykite bako dangtelį.

Dėmesio! Nerūkykite ir nenaudokite atviros liepsnos. Sprogimo pavojus!

Tepimas (29 + 30 pav.)

Įtraukimo sraigto pavarų dėžė

Į pavarų dėžę gamykloje iki tam tikro lygio buvo pripildyta tinkamos tepimo priemonės. Papildomai tepimo priemonės nereikia, išskyrus atvejus, kai yra nuotėkio požymių arba buvo atlikti pavarų dėžės remonto darbai. Prireikus tepimo priemonės, naudokite GL-5 arba GL-6, SAE-95, EP transmisinę alyvą. Nenaudokite sintetinės alyvos.

Bendrasis tepimas

Sezono pabaigoje ir kas 20 darbo valandų sutepti visas judančias mašinos dalis.

- Neleiskite, kad tepimo priemonės arba alyvos patektų ant stabdžių plokštelių, stabdžių diskų arba diržų. Nesutepti mašinos per stipriai; alyvos perteklius gali patekti į važiavimo pavarą ir dėl to gali nuslysti pavaros diržas.
- Sutepdami įtraukimo sraigto šachtą, pašalinkite šakutės kaištį, kad alyvos patektų į vidinę šachtos pusę ir būtų sumontuotos skečiamosios juostelės bei flanšiniai guoliai, esantys abiejuose šachtos galuose.
- Norėdami sutepti ratų veleną, išmontuokite ratus.

Remontas

Įtraukimo sraigto diržas (18–21 pav.)

Jei įtraukimo sraigto diržas susidėvėjęs, pilnas alyvos arba kitaip pažeistas, norėdami pakeisti diržą, atlikite toliau nurodytus veiksmus.

1. Kad degalai neišsiliėtų, iš bako juos išpilkite užsukdami degalų čiaupą ir palikite variklį veikti tol, kol jis sustos. Po to atidarykite bako dangtelį ir išleiskite benziną į pakankamo dydžio talpyklą paversdami mašiną arba išsiurbdami. Tada vėl uždarykite bako dangtelį.
2. Išsukite du varžtus, kurie tvirtai laiko diržo uždangalą ir padėkite uždangalą į šoną.
3. Išvyniokite įtraukimo sraigto diržą (-us) nuo variklio skriemulio.
4. Atsargiai pakelkite sniego frezą į viršų ir į priekį, kad ji stovėtų ant įtraukimo sraigto korpuso.
5. Išsukite uždangalą laikančius varžtus ir taip nuimkite rėmo uždangalą sniego frezos apačioje.

6. Nuimkite diržą (-us) nuo įtraukimo sraigto skriemulio bei nustumkite diržą (-us) tarp tvirtinimo apkabos ir įtraukimo sraigto skriemulio.
7. Pakeiskite įtraukimo sraigto diržą, nurodytus veiksmus atlikdami atvirkštiniu eiliškumu.

Pavaros diržas (22–24 pav.)

Jei pavaros diržas susidėvėjęs, pilnas alyvos arba kitaip pažeistas, norėdami pakeisti diržą, atlikite toliau nurodytus veiksmus.

1. Kad degalai neišsiliėtų, iš bako juos išpilkite užsukdami degalų čiaupą ir palikite variklį veikti tol, kol jis sustos. Po to atidarykite bako dangtelį ir išleiskite benziną į pakankamo dydžio talpyklą paversdami mašiną, naudodami rankinę pompą. Po to vėl uždarykite bako dangtelį.
2. Išsukite du varžtus, kurie tvirtai laiko diržo uždangalą ir padėkite uždangalą į šoną.
3. Nuimkite diržą taip:
 - Išvyniokite įtraukimo sraigto diržą nuo variklio skriemulio.
 - Sukite įtempimo ritinėlį į dešinę, kad sumažintumėte įtempį.
 - Pakelkite diržą nuo variklio skriemulio.
4. Atsargiai pakelkite sniego frezą į viršų ir į priekį, kad ji stovėtų ant įtraukimo sraigto korpuso.
5. Išsukite uždangalą laikančius varžtus ir taip nuimkite rėmo uždangalą sniego frezos apačioje.
6. Nustumkite pavaros diržą nuo skriemulio bei tarp frikcinio rato ir frikcinio rato poveržlės.
7. Nuimkite diržą ir vėl uždėkite naują diržą atvirkštiniu eiliškumu.

Laikant pavaros movos svirtį, paprasčiau iš naujo sumontuoti diržą.

Jei turite padėjėją, norėdami pakeisti diržą, taip pat galite atskirti įtraukimo sraigto korpusą nuo rėmo.

1. Išjunkite variklį, ištraukite raktą, pašalinkite uždegimo kabelį ir leiskite įrenginiui visiškai atvėsti.
2. Nuimkite diržo uždangalą.
3. Nuimkite šachtos pavarų dėžės uždangalą ir ištraukite šachtos uždarymo kabelį, kreipiamojo skydo kabelį bei išmetimo šachtos valdymo strypą.
4. Pašalinkite uždangalą apačioje, kad virstant įrenginiui išvengtumėte deformacijos.
5. Išsukite varžtus, kuriais įtraukimo sraigto korpusas pritvirtintas prie rėmo (kiekvienoje pusėje po du). Paverskite įtraukimo sraigto korpusą ir rėmą taip, kad jie atsiskirtų vienas nuo kito.
6. Pakeiskite įtraukimo sraigto diržą arba pavaros diržą.
7. Paverskite įtraukimo sraigto korpusą ir rėmą taip, kad jie vėl susijungtų, bei užfiksuokite juos varžtais.

Laikant įtraukimo sraigto movos svirtį, paprasčiau iš naujo sujungti įtraukimo sraigto korpusą ir rėmą.

8. Uždėkite diržą (-us) ant variklio skriemulio (-ių).
9. Sumontuokite šachtos uždarymo kabelį, kreipiamoji skydo kabelį bei išmetimo šachtos valdymo strypą.
10. Vėl sumontuokite šachtos pavarų dėžės uždangalą.

Frikcinio rato keitimas (25–28 pav.)

Jei sniego freza nejuda į priekį, kai pavaros sankaba sujungta, ir sankabos valdymo kabelio pritaikymas nepašalina problemos, prireikus būtina pakeisti frikcinį ratą.

1. Kad degalai neišsilietų, iš bako juos išpilkite užsukdami degalų čiaupą ir palikite variklį veikti tol, kol jis sustos. Po to atidarykite bako dangtelį ir išleiskite benzina į pakankamo dydžio talpyklą paversdami mašiną, naudodami rankinę pompą. Po to vėl uždarykite bako dangtelį.
2. Atsargiai pakelkite sniego frezą į viršų ir į priekį, kad ji stovėtų ant įtraukimo sraigto korpuso.
3. Išsukite uždangalą laikinai varžtus ir taip nuimkite rėmo uždangalą (-us) sniego frezos apačioje.
4. Ištraukite ašies kaištį ir išmontuokite ratus.
5. Atsargiai išsukite šešiabriaunį varžtą, kuriuo šešiabriaunis kotas pritvirtintas prie sniego frezos rėmo, ir šiek tiek padaužykite į koto galą, kad iš dešinės rėmo pusės atlaisvintumėte rutulinį guolį. Būkite atsargūs, kad nepažeistumėte koto sriegio.
6. Pašalinkite spyruoklinį žiedą ir iš kairės rėmo pusės pašalinkite kitą rutulinį guolį.
7. Prieš nutraukdami frikcinį ratą nuo veleno, atsargiai ištraukite šešiabriaunį veleną žemyn ir į kairę.

Įtraukimo sraigto sankaba ir pavaros sankaba (15 pav.)

Kai movos svirtis ir įtraukimo sraigtas arba pavaros sankaba atjungtos bei yra atfiksavimo padėtyje, kabelis turėtų labai mažai slysti. Jis turėtų būti įtemptas.

Kai įtraukimo sraigto movos svirtis atjungiamą, įtraukimo sraigtas turėtų sustoti per 5 sekundes. Jei įtraukimo sraigto sankabos negalima tinkamai aktyvinti arba išaktyvinti, prieš pradėdami eksploatuoti pritaikykite įtraukimo sraigto sankabą.

Jei Jums atjungus pavaros movos svirtį eksploatuojant sniego frezos pavara periodiškai išaktyvinama arba juda, prieš pradėdami eksploatuoti pritaikykite pavaros sankabą.

Tiek įtraukimo sraigto sankabą, tiek ir pavaros sankabą galima pritaikyti abiejuose Jūsų valdymo kabelio galuose.

1. Atlaisvinkite Boudeno lyno (d) laikiklio nustatymo veržles (c).
2. Nustumkite valdymo kabelį pro nustatymo veržlių varžtus į viršų arba žemyn, kad padidintumėte kabelio įtempį arba užtikrintumėte didesnį slydimą.

3. Užsukite nustatymo veržles (c), kad kabelio įtempiui padidinti arba didesniame slydimui užtikrinti nustumtumėte kabelį žemyn arba į viršų.
4. Atitinkamai pritaikę, priveržkite veržles.

Kilus klausimų, nurodykite tokius duomenis:

- duomenis iš įrenginio specifikacijų lentelės,
- duomenis iš variklio specifikacijų lentelės.

Svarbi nuoroda remonto atveju:

kai įrenginį grąžinate remontui, atkreipkite dėmesį į tai, kad saugumo sumetimais įrenginys į techninės priežiūros stotelę būtų pristatomas be alyvos ir degalų.

Techninės priežiūros informacija

Atkreipkite dėmesį į tai, kad šio gaminio toliau nurodytos dalys naudojant arba natūraliai dėvisi arba toliau nurodytų dalių reikia kaip vartojamųjų medžiagų. Greitai susidėvinčios dalys*: šlavimo šepetėliai, pavaros diržas, variklinė alyva, uždegimo žvakė, oro filtras, surinkimo dėžės guminė briauna, sniego verstuvo susidėvinti juostelė, ratai

* į komplektaciją privalomai neįeina!

Atsarginių dalių ir priedų įsigysite mūsų techninės priežiūros centre. Tam nuskenuokite tituliniam lape esantį QR kodą.

14. Utilizavimas ir pakartotinis atgavimas

Pakavimo nuorodos



Pakavimo medžiagas galima perdirbti. Utilizuokite pakuotes, tausodami aplinką.

Netinkamo naudoti įrenginio utilizavimo galimybės sužinosite seniūnijoje arba miesto savivaldybėje.

Degalai ir alyvos

- Prieš utilizuodami įrenginį, ištuštinkite degalų baką ir variklinės alyvos rezervuarą!
- Degalų ir variklinės alyvos negalima mesti į buitines atliekas ar išpilti į nuotėkas, juos reikia surinkti ir utilizuoti atskirai!
- Tuščius alyvos ir degalų bakus reikia utilizuoti tausojant aplinką.

15. Sutrikimų šalinimas

Tolesnėje lentelėje nurodyti klaidų požymiai ir aprašyta, kaip jas galima pašalinti, jei Jūsų mašina blogai veiktų. Jei taip problemos nustatyti ir pašalinti negalite, kreipkitės į savo techninės priežiūros dirbtuves.

Sutrikimas	Galima priežastis	Ką daryti?
Nesisuka elektrinis paleidiklis (esant modeliams su tokia įranga).	Ilginamasis kabelis neprijungtas.	Prijunkite ilginamąjį kabelį prie kištukinio lizdo ir (arba) mašinos.
	Ilginamasis kabelis susidėvėjęs, pažeistas korozijos arba apgadintas.	Pakeiskite ilginamąjį kabelį.
	Į kištukinį lizdą netiekama elektros srovė.	Paveskite atkurti elektros srovės tiekimą į kištukinį lizdą tik kvalifikuotam elektrikui.
Variklis nepasileidžia.	„Choke“ svirtis nėra CHOKE padėtyje.	Nustatykite „Choke“ svirtį į CHOKE padėtį.
	Iš variklio nebuvo išleistas oras.	Išleiskite orą iš variklio, kaip aprašyta šioje instrukcijoje.
	Per daug degalų variklyje.	Prieš paleisdami iš naujo, palaukite kelias minutes. NENAUDOKITE oro pašalinimo įtaiso.
	Degalų čiupas užsuktas.	Atidarykite degalų čiupą.
	Akceleratoriaus rankinio valdymo rankenėlė yra SUSTABDYMO padėtyje arba įj./išj. jungiklis nustatytas ties IŠJ.	Nustatykite akceleratoriaus rankinio valdymo rankenėlę į padėtį GREITAI arba įj./išj. Jungiklį ties ĮJ.
	Atsilaisvino uždegimo kabelis arba neprijungtas prie žvakės.	Vėl prijunkite uždegimo kabelį prie uždegimo žvakės.
	Degalų bakas yra tuščias arba jame yra senų degalų.	Vėl pripildykite į baką švaraus, šviežio benzino.
	Pažeista uždegimo žvakė.	Ją išvalykite, pritaikykite atstumą arba pakeiskite.
	Neįkištas apsauginis uždegimo raktas.	Įkiškite apsauginį uždegimo raktą.
	Per mažas arba per didelis variklinės alyvos lygis karteryje.	Prireikus pripildykite alyvos arba jos šiek tiek išleiskite, kad išlygintumėte alyvos lygį karteryje.
Tuščioji eiga arba variklis veikia netolygiai.	Variklis veikia CHOKE padėtyje.	Nustatykite „Choke“ svirtį į LAUFEN padėtį.
	Degalų bakas yra beveik tuščias arba jame yra senų degalų.	Vėl pripildykite į baką švaraus, šviežio benzino.
	Degalai yra nešvarūs.	Pakeiskite juos švariais degalais.
	Blogai nustatytas karbiuratorius.	Kreipkitės į įgaliotas specializuotas dirbtuves.
	Per didelis sūkių skaičius.	Kreipkitės į įgaliotas specializuotas dirbtuves.
	Degalų čiupas yra ne iki galo atidarytas arba užsikūso degalų tiekimo vamzdynas.	Atidarykite degalų čiupą arba išvalykite degalų tiekimo vamzdyną.
	Atsilaisvino uždegimo kabelis.	Priveržkite uždegimo kabelį.
	Pažeista uždegimo žvakė.	Ją išvalykite, pritaikykite atstumą arba pakeiskite.
	Per mažas arba per didelis variklinės alyvos lygis karteryje.	Prireikus pripildykite alyvos arba jos šiek tiek išleiskite, kad išlygintumėte alyvos lygį karteryje.
Perkaito variklis.	Blogai nustatytas karbiuratorius.	Kreipkitės į įgaliotas specializuotas dirbtuves.

Per didelė vibracija.	Atsilaisvinusios arba pažeistos dalys.	Priveržkite visus laikiklius arba pakeiskite pažeistas dalis.
Apšvietimui arba šildomoms rankenoms (jei sumontuota tokia įranga) netiekama elektros srovė.	Atsilaisvino uždegimo kabelis.	Priveržkite uždegimo kabelį.
	Užsikišo oro pašalinimo iš bako įtaisas.	Išvalykite arba pakeiskite bako dangtelį.
	Nešvarus arba užsikišęs išmetimo duslintuvas.	Išvalykite arba pakeiskite išmetimo duslintuvą.
Nėra važiavimo pavaros.	Netvirtai prijungtas pavaros valdymo kabelis.	Pritaikykite pavaros valdymo kabelį.
	Atsilaisvino arba pažeistas pavaros diržas.	Pakeiskite pavaros diržą.
	Susidėvėjo frikcinis ratas.	Pakeiskite frikcinį ratą.
Neišmetamas sniegas arba jis išmetamas lėtai.	Užsikišo išmetimo kanalas.	Išvalykite išmetimo šachtą.
	Užsiblokavo įtraukimo sraigčiai arba pavaros ratas.	Iš įtraukimo sraigtų arba pavaros rato pašalinkite nuosėdas arba pašalinius daiktus.
	Netvirtai prijungtas įtraukimo sraigto pavaros kabelis.	Pritaikykite įtraukimo sraigto valdymo kabelį.
	Atsilaisvino arba pažeistas įtraukimo sraigto diržas.	Pakeiskite įtraukimo sraigto diržą.
	Nukerpamasis (-ieji) kaištis (-čiai) nupjautas (-i).	Sumontuokite naują (-us) nukerpamąjį (-uosius) kaištį (-čius).
	Frezuojant sniegą, akceleratoriaus rankinio valdymo rankenėlė nėra padėtyje GREITAI.	Nustatykite akceleratoriaus rankinio valdymo rankenėlę į padėtį GREITAI.
	Norint nuvalyti sniegą, judama per greitai.	Įjunkite žemiausią pavarą.
	Frezuojama per daug sniego.	Sumažinkite greitį ir nuvalymo plotį.
	Jūs mėginatė valyti labai kietą arba šlapią sniegą.	Neperkraudkite mašinos labai sunkiu arba šlapiu sniegu.
	Įtraukimo sraigtas prišalęs.	Perkelkite įrenginį į šiltą vietą, kad atitirptų.
Išmetimo šachta neužsifiksuoja arba nejuda.	Blogai nustatytas išmetimo šachtos valdymas.	Nustatykite išmetimo šachtos valdymą.
	Netinkamai sumontuota šachta.	Išardykite šachtos valdymo sistemą ir sumontuokite ją vėl, kaip aprašyta šioje instrukcijoje.
Mašina blogai nuvalo sniegą nuo paviršiaus.	Blogai pritaikytos pavažos ir (arba) nubraukimo juostelė.	Pritaikykite pavažas ir (arba) nubraukimo juostelę.
	Nevienodas slėgis padangose.	Patikrinkite slėgį vienoje arba abiejose padangose bei jį pritaikykite.

Uz ražojuma attēloto simbolu skaidrojums

Simbolu izmantošanai šajā rokasgrāmatā jāvērs jūsu uzmanība uz iespējamiem riskiem. Ir precīzi jāizprot drošības simboli un skaidrojumi, uz kuriem tie attiecas. Brīdinājumi paši par sevi nenovērš riskus un nevar aizvietot pareizos pasākumus, lai novērstu negadījumus.

	Pirms lietošanas sākšanas izlasiet un ievērojiet lietošanas instrukciju un drošības norādījumus.
	Lietojiet aizsargbrilles. Lietojiet ausu aizsargus.
	Lietojiet drošības apavus.
	Aizsargmehānismus un drošības mehānismus nedrīkst noņemt, un tiem nedrīkst veikt neatļautas izmaiņas.
	Nepieskarieties karstajam izplūdes trokšņa slāpētājam, zobrata korpusam vai cilindram.
	Ir aizliegta smēķēšana vai atklātas liesmas.
	Ievērojiet distanci no rotējošām padeves gliemežskrūvēm.
	Kad ierīce darbojas, sargiet savas delnas no ieejas un izsviešanas atverēm.
	Nekad nevērsiet izsviešanu tieši uz personām vai objektiem.
	Pirms labošanas darbu vai pielāgojumu veikšanas apturiet motora darbību, novelciet aizdedzes sveces uzgali un izlasiet instrukciju.
	Nosprostojumu likvidēšanai drīkst izmantot tikai tīršanas instrumentu. Nekad neizmantojiet savas delnas.
	Apkārt stāvošām personām jāievēro distance.
	Pirms jūs atstājat vadības pozīciju, jāizslēdz motors un jāizņem aizdedzes atslēga.

	<p>ievērbai! Saindēšanās risks, ko rada izplūdes gāzes.</p>
	<p>Svarīgi! Izplūdes gāzes ir indīgas. Tādēļ nedarbiniet motoru neventilētās vietās.</p>
	<p>Skaņas jaudas līmeņa norāde dB.</p>
	<p>Vadības svira: Lai pagrieztos pa labi, aktivizējiet labo sviru, lai pagrieztos pa kreisi, aktivizējiet kreiso sviru.</p>
	<p>Galvenā pārvada bloķēšanas mehānisma svira: Aktivizējiet palaišanas ierīci, lai atbloķētu galvenā pārvada bloķēšanas mehānismu vienkāršākai pagriezienu veikšanai.</p>
	<p>Piedziņas sajūga svira: Spiediet sajūga sviru pret rokturi, lai ieslēgtu riteņa piedziņu. Lai izslēgtu ierīci, atlaidiet to. ievērbai! Vienmēr pirms ātruma izmaiņas izslēdziet sajūgu ar piedziņas sajūga sviru. Neievērošana rada gliemežrotora sniega tīrītāja bojājumu.</p>
	<p>Padeves gliemežskrūves sajūga svira: Spiediet sajūga sviru pret rokturi, lai ieslēgtu padeves gliemežskrūvi un sāktu darbu ar gliemežrotora sniega tīrītāju. Lai izslēgtu ierīci, atlaidiet to.</p>
	<p>Starmetis: Starmetis sniedz papildu drošību sliktos redzamības apstākļos. Pārvietojiet ieslēgšanas-izslēgšanas slēdzi ieslēgšanai pozīcijā "I".</p>
	<p>Ražojums atbilst spēkā esošajām Eiropas Direktīvām.</p>
<p>▲ ievērbai!</p>	<p>Šajā lietošanas instrukcijā vietas, kuras attiecas uz jūsu drošību, mēs esam aprīkojuši ar šādu zīmi</p>

Satura rādītājs:
Lappuse:

1.	Ievads	71
2.	Ierīces apraksts	71
3.	Piegādes komplekts	71
4.	Noteikumiem atbilstoša lietošana	71
5.	Drošības norādījumi	72
6.	Tehniskie raksturlielumi	74
7.	Izpakošana	75
8.	Uzbūve / pirms lietošanas sākšanas	75
9.	Lietošanas sākšana	76
10.	Tīrīšana	77
11.	Transportēšana	77
12.	Glabāšana	77
13.	Apkope	77
14.	Utilizācija un otrreizēja izmantošana	80
15.	Traucējumu novēršana	80
16.	Atbilstības deklarācija	140

1. Ievads

Ražotājs:

Scheppach GmbH
Günzburger Straße 69
D-89335 Ichenhausen, Vācija

Godātais klient!

Vēlam prieku un izdošanos, strādājot ar šo jauno ierīci.

Norāde!

Šīs ierīces ražotājs saskaņā ar spēkā esošo likumu par ražotāja atbildību par ražojumu kvalitāti nav atbildīgs par zaudējumiem, kas rodas šai ierīcei vai šīs ierīces dēļ saistībā ar:

- nepareizu lietošanu,
- lietošanas instrukcijas neievērošanu
- Trešo personu, nepilnvarotu speciālistu veiktiem labošanas darbiem
- Neoriģinālo rezerves daļu montāža un nomaīņa
- noteikumiem neatbilstošu lietošanu

Ievērojiet!

Pirms montāžas un lietošanas sākšanas izlasiet visu lietošanas instrukcijas tekstu.

Šai lietošanas instrukcijai ir jāpalīdz jums iepazīt ierīci un lietot tās noteikumiem atbilstošās izmantošanas iespējas.

Lietošanas instrukcijā ir sniegti svarīgi norādījumi par drošu, pareizu un ekonomisku darbu ar ierīci, lai izvairītos no riskiem, ietaupītu remonta izdevumus, samazinātu dīkstāves laikus un palielinātu ierīces uzticamību un darbību.

Papildus šīs lietošanas instrukcijas drošības noteikumiem noteikti jāievēro attiecīgajā valstī spēkā esošie noteikumi par ierīces lietošanu.

Glabājiet lietošanas instrukciju pie ierīces plastikāta maisiņā, sargājot no netīrumiem un mitruma. Pirms darba sākšanas tā jāizlasa un rūpīgi jāievēro ikvienam operatoram.

Ar ierīci drīkst strādāt tikai tās personas, kas pārzina ierīces lietošanu un ir instruētas par riskiem, kas ir saistīti ar ierīces lietošanu. Jāievēro noteiktais minimālais vecums.

Papildus šajā lietošanas instrukcijā sniegtajiem drošības norādījumiem un attiecīgās valsts īpašajiem noteikumiem jāievēro vispārārtītie tehniskie noteikumi par konstruktīvi identisku ierīču lietošanu.

Mēs neuzņemamies atbildību par nelaimes gadījumiem vai zaudējumiem, kas rodas, ja neņem vērā šo instrukciju un drošības norādījumus.

2. Ierīces apraksts

1. Piedziņas sajūga svira
2. Padeves gliemežskrūves sajūga svira
3. Starmetis
4. Pārnesuma pārslēgšanas svira
5. Iestatīšanas kloķis
6. Izsviešanas augstuma vadības svira
7. Izvades pārsegs
8. Siksnas pārsegs
9. Izvades kanāls
10. Vadslieces
11. Cirpes tapa
12. Šurfēšanas mala
13. Padeves gliemežskrūve
14. Padeves gliemežskrūves pārvada apvalks
15. Kanāla tīrīšanas instruments
16. Sānu griešanas malas (nav iekļautas piegādes komplektā)

Motors

17. Gaisa filtra pārsegs
18. Degvielas tvertnes vāks
19. Gaisa vārsts
20. Gaisa vārsts
21. Degvielas krāns
22. Ieslēgšanas / izslēgšanas slēdzis
23. Reversais palaidējs
24. Strāvas vada kontaktspraudnis (ja šādi ir aprīkots)
25. Elektriskais starteris (ja šādi ir aprīkots)
26. Elektriskā startera taustiņš (ja šādi ir aprīkots)
27. Motoreļļas vāks ar eļļas mērstieni
28. Eļļas notecināšanas atveres aizgrieznis

3. Piegādes komplekts

29. Gliemežrotora sniega tīrītāja bloks
30. Stūrēšanas stienis ar rokturi
31. Pārnesuma pārslēgšanas svira
32. Iestatīšanas kloķis
33. Pārslēgšanas plāksne
34. Transportēšanas riteņi
35. Izvades kanāls
36. Kanāla tīrīšanas instruments
37. Lietošanas instrukcija
38. Papildaprīkojuma komplekta maisiņš
39. Montāžas papildaprīkojuma komplekta maisiņš

4. Noteikumiem atbilstoša lietošana

Ierīci drīkst lietot tikai tai paredzētajiem mērķiem. Ierīces lietošana citiem mērķiem ir uzskatāma par noteikumiem neatbilstošu. Par jebkāda veida bojājumiem vai savainojumiem, kas izriet no šādas lietošanas, ir atbildīgs lietotājs/operatoris un nevis ražotājs. Ierīce ir paredzēta vienīgi sniega tīrīšanai.

Paredzētajam mērķim atbilstoša lietošana ietver arī lietošanas instrukcijā minēto drošības noteikumu, kā arī montāžas instrukcijas un lietošanas norādījumu ievērošanu.

Personām, kas vada un apkopj ierīci, jāpārzina ierīce un jābūt informētām par iespējamiem riskiem.

Turklāt precīzi jāievēro spēkā esošie nelaimes gadījumu novēršanas noteikumi.

Jāievēro arī vispārīgie noteikumi arodmedicīnas un drošības tehnikas jomā.

Patvaļīga izmaiņu veikšana ierīcē pilnībā atbrīvo ražotāju no atbildības par izmaiņu dēļ radušos kaitējumu.

Ierīci drīkst lietot tikai ar ražotāja oriģinālajām daļām un oriģinālajiem piederumiem.

Jāievēro ražotāja drošības, darba un apkopes noteikumi, kā arī tehniskajos raksturielumos minētie izmēri.

Ņemiet vērā, ka mūsu ierīces noteikumiem atbilstošā veidā nav konstruētas komerciālai, amatnieciskai vai rūpnieciskai izmantošanai. Mēs neuzņemamies garantiju, ja ierīci izmanto komerciālos, amatniecības vai rūpniecības uzņēmumos, kā arī līdzīgos darbos.

5. Drošības norādījumi

Vispārīgie drošības norādījumi

Izprotiet šo ierīci

- Tikai sagatavoti pieaugušie drīkst lietot ierīci, bērni nekad to nedrīkst lietot.
- Izlasiet un izprotiet lietošanas instrukciju un drošības norādījumus uz ierīces. Apgūstiet ierīces pielietojumu un izziniet ierobežojumus, kā arī tās iespējamās riskus.
- Jums labi jāpārzina ierīces vadības sistēmas un tās pienācīgā lietošana. Jums jāzina, kā apturēt ierīci un ātri izslēgt vadības sistēmas.
- Nemēģiniet aktivizēt ierīci, līdz neesat pilnīgi izpratis, kā pareizi apkalpot un apkopt motoru un kā novērst nelaimes gadījuma savainojumus un / vai materiālos zaudējumus.

Darba zona

- Nekad nepalaidiet vai neļaujiet darboties ierīcei slēgtā zonā. Izplūdes gāzes ir bīstamas, jo tās satur oglekļa oksīdu, kas ir nāvējoša gāze bez smaržas. Lietojiet šo ierīci tikai labi vēdinātā zonā ārpus telpām.
- Nekad nelietojiet ierīci sliktas redzamības apstākļos.
- Nekad nelietojiet ierīci stāvā teritorijā.

Personīgā drošība

- Nekad nelietojiet ierīci narkotiku, alkohola vai medikamentu ietekmē, kas traucē jūsu spēju pienācīgi lietot ierīci.

- Pienācīgi saģērbieties. Valkājiet garās bikses, zābakus un cimdus. Nevalkājiet vaļīgu apģērbu, īsas bikses vai jebkāda veida rotaslietas. Nofiksējiet garus matus tā, lai tie būtu plecu augstumā. Sargājiet matus, apģērbu un cimdus no kustīgajām daļām. Vaļīgs apģērbs, rotaslietas vai gari mati var ieķerties kustīgajās daļās.
- Izmantojiet aizsardzības līdzekļus. Vienmēr lietojiet aizsargbrilles, ausu aizsargus, aizsargcimdus un drošības apavus, kurus drīkst izmantot piemērotiem apstākļiem.
- Pārbaudiet ierīci pirms palaišanas. Drošības mehānismiem jābūt tiem paredzētajā vietā un jāatrodas nevainojamā stāvoklī. Pārlicinieties, vai uzgriežņi, tapas utt. ir stingri pievilktas. Izslēdziet visus sajūgus un ieslēdziet tukšgaitu, pirms palaižat motoru.
- Nekad nelietojiet ierīci, ja tai jāveic labošana, vai tā neatrodas nevainojamā stāvoklī. Nomainiet bojātās, trūkstošās vai defektīvās daļas pirms lietošanas. Pārbaudiet degvielas sistēmas hermētiskumu. Ierīcei vienmēr jāatrodas drošā darba stāvoklī.
- Nekad neveiciet neatļautas izmaiņas drošības mehānismos. Regulāri pārbaudiet to pienācīgo lietošanu.
- Neizmantojiet ierīci, ja akceleratora svira neieslēdz vai neizslēdz motoru. Jebkura ar benzīnu darbināma ierīce, kuru nevar vadīt ar akceleratora sviru, ir bīstama, un tā ir jānomaina.
- Pierodiet pārbaudīt, vai instruments un regulēšanas atslēga bija noņemti no ierīces, pirms jūs to palaižat. Regulēšanas atslēga vai instruments, kas ir atstāts ierīces rotējošā daļā, var radīt miesas bojājumus.
- Esiet modri un lietojiet ierīci ar veselo cilvēka saprātu.
- Nelietojiet ierīci ar basām kājām, sandalēm vai līdzīgiem viegliem apaviem. Valkājiet drošības apavus, kas aizsargā jūsu pēdas un uzlabo stabilitāti uz slidenām virsmām. Vienmēr saglabājiet stabili pozīciju un līdzsvaru. Šādi jūs labāk kontrolēsiet ierīci negaidītās situācijās.
- Novērsiet nejaušu palaidi. Pārlicinieties, vai motora aizdedze atrodas izslēgtā pozīcijā, pirms transportējat ierīci vai veicat ierīcei jebkādas apkopes vai tehniskās uzturēšanas darbus. Ierīces ar ieslēgtu aizdedzi transportēšana vai apkopes vai tehniskās uzturēšanas darbu veikšana var radīt nelaimes gadījumus.

Degvielas drošība

- Degviela ir ārkārtīgi viegli aizdedzināma, un tās tvaiki var uzsprāgt, ja tie aizdegas. Lietošanas laikā esiet piesardzīgs, lai mazinātu smaga miesas bojājuma risku.
- Kad jūs atkārtoti uzpildāt vai notecināt degvielu, jāizmanto noteikumiem atbilstoša degvielas tvertne tīrā, labi vēdinātā vietā ārpus telpām. Nesmēķējiet un nepieļaujiet dzirksteles, atklātas liesmas vai citus aizdegšanās avotus tuvumā, kad papildināt degvielu vai lietojat ierīci. Nekad neuzpildiet degvielas tvertni slēgtās telpās.

- Turiet iezemētus, vadītspējīgus objektus, piem., instrumentus nost no strāvu vadošām daļām un savienojumiem, lai novērstu dzirksteju veidošanos vai dzirksteju caursiti. Šie notikumi varētu aizdedzināt degvielas tvaikus.
- Vienmēr izslēdziet motoru un ļaujiet tam atdzist, pirms uzpildāt degvielas tvertni. Nekad nenoņemiet degvielas tvertnes vāku vai nepapildiniet degvielu, ja motors darbojas vai vēl ir karsts. Nekad neizmantojiet ierīci, ja degvielas sistēmā atrodas noplūde.
- Noņemiet ierīci, ja tas ir izdarāms, no kravas automobiļa vai piekabes un papildiniet degvielu uz pamatnes. Ja tas nav iespējams, uzpildiet degvielu ierīcē uz piekabes, izmantojot pārnēsājamu tvertni, nevis degvielas pildnes pistoli.
- Lēnām atskrūvējiet degvielas tvertnes vāku, lai tvertnē samazinātu spiedienu.
- Degvielas pildnes pistolei visu laiku līdz degvielas uzpildes procesa beigām jāpaliek drošā kontaktā ar degvielas tvertni vai tvertnes atveri. Neizmantojiet nekādu ierīci, kas nofiksē degvielas pildnes pistoli atvērtā veidā.
- Nekad neuzpildiet degvielas tvertnē pārāk daudz degvielas. Uzpildiet tvertni ne vairāk kā līdz 12,5 mm (1/2") zem iepildes īscaurules apakšējā galam, lai nodrošinātu izplešanās vietu, jo motora un / vai saules karstums rada degvielas izplešanos.
- Atkārtoti stingri uzlieciet visus degvielas tvertnes un tvertnes vākus un saslauciet izšļakstīto degvielu. Nekad nelietojiet ierīci, ja degvielas sistēmas vāks nav stingri noslēgts.
- Jūs nedrīkstat iedarbināt motoru, ja degviela bija izšļakstījusies. Aizvāciet ierīci no degvielas notes zonas un novērsiet jebkāda aizdegšanās avota rašanos, līdz degvielas tvaiki būs izgarojuši. Ja izlaistāt degvielu uz sevis vai sava apģērba, tas var radīt smagu miesas bojājumu, ja tā aizdegas. Tādēļ nomazgājieties un nekavējoties nomainiet apģērbus.
- Uzglabājiet degvielu tvertnēs, kuras bija nepārprotami izstrādātas un atļautas šim nolūkam.
- Nekad neuzpildiet tvertni transportlīdzeklī vai uz kravas automobiļa vai piekabes ar aizdedzināmu apšuvumu. Pirms uzpildes vienmēr novietojiet tvertni uz pamatnes un pietiekami tālu no transportlīdzekļa.
- Glabājiet degvielu vēsā, labi vēdinātā vietā, drošā attālumā no dzirkstelēm, atklātām liesmām vai citiem aizdegšanās avotiem.
- Nekad neglabājiet degvielu vai ierīces ar degvielu tvertnē kādā ēkā, kurā tvaiki var nonākt saskarē ar dzirkstelēm, atklātām liesmām vai citiem aizdegšanās avotiem, piem., ūdens sildītājiem, krāsnīm, drēbju žāvētājiem vai tamlīdzīgām ierīcēm. Ļaujiet motoram atdzist, pirms novietojat ierīci slēgtās telpās.

Ierīces lietošana un kopšana

- Nekad nepaceliet vai nepārnēsājiet ierīci, ja motors darbojas.
- Nepielietojiet spēku ierīcei. Izmantojiet ierīci tai paredzētajam mērķim.
- Neizmainiet apgriezīgu skaita regulatora iestatījumus un neļaujiet motoram forsēt apgriezīgu skaitu. Apgriezīgu skaita regulators kontrolē motora maksimāli drošo darba ātrumu.
- Nepieļaujiet saskari ar karstu degvielu, eļļu, izplūdes gāzēm un karstām virsmām. Nepieskarieties motoram vai izplūdes trokšņa slāpētājam. Šīs daļas lietošanas laikā kļūst ārkārtīgi karstas. Tās paliek karstas arī zināmu laiku pēc ierīces izslēgšanas. Ļaujiet motoram atdzist, pirms veicat apkopes vai pielāgojumus.
- Ja notiek sadursme ar svešķermeni, apturiet motoru, atvienojiet aizdedzes vada spaiļes, pamatīgi pārbaudiet, vai ierīcei nav bojājumu, un salabojiet bojājumus, pirms atkārtoti palaižat un lietojat ierīci.
- Ja ierīce izvada neparastu troksni vai vibrē, nekavējoties izslēdziet motoru, atvienojiet aizdedzes sveces vada spaiļes un meklējiet cēloni. Neparasts troksnis vai vibrēšana parasti ir kāda bojājuma brīdinājuma signāls.
- Izmantojiet tikai ražotāja atļautās rezerves daļas un piederumus. Neievērošana var radīt miesas bojājumu.
- Veiciet ierīces apkopi. Pārbaudiet, vai ierīces kustīgajām daļām nav nepareiza izvietojuma vai nosprostošanās, daļu bojājumu un citu kļūdu, kas varētu traucēt ierīces darbību. Ja ierīce ir bojāta, pirms lietošanas uzticiet veikt tās labošanu. Daudzus nelaimes gadījumus izraisa slikti apkopots aprīkojums.
- Lai samazinātu degšanas risku, uzturiet motoru un izplūdes trokšņa slāpētāju brīvu no zāles, lapām un pārmērīga smērvielas daudzuma vai oglekļa sablīvējumiem.
- Nekad neaplejšiet vai neapsmidziniet ierīci ar ūdeni vai citiem šķidrumiem. Rokturiem jābūt sausiem, tīriem un brīviem no atliekām. Notīriet ierīci pēc katras lietošanas reizes.
- Ievērojiet svarīgus utilizācijas likumus un noteikumus, kas attiecas uz benzīnu, eļļu utt., lai aizsargātu apkārtējo vidi.
- Glabājiet nelietoto ierīci bērniem nepieejamā vietā un neļaujiet ierīci lietot personām, kuras nepārzina ierīci vai norādes. Ierīce neapmācītu lietotāju rokās ir bīstama.
- Uzticiet šīs ierīces salabošanu veikt kvalificētam remonta personālam, izmantojot tikai oriģinālās rezerves daļas. Tādējādi nodrošina ierīces drošības saglabāšanu.

Īpašie drošības noteikumi

- Nelietojiet ierīci, nevalkājot piemērotu ziemas apģērbu.
- Nelietojiet ierīci uz jumta.
- Neļaujiet motoram darboties ēkās, izņemot gadījumus, ja jūs iedarbināt motoru, lai pārvietotu gliemežrotora sniega tīrītāju iekšā ēkā vai ārā no tās. Atveriet durvis uz āru; izplūdes gāzes ir indīgas.
- Pirms lietošanas vienmēr rūpīgi pārbaudiet attālumu uz augšu un uz sāniem. Vienmēr ievērojiet satiksmi, ja lietojat ierīci uz ielām vai pie trotuāra malām.
- Pamatīgi pārbaudiet apstrādājamo zonu. Uzturiet darba zonu tīru un brīvu no rotaļlietām, paklājiem, avīzēm, ragavām, dēļiem, stieplēm un citiem nepiederīgiem priekšmetiem, aiz kuriem jūs varētu paklupt vai kurus padeves gliemežskrūve varētu aizsviest. Ievērojiet doku, rampu vai pamatņu vājās vietas.
- Ieplānojiet sniega tīrīšanas ceļu tā, lai nepieļautu izsviešanu personu vai zonu virzienā, kurās var rasties materiālie zaudējumi.
- Nelietojiet ierīci nogāzu, grāvju vai uzbērumu tuvumā. Ierīce var pēkšņi apkrīst, ja ritenis atrodas pāri klints vai grāvja malai, vai ritenis iebrūk.
- Apkārt stāvošajām personām, bērniem un mājdzīvniekiem jāievēro vismaz 23 m (75 pēdu) liels attālums. Ja jums kāds tuvojas, nekavējoties apturiet ierīci.
- Izmantojiet iezemētu pagarinātāja kabeli un savienotājkārbu visām ierīcēm ar elektriskiem piedziņas motoriem.
- Bieži pārbaudiet sajūgšanas un bremzēšanas funkciju. Pielāgojiet to un, ja nepieciešams, salabojiet to. Visām dzenošo zobratu un padeves gliemežskrūves kustībām ātri jāapstājas, kad aktivizē kontroles sviru.
- Motors un ierīce jāspēj pielāgot ārējai temperatūrai, pirms jūs tīrāt sniegu.
- Ievērojiet slēptus riskus vai satiksmi.
- Nepārslogojiet ierīces kapacitāti, mēģinot pārāk ātri tīrīt sniegu.
- Nesviediet sniegu augstāk, nekā tas ir nepieciešams.
- Pielāgojiet korpusa augstumu padeves gliemežskrūvei, lai novērstu grants vai šķembu iesūkšanu padeves gliemežskrūvē. Lietošanas laikā rīkojieties ārkārtīgi piesardzīgi.
- Esiet piesardzīgs, lai novērstu paslīdēšanu vai nokrišanu, it sevišķi darbojoties atpakaļgaitā. Nekad nelietojiet ierīci lielā transportēšanas ātrumā uz slidenām virsmām. Vienmēr skatieties uz leju un aizmuguri, kad pārvietojaties atpakaļgaitā.
- Nekad nelietojiet ierīci stāvās nogāzēs. Netīrīt sniegu šķērsām pret nogāzi. Visām kustībām nogāzēs jābūt lēnām un pakāpeniskām. Pēkšņi nemainiet ātrumu vai virzienu. Rīkojieties lēnām, lai novērstu apturēšanu vai virziena maiņu nogāzēs. Nepieļaujiet palaidi vai apturēšanu nogāzēs. Nevietojiet ierīci nogāzē dīkstāvē, ja tas nav pilnīgi nepieciešams. Novietojot ierīci nogāzē dīkstāvē, vienmēr jānoblokē riteņi.

- Atvienojiet spēka pārvadu uz padeves gliemežskrūvi transportēšanas laikā vai dīkstāves laikā.
- Atvienojiet visas vadības sviras un apturiet motoru, pirms jūs atstājat vadības pozīciju (aiz stūrēšanas stieņa). Nogaidiet, līdz padeves gliemežskrūve ir pilnīgi apstādināta, pirms jūs iztukšojat izvades kanālu un veicat jebkādas izmaiņas vai pārbaudes.
- Ja delna nonāk saskarē ar rotējošām daļām izvades kanālā, tad runa ir par visbiežāko ar gliemežrotora sniega tīrītāju saistītu savainojumu cēloni. Neiztukšojiet izvades kanālu, kad motors darbojas. Pirms kanāla iztukšošanas izslēdziet motoru un palieciet aiz stūrēšanas stieņa, līdz visas kustīgās daļas būs apturētas. Nekad neturiet rokas izsviešanas vai savākšanas atverēs. Vienmēr izmantojiet tīrīšanas instrumentu izsviešanas atveres iztukšošanai.

Atlikušie riski

Ierīce ir konstruēta saskaņā ar tehniskās attīstības līmeni un vispārztītajiem drošības tehnikas noteikumiem. Tomēr darba laikā var rasties daži atlikušie riski.

- Veselības apdraudējums, ko rada strāva, izmantojot nepienācīgus elektropieslēguma vadus.
- Pirms regulēšanas vai apkopes darbiem atlaidiet iedarbināšanas taustiņu un atvienojiet tīkla spraudni.
- Turklāt, neskatoties uz visiem veiktajiem piesardzības pasākumiem, var pastāvēt atlikušie riski, kas nav acīmredzami.
- Atlikušos riskus var minimizēt, ja kopā ievēro "Drošības norādījumus" un "Noteikumiem atbilstošu lietošanu", kā arī lietošanas instrukciju.
- Nepieļaujiet ierīces nejaušu iedarbināšanu: Ievietojot spraudni kontaktligzdā, nedrīkst nospiegt iedarbināšanas taustiņu. Izmantojiet darbinstrumentu, kas ieteikts šajā lietošanas instrukcijā. Tā panāksiet, ka ierīcei ir optimāla jauda.
- Kad ierīce darbojas, netuviniet rokas darba zonai.

6. Tehniskie raksturlielumi

Motors	1 cilindra 4 taktu OHV
Darba tilpums	196 cm ³
Motora jauda	4,1 kW
Degvielas daudzums	3,6 l
Degvielas veids	Benzīns ar oktānskaitli vismaz 91
Motoreļļas daudzums apm.	0,6 l
Motoreļļas veids	SAE 5W-30 / SAE 10W-40
Maksimāli pieļaujamā nosvere	20°
Starteris	Reversais palaidējs

Tīrīšanas platums	570 mm
Padeves augstums	535 mm
Padeves gliemežskrūves Ø	300 mm
Dzenošā zobrata Ø	330 mm
Pārnesumu skaits	6 turpgaitas pārnesumi / 2 atpakaļgaitas pārnesumi
Svars apm.	70 kg

Paturētas tiesības veikt tehniskas izmaiņas!

Troksnis un vibrācija

⚠ **Brīdinājums!** Troksnis var radīt smagas sekas jūsu veselībai. Ja ierīces troksnis pārsniedz 85 dB, lietojiet piemērotus ausu aizsargus.

Trokšņa raksturlielumi

Skaņas jaudas līmenis, L_{WA}	96,9 dB
Skaņas spiediena līmenis L_{pA}	76,9 dB
Kļūda $K_{WA/pA}$	2,26 dB

Vibrāciju raksturlielumi

Vibrācija a_n	4,25 m/s ²
Kļūda K_n	1,5 m/s ²

7. Izpakošana

- Atveriet iepakojumu un uzmanīgi izņemiet ierīci.
- Noņemiet iepakojuma materiālu, kā arī iepakojuma un transportēšanas stiprinājumus (ja tādi ir).
- Pārbaudiet, vai piegādes komplekts ir pilnīgs.
- Pārbaudiet, vai ierīce un piederumi transportēšanas laikā nav bojāti. Ja ir kādi iebildumi, nekavējoties sazinieties ar starpnieku. Vēlākas reklamācijas netiek atzītas.
- Ja iespējams, uzglabājiet iepakojumu līdz garantijas termiņa beigām.
- Pirms lietošanas iepazīstieties ar ražojumu, izmantojot lietošanas instrukciju.
- Piederumiem, kā arī dilstošām detaļām un rezerves daļām izmantojiet tikai oriģinālās detaļas. Rezerves daļas saņemsiet savā tirdzniecības uzņēmumā.
- Pasūtījumos norādiet mūsu preces numurus, kā arī ražojuma tipu un izgatavošanas gadu.

⚠ BRĪDINĀJUMS!

Ierīce un iepakojuma materiāls nav rotaļlietas! Bērni nedrīkst rotaļāties ar plastikāta maisiņiem, plēvēm un sīkām detaļām! Pastāv norīšanas un nosmakšanas risks!

8. Uzbūve / pirms lietošanas sākšanas

⚠ IEVĒRĪBAI!

Pirms lietošanas sākšanas noteikti pilnīgi uzstādiet ierīci!

Gaisa filtra pārsegs (3. att.)

- Noņemiet spārnuzgriezni un paliekamo gredzenu no gaisa filtra pārsega (17).
- Pagrieziet gaisa filtra pārsegu par 180°, tā ka gaisa vārsts (19) ir vārsts uz āru.
- Uzstādiet gaisa filtra pārsegu (17) un pievelciet spārnuzgriezni.

Stūrēšanas stienis ar rokturi un pārslēgšanas plāksni (4. - 6. att.)

- Ieregulējiet caurumus stūrēšanas stienī ar rokturi (30) atbilstoši sānu daļām un nostipriniet stūrēšanas stieni ar rokturi (30), izmantojot skrūves un paliekamos gredzenus (A), līdz tie ir stipri pievilkti.
- Uzbīdīet transportēšanas riteņus (34) uz asīm un iespraudiet katru ass tapu caur caurumu katrā riteņa rumbā un caur caurumu asī.
- Nostipriniet pārslēgšanas plāksni (33) uz stūrēšanas stieņa ar rokturi (30), izmantojot skrūves un paliekamos gredzenus (B), līdz tās ir stipri pievilktas.
- Pārlicinieties, vai rokturi atrodas vienādā augstumā, tad pievelciet visus stiprinājuma elementus.

Vadības kabelis (7. att.)

- Iebīdīet vadības kabelus caur caurumiem vadības svirās. Pārlicinieties, vai kabeļi pareizi izvietojas rullīšu vadīklās, ja kabeļus ir iespējams viegli pārvietot, iekabiniet kabeļus pie sajūga sviras.

Pārnesuma pārslēgšanas svira (8. att.)

- Iebīdīet pārnesuma pārslēgšanas sviru (31) caur pārslēgšanas plāksnes (33) atveri.
- Nostipriniet pārnesuma pārslēgšanas sviru (31) pie pārslēgšanas stieņa, izmantojot skrūves (C).

Izvades kanāls (9. att.)

- Ieeļļojiet izvades kanāla gredzena apakšpusi (ja vēl nav ieeļļota).
- Uzstādiet izvades kanālu (35) virs atveres padeves gliemežskrūves korpusā un nostipriniet to, izmantojot skrūves (D).
- Nostipriniet augšējo sviras turētāju (jau piestiprināts pie sviras) pie stūrēšanas stieņa augšējās kreisās puses, izmantojot uzgriezni un divas atspēriņas paplāksnes (E).

Iestatīšanas kloķis (10. att.)

- Ieeļļojiet iestatīšanas kloķa (5) gliemežskrūvi.
- Ievadiet iestatīšanas kloķa gliemežskrūves galu apakšējā turētājā un nostipriniet to, izmantojot palielkamo gredzenu un atsperu šķelttapu (E).

Šurfēšanas mala (11. att.)

- Novietojiet ierīci uz līdzenas virsmas.
- Atbalstiet padeves gliemežskrūves lāpstiņas, tā ka tās atrodas 3 mm virs pamatnes.
- Pārbaudiet šurfēšanas malas (b) pielāgojumu. Šurfēšanas malai (b) vajadzētu atrasties 3 mm virs un paralēli pamatnei.
- Lai pielāgotu šurfēšanas malu (b), atskrūvējiet stiprinājuma skrūves (a), pielāgojiet šurfēšanas malu (b) un atkārtoti pievelciet stiprinājuma skrūves (a).

Vadsliedes (12. att.)

- Uzstādiet abas vadsliedes padeves gliemežskrūves apvalka sānos, izmantojot skrūves (F) M8 x 20 mm (ārpusē) un M8 x 25 mm (iekšpusē).
- Pārvietojiet vadsliedes pēc iespējas tālāk uz leju. Pārliedziniet, vai abas vadsliedes ir vienmērīgi pielāgotas.
- Pievelciet skrūves.

9. Lietošanas sākšana

⚠ IEVĒRĪBA!

Pirms lietošanas sākšanas noteikti pilnīgi uzstādiet ierīci!

⚠ Pirms jūs iedarbināt motoru, pārbaudiet eļļas līmeni un pārliedziniet, vai motors atrodas nevainojamā stāvoklī.

Aukstā palaišana – reversais palaidējs

1. Pārliedziniet, vai degvielas krāns (21) atrodas pozīcijā ATVĒRTS.
2. Pārvietojiet gaisa vārstu (20) pozīcijā ATVĒRTS LĪDZ GALAM.
3. Nospiediet gaisa vārstu divreiz vai trīsreiz. Ja temperatūra ir zemāka par -25°C , ir nepieciešama papildu pieplūdes ventilācija. Ja temperatūra ir augstāka par 10°C , papildu pieplūdes ventilācija nav nepieciešama.

Pārmērīga atgaisošana var radīt situāciju, ka pārāk daudz degvielas iekļūst cilindros, kas aizkavē motora palaišanu. Ja tas tomēr notiek, pagaidiet dažas minūtes, pirms veicat nākamo palaišanas mēģinājumu, un nespiediet gaisa vārstu.

4. Noturiet reverso palaidēju (23) un lēnam izvelciet auklu, līdz ir jūtama pretestība. Ļaujiet auklai lēnām tīties atpakaļ.
5. Pavelciet auklu ātri un spēcīgi ar vienlaidu kustību. Startera aukla nedrīkst atlēkt atpakaļ.

6. Atkārtojiet 5. un 6. darbību, līdz motors sāk darboties.

7. Kad motors sāk darboties, atlaidiet reverso palaidēju (23) un lēnam pārvietojiet gaisa vārstu pozīcijā IZSLĒGTS.

Iesildīta motora palaišana

Izpildiet iepriekš minētās darbības, pie kam gaisa vārsts paliek pozīcijā IZSLĒGTS un jūs nelietojat gaisa vārstu.

Motoram dažas minūtes jāuzsilst, pretējā gadījumā tas nespēj sasniegt pilno jaudu, līdz tas būs sasniedzis normālu darba temperatūru.

Sniega un aukstuma apstākļos var notikt vadības elementu un kustīgo daļu sasalšana. Nepielieciet pārāk daudz spēka, kad mēģināt lietot sasalušas vadības sistēmas. Ja kādas vadības sistēmas vai kādas daļas lietošanas laikā rodas grūtības, iedarbiniet motoru un ļaujiet tam pāris minūtes darboties.

Sniega tīrīšanas padomi

Ir vienkāršāk un efektīvāk tīrīt sniegu uzreiz pēc tam, kad tas ir sakritis.

Vislabākais laiks sniega tīrīšanai ir agrs rīts. Šajā laikā parasti sniegs ir sauss un nav pakļauts tiešai saules gaismai un sildošai temperatūrai.

Notīrītiem celiņiem vajadzētu mazliet pārklāties, lai pārliedzinātos, vai viss sniegs tiek notīrīts.

Lielām zonām sāciet vidū un tīriet sniegu uz katru pusi, tā ka sniegu netīra vairākas reizes.

Liela sniega daudzuma gadījumā samaziniet sniega tīrīšanas platumu, pārliedzinoties, ka celiņi pārklājas, un jūs lēnām pārvietojaties.

Sniegs, kur tas ir iespējams, jātīra vēja virzienā.

Motoram lietošanas laikā jāpaliek tīram un brīvam no sniega. Tādējādi veicina pieplūdes ventilāciju un pagarina motora derīguma termiņu.

Pēc sniega tīrīšanas vēl dažas minūtes ļaujiet motoram darboties, lai mitrums uz motora nožūtu un kustīgās daļas nesasaltu. Ieslēdziet padeves gliemežskrūvi / dzenošo zobratu, lai izvāktu atlikušo sniegu no korpusa iekšpuses. Grieziet izvades kanālu, lai tas nesasaltu. Apturiet motoru, pagaidiet visu kustīgo daļu apstādināto stāvoklī un novāciet visu ledu un jebkādu sniegu no gliemežrotora sniega tīrītāja. Izslēgtam motoram vairākas reizes pavelciet reverso palaidēju (23), lai reversais palaidējs nesasaltu.

10. Tīrīšana

Ievēribai!

Pirms tīrīšanas darbu veikšanas vienmēr izslēdziet motoru un atvienojiet aizdedzes sveces uzgali.

Iesakām ierīci tīrīt uzreiz pēc katras lietošanas reizes. Laiku pa laikam ar salveti noslaukiet skaidas un putekļus no ierīces.

Regulāri tīriet ierīci ar mitru drānu un mazliet šķidro ziepju. Neizmantojiet tīrīšanas līdzekļus vai šķīdinātājus; tie varētu bojāt ierīces plastmasas daļas. Uzmaniet, lai ūdens nevarētu iekļūt ierīces iekšienē.

11. Transportēšana

Starp darba zonām

1. Novietojiet akceleratora sviru pozīcijā Lēnām vai daļējas slodzes pozīcijā.
2. Pietiekami spiediet stūrēšanas stieni, lai ierīces priekšējā daļa mazliet atraujas no pamatnes.
3. Aktivizējiet piedziņas sajūgu, neaktivizējot padeves gliemežskrūves sajūgu.

Brīvgaita (16. + 17. att.)

Izmantojiet ass stieni, lai izmantotu piedziņu vai brīvgaitu. Atbloķējiet riteni, lai vieglāk varētu griezt ierīci vai atbloķējiet abus riteņus brīvgaitai.

Lai atbloķētu riteni, bīdīet to uz iekšu un ievietojiet ass stieni caur ārējo ass caurumu, taču ne caur riteņa rumbu.

Lai nobloķētu riteni, bīdīet to uz āru un ievietojiet ass stieņus caur caurumu riteņa rumbā un ārējo ass caurumu.

⚠ Vienmēr izslēdziet motoru, izņemiet atslēgu un aizveriet degvielas krānu, ja transportējat ierīci uz kravas automobīla vai piekabes. Netransportējiet ierīci, kamēr motors darbojas.

Esiet īpaši piesardzīgs, ja iekraujat ierīci piekabē vai kravas automobīlī vai izkraujat to.

Nostipriniet ierīces gaitas ratiņus pie transportlīdzekļa. Nekad nostipriniet ierīci aiz stieņiem vai svirstieņiem, kuri varētu tikt bojāti.

12. Glabāšana

Sezonas beigās vai, ja gliemežrotora sniega tīrītāju vairs nelietosiet turpmākajās 30 dienās, izpildiet zemāk minētās glabāšanas norādes.

1. Ļaujiet motoram darboties ar aizvērtu degvielas krānu, līdz degvielas caurules un karburators ir tukši, un motors apstājas degvielas trūkuma dēļ.
2. Izņemiet drošības aizdedzes atslēgu un ļaujiet motoram atdzist.

3. Ieeļļojiet ierīci, kā norādīts. (sk. eļļošanu).
4. No ārpuses pamatīgi notīriet motoru un gliemežrotora sniega tīrītāju.
5. Izlabojiet visas sarūsējušās vai apdauzītās lakošanas virsmas; notīriet ar smirģeli skartās zonas pirms lakošanas uzklāšanas un uzklājiet pretkorozijas aizsarglīdzekli, lai metāla daļas pasargātu no rūsas.
6. Pievelciet visas vajīgās skrūves, tapas un sprostuzgriežņus. Salabojiet vai nomainiet visas bojātās daļas.
7. Aplājiet gliemežrotora sniega tīrītāju un glabājiet to tīrā, sausā un bērniem nepieejamā vietā.

13. Apkope

Ievēribai!

Pirms apkopes darbu veikšanas vienmēr izslēdziet motoru un atvienojiet aizdedzes sveces uzgali.

Apkopes grafiks

Ik dienu pirms darba sākuma

- Pārbaudiet degvielu
- Pārbaudiet motoreļļu
- Pārbaudiet degvielas cauruļvadu
- Pievelciet skrūves

Pēc 20 darba stundām

- Dzensiksnas pārbaude
- 1. Motoreļļas maiņa
- Ieeļļojiet visas ierīces kustīgās daļas

Pēc 50 darba stundām

- Pārbaudiet izplūdes sistēmu

Pēc 100 darba stundām

- Pārbaudiet un notīriet aizdedzes sveci
- Nākamā eļļas maiņa

Motors

Motoreļļas maiņa

Pēc 20 darba stundām jāveic 1. eļļas maiņa. Pēc tam ik pēc 100 darba stundām.

Pirms veicat eļļas maiņu, motoreļļai vajadzētu būt mazliet iesilušai (apm. 50°C). Līdz ar to tā ir šķidri plūstošāka, un var vieglāk notecēt. Ja nepieciešams, ļaujiet motoram īslaicīgi darboties.

1. Noņemiet labās puses dzenošo zobratu eļļas notecināšanas pusē, izvelkot ārā ass stieni un novietojot piemērotā vannā (min. 1 l) zem tā.
2. Atskrūvējiet eļļas notecināšanas atveres aizgriezni (28) un motoreļļas vāku ar eļļas mērstieni (27), un ļaujiet eļļai pilnīgi notecēt.
3. Atkārtoti aizskrūvējiet eļļas notecināšanas atveres aizgriezni un pievelciet ar roku.
4. Atkārtoti iepildiet eļļu caur piltuvi, ar mērstieni pārbaudiet eļļas līmeni un atkārtoti noslēdziet.

Ieteicamā motoreļļa SAE 10W-30 vai SAE 10W-40 (atkarībā no lietošanas temperatūras).

Pienācīgi utilizējiet radušos izlietoto eļļu vietējā izlietotās eļļas savākšanas vietā. Ir aizliegts notecināt no lietoto eļļu augsnē vai sajaukt ar atkritumiem.

Lai notecinātu eļļu, izpildiet iepriekš minētos 1.-3. punktus un atkārtoti arī aizveriet iepildes īscauruli (mērstienis).

Notecinot benzīnu, vispirms aizveriet degvielas krānu, tad atveriet degvielas tvertnes vāku un ļaujiet benzīnam pilnīgi iztecēt, sagāžot ierīci vai nosūcot pietiekami liela izmēra tvertnē.

Pēc tam atkārtoti noslēdziet degvielas tvertnes vāku.

Ievēribai! Nesmēķējiet un nelietojiet atklātu uguni. Sprādzienbīstamība!

Eļļošana (29. + 30. att.)

Padeves gliemežskrūves pārvads

Pārvads rūpnīcā bija uzpildīts līdz piemērotajam līmenim ar smērvielu. Papildu smērvielu nav nepieciešama, izņemot gadījumus, ja bija noplūdes pazīmes, vai pārvadam tika veikti tehniskās uzturēšanas darbi. Ja ir nepieciešama smērvielu, izmantojiet GL-5 vai GL-6, SAE-95, EP transmisijas eļļas smērvielu. Neizmantojiet sintētisku eļļu.

Vispārēja eļļošana

Ieeļļojiet visas ierīces kustīgās daļas sezonas beigās vai ik pēc 20 darba stundām.

- Neļaujiet smērvielai vai eļļai nokļūt uz bremžu cilpām, bremžu diskām vai siksnām. Pārāk spēcīgi neeļļojiet ierīci; liekā eļļa var nokļūt gaitas iekārtas piedziņā un radīt situāciju, ka dzensiksna noslīd.
- Ieeļļojot padeves gliemežskrūves kanālu, izņemiet dakšveida tapu, lai pievadītu eļļu kanāla iekšpusē un apkārt distances latām un atlokgultnim, kas atrodas kanāla abos galos.
- Noņemiet riteņus, lai ieeļļotu riteņa vārpstu.

Salabošana

Padeves gliemežskrūves siksnas (18. - 21. att.)

Ja padeves gliemežskrūves siksnas ir nolietotas, piesārņotas ar eļļu vai citādi bojātas, rīkojieties šādi, lai nomainītu siksnu.

1. Lai novērstu izlaistīšanu, izvāciet degvielu no tvertnes, aizverot degvielas krānu un ļaujiet motoram darboties tik ilgi, līdz tas apstājas. Pēc tam atveriet degvielas tvertnes vāku un ļaujiet benzīnam pilnīgi iztecēt, sagāžot ierīci vai nosūcot pietiekami liela izmēra tvertnē. Pēc tam atkārtoti noslēdziet degvielas tvertnes vāku.
2. Izskrūvējiet divas skrūves, kas notur siksnas pārsegu un nolieciet pārsegu sāņus.

3. Noritiniet padeves gliemežskrūves siksnu / siksnas no motora rullīša.
4. Uzmanīgi pagrieziet gliemežrotora sniega tīrītāju uz augšu un uz priekšu, tā ka tas novietojas uz padeves gliemežskrūves korpusa.
5. Noņemiet statnes pārsegu no gliemežrotora sniega tīrītāja apakšpusēs, izskrūvējot skrūves, kas notur pārsegu.
6. Noņemiet siksnu / siksnas no padeves gliemežskrūves rullīša un iebīdīiet siksnu / siksnas starp stiprinājuma skavu un padeves gliemežskrūves rullīti.
7. Nomainiet padeves gliemežskrūves siksnu, izpildot norādes pretējā secībā.

Dzensiksna (22. - 24. att.)

Ja dzensiksna ir nolietota, piesārņota ar eļļu vai citādi bojāta, rīkojieties šādi, lai nomainītu siksnu.

1. Lai novērstu izlaistīšanu, izvāciet degvielu no tvertnes, aizverot degvielas krānu un ļaujiet motoram darboties tik ilgi, līdz tas apstājas. Pēc tam atveriet degvielas tvertnes vāku un ļaujiet benzīnam pilnīgi iztecēt, sagāžot ierīci vai nosūcot ar rokas sūkni pietiekami liela izmēra tvertnē. Pēc tam atkārtoti noslēdziet degvielas tvertnes vāku.
2. Izskrūvējiet divas skrūves, kas notur siksnas pārsegu un nolieciet pārsegu sāņus.
3. Noņemiet siksnu šādi:
 - Noritiniet padeves gliemežskrūves siksnu no motora rullīša.
 - Grieziet spriegotājrullīti pa labi, lai samazinātu spriegojumu.
 - Noceliet siksnu no motora rullīša.
4. Uzmanīgi pagrieziet gliemežrotora sniega tīrītāju uz augšu un uz priekšu, tā ka tas novietojas uz padeves gliemežskrūves korpusa.
5. Noņemiet statnes pārsegu no gliemežrotora sniega tīrītāja apakšpusēs, izskrūvējot skrūves, kas notur pārsegu.
6. Nobīdīiet dzensiksnu no rullīša un starp berzes ratu un berzes rata disku.
7. Noņemiet siksnu un uzlieciet jaunu pretējā secībā.

Piedziņas sajūga sviras turēšana leļup vienkāršo siksnas atkārtotu uzstādīšanu.

Ja ir pieejams palīgs, jūs varat atvienot padeves gliemežskrūves korpusu no statnes bloka, lai nomainītu siksnu.

1. Izslēdziet motoru, izņemiet atslēgu, atvienojiet aizdedzes vadu un ļaujiet ierīcei pilnīgi atdzist.
2. Noņemiet siksnas pārsegu.
3. Noņemiet kanāla pārvada pārsegu un atvienojiet kanāla bloķēšanas kabeli, virzītājplāksnes kabeli un izvades kanāla vadības vilcējstieni.
4. Noņemiet pārsegu apakšā, lai ierīces sagāšanas gadījumā novērstu saliekšanos.

5. Izskrūvējiet skrūves, kas nostiprina padeves gliemežskrūves korpusu uz statņa (katrā pusē pa divām). Sagāziet padeves gliemežskrūves korpusu un statni tā, lai tie atvirzītos viens no otra.
6. Nomainiet padeves gliemežskrūves siksnu vai dzensiksnu.
7. Izskrūvējiet skrūves, kas nostiprina padeves gliemežskrūves korpusu uz statnes (katrā pusē pa divām).

Padeves gliemežskrūves sajūga sviras turēšana lejup vienkāršo padeves gliemežskrūves korpusa un statnes atkārtotu savienošanu.

8. Uzlieciet siksnu / siksnas uz motora rullīša / rullīšiem.
9. Uzstādiet atpakaļ kanāla bloķēšanas kabeli, virzītājpaplāksnes kabeli un izvades kanāla vadības vilcējstieni.
10. Uzstādiet atpakaļ kanāla pārvada pārsegu.

Berzes rata nomainīšana (25. - 28. att.)

Ja gliemežrotora sniega tīrītājs nepārvietojas uz priekšu, kad ir ieslēgts piedziņas sajūgs un sajūga vadības kabeļa pielāgošana nenovērš šo problēmu, ja nepieciešams, jānomaina berzes rats.

1. Lai novērstu izlaistīšanu, izvāciet degvielu no tvertnes, aizverot degvielas krānu un ļaujiet motoram darboties tik ilgi, līdz tas apstājas. Pēc tam atveriet degvielas tvertnes vāku un ļaujiet benzīnam pilnīgi iztecēt, sagāžot ierīci vai nosūcot ar rokas sūkni pietiekami liela izmēra tvertnē. Pēc tam atkārtoti noslēdziet degvielas tvertnes vāku.
2. Uzmanīgi pagrieziet gliemežrotora sniega tīrītāju uz augšu un uz priekšu, tā ka tas novietojas uz padeves gliemežskrūves korpusa.
3. Noņemiet statnes pārsegu / pārsegus no gliemežrotora sniega tīrītāja apakšpusē, izskrūvējot skrūves, kas notur pārsegu.
4. Noņemiet riteņus, izvelkot ass stieni.
5. Uzmanīgi izskrūvējiet sešstūrgalvas skrūvi, kas nostiprina sešstūra kātu uz gliemežrotora sniega tīrītāja statnes un mazliet paduziet pa kāta galu, lai atbrīvotu lodīšu gultni no statnes labās puses. Esiet piesardzīgs, lai nesabojātu kāta vītņi.
6. Noņemiet otru lodīšu gultni no statnes kreisās puses, izņemot atsperpaplāksni.
7. Uzmanīgi izvelciet sešstūra vārpstu uz leju un pa kreisi, pirms noņemat berzes rata piedziņu no vārpstas.

Padeves gliemežskrūves sajūgs un piedziņas sajūgs (15. att.)

Ja ir izslēgta padeves gliemežskrūves sajūga svira vai piedziņas sajūgs un atrodas atbrīvošanas pozīcijā, tad kabelim vajadzētu būt ļoti mazai izslīdei. Tam vajadzētu būt nopriegtam.

Padeves gliemežskrūvei jāapstājas 5 sekunžu laikā, kad izslēdz padeves gliemežskrūves sajūga sviru. Ja padeves gliemežskrūves sajūgu var nepienācīgi aktivizēt vai deaktivizēt, pirms lietošanas pielāgojiet padeves gliemežskrūves sajūgu.

Ja gliemežrotora sniega tīrītāja piedziņa lietošanas laikā periodiski deaktivizējas vai pārvietojas, kad jūs izslēdzat piedziņas sajūga sviru, pirms lietošanas pielāgojiet piedziņas sajūgu.

Gan padeves gliemežskrūves sajūgu, gan arī piedziņas sajūgu var pielāgot to vadības sistēmas kabeļa abos galos.

1. Atskrūvējiet regulēšanas uzgriežņus (c) pie Boudena troses (d) turētāja.
2. Pabīdīet vadības sistēmas kabeli, skrūvējot regulēšanas uzgriežņus augšup vai lejup, lai palielinātu kabeļa spriegojumu vai nodrošinātu lielāku izslīdi.
3. Skrūvējiet regulēšanas uzgriežņus (c), lai pabīdītu kabeli uz leju vai uz augšu, lai palielinātu kabeļa spriegojumu vai nodrošinātu lielāku izslīdi.
4. Pievelciet uzgriežņus pēc tam, kad pielāgošana bija atbilstoši veikta.

Jautājumu gadījumā norādiet šādus datus:

- ierīces datu plāksnītē norādītie dati;
- motora datu plāksnītē norādītie dati.

Svarīga norāde remonta gadījumā:

Veicot ierīces piegādes atgriešanu remonta veikšanai, ievērojiet, ka ierīce drošības apsvērumu dēļ tehniskās apkalpošanas stacijai jānosūta bez eļļas un bez degvielas.

Servisa informācija

Jāievēro, ka šim ražojumam šādas daļas ir pakļautas lietošanas vai dabiskajam nodilumam, vai šādas daļas ir nepieciešamas kā patērējamie materiāli. Nodilstošās detaļas*: slaucīšanas sukas, dzensiksna, motoreļļa, aizdedzes svece, gaisa filtrs, savākšanas kastes gumijas maliņa, sniega vērstuves smalkumu lata, riteņi

* nav obligāti iekļauts piegādes komplektā!

Rezerves daļas un piederumus varat saņemt mūsu servisa centrā. Šim nolūkam noskenējiet titullapā esošo kvadrātkodu.

14. Utilizācija un otrreizēja izmantošana

Norādes par iepakojumu



Iepakojuma materiāli ir pārstrādājami. Utilizējiet iepakojumus atbilstoši apkārtējās vides prasībām.

Par iespējām utilizēt nolietoto ierīci jautāiet sava novada vai pilsētas administrācijā.

Degviela un eļļas

- Pirms ierīces utilizācijas jāiztukšo degvielas tvertne un motoreļļas tvertne!
- Degvielu un motoreļļu nedrīkst izmest sadzīves atkritumos vai kanalizācijā, bet gan tie jānodod šķirošanas vai utilizācijas punktā!
- Tukšās eļļas un degvielas tvertnes jāutilizē atbilstoši apkārtējās vides prasībām.

15. Traucējumu novēršana

Turpmākajā tabulā ir parādītas kļūdu pazīmes un apraksts, kā jūs varat tās novērst, ja jūsu ierīce nedarbojas pareizi. Ja jūs tādā veidā nevarat lokalizēt un novērst problēmu, vērsieties tuvākajā servisa darbnīcā.

Traucējums	Iespējamais iemesls	Novēršana
Elektriskais starteris negriežas (šādi aprīkotajiem modeļiem).	Pagarinātāja kabelis nav pievienots.	Pievienojiet pagarinātāja kabeli pie kontaktligzdas un / vai ierīces.
	Pagarinātāja kabelis ir nolietots, korodējis vai bojāts.	Nomainiet pagarinātāja kabeli.
	Kontaktligzda neveda strāvu.	Uzticiet lietpratīgam elektriķim atjaunot kontaktligzdas elektroapgādi.
Motors nesāk darboties.	Gaisa vārsts neatrodas pozīcijā GAISA VĀRSTS.	Novietojiet gaisa vārstu pozīcijā GAISA VĀRSTS.
	Motors nebija atgaisots.	Atgaisojiet motoru, kā aprakstīts šajā instrukcijā.
	Pārāk daudz eļļas motorā.	Pagaidiet dažas minūtes pirms atkārtotas palaišanas, NELIETOJIET gaisa vārstu.
	Degvielas krāns ir aizvērts.	Atveriet degvielas krānu.
	Akseleratora svira atrodas pozīcijā STOP vai ieslēgšanas / izslēgšanas slēdzis atrodas pozīcijā IZSLĒGTS.	Novietojiet akseleratora sviru pozīcijā ĀTRI vai ieslēgšanas / izslēgšanas slēdzi pozīcijā IESLĒGTS.
	Aizdedzes vads ir vaļņgs vai nav pievienots pie sveces.	Atkārtoti pievienojiet aizdedzes vadu pie aizdedzes sveces.
	Degvielas tvertne ir tukša vai satur vecu degvielu.	Atkārtoti uzpildiet degvielas tvertni ar tīru, svaigu benzīnu.
	Aizdedzes svece ir bojāta.	Notīriet to, pielāgojiet attālumu vai nomainiet to.
	Nav ievietota drošības aizdedzes atslēga.	Ievietojiet drošības aizdedzes atslēgu.
	Motoreļļas līmenis karterī ir pārāk zems vai pārāk augsts.	Papildiniet eļļu vai mazliet noteciniet eļļu, lai izlīdzinātu eļļas līmeni karterī.

Tukšgaita vai motors darbojas nemierīgi.	Motors darbojas pozīcijā GAISA VĀRSTS.	Novietojiet gaisa vārstu pozīcijā DARBĪBA.
	Degvielas tvertne ir gandrīz tukša vai satur vecu degvielu.	Atkārtoti uzpildiet degvielas tvertni ar tīru, svaigu benzīnu.
	Degviela ir piesārņota.	Nomainiet to ar tīru degvielu.
	Karburators nav pareizi noregulēts.	Vērsieties pilnvarotā specializētā darbnīcā.
	Pārāk liels apgriezīnu skaits.	Vērsieties pilnvarotā specializētā darbnīcā.
	Degvielas krāns nav pilnīgi atvērts, vai degvielas cauruļvads ir aizsprostots.	Atveriet degvielas krānu vai iztīriet degvielas cauruļvadu.
	Aizdedzes vads ir vaļīgs.	Pievelciet aizdedzes vadu.
	Aizdedzes svece ir bojāta.	Notīriet to, pielāgojiet attālumu vai nomainiet to.
	Motoreļļas līmenis karterī ir pārāk zems vai pārāk augsts.	Papildiniet eļļu vai mazliet noteciniet eļļu, lai izlīdzinātu eļļas līmeni karterī.
Motors pārkarsis.	Karburators nav pareizi noregulēts.	Vērsieties pilnvarotā specializētā darbnīcā.
Pārmērīga vibrēšana.	Vaļīgas vai bojātas daļas.	Papildus pievelciet visus turētājus vai nomainiet bojātās daļas.
Nav strāvas gaismai vai apsildāmiem rokturiem (ja ir šāds aprīkojums).	Aizdedzes vads ir vaļīgs.	Pievelciet aizdedzes vadu.
	Degvielas tvertnes atgaisošana ir aizsprostota.	Notīriet vai nomainiet degvielas tvertnes vāku.
	Izplūdes trokšņa slāpētājs ir piesārņots vai aizsprostots.	Notīriet vai nomainiet izplūdes trokšņa slāpētāju.
Nav gaitas iekārtas piedziņas.	Piedziņas vadības sistēmas kabelis nav nostiprināts.	Pielāgojiet piedziņas vadības sistēmas kabeli.
	Dzensiksna ir vaļīga vai bojāta.	Nomainiet dzensiksnu.
	Berzes rats ir nolietots.	Nomainiet berzes ratu.
Nav sniega izsviešanas, vai tā ir palēnināta.	Izsviešanas kanāls ir aizsprostots.	Iztīriet izvades kanālu.
	Padeves gliemežskrūve vai dzenošais zobrats ir nosprostoti.	Izņemiet nogulsņējumus vai nepiederošus priekšmetus no padeves gliemežskrūves vai dzenošā zobrata.
	Padeves gliemežskrūves vadības sistēmas kabelis nav nostiprināts.	Pielāgojiet padeves gliemežskrūves vadības sistēmas kabeli.
	Padeves gliemežskrūves sikсна ir vaļīga vai bojāta.	Nomainiet padeves gliemežskrūves sikсну.
	Cirpes tapa / tapas ir nogrieztas.	Piestipriniet jaunu (jaunas) cirpes tapu (tapas).
	Akseleratora svira sniega tīrīšanas laikā neatrodas pozīcijā ĀTRI.	Novietojiet akseleratora sviru pozīcijā ĀTRI.
	Kustība ir pārāk ātra, lai notīrītu sniegu.	Ieslēdziet zemāku pārnēsumu.
	Tiek tīrīts pārāk liels sniega daudzums.	Samaziniet ātrumu un tīrīšanas platumu.
	Jūs mēģināt tīrīt ļoti cietu vai slapju sniegu.	Nepārslogojiet ierīci ar ļoti smagu vai slapju sniegu.
	Padeves gliemežskrūve ir sasalusi.	Pārvietojiet ierīci atkušanaī kādā siltā vietā.
Izvades kanāls nenofiksējas vai nepārvietojas.	Izvades kanāla vadība nav pareizi noregulēta.	Noregulējiet izvades kanāla vadību.
	Kanāls nav pienācīgi uzstādīts.	Izjauciet kanāla vadību un uzstādiet to atpakaļ, kā aprakstīts šajā instrukcijā.
Ierīce pienācīgi netīra sniegu no virsmas.	Vadsliedes un / vai šurfēšanas mala nav pienācīgi pielāgotas.	Pielāgojiet vadsliedes un / vai šurfēšanas malu.
	Spiediens riepās nav vienāds.	Pārbaudiet spiedienu vienā vai abās riepās un pielāgojiet to.

Förklaring av symbolerna på produkten

Användningen av symboler i den här handboken ska göra dig uppmärksam på eventuella risker. Säkerhetssymbolerna och förklaringarna som anges i samband med dessa måste förstås. Varningarna i sig undanröjer inga risker och kan inte ersätta lämpliga åtgärder för att förebygga olyckor.

	Läs och observera instruktionsmanualen och säkerhetsanvisningarna före idrifttagningen.
	Använd skyddsglasögon. Bär hörselskydd.
	Använd säkerhetsskor.
	Skydds- och säkerhetsanordningar får inte tas bort och inga ändringar får göras på dem.
	Rör inte vid varma avgasdämpare, kugghjulskåpa eller cylindrar.
	Rökning eller öppen eld är förbjudet.
	Håll avstånd till de roterande inmatningsskruvarna.
	Håll händerna bort från ingångs- och utkastöppningar när maskinen är igång.
	Rikta inte utkastet direkt mot personer eller objekt.
	Stäng av motorn, dra ut tändstiftskontakten och läs igenom beskrivningen innan du utför reparationer eller Anpassningar.
	Vid åtgärdande av blockeringar måste rengöringsverktyget användas. Använd aldrig dina händer.
	Närvarande personer måste hålla avstånd.
	Innan du lämnar manöverplatsen ska motorn stängas av och tändningsnyckeln dras ut.

	<p>Observera! Risk för förgiftning genom avgaser.</p>
	<p>Viktigt! Avgaserna är giftiga. använd därför inte motorn i oventilerade utrymmen.</p>
	<p>Uppgift om ljudeffektnivån i dB.</p>
	<p>Styrspak: Använd den högra spaken för att vrida åt höger och den vänstra spaken för att vrida åt vänster.</p>
	<p>Spak för drivaxelspärren: Tryck på utlösaren för att låsa upp drivaxelspärren vilket gör det lättare att vända.</p>
	<p>Drivkopplingsspak: Tryck kopplingsspaken mot greppet för att koppla in hjuldrivningen. Släpp den för att koppla från den. Obs: Koppla alltid från drivspaken innan du ändrar hastighet. Att inte beakta detta leder till skador på snöfräsen.</p>
	<p>Kopplingsspak för inmatarskruv: Tryck kopplingsspaken mot greppet för att sätta igång inmatarskruven och börja använda snöfräsen. Släpp den för att koppla från den.</p>
	<p>Strålkastare: Strålkastaren ger extra säkerhet vid dåliga siktförhållanden. Ställ Till-/Från-brytaren i "I"-läget för att sätta igång.</p>
	<p>Produkten uppfyller kraven i gällande europeiska direktiv.</p>
<p>△ Observera!</p>	<p>I denna driftsanvisning har vi försett ställen som berör din säkerhet med denna symbol</p>

Innehållsförteckning:	Sida:
1. Inledning	85
2. Maskinbeskrivning	85
3. Leveransomfång	85
4. Avsedd användning	85
5. Säkerhetsanvisningar	86
6. Tekniska specifikationer	88
7. Uppackning	89
8. Uppställning/Före idrifttagning	89
9. Ta i drift	90
10. Rengöring	90
11. Transport	90
12. Förvaring	91
13. Underhåll	91
14. Avfallshantering och återvinning	93
15. Felsökning	94
16. Försäkran om överensstämmelse	140

1. Inledning

Tillverkare:

Scheppach GmbH
Günzburger Straße 69
D-89335 Ichenhausen

Bästa Kund!

Vi hoppas att du får mycket glädje och nytta av din nya apparat.

Info:

Tillverkaren av denna apparat ansvarar enligt gällande produktansvar inte för skador som kan uppstå på maskinen eller genom apparaten:

- Vid felaktig behandling.
- Om instruktionsmanualen inte följs
- Reparationer genom utomstående, obehöriga fackspecialister
- Vid byte och montering av reservdelar som inte är original
- felaktig användning

Tänk på följande:

Läs hela texten i bruksanvisningen innan montering och idrifttagning.

Denna instruktionsmanual hjälper dig lära känna apparaten och hur den bäst kan användas på avsett sätt.

Instruktionsmanualen innehåller viktiga anvisningar om hur du arbetar säkert, fackmannamässigt och ekonomiskt med apparaten. Den informerar om hur du undviker faror, håller nere reparationskostnader och stilleståndstider samt hur du ökar apparatens tillförlitlighet och livslängd.

Utöver denna instruktionsmanuals säkerhetsbestämmelser måste även föreskrifterna beaktas som gäller apparatens användning i ditt land.

Förvara denna instruktionsmanual vid apparaten, i en plastficka som skyddar den mot smuts och fukt. Bruksanvisningen måste läsas och följas av all operatörspersonal innan arbetet påbörjas.

Endast personer som utbildats i apparatens användning, och som informerats om riskerna som finns, får arbeta med apparaten. Minsta ålder måste beaktas. Förutom säkerhetsanvisningarna i denna bruksanvisning och de landsspecifika föreskrifterna, måste man också beakta allmänna regler för drift av identiska maskiner.

Vi tar inget ansvar för olyckor eller skador som orsakats av underlåtenhet att följa beskrivningen och säkerhetsinstruktionerna.

2. Maskinbeskrivning

1. Drivkopplingspak
2. Kopplingspak för inmatarskruv
3. Strålkastare
4. Växelspak
5. Inställningsenhet
6. Manöverspak för utkasthöjd
7. Utkastkåpa
8. Remkåpa
9. Utkastschakt
10. Glidskor
11. Tistelbult
12. Skraplist
13. Inmatarskruv
14. Inmatarskruvens växelhhus
15. Rengöringsverktyg för utkastschakt
16. Skärprofiler på sidan (ingår inte i leveransomfånget)

Motor

17. Luftfilterkåpa
18. Tanklock
19. Avluftare
20. Choke
21. Bränslekran
22. På-/Av-knapp
23. Reverseringsstart
24. Nätkabelkontakt (om så utrustad)
25. Elstart (om så utrustad)
26. Elstartknapp (om så utrustad)
27. Oljetankslock med oljemätsticka
28. Oljeavtappningsskruv

3. Leveransomfång

29. Snöfräsenhet
30. Styrstång med grepp
31. Växelspak
32. Inställningsenhet
33. Växelplatta
34. Transporthjul
35. Utkastschakt
36. Rengöringsverktyg för utkastschakt
37. Instruktionsmanual
38. Bipackspåse
39. Bipackspåse montering

4. Avsedd användning

Maskinen får endast användas på ändamålsenligt sätt. Varje användning därutöver är inte ändamålsenlig. För skador eller personsador till följd av detta ansvarar användaren/operatören och inte tillverkaren. Apparaten är uteslutande avsedd för snöröjning. I den avsedda användningen ingår också att man följer säkerhetsanvisningen liksom monteringsanvisningen och driftanvisningar i bruksanvisningen.

Personer som använder och underhåller maskinen måste insatta i dessa och känna till möjliga risker. Dessutom måste gällande föreskrifter för olycksförebyggande arbete följas strikt.

Följ också andra allmänna bestämmelser för aktuella branschspecifika yrkesområden vad gäller hälsa och säkerhet.

Förändringar av maskinen fritar tillverkaren från allt ansvar och därav resulterande skador.

Maskinen får bara användas med originaltillbehör och originalverktyg från tillverkaren.

Tillverkarens säkerhets-, arbets- och underhållsanvisningar samt de mått som anges i den tekniska specifikationen måste följas.

Observera att våra apparater inte är konstruerade för kommersiell, hantverksmässig eller industriell användning. Vi lämnar ingen garanti när apparaten används i kommersiella eller industriella verksamheter liksom liknande verksamheter.

5. Säkerhetsanvisningar

Allmänna säkerhetsanvisningar

Förstå din maskin

- Endast utbildade vuxna får använda maskinen, aldrig barn.
- Läs igenom och förstå bruksanvisningen och säkerhetsanvisningarna på maskinen. Lär dig hur den ska användas och vilka begränsningar den har samt potentiella risker.
- Du måste sätta dig in i hur styrningarna fungerar och det korrekta sättet att använda dem. Du måste veta hur du stannar maskinen och snabbt kopplar från styrningarna.
- Försök inte manövrera maskinen innan du har förstått hur man sköter och manövrerar motorn på rätt sätt och hur man undviker personskador och/eller materiella skador.

Arbetsområde

- Maskinen får varken startas eller användas i ett slutet utrymme. Avgaserna är farliga eftersom de innehåller kolmonoxid, en luktfri och dödlig gas. Maskinen får bara köras i ett väl ventilerat område utomhus.
- Kör aldrig maskinen där siktförhållandena är dåliga.
- Kör aldrig maskinen i terräng med branta sluttningar.

Personlig säkerhet

- Använd inte maskinen om du har intagit droger, alkohol eller medicin vilket påverkar din förmåga att använda maskinen på ett korrekt sätt.
- Klä dig på ett lämpligt sätt. Använd långbyxor, stövlar och handskar. Bär inte lös klädsel, korta byxor eller smycken av något slag. Fäst upp långt hår så att det befinner sig över axelhöjd. Håll hår, kläder och handskar borta från rörliga delar. Löst sittande kläder, smycken och långt hår kan dras in av rörliga delar.
- Använd säkerhetsutrustning. Bär alltid skyddsglasögon och hörselskydd, säkerhetshandskar och säkerhetsskor som passar förhållandena.
- Kontrollera maskinen före start. Säkerhetsanordningarna måste befinna sig på sin föreskrivna plats och vara i felfritt skick. Säkerställ att muttrar, bultar etc. är ordentligt åtdragna. Koppla från alla kopplingar och lägg i tomgångsläget innan motorn startas.
- Använd aldrig maskinen när den är i behov av reparation eller inte är i felfritt skick. Byt ut delar som är skadade, saknas eller defekta före användning. Kontrollera bränslesystemet beträffande täthet. Maskinen måste alltid vara i ett säkert drifttillstånd.
- Gör inga ändringar på säkerhetsanordningarna som inte har godkänts. Kontrollera att de används på ett korrekt sätt.
- Använd inte maskinen om gasreglaget inte startar eller stänger av motorn. Varje maskin som drivs med bensin och inte går att drivas med gasreglaget är farlig och måste bytas ut.
- Vänj dig vid att kontrollera att verktyg och inställningsnycklar har tagits bort från maskinen, innan du startar den. En inställningsnyckel eller ett verktyg som har lämnats på en roterande maskindel kan leda till personskador.
- Var uppmärksam och använd maskinen med sunt förnuft.
- Manövrera inte maskinen barfota, med sandaler eller liknande lätta skodon. Bär säkerhetsskor som skyddar dina fötter och förbättrar din stabilitet på hala ytor. Tänk alltid på att röra dig balanserat och med jämnvikt. Då har du bättre kontroll över maskinen i oväntade situationer.
- Förhindra att den startas oavsiktligt. Se till att tändningen för motorn befinner sig i FRÅN-läget innan du transporterar maskinen eller utför underhålls- eller reparationsarbeten på den. Att transportera eller utföra underhålls- eller reparationsarbeten på en maskin med påslagen tändning kan leda till olyckor.

Bränslesäkerhet

- Bränsle är ytterst brännbart och dess ånga kan explodera om den antänds. Var försiktig vid användningen för att minska risken för svåra personskador.
- När du fyller på bränsletanken igen eller tappar ur den måste du använda en föreskriftsmässig bränslebehållare i ett rent, väl ventilerat område utomhus. Rök inte och låt inga gnistor, öppna lågor eller andra antändningskällor hamna i närheten när du fyller på bränsle eller arbetar med maskinen. Fyll aldrig på tanken i slutna utrymmen.
- Håll jordade, ledande föremål som verktyg borta från friliggande, strömförande elektriska delar och anslutningar för att förhindra gnistbildning eller ljusbågar. Dessa skulle kunna antända bränsleångor.
- Stäng alltid av motorn och låt den svalna innan du fyller på bränsletanken. Ta aldrig av locket på bränsletanken eller fyll på bränsle när motorn är igång eller fortfarande varm. Använd inte maskinen om du vet att det föreligger läckage i bränslesystemet.
- Ta ut maskinen från lastbilen eller släpet på lämpligt sätt och tanka den när den står på marken. Om detta inte är möjligt, tanka maskinen på släpet med en bärbar behållare, inte med en tankpistol.
- Ta av locket långsamt för att släppa ut eventuellt tryck i tanken.
- Tankpistolen måste hela tiden fram tills tankningen är avslutad ha kvar kontakten med bränsletanken eller behållarens öppning. Använd inte någon hake som håller tankpistolen öppen.
- Fyll inte på för mycket i bränsletanken. Fyll inte tanken med mer än upp till 12,5 mm (1/2") under den nedre kanten på påfyllningsstosen för att ge plats för expansion, eftersom värmen i motorn och/eller solen leder till att bränslet expanderar.
- Skruva fast locken på bränsletank och behållare ordentligt igen och torka upp utspillt bränsle. Använd inte enheten om bränsletankens lock inte sitter ordentligt fast.
- Du får inte att starta motorn om bränsle har spillts ut. Ta bort maskinen från området där bränslet har spillts ut och förhindra att antändningskällor bildas tills bränsleångorna har avdunstat. Om du har spillt bränsle på dig själv eller din klädsel kan detta leda till allvarliga personskador om detta antänds. Tvätta därför av dig och byt kläder omgående.
- Förvara bränsle i behållare som uttryckligen är avsedda och godkända för detta ändamål.
- Fyll aldrig behållaren inuti ett fordon eller på en lastbil eller släpvagn med brännbar inklädnad. Placera alltid behållaren före påfyllningen på marken och tillräckligt långt bort från ditt fordon.
- Förvara bränslet på en sval, väl ventilerad plats, på säkert avstånd från gnistor, öppna lågor eller andra antändningskällor.

- Lagra aldrig bränsle eller maskiner med bränsle i tanken i en byggnad där ångor kan nås av gnistor, öppna lågor eller andra antändningskällor som varmvattenberedare, ugnar, torktumlare och liknande. Låt motorn svalna innan du lagrar maskinen i slutna utrymmen.

Användning och skötsel av maskinen

- Maskinen får aldrig lyftas eller bäras medan motorn är igång.
- Utöva ingen kraft på maskinen. Använd bara maskinen till det som den är avsedd för.
- Ändra inte inställningarna på varvtalsregulatorn och låt inte motorn övervarva. Varvtalsregulatorn styr motorns maximala, säkra arbetshastighet.
- Undvik kontakt med het bränsle, olja, avgaser och heta ytor. Rör inte vid motorn eller avgasdämparen. Dessa delar blir extremt varma under användningen. De fortsätter att vara heta ytterligare ett tag efter att du stängt av enheten. Låt motorn svalna innan du utför underhåll eller gör justeringar.
- Om maskinen kör emot ett främmande objekt, stanna motorn, koppla från tändkabeln, kontrollera maskinen noga beträffande skador och reparera skadorna innan du startar om maskinen och använder den.
- Stäng genast av motorn om maskinen börjar ge ifrån sig ovanliga ljud eller vibrationer, dra ut tändkabeln och sök efter orsaken. Ett ovanligt ljud eller vibrationer är normalt sett en varningssignal om en defekt.
- Använd endast reserv- och tillbehördelar som är tillåtna av tillverkaren. Om du inte beaktar detta kan det leda till personskador.
- Underhåll maskinen. Kontrollera maskinen beträffande felriktning eller blockering av rörliga delar, brott och andra fel som kan försämra maskinens funktion. Om maskinen har skadats ska den repareras innan den används. Många olyckor orsakas av dåligt underhållen utrustning.
- Håll motor och avgasdämpare fria från gräs, blad och allt för mycket smörjmedel eller kolavlagringar för att minska risken för en brand.
- Spola eller spruta aldrig vatten eller någon annan vätska över maskinen. Håll greppen torra, rena och fria från avlagringar. Rengör maskinen efter varje användning.
- Följ gällande avfallshanteringslagar och föreskrifter för bensin, olja etc. för att skydda miljön.
- Förvara den maskinen utom räckhåll för barn när den inte används och låt inte någon som inte är insatt i hur maskinen fungerar eller inte har läst igenom denna bruksanvisning få använda maskinen. I händerna på okunniga användare kan maskinen vara farlig.
- Låt endast behörig reparationspersonal reparera maskinen varvid identiska reservdelar används. Detta säkerställs att maskinens säkerhet upprätthålls.

Specifika säkerhetsregler

- Använd inte maskinen utan att bära lämpliga ytterkläder.
- Använd inte maskinen på ett tak.
- Låt inte motorn gå inne i byggnader förutom när du startar motorn och transporterar snöfräsen till eller ut ur en byggnad. Öppna dörrarna utåt, avgaserna är farliga.
- Kontrollera alltid avståndet uppåt och åt sidorna noggrant innan du påbörjar arbetet. Var alltid uppmärksam på trafiken när maskinen används på gator eller kantsten.
- Kontrollera området som ska bearbetas grundligt. Håll arbetsområdet rent och fritt från leksaker, dörrmattor, tidningar, kälkar, brädor, ledningar och andra främmande objekt som du kan snubbla över eller som kan slungas ut av inmatarskruven. Håll utkik efter svaga ställen på dockor, ramper eller i marken.
- Planera din snöfräsning så att du undviker utkastning i riktning mot personer eller till områden där materiella skador kan uppstå.
- Använd inte maskinen i närheten av sluttningar, diken eller bankar. Maskinen kan plötsligt välta om ett hjul hamnar över kanten på en klippa eller ett dike eller om kanten ger vika.
- Håll alla närvarande, barn och husdjur på minst 23 meters (75 fot) avstånd. Stanna genast enheten om någon närmar sig.
- Använd en jordad förlängningskabel och anslutningsdosa för alla maskiner med elektriska drivmotorer.
- Kontrollera kopplings- och bromsfunktionen ofta. Justera och reparera vid behov. Alla rörelser på drivhjul och inmatningsskruven måste snabbt stanna när kontrollspaken används.
- Motorn och maskinen måste hinna anpassa sig till yttertemperaturen före snöröjningen.
- Var uppmärksam på dolda faror eller trafik.
- Överbelasta inte maskinen genom att försöka röja undan snön för snabbt.
- Kasta inte undan snön högre än nödvändigt.
- Anpassa höjden på inmatningsskruvens hus för att förhindra att grus eller makadam dras in i inmatningsskruven. Låt yttersta försiktighet råda när maskinen används.
- Var försiktig för att förhindra att du glider eller faller, särskilt när du backar. Använd inte maskinen i höga hastigheter på hala ytor. Titta alltid nedåt och bakåt innan och under tiden som du rör dig bakåt.
- Kör inte maskinen i branta sluttningar. Utför inte snöröjning på tvären av sluttningen. Alla rörelser på sluttningar måste vara långsamma och stegvisa. Ändra inte hastigheten eller riktningen plötsligt. Gå långsamt tillväga för att förhindra stopp eller riktningbyten på sluttningar. Undvik att starta eller stanna i sluttningar. Parkera inte maskinen i en sluttning om det inte är absolut nödvändigt. Vid parkering i en sluttning måste du alltid spärra hjulen.

- Bryt kraftöverföringen till inmatningsskruven vid transport eller i viloläge.
- Koppla från alla styrspakar och stanna motorn innan du lämnar manöverplatsen (bakom styrstången). Vänta tills inmatningsskruven har stannat fullständigt, innan du tömmer utkastschaktet och gör några ändringar eller kontroller.
- De vanligaste orsakerna till personskador som förekommer med snöfräsen är vid handkontakt med de roterande delarna i utkastschaktet. Töm inte utkastschaktet när motorn är igång. Stäng av motorn innan du tömmer utkastschaktet och stanna kvar bakom styrstången tills alla rörliga delar står stilla. Håll aldrig händerna i utkast- eller uppsamlingsöppningarna. Använd alltid rengöringsverktyget för att tömma utkastöppningen.

Restrisker

Maskinen har tillverkats enligt senaste tekniska rön och gällande säkerhetstekniska regler. Trots detta kan det uppstå vissa restrisker vid arbetet.

- Hälsofara på grund av ström vid användning av icke korrekta elanslutningsledning.
- Innan du gör några justerings- eller underhållsarbeten, släpper du upp startknappen och drar ut nätstickkontakten.
- Trots alla vidtagna åtgärder kan det finnas restrisker som inte är uppenbara.
- Restrisker kan minimeras genom att säkerhetsanvisningar och ändamålsenlig användning liksom bruksanvisningen beaktas i sin helhet.
- Undvik tillfälliga idriftsättningar av maskinen: Driftknappen får inte tryckas in samtidigt som du sätter kontakten i eluttaget. Använd det insättningsverktyg som rekommenderas i den här instruktionsmanualen. Då får du en maskin som ger maximal effekt.
- Håll händerna borta från arbetsområdet när maskinen är i drift.

6. Tekniska specifikationer

Motor	1-cylinders 4-takt OHV
Slagvolym	196 cm ³
Motoreffekt	4,1 kW
Bränslemängd	3,6 l
Bränsletyp	Bensin blyfri minst 91 oktaning
Motoroljemängd ca	0,6 l
Motoroljetyp	SAE 5W-30 / SAE 10W-40
Maximalt tillåten lutning	20°
Starter	Reverseringsstart
Röjningsbredd	570 mm

Inmatningshöjd	535 mm
Inmatarskruv \emptyset	300 mm
Drivhjul \emptyset	330 mm
Antal växlar	6 framåt-/2 backväxlar
Vikt ca.	70 kg

Med förbehåll för tekniska ändringar!

Buller och vibration

⚠ Varning: Buller kan ha allvarlig inverkan på din hälsa. Om maskinens buller överstiger 85 dB bör du använda ett passande hörselskydd.

Typvärden buller

Ljudeffektnivå L_{WA}	96,9 dB
Ljudtrycksnivå L_{pA}	76,9 dB
Osäkerhet $K_{WA/pA}$	2,26 dB

Typvärden vibrationer

Vibrationer a_h	4,25 m/s ²
Osäkerhet K_h	1,5 m/s ²

7. Uppackning

- Öppna förpackningen och ta ut apparaten försiktigt.
- Ta bort förpackningsmaterialet, förpacknings- och transportsäkringar (om det finns).
- Kontrollera att leveransomfånget är fullständigt.
- Kontrollera apparaten och tillbehör beträffande transportsador. Vid reklamationer måste transportören genast meddelas. Senare reklamationer kan inte behandlas.
- Om möjligt, förvara förpackningen fram till utgången av garantiperioden.
- Bekanta dig med produkten innan bruk med hjälp av instruktionsmanualen.
- Använd bara originaldelar till tillbehören och till slit- och reservdelarna. Reservdelar hittar du hos din fackhandlare.
- Ange våra artikelnummer och produkttyp samt tillverkningsår vid beställningar.

⚠ VARNING!

Apparaten och förpackningsmaterialet är inga leksaker! Barn får inte leka med plastpåsar, folie och smådelar! Risk för kvävning eller andra skador!

8. Uppställning/Före idrifttagning

⚠ SE UPP!

Montera klart apparaten före idrifttagning!

Luftfilterkåpa (bild 3)

- Ta bort vingmuttern och brickan från luftfilterkåpan (17).
- Vrid luftfilterkåpan 180° så att avluftaren (19) pekar utåt.
- Montera luftfilterkåpan (17) och dra åt vingmuttern.

Styrstång med grepp och växelpått (bild 4 - 6)

- Rikta in hålen i styrstången med grepp (30) i sidodelarna och fäst styrstången med grepp (30) med skruvarna och brickorna (A) tills dessa är ordentligt åtdragna.
- Skjut på transporthjulen (34) på axlarna och stick in varje axelbult genom hålet på varje hjulnav och genom hålet i axeln.
- Fäst växelpått (33) med skruvarna och brickorna (B) i styrstången med grepp (30) tills de sitter ordentligt.
- Se till att greppen är på samma höjd och dra sedan åt alla fästelement.

Styrkabel (bild 7)

- Skjut in styrkabeln genom hålen i styrspakarna. Se till att kabeln sitter korrekt i rullstyrningarna. När kabeln rör sig lätt, haka i kabeln i kopplingsspaken.

Växelväljarspak (bild 8)

- Skjut in växelväljarspaken (31) genom öppningen i växelpått (33).
- Fäst växelväljarspaken (31) med skruvarna (C) i växelarmen.

Utkastschakt (bild 9)

- Smörj undersidan av utkastschaktets ring (om det ännu inte har gjorts).
- Montera utkastschaktet (35) över öppningen i inmatningsskruvhuset och fäst det med skruvarna (D).
- Fäst den övre spakhållaren (redan monterad på spaken) med en mutter och två fjäderbrickor (E) på övre vänster sida av styrstången.

Inställningsvev (bild 10)

- Smörj inställningsvevens skruv (5).
- För in änden på inställningsenhetens skruv i den undre hållaren och säkra den med en bricka och en fjädersprint (E).

Skraplist (bild 11)

- Placera maskinen på en jämn yta.
- Stötta inmatningsskruvens skovlar så de är 3 mm över marken.

- Kontrollera justeringen av skraplisten (b). Skraplisten (b) bör befinna sig 3 mm över och parallellt med marken.
- För att justera skraplisten (b) lossar du fästskruvarna (a), justerar skraplisten (b) och drar åt fästskruvarna (a) ordentligt igen.

Glidskor (bild 12)

- Montera de båda glidskorna med skruvarna (F) M8 x 20 mm (på den yttre sidan) och M8 x 25 mm (på den inre sidan) av inmatningsskruvhusets sidor.
- Flytta glidskorna så långt ner som möjligt. Säkerställ att de båda glidskorna är jämnt justerade.
- Dra åt skruvarna.

9. Ta i drift

⚠ SE UPP!

Montera klart apparaten före idrifttagning!

⚠ Innan du startar motorn, kontrollera oljenivån och säkerställ att motorn är i felfritt skick.

Kallstart - reverseringsstart

1. Se till att bränslekranen (21) är i OPEN-läget.
2. Flytta choken (20) till FULL-läget.
3. Tryck på avluftaren två eller tre gånger. Om temperaturen ligger under -25°C krävs det eventuellt extra luftning. Om temperaturen ligger över 10°C krävs det ingen avluftning.

Överdriven avluftning kan leda till att för mycket bränsle hamnar i cylindrarna och därigenom förhindra att motorn startar. Om detta dock förekommer, vänta några minuter innan du gör ett nytt startförsök och tryck inte på avluftaren.

4. Håll fast i reverseringsstarten (23) och dra ut linan långsamt tills du känner motstånd. Låt långsamt linan spola tillbaka.
5. Dra linan snabbt och kraftigt med en konsekvent rörelse. Pådragslinan får inte smälla tillbaka.
6. Upprepa stegen 5 och 6 tills motorn startar.
7. När motorn startar släpper du reverseringsstarten (23) och flyttar choken långsamt till FRÅN-läget.

Varmstart

Följ stegen ovan med choken kvar i FRÅN-läget och utan att använda avluftaren.

Motorn måste värma upp sig under några minuter tills den har uppnått den normala drifttemperaturen annars kan den inte uppnå sin fulla kapacitet.

Vid snö och kyla kan det förekomma att manöverelement och rörliga komponenter fryser fast. Använd inte för mycket kraft när du försöker manövrera fastfrosna styrningar. Om det uppstår svårigheter när du manövrerar en styrning eller en komponent startar du motorn och låter den gå ett par minuter.

Tips vid snöfräsning

Det är enklare och mer effektivt att utföra snöröjning- en så snart som snön har fallit.

Den bästa tiden för snöröjning är tidigt på morgonen. Vid denna tid är snön normalt sett torr och har inte utsatts för direkt solljus och värmande temperaturer.

De uppröjda vägarna bör överlappa varandra för att säkerställa att all snö röjs undan.

På stora områden börjar du i mitten och röjer snön till varje sida så att snön inte röjs flera gånger.

Vid mycket kraftigt snöfall minskar du snöröjningens bredd genom att säkerställa att vägarna överlappar varandra och arbeta långsamt.

Snön ska om möjligt röjas i vindriktningen.

Motorn måste vara fortsatt ren och fri från snö under användningen. Det främjar ventilationen och förlänger motorns hållbarhet.

Låt motorn gå ytterligare några minuter efter snöröjningen så att fukten på motorn torkar och rörliga delar inte fryser fast. Sätt igång inmatningsskruven/ drivhjulet så att kvarvarande snö avlägsnas från insidan av huset. Vrid på utkastschaktet så att det inte fryser fast. Stanna motorn, vänta tills alla rörliga delar står stilla och avlägsna all is och eventuell snö från snöfräsen. Dra i reverseringsstarten (23) flera gånger vid fränkopplad motor så att reverseringsstarten inte fryser fast.

10. Rengöring

Observera!

Stäng alltid av motorn och dra ut tändstiftskontakten inför rengöring.

Vi rekommenderar att apparaten rengörs direkt efter varje användning.

Torka av spån och damm från maskinen med en duk med jämna mellanrum.

Rengör maskinen regelbundet med en fuktig trasa och lite såpa. Använd inga rengörings- eller lösningsmedel. De skulle kunna angripa enhetens plastdelar. Se till att det inte tränger in vatten i maskinen.

11. Transport

Mellan arbetsområdena

1. Ställ gasreglaget på långsam eller i dellastpositionen.
2. Tryck så mycket på styrstången att enhetens främre del lyfter sig från marken.
3. Aktivera drivkopplingen, utan att aktivera inmatningsskruvens koppling.

Frigång (bild 16 + 17)

Använd axelsprinten för att använda drivningen eller frigången. Lås upp ett hjul så att enheten kan vända lättare eller lås upp båda hjulen för frigång.

För att låsa upp ett hjul skjuter du det inåt och sticker i axelsprinten genom det yttre axelhålet men inte genom hjulnavet.

För att spärra ett hjul skjuter du det utåt och sticker in axelsprinten genom hålet i hjulnavet och genom hjulnavet och det yttre axelhålet.

△ Stäng alltid av motorn, dra ut nyckeln och stäng bränslekranen när du transporterar enheten på en lastbil eller släpvagn. Transportera inte maskinen med motorn igång.

Var särskilt försiktig när du lastar enheten på en släpvagn eller lastbil eller lastar av den.

Surra fast enhetens chassi på transportfordonet. Fäst aldrig enheten vid stavar eller stänger som kan skadas.

12. Förvaring

Följ lagringsanvisningarna nedan i slutet av säsongen eller om snöfräsen inte ska användas de närmaste 30 dagarna.

1. Låt motorn gå med stängd bränslekran tills bränsleledningarna och förgasaren är tomma och den stannar på grund av brist på bränsle.
2. Ta ut säkerhetsstängningsnyckeln och låt motorn svalna.
3. Smörj maskinen enligt anvisningarna. (se Smörjning).
4. Rengör motorn och snöfräsen grundligt utvändigt.
5. Bättra på alla rostiga eller skadade lackytor; sandpappra de berörda områdena innan lacket appliceras och stryk på ett korrosionsskyddsmedel för att skydda metalldelar mot rost.
6. Dra åt alla lösa skruvar, bultar och säkringsmuttrar. Reparera eller byt ut alla skadade delar.
7. Täck över snöfräsen och lagra den på en ren, torr plats som inte är tillgänglig för barn.

13. Underhåll

Observera!

Stäng av motorn och dra ut tändstiftskontakten innan underhåll.

Underhållsplan

Dagligen innan driften påbörjas

- Kontroll av bränsle
- Kontroll av motorolja
- Kontroll av bränsleledningar
- Dra åt skruvar

Efter 20 drifttimmar

- Kontroll av drivremmar
- 1. Byte av motorolja
- Smörj maskinens alla rörliga delar

Efter 50 drifttimmar

- Kontroll av avgassystem

Efter 100 drifttimmar

- Kontrollera och rengör tändstift
- Ytterligare oljebyte

Motor

Byta motorolja

Efter 20 arbetstimmar måste det första oljebytet genomföras. Därefter var 100:de drifttimme.

Innan du utför oljebytet bör motoroljan värmas upp lätt (ca 50 °C). Då blir den mer tunnflytande och kan lättare rinna av. Låt motorn gå en kort stund vid behov.

1. Ta av det högra drivhjulet på oljeavtappningssidan genom att dra ut axelsprinten och ställ ett passande tråg (minst 1 l) undertill.
2. Öppna oljeavtappningsskruven (28) och motoroljelocket med oljemätsticka (27) och låt oljan rinna ut fullständigt.
3. Stäng oljeavtappningspluggen igen och dra åt den för hand.
4. Fyll på olja med hjälp av en tratt, kontrollera oljenivån med mätstickan och stäng till igen.

Rekommenderad motorolja SAE 10W-30 eller SAE 10W-40 (beroende på användningstemperatur).

Avfallshantera uttjänt olja korrekt på en anvisad uppsamlingsplats för gammal olja. Det är förbjudet att hälla ut gammal olja på marken eller att blanda den med annat avfall.

Följ ovanstående punkter 1-3 för att tappa av motorolja och stäng även påfyllningsstosen (mätstickan) igen.

Vid avtappningen av bensinen stänger du först bränslekranen, öppnar därefter tanklocket och låter all bensinen rinna ut i en tillräckligt stor behållare, genom att tippa maskinen eller suga upp den.

Stäng därefter tanklocket igen.

Observera! Förbjudet att röka och elda. Explosionsrisk!

Smörjning (bild 29 + 30)

Inmatningsskruvens växellåda

Växellådan har fyllts med smörjmedel upp till lämplig nivå på fabriken. Det behövs inget ytterligare smörjmedel, såvida det inte finns tecken på läckage eller om reparationsarbeten har utförts på växellådan. Om smörjmedel behövs, använd GL-5 eller GL-6, SAE-95, EP växellådssmörjmedel. Använd inte syntetisk olja.

Allmän smörjning

Smörj in maskinens alla rörliga delar lätt i slutet av säsongen eller efter 20 drifttimmar.

- Låt det inte komma smörjmedel på bromslänkar, bromsskivor eller remmar. Olja inte in maskinen för mycket; överskottsolja kan komma in i kördrivningen och leda till att drivremmen glider av.
- När inmatningsskruvschaktet ska smörjas in avlägsnar du gaffelbultarna för att applicera olja på schaktets insida samt avståndslister och flänslagren som befinner sig på schaktets båda ändar.
- Ta bort hjulen för att smörja hjulaxeln.

Reparation

Inmatningsskruvens rem (bild 18 - 21)

Om remmen till inmatningsskruvens är utsliten, full av olja eller skadad på annat sätt går du tillväga på följande sätt för att byta ut remmen.

1. För att förhindra spill tappar du ur bränslet från tanken genom att stänga bränslekranen och låta motorn gå tills den stannar. Därefter öppnar du tanklocket och låter all resterande bensin rinna ut i en tillräckligt stor behållare, genom att tippa maskinen eller suga upp bensinen med en handpump. Stäng därefter tanklocket igen.
2. Ta bort de två skruvarna som håller fast remkåpan och ställ kåpan åt sidan.
3. Rulla av inmatningsskruvens rem från motorrullen.
4. Vrid försiktigt snöfräsen uppåt och framåt så att den står på inmatningsskruvhuset.
5. Ta bort kåpan för chassit från snöfräsens undersida genom att skruva loss skruvarna som håller fast kåpan.
6. Ta bort remmen/remmarna från inmatningsskruvrullen och skjut ut remmen/remmarna mellan fästbygel och inmatningsskruvrullen.
7. Byt ut inmatningsskruvremmen genom att utföra anvisningarna i omvänd ordningsföljd.

Drivrem (bild 22 - 24)

Om drivremmen är utsliten, full av olja eller skadad på annat sätt går du tillväga på följande sätt för att byta ut remmen.

1. För att förhindra spill tappar du ur bränslet från tanken genom att stänga bränslekranen och låta motorn gå tills den stannar. Därefter öppnar du tanklocket och låter all resterande bensin rinna ut i en tillräckligt stor behållare, genom att tippa maskinen eller suga upp bensinen. Stäng därefter tanklocket igen.
2. Ta bort de två skruvarna som håller fast remkåpan och ställ kåpan åt sidan.
3. Ta bort remmen på följande sätt:
 - Rulla av inmatningsskruvens rem från motorrullen.
 - Vrid spännrullen åt höger för att minska spänningen.
 - Lyft remmen från motorrullen.
4. Vrid försiktigt snöfräsen uppåt och framåt så att den står på inmatningsskruvhuset.
5. Ta bort kåpan för chassit från snöfräsens undersida genom att skruva loss skruvarna som håller fast kåpan.
6. Skjut ut drivremmen från rullen och mellan friktionshjulet och friktionsskivan.
7. Ta bort remmen och sätt på den nya med omvänd ordningsföljd.

Om du håller ner drivkopplingsspaken så förenklar detta installationen av den nya remmen.

Om du har någon som kan hjälpa till kan du också sära inmatningsskruvhuset från chassit när du byter ut remmen.

1. Stäng av motorn, dra ut nyckeln, stäng bränslekranen och låt enheten svalna av fullständigt.
 2. Ta av remkåpan.
 3. Ta bort schaktväxellådans kåpa och dra ut schaktspärrkabeln, avskärmningskabeln och styrstaget för utkastschaktet.
 4. Ta bort kåpan nedtill för att förhindra att enheten deformeras om den välter.
 5. Skruva loss skruvarna som fäster inmatningsskruvhuset vid chassit (två på varje sida). Tippa inmatningsskruvhuset och chassit så att de säras på sig.
 6. Byt ut inmatningsskruvremmen eller drivremmen.
 7. Tippa inmatningsskruvremmen och chassit så att de fogas samman igen och säkra dem med skruvar.
- Om du håller ner inmatningsskruvens kopplingsspak så förenklar detta återupptagningen av inmatningsskruvhusets förbindelse med chassit.
8. Placera remmen/remmarna på motorlöprullen/arna.
 9. Montera schaktspärrkabeln, avskärmningskabeln och styrstaget för utkastschaktet igen.
 10. Montera schaktväxellådskåpan igen.

Byte av friktionshjul (bild 25 - 28)

Om snöfräsen inte rör sig framåt när drivkopplingen är inkopplad och en justering av kopplingsstyrkabeln inte avhjälper problemet måste friktionshjulen eventuellt bytas ut.

1. För att förhindra spill tappar du ur bränslet från tanken genom att stänga bränslekranen och låta motorn gå tills den stannar. Därefter öppnar du tanklocket och låter all resterande bensin rinna ut i en tillräckligt stor behållare, genom att tippa maskinen eller suga upp bensinen. Stäng därefter tanklocket igen.
2. Vrid försiktigt snöfräsen uppåt och framåt så att den står på inmatningsskruvhuset.
3. Ta bort kåpan/kåporna för chassit från snöfräsens undersida genom att skruva loss skruvarna som håller fast kåpan/kåporna.
4. Ta av hjulen genom att dra ut axelsprinten.
5. Ta försiktigt bort sexkantskruven som fäster sexkantskaftet på snöfräsens chassi och knacka lätt på skaftets ände för att lossa kullagret från den högra sidan av chassit. Var försiktig så att du inte skadar gängen på skaftet.
6. Lossa och ta bort det andra kullagret från vänstra sidan av chassit genom att ta bort fjäderringen.
7. Dra försiktigt ut sexkantsaxeln nedåt och åt vänster innan du drar ut friktionsdrivningen från axeln.

Inmatningsskruvkoppling och drivkoppling (bild 15)

När inmatningsskruvens kopplingsspak eller drivkopplingen är fränkopplade och befinner sig i urhakat läge bör kabeln förfoga över väldigt lite slack. Den ska vara stram.

Inmatningsskruven måste stanna inom 5 sekunder när inmatningsskruvens kopplingsspak kopplas från. Om inmatningsskruvkopplingen inte kan aktiveras eller deaktiveras korrekt ska inmatningsskruvkopplingen justeras före drift.

Om snöfräsens drivning periodiskt deaktiveras i drift eller rör sig när du kopplar från drivkopplingsspaken ska drivkopplingen justeras före drift.

Både inmatningsskruvkopplingen och drivkopplingen kan justeras i båda ändar av sin styrkabel.

1. Lossa inställningsmuttern (c) på bowdenvajerns fäste (d).
2. Skjut styrkabeln upp eller ner genom att skruva inställningsmuttrarna för att strama åt kabeln eller ge mer slack.
3. Skruva på inställningsmuttern (c) för att skjuta kabeln nedåt eller uppåt för att på så sätt strama åt kabeln eller ge mer slack.
4. Dra åt muttrarna ordentligt efter att justeringen utförts på detta sätt.

Uppge följande information om du har frågor:

- Märkskyltens uppgifter
- Motoruppgifter på typskylten

Viktig information för reparation:

Vid returnering av apparaten för reparation på servicestation, observera att denna av säkerhetsskäl ska vara tömd på olja och bränsle.

Serviceinformation

Tänk på att produktens följande delar slits naturligt eller under bruk, eller att följande delar används som förbrukningsmaterial.

Slitdelar*: Sopborstar, drivremmar, motorolja, tändstift, luftfilter, gummiläpp uppsamlingsbox, skraplist snöblad, hjul

* Ingår inte obligatoriskt i leveransomfånget!

Du kan få reservdelar och tillbehör från vårt servicecenter. För att göra detta, skanna QR-koden på förstasidan.

14. Avfallshantering och återvinning

Anvisningar beträffande förpackningen



Förpackningsmaterialen kan återvinnas. Avfallshandla förpackningar miljövänligt.

Kommun- eller stadsförvaltningen kan ge information om hur uttjänta apparater kasseras.

Bränsle och oljor

- Bränsletanken och behållaren med motorolja måste tömmas innan apparaten avfallshandlas!
- Bränsle och motorolja ska inte kastas i hushållsso-porna utan lämnas till separat insamling respektive avfallshantering!
- Tomma olje- och bränslebehållare måste avfallshandlas miljövänligt.

15. Felsökning

I den följande tabellen anges felsymtom och det beskrivs hur du kan avhjälpa dem om din maskin någon gång inte skulle fungera som den ska. Om du inte kan lokalisera och avhjälpa problemet på detta sätt så kontaktar du din serviceverkstad.

Störning	Möjlig orsak	Åtgärd
E-startern roterar inte (på modeller som är utrustade med sådan).	Förlängningskabeln är inte ansluten.	Anslut förlängningskabeln till eluttaget och/eller till maskinen.
	Förlängningskabeln är utsliten, korroderad eller skadad.	Byt ut förlängningskabeln.
	Eluttaget leder ingen ström.	Låt en behörig elektriker återupprätta eluttagets strömförsörjning.
Motorn startar inte.	Choken är inte i CHOKE-läget.	Säkerställ att choken är i CHOKE-läget.
	Motorn inte luftats.	Avlufta motorn enligt denna bruksanvisning.
	För mycket bränsle i motorn.	Vänta några minuter innan ett nytt startförsök, använd INTE avluftaren.
	Bränslekranen är stängd.	Öppna bränslekranen.
	Gasreglaget befinner sig i STOPP-läget eller så står Till-/frånbrytaren på FRÅN.	Ställ gasreglaget i SNABB-läget eller TILL-/FRÅN-brytaren på TILL.
	Tändkabeln är lös eller inte ansluten till tändstiftet.	Anslut tändkabeln till tändstiftet igen.
	Bränsletanken är tom eller innehåller gammalt bränsle.	Fyll tanken igen med ren, färsk bensin.
	Tändstiftet är defekt.	Rengör det, justera avståndet eller byt ut det.
	Säkerhetständningsnyckeln får ingen kontakt.	Stick in säkerhetständningsnyckeln.
	Motoroljenivån i vevhuset är för låg eller för hög.	Fyll på olja eller tappa ur lite olja för att anpassa oljenivån i vevhuset.
Tomgång eller motor går ojämnt.	Motorn går i CHOKE-läget.	Ställ choken i KÖR-läget.
	Bränsletanken är nästan tom eller innehåller gammalt bränsle.	Fyll tanken igen med ren, färsk bensin.
	Bränslet är förorenat.	Ersätt med rent bränsle.
	Förgasaren är inte korrekt inställd.	Kontakta en auktoriserad fackverkstad.
	För högt varvtal.	Kontakta en auktoriserad fackverkstad.
	Bränslekranen är inte helt öppen eller så är bränsleledningen igensatt.	Öppna bränslekranen eller rengör bränsleledningen.
	Tändkabeln är lös.	Fäst tändkabeln.
	Tändstiftet är defekt.	Rengör det, justera avståndet eller byt ut det.
	Motoroljenivån i vevhuset är för låg eller för hög.	Fyll på olja eller tappa ur lite olja för att anpassa oljenivån i vevhuset.
Motorn är överhettad.	Förgasaren är inte korrekt inställd.	Kontakta en auktoriserad fackverkstad.
Överdriven vibration.	Lösa eller skadade delar.	Efterdra åt alla fästen eller byt ut skadade delar.
Ingen ström till belysning eller uppvärmda grepp (om utrustad med sådana).	Tändkabeln är lös.	Fäst tändkabeln.
	Tankavluftningen är igensatt.	Rengör eller byt ut tanklocket.
	Avgasdämparen är smutsig eller skadad.	Rengör eller byt ut avgasdämparen.

Inget kördrivning.	Drivstyrkabeln sitter inte riktigt fast.	Justera drivstyrkabeln.
	Drivremmen är lös eller skadad.	Byt ut drivremmen.
	Friktionshjulet är utslitet.	Byt ut friktionshjulet.
Ingen eller långsammare snöutkastning.	Utkastningskanalen är igensatt.	Rengör utkastningskanalen.
	Inmatningsskruvarna eller drivhjulet är blockerade.	Avlägsna avlagringar eller främmande objekt ur inmatningsskraven eller drivhjulet.
	Inmatningsskravens styrkabel sitter inte riktigt fast.	Justera inmatningsskravens drivstyrningskabel.
	Inmatningsskravens drivrem är lös eller skadad.	Byt ut inmatningsskravens drivrem.
	Tistelbulten/-bultarna har kapats av.	Sätt på en ny tistelbult.
	Gasreglaget befinner sig inte i SNABB-läget under snöröjningen.	Ställ gasreglaget i SNABB-läget.
	Rörelsen är för snabb för att röja undan snön.	Lägg i en lägre växel.
	För mycket snö blir undanfräst.	Sänk hastigheten och röjningsbredden.
	Du försöker röja undan snö som är alltför kompakt eller våt.	Överbelasta inte maskinen med mycket tung eller våt snö.
	Inmatningsskraven har frusit fast.	Flytta enheten till en annan varmare plats för att tina upp.
Utkastschaktet hakar inte fast eller rör sig inte.	Manövreringen av utkastschaktet är inte rätt inställd.	Ställ in manövreringen av utkastschaktet rätt.
	Din maskin är inte korrekt monterad.	Ta isär schaktet och montera ihop det igen enligt denna bruksanvisning.
Maskinen röjer inte snön från ytan på ett korrekt sätt.	Glidskorna och/eller skraplisten är inte korrekt justerade.	Justera glidskorna och/eller skraplisten.
	Trycket i däcken är inte jämnt.	Kontrollera trycket i ett eller båda däcken och justera det.

Tuotteessa olevien symbolien selitys

Tässä käyttöoppaassa olevien symbolien käytön tarkoituksena on kiinnittää huomiosi mahdollisiin riskeihin. Turvallisuusmerkit ja selitykset on ymmärrettävä tarkalleen oikein. Varoitukset itsessään eivät poista riskejä eivätkä korvaa onnettomuuksien ehkäisyyn tarvittavia toimenpiteitä.

	Lue ja huomioi käyttöohje ja turvallisuusohjeet ennen käyttöönottoa.
	Käytä suojalaseja. Käytä kuulosuojaimia.
	Käytä turvajalkineita.
	Suoja- ja turvalaitteita ei saa poistaa eikä niitä saa muuttaa luvattomasti.
	Älä koske kuumaan pakoputkeen, hammaspyöräkoteloon tai sylintereihin.
	Tupakointi tai avotulen teko kielletty.
	Pysyttele loitolla pyörivistä kierukoista.
	Pidä kätesi loitolla syöttö- ja poistoaukoista koneen käydessä.
	Älä koskaan suuntaa poistoa kohti ihmisiä tai esineitä.
	Sammuta moottori, vedä sytytystulppapistoke irti ja lue ohje ennen kuin alat suorittaa korjauksia tai säätöjä.
	Tukokset saa poistaa vain puhdistustyökalulla. Älä koskaan käytä käsiäsi.
	Sivullisten on pysyteltävä loitolla.
	Ennen käyttöpaikalta poistumista on moottori sammutettava ja virta-avain vedettävä irti.

	<p>Huomio! Pakokaasujen aiheuttama myrkytysvaara.</p>
	<p>Tärkeää! Pakokaasut ovat myrkyllisiä. älä siksi käytä moottoria tiloissa, joissa on huono ilmanvaihto.</p>
	<p>Äänitehotaso desibeleinä (dB).</p>
	<p>Ohjausvipu: Käytä oikeaa vipua oikealle kääntymiseen ja vasenta vipua vasemmalle kääntymiseen.</p>
	<p>Tasauspyörästäön lukituksen vipu: Paina laukaisinta vapauttaaksesi tasauspyörästäön lukituksen kääntymisen helpottamiseksi.</p>
	<p>Käyttöakselin kytkimen vipu: Paina kytkinvipua kahvaa vasten kytkeäksesi pyöräkoneiston päälle. Vapauta vipu kytkeäksesi pois. Huomio: Kytke käyttöakselin kytkimen vipu pois aina ennen nopeuden muuttamista. Tämän ohjeen huomioimatta jättäminen johtaa lumilingon vahingoittumiseen.</p>
	<p>Kierukan kytkinvipu: Paina kytkinvipua kahvaa vasten kytkeäksesi kierukan päälle ja aloittaaksesi lumen linkouksen. Vapauta vipu kytkeäksesi pois.</p>
	<p>Valot: Valot lisäävät turvallisuutta huonossa näkyvyydessä. Kytke päälle asettamalla virtakytkimen I-asentoon.</p>
	<p>Tuote vastaa voimassa olevia eurooppalaisia direktiivejä.</p>
<p>⚠ Huomio!</p>	<p>Tämän käyttöohjeen turvallisuuteen liittyvät kohdat on merkitty tällä merkillä</p>

Sisällysluettelo:
Sivu:

1.	Johdanto.....	99
2.	Laitteen kuvaus	99
3.	Toimituksen sisältö	99
4.	Määräystenmukainen käyttö	99
5.	Turvallisuusohjeet.....	100
6.	Tekniset tiedot	102
7.	Purkaminen pakkauksesta	103
8.	Asennus / ennen käyttöönottoa.....	103
9.	Käyttöön ottaminen	104
10.	Puhdistus.....	105
11.	Kuljetus.....	105
12.	Varastointi.....	105
13.	Huolto	105
14.	Hävittäminen ja kierrätys.....	107
15.	Ohjeet häiriöiden poistoon	108
16.	Vaatimustenmukaisuusvakuutus	140

1. Johdanto

Valmistaja:

Scheppach GmbH
Günzburger Straße 69
D-89335 Ichenhausen

Arvoisa asiakas

Toivotamme sinulle paljon iloa ja menestystä työkennellessäsi uudella laitteellasi.

Huomautus:

Tämän laitteen valmistaja ei tuotevastuulain mukaan vastaa vahingoista, joita aiheutuu tälle laitteelle tai tämän laitteen käytön seurauksena, jos vahinkotapaus liittyy johonkin seuraavista:

- epäasianmukainen käsittely,
- Käyttöohjeen laiminlyönti
- Ulkopuolisten, valtuuttamattomien henkilöiden toimesta tehdyt korjaukset
- Muiden kuin alkuperäisten varaosien asennus ja vaihtaminen
- määräystenvastainen käyttö

Huomaa:

Lue käyttöohjeen koko sisältö ennen asennusta ja käyttöönottoa.

Tämän käyttöohjeen tarkoituksena on helpottaa laitteeseen perehtymistä ja sen määräystenmukaisten käyttömahdollisuuksien hyödyntämistä.

Käyttöohje sisältää tärkeitä ohjeita turvalliseen, asianmukaiseen ja taloudelliseen työskentelyyn laitteella ja tietoja siitä, miten vältetään vaaroja, säädetään korjauskustannuksissa, ehkäistään seisokkeja ja parannetaan laitteen luotettavuutta ja pidennetään sen käyttöikä.

Tässä käyttöohjeessa olevien turvallisuusohjeiden lisäksi on ehdottomasti huomioitava kansalliset laitteen käyttöä koskevat määräykset.

Säilytä käyttöohjetta laitteen yhteydessä muovikuorossa lialta ja kosteudelta suojattuna. Jokaisen käyttöhenkilön on luettava se huolellisesti ja noudatettava sitä tunnontarkasti aina ennen työn aloittamista.

Laitteen parissa saavat työskennellä vain sellaiset henkilöt, jotka ovat saaneet tarvittavat tiedot laitteen käytöstä ja siihen liittyvistä vaaroista. Määrättyä alikärajaa on noudatettava.

Tämän käyttöohjeen sisältämien turvaohjeiden ja maasi erityisten määräysten lisäksi on noudatettava rakenteeltaan samanlaisten koneiden käytöstä yleisesti hyväksytyjä sääntöjä.

Emme ota vastuuta onnettomuuksista tai vahingoista, jotka seuraavat tämän käyttöohjeen ja turvallisuusohjeiden laiminlyönnistä.

2. Laitteen kuvaus

1. Käyttöakselin kytkimen vipu
2. Kierukan kytkinvipu
3. Valot
4. Vaihevipu
5. Säätokampi
6. Poistokorkeuden käyttövipu
7. Poistoputken suojuus
8. Hihnasuojuus
9. Poistoputki
10. Liukujalakset
11. Murtopultti
12. Kaavinterä
13. Kierukka
14. Kierukan vaihteistokotelo
15. Putken puhdistustyökalu
16. Sivuleikkauksilistat (eivät sisälly toimitukseen)

Moottori

17. Ilmansuodattimen suojuus
18. Säiliön korkki
19. Ilmanpoistin
20. Rikastin
21. Polttoainehana
22. Virtakytkin
23. suunnanvaihtokytkin
24. Virtajohdon pistoke (jos kuuluu varustukseen)
25. Sähkökäynnistin (jos kuuluu varustukseen)
26. Sähkökäynnistyspainike (jos kuuluu varustukseen)
27. Moottoriöljysäiliön korkki, jonka yhteydessä öljynmittatikku
28. öljyntyhjennysruuvi

3. Toimituksen sisältö

29. Lumilinkoyksikkö
30. Kahvallinen ohjaustanko
31. Vaihevipu
32. Säätokampi
33. Kytkinlevy
34. kuljetuspyörät
35. Poistoputki
36. Putken puhdistustyökalu
37. Käyttöohje
38. lisävarustepussi
39. Lisävarustepussi asennustarvikkeita varten

4. Määräystenmukainen käyttö

Konetta saa käyttää vain sen käyttötarkoituksen mukaisesti. Kaikki muunlainen käyttö katsotaan määrätystenvastaiseksi käytöksi. Kaikista näin syntyneistä vahingoista ja tapaturmista vastaa käyttäjä, ei valmistaja.

Laite on tarkoitettu vain lumitöitä varten.

Määräystenmukaiseen käyttöön kuuluu myös turvallisuusohjeiden ja asennusohjeen sekä käyttöohjeessa olevien ohjeiden huomioiminen.

Konetta käyttävien ja huoltavien henkilöiden on perehdyttävä niihin ja heillä on oltava tiedot mahdollisista vaaroista.

Sen lisäksi voimassa olevien tapaturmantorjuntamääräyksiä on noudatettava tunnontarkasti.

Muita yleisiä työterveys- ja turvateknisiä säädöksiä on noudatettava.

Jos koneeseen tehdään muutoksia, valmistaja ei ota mitään vastuuta siitä aiheutuvista vahingoista.

Konetta saa käyttää vain valmistajan alkuperäisillä osilla ja alkuperäisillä lisävarusteilla.

Valmistajan määrittämiä turvallisuus-, työ- ja huoltomääräyksiä ja teknisissä tiedoissa annettuja mittoja on noudatettava.

Huomaa, että laitteitamme ei ole tarkoitettu kaupalliseen käyttöön, ammatin harjoittamiseen tai teolliseen käyttöön. Takuu ei ole voimassa, jos laitetta käytetään kaupalliseen tarkoitukseen, käsityöammatin harjoittamiseen tai teollisuudessa tai jossain muussa näitä vastaavassa toiminnassa.

5. Turvallisuusohjeet

Yleiset turvallisuusohjeet

Perehdy koneen toimintaan

- Vain koulutetut aikuiset saavat käyttää konetta - lapset eivät saa koskaan käyttää sitä.
- Lue käyttöohje ja koneeseen kiinnitetyt turvallisuusohjeet ja omaksu niissä olevat tiedot. Opettele käyttämään laitetta ja tunnista omat rajoitteesi ja mahdolliset vaarat.
- Perehdy laitteen ohjaimiin ja niiden asianmukaiseen käyttöön. Käyttäjän on tiedettävä, miten kone pysäytetään ja miten ohjaimet kytketään nopeasti pois päältä.
- Älä yritä käyttää konetta ennen kuin olet ymmärtänyt täydellisesti, miten moottoria käytetään ja huolletaan asianmukaisesti ja miten tapaturmat ja/tai aineelliset vahingot voidaan välttää.

Työalue

- Älä koskaan käynnistä tai käytä moottoria suljetussa tilassa. Pakokaasut ovat vaarallisia ja sisältävät hiilimonoksidia, joka on hajutonta ja tappavan myrkyllistä kaasua. Käytä tätä laitetta vain hyvin tuuletetuissa ulkotiloissa.
- Älä koskaan käytä konetta, kun näkyvyys on huono.
- Älä koskaan käytä konetta jyrkässä maastossa.

Henkilökohtainen turvallisuus

- Älä koskaan käytä konetta huumeiden, alkoholin tai sellaisten lääkeaineiden vaikutuksen alaisena, jotka voivat heikentää kykyäsi käyttää konetta asianmukaisella tavalla.
- Pukeudu asianmukaisella tavalla. Käytä pitkälahkeisia housuja, saappaita ja käsineitä. Älä käytä väljiä vaatteita, lyhytlahkeisia housuja tai minkäänlaisia koruja. Sido pitkät hiukset niin, etteivät ne ulotu olkapään alapuolelle. Pidä hiuksesi, vaatteesi ja käsineesi loitolla liikkuvista osista. Väljät vaatteet, korut tai pitkät hiukset voivat takertua liikkuviin osiin.
- Käytä turvavarusteita. Käytä aina käyttöolosuhteisiin sopivia suojalaseja, kuulosuojaimia, suojäkäsineitä ja turvajalkineita.
- Tarkasta kone aina ennen käynnistystä. Turvalaitteiden on oltava omilla paikoillaan ja moitteettomassa kunnossa. Varmista, että kaikki tapit jne. on kiristetty hyvin. Kytke kaikki kytkimet pois ja säädä tyhjäkäynnille ennen moottorin käynnistämistä.
- Älä koskaan käytä konetta, jos se vaatii korjaamista tai on puutteellisessa kunnossa. Vaihda vahingoittuneet, puuttuvat tai vialliset osat ennen käyttöä. Tarkasta polttoainejärjestelmän tiiviys. Koneen on oltava aina turvallisessa käyttökunnossa.
- Älä koskaan tee luvattomia muutoksia turvalaitteisiin. Tarkasta niiden asianmukainen toiminta säännöllisesti.
- Älä käytä konetta, jos kaasuvipu ei kytke moottoria päälle tai pois. Bensiinikäyttöiset koneet, joita ei voi hallita kaasuvivulla, ovat vaarallisia ja ne on vaihdettava.
- Ota tavaksesi tarkistaa, että työkalut ja säätöavaimet on poistettu koneesta ennen sen käynnistämistä. Pyörivään koneen osaan jäävä säätöavain tai työkalu voi aiheuttaa ruumiinvammoja.
- Ole tarkkaavainen ja noudata tervettä harkintaa, kun käytät konetta.
- Älä käytä konetta avojaloin tai sandaaleilla ja vastaavilla kevyillä jalkineilla. Käytä turvajalkineita, jotka suojaavat jalkojasi ja joilla on hyvä pito liukkailla pinnoilla. Varmista aina hyvä pito ja tasapaino. Näin pidät koneen paremmin hallinnassa odottamattomissa tilanteissa.
- Estä tahaton käynnistyminen. Varmista, että moottorin virta-avain on asetettu POIS-asentoon ennen koneen kuljetusta tai ennen koneelle tehtäviä huolto- tai korjaustöitä. Koneen kuljettaminen tai koneelle tehtävät huolto- tai korjaustyöt virran ollessa päälle kytkettynä voivat johtaa onnettomuuksiin.

Polttoaineturvallisuus

- Polttoaine syttyy erittäin herkästi palamaan ja sen höyryt voivat syttyessään räjähtää. Käsittele varovaisesti vähentääksesi vakavien ruumiinvammojen riskiä.
- Kun polttoainesäiliö täytetään uudelleen tai tyhjenetään, on käytettävä määräystenmukaista polttoainesäiliötä puhtaassa, hyvin tuuletetussa tilassa. Älä tupakoi äläkä salli kipinöitä, avotulta tai muita syttymislähteitä sen paikan lähellä, missä polttoainetta lisätään tai missä konetta käytetään. Älä koskaan täytä polttoainesäiliötä suljetuissa tiloissa.
- Pidä maadoitetut johtokykyiset esineet, kuten työkalut, loitolla virtaa johtavista sähköosista ja liitoksista kipinöiden tai valokaarien välttämiseksi. Nämä tapahtumat voivat aiheuttaa polttoainehöyryjen syttymisen.
- Sammuta moottori ja anna sen jäähtyä aina ennen polttoainesäiliön täyttämistä. Älä koskaan poista polttoainesäiliön korkkia tai täytä polttoainetta moottorin käydessä tai sen ollessa kuuma. Älä koskaan käytä konetta, jos polttoainejärjestelmässä on vuotoja.
- Ota kone niin kauas kuormavaunusta tai perävaunusta kuin on käytännöllistä ja tankkaa se maassa. Jos tämä ei ole mahdollista, tankkaa kone perävaunun päällä käyttäen kannettavaa kanisteria, ei tankkauspistoolia.
- Avaa polttoainesäiliön korkki hitaasti, jotta säiliössä oleva paine pääsee purkautumaan hallitusti.
- Tankkauspistoolin on oltava tankkauksen lopettamiseen asti tukevasti kiinni polttoainesäiliössä tai säiliön aukossa. Älä käytä laitetta, joka lukitsee tankkauspistoolin auki-asentoon.
- Älä koskaan täytä polttoainesäiliötä liikaa. Älä täytä säiliötä enempää kuin 12,5 mm (1/2") täyttöputken alareunan alapuolelle, jotta polttoaineen laajenemiselle jää tilaa, koska moottorin kuumuus ja/tai auringon lämmittävä vaikutus saa polttoaineen laajenemaan.
- Aseta kaikki polttoainesäiliön ja kanisterin korkit kunnolla takaisin paikoilleen ja pyyhi läikkyneet polttoaine pois. Älä koskaan käytä konetta, jos polttoainesäiliön korkki ei ole lujasti paikallaan.
- Moottoria ei saa käynnistää, jos polttoainetta on läikkyneet. Poista kone polttoaineen läikkymiskohdasta ja estä syttymislähteiden muodostuminen, kunnes polttoainehöyryt ovat haihtuneet. Jos polttoainetta on läikkyneet vaatteillesi, seurauksena voi olla vakava ruumiinvamma, jos läikkymiskohta syttyy palamaan. Pese ja vaihda vaatteet sen vuoksi viipymättä.
- Säilytä polttoainetta säiliöissä, jotka on suunniteltu ja hyväksytty nimenomaan tähän tarkoitukseen.
- Älä koskaan täytä säiliötä ajoneuvossa tai sellaisen kuormavaunun tai perävaunun päällä, jossa on palavasta materiaalista valmistettu verhoilu. Sijoita säiliö ennen täyttämistä aina maahan ja riittävän etäälle ajoneuvostasi.

- Varastoi polttoainetta viileässä, hyvin tuuletetussa paikassa ja turvallisen etäisyyden päässä kipinöistä, avoliekeistä tai muista syttymislähteistä.
- Älä koskaan varastoi polttoainetta tai koneita, joiden säiliössä on polttoainetta, sellaisissa rakennuksissa, joissa höyryt voivat altistua kipinöille, avoliekeille tai muille syttymislähteille, kuten vesilämmittimille, uuneille, pyykinkuivauslaitteille ja vastaaville. Anna moottorin jäähtyä ennen kuin varastoit konetta suljetuissa tiloissa.

Koneen käyttäminen ja hoitaminen

- Älä koskaan nosta konetta tai kannu sitä moottorin käydessä.
- Älä kohdistu koneeseen voimaa. Käytä konetta vain sille määriteltyyn käyttötarkoitukseen.
- Älä muuta kierrosluvun säätimen asetuksia äläkä käytä moottoria ylikierroksilla. Kierrosluvun säätimellä ohjataan moottorin suurinta sallittua käyttönopeutta.
- Vältä kosketusta kuumaan polttoaineeseen, öljyyn, pakokaasuihin ja kuumiin pintoihin. Älä koske moottoriin tai pakoputkeen. Nämä osat tulevat käytön aikana erittäin kuumiksi. Ne pysyvät jonkin aikaa kuumina vielä sen jälkeen, kun laite on sammutettu. Anna moottorin jäähtyä ennen kuin suoritat huoltoja tai säätöjä.
- Jos osutaan ulkoiseen esineeseen, sammuta moottori, irrota sytytysvirtajohto, tarkasta kone perusteellisesti vaurioiden varalta ja korjaa vauriot ennen kuin kone käynnistetään ja ennen kuin sitä käytetään uudelleen.
- Jos kone alkaa pitää epätavallista ääntä tai jos se alkaa täristä, sammuta moottori heti, irrota sytytysvirtajohto ja etsi vian syy. Epätavallinen ääni tai tärinä on yleensä vian varoitusmerkki.
- Käytä vain valmistajan hyväksymiä varaosia ja lisävarusteita. Ohjeen huomioimatta jättäminen voi johtaa ruumiinvammoihin.
- Huolla konetta. Tarkasta, ettei konetta ole suunnattu väärin eikä liikkuvat osat ole juuttuneet, ettei osia ole murtunut eikä ole muita virheitä, jotka voivat haitata koneen toimintaa. Jos kone on vahingoittunut, korjauta se ennen käyttöä. Monet onnettomuudet johtuvat huonosti huolletuista varusteista.
- Poista ruoho, lehdet ja liiallinen voiteluaine tai hiilikertymät moottorista ja pakoputkistosta vähentääksesi tulipaloriskiä.
- Älä koskaan kaada tai ruiskuta vettä tai muuta nestettä laitteen päälle. Kahvojen on oltava kuivia ja puhtaita eikä niissä saa olla jätteitä. Puhdista kone jokaisen käyttökerran jälkeen.
- Noudata bensiinin, öljyn jne. osalta voimassa olevia jätteiden hävittämistä koskevia määräyksiä ja direktiivejä ympäristön suojelemiseksi.
- Säilytä käyttämätöntä konetta poissa lasten ulottuvilta. Älä anna sellaisten henkilöiden käyttää konetta, jotka eivät ole perehtyneet koneeseen tai ohjeisiin. Kone on kouluttamattomien käyttäjien käsissä vaarallinen.

- Korjauta kone vain pätevällä korjaushenkilöllä ja käyttäen identtisiä varaosia. Näin varmistetaan koneen pysyminen turvallisessa kunnossa.

Erityiset turvamääräykset

- Älä käytä konetta ilman sopivia talvivaatteita.
- Älä käytä konetta katolla.
- Älä anna moottorin käydä rakennuksissa, paitsi moottoria käynnistettäessä ja kun lumilinko siirretään rakennuksen sisälle tai ulos siitä. Avaa ovet ulos; pakokaasut ovat vaarallisia.
- Tarkasta etäisyys ylös ja sivulle huolellisesti aina ennen käyttöä. Huomioi aina liikenne, kun konetta käytetään tiellä tai reunakivillä.
- Tarkasta käsiteltävä alue perusteellisesti. Pidä työalue puhtaana ja poista siitä leikkikalut, matot, sanomalehdet, kelkat, laudat, rautalangat ja muut vieraat esineet, joihin voi kompastua tai jotka voivat joutua koneen kierukkaan ja viskoutua poistoputken kautta ulos. Huomioi rampeissa tai maaperässä olevat heikot kohdat.
- Suunnittele lumen linkousreitti siten, että vältät poiston kohti ihmisiä tai sellaisia alueita, joissa voi syntyä aineellisia vahinkoja.
- Älä käytä konetta rinteiden, kuoppien tai maapenkereiden lähellä. Kone voi kaatua äkillisesti, jos pyörä menee jyrkanteen tai kuopan reunan yli tai kallistuu reunalla.
- Pidä sivulliset, lapset ja kotieläimet vähintään 23 m etäisyydellä. Jos joku lähestyy sinua, pysäytä laite heti.
- Käytä maadoitettua jatkojohtoa ja pistorasiaa kaikille sähkömoottorikäyttöisille koneille.
- Tarkasta kytkimen ja jarrun toiminta säännöllisesti. Säädä niitä ja korjaa ne tarvittaessa. Kaikkien käyttöpyörien ja kierukan liikkeiden on pysähdyttävä nopeasti, kun hallintavipua käytetään.
- Moottorin ja koneen on mukauduttava ulkolämpötilaan ennen lumitöiden aloittamista.
- Varo piileviä vaaroja tai liikennettä.
- Älä ylikuormita konetta linkoamalla lunta liian nopeasti.
- Älä heitä lunta korkeammalle kuin on tarpeen.
- Säädä kierukan kotelon korkeus sopivaksi estääksesi soraa tai sepeliä joutumasta kierukkaan. Noudata äärimmäistä varovaisuutta käytön aikana.
- Ole varovainen välttääksesi luisumisen tai kaatumisen, erityisesti käyttäessäsi konetta peruuttamalla. Älä koskaan käytä konetta suurella liikenopeudella liukkailla pinnoilla. Katso aina alaspäin ja taaksepäin ennen kuin alat peruuttaa ja peruuttamisen aikana.
- Älä käytä konetta jyrkissä rinteissä. Älä tee lumitöitä poikittain rinteeseen nähden. Kaikkien liikkeiden on oltava rinteissä hitaita ja vaihteittaisia. Älä muuta nopeutta tai suuntaa äkillisesti. Kävele hitaasti eteenpäin estääksesi pysähtymisen tai sunnan vaihdon rinteissä. Vältä käynnistämistä tai pysäyttämistä rinteissä. Älä pysäköi konetta rinteeseen ellei se ole aivan välttämätöntä. Kun kone pysäköidään rinteeseen, pyörät on aina kiillattava.

- Irrota voimansiirto kierukkaan kuljettamisen tai seisokin ajaksi.
- Kytke kaikki ohjausvivut pois ja sammuta moottori ennen kuin poistut käyttöpaikalta (ohjaustangon takaa). Odota, että kierukka on pysähtynyt kokonaan ennen kuin tyhjennät poistoputken ja teet muutoksia tai tarkastuksia.
- Käden joutuminen kosketukseen poistoputkessa olevien pyörievien osien kanssa on tavallisin lumilinkoon liittyvä vammautumisten syy. Älä tyhjennä poistoputkea moottorin käydessä. Kytke moottori pois päältä ennen putken tyhjentämistä ja pysytele ohjaustangon takana, kunnes kaikki liikkuvat osat ovat pysähtyneet. Älä koskaan pidä käsiäsi poistotai keräysaukoissa. Käytä poistoaukon tyhjentämiseen aina puhdistustyökalua.

Jäännösriskit

Kone on rakennettu valmistusajankohdan parhaan käytettävissä olleen teknisen tiedon ja voimassa olevien turvateknisten määräysten mukaisesti. Siitä huolimatta töissä voi esiintyä yksittäisiä jäännösriskejä.

- Sähkövirran aiheuttama vaara terveydelle, jos käytetään epäasianmukaisia virtajohtoja.
- Vapauta käynnistyspainike ja vedä virtapistoke irti pistorasiasta ennen kuin alat suorittaa säätö- tai huoltotöitä.
- Lisäksi kaikista asianmukaisista toimenpiteistä huolimatta voi jäljelle jäädä piileviä jäännösriskejä.
- Jäännösriskit voidaan minimoida noudattamalla käyttöohjeen lisäksi kohdissa "Turvallisuusohjeet" ja "Määräystenmukainen käyttö" olevia ohjeita.
- Vältä koneen tahatonta käyttöönottoa: Älä paina käyttöpainiketta, kun pistoke liitetään pistorasiaan. Käytä sellaista käytettävää työkalua, jota suositellaan tässä käyttöohjeessa. Näin mahdollistetaan koneen optimaalinen suorituskyky.
- Pidä kädet loitolla työalueelta, kun kone on käytössä.

6. Tekniset tiedot

Moottori	1-sylinterinen, 4-tahtinen OHV-moottori
Iskutilavuus	196 cm ³
Moottoriteho	4,1 kW
Polttoaineen määrä	3,6 l
Polttoaineen tyyppi	Vähintään 91-oktaaninen benssiini
Moottoriöljyn määrä n.	0,6 l
Moottoriöljyn tyyppi	SAE 5W-30 / SAE 10W-40
Suurin sallittu kallistus	20°
Käynnistin	suunnanvaihtokytkin

Linkousleveys	570 mm
Vaikutuskorkeus	535 mm
Kierukan halkaisija Ø	300 mm
Käyttöpyörän halkaisija Ø	330 mm
Vaihteiden määrä	6 eteenpäin / 2 taaksepäin
Paino n.	70 kg

Oikeus teknisiin muutoksiin pidätetään!

Melu ja värinä

⚠ **Varoitus:** Melulla voi olla vakavia vaikutuksia terveyteesi. Jos koneen aiheuttama melu on yli 85 dB, on käytettävä sopivia kuulosuojaimia.

Meluarvot

Äänen tehotaso L_{WA}	96,9 dB
Äänenpainetaso L_{pA}	76,9 dB
Epävarmuus $K_{WA/pA}$	2,26 dB

Tärinäarvot

Tärinä a_h	4,25 m/s ²
Epävarmuus K_h	1,5 m/s ²

7. Purkaminen pakkauksesta

- Avaa pakkaus ja ota laite varovasti ulos.
- Poista pakkausmateriaali sekä pakkaus- ja kuljetusvarmistukset (jos sellaiset on).
- Tarkasta, onko toimituksen sisältö täydellinen.
- Tarkasta, onko laitteessa tai lisäosissa kuljetusvaurioita. Valitukset on annettava heti kuljettajan tiedoksi. Myöhemmin tehtyjä reklamaatioita ei hyväksytä.
- Säilytä pakkausta mahdollisuuksien mukaan takuuajan päättymiseen asti.
- Perekdy tuotteeseen käyttöohjeen avulla ennen sen käyttöä.
- Käytä lisävarusteina ja kulutus- ja varaosina vain alkuperäisiä osia. Voit ostaa varaosia alueellasi toimivalta alan jälleenmyyjältä.
- Ilmoita tilauksissa tuotteen tuotenumero ja valmistusvuosi.

⚠ VAROITUS!

Laite ja pakkausmateriaalit eivät ole lasten leikkikaluja! Lapset eivät saa leikkiä muovipussien, kalvojen tai pienosien kanssa! Vaarana osien joutuminen nieluun ja tukehtuminen!

8. Asennus / ennen käyttöönottoa

⚠ HUOMIO!

Asenna laite ehdottomasti täydellisesti ennen sen käyttöönottoa!

Ilmansuodattimen suojus (kuva 3)

- Poista siipimutteri ja aluslaatta ilmansuodattimen suojuksesta (17).
- Käännä ilmansuodattimen kantta 180° niin että ilmanpoistin (19) osoittaa ulospäin.
- Asenna ilmansuodattimen suojus (17) ja kiristä siipimutteri.

Ohjaustanko kahvan ja kytkinlevyn kanssa (kuvat 4 - 6)

- Suuntaa kahvallisessa ohjaustangossa (30) olevat reiät sivuosiin ja kiinnitä kahvallinen ohjaustanko (30) ruuveilla ja aluslaatoilla (A) niin, että se on kiinnitetty käsitiukkuuteen.
- Siirrä kuljetuspyörät (34) akselien päälle ja liitä akselitapit pyörännavan ja akselissa olevan aukon läpi.
- Kiinnitä kytkinlevy (33) ruuveilla ja aluslaatoilla (B) kahvalliseseen ohjaustankoon (30), kunnes se on kiinnitetty käsitiukkuuteen.
- Varmista, että kahvat ovat samalla korkeudella ja kiristä sitten kaikki kiinnityselementit kunnolla.

Ohjausjohto (kuva 7)

- Työnnä ohjausjohto ohjausvivuissa olevien aukkojen läpi. Varmista, että johto on oikein rullaohjaimissa. Kun johtoa voi liikuttaa kevyesti, kiinnitä johto kytkinvipuun.

Vaihdevipu (kuva 8)

- Työnnä vaihdevipu (31) kytkinlevyssä (33) olevan aukon läpi.
- Kiinnitä vaihdevipu (31) ruuveilla (C) kytkinvarteen.

Poistoputki (kuva 9)

- Voitele poistoputken renkaan alapuoli (jos sitä ei ole vielä voideltu).
- Asenna poistoputki (35) kierukan kotelossa olevan reiän yläpuolelle ja kiinnitä se ruuveilla (D).
- Kiinnitä ylempi vivun pidike (asetettu valmiiksi vivupuun) yhdellä mutterilla ja kahdella jousilevyllä (E) ylös ohjaustangon vasemmalle puolelle.

Säätökampi (kuva 10)

- Voitele säätökammen kierukka (5).
- Liitä säätökammen kierukan pää alempaan pidikkeeseen ja kiinnitä se yhdellä aluslaatatalla ja yhdellä jousisokalla (E).

Kaavinterä (kuva 11)

- Sijoita kone tasaiselle pinnalle.
- Tue kierukan siivet niin, että ne ovat 3 mm maaperän yläpuolella.
- Tarkasta kaavinterän (b) säätö. Kaavinterän (b) on oltava 3 mm maaperän yläpuolella ja maan pinnan suuntaisesti.
- Kun säädät kaavinterää (b), avaa kiinnitysruuvit (a), mukautta kaavinterää (b) ja kiristä kiinnitysruuvit (a) uudelleen.

Liukujalakset (kuva 12)

- Asenna molemmat liukujalakset ruuveilla (F) M8 x 20 mm (ulkopuolella) ja M8 x 25 mm (sisäpuolella) kierukan kotelon sivuille.
- Liikuta liukujalakset mahdollisimman alas. Varmista, että molemmat liukujalakset on säädetty yhtäläisesti.
- Kiristä ruuvit tiukkaan.

9. Käyttöön ottaminen

⚠ HUOMIO!

Asenna laite ehdottomasti täydellisesti ennen sen käyttöönottoa!

⚠ Tarkasta öljyntaso ja varmista ennen moottorin käynnistämistä, että moottori on moitteettomassa kunnossa.

Kylmäkäynnistys - käynnistysnaru

1. Varmista, että polttoainehana (21) on OPEN-asennossa (AUKI).
2. Aseta rikastin (20) TÄYSI-asentoon.
3. Paina ilmanpoistinta kaksi tai kolme kertaa. Kun lämpötila on alle -25°C , tarvitaan mahdollisesti lisätuuletus. Kun lämpötila on yli 10°C , tuuletusta ei tarvita.

Liiallinen ilmanpoisto voi johtaa siihen, että sylinteriin menee liikaa polttoainetta, jolloin moottorin käynnistyminen estyy. Jos näin tapahtuu, odota muutama minuutti ennen uutta käynnistysyritystä, äläkä paina ilmanpoistinta.

4. Pidä kiinni käynnistysnarusta (23) ja vedä narua hitaasti ulospäin, kunnes tunnet vastuksen. Anna narun kelautua hitaasti takaisin.
5. Vedä narua nopeasti ja voimakkaasti keskeytymättömällä liikkeellä. Käynnistysnarua ei saa päästä pauskautumaan takaisin.
6. Toista vaiheita 5 ja 6, kunnes moottori käynnistyy.
7. Kun moottori käynnistyy, vapauta käynnistysnaru (23) ja liikuta rikastin hitaasti POIS-asentoon.

lämminkäynnistys

Noudata yllä olevia vaiheita, jolloin rikastin pysyy POIS-asennossa eikä ilmanpoistinta käytetä.

Moottorin on lämmentävä muutaman minuutin ajan, muuten täysi teho ei ole käytettävissä ennen kuin normaali lämpötila saavutetaan.

Lumi ja kylmyys voivat aiheuttaa käyttöelementtien ja liikkuvien osien jäätymisen. Älä käytä liikaa voimaa yrittäessäsi käyttää jäätyneitä ohjaimia. Jos ohjaimen tai osan käyttäminen on vaikeaa, käynnistä moottori ja anna sen käydä parin minuutin ajan.

Neuvoja lumen linkoukseen

Lumen linkous sujuu helpommin ja tehokkaammin heti lumisateen jälkeen.

Paras aika lumen linkoukseen on varhain aamulla. Tällöin lumi on normaalisti vielä kuivaa eikä se ole altistunut suoralle auringonvalolle ja lämmittäville lämpötiloille.

Linkouspolkujen on limittyttävä hieman, jotta lumi tulee varmaksi kokonaan lingottua.

Suurilla alueilla on aloitettava keskeltä ja lingottava lunta molemmille sivuille niin, että lunta ei tarvitse lingota moneen kertaan.

Jos lumipeite on hyvin paksu, kavenna linkouslevyettä varmistaen, että linkouspolut limittyvät. Liiku hitaasti.

Lumi tulisi mahdollisuuksien mukaan lingota tuulen suuntaan.

Moottorin on jäätävä käytön jälkeen puhtaaksi ja lumettomaksi. Näin varmistetaan moottorin hyvä tuuletus ja pitkä käyttöikä.

Anna moottorin käydä lumen linkouksen jälkeen vielä muutaman minuutin ajan, jotta kosteus kuivuu moottorista ja liikkuvat osat eivät jäädy. Kytke kierukka/käyttöpöytä päälle, jotta jäljellä oleva lumi poistuu kotelon sisältä. Kierrä poistoputkea, ettei se jäädy. Sammuta moottori, odota kaikkien liikkuvien osien pysähtymistä ja poista kaikki lumi ja jää lumilingosta. Vedä käynnistysnarua (23) useita kertoja moottorin ollessa sammutettuna, jotta käynnistysnaru ei jäädy.

10. Puhdistus

Huomio!

Sammuta moottori aina ennen puhdistustöiden aloitusta ja vedä sytytystulppapistoke irti.

Suosittellemme, että laite puhdistetaan heti jokaisen käyttökerran jälkeen.

Pyysi aika ajoon liinalla lastut ja pöly pois koneesta. Puhdista laite säännöllisesti kostealla liinalla ja vähäisellä määrällä suopaa. Älä käytä puhdistus- tai liuotainaineita; ne voivat vahingoittaa laitteen muoviosia. Pidä huoli siitä, ettei laitteen sisäosiin pääse vettä.

11. Kuljetus

Työalueiden välissä

1. Aseta kaasuvipu hitaaseen tai osittaisen kuormituksen asentoon.
2. Paina ohjaustankoa riittävästi, jotta laitteen etuosa kohoaa hieman maasta.
3. Aktivoi käyttölaitteen kytkentä aktivoimatta kierukan kytkentää.

Vapaakäynti (kuvat 16 + 17)

Käytä akselitappia käyttäksesi käyttökoneistoa tai vapaakäyntiä. Vapauta yhden pyörän lukitus, jotta voit kääntää laitetta helpommin tai vapauta molempien pyörien lukitus vapaakäyntiä varten.

Pyörän lukituksen vapauttamiseksi sitä on siirrettävä sisäänpäin ja akselitappi on työnnettävä ulomman akseliaukon läpi, mutta ei pyörännavan läpi.

Pyörän lukitsemiseksi sitä on siirrettävä ulospäin ja akselitappi on työnnettävä pyörännavan ja ulomman akseliaukon läpi.

⚠ Sammuta moottori, vedä virta-avain irti ja sulje polttoainehana aina, kun kuljetat laitetta kuormavauvussa tai perävaunussa. Älä kuljeta konetta moottorin käydessä.

Ole erityisen varovainen, kun lastaat laitteen perävaunuun tai kuormavaunun tai purat sen kuormasta.

Kiinnitä laitteen ajoalusta kuljetusajoneuvoon. Älä koskaan kiinnitä laitetta tankoihin tai telineisiin, jotka voivat vahingoittaa.

12. Varastointi

Noudata alla olevia varastointiohjeita, kun lumityösonki päättyy tai kun lumilinkoa ei aiota käyttää 30 päivään.

1. Anna moottorin käydä polttoainehana suljettuna, kunnes polttoaineletkut ja kaasutin ovat tyhjentyneet ja moottori sammuu polttoaineen puutteen takia.
2. Vedä virta-avain irti ja anna moottorin jäähtyä.
3. Voitele kone ohjeiden mukaan. (katso Voitelu).
4. Puhdista moottori ja lumilinko perusteellisesti.
5. Kunnosta kaikki ruostuneet tai hakkautuneet maalipinnat; hio kyseiset kohdat ennen maalaimista ja levitä ruosteenestoainetta metalliosien suojaamiseksi ruosteelta.
6. Kiristä kaikki löystyneet ruuvit, tapit ja lukkomutterit. Korjaa tai vaihda kaikki vahingoittuneet osat.
7. Peitä lumilinko ja varastoi sitä puhtaassa ja kuivassa paikassa niin, että se on lasten ulottumattomissa.

13. Huolto

Huomio!

Sammuta moottori aina ennen huoltotöiden aloitusta ja vedä sytytystulppapistoke irti.

Huoltokaavio

Päivittäin ennen käytön aloittamista

- Tarkasta polttoaine
- Tarkasta moottoriöljy
- Tarkasta polttoaineletkut
- Kiristä ruuvit

20 käyttötunnin jälkeen

- Tarkasta käyttöhihna
- 1. Moottoriöljyn vaihto
- Voitele kaikki koneen liikkuvat osat

50 käyttötunnin jälkeen

- Tarkasta pakokaasujärjestelmä

100 käyttötunnin jälkeen

- Tarkasta ja puhdista sytytystulppa
- muut öljynvaihdot

Moottori

Moottoriöljyn vaihto

20 käyttötunnin jälkeen 1. öljynvaihto on suoritettava. Sen jälkeen 100 käyttötunnin välein.

Moottoriöljyn on lämmentävä hieman ennen öljynvaihtoa (n. 50°C). Tällöin se on juoksevampaa ja se valuu paremmin. Anna moottorin tarvittaessa käydä jonkin aikaa.

1. Poista oikea käyttöpyörä öljyn ulostulopuolelta vetämällä akselitappi ulos, ja aseta sopiva astia (vähint. 1 l) sen alle.

2. Avaa öljyntyhjennysruuvi (28) ja moottoriöljysäiliön korkki, jonka yhteydessä öljynmittatikku (27), ja valuta öljy kokonaan ulos.
3. Sulje öljynpoistoruuvi uudelleen ja kiristä se käsi-tiukkuuteen.
4. Täytä uutta öljyä suppilolla, tarkasta mittatikulla ja sulje uudelleen.

Suosittelut moottoriöljy SAE 10W-30 tai SAE 10W-40 (käyttölämpötilasta riippuen).

Hävitä poistettava käytetty öljy asianmukaisesti toimittamalla sen paikalliseen käytetyn öljyn keräyspaikkaan. Käytetyn öljyn päästäminen maaperään tai sekoittaminen muihin jätteisiin kielletty.

Kun poistat moottoriöljyä, noudata yllä olevia kohtia 1-3 ja sulje täyttöputki (mittatikku) uudelleen.

Kun poistat bensiiniä, sulje ensin polttoainehana, avaa sitten säiliön korkki ja poista bensiini kokonaan riittävän suureen säiliöön kallistamalla konetta tai imemällä.

Sulje säiliön korkki sen jälkeen uudelleen.

Huomio! Tupakointi ja avotulen teko on kielletty. Räjähdyksivaara!

Voitelu (kuvat 29 + 30)

Kierukan vaihteisto

Vaihteisto on täytetty tehtaalla sopivaan tasoon asti voiteluaineella. Lisävoiteluainetta ei tarvita, ellei korjaustöiden yhteydessä ole havaittu merkkejä vuodosta vaihteistossa. Jos voiteluainetta tarvitaan, käytä GL-5- tai GL-6-, SAE-95-, EP-vaihteistoöljyä. Älä käytä synteettistä öljyä.

Yleinen voitelu

Voitele koneen liikkuvat osat kevyesti sesongin lopussa tai 20 käyttötunnin välein.

- Älä päästä voiteluainetta tai öljyä kosketukseen jarrukorvakkeiden, jarrulevyjen tai hihnojen kanssa. Älä öljyä konetta kovin usein; liiallinen öljy voi päästä ajokoneistoon ja aiheuttaa käyttöhihnan luistamisen.
- Kierukan kuilua voideltaessa on poistettava sokka öljyn ohjaamiseksi kuilun sisäpuolelle ja kuilun molemmilla puolilla olevien välilistojen ja laippalaakerin ympärille.
- Poista pyörät pyöränakselin voitelemiseksi.

Korjaaminen

Kierukan hihna (kuvat 18 - 21)

Jos kierukan hihna on kulunut, öljyn kastelema tai muulla tavalla vahingoittunut, toimi seuraavalla tavalla hihnan vaihtamiseksi.

1. Läikkymisen estämiseksi polttoaine on poistettava säiliöstä sulkemalla polttoainehana ja antamalla moottorin käydä niin kauan, kunnes se sammuu. Avaa säiliön korkki sen jälkeen ja valuta bensiini kokonaan ulos riittävän suureen säiliöön kallistamalla konetta tai imemällä. Sulje säiliön korkki sen jälkeen uudelleen.
2. Poista kaksi ruuvia, jotka pitelevät hihnan suojusta paikallaan, ja aseta suojus sivulle.
3. Kelaa kierukan hihna pois moottorin rullasta.
4. Käänä lumilinko varovaisesti ylös ja eteen niin, että se on kierukan kotelon päällä.
5. Poista telineen suojus lumilingon alapuolelta poistamalla ruuvit, jotka pitelevät suojusta paikallaan.
6. Poista hihna(t) kierukan rullasta ja siirrä hihna(t) kiinnityskaaren ja kierukan rullan väliin.
7. Vaihda kierukan hihna tekemällä ohjeen mukaiset toimenpiteet käännytyssä järjestyksessä.

Käyttöhihna (kuvat 22 - 24)

Jos käyttöhihna on kulunut, öljyn kastelema tai muulla tavalla vahingoittunut, toimi seuraavalla tavalla hihnan vaihtamiseksi.

1. Läikkymisen estämiseksi polttoaine on poistettava säiliöstä sulkemalla polttoainehana ja antamalla moottorin käydä niin kauan, kunnes se sammuu. Avaa säiliön korkki sen jälkeen ja valuta bensiini kokonaan ulos riittävän suureen säiliöön kallistamalla konetta tai käsipumpulla. Sulje säiliön korkki sen jälkeen uudelleen.
2. Poista kaksi ruuvia, jotka pitelevät hihnan suojusta paikallaan, ja aseta suojus sivulle.
3. Poista hihna seuraavasti:
 - Kelaa kierukan hihna pois moottorin rullasta.
 - Kierrä kiristinrullaa oikealle vähentääksesi jännitystä.
 - Nosta hihna pois moottorin rullasta.
4. Käänä lumilinko varovaisesti ylös ja eteen niin, että se on kierukan kotelon päällä.
5. Poista telineen suojus lumilingon alapuolelta poistamalla ruuvit, jotka pitelevät suojusta paikallaan.
6. Siirrä käyttöhihna rullasta ja kitkapyörän ja kitkapyörälevyn välistä.
7. Poista hihna ja aseta uusi hihna paikalleen käännytyssä järjestyksessä.

Käyttökytkimen vivun alhaalla pitäminen helpottaa uuden hihnan asentamista.

Jos käytössä on apuhenkilö, kierukan kotelo voidaan irrottaa telineyksiköstä hihnan vaihtamiseksi.

1. Sammuta moottori, vedä virta-avain irti ja poista sytytysvirtajohto ja anna laitteen jäähtyä kokonaan.
 2. Poista hihnan suojus.
 3. Poista kierukan vaihteiston suojus ja vedä kuilun/putken lukituksen vaijeri, ohjauslevyn vaijeri ja poistoputken ohjaustanko irti.
 4. Poista alhaalla oleva suojus estääksesi taipumisen laitetta kallistettaessa.
 5. Poista ruuvit, jotka kiinnittävät kierukan kotelon telineeseen (kaksi ruuvia joka puolella). Kallista kierukan koteloa ja telinettä niin, että ne menevät erilleen.
 6. Vaihda kierukan hihna tai käyttöhihna.
 7. Kallista kierukan koteloa ja telinettä niin, että ne menevät taas yhteen, ja kiinnitä ne ruuveilla.
- Kierukan kytkinvivun alhaalla pitäminen helpottaa kierukan kotelon ja telineen yhdistämistä uudelleen toisiinsa.
8. Aseta hihna(t) moottorin hihnapyörän/-pyörien päälle.
 9. Asenna kuilun/putken lukituksen vaijeri, ohjauslevyn vaijeri ja poistoputken ohjaustanko uudelleen.
 10. Asenna kierukan vaihteiston suojus uudelleen.

Kitkapyörän vaihto (kuvat 25 - 28)

Jos lumilinko ei liiku eteenpäin, kun käyttökytkin on kytkettyneenä ja kytkimen ohjausvaijerin säätäminen ei poista ongelmaa, kitkapyörä on tarvittaessa vaihdettava.

1. Läikkymisen estämiseksi polttoaine on poistettava säiliöstä sulkemalla polttoainehana ja antamalla moottorin käydä niin kauan, kunnes se sammuu. Avaa säiliön korkki sen jälkeen ja valuta bensiini kokonaan ulos riittävän suureen säiliöön kallistamalla konetta tai käsipumpulla. Sulje säiliön korkki sen jälkeen uudelleen.
2. Käännä lumilinko varovaisesti ylös ja eteen niin, että se on kierukan kotelon päällä.
3. Poista telineen suojus/suojukset lumilingon alapuolelta poistamalla ruuvit, jotka pitelevät suojusta/suojuksia paikallaan.
4. Poista pyörät vetämällä akselitapin ulos.
5. Poista kuusioakselin lumilingon telineeseen kiinnittävä kuusioruuvi varovaisesti ja koputtele akselin päätä kevyesti irrottaaksesi kuulalaakerin telineen oikealta puolelta. Varo, ettet vahingoita akselissa olevaa kierrettä.
6. Poista toinen kuulalaakeri telineen vasemmalta puolelta irrottamalla jousirenkaan.
7. Vedä kuusioakselia varovaisesti alaspäin ja vasemmalle ulos ennen kuin vedät kitkapyöräkäytön pois akselist.

Kierukan kytkin ja käyttökytkin (kuva 15)

Kun kierukan kytkinvipu tai käyttökytkin on kytketty irti ja se on irrotusasennossa, vaijerin on luistettava erittäin vähän. Sen on oltava tiukalla.

Kierukan on pysähdyttävä 5 sekunnissa, kun kierukan kytkinvipu kytketään irti. Jos kierukan kytkintä ei voi aktivoida tai deaktivoida asianmukaisesti, säädä kierukan kytkintä ennen käyttöä.

Jos lumilingon käyttökoneisto deaktivoituu tai liikkuu ajoittain käytön aikana, kun käyttökoneiston kytkinvipu kytketään irti, säädä käyttökytkintä ennen käyttöä.

Sekä kierukan kytkintä että käyttökytkintä voidaan säätää ohjausvaijerinsa molemmista päistä.

1. Avaa Bowden-kaapelin (d) pidikkeessä olevat säätömutterit (c).
2. Siirrä ohjausvaijeria kiertämällä säätömutteria ylös tai alas, jotta vaijerin kireys kasvaa tai on löysempi.
3. Kierrä säätömuttereita (c) siirtääksesi vaijeria alaspäin tai ylöspäin, jolloin vaijeri kiristyy tai löystyy.
4. Kiristä mutterit tiukalle, kun asianmukainen säätö on tehty.

Ilmoita tiedusteluissa seuraavat tiedot:

- Koneen tyyppikilven tiedot
- Moottorin tyyppikilven tiedot

Tärkeä ohje korjausta tarvittaessa:

Lähetäessäsä laitteen huoltoasemalle korjausta varten ota huomioon, että turvallisuussyistä laitteesta on tyhjennettävä öljy ja polttoaine pois ennen lähetystä.

Huoltotietoja

Huomaa, että tämän tuotteen seuraavat osat altistuvat käytönmukaiselle ja luonnolliselle kulumiselle tai että seuraavia osia tarvitaan kulumisena materiaaleina. Kuluvat osat*: Lakaisuharjat, käyttöhihna, moottoriöljy, sytytystulppa, ilmansuodatin, kumitiiviste, keräyslaatikko, lumiauran kulutuslista, pyörät

* eivät välttämättä sisälly toimitukseen!

Varaosia ja tarvikkeita saa asiakaspalvelupisteistämme. Skannaa sitä varten etusivulla oleva QR-koodi.

14. Hävittäminen ja kierrätys

Pakkausta koskevat ohjeet



Pakkausmateriaalit voidaan kierrättää. Hävitä pakkaus ympäristönsuojelumääräysten edellyttämällä tavalla.

Käyttöikänsä päähän tulleen laitteen hävittämismahdollisuuksista saat tietoa kuntasi hallintovirastosta.

Polttoaineet ja öljyt

- Polttoainesäiliö ja moottoriöljysäiliö on tyhjennettävä ennen laitteen hävittämistä!
- Polttoaine ja moottoriöljy eivät kuulu sekajätteisiin tai viemäriin, vaan ne on hävitettävä lajiteltuina!
- Tyhjät öljy- ja polttoainesäiliöt on hävitettävä ympäristömääräysten mukaisesti.

15. Ohjeet häiriöiden poistoon

Seuraavassa taulukossa on esitetty mahdolliset häiriöt ja kuvattu, mistä saat apua, jos laitteesi ei joskus toimi oikein. Jos et pysty paikallistamaan ja poistamaan ongelmaa, ota yhteyttä huoltoliikkeeseen.

Häiriö	Mahdolliset syyt	Korjauskeinot
Sähkökäynnistin ei pyöri (tämän varusteen omaavissa malleissa).	Jatkojohtoa ei ole liitetty.	Liitä jatkojohto pistorasiaan ja/tai koneeseen.
	Jatkojohto on kulunut, ruostunut tai vahingoittunut.	Vaihda jatkojohto.
	Pistorasia ei johda virtaa.	Teetä pistorasian virransyötön palauttaminen ammattitaitoisella sähköasentajalla.
Moottori ei käynnisty.	Rikastin ei ole CHOKE-asennossa (rikastin-asento).	Aseta rikastin CHOKE-asentoon (rikastin-asento).
	Moottorin ilmanpoistoa ei ole suoritettu.	Poista ilma moottorista tässä ohjeessa kuvatulla tavalla.
	Moottorissa on liian paljon polttoainetta.	Odota muutama minuutti ennen uutta käynnistysyritystä, ÄLÄ käytä ilmanpoistinta.
	Polttoainehana on kiinni.	Avaa polttoainehana.
	Kaasuvipu on STOP-asennossa tai virtakytkin on POIS-asennossa.	Aseta kaasuvipu NOPEA-asentoon tai aseta virtakytkin PÄÄLLE-asentoon.
	Sytytysvirtajohto on löystynyt tai sitä ei ole liitetty sytytystulppaan.	Liitä sytytysvirtajohto uudelleen sytytystulppaan.
	Polttoainesäiliö on tyhjä tai siinä on vanhaa polttoainetta.	Täytä säiliö uudelleen puhtaalla, uudella bensinillä.
	Sytytystulppa on viallinen.	Puhdista se, säädä etäisyttä tai vaihda se.
	Turvavirta-avain ei ole paikallaan.	Työnnä turvavirta-avain paikalleen.
	Moottoriöljyn määrä kampikammiossa on liian alhainen tai liian korkea.	Lisää öljyä tai valuta öljyä hieman pois, jotta öljyntaso kampikammiossa on sopiva.
Joutokäynti tai moottori käy epätasaisesti.	Moottori käy CHOKE-asennossa (rikastin-asento).	Aseta rikastin AJO-asentoon.
	Polttoainesäiliö on lähes tyhjä tai siinä on vanhaa polttoainetta.	Täytä säiliö uudelleen puhtaalla, uudella bensinillä.
	Polttoaine on likaantunut.	Vaihda se puhtaaseen polttoaineeseen.
	Kaasutinta ei ole säädetty oikein.	Ota yhteyttä valtuutettuun ammattikorjaamoon.
	Liian korkea kierrosluku.	Ota yhteyttä valtuutettuun ammattikorjaamoon.
	Polttoainehana ei ole kokonaan auki tai polttoainejohto on tukossa.	Avaa polttoainehana tai puhdista polttoainejohto.
	Sytytysvirtajohto on irti.	Kiristä sytytysvirtajohto.
	Sytytystulppa on viallinen.	Puhdista se, säädä etäisyttä tai vaihda se.
Moottoriöljyn määrä kampikammiossa on liian alhainen tai liian korkea.	Lisää öljyä tai valuta öljyä hieman pois, jotta öljyntaso kampikammiossa on sopiva.	

Moottori ylikuumentunut.	Kaasutinta ei ole säädetty oikein.	Ota yhteyttä valtuutettuun ammattikorjaamoon.
Liiallinen värinä.	Löystyneet tai vahingoittuneet osat.	Kiristä kaikki pidikkeet tai vaihda vahingoittuneet osa.
Ei virtaa valoille tai kahvan lämmittimelle (jos nämä kuuluvat varusteisiin).	Sytytysvirtajohto on irti.	Kiristä sytytysvirtajohto.
	Säiliön ilmanpoisto on tukossa.	Puhdista tai vaihda säiliön korkki.
	Pakoputken äänenvaimennin on likainen tai tukossa.	Puhdista tai vaihda pakoputken äänenvaimennin.
Ei ajokäyttöä.	Käyttökoneiston ohjausvaijeria ei ole kiinnitetty riittävän lujasti.	Säädä käyttökoneiston ohjausvaijeria.
	Käyttöhihna on löysällä tai vahingoittunut.	Vaihda käyttöhihna.
	Kitkapyörä on kulunut.	Vaihda kitkapyörä.
Ei lumenpoistoa tai se toimii hitaasti.	Poistokanava on tukossa.	Puhdista poistoputki.
	Kierukka tai käyttöpyörä on juuttunut.	Poista kerrostumat tai vieraat esineet kierukasta tai käyttöpyörästä.
	Kierukan ohjausvaijeria ei ole kiinnitetty riittävän lujasti.	Säädä kierukan ohjausvaijeria.
	Kierukan hihna on löysällä tai vahingoittunut.	Vaihda kierukan hihna.
	Murtopultti on murtunut.	Aseta uusi murtopultti / uudet murtopultti.
	Kaasuvipu ei ole lumen linkouksen aikana NOPEA-asennossa.	Aseta kaasuvipu NOPEA-asentoon.
	Liike on liian nopeaa lumen linkoukseen.	Vaihda pienemmälle vaihteelle.
	Lunta lingotaan liian paljon.	Vähennä nopeutta ja linkousleveyyttä.
	Yritetään lingota erittäin tiivistynyttä tai märkää lunta.	Älä ylikuormita konetta erittäin raskaalla tai märällä lumella.
	Kierukka on jäänyt kiinni.	Vie laite lämpimään paikkaan, että se sulaa.
Poistoputki ei lukitu paikalleen tai se ei liiku.	Poistoputken käyttöä ei ole säädetty oikein.	Säädä poistoputken käyttö.
	Kuilua/putkea ei ole asennettu asianmukaisesti.	Pura kuilun/putken käyttö ja asenna se uudelleen tässä ohjeessa kuvatulla tavalla.
Kone ei linkoa lunta asianmukaisesti maan pinnalta.	Liukujalaksia ja/tai kaavinterää ei ole säädetty asianmukaisesti.	Säädä liukujalaksit ja/tai kaavinterä.
	Renkaissa ei ole sama paine.	Tarkasta yhden renkaan tai molempien renkaiden paine ja säädä sitä vastaavasti.

Forklaring til symbolerne på produktet

Symbolerne i denne manual skal henlede din opmærksomhed på eventuelle risici. Det er vigtigt, at du forstår sikkerhedssymbolerne og forklaringerne i forbindelse med symbolerne. Selve advarslerne afhjælper ikke risici og kan ikke erstatte korrekte foranstaltninger til forebyggelse af ulykker.

	Læs og overhold brugsanvisningen og sikkerhedsforskrifterne før ibrugtagning.
	Brug beskyttelsesbriller. Brug høreværn.
	Brug sikkerhedssko.
	Beskyttelses- og sikkerhedsanordninger må ikke fjernes, og der må ikke foretages uautoriserede ændringer på dem.
	Undlad at røre ved varme udstødningslyddæmpere, gearhuse eller cylindre.
	Rygning eller åben ild forbudt.
	Hold afstand til de roterende indsugningsnegle.
	Når maskinen kører, skal man holde hænderne på afstand af indgangs- og udkaståbninger.
	Ret aldrig udkastet direkte mod personer eller genstande.
	Før der foretages reparation eller justering, skal man stoppe motoren, fjerne tændrørshætten og læse vejledningen.
	Der må kun benyttes rengøringsværktøj til afhjælpning af blokeringer. Brug aldrig hænderne.
	Hold personer i nærheden på afstand.
	Inden man forlader betjeningspositionen, skal man slukke motoren og tage tændrørshætten af.

	<p>Pas på! Forgiftningsfare pga. udstødningsgas.</p>
	<p>Vigtigt! Udstødningsgas er giftig. Undlad derfor at benytte motoren i områder uden ventilation.</p>
	<p>Angivelse af lydeffektniveau i dB.</p>
	<p>Styrestang: Brug den højre arm til at dreje mod højre og den venstre arm til at dreje mod venstre.</p>
	<p>Arm til akseldrevsspærre: Aktiver udløseren for at låse akseldrevsspærren op, så det bliver lettere at dreje.</p>
	<p>Drevkoblingsarm: Tryk koblingsarmen imod grebet for at aktivere hjuldrevet. Slip den for at deaktivere. Pas på: Kobl altid drevkoblingsarmen ud inden hastighedsændring. Tilsidesættelse af denne instruks medfører skader på sneslyngen.</p>
	<p>Koblingsarm til indsugingsnegl: Tryk koblingsarmen imod grebet for at aktivere indsugingsneglen og starte sneslyngningen. Slip den for at deaktivere.</p>
	<p>Projektør: Projektøren giver ekstra sikkerhed i dårlig sigtbarhed. Flyt tænd/luk-kontakten i pos. "I" for at tænde maskinen.</p>
	<p>Produktet opfylder gældende EU-direktiver.</p>
<p>⚠ Pas på!</p>	<p>I denne brugsanvisning er de steder, der vedrører din sikkerhed, forsynet med dette symbol</p>

Indholdsfortegnelse:	Side:
1. Indledning	113
2. Apparatbeskrivelse.....	113
3. Leveringsomfang	113
4. Tilsigtet brug.....	113
5. Sikkerhedsforskrifter	114
6. Tekniske data	116
7. Udpakning	117
8. Opbygning / Før ibrugtagning.....	117
9. Ibrugtagning	118
10. Rengøring.....	118
11. Transport	118
12. Opbevaring.....	119
13. Vedligeholdelse	119
14. Bortskaffelse og genanvendelse.....	121
15. Afhjælpning af fejl.....	122
16. Overensstemmelseserklæring	140

1. Indledning

Producent:

Scheppach GmbH
Günzburger Straße 69
D-89335 Ichenhausen, Tyskland

Kære kunde

Vi ønsker dig rigtig god fornøjelse og held og lykke med arbejdet med din nye maskine.

Bemærk:

Iht. den gældende lov om produktansvar hæfter producenten af denne maskine ikke for skader, der opstår på eller i forbindelse med denne maskine i forbindelse med:

- utilsigtet behandling
- Tilsidesættelse af brugsanvisningen
- Reparation foretaget af tredjepart og/eller af ikke-autoriserede fagfolk
- Montering og udskiftning af uoriginale reservedele
- ikke-tilsigtet brug

Vær opmærksom på følgende:

Læs hele brugsanvisningens tekst igennem før montering og før ibrugtagning.

Formålet med denne brugsanvisning er at gøre det lettere for dig at lære apparatet at kende og benytte det som tilsigtet.

Brugsanvisningen indeholder vigtige oplysninger om, hvordan man bruger apparatet sikkert, professionelt og økonomisk, og hvordan man undgår farer, sparer reparationsomkostninger, reducerer driftsstop og øger apparatets driftssikkerhed og levetid.

Udover sikkerhedsbestemmelserne i denne brugsanvisning skal de forskrifter vedr. brug af apparatet, der måtte gælde i det enkelte land (brugslandet), overholdes til punkt og prikke.

Opbevar brugsanvisningen i nærheden apparatet; pak det ind i en plastikpose, så det er beskyttet mod smuds og fugt. Den skal læses og overholdes nøje af alle betjeningspersoner, før arbejdet startes.

Arbejde på apparatet må kun udføres af personer, der er instrueret i brug af apparatet, og som er informeret om de dermed forbundne farer. Den lovmæssige minimumsalder skal overholdes.

Ud over sikkerhedsforskrifterne i denne brugsanvisning og de særlige forskrifter, der gælder i brugslandet, skal de almindeligt anerkendte, tekniske regler, der gælder for lignende maskiner, overholdes.

Vi fraskriver os ethvert ansvar for ulykker eller skader, der måtte opstå som følge af tilsidesættelse af denne brugsanvisning og sikkerhedsforskrifterne.

2. Apparatbeskrivelse

1. Drevkoblingsarm
2. Koblingsarm til indsugningssneglen
3. Projektør
4. Gearstang
5. Indstillingshåndsving
6. Betjeningsarm til udkasthøjde
7. Udkastafdækning
8. Remafdækning
9. Udkastskakt
10. Meder
11. Skærbolt
12. Skrabeant
13. Indsugningssnegl
14. Indsugningssneglens gearhus
15. Skaktrengøringsværktøj
16. Sideskærekanter (medfølger ikke)

Motor

17. Luftfilterlåg
18. Tankdæksel
19. Ventilator
20. Choker
21. Brændstofhane
22. Tænd / Sluk-knap
23. Reverserings-starter
24. Strømkabelstik (hvis monteret)
25. Elstarter (hvis monteret)
26. Elstarterknap (hvis monteret)
27. Motoroliedæksel med oliepinde
28. Olieaftapningssskrue

3. Leveringsomfang

29. Sneslyngenehed
30. Styrestang med greb
31. Gearstang
32. Indstillingshåndsving
33. Kontaktplade
34. Transporthjul
35. Udkastskakt
36. Skaktrengøringsværktøj
37. Brugsanvisning
38. Medfølgende pose
39. Medfølgende pose til montering

4. Tilsigtet brug

Maskinen må kun bruges til det tilsigtede formål. Enhver anden form for brug falder uden for den korrekte anvendelse. Brugeren, ikke producenten, bærer ansvaret for materielle skader eller personskader af enhver art, der måtte opstå som følge heraf.

Apparatet er kun beregnet til snerydning.

Tilsigtet anvendelse omfatter også overholdelse af sikkerhedsforskrifterne og monteringsvejledningen samt driftsanvisningerne i brugsanvisningen.

Personer, der betjener og vedligeholder maskinen, skal være fortrolige med denne og være informeret om mulige farer.

Derudover skal de gældende ulykkesforebyggende forskrifter overholdes meget nøje.

Andre, generelle regler inden for arbejdsmedicinske og sikkerhedstekniske områder skal overholdes.

Hvis der foretages ændringer på maskinen, bortfalder producentens ansvar for deraf følgende skader.

Maskinen må kun bruges med originale dele og originalt tilbehør fra producenten.

Producentens forskrifter vedrørende sikkerhed, arbejdsmåde og vedligeholdelse samt målene, som er angivet i de tekniske data, skal overholdes.

Vær opmærksom på, at vores apparater ikke er konstrueret til erhvervsmæssig, håndværksmæssig eller industriel brug. Vi fraskriver os ansvaret, hvis apparatet bruges i erhvervs-, håndværks- eller industrivirksomheder samt til lignende arbejde.

5. Sikkerhedsforskrifter

Generelle sikkerhedshenvisninger

Lær maskinen at kende

- Kun uddannede voksne må betjene maskinen, aldrig børn.
- Brugsanvisningen og sikkerhedsforskrifterne skal derfor læses omhyggeligt igennem og forstås. Bliv fortrolig med maskinens brug og begrænsninger, såvel som dens iboende potentielle farer.
- Sørg for at blive fortrolig med betjeningselementerne og den korrekte betjening. Du skal vide, hvordan du stopper maskinen og hurtigt frakobler betjeningselementerne.
- Forsøg ikke at benytte maskinen, før du har forstået til fulde, hvordan motoren skal betjenes og vedligeholdes korrekt og hvordan personskader og/eller materielle skader kan undgås i tilfælde af uheld.

Arbejdsområde

- Maskinen må aldrig startes eller køre i et indelukket område. Udstødningsgassen er farlig, fordi den indeholder kulilte, en lugtfri og dødelig gas. Denne enhed må kun benyttes i godt ventilerede områder udendørs.
- Undlad at benytte maskinen under forhold med dårlig sigtbarhed.
- Maskinen må aldrig benyttes på stejle skråninger.

Personlig sikkerhed

- Benyt ikke maskinen, mens du er påvirket af stoffer, alkohol eller medicin, som vil kunne påvirke din evne til at benytte maskinen ordentligt.
- Klæd dig ordentligt på. Bær lange bukser, støvler og handsker. Undlad at bære løstsiddende tøj, shorts eller smykker af nogen som helst art. Langt hår skal bindes op, så det ikke når længere end til skulderen. Hold hår, tøj og handsker på afstand af bevægelige dele. Løstsiddende tøj, smykker eller langt hår kan blive viklet ind i bevægelige dele.
- Brug personlige værnemidler. Bær altid beskyttelsesbriller, høreværn, sikkerhedshandsker og sikkerhedssko, der passer til de givne forhold.
- Kontrollér maskinen inden start. Sikkerhedsanordninger skal befinde sig på det tilsigtede sted og være i fejlfri stand. Kontrollér, at alle møtrikker, bolte mv. er spændt ordentligt fast. Frakobl alle koblinger, og sæt køretøjet i frigear, før motoren startes.
- Benyt aldrig maskinen, hvis den skal repareres eller ikke er i fejlfri stand. Udskift beskadigede, manglende eller defekte dele inden brug. Kontrollér, at brændstofssystemet er tæt. Maskinen skal altid være i sikker driftstilstand.
- Foretag aldrig uautoriserede ændringer af sikkerhedsanordningerne. Kontrollér med jævne mellemrum, at maskinen fungerer korrekt.
- Maskinen må ikke benyttes, hvis gashåndtaget ikke tænder eller slukker motoren. En benzindrevet maskine, som ikke kan styres via gashåndtaget, er farlig og skal udskiftes.
- Gør det til en vane at kontrollere, om værktøj og indstillingsnøgle er blevet fjernet fra maskinen, inden den startes. En indstillingsnøgle eller et værktøj, som efterlades på en roterende maskindel, kan forårsage personskader.
- Vær altid årvågen og opmærksom, og benyt maskinen med din sunde fornuft.
- Undlad at benytte maskinen barfodet eller iført sandaler eller lignende let fodtøj. Bær sikkerhedssko, der beskytter fødderne, og sørg for at stå ekstra stabilt på glatte overflader. Sørg for altid at have godt fodfæste og bevare ligevægten. Dette giver dig bedre kontrol over maskinen i uventede situationer.
- Utilsigtet start skal forhindres. Sørg for, at motorens tændingskontakt er i pos. OFF, før du transporterer maskinen eller udfører vedligeholdelses- eller reparationsarbejde på enheden. Transport eller udførelse af vedligeholdelses- eller reparationsarbejde på maskinen med tændingen slået til kan medføre ulykker.

Brændstofsikkerhed

- Brændstof er ekstremt brandfarligt, og dets dampe kan eksplodere, hvis de antændes. Vær forsigtig under brugen for at reducere risikoen for alvorlige personskader.
- Ved genopfyldning eller tømning af brændstoftanken skal der bruges en godkendt brændstofbeholder i et rent, godt ventileret område udendørs. Undlad at ryge, og lad ikke gnister, åben ild eller andre antændingskilder komme i nærheden, når der påfyldes brændstof, eller når enheden betjenes. Fyld aldrig brændstoftanken i lukkede rum.
- Hold jordede ledende genstande såsom værktøj på afstand af strømførende elektriske dele og forbindelser for at forhindre gnist- eller buedannelse. Sådanne fænomener kan antænde brændstofdampene.
- Sluk altid motoren, og lad den køle af, inden brændstoftanken fyldes. Fjern aldrig dækslet til brændstoftanken, og påfyld ikke brændstof, mens motoren kører eller er varm. Maskinen må aldrig benyttes, hvis brændstofsyste­met er utæt.
- Fjern maskinen fra lastbilen eller traileren, hvor det er praktisk muligt, og tank brændstof på jorden. Hvis dette ikke er muligt, skal maskinen tankes på traileren ved hjælp af en bærbar beholder; ikke med påfyldningspistolen.
- Løsn langsomt brændstoftankens dæksel for at reducere et evt. tryk i tanken.
- Påfyldningspistolen skal hele tiden forblive i sikker kontakt med brændstoftanken eller beholderåbningen, til tankningen er færdig. Der må ikke anvendes apparater, der fastlåser påfyldningspistolen i åben tilstand.
- Fyld aldrig for meget brændstof i brændstoftanken. Tanken må kun fyldes op til 12,5 mm (1/2") under påfyldningsstudsens nederste ende for at give plads til udvidelse, da varme fra motoren og/eller solen bevirker, at brændstoffet udvider sig.
- Husk at sætte alle brændstoftank- og beholderdæksler på igen, og tør eventuelt spildt brændstof op. Enheden må aldrig benyttes, hvis brændstofsyste­mets dæksel ikke sidder fast.
- Forsøg ikke at starte motoren, hvis der er spildt brændstof. Flyt maskinen væk fra det sted, hvor brændstoffet er løbet over, og undgå at skabe antændelseskilder, før brændstofdampene er væk. Hvis du spilder brændstof på dig selv eller dit tøj, kan det medføre alvorlig personskade, hvis dette antændes. Man skal derfor straks vaske sig og skifte tøjet.
- Opbevar brændstof i beholdere, der er specifikt beregnet og godkendt til dette formål.
- Fyld aldrig beholdere i et køretøj eller på en lastbil eller trailer med en brændbar beklædning. Placer altid beholdere på jorden og langt nok væk fra køretøjet før påfyldning.
- Brændstoffet skal opbevares på et køligt, godt ventileret sted væk fra gnister, åben ild eller andre antændelseskilder.

- Opbevar aldrig brændstof eller maskiner med brændstof i tanken inde i bygninger, hvor dampe kan komme i kontakt med gnister, åben ild eller andre antændelseskilder såsom vandvarmere, ovne, tørretumblere og lignende. Lad motoren afkøle, før maskinen opbevares i lukkede rum.

Brug og pleje af maskinen

- Løft aldrig maskinen, og bær den aldrig, mens motoren kører.
- Udsæt ikke maskinen for kraftpåvirkninger. Maskinen må kun anvendes som tilsigtet.
- Indstillingerne på hastighedsregulatoren må ikke ændres, og motoren må ikke overgasses. Hastighedsregulatoren kontrollerer motorens maksimalt sikre driftshastighed.
- Undgå kontakt med varmt brændstof, olie, udstødningsgas og varme overflader. Undlad at røre ved motoren eller udstødningslyddæmperen. Disse dele bliver ekstremt varme under brugen. De vil også være varme længe efter, at enheden er slukket. Lad motoren køle af, inden der foretages vedligeholdelse eller tilpasning.
- Hvis man kører mod et fremmedlegeme, skal man standse motoren, frakoble tændrørskablet, kontrollere maskinen grundigt for skader og reparere evt. skader, før maskinen genstartes og benyttes.
- Hvis maskinen begynder at afgive usædvanlige lyde eller vibrationer, skal man straks slukke for motoren, frakoble tændrørskablet og søge at lokalisere årsagen. Usædvanlig støj eller vibration er normalt et advarselstegn på en defekt.
- Brug kun reservedele og tilbehør, der er godkendt af producenten. Tilsidesættelse af denne instruks kan medføre personskader.
- Vedligehold maskinen. Kontrollér maskinen for fejljustering eller blokering af bevægelige dele, brud på dele og andre fejl, der kan forringe maskinens drift. Hvis maskinen er beskadiget, skal man få den repareret inden brug. Mange ulykker opstår, fordi udstyr er dårligt vedligeholdt.
- Motoren og udstødningslyddæmperen skal holdes fri for græs, blade, overskydende smøremiddel eller kulstofaflejringer for at reducere risikoen for brand.
- Enheden må aldrig overhældes eller sprøjtes med vand eller andre væsker. Greb skal være tørre, rene og fri for rester. Rengør maskinen efter hver brug.
- Overhold de relevante love og regler for bortskaffelse af benzin, olie osv. for at beskytte miljøet.
- Når maskinen ikke er i brug, skal den opbevares utilgængeligt for børn, og personer, der ikke er bekendt med maskinen eller brugsanvisningen, må ikke benytte den. Maskinen er farlig i hænderne på ikke-instruerede brugere.
- Få maskinen repareret af kvalificeret reparationspersonale, som kun benytter identiske reservedele. Dette sikrer, at sikkerheden på maskinen opretholdes.

Specifikke sikkerhedsregler

- Maskinen må kun benyttes af personer, som har iført sig passende vinterbeklædning.
- Maskinen må ikke bruges på tage.
- Lad ikke motoren køre inde i bygninger, undtagen når motoren startes, og sneslyngen transporteres ind eller ud af bygninger. Åbn dørene udadtil; udstødningssgas er farlig.
- Kontrollér altid omhyggeligt afstanden opad og til siderne før brug. Vær altid opmærksom på trafikken, når maskinen benyttes på gader eller fortovskanter.
- Kontrollér det område, der skal bearbejdes, grundigt. Hold arbejdsområdet rent og fri for legetøj, måtter, aviser, slæder, brædder, ledninger og andre fremmedlegemer, som kan udgøre snublefare, eller som blive kastet ud af indsugningsneglen. Hold øje med svage punkter på dokke, ramper eller gulve.
- Planlæg sneslyngningsbanen for at undgå udkast i retning af personer eller i områder, hvor der kan opstå materielle skader.
- Brug ikke maskinen i nærheden af skrænter, grøfter eller opfyldninger. Maskinen kan pludseligt vælte, hvis et hjul befinder sig ude over kanten af en klippe eller grøft, eller hvis kanten styrter sammen.
- Omkringstående personer, børn og kæledyr være mindst 23 m væk. Hvis nogen nærmer sig dig, skal du straks standse enheden.
- Brug jordede forlængerkabler og samledåser til alle maskiner med elektriske drivmotorer.
- Kontrollér koblings- og bremsefunktionen hyppigt. Juster dem, og reparer dem om nødvendigt. Alle drivhjulenes og indsugningsneglens bevægelser skal stoppe hurtigt, når kontrolarmen aktiveres.
- Motoren og maskinen skal kunne tilpasses til udetemperaturen inden snerydningen.
- Vær opmærksom på skjulte farer eller trafik.
- Maskinens kapacitet må ikke overbelastes ved at forsøge at rydde sneen for hurtigt.
- Undlad at kaste sneen højere end nødvendigt.
- Juster højden af indsugningsneglens hus for at forhindre, at grus eller skærver bliver suget ind i indsugningsneglen. Udvis ekstrem forsigtighed under driften.
- Vær forsigtig med at undgå at glide eller falde, især når du kører baglæns. Maskinen må aldrig benyttes med høj transporthastighed på glatte overflader. Kig altid ned og bagud, før og mens du bevæger dig baglæns.
- Maskinen må ikke benyttes på stejle skrån timer. Undgå at rydde sne på tværs af skrån timer. Alle bevægelser på skrån timer skal være langsomme og udføres trin for trin. Undgå pludselig ændring af hastighed eller retning. Gå langsomt fremad for at forhindre standsning eller retningsskift på skrån timer. Undgå at starte eller stoppe på skrån timer. Undgå at parkere maskinen på skrån timer, hvis dette ikke er absolut nødvendigt. Hvis der parkeres på skrån timer, skal hjulene altid blokeres.

- Afbryd kraftoverførslen til indsugningsneglen under transport eller i hviletilstand.
- Før man forlader betjeningspositionen (bag styrestangen), skal man frakoble alle styrearme og stoppe motoren. Vent på, at indsugningsneglen er helt stoppet, før du tømmer udkastskakten og foretager ændringer eller kontroller.
- Håndkontakt med roterende dele i udkastskakten er den vigtigste årsag til sneslynge-relaterede personskader. Tøm ikke udkastskakten, mens motoren kører. Før man tømmer skakten, skal man slukke for motoren og blive bag styrestangen, indtil alle bevægelige dele er standset. Hold aldrig hænderne i udkast- eller samleåbningerne. Brug altid rengøringsværktøjet til tømning af udkaståbningen.

Restrisici

Maskinen er bygget efter det aktuelle tekniske niveau og de anerkendte sikkerhedstekniske regler. Alligevel kan der være restrisici under driften.

- Sundhedsfare som følge af strøm, hvis der bruges elektriske tilslutningsledninger, der ikke lever op til gældende regler.
- Før der gennemføres indstillings- eller vedligeholdelsesarbejde, skal man slippe starttasten og trække lysnetstikket ud.
- Desuden kan der forefindes ikke-åbenbare restrisici, selv om alle foranstaltninger er truffet.
- Restrisici kan reduceres til et minimum, hvis "Sikkerhedsforskrifterne" og "Tilsluttet Brug" samt brugsanvisningen overholdes.
- Undgå tilfældig idriftsættelse af maskinen: Når stikket sættes i stikkontakten, må driftsknappen ikke trykkes ind. Brug det indsatsværktøj, der anbefales i denne brugsanvisning. Derved opnår du, at maskinen kører med optimal ydeevne.
- Hold hænderne væk fra arbejdsområdet, når maskinen er i drift.

6. Tekniske data

Motor	1-cylindret 4-takt OHV
Slagvolumen	196 cm ³
Motoreffekt	4,1 kW
Brændstofmængde	3,6 liter
Brændstoftype	Benzin med min. 91 oktan
Motoroliemængde ca.	0,6 liter
Motorolietype	SAE 5W-30 / SAE 10W-40
Maks. tilladt hældning	20°
Starter	Reverserings-starter
Rydningssbredde	570 mm
Indsugningshøjde	535 mm

Indsugningsnegl Ø	300 mm
Drivhjuls-Ø	330 mm
Antal gear	6 fremad / 2 bak
Vægt ca.	70 kg

Forbehold for tekniske ændringer!

Støj og vibration

⚠ **Advarsel:** Støj kan have alvorlig indvirkning på helbredet. Hvis maskinstøjen overstiger 85 dB, skal du bruge et egnet høreværn.

Støjværdier

Lydeffektniveau L_{WA}	96,9 dB
Lydtryksniveau L_{pA}	76,9 dB
Usikkerhed $K_{WA/pA}$	2,26 dB

Vibrationsparametre

Vibration a_n	4,25 m/s ²
Usikkerhed K_n	1,5 m/s ²

7. Udpakning

- Åbn emballagen, og tag forsigtigt apparatet ud.
- Fjern emballeringsmaterialet samt emballage-/ transportsikringer (hvis sådanne findes).
- Kontrollér, om leveringsomfanget er fuldstændigt.
- Kontrollér maskinen og tilbehørsdelene for transport-skader. Informér straks transportfirmaet i tilfælde af reklamation. Senere reklamationer anerkendes ikke.
- Opbevar så vidt muligt emballagen frem til udløbet af garantiperioden.
- Gør dig fortrolig med produktet ved at læse brugsanvisningen, før arbejdet påbegyndes.
- Tilbehør samt slid- og reservedele må kun være originale dele. Reservedele fås hos faghandlen.
- Husk, at bestillinger skal være forsynet med artikelnumre samt type og fremstillingsår for produktet.

⚠ ADVARSEL!

Apparatet og emballeringsmaterialet er ikke legetøj! Børn må ikke lege med plastposer, folie og smådele! Fare for slugning og kvælning!

8. Opbygning / Før ibrugtagning

⚠ PAS PÅ!

Inden ibrugtagning skal det sikres, at apparatet er monteret fuldstændigt!

Luftfilterafdækning (fig. 3)

- Fjern vingemøtrikken og underlagsskiven fra luftfilterafdækningen (17).
- Drej luftfilterafdækningen 180°, så ventilatoren (19) vender udad.
- Monter luftfilterafdækningen (17), og spænd vingemøtrikken.

Styrestang med greb og kontaktplade (fig. 4 - 6)

- Indjuster hullerne i styrestangen med grebet (30) i forhold til sidedelene, og fastgør styrestangen med grebet (30) med skruerne og underlagsskiverne (A), indtil disse er spændt håndfast til.
- Skub transporthjulene (34) ind på akslerne, og indsæt hver akselbolt gennem hullet i hvert hjulnav og gennem hullet i akslen.
- Fastgør kontaktpladen (33) til styrestangen med grebet (30) ved hjælp af skruerne og underlagsskiverne (B), indtil de er spændt håndfast til.
- Kontrollér, at grebene er i samme højde, og spænd derefter alle fastgørelseselementerne fast.

Styrekabel (fig. 7)

- Skub styrekablerne gennem hullerne i styrearmene. Sørg for, at kablerne sidder korrekt i rulleføringerne; hvis kablerne let kan bevæge sig, skal man hægte dem på koblingsarmen.

Gearstang (fig. 8)

- Skub gearstangen (31) gennem åbningen i kontaktpladen (33).
- Fastgør gearstangen (31) med skruerne (C) på kontaktarmen.

Udkastskakt (fig. 9)

- Smør undersiden af udkastskakt-ringen (hvis den ikke allerede er smurt).
- Monter udkastskakten (35) over åbningen i indsugningssneglehuset, og fastgør den med skruerne (D).
- Fastgør den øverste armholder (allerede anbragt på armen) til den øverste venstre side af styrestangen med en møtrik og to fjederskiver (E).

Indstillingshåndsving (fig. 10)

- Smør indstillingshåndsvingets (5) snegl.
- Indsæt enden af indstillingshåndsvingets snegl i den nederste holder, og fastgør den med en underlagsskive og en fjedersplit (E).

Skrabekant (fig. 11)

- Anbring maskinen på en plan overflade.
- Understøt indsugningssneglens skovle, så de befinder sig 3 mm over jorden.
- Kontrollér skrabekantens (b) indjustering. Skrabekanten (b) bør være 3 mm over og parallel med jorden.
- For at justere skrabekanten (b) skal man løsne fastgørelsesskruerne (a), justere skrabekanten (b), og derefter spænde fastgørelsesskruerne (a) igen.

Meder (fig. 12)

- Monter de to meder på siderne af indsugningssneglehuset ved hjælp af skruerne (F) M8 x 20 mm (på ydersiden) og M8 x 25 mm (på indersiden).
- Flyt mederne så langt ned som muligt. Se til, at begge meder er indjusteret ensartet.
- Spænd skruerne fast.

9. Ibrugtagning

△ PAS PÅ!

Inden ibrugtagning skal det sikres, at apparatet er monteret fuldstændigt!

△ Før du starter motoren, skal man kontrollere oliestanden og sikre dig, at motoren er i fejlfri stand.

Koldstart - reverserings-starter

1. Kontrollér, at brændstofhanen (21) er i pos. OPEN (ÅBEN).
2. Flyt chokeren (20) i pos. VOLL (FULD).
3. Tryk to-tre gange på ventilatoren. Hvis temperaturen ligger under -25°C , kan det evt. være nødvendigt med ekstra ventilation. Hvis temperaturen ligger over 10°C , kræves der ingen ventilation.

For kraftig ventilation kan medføre, at der kommer for meget brændstof ind i cylindrene, hvilket forhindrer motoren i at starte. I så fald skal man vente et par minutter, før man forsøger at starte igen, og undlade at trykke ventilatoren.

4. Hold fast i reverserings-starteren (23), og træk langsomt snoren ud, indtil der mærkes en modstand. Lad snoren spole langsomt tilbage.
5. Træk hurtigt og kraftigt snoren helt ud i én kontinuerlig bevægelse. Startsnoren må ikke springe tilbage.
6. Gentag trin 5 og 6, indtil motoren går i gang.
7. Når motoren starter, slipper man reverserings-starteren (23) og flytter langsomt chokeren tilbage i pos. OFF.

Varmstart

Følg ovenstående trin, samtidigt med at chokeren forbliver i pos. OFF, og du ikke bruger ventilatoren.

Motoren skal varmes op i et par minutter, ellers kan den ikke opnå den fulde ydelse, før den når normal driftstemperatur.

I sne og kulde kan betjeningsselementerne og de bevægelige dele fryse fast. Brug ikke for megen kraft, når du forsøger at betjene fastfrosne betjeningsselementer. Hvis man har svært ved at betjene et betjeningsselement eller en del, skal man starte motoren og lade den køre i et par minutter.

Tips til sneslyngning

Det er nemmere og mere effektivt at rydde sne umiddelbart efter, at den er faldet.

Det bedste tidspunkt for snerydning er tidligt om morgenen. På dette tidspunkt er sneen normalt tør og ikke udsat for direkte sollys og varmende temperaturer.

De ryddede stier bør overlape en smule for at sikre, at al sneen ryddes.

Ved større områder skal man starte i midten og rydde sneen til hver side, så samme sne ikke ryddes flere gange.

Ved meget tung sne skal man mindske snerydningsbredden og sørge for, at stierne krydser hinanden, og bevæge sig langsomt.

Sneen bør så vidt muligt ryddes i vindretningen.

Under brugen skal motoren forblive ren og fri for sne. Dette fremmer ventilationen og forlænger motorens levetid.

Efter snerydningen skal man lade motoren køre i nogle minutter, så fugten på motoren tørrer, og bevægelige dele ikke fryser fast. Tænd for indsugningsneglen/drivhjulet for at fjerne den resterende sne fra husets inderside. Drej udkastskakten, så den ikke fryser fast. Stop motoren, afvent at alle bevægelige dele stopper, og fjern al is og sne fra sneslyngen. Med motoren slukket trækker man gentagne gange i reverserings-starteren (23) for at forhindre, at denne fryser fast.

10. Rengøring

Pas på!

Sluk altid motoren, og træk tændrørsstikket ud, før påbegyndelse af rengøringsarbejde.

Det anbefales, at apparatet altid rengøres umiddelbart efter brug.

Fra tid til anden skal man tørre spåner og støv af maskinen.

Rengør apparatet med en fugtig klud og en smule smøresæbe med jævne mellemrum. Brug ikke rengørings- eller opløsningsmidler; disse kan angribe apparatets plastdele. Sørg for, at vand ikke kan trænge ind i apparatet.

11. Transport

Mellem arbejdsområderne

1. Stil gashåndtaget på langsom eller i en position for delvis belastning.
2. Tryk så hårdt på styrestangen, at enhedens forende løfter sig en smule fra jorden.
3. Aktiver drivkoblingen uden at aktivere indsugningssneglens kobling.

Friløb (fig. 16 + 17)

Anvend akseltappen for at bruge drevet eller friløbet. Lås det ene hjul op, så enheden lettere kan dreje, eller lås begge hjul op for friløb.

Man låser et hjul op ved at skubbe det indad og føre akseltappen gennem det ydre akselhul, men ikke gennem hjulnavet.

Man blokerer et hjul ved at skubbe det udad og føre akseltappene gennem hullet i hjulnavet og det ydre akselhul.

△ Sluk altid motoren, tag nøglen ud, og luk for brændstofhanen, når enheden skal transporteres på en lastbil eller trailer. Undlad at transportere maskinen, mens motoren kører.

Vær særlig forsigtig, hvis enheden skal læsses eller losses på/fra en trailer eller lastbil.

Fastgør enhedens køreramme til transportkøretøjet. Fastgør aldrig enheden til stænger eller stangsystemer, der kan blive beskadiget.

12. Opbevaring

I slutningen af sæsonen, eller hvis sneslyngen ikke skal bruges i de næste 30 dage, skal du følge opbevaringsvejledningen nedenfor.

1. Lad motoren køre med brændstofhanen lukket, indtil brændstofledningerne og karburatoren er tomme, og den stopper af sig selv på grund af manglende brændstof.
2. Fjern sikkerhedstændingsnøglen, og lad motoren køle af.
3. Smør maskinen som foreskrevet. (se Smøring).
4. Rengør motoren og sneslyngen grundigt udvendigt.
5. Udbedr alle rustne eller beskadigede lakoverflader; slib de pågældende områder, før der påføres maling, og påfør et rustbeskyttelsesmiddel for at beskytte metaldele mod rust.
6. Spænd alle løse skruer, bolte og låsemøtrikker. Reparer eller udskift alle beskadigede dele.
7. Overdæk sneslyngen, og opbevar den på et rent, tørt sted, der er utilgængeligt for børn.

13. Vedligeholdelse

Pas på!

Sluk altid motoren, og træk tændrørsstikket ud, før påbegyndelse af vedligeholdelsesarbejde.

Vedligeholdelsesplan

Dagligt inden driftsstart

- Kontrol af brændstof
- Kontrol af motorolie
- Kontrol af brændstofledninger
- Efterspænding af skruer

Efter 20 driftstimer

- Kontrol af drivrem
- 1. Motorolieskift
- Smøring af alle bevægelige maskindele

Efter 50 driftstimer

- Kontrol af udstødningsanlæg

Efter 100 driftstimer

- Kontrol og rengøring af tændrør
- Yderligere olieskift

Motor

Motorolieskift

Efter 20 arbejdstimer skal det 1. olieskift udføres. Derefter for hver 100 driftstimer.

Inden der foretages olieskift, bør motorolien være opvarmet en smule (ca. 50°C). Den vil da være mere flydende og kan nemmere løbe af. Man kan evt. lade motoren køre i et kort stykke tid.

1. Fjern det højre drivhjul på olieudløbssiden ved at trække akseltappen ud og placere den i et passende kar (min. 1 liter) nedenunder.
2. Åbn olieaftapningsskruen (28) og motoroliedækslet med oliepinde (27), og lad al olien løbe ud.
3. Luk olieaftapningsskruen igen, og spænd den håndfast til.
4. Påfyld igen olie ved hjælp af en tragt, kontrollér oliestanden med målestokken, og luk igen.

Anbefalet motorolie SAE 10W-30 eller SAE 10W-40 (afhængig af anvendelsestemperatur).

Bortskaf den gamle olie korrekt i henhold til lokale miljøforskrifter. Det er forbudt at aftappe spildolie ud på jorden eller at blande det med affald.

Man aftapper motorolien ved at følge pkt. 1-3 ovenfor og lukke påfyldningsstudsens (målestokken) til igen.

Når man aftapper benzinen, skal man først lukke brændstofhanen; åbn derefter tankdækslet, og lad al benzinen - via kipning af maskinen eller udsugning - løbe ud i en tilstrækkeligt stor beholder.

Luk derefter atter tankdækslet.

Pas på! Rygning og enhver form for åben ild er forbudt. Eksplosionsfare!

Smøring (fig. 29 + 30)

Indsugningssneglsgear

Gearkassen er på fabrikken fyldt med smøremiddel op til det passende niveau. Der kræves ikke yderligere smøremiddel, medmindre der er tegn på lækage, eller hvis der er udført reparationsarbejde på gearkassen. Hvis der kræves smøremiddel, skal der bruges gearoliesmøremiddel GL-5 eller GL-6, SAE-95, EP. Der må ikke bruges syntetisk olie.

Generel smøring

Smør alle bevægelige dele af maskinen let i slutningen af sæsonen eller for hver 20 driftstimer.

- Pas på, at der ikke kommer smøremiddel eller olie på bremselasker, bremseskiver eller remme. Undgå at oversmøre maskinen; overskydende olie kan komme ind i køredrevet og medføre, at drivremmen skrider.
- Ved smøring af indsugningssnegleskakten skal man fjerne gaffelboltene for at påføre olie på inder siden af skakten og omkring afstandskanterne og flangelejerne, der findes i begge ender af skakten.
- Fjern hjulene, så det bliver muligt at smøre hjulakslen.

Reparation

Indsugningssneglsrem (fig. 18 - 21)

Hvis indsugningssneglsrem er udslidt, fuld af olie eller på anden måde ubrugelig, skal man udskifte den som følger.

1. For at forhindre spild af brændstof kan man fjerne brændstof fra tanken ved at lukke brændstofhanen og lade motoren køre, indtil den stopper. Derefter åbner man tankdækslet og - via kipning af maskinen eller udsugning - lader al benzinen løbe ud i en tilstrækkelig stor beholder. Luk derefter atter tankdækslet.
2. Fjern de to skruer, som fastholder remafdækningen, og stil afdækningen til side.
3. Rul indsugningssneglsremmen(e) af motorrullen.
4. Drej forsigtigt sneslyngen op og frem, så den hviler på indsugningssneglehuset.
5. Fjern rammeafdækningen fra undersiden af sneslyngen ved at fjerne de skruer, der fastholder afdækningen.
6. Fjern remmen(e) fra indsugningssneglsrullen, og skub remmen(e) ind mellem monteringsbøjlen og indsugningssneglsrullen.
7. Erstat indsugningssneglsremmen ved at udføre proceduren i omvendt rækkefølge.

Drivrem (fig. 22 - 24)

Hvis drivremmen er udslidt, fuld af olie eller på anden måde ubrugelig, skal man udskifte den som følger.

1. For at forhindre spild af brændstof kan man fjerne brændstof fra tanken ved at lukke brændstofhanen og lade motoren køre, indtil den stopper. Derefter åbner man tankdækslet og - via kipning af maskinen eller med en håndpumpe - lader al benzinen løbe ud i en tilstrækkelig stor beholder. Luk derefter atter tankdækslet.
2. Fjern de to skruer, som fastholder remafdækningen, og stil afdækningen til side.
3. Fjern remmen som følger:
 - Rul indsugningssneglsremmen af motorrullen.
 - Drej spænderullen til højre for at reducere spændingen.
 - Løft remmen af motorrullen.

4. Drej forsigtigt sneslyngen op og frem, så den hviler på indsugningssneglehuset.
5. Fjern rammeafdækningen fra undersiden af sneslyngen ved at fjerne de skruer, der fastholder afdækningen.
6. Skub drivremmen af rullen og ind mellem friktionshjulet og friktionshjulskiven.
7. Fjern remmen, og påsæt den nye ved at udføre proceduren i omvendt rækkefølge.

Man kan lette geninstallationen af remmen ved at holde drivkoblingsarmen nede.

Hvis en medhjælper er til stede, kan man også udskifte remmene ved at adskille indsugningssneglehuset fra rammeenheten.

1. Sluk motoren, tag nøglen ud, fjern tændrørskablet, og lad enheden køle helt af.
2. Fjern remafdækningen.
3. Fjern skaktgearsafdækningen, og afmonter skaktspærrekablet, prelpladekablet og styrestangen til udkastskakten.
4. Fjern bundafdækningen for at forhindre bøjning, når enheden kippes.
5. Fjern de to skruer, som fastholder indsugningssneglehuset (to på hver side). Kip indsugningssneglehuset og rammen, så de går fra hinanden.
6. Udskift indsugningssneglsremmen eller drivremmen.
7. Kip indsugningssneglehuset og rammen, så de igen går sammen, og fastlås dem med skruer. Ved at holde indsugningssnegls koblingsarm nede bliver det lettere at forbinde indsugningssneglehuset og rammen igen.
8. Sæt remmen(e) på motorløberullen/-rullerne.
9. Monter skaktspærrekablet, prelpladekablet og styrestangen til udkastskakten igen.
10. Monter skaktgearsafdækningen igen.

Udskiftning af friktionshjul (fig. 25 - 28)

Hvis sneslyngen ikke bevæger sig fremad, når drivkoblingen er aktiveret, og justering af koblingsstyringskablet ikke løser problemet, skal friktionshjulet muligvis udskiftes.

1. For at forhindre spild af brændstof kan man fjerne brændstof fra tanken ved at lukke brændstofhanen og lade motoren køre, indtil den stopper. Derefter åbner man tankdækslet og - via kipning af maskinen eller med en håndpumpe - lader al benzinen løbe ud i en tilstrækkelig stor beholder. Luk derefter atter tankdækslet.
2. Drej forsigtigt sneslyngen op og frem, så den hviler på indsugningssneglehuset.
3. Fjern rammeafdækningen/-afdækningerne fra undersiden af sneslyngen ved at fjerne de skruer, der fastholder afdækningen/afdækningerne.
4. Fjern hjulene ved at trække akseltappen ud.

5. Fjern forsigtigt den sekskantskrue, der fastgør den sekskantede aksel til sneslyngerammen, og bank let på enden af akslen for at løsne kuglelejet fra rammens højre side. Pas på ikke at beskadige gevindet på akslen.
6. Fjern det andet kugleleje fra venstre side af rammen ved at fjerne fjederringen.
7. Træk forsigtigt sekskantakslen ned og ud til venstre, før friktionshjulsdrevet trækkes af akslen.

Indsugningssneglens kobling og drivkobling (fig. 15)

Når indsugningssneglens koblingsarm eller drivkoblingen er udkoblet og er i udkoblet position, skal kablet kun have begrænset slæk. Det skal være stramt.

Indsugningssneglen skal stoppe inden for 5 sekunder, når indsugningssneglens koblingsarm udkobles. Hvis indsugningssneglens kobling ikke kan aktiveres eller deaktiveres korrekt, skal man justere indsugningssneglens kobling før drift.

Hvis sneslyngedrevet deaktiveres midlertidigt under drift eller bevæger sig, når man frakobler drivkoblingsarmen, skal man justere drivkoblingen før brug.

Både indsugningssneglens kobling og drivkoblingen kan justeres i hver ende af deres styrekabler.

1. Løsn indstillingsmøtrikkerne (c) på bowdenkablets (d) holder.
2. Skub styringskablet op eller ned ved at skru på indstillingsmøtrikkerne for at øge kabelspændingen eller gøre kablet slappere.
3. Skru på indstillingsmøtrikkerne (c) for at skubbe kablet op eller ned for at øge kabelspændingen eller for at gøre kablet slappere.
4. Husk at spænde møtrikkerne igen efter udført justering.

Ved forespørgsler bedes følgende data opgivet:

- Dataene på maskinens typeskilt
- Dataene på motorens typeskilt

Vigtig henvisning ifm. reparation:

Ved returnering af maskinen til reparation vær venligst opmærksom på, at apparatet af sikkerhedsårsager skal sendes til servicestationen tømt for olie og brændstof.

Serviceinformationer

Vær opmærksom på, at følgende dele på dette produkt slides som følge af brug eller naturligt slid, og at der er brug for følgende dele som forbrugsmaterialer. Sliddele*: Fejebørster, kileremme, motorolie, tændrør, luftfiltre, opsamlingsboks med gummilæbe, snebladets slidkant, hjul

* indgår ikke nødvendigvis i leveringsomfanget!

Reservedele og tilbehør fås hos vores service-center. Dette gøres ved at scanne QR-koden på forsiden.

14. Bortskaffelse og genanvendelse

Oplysninger om emballage



Emballeringsmaterialerne er genanvendelige. Emballage skal bortskaffes jf. gældende miljøregler.

Information om muligheder for bortskaffelse af brugt udstyr fås ved henvendelse til kommunen.

Brændstof og olie

- Inden apparatet bortskaffes, skal brændstoftanken og motoroliebeholderen tømmes!
- Brændstof og motorolie hører ikke til i husholdningsaffald eller afløb, men skal indsamles og/eller bortskaffes separat!
- Tomme olie- og brændstofbeholdere skal bortskaffes i henhold til gældende miljøregler.

15. Afhjælpning af fejl

Følgende tabel viser fejlsymptomer og beskriver, hvordan disse kan hjælpes, hvis maskinen ikke fungerer korrekt. Hvis man ikke kan lokalisere og afhjælpe problemet, skal man kontakte sit serviceværksted.

Fejl	Mulig årsag	Afhjælpning
Elstarteren drejer ikke (på modeller med dette udstyr).	Forlængerkablet er ikke tilsluttet.	Tilslut forlængerkablet til stikkontakten og/eller maskinen.
	Forlængerkablet er slidt, korroderet eller beskadiget.	Udskift forlængerkablet.
	Ingen strøm i stikkontakten.	Få stikkontaktens strømforsyning retableret af en autoriseret elinstallatør.
Motoren vil ikke starte.	Chokeren er ikke i pos. CHOKE.	Stil chokeren i pos. CHOKE.
	Motoren er ikke ventileret.	Ventilér motoren som beskrevet i denne brugsanvisning.
	For meget brændstof i motoren.	Vent et par minutter inden genstart, brug IKKE ventilatoren.
	Brændstofhanen er lukket.	Åbn for brændstofhanen.
	Gashåndtaget er i pos. STOP, eller Tænd/Sluk-kontakten er i pos. OFF.	Stil gashåndtaget i pos. SCHNELL (HURTIG) eller Tænd/Sluk-kontakten på ON.
	Tændrørskablet er løst eller ikke tilsluttet tændrøret.	Tilslut atter tændrørskablet til tændrøret.
	Brændstoftanken er tom eller indeholder gammelt brændstof.	Fyld tanken igen med ren, frisk benzin.
	Tændrøret er defekt.	Rengør det, juster elektrodeafstanden, eller udskift det.
	Sikkerhedstændingsnøglen er ikke isat.	Isæt sikkerhedstændingsnøglen.
	Motoroliestanden i krumtaphuset er for lav eller for høj.	Påfyld olie, eller aftap olie, for at tilpasse oliestanden i krumtaphuset.
Tomgang eller motor går uroligt.	Motoren kan ikke køre i pos. CHOKE.	Stil chokeren i pos. LAUFEN (KØR).
	Brændstoftanken er næsten tom eller indeholder gammelt brændstof.	Fyld tanken igen med ren, frisk benzin.
	Brændstoffet er forurenet.	Udskift det med rent brændstof.
	Karburatoren er ikke rigtigt indstillet.	Kontakt da et autoriseret fagværksted.
	For højt omdrejningstal.	Kontakt da et autoriseret fagværksted.
	Brændstofhanen er ikke helt åben, eller brændstofledningen er tilstoppet.	Åbn brændstofhanen, eller rengør brændstofledningen.
	Tændrørskablet er løst.	Spænd tændrørskablet fast.
	Tændrøret er defekt.	Rengør det, juster elektrodeafstanden, eller udskift det.
	Motoroliestanden i krumtaphuset er for lav eller for høj.	Påfyld olie, eller aftap olie, for at tilpasse oliestanden i krumtaphuset.
Motoren er overophedet.	Karburatoren er ikke rigtigt indstillet.	Kontakt da et autoriseret fagværksted.
Kraftig vibration.	Løse eller beskadigede dele.	Efterspænd alle holdere, eller udskift beskadigede dele.

Ingen strøm til lys eller opvarmede greb (hvis udstyret med disse funktioner).	Tændrørskablet er løst.	Spænd tændrørskablet fast.
	Tankventilationen er tilstoppet.	Rengør eller udskift tankdækslet.
	Udstødningslyddæmperen er tilsmudset eller tilstoppet.	Rens eller udskift udstødningslyddæmperen.
Manglende køredrev.	Drevstyringskablet sidder ikke fast.	Indjuster drevstyringskablet.
	Drivremmen er løs eller beskadiget.	Udskift drivremmen.
	Friktionshjulet er udslidt.	Udskift friktionshjulet.
Intet eller langsomt sneudkast.	Udkastkanalen er tilstoppet.	Rengør udkastskakten.
	Indsugningssnegle eller drivhjul er blokeret.	Fjern aflejringer eller fremmedlegemer fra indsugningssneglene eller drivhjulet.
	Indsugningssneglens styrekabel sidder ikke fast.	Indjuster indsugningssneglens styrekabel.
	Indsugningssneglsremmen er løs eller beskadiget.	Udskift indsugningssneglsremmen.
	Skærbolten(e) er afskåret.	Monter ny(e) skærbolt(e).
	Gashåndtaget er ikke i pos. SCHNELL (HURTIG) under sneslyngning.	Stil gashåndtaget i pos. SCHNELL (HURTIG).
	Bevægelsen er for hurtig til snerydning.	Vælg et lavere gear.
	Der slynges for megen sne.	Reducer hastigheden og rydningsbredden.
	Der gøres forsøg på at rydde meget fast eller meget våd sne.	Pas på ikke at overbelaste maskinen med tung eller våd sne.
	Indsugningssneglen er frosset fast.	Flyt enheden til et varmt sted for at tø den op.
Udkastskakten går ikke i indgreb eller bevæger sig ikke.	Udkastskaktens betjening er ikke indstillet korrekt.	Indstil udkastskaktens betjening.
	Skakten er ikke monteret ordentligt.	Adskil skaktbetjeningen, og monter den igen som beskrevet i denne brugsanvisning.
Maskinen rydder ikke sneen korrekt fra overfladen.	Mederne og/eller skrabekanten er ikke tilpasset korrekt.	Tilpas mederne og/eller skrabekanten.
	Dæktrykket er uens.	Kontrollér og juster trykket i det ene eller begge dæk.

Forklaring av symbolene på apparatet

Bruken av symboler i denne håndboken er ment å gjøre deg oppmerksom på potensielle risikoer. Sikkerhetssymbolene og forklaringene som følger med dem må bli forstått. Advarslene i seg selv eliminerer ingen risikoer og kan ikke erstatte riktige ulykkesforebyggende tiltak.

	Før igangsetting må bruksanvisningen og sikkerhetsinstruksjonene leses og følges.
	Bruk vernebrille. Bruk hørselsvern.
	Bruk vernesko.
	Beskyttelses- og sikkerhetsanordninger må ikke fjernes, og det er ikke tillatt å foreta utillatelige endringer på dem.
	Ikke berør varme lyddempere, girhus eller sylindre.
	Røyking eller åpne flammer er forbudt.
	Hold avstand til roterende inmatingskruer.
	Hold hendene unna inngangs- og utløpsåpningene mens maskinen er i gang.
	Rett utløpet aldri mot mennesker eller objekter.
	Før du gjennomfører reparasjoner eller justeringer, stopp motoren, fjern tennpluggkontakten og les anvisningen.
	Bruk kun rengjøringsverktøyet til å fjerne blokkeringer. Bruk aldri hendene.
	Personer i nærheten må holde avstand.
	Før du forlater betjeningsposisjonen, må du slå av motoren og trekke ut tenningsnøkkelen.

	<p>OBS! Forgiftningsfare grunnet avgasser.</p>
	<p>Viktig! Avgassene er giftige. bruk derfor ikke motoren i ikke-ventilerte områder.</p>
	<p>Angivelse av lydtryknivået i dB.</p>
	<p>Styrespak: Bruk høyre spak til å svinge til høyre og venstre spak for å svinge til venstre.</p>
	<p>Spak for akselgirsperren: Trykk på utløseren for å låse opp akselgirsperren for enklere svinging.</p>
	<p>Drivkoblingsspak: Trykk koblingsspaken mot håndtaket for å aktivere hjuldriften. Slipp den for å slå av. OBS: Koble alltid ut drivkoblingsspaken før du endrer hastighet. Ignorering fører til skade av snøfresen.</p>
	<p>Koblingsspak for innmatingsskrue: Klem koblingsspaken mot håndtaket for å koble inn innmatingsskruen og begynne å kaste snø. Slipp den for å slå av.</p>
	<p>Lyskaster: Lyskasteren gir ekstra sikkerhet ved dårlig sikt. Sett På-Av-bryteren i I-posisjon for å slå på.</p>
	<p>Produktet tilsvarer de aktuelle europeiske direktivene.</p>
<p>△ Obs!</p>	<p>I denne brukerveiledningen har vi markert det som angår din sikkerhet med dette tegnet</p>

Innholdsfortegnelse:	Side:
1. Innledning	127
2. Apparatbeskrivelse	127
3. Leveringsomfang	127
4. Tiltent bruk	127
5. Sikkerhetsinstruksjoner	128
6. Tekniske data	130
7. Utpakking	131
8. Oppbygging / Før idriftsetting	131
9. Ta i drift.....	131
10. Rengjøring	132
11. Transport	132
12. Lagring	133
13. Vedlikehold	133
14. Kassering og gjenvinning	135
15. Feilhjelp	136
16. Samsvarserklæring	140

1. Innledning

Produsent:

Scheppach GmbH
Günzburger Straße 69
D-89335 Ichenhausen

Kjære kunde,

Vi ønsker deg mye glede og lykke til ved arbeidet med ditt nye apparat.

Henvisning:

Produsenten av dette apparatet er i henhold til loven om produktansvar ikke ansvarlig for skader, som oppstår på dette apparatet eller grunnet dette apparatet ved:

- feil håndtering,
- Ignorering av brukerveiledningen,
- Reparasjoner fra tredjeparter, ikke autoriserte fagfolk
- Montering og utskifting av ikke originale reservedeler
- ikke-tiltenkt bruk

Vær oppmerksom på følgende:

Før montering og idriftsetting må du lese hele brukerveiledningen.

Denne brukerveiledningen skal gjøre det enklere for deg å bli kjent med apparatet og gjøre nytte av den i henhold til tiltenkte bruksmuligheter.

Brukerveiledningen inneholder viktige instruksjoner om hvordan du arbeider sikkert, faglig korrekt og økonomisk samt hvordan du unngår farer, sparer reparasjonskostnader, reduserer nedetider og øker påliteligheten og levetiden til apparatet.

I tillegg til sikkerhetsbestemmelsene i denne brukerveiledningen må du absolutt overholde gjeldende forskrifter for drift av apparatet i landet ditt.

Oppbevar brukerveiledningen beskyttet mot smuss og fuktighet i en plastlomme ved apparatet. Alle betjeningsspersoner må lese og følge den nøye før start av arbeidet.

Kun personer som har fått undervisning i bruk av apparatet og farene som er forbundet med den, skal arbeide på apparatet. Påbudt minstealder må overholdes.

I tillegg til sikkerhetsanvisningene i denne brukerveiledningen og de spesielle forskriftene som gjelder i ditt land, må en også følge de generelt anerkjente tekniske reglene for drift av identiske maskiner.

Vi overtar intet ansvar for ulykker eller skader som oppstår grunnet ignorering av denne anvisningen og sikkerhetsinstruksjonene.

2. Apparatbeskrivelse

1. Drivkoblingsspak
2. Koblingsspak til innmatingsskrue

3. Lyskaster
4. Girspak
5. Innstillingssveiv
6. Betjeningsspak for utkasthøyde
7. Deksel til utkast
8. Remdeksel
9. Utkastsjakt
10. Glidesko
11. Skjærbolt
12. Skrapekant
13. Innmatingsskrue
14. Girhus til innmatingsskrue
15. Sjaktrengejøringsverktøy
16. Skjærelister på siden (ikke inkludert i leveringsomfanget)

Motor

17. Luftfilterdeksel
18. Tanklokk
19. Vifte
20. Choke
21. Drivstoffkran
22. På-/avbryter
23. Reverseringsstarter
24. Strømkabelkontakt (hvis utstyrt)
25. Elektrostarter (hvis utstyrt)
26. Elektrostartertast (hvis utstyrt)
27. Motoroljedeksel med peilepinne
28. Oljetappeskrue

3. Leveringsomfang

29. Snøfreserenhet
30. Styrestang med håndtak
31. Girspak
32. Innstillingssveiv
33. Koblingsplate
34. Transporthjul
35. Utkastsjakt
36. Sjaktrengejøringsverktøy
37. Brukerveiledning
38. Tilbehørspose
39. Tilbehørspose Montering

4. Tiltent bruk

Maskinen skal bare benyttes til de formålene den er ment for. Enhver annen bruk som går utover dette er ikke forskriftsmessig. Brukeren/operatøren, og ikke produsenten, er ansvarlig for materielle skader eller personskader av enhver art som forårsakes av dette. Apparatet er utelukkende ment til å rydde snø.

Det å følge sikkerhetsinstruksjonene, montasjeanvisningen og brukerveiledningen er også en del av forskriftsmessig bruk.

Personer som betjener og vedlikeholder maskinen, må kjenne godt til den og være orientert om mulige farer.

Ut over dette skal gjeldende forskrifter for ulykkeshindring overholdes nøyaktig.

Øvrige generelle regler på arbeidsmedisinske og sikkerhetstekniske områder skal følges.

Foretas det endringer på maskinen, påtar ikke produsenten seg noe ansvar for skader som kan oppstå som følge av dette.

Maskinen må bare brukes med originaldeler og originaltilbehør fra produsenten.

Sikkerhets-, arbeids- og vedlikeholdsforskriftene til produsenten og målene som er spesifisert i de tekniske dataene, må overholdes.

Vennligst merk at våre apparater forskriftsmessig sett ikke ble konstruert for bruk innen handel, håndverk og industri. Vi påtar oss intet garantiansvar dersom apparatet benyttes innen handel, håndverk eller industri, eller ved likestilte aktiviteter.

5. Sikkerhetsinstruksjoner

Generelle sikkerhetsinstruksjoner

Forstå maskinen

- Kun opplærte voksne skal bruke maskinen, aldri barn.
- Les og forstå bruksanvisningen og sikkerhetsinstruksjonene på maskinen. Lær bruken og dens begrensninger, så vel som dens egne potensielle farer.
- Du må ha god forståelse for styringene og forskriftsmessig betjening. Du må vite hvordan du stopper maskinen og slår av styringene raskt.
- Ikke prøv å betjene maskinen før du forstår hvordan du skal betjene og vedlikeholde motoren forskriftsmessig og hvordan du kan forhindre utilsiktede personskader og/eller materielle skader.

Arbeidsområde

- Du må aldri starte motoren eller la den gå i et lukket område. Avgassene er farlige fordi de inneholder karbonmonoksid, en luftfri og dødelig gass. Enheten skal kun brukes utendørs i et godt ventilert område.
- Bruk aldri maskinen ved dårlig sikt.
- Bruk aldri maskinen i bratt terreng.

Personlig sikkerhet

- Ikke bruk maskinen mens du er påvirket av narkotika, alkohol eller medisiner som vil påvirke din evne til å bruke maskinen forskriftsmessig.
- Kle deg forskriftsmessig. Bruk lange bukser, støvler og hansker. Ikke bruk løse klær, shorts eller smykker av noe slag. Fest langt hår slik at det er over skulderhøyde. Hold hår, klær og hansker unna bevegelige deler. Løse klær, smykker eller langt hår kan feste seg i bevegelige deler.

- Bruk sikkerhetsutstyr. Bruk alltid vernebriller, hørselsvern, vernehansker og vernesko tilsvarende forholdene.
- Kontroller maskinen før start. Sikkerhetsinnretninger må være på foreskrevet sted og i perfekt stand. Forsikre deg om at alle muttere, bolter osv. er trukket til. Koble ut alle koblinger og sett den i tomgang før du starter motoren.
- Du må aldri drive maskinen hvis den trenger reparasjoner eller ikke er i feilfri tilstand. Skift ut skadde, manglende eller defekte deler før bruk. Kontroller at drivstoffsystemet er tett. Maskinen må alltid være i sikker driftstilstand.
- Gjør aldri uautoriserte endringer på sikkerhetsanordningene. Kontroller forskriftsmessig drift regelmessig.
- Ikke bruk maskinen hvis gassknappen ikke slår motoren på eller av. Enhver gassdrevet maskin som ikke kan drives med gassknappen er farlig og må skiftes ut.
- Gjør det til vane å sjekke at verktøy og justeringsnøkler er fjernet fra maskinen før du starter den. En justeringsnøkkel eller verktøy som er igjen på en roterende del av maskinen kan føre til personskade.
- Vær på vakt og bruk sunn fornuft når du bruker maskinen.
- Ikke driv maskinen barbeint, med sandaler eller lignende lett fottøy. Bruk vernesko som beskytter føttene og forbedrer grepet på glatte overflater. Oppretthold alltid fotfeste og balanse. Dette gir deg bedre kontroll over maskinen i uventede situasjoner.
- Forhindre utilsiktet start. Sørg for at tenningen til motoren er i AV-posisjon før du transporterer maskinen eller utfører vedlikeholds- eller servicearbeider på enheten. Transport eller utførelse av vedlikeholds- eller servicearbeider på maskinen med tenningen påslått kan føre til ulykker.

Drivstoffsikkerhet

- Drivstoff er ekstremt brannfarlig og dampen kan eksplodere hvis den antennes. Vær forsiktig ved bruk for å redusere risikoen for alvorlige personskader.
- Ved etterfylling eller tømning av drivstofftanken må du bruke en forskriftsmessig drivstoffbeholder på et rent, godt ventilert område utendørs. Ikke røyk eller la gnister, åpen ild eller andre antenneskilder være i nærheten når du fyller på drivstoff eller betjener enheten. Fyll aldri drivstofftanken innendørs.
- Hold jordede ledende gjenstander, som verktøy, unna spenningsførende elektriske deler og forbindelser for å forhindre gnister eller buedannelse. Disse hendelsene kan antenne drivstoffdampene.

- Slå alltid av motoren og la den avkjøle før du fyller drivstofftanken. Fjern aldri tanklokket eller fyll på drivstoff når motoren går eller er varm. Driv aldri maskinen hvis det er en lekkasje i drivstoffsystemet.
- Fjern maskinen fra lastebilen eller tilhengeren der det er praktisk mulig og fyll drivstoff på bakken. Hvis dette ikke er mulig, fyll maskinen på tilhengeren med en bærbar beholder, ikke drivstoffpistolen.
- Løsne tanklokket langsomt for å avlaste trykket i tanken.
- Drivstoffpistolen må være i sikker kontakt med drivstofftanken eller tankåpningen til enhver tid frem til slutten av fyllingen. Ikke bruk et apparat som låser drivstoffpistolen åpen.
- Overfyll aldri drivstofftanken. Ikke fyll tanken mer enn 12,5 mm (1/2") under bunnen av påfyllingsstussen for å gi rom for utvidelse, siden varme fra motoren og/eller solen vil føre til at drivstoffet utvider seg.
- Sett alle bensintank- og beholderlokk godt på plass og tørk opp drivstofføl. Bruk aldri enheten med mindre tanklokket sitter godt fast.
- Ikke start motoren hvis det er sølt drivstoff. Flytt maskinen bort fra området der drivstoff er sølt og unngå å skape noen antenneskilde før drivstoffdampene har forsvunnet. Hvis du søler drivstoff på deg selv eller klærne dine, kan det oppstå alvorlige personskader hvis det antennes. Vask deg og bytt klær umiddelbart.
- Oppbevar drivstoff i beholdere som er spesielt utformet og godkjent for dette formålet.
- Fyll aldri beholdere i et kjøretøy eller på en lastebil eller tilhenger med brennbar panel. Plasser alltid beholdere på bakken og godt unna kjøretøyet før du fyller.
- Oppbevar drivstoff på et kjølig, godt ventilert område unna gnister, åpen ild eller andre antenneskilder.
- Oppbevar aldri drivstoff eller maskiner med drivstoff i tanken i en bygning der damp kan nå gnister, åpen ild eller andre antenneskilder som varmtvannsberedere, ovner, tørketromler og lignende. La motoren avkjøle før du oppbevarer maskinen i lukkede rom.

Bruk og pleie av maskinen

- Løft eller bær aldri maskinen mens motoren går.
- Ikke bruk kraft på maskinen. Bruk maskinen til det tiltenkte formålet.
- Ikke endre innstillingene på turtallsregulatoren og ikke la motoren gå med for høyt turtall. Turtallsregulatoren kontrollerer den maksimale sikre driftshastigheten til motoren.

- Unngå kontakt med varmt brennstoff, olje, avgasser og varme overflater. Ikke berør motoren eller lydtemperen. Disse delene blir ekstremt varme ved bruk. De holder seg varme en stund etter at du har slått av enheten. La motoren avkjøle før du gjennomfører vedlikehold eller justeringer.
- Hvis du treffer et fremmedlegeme, stopp motoren, koble fra tenningskabelen, kontroller maskinen grundig for skader og reparer skaden før du starter og driver maskinen på nytt.
- Hvis maskinen lager en uvanlig lyd eller vibrerer, slå av motoren umiddelbart, koble fra tenningskabelen og undersøk årsaken. Uvanlig støy eller vibrasjon er vanligvis et varseltegn på en defekt.
- Bruk kun reservedeler og tilbehør som er godkjent av produsenten. Ignorering kan føre til personskader.
- Vedlikehold maskinen. Kontroller maskinen for feiljustering eller blokkeringer av bevegelige deler, ødelagte deler og andre feil som kan påvirke driften av maskinen. Hvis maskinen er skadet, få den reparert før bruk. Mange ulykker skyldes dårlig vedlikeholdt utstyr.
- Motoren og lydtemperen må holdes fri for gress, løv og overflødig smøremiddel eller karbonoppbygging for å redusere risikoen for brann.
- Du må aldri skylle eller sprute vann eller andre væsker på enheten. Håndtakene må være tørre, rene og fri for rester. Rengjør maskinen etter hver bruk.
- Overhold relevante lover som gjelder avhending og forskrifter for bensin, olje osv. for å beskytte miljøet.
- Når den ikke er i bruk, oppbevar maskinen utilgjengelig for barn og la ikke personer som ikke er kjent med maskinen eller instruksjonene bruke maskinen. Maskinen er farlig i hendene på utrente brukere.
- Få maskinen reparert av kvalifisert reparasjonspersonell, og bruk kun identiske reservedeler. Dette sikrer at sikkerheten til maskinen opprettholdes.

Spesifikke sikkerhetsregler

- Ikke driv maskinen uten å bruke passende vinterklær.
- Ikke bruk maskinen på et tak.
- Ikke la motoren gå innendørs unntatt når du starter motoren og transporterer snøfreseren inn eller ut av en bygning. Åpne dørene til utsiden; avgasser er farlige.
- Kontroller alltid avstanden oppover og til sidene før bruk. Vær alltid oppmerksom på trafikken når du bruker maskinen på gater eller fortauskanter.
- Inspiser området som skal bearbeides grundig. Hold arbeidsområdet rent og fritt for leker, gulvmatter, aviser, sleder, brett, ledninger og andre fremmedlegemer som du kan snuble over eller som innmatingsskruen kan kaste ut. Se etter svake punkter på brygger, ramper eller gulv.

- Planlegg snøfreserbanen for å unngå utkast mot mennesker eller områder hvor det kan oppstå materielle skader.
- Ikke bruk maskinen i nærheten av skråninger, grøfter eller voller. Maskinen kan velte plutselig hvis et hjul er over kanten av et stup eller en grøft, eller kanten kollapser.
- Tilskuere, barn og kjæledyr må holde minst 23 m (75 fot) avstand. Hvis noen nærmer seg deg, stopp enheten umiddelbart.
- Bruk en jordet skjøteledning og koblingsboks på alle maskiner med elektriske drivmotorer.
- Kontroller koblings- og bremsefunksjonen ofte. Juster og reparer den om nødvendig. All bevegelser til drivhjul og innmatings-skruen må stoppe raskt når kontrollspaken aktiveres.
- Motoren og maskinen må tilpasse seg utetemperaturen før snørydding.
- Pass på skjulte farer eller trafikk.
- Ikke overbelast maskinens kapasitet ved å forsøke å rydde snø for raskt.
- Ikke kast snøen høyere enn nødvendig.
- Juster høyden på huset til innmatings-skruen for å hindre at grus eller pukk blir sugd inn i innmatings-skruen. Vær ekstremt forsiktig under drift.
- Vær forsiktig så du unngår å skli eller falle, spesielt ved drift i revers. Bruk aldri maskinen med høye transporthastigheter på glatte overflater. Se alltid ned og bakover før og mens du beveger deg bakover.
- Ikke bruk maskinen i bratte bakker. Ikke rydd snø på tvers av bakken. Alle bevegelser i bakker skal være sakte og gradvis. Ikke endre hastighet eller retning plutselig. Gå sakte for å unngå å stoppe eller endre retning i bakker. Unngå å starte eller stoppe i bakker. Ikke parker maskinen i en bakke med mindre det er absolutt nødvendig. Lås alltid hjulene når du parkerer i en bakke.
- Koble fra kraftoverføringen til innmatings-skruen under transport eller i hviletilstand.
- Før du forlater førerplassen (bak styrestangen), koble fra alle styrespaker og stopp motoren. Vent til innmatings-skruen har stoppet helt før du tømmer utkastsjakten og foretar endringer eller kontroller.
- Håndkontakt med de roterende delene i utkastsjakten er hovedårsaken til snøfreserrelaterte personskader. Ikke tøm utkastsjakten når motoren går. Før du tømmer sjakten, slå av motoren og hold deg bak styrestangen helt til alle bevegelige deler har stoppet. Hold aldri hendene i utkast- eller oppsamlingsåpningene. Bruk alltid rengjøringsverktøyet til å tømme utkaståpningen.

Restfarer

Maskinen er konstruert og bygget i henhold til nyeste tekniske standarder og anerkjente sikkerhetstekniske regler. Likevel kan det oppstå enkelte restfarer ved arbeidet.

- Helsefare som følge av strøm dersom det ikke benyttes forskriftsmessige ledninger til strømtilkobling.
- Utløs starttasten og trekk ut strømpluggen før du foretar justerings- eller vedlikeholdsarbeider.
- Dessuten kan det, på tross av alle forholdsregler som treffes, finnes muligheter for ikke-åpenbare restfarer.
- Restfarer kan minimeres dersom "Sikkerhetshenvisninger" og "Forskriftsmessig bruk" samt bruksanvisningen som helhet følges.
- Unngå tilfeldig igangsetting av maskinen: når pluggen settes inn i stikkontakten må strømkappen ikke trykkes. Bruk bruksverktøyet som anbefales i brukerveiledningen. På denne måten oppnår du at maskinen gir optimal ytelse.
- Hold hendene dine unna arbeidsområdet når maskinen er i drift.

6. Tekniske data

Motor	1-sylinder 4-takt OHV
Slagvolum	196 cm ³
Motorytelse	4,1 kW
Drivstoffmengde	3,6 l
Drivstofftype	Bensin med min. 91 oktan
Motoroljemengde ca.	0,6 l
Motoroljetype	SAE 5W-30 / SAE 10W-40
Maksimal tillatt skråstilling	20°
Starter	Reverseringsstarter
Ryddebredde	570 mm
Inntrekshøyde	535 mm
Innmatings-skruer Ø	300 mm
Drivhjul Ø	330 mm
Antall gir	6 forover / 2 bakover
Vekt ca.	70 kg

Med forbehold om tekniske endringer!

Støy og vibrasjon

⚠ Advarsel: Støy kan ha en alvorlig innvirkning på helsen din. Hvis maskinstøyen overstiger 85 dB, må du bruke et egnet hørselsvern.

Støyverdier

Lydeffektnivå L_{WA}	96,9 dB
Støynivå L_{pA}	76,9 dB
Usikkerhet $K_{WA/pA}$	2,26 dB

Vibrasjonsverdier

Vibrasjon a_h	4,25 m/s ²
Usikkerhet K_h	1,5 m/s ²

7. Utpakking

- Åpne emballasjen og ta apparatet forsiktig ut av esken.
- Fjern emballasjematerialet samt emballasje- og transportsikringene (hvis der er noen).
- Sjekk at leveringsomfanget er fullstendig.
- Sjekk apparatet og tilbehørsdeler for transportskader. Ved anmerkninger skal distributøren informeres umiddelbart. Senere reklamasjoner vil ikke bli god tatt.
- Hvis det er mulig, bør du bevare emballasjen til garantiperioden er over.
- Gjør deg kjent med produktet ved hjelp av bruker-veiledningen før du tar det i bruk.
- Når det gjelder tilbehør, slitasje- og reservedeler, skal du kun bruke originaldeler. Reservedeler får du hos din fagforhandler.
- Oppgi ved bestillinger våre artikkelnumre, samt type og byggeår for produktet.

⚠ ADVARSEL!

Apparatet og emballasjemateriale er ikke et leketøy! Barn skal ikke leke med plastposer, folier og smådeler! Det er fare for svelging og kvelning!

8. Oppbygging / Før idriftsetting

⚠ OBS!

Før idriftsetting må apparatet monteres komplett!

Luftfilterdeksel (fig. 3)

- Fjern vingemutteren og underlagsskiven fra luftfilterdekselet (17).
- Vri luftfilterdekselet 180° slik at luftenventilen (19) vender utover.
- Monter luftfilterdekselet (17) og trekk til vingemutteren.

Styrestang med håndtak og koblingsplate (fig. 4 - 6)

- Juster hullene i styrestangen med håndtaket (30) i forhold til sidedelene og fest styrestangen med håndtaket (30) med skruene og underlagsskivene (A) til de er strammet håndfast.
- Skyv transporthjulene (34) inn på akslene og sett inn hver akselbolt gjennom hullet i hvert hjulnav og gjennom hullet i akselen.
- Fest koblingsplaten (33) på styrestangen med håndtaket (30) med skruene og skivene (B) til de er håndfaste.
- Sørg for at håndtakene er på lik høyde, og stram deretter alle festelementene.

Styrekabel (fig. 7)

- Skyv styrekablene gjennom hullene i styrespakene. Forsikre deg om at kablene er riktig plassert i rulleføringene, hvis kablene beveger seg lett, hekt kablene inn på koblingsspaken.

Girspak (fig. 8)

- Skyv girspaken (31) gjennom åpningen i koblingsplaten (33).
- Fest girspaken (31) med skruene (C) på koblingsarmen.

Utkastsjakt (fig. 9)

- Smør undersiden av utkastsjaktringen (hvis den ikke allerede er smurt).
- Monter utkastsjakten (35) over åpningen i huset til innmatingsskruen og fest med skruene (D).
- Fest den øvre spakbraketten (allerede festet til spaken) til øvre venstre side av styrestangen med en mutter og to fjærskiver (E).

Innstillingssveiv (fig. 10)

- Smør inn skruene til innstillingssveiven (5).
- Sett skruendeenden av innstillingssveiven inn i den nedre holderen og fest den med en underlagsskive og splint (E).

Skrapekant (fig. 11)

- Plasser maskinen på en plan overflate.
- Støtt skuffene til innmatingsskruen slik at de er 3mm fra bakken.
- Kontroller tilpasningen av skrapekanten (b). Skrapekanten (b) skal være 3mm over og parallell med bakken.
- For å justere skrapekanten (b), løsne festeskruene (a), juster skrapekanten (b), og stram deretter festeskruene (a).

Glidesko (fig. 12)

- Monter de to glideskoene på sidene av huset til innmatingsskruen med skruene (F) M8 x 20mm (på utsiden) og M8 x 25mm (på innsiden).
- Flytt glideskoene så langt som mulig ned. Forsikre deg om at glidskoene er tilpasset jevnt.
- Trekk til skruene.

9. Ta i drift

⚠ OBS!

Før idriftsetting må apparatet monteres komplett!

⚠ Før du starter motoren, kontroller oljenivået og kontroller at motoren er i god stand.

Kaldstart - reverseringsstarter

1. Pass på at drivstoffkranen (21) er i OPEN-posisjon.

2. Flytt choken (20) til FULL-posisjon.
3. Klem utlufferen to eller tre ganger. Hvis temperaturen er under -25°C , kan det være nødvendig med ekstra ventilasjon. Hvis temperaturen er over 10°C , er det ikke nødvendig med ventilasjon.

Overdreven ventilasjon kan føre til at for mye drivstoff kommer inn i sylindrene, og hindrer at motoren starter. Hvis dette skjer, vent noen minutter før du forsøker en ny start og ikke trykk på utlufferen.

4. Hold fast reverseringsstarteren (23) og trekk snoren sakte ut til du kjenner motstand. La snoren spole sakte tilbake.
5. Trekk snoren raskt og kraftig gjennom i en kontinuerlig bevegelse. Startsnoren må ikke smekke tilbake.
6. Gjenta trinn 5 og 6 helt til motoren starter.
7. Når motoren starter, slipp reverseringsstarteren (23) og flytt choken sakte til AV-posisjon.

Varmstart

Følg trinnene ovenfor med choken i AV-posisjon og mens du ikke bruker utlufferen.

Motoren må varmes opp i noen minutter, ellers kan den ikke oppnå full effekt før den når normal driftstemperatur.

Ved snø og kulde, kan det forekomme at betjeningselementer og bevegelige deler fryser fast. Ikke bruk for mye kraft når du prøver å betjene frosne styringer. Hvis du har problemer med å betjene en styring eller en del, start motoren og la den gå i noen minutter.

Tips for snørydding

Det er enklere og mer effektivt å rydde snø umiddelbart etter at den har lagt seg.

Den beste tiden å rydde snø er tidlig om morgenen. På denne tiden er snøen vanligvis tørr og ikke utsatt for direkte sollys og varme temperaturer.

De ryddede stiene bør overlappes litt for å sikre at all snøen blir ryddet.

For store områder, start i midten og rydd snø til hver side slik at snøen ikke ryddes flere ganger.

Ved veldig tung snø, reduser bredden på snøryddingen, pass på at stiene overlapper hverandre og at du beveger deg sakte.

Der det er mulig bør snø ryddes i vindretningen. Motoren må være ren og fri for snø under bruk. Dette fremmer ventilasjonen og forlenger levetiden til motoren.

Etter snørydding, la motoren gå i noen minutter slik at fuktigheten på motoren tørker og bevegelige deler ikke fryser. Slå på innmatingsskrue/drivhjulet for å fjerne den gjenværende snøen fra innsiden av huset. Snu utkastsjakten for å forhindre at den fryser. Stopp motoren, vent til alle bevegelige deler har stoppet, og tøm snøfreseren for all is og snø. Med motoren slått av, trekk i reverseringsstarteren (23) flere ganger for å forhindre at reverseringsstarteren fryser.

10. Rengjøring

OBS!

Før du utfører rengjøringsarbeider, slå alltid av motoren og trekk ut tennpluggkontakten.

Vi anbefaler at du rengjør apparatet direkte etter hver bruk.

Tørk spon og støv av maskinen en gang i blant.

Rengjør apparatet regelmessig med en fuktig klut og litt flytende såpe. Ikke bruk rengjørings- eller løsningsmidler. Disse kan angripe plastdelene til apparatet. Pass på at det ikke kan komme vann inn i maskinen.

11. Transport

Mellom arbeidsområdene

1. Sett gassknappen til langsom eller til delgassposisjon.
2. Trykk ned styrestangen nok til å løfte fronten av enheten litt opp fra bakken.
3. Koble inn drivkoblingen uten å koble inn innmatingskruekoblingen.

Friløp (fig. 16 + 17)

Bruk akseltappen for å bruke drevet eller friløp. Lås opp det ene hjulet for lettere å dreie enheten, eller lås opp begge hjulene for friløp.

For å låse opp et hjul skyver du det innover og setter akseltappen gjennom det ytre akselhullet, men ikke gjennom hjulnavet.

For å blokkere et hjul skyver du det utover og setter akseltappene gjennom hullet i hjulnavet og det ytre akselhullet.

⚠ Slå alltid av motoren, ta ut nøkkelen og lukk drivstoffventilen når du transporterer enheten på en lastebil eller tilhenger. Ikke transporter maskinen mens motoren går.

Vær ekstra forsiktig når du laster eller losser enheten på en tilhenger eller lastebil.

Fest understellet til enheten på transportkjøretøyet. Fest aldri enheten til stenger eller stolper som kan skades.

12. Lagring

På slutten av sesongen, eller hvis snøfreseren ikke skal brukes de neste 30 dagene, følg lagringsinstruksjonene nedenfor.

1. Med drivstoffkranen lukket, kjør motoren til drivstoffledningene og forgasseren er tomme og den stopper på grunn av mangel på drivstoff.
2. Ta ut sikkerhetstenningsnøkkelen og la motoren avkjøle.
3. Smør maskinen som instruert. (se Smøring).
4. Rengjør grundig utsiden av motoren og snøfreseren.
5. Reparer eventuell rustet eller oppsprukket lakk; slip de berørte områdene før du påfører maling og påfør et korrosjonsbeskyttelsesmiddel for å beskytte metalleder mot rust.
6. Stram til eventuelle løse skruer, bolter og sikringsmuttere. Reparer eller skift ut alle skadde deler.
7. Dekk til snøfreseren og oppbevar den på et rent, tørt sted utilgjengelig for barn.

13. Vedlikehold

OBS!

Før du utfører vedlikeholdsarbeider slå alltid av motoren og trekk ut tennpluggkontakten.

Vedlikeholdsskjema

Daglig før driften starter

- Kontroller drivstoff
- Kontroller motoroljen
- Kontroller drivstoffledninger
- Stramme skruene

Etter 20 driftstimer

- Kontroller drivreimen
- 1. Motoroljeskift
- Smør alle bevegelige deler til maskinen

Etter 50 driftstimer

- Kontroller eksosanlegget

Etter 100 driftstimer

- Kontroller og rengjør tennpluggen
- ytterligere oljeskift

Motor

Motoroljeskift

1. oljeskift må gjennomføres etter 20 arbeidstimer. Deretter hver 100. driftstime.

Før du skifter olje, bør motoroljen være litt varm (ca. 50°C). Den er da tynnere og kan lettere renne av. La motoren eventuelt gå i kort tid.

1. Fjern høyre drivhjul på oljeutløpssiden ved å trekke ut akseltappen og plasserer den i en passende panne (min. 1 l) under.

2. Åpne oljetappeskruen (28) og motoroljelokket med peilepinnen (27) og la oljen renne helt ut.
3. Lukk oljetappeskruen igjen og trekk til for hånd.
4. Fyll på olje igjen med en trakt, kontroller oljenivået med peilepinnen og lukk den igjen.

Anbefalt motorolje SAE 10W-30 oder SAE 10W-40 (avhengig av brukstemperatur).

Gammel olje må kasseres forskriftsmessig i det lokale innsamlingspunktet for gammel olje. Det er forbudt å helle gammel olje i bakken eller blande det med avfall.

For å tappe ut motoroljen, følg punktene 1-3 ovenfor og lukk også påfyllingsstussen (peilepinnen) igjen.

Når du tapper ut bensinen må du lukke drivstoffkranen, åpne tanklokket og la bensinen renne fullstendig ut ved å tippe maskinen eller suge den ut i en tilstrekkelig stor beholder.

Steng deretter tanklokket igjen.

OBS! Ikke røyk og ingen åpen flamme. Eksplosjonsfare!

Smøring (fig. 29 + 30)

Innmatingsskruedrev

Girkassen er fra fabrikk fylt med smøremiddel til riktig nivå. Ingen ekstra smøremiddel er nødvendig med mindre det er tegn på lekkasje eller servicearbeider er blitt utført på girkassen. Hvis det er behov for smøremiddel, bruk GL-5 eller GL-6, SAE-95, EP giroljesmøremiddel. Ikke bruk syntetisk olje.

Generell smøring

Smør alle bevegelige deler av maskinen lett på slutten av sesongen eller hver 20. driftstime.

- Ikke la smøremiddel eller olje komme på bremseklaffene, bremseskivene eller reimen. Ikke smør inn maskinen for mye; overflødig olje kan komme inn i drivverket og føre til at drivreimen sklir av.
- Når du smører sjakten til innmatingsskruen, fjern gaffelpinnene for å påføre olje på innsiden av sjakten og rundt avstandsstengene og flenslagrene i hver ende av sjakten.
- Fjern hjulene for å smøre hjulakselen.

Service

Innmatingsskruereim (fig. 18 - 21)

Hvis innmatingsskruereimen er nedslitt, dekket av olje eller på annen måte belagt, fortsett som følger for å skifte reimen.

1. For å unngå søl, fjern drivstoff fra tanken ved å lukke drivstoffventilen og la motoren gå til den stopper. Deretter åpner du tanklokket og lar bensinen renne fullstendig ut ved å tippe eller suge den ut i en tilstrekkelig stor beholder. Steng deretter tanklokket igjen.

2. Fjern de to skruene som holder reimdekslet på plass og sett dekslet til side.
3. Rull innmatingskruereimen av fra motorrullen.
4. Drei snøfreseren forsiktig opp og forover slik at den hviler på huset til innmatingskruen.
5. Fjern dekslet til stativet fra undersiden av snøfreseren ved å fjerne skruene som holder dekslet på plass.
6. Fjern reimen fra rullen til innmatingskruen og skyv reimen mellom monteringsbraketten og rullen til innmatingskruen.
7. Skift ut reimen til innmatingskruen ved å utføre instruksjonene i omvendt rekkefølge.

Drivreim (fig. 22 - 24)

Hvis drivreimen er nedslitt, dekket av olje eller på annen måte belagt, fortsett som følger for å skifte reimen.

1. For å unngå søl, fjern drivstoff fra tanken ved å lukke drivstoffventilen og la motoren gå til den stopper. Deretter åpner du tankklokket og lar bensinen renne fullstendig ut ved å tippe maskinen eller bruke en håndpumpe i en tilstrekkelig stor beholder. Steng deretter tankklokket igjen.
2. Fjern de to skruene som holder reimdekslet på plass og sett dekslet til side.
3. Fjern reimen som følger:
 - Rull innmatingskruereimen av fra motorrullen.
 - Vri strammerullen til høyre for å redusere spenningen.
 - Løft reimen av fra motorrullen.
4. Drei snøfreseren forsiktig opp og forover slik at den hviler på huset til innmatingskruen.
5. Fjern dekslet til stativet fra undersiden av snøfreseren ved å fjerne skruene som holder dekslet på plass.
6. Skyv drivreimen av fra rullen og mellom friksjonshjulet og friksjonshjulskiven.
7. Fjern reimen og sett den nye på igjen i motsatt rekkefølge.

Å holde drivkoblingsspaken nede forenkler ny installasjon av reimen.

Hvis en assistent er tilgjengelig, kan du også skille huset til innmatingskruen fra rammeenheden for å skifte ut reimer.

1. Slå av motoren, ta ut nøkkelen, fjern tenningskabelen og la enheten avkjøle fullstendig.
2. Fjern dekslet til reimen.
3. Fjern sjaktgirdekslet og koble fra sjaktlåsekabelen, deflektorkabelen og utkastsjaktens styrestang.
4. Fjern bunndekslet for å forhindre vridning når du vipper enheten.
5. Fjern skruene som fester huset til innmatingskruen på rammen (to på hver side). Vipp huset til innmatingskruen og rammen slik at de skilles.

6. Skift ut reimen til innmatingskruen eller drivreimen.
7. Vipp huset til innmatingskruen og rammen slik at de igjen går sammen og sikre dem med skruer. Hvis du holder innmatingskruerkoblingsspaken nede, blir det lettere å forbinde huset til innmatingskruen og rammen igjen.
8. Plasser reimen på motorløperullen/e.
9. Sett på plass sjaktlåsekabelen, deflektorkabelen og utkastsjaktens styrestang.
10. Monter sjaktgirdekslet igjen.

Utskifting av friksjonshjul (fig. 25 - 28)

Hvis snøfreseren ikke beveger seg fremover når drivkoblingen er koblet inn og justering av koblingsstyre-kabelen ikke løser problemet, kan det hende at friksjonshjulet må skiftes ut.

1. For å unngå søl, fjern drivstoff fra tanken ved å lukke drivstoffventilen og la motoren gå til den stopper. Deretter åpner du tankklokket og lar bensinen renne fullstendig ut ved å tippe maskinen eller bruke en håndpumpe i en tilstrekkelig stor beholder. Steng deretter tankklokket igjen.
2. Drei snøfreseren forsiktig opp og forover slik at den hviler på huset til innmatingskruen.
3. Fjern dekslet til stativet fra undersiden av snøfreseren ved å fjerne skruene som holder dekslet/dekslene på plass.
4. Fjern hjulene ved å trekke ut akseltappen.
5. Fjern forsiktig sekskantakselen som fester sekskantakselen til snøfreserammen og bank lett på enden av akselen for å løsne kulelageret fra høyre side av rammen. Vær forsiktig så du ikke skader gjengene på skaftet.
6. Fjern det andre kulelageret fra venstre side av rammen ved å fjerne fjærringen.
7. Trekk sekskantakselen forsiktig ned og ut til venstre før du trekker friksjonshjuldrevet av akselen.

Innmatingskruerkobling og drivkobling (fig. 15)

Hvis koblingsspaken til innmatingskruen eller drivkoblingen er utkoblet og befinner seg i utkoblet posisjon, skal kabelen ha svært lite slakk. Den skal være stram.

Innmatingskruen må stoppe innen 5 sekunder når koblingsspaken til innmatingskruen blir utkoblet. Hvis innmatingskruerkoblingen ikke kan kobles inn eller ut på riktig måte, må du justere innmatingskruerkoblingen før drift.

Hvis snøfreserdriften kobles ut av og til under drift eller beveger seg når du kobler ut drivkoblingsspaken, må du justere drivkoblingen før drift.

Både innmatingskruerkoblingen og drivkoblingen kan justeres i hver ende av styrekablene.

1. Løsne innstillingsmutrene (c) på bowdenkabelholderen (d).
2. Skyv styrekabelen opp eller ned ved å skru innstillingsmutrene for å øke kabelspenningen eller gi mer slakk.
3. Skru på innstillingsmutrene (c) for å skyve kabelen opp eller ned for å øke kabelspenningen eller gi mer slakk.
4. Stram til mutrene etter at du har foretatt riktig justering.

Ved tilbakemeldinger må du angi følgende informasjon:

- informasjon til maskinens typeskilt
- informasjon til motor-typeskiltet

Viktig informasjon ved en reparasjon:

Ved tilbakelevering av apparatet for reparasjon må du være oppmerksom på at apparatet av sikkerhetsgrunner må sendes til servicestasjonen uten olje og bensin.

Serviceinformasjon

Du må passe på, at følgende deler til dette produktet underliggjer en bruksavhengig eller naturlig slitasje hhv. følgende deler er nødvendige som forbruksmaterialer.

Slitedeler*: Feiebørster, drivreimer, motorolje, tennplugg, luftfilter, oppsamlingsboks for gummileppe, slitekant snøskjær, hjul

* ikke absolutt inkludert i leveringsomfanget!

Reservedeler og tilbehør får du i vårt servicesenter. Hertil må du skanne QR-koden på tittelsiden.

14. Kassering og gjenvinning

Henvisning om emballasjen



Emballasjemateriale kan resirkuleres. Vennligst kast emballasje på en miljøvennlig måte.

Du kan finne ut hvordan du kasserer det gamle apparatet hos din kommune- eller byadministrasjon.

Drivstoff og oljer

- Før kassering av apparatet må drivstofftanken og motoroljebeholderen tømmes!
- Drivstoff og motorolje skal ikke kastes i husholdningsavfall eller avløp, men må samles inn eller kasseres separat!
- Tomme olje- og drivstoffbeholdere skal kasseres på en miljøvennlig måte.

15. Feilhjelp

Følgende tabell viser feilsymptomer og beskriver hvordan du kan utbedre dem, hvis maskinen ikke arbeider slik den skal. Hvis du ikke klarer å lokalisere problemet på denne måten, må du ta kontakt med ditt service-verksted.

Feil	mulig årsak	Avhjelp
Den elektriske starteren roterer ikke (på modeller utstyrt med det).	Skjøteledningen er ikke tilkoblet.	Koble skjøteledningen til stikkkontakten og / eller maskinen.
	Skjøteledningen er slitt, korrodert eller skadet.	Skift ut skjøteledningen.
	Stikkkontakten leder ingen strøm.	Få en kvalifisert elektriker til å gjenopprette strømmen til stikkkontakten.
Motoren starter ikke.	Choken er ikke i CHOKE-posisjon.	Sett choken i CHOKE-posisjon.
	Motoren ble ikke luftet.	Luft motoren som beskrevet i denne anvisningen.
	For mye drivstoff i motoren.	Vent noen minutter før du starter på nytt, IKKE bruk utlufteren.
	Drivstoffkranen er lukket.	Åpne drivstoffkranen.
	Gassknappen er i STOPP-posisjon eller på-/av-bryteren er i AV-posisjon.	Sett gassknappen i HURTIG-posisjon eller PÅ/AV-bryteren til PÅ.
	Tenningskabelen er løs eller ikke koblet til tennpluggen.	Koble tenningskabelen til tennpluggen igjen.
	Drivstofftanken er tom eller inneholder gammelt drivstoff.	Fyll tanken med ren, fersk bensin.
	Tennpluggen er defekt.	Rengjør dem, juster avstanden eller bytt den ut.
	Sikkerhetstenningsnøkkelen er ikke satt inn.	Sett inn sikkerhetstenningsnøkkelen.
Motoroljenivået i veivhuset er for lavt eller for høyt.	Fyll på olje eller tapp av litt olje for å utjevne oljenivået i veivhuset.	
Tomgang eller motor går ujevnt.	Motoren går i CHOKE-stilling.	Sett choken til KJØRE-posisjon.
	Drivstofftanken er nesten tom eller inneholder gammelt drivstoff.	Fyll tanken med ren, fersk bensin.
	Drivstoffet er forurenset.	Bytt mot rent drivstoff.
	Forgasseren er ikke riktig innstilt.	Ta kontakt med et autorisert fagverksted.
	For høyt turtall.	Ta kontakt med et autorisert fagverksted.
	Drivstoffkranen er ikke helt åpen eller drivstoffledningen er tilstoppet.	Åpne drivstoffkranen eller rengjør drivstoffledningen.
	Tenningskabelen er løs.	Trekk til tenningskabelen.
	Tennpluggen er defekt.	Rengjør dem, juster avstanden eller bytt den ut.
Motoroljenivået i veivhuset er for lavt eller for høyt.	Fyll på olje eller tapp av litt olje for å utjevne oljenivået i veivhuset.	
Motor blir overopphetet.	Forgasseren er ikke riktig innstilt.	Ta kontakt med et autorisert fagverksted.
For sterk vibrasjon.	Løse eller skadde deler.	Trekk til alle holdere eller bytt ut skadde deler.
Ingen strøm for lys eller oppvarmede håndtak (hvis utstyrt).	Tenningskabelen er løs.	Trekk til tenningskabelen.
	Tankluftingen er tilstoppet.	Rengjør eller skift ut tankklokket.
	Lyddemperen er skitten eller tilstoppet.	Rengjør eller bytt ut lyddemperen.

Ingen kjørekraft.	Drivstyrekaabelen er ikke stram.	Juster drivstyrekaabelen.
	Drivreimen er løs eller skadet.	Skift ut drivreimen.
	Friksjonshjulet er nedslitt.	Skift ut friksjonshjulet.
Ingen eller sakte snøutkast.	Utkastkanalen er tilstoppet.	Rengjør utkastsjakten.
	Innmatingsskruer eller drivhjulet er blokkert.	Fjern avleiringer eller fremmedlegemer fra innmatingsskruene eller drivhjulet.
	Styrekaabelen til innmatingsskruen sitter ikke fast.	Juster styrekaabelen til innmatingsskruen.
	Reimen til innmatingsskrue er løs eller skadet.	Skift ut reimen til innmatingsskruen.
	Skjærbolten(e) er skåret av.	Installer (en) ny(e) skjærbolt(er).
	Gassknappen er ikke i HURTIG-posisjon når du rydder snø.	Sett gassknappen i HURTIG-posisjon.
	Bevegelsen er for rask, for å rydde snøen.	Legg inn et lavere gir.
	Det ryddes for mye snø.	Reduser hastigheten og ryddebredden.
	Du prøver å rydde veldig hard eller våt snø.	Ikke overbelast maskinen med veldig tung eller våt snø.
	Innmatingsskruen er fryst fast.	Flytt enheten til et varmt sted for å tine.
Utkastsjakten låser seg ikke eller beveger seg ikke.	Betjeningen av utkastsjakten er ikke riktig innstilt.	Still inn betjeningen av utkastsjakten.
	Sjakten er ikke forskriftsmessig montert.	Ta fra hverandre og sett sammen betjeningen av sjakten som beskrevet i denne anvisningen.
Maskinen rydder ikke snø fra overflaten forskriftsmessig.	Glideskoene og/eller skrapekanten er ikke forskriftsmessig tilpasset.	Tilpass glideskoene og/eller skrapekanten.
	Trykket i dekkene er ikke likt.	Kontroller og juster trykket i ett eller begge dekkene.

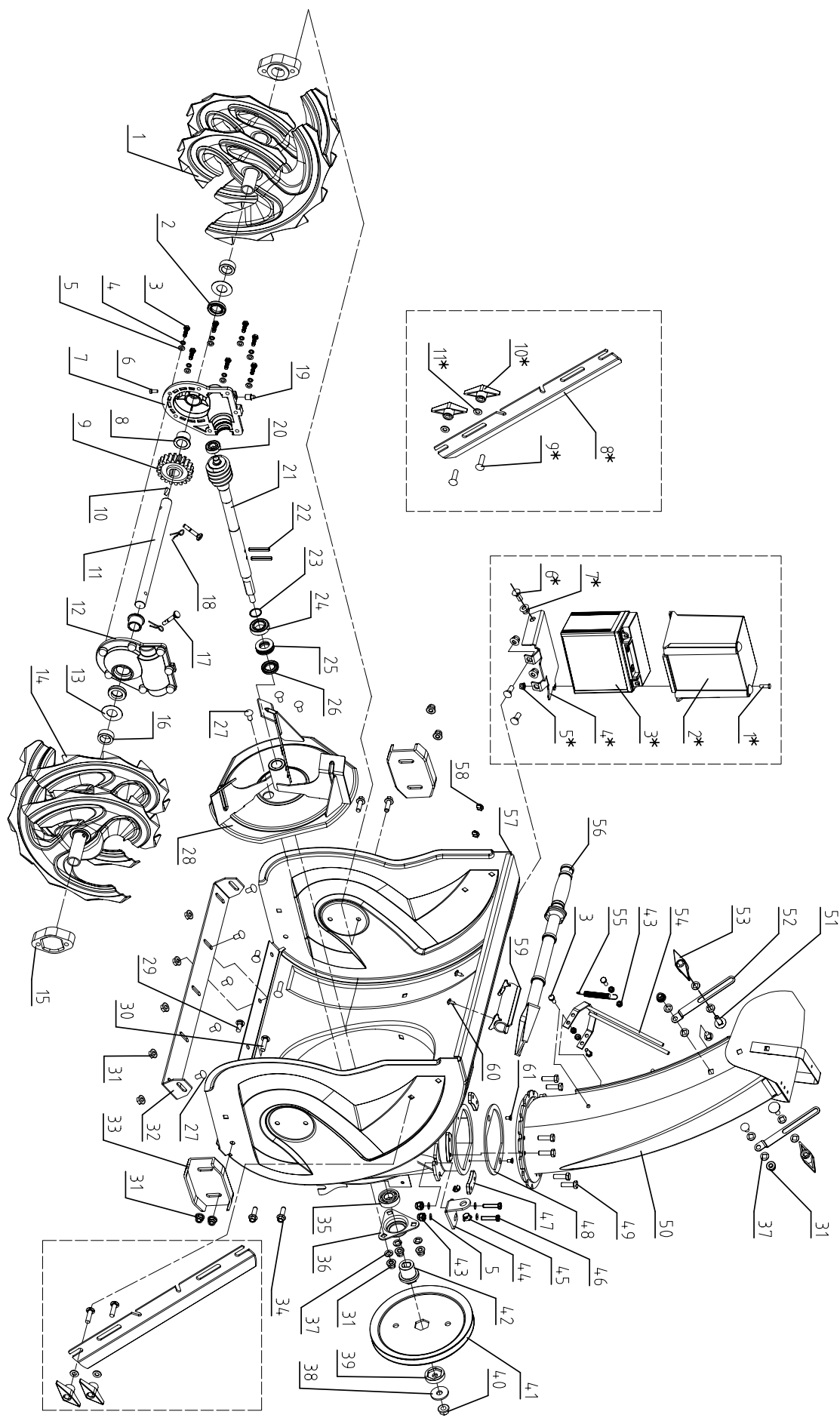

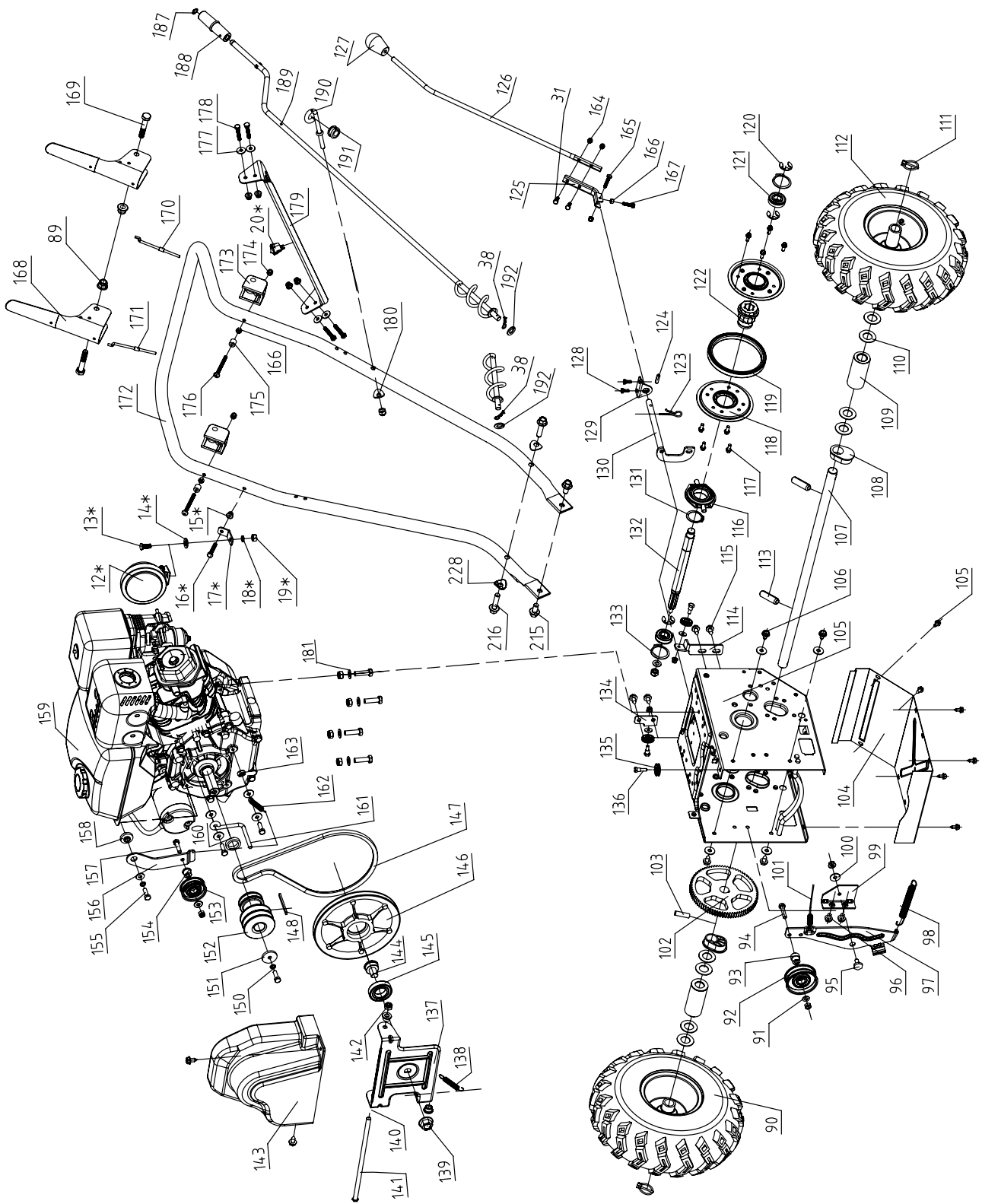

EU-Konformitätserklärung Originalkonformitätserklärung

EU Declaration of Conformity

Déclaration de conformité UE



Scheppach GmbH, Günzburger Str. 69, D-89335 Ichenhausen

DE	erklärt folgende Konformität gemäß EU-Richtlinie und Normen für den Artikel	PL	deklaruje, że produkt jest zgodny z następującymi dyrektywami UE i normami
GB	hereby declares the following conformity under the EU Directive and standards for the following article	LT	pareiškia, taip atitiktis pagal ES direktyvos ir standartai šį straipsnį
FR	déclare la conformité suivante selon la directive UE et les normes pour l'article	HU	az EU-irányelv és a vonatkozó szabványok szerinti következő megfeleloségi nyilatkozatot teszi a termékre
IT	dichiara la seguente conformità secondo le direttive e le normative UE per l'articolo	SI	izjavlja sledenco skladnost z EU-direktivo in normami za artikel
ES	declara la conformidad siguiente según la directiva la UE y las normas para el artículo	CZ	prohlašuje následující shodu podle smernice EU a norem pro výrobek
PT	declara o seguinte conformidade com a Directiva da UE e as normas para o seguinte artigo	SK	prehlasuje nasledujúcu zhodu podľa smernice EU a noriem pre výrobok
DK	erklærer hermed, at følgende produkt er i overensstemmelse med nedenstående EUdirektiver og standarder	HR	ovime izjavljuje da postoji sukladnost prema EU-smjernica i normama za sljedece artikle
NL	verklaart hierbij dat het volgende artikel voldoet aan de daarop betrekking hebbende EU-richtlijnen en normen	EE	kinnitab käesolevaga nimetatud toote vastavust märgitud EL direktiividele ja standarditele
FI	vakuuttaa täten, että seuraava tuote täyttää ala esitetyt EU-direktiivit ja standardit	LV	apliecina šādu saskaņā ar ES direktīvu atbilstības un standarti šādu rakstu
SE	försäkrar härmed följande överensstämmelse enligt EU-direktiv och standarder för följande artikeln	NO	erklærer herved følgende samsvar under EU-direktiv og standarder for følgende artikkel

Marke / Brand / Marque:

SCHEPPACH

Art.-Bezeichnung:

BENZIN-SCHNEEFRÄSE

- ST570

Article name:

PETROL SNOW BLOWER

- ST570

Nom d'article:

FRAISE À NEIGE THERMIQUE

- ST570

Art.-Nr. / Art. no. / N° d'ident.:

59081059974

<input type="checkbox"/>	2014/29/EU	<input type="checkbox"/>	2004/22/EG	<input type="checkbox"/>	89/686/EWG_96/58/EG	<input checked="" type="checkbox"/>	2000/14/EG_2005/88/EG
<input type="checkbox"/>	2014/35/EU	<input type="checkbox"/>	2014/68/EU	<input type="checkbox"/>	90/396/EWG		Annex V
<input checked="" type="checkbox"/>	2014/30/EU	<input checked="" type="checkbox"/>	2011/65/EU*	<input type="checkbox"/>		<input checked="" type="checkbox"/>	Annex VI Noise: measured LWA = 96,9dB; guaranteed LWA = 99dB P = 4,1 KW; L/Ø = cm Notified Body: TÜV SÜD Product Service GmbH Riedlerstraße 65 / 80339 - München Notified Body No.:0123
<input checked="" type="checkbox"/>	2006/42/EG					<input checked="" type="checkbox"/>	2016/1628/EU Emission. No: e13*2016/1628*2016/1628TRA1/P*0407*01(V)
	Annex IV Notified Body: Notified Body No.: Certificate No.:						

Standard references:

EN ISO 8437-1:2021; EN ISO 8437-2:2021; EN ISO 8437-4:2021; EN 55012:2007+A1; EN IEC 61000-6-1:2019; EN ISO 12100:2010;

Die alleinige Verantwortung für die Ausstellung dieser Konformitätserklärung trägt der Hersteller.

This declaration of conformity is issued under the sole responsibility of the manufacturer.

Le fabricant assume seul la responsabilité d'établir la présente déclaration de conformité.

* Der oben beschriebene Gegenstand der Erklärung erfüllt die Vorschriften der Richtlinie 2011/65/EU des Europäischen Parlaments und des Rates vom 8. Juni 2011 zur Beschränkung der Verwendung bestimmter gefährlicher Stoffe in Elektro- und Elektronikgeräten.

The object of the declaration described above fulfils the regulations of the directive 2011/65/EU of the European Parliament and Council from 8th June 2011, on the restriction of the use of certain hazardous substances in electrical and electronic equipment.

L'appareil décrit ci-dessus dans la déclaration est conforme aux réglementations de la directive 2011/65/EU du Parlement Européen et du Conseil du 8 juin 2011 visant à limiter l'utilisation de substances dangereuses dans la fabrication des appareils électriques et électroniques.

Ichenhausen, 14.05.2024

Signature / Andreas Pecher / Head of Project Management

First CE: 2022

Subject to change without notice

Documents registrar: Viktor Härtl
Günzburger Str. 69, D-89335 Ichenhausen

Garantie DE

Offensichtliche Mängel sind innerhalb von 8 Tagen nach Erhalt der Ware anzuzeigen, andernfalls verliert der Käufer sämtliche Ansprüche wegen solcher Mängel. Wir leisten Garantie für unsere Maschinen bei richtiger Behandlung auf die Dauer der gesetzlichen Gewährleistungsfrist ab Übergabe in der Weise, dass wir jedes Maschinenteil, das innerhalb dieser Zeit nachweisbar in Folge Material- oder Fertigungsfehler unbrauchbar werden sollte, kostenlos ersetzen. Für Teile,

die wir nicht selbst herstellen, leisten wir nur insoweit Gewähr, als uns Gewährleistungsansprüche gegen die Vorlieferanten zustehen. Die Kosten für das Einsetzen der neuen Teile trägt der Käufer. Wandlungs- und Minderungsansprüche und sonstige Schadensersatzansprüche sind ausgeschlossen.

Warranty GB

Apparent defects must be notified within 8 days from the receipt of the goods. Otherwise, the buyer's rights of claim due to such defects are invalidated. We guarantee for our machines in case of proper treatment for the time of the statutory warranty period from delivery in such a way that we replace any machine part free of charge which provably becomes unusable due to faulty material

or defects of fabrication within such period of time. With respect to parts not manufactured by us we only warrant insofar as we are entitled to warranty claims against the upstream suppliers. The costs for the installation of the new parts shall be borne by the buyer. The cancellation of sale or the reduction of purchase price as well as any other claims for damages shall be excluded.

Garantie FR

Les défauts visibles doivent être signalés au plus tard 8 jours après la réception de la marchandise, sans quoi l'acheteur perd tout droit au dédommagement. Nous garantissons nos machines, dans la mesure où elles sont utilisées de façon conforme, pendant la durée légale de garantie à compter de la réception, sachant que nous remplaçons gratuitement toute pièce de la machine devenue inutilisable du fait d'un défaut de matière ou d'usure durant cette période. Toutes les

pièces que nous ne fabriquons pas nous-mêmes ne sont garanties que si nous avons la possibilité d'un recours en garantie auprès des fournisseurs respectifs. Les frais de main d'œuvre occasionnés par le remplacement des pièces sont à la charge de l'acquéreur. Tous droits à réhibition et toutes prétentions à une remise ainsi que tous autres droits à dommages et intérêts sont exclus

Garanzia IT

Vizi evidenti vanno segnalati entro 8 giorni dalla ricezione della merce, altrimenti decadono tutti i diritti dell'acquirente inerenti a vizi del genere. Appurato un impiego corretto da parte dell'acquirente, garantiamo per le nostre macchine per tutto il periodo legale di garanzia a decorrere dalla consegna in maniera tale che sostituiamo gratuitamente qualsiasi componente che entro tale periodo presenti dei vizi di materiale o di fabbricazione tali da renderlo inutilizzabile. Per componenti

non fabbricati da noi garantiamo solo nella misura nella quale noi stessi possiamo rivendicare i diritti a garanzia nei confronti dei nostri fornitori. Le spese per il montaggio dei componenti nuovi sono a carico dell'acquirente. Sono escluse pretese di risoluzione per vizi, di riduzione o ulteriori pretese di risarcimento danni.

Garantie NL

Zichtbare gebreken moeten binnen de 8 dagen na ontvangst van de goederen worden gemeld, zo niet verliest de verkoper elke aanspraak op grond van deze gebreken. Onze machines worden geleverd met een garantie voor de duur van de wettelijke garantietermijn. Deze termijn gaat in vanaf het moment dat de koper de machine ontvangt. De garantie houdt in dat wij elk onderdeel van de machine dat binnen de garantietermijn aantoonbaar onbruikbaar wordt als gevolg van ma-

teriaal- of productiefouten, kosteloos vervangen. De garantie vervalt echter bij verkeerd gebruik of verkeerde behandeling van de machine. Voor onderdelen die wij niet zelf produceren, geven wij enkel de garantie die wij zelf krijgen van de oorspronkelijke leverancier. De kosten voor de montage van nieuwe onderdelen vallen ten laste van de koper. Eisen tot het aanbrengen van veranderingen of het toestaan van een korting en overige schadeloosstellingsclaims zijn uitgesloten.

Garantía ES

Los defectos evidentes deberán ser notificados dentro de 8 días después de haber recibido la mercancía, de lo contrario el comprador pierde todos los derechos sobre tales defectos. Garantizamos nuestras máquinas en caso de manipulación correcta durante el plazo de garantía legal a partir de la entrega. Sustituiremos gratuitamente toda pieza de la máquina que dentro de este plazo se torne inútil a causa de fallas de material o de fabricación. Las piezas que no son fabri-

cadas por nosotros mismos serán garantizadas hasta el punto que nos corresponda garantía del suministrador anterior. Los costes por la colocación de piezas nuevas recaen sobre el comprador. Están excluidos derechos por modificaciones, aminoraciones y otros derechos de indemnización por daños y perjuicios.

Garantia PT

Para este aparelho concedemos garantia de 24 meses. A garantia cobre exclusivamente defeitos de material ou de fabricação. Peças avariadas são substituídas gratuitamente. cabe ao cliente efetuar a substituição. Assumimos a garantia unicamente de peças genuínas. Não há direito à garantia no caso de: peças de desgaste, danos de transporte, danos causados pelo manuseio

indevido ou pela desatensão as instruções de serviço, falhas da instalação elétrica por inobservância das normas relativas à electricidade. Além disso, a garantia só poderá ser reinvidicada para aparelhos que não tenham sido consertados por terceiros. O cartão de garantia só vale em conexão com a fatura.

Garanti NO

Åpenbare mangler skal meldes innen 8 dager etter at varen er mottatt, ellers taper kunden samtlige krav pga slik mangel. Vi gir garanti for at våre maskiner ved riktig behandling under den rettslige garantiens varighet, fra overlevering, på den måten at vi erstatter kostnadsfritt hver maskindel, som innen denne tiden påviselig er ubrukelig som følge av material- eller produksjons-

feil. For deler som vi ikke produserer selv, yter vi garanti kun i den utstrekning som garantikrav mot underleverandør tilkommer oss. Kjøperen bærer kostnadene ved montering av nye deler. Endrings- og verditapskrav og øvrige skadeerstatningskrav er utelukkede.

Takuu FI

Ilmeisistä puutteista tulee ilmoittaa kahdeksan päivän kuluessa tavaran vastaanottamisesta. Muutoin ostaja ei voi vaatia korvausta ko. puutteista. Annamme takuun oikein käsitellyille koneillemme lakisääteiseksi takuujaksi tavaran luovutuksesta alkaen siten, että vaihdamme korvauksetta minkä tahansa koneenosan, joka osoittautuu tämän ajan kuluessa käyttökelttomaksi

raaka-aine- tai valmistusvirheestä johtuen. Osille, joita emme valmistu itse, annamme takuun vain mikäli osien toimittaja on antanut niistä takuun meille. Uusien osien asennuskustannukset maksaa ostaja. Purku- ja vähennysvaatimukset ja muut vahingonkorvausvaatimukset eivät tule kysymykseen.

Garanti ES

Med denna maskin följer en 24 månaders garanti. Garantien täcker endast material- och konstruktionsfel. Defekta delar ersätts utan omkostningar, men kunden står för installationen. Vår garanti täcker endast original-delar. Anspråk på garanti öreligger inte för: garantin täcker ej, transportska-

dor, skador orsakade av felaktig behandling och då skötsel föreskrifter inte beaktats. Vidare kan garantikrav endast ställas för maskiner som inte har reparerats av tredje part.

Záruka SK

Zrejme vady musia byť predstavené v priebehu 8 dni po obdržaní tovaru, ináč zákazník stratí všetky nároky týkajúce sa takejto vady. Ponúkame záruku na naše aparaty, ktoré sú správne používané počas zákonného termínu záruky tak, že bezplatne vymeníme každú časť aparátu, ktorá sa v priebehu tohto času môže stať dokázateľne nefunkčnou dôsledkom materiálnej či výrobnéj

vady. Na časti ktoré sami nevyrobíme, poskytujeme záruku iba v rozsahu, v ktorom nám prísluší nárok na záručné plnenie k subdodávateľovi. Za trovy týkajúce sa inštalácie novej súčasti je zodpovedný zákazník. Nárok na výmenu tovaru, na záavu a iné nároky na nahradenie škody sú vylúčené.

Garancija SI

Očitne pomanjkljivosti je potrebno naznaniti 8 dni po prejemu blaga, v nasprotnem primeru izgubi kupec vse pravice do garancije zaradi takšnih pomanjkljivosti. Za naše naprave dajemo garancijo ob pravilni uporabi za čas zakonsko določenega roka garancije od prodaje in sicer na takšen način, da vsak del naprave brezplačno nadomestimo, za katerega bi se v tem roku izkazalo, da

je zaradi slabega materiala ali slabe izdelave neuporaben. Za dele, ki jih sami ne izdelujemo, jamčimo samo toliko, kolikor zahteva garancija drugih podjetij. Stroški za vstavljanje novih delov nosi kupec. Zahteve za spreminjanje in zmanjšanje ter ostale zahteve za nadomestilo škode so izključene.

Szavatosság HU

A nyilvánvaló hibákat ki kell jelenteni számított 8 napon belül az áruk, különben a vevő elveszti minden igényt az ilyen hibák. Kínálunk garanciát a gépeinket a megfelelő kezelés időtartamának hallgatólagos garancia a szállítás időpontját oly módon, hogy cserélje ki minden egyes része ezen idő alatt észlelhető a sorban anyag-vagy gyártási legyen hiábavaló, ingyen. Az alkatrészeket,

hogy nem termel magunkat, hogy csak olyan garanciát, hiszen jogosultak jótállási igények beszállítókkal szemben. A költségek beillesztése az új részek a vevőnek. Átalakítása és csökkentése követelések és egyéb kártérítési igények ki vannak zárva.

Garancija HR

Vidljive štete se moraju prijaviti u roku od 8 dana od primitka robe U suprotnom slučaju kupac gubi pravo na reklamaciju. Mi jamčimo za naše strojeve u slučaju ispravnog postupanja tijekom perioda zakonskog jamstva tako što zamijenjujemo besplatno bilo koji dio stroja koji dokazano postane neupotrebljiv uslijed neispravnog materijala ili grešaka u proizvodnji u tom vremenskom

periodu Za dijelove koje mi nismo proizveli jamčimo samo ukoliko imamo pravo na reklamaciju prema dobavljačima Troškove za ugradnju novih dijelova snosi kupac Molbe za smanjenjem cijene kao i sve druge reklamacije zbog šteta su isključene.

Záruka CZ

Viditelné vady jsou poukazatelné během 8 dní od obdržení zboží, jinak ztrácí zákazník všechny nároky týkající se takovýchto vad. Poskytujeme záruku na naše stroje, s kterými je správně zacházeno, na dobu zákonně záruční lhůty začínající od doručení tak, že bezplatně vyměníme každou část stroje, která se během této doby může stát prokazatelně nepoužitelnou následkem

materiálové či výrobní vady. Na díly, které sami neopravujeme, poskytujeme záruku pouze v rozsahu, v němž nám přísluší nárok na záruční plnění vůči subdodavatel. Náklady na instalaci nového dílu nese zákazník. Nárok na výměnu zboží, na slevu a jiné nároky na odškodnění jsou vyloučené.

Gwarancja PL

Wszelkie uszkodzenia muszą być zgłaszane w przeciągu 8 dni od daty otrzymania towaru, w przeciwnym wypadku, prawo do reklamacji wygasa. Gwarantujemy, że w czasie trwania gwarancji wymienimy wszelkie części maszyny, które okażą się niesprawne na skutek wad materiału z jakiego zostały wykonane lub błędów w produkcji bez dodatkowych opłat pod warunkiem, że

maszyna będzie obsługiwana zgodnie z zaleceniami. W odniesieniu do części nie produkowanych przez nas, gwarancja obowiązuje tylko w przypadku naszych dostawców. Koszty instalacji nowych części są ponoszone przez klienta. Odszkodowania wynikłe z uszkodzeń maszyny oraz redukcje ceny zakupu maszyny w ramach reklamacji nie będą rozpatrywane.

Garantie RO

Defecte evidente trebuie să fie raportate în termen de 8 zile de la primirea de bunuri, altfel cumpărătorul pierde toate cererile pentru astfel de defecte. Oferim o garanție de pe mașinile noastre cu un tratament adecvat pe durata unei garanții implicite de la data de livrare în așa fel încât vom înlocui fiecare parte în acel moment detectabil într-un rând în material sau manoperă ar fi inutil,

gratuit. Pentru părțile care nu ne produc, vom face doar o astfel de garanție, așa cum avem dreptul la pretenții de garanție împotriva furnizorilor. Costurile pentru introducerea de piese noi la cumpărător. Conversie și reducerea creanțe și alte cererile de despăgubire sunt excluse.

Garantii EE

Ilmselgetest vigadest tuleb teatada 8 päeva jooksul pärast kauba kättesaamist, vastasel juhul kaotab ostja kõik õigused garantiile nimetatud vigade tõttu. Õige käsitsemise korral anname oma masinatele garantii seadusega ettenähtud ajaks alates kauba üleandmisest nii, et vahetame tasuta välja kõik masina osad, mis nimetatud aja jooksul peaks muutuma kasutuskõlbmatuks

materjali- või tootmisvea tõttu. Osade eest, mida me ise ei tooda, anname garantii vaid selles osas, mis tarnija on meile garanteerinud. Uute osade paigaldamise kulud kannab ostja. Muutmis- ja amortisatsiooninõuded ning muud kahjutasunõuded välistatakse.

Garantija LV

Acīmredzami defekti ir jāpaziņo 8 dienu laikā no preces saņemšanas. Pretējā gadījumā pircēja tiesības pieprasīt atlīdzību par šādiem defektiem ir spēkā neesošas. Mēs dodam garantiju savām iekārtām, ja pircējs pret tām atbilstoši izturas garantijas laikā. Mēs apņemamies bez maksas piegādāt jebkuru rezerves daļu, kas iespējams kļuvusi nelietojama bojātu materiālu vai ražošanas

defektu dēļ šajā laikā periodā. Attiecībā uz rezerves daļām, kurās nav mūsu ražotas, mēs garantējam tikai gadījumā, ja mums ir garantija no saviem piegādātājiem. Jauno detaļu uzstādīšanas izmaksas ir jāuzņemas pircējam. Pirkuma atcelšana vai pirkuma cenas samazināšana, kā arī jebkuras citas prasības par bojājumu atlīdzināšanu netiek izskatītas.

Garantija LT

Dėl akivaizdžiai matomų defektų turi būti informuota per 8 dienas nuo įrenginio gavimo momento. Kita atveju pirkėjo teisė reikšti pretenziją dėl šių defektų yra negaliojanti. Savo įrenginiams mes garantuojame įstatymo nustatyta pilną aptarnavimą garantinio laikotarpio metu, jei yra laikomasi gamintojo-vartotojo susitarimo ir mes pažadame nemokamai pakeisti bet kurias mašinos dalis,

sugedusias dėl blogos medžiagos ar gamyklinio broko. Mes neatsakome už dalis, pagamintas ne mūsų ir jūsų gautas iš kito tiekėjo. Naujų dalių montavimo kaštai yra pirkėjo atsakomybė. Pirkimo nutraukimas ar pirkimo kainos sumažinimas, kaip ir bet kurios kitos pretenzijos dėl nuostolių nebus patenkinamos.

Abyrgö IS

Augljósar skemmdir verður að tilkynna innan 8 daga frá viðtöku vörunnar. Annars er réttur kaupanda um bætur vegna slíka skemmda ógildur. Við ábyrgjumst, í tilfelli réttar meðhöndlunar yfir lögbundið ábyrgðartímabil frá afhendingu, að við skiptum um hvern vélarhlut án kostnaðar sem ónothæfur er vegna gallaðs efnis eða skemmda í framleiðslu innan ákveðins tímabils. Af því

er tekur til hluti sem ekki eru framleiddir af okkur, ábyrgjumst við af því leiti aðeins að við eignum rétt á ábyrgðarkröfum gagnvart birgðasöllum. Kostnaður vegna uppsetningar á nýjum hlutum skal falla í skaut kaupanda. Ógilding sölu eða afsláttur á kaupverði sem og aðrar kröfur vegna skemmda eru undanskildar.

Garanti TR

Apaçık kusurları malların alınmasından 8 gün içinde bildirilmesi gerekir, aksi takdirde alıcı bu kusurları için tüm talepleri kaybeder. Biz ücretsiz, yarasız olmalıdır malzeme veya işçilik üst üste saptanabilir bu süre içinde her bir parça takmadan böyle bir şekilde teslim tarihinden itibaren zimni garanti süresine uygun tedavi ile makinelerde bir garanti veriyoruz. Biz tedarikçiler karşı garanti

talepleri hakkı olarak kendimizi üretmek değil bu parça için, biz, sadece teminat olun. Alıcıya yeni parçaların yerleştirilmesi için maliyetleri. Dönüşüm ve azaltma iddiaları ve diğer tazminat talepleri dahil değildir.

гаранция BG

Очевидни недостатъци трябва да бъдат докладвани в рамките на 8 дни от получаването на стоки, в противен случай купувачът губи всякакви претенции за такива дефекти. Предлагаме гаранция на нашите машини с правилното лечение на срока на действие на косвена гаранция от датата на доставка по такъв начин, че ние замени всяка част в рамките на това време открива в един ред в материала или изработката трябва да бъде

безполезно, безплатно. За части, които ние не се произвеждат, ние правим само като гаранция, като имаме право на гаранционни искове срещу доставчици. Разходите за вмъкване на нови части на купувача. Преобразуване и намаляване вземания и други искове за обезщетения, са изключени.

Гарантия RU

Об очевидных дефектах необходимо уведомить в течение 8 дней после получения товара. В ином случае все претензии покупателя по таким дефектам не принимаются. Мы предоставляем гарантию на наши машины при условии правильного обращения с ними. Гарантия действует с момента передачи машины в течение установленного законом гарантийного срока. В течение этого времени мы гарантируем бесплатную замену любой части машины, если они стали непригодны к использованию в результате доказуемых

ошибок в применяемых материалах или при изготовлении. На части машины, которые мы не изготавливаем сами, мы предоставляем гарантии в той мере, насколько нас касаются рекламационные претензии к изготовителям. Расходы по замене деталей несет покупатель. Претензии на расторжение договора купли-продажи, штрафы и прочие требования о возмещении ущерба исключаются.

Garanti NO

Apenbare mangler skal meldes innen 8 dager etter at varen er mottatt, ellers taper kunden samtlige krav pga slik mangel. Vi gir garanti for at våre maskiner ved riktig behandling under den rettslige garantiens varighet, fra overlevering, på den måten at vi erstatter kostnadsfritt hver maskindel, som innen denne tiden påviselig er ubrukt som følge av material- eller produksjonsfeil. For deler som vi ikke produserer selv, yter vi garanti kun i den utstrekning som garantikrav mot underleverandør tilkommer oss. Kjøperen bærer kostnadene ved montering av nye deler. Endrings- og verditapskrav og øvrige skadeerstatningskrav er utelukkede.

Garanti DK

Åbenlyse fejl og mangler skal anmeldes senest 8 dage efter modtagelsen af varen; ellers mister køberen alle garantikrav i forbindelse med sådanne fejl og mangler. Vi yder garanti på vores maskiner, hvis disse håndteres korrekt, i hele den lovpligtige garantiperiode fra leveringsdatoen at regne i det omfang, at vi gratis udskifter enhver maskindel, der beviseligt er ubrugelig som

følge af materiale- eller produktionsfejl. For dele, som vi ikke selv fremstiller, yder vi kun garanti i det omfang, at vi kan rejse garantikrav over for underleverandørerne. Køberen oppebærer omkostningerne i forbindelse med montering af nye dele. Omstillings- og reduktionskrav samt andre erstatningskrav er udelukket.