



GEBRAUCHSANLEITUNG

MODE D'EMPLOI

ISTRUZIONI PER L'USO

SMARTER FITNESSREIFEN MIT TIMER

CERCEAU INTELLIGENT LESTÉ AVEC MINUTERIE

CERCHIO PER ALLENAMENTO INTELLIGENTE CON TIMER



Deutsch 2

Français 14

Italiano 26

SERVICECENTER • SERVICE APRÈS-VENTE

ASSISTENZA POST-VENDITA

840203

BITTE WENDEN SIE SICH AN IHRE HOFER / ALDI SUISSE FILIALE.

VEUILLEZ VOUS ADRESSER À VOTRE FILIALE ALDI SUISSE.

LA PREGHIAMO DI RIVOLGERSI ALLA SUA FILIALE ALDI (SUISSE).

MODELL/MODÈLE/MODELLO:

ANS-23-224

01/2025

3

JAHRE GARANTIE

ANS GARANTIE
ANNI GARANZIA

INHALTSVERZEICHNIS

1 Allgemeines.....	3
2 Verwendete Symbole.....	3
3 Bestimmungsgemäße Verwendung.....	4
4 Sicherheitshinweise.....	5
5 Lieferumfang / Teilebeschreibung.....	7
6 Lieferumfang prüfen.....	8
7 Reifen zusammenbauen.....	8
8 Reifen auseinanderbauen.....	9
9 Batterie wechseln.....	9
10 Timer verwenden.....	10
11 Reinigung und Wartung.....	10
12 Aufbewahrung.....	10
13 Entsorgungshinweise.....	11
13.1 Verpackung.....	11
13.2 Altgeräte.....	11
13.3 Batterien.....	12
14 Technische Daten.....	13

1 ALLGEMEINES

Bitte lesen Sie die Gebrauchsanleitung, insbesondere die Sicherheitshinweise, vor dem ersten Gebrauch sorgfältig durch und verwenden Sie den Smarten Fitnessreifen mit Timer nur wie in dieser Gebrauchsanleitung beschrieben. Die Nichtbeachtung der nachfolgenden Hinweise kann zu schweren Verletzungen führen. Die Gebrauchsanleitung ist fester Bestandteil des Smarten Fitnessreifens mit Timer. Bewahren Sie diese Gebrauchsanleitung zum späteren Nachschlagen auf und geben Sie diese mit, wenn Sie den Smarten Fitnessreifen mit Timer an einen anderen Benutzer weitergeben.

Diese Gebrauchsanleitung kann auch als PDF-Datei bei unserem Kundenservice angefordert werden. Kontaktieren Sie hierfür die auf der Garantiekarte angegebene Serviceadresse.

Für eine verbesserte Lesbarkeit wird der Smarte Fitnessreifen mit Timer im Folgenden mit „Reifen“ bezeichnet.

2 VERWENDETE SYMBOLE

Die folgenden Symbole und Signalwörter werden in dieser Gebrauchsanleitung, auf dem Reifen oder auf der Verpackung verwendet.



Vor Gebrauch Anleitung beachten!

⚠️ WARNUNG!

»Dieses Signalsymbol/-wort bezeichnet eine Gefährdung mit einem mittleren Risikograd, die, wenn sie nicht vermieden wird, den Tod oder eine schwere Verletzung zur Folge haben kann.

⚠️ VORSICHT!

»Dieses Signalsymbol/-wort bezeichnet eine Gefährdung mit einem niedrigen Risikograd, die, wenn sie nicht vermieden wird, eine geringfügige oder mässige Verletzung zur Folge haben kann.

HINWEIS!

»Dieses Signalwort warnt vor möglichen Sachschäden.



Dieses Symbol weist auf nützliche Zusatzinformationen und Tipps hin.



Altgeräte nicht im Hausmüll entsorgen (s. Abschnitt „Entsorgungshinweise“).



Batterien nicht im Hausmüll entsorgen (s. Abschnitt „Entsorgungshinweise“).



Konformitätserklärung: Mit diesem Symbol markierte Artikel erfüllen die Anforderungen der EU-Richtlinien. Die vollständige Konformitätserklärung können Sie unter der auf der Garantiekarte angegebenen Serviceadresse anfordern.



Dieses Symbol kennzeichnet Artikel, die mit Gleichstrom betrieben werden.



Batterien ausserhalb der Reichweite von Kindern halten.

3 BESTIMMUNGSGEMÄSSE VERWENDUNG

Der Reifen ist ausschliesslich für den Privatgebrauch geeignet. Der Reifen ist nur für das Training im Heimbereich konzipiert. Der Reifen ist nicht für den gewerblichen, medizinischen oder therapeutischen Gebrauch geeignet. Der Reifen ist kein Kinderspielzeug und nicht für Kinder unter 14 Jahren geeignet. Verwenden Sie den Reifen nur wie in dieser Gebrauchsanleitung beschrieben. Jede andere Verwendung gilt als nicht bestimmungsgemäss und kann zu Sachschäden oder zu Personenschäden führen. Der Hersteller oder Händler übernimmt keine Haftung für Schäden, die durch nicht bestimmungsgemässen oder falschen Gebrauch entstanden sind.

4 SICHERHEITSHINWEISE

WARNUNG! Verletzungsgefahr!

- » Beachten Sie unbedingt die nachfolgenden Sicherheitshinweise zum Umgang mit Batterien. Unsachgemässer Gebrauch kann zu Personen- und Sachschäden führen.
- » Nie die Batterie beschädigen, öffnen oder kurzschliessen.
- » Werfen Sie die Batterien nie ins Feuer.
- » Laden Sie Einwegbatterien nie wieder auf. Es besteht Explosionsgefahr.
- » Nehmen Sie aufladbare Batterien vor dem Aufladevorgang immer aus dem Timer.
- » Entfernen Sie eine Batterie, die fast entladen ist bzw. leer ist, aus dem Timer. Es besteht erhöhte Auslaufgefahr. Vermeiden Sie den Kontakt von Batteriesäure mit Haut, Augen und Schleimhäuten. Bei Kontakt spülen Sie die betroffenen Stellen sofort mit reichlich Wasser und Seife. Bei Kontakt mit Augen oder Schleimhäuten suchen Sie zusätzlich umgehend einen Arzt auf. Ist die Batterie ausgelaufen ziehen Sie Schutzhandschuhe an und reinigen Sie das Batteriefach mit einem trockenen Tuch.
- » Setzen Sie die Batterie keinen extremen Bedingungen wie Hitze (z.B. Heizkörper oder Sonne) aus. Es besteht Explosionsgefahr! Geben Sie die Batterie nie in die Hände von Kindern oder unbefugten Personen. Achten Sie darauf, dass Kinder die Batterie nicht in den Mund nehmen.
- » Beachten Sie beim Einsetzen der Batterien stets die Polarität. Setzen Sie immer nur Batterien des gleichen Typs ein und mischen Sie alte und neue Batterien nicht. Bei Nichtbeachtung können Batterien über ihre Endspannung entladen werden und auslaufen. Entfernen Sie die Batterien sofort, um Schäden zu vermeiden.
- » Entfernen Sie die Batterie bei längerer Nichtverwendung des Reifens aus dem Batteriefach.

WARNUNG! Verletzungsgefahr!

- » Halten Sie Kinder jünger als 14 Jahre von dem Reifen fern. Kinder dürfen nicht mit dem Reifen spielen.
- » Kinder ab 14 Jahren und Personen mit verringerten physischen, sensorischen oder mentalen Fähigkeiten (beispielsweise teilweise Behinderte, ältere Personen mit Einschränkung ihrer physischen und mentalen Fähigkeiten) oder Mangel an Erfahrung und Wissen (beispielsweise Kinder) dürfen den Reifen nur unter Aufsicht verwenden und nur dann, wenn Sie über den sicheren Gebrauch informiert wurden und die entsprechenden Gefahren verstehen.
- » Montage und Reinigung dürfen nicht von Kindern ohne Beaufsichtigung durchgeführt werden.
- » Lassen Sie Kinder nicht mit der Verpackungsfolie spielen. Kinder können sich beim Spielen darin verfangen und ersticken.

- »Achten Sie darauf, dass der Reifen um Ihre Hüfte fest geschlossen ist und sich nicht von alleine öffnen kann.
- »Achten Sie auf genügend Platz um sich herum, wenn Sie mit dem Reifen trainieren. Beachten Sie den Radius des Gewichts. Stellen Sie sicher, dass Sie keine anderen Personen oder Haustiere während des Trainings verletzen können.
- »Legen Sie den Reifen nicht um Ihren Hals. Der Reifen ist nur dafür gedacht, um die Hüfte herum zu liegen.

⚠ VORSICHT! Verletzungsgefahr!

- »Unsachgemäßer Umgang mit dem Reifen kann zu Verletzungen führen. Wenn Sie gesundheitlich nicht in der Verfassung sind, mit dem Reifen zu trainieren, kann ein solches Training Ihre Gesundheit schädigen. Beachten Sie unbedingt die nachfolgenden Hinweise, um gesundheitliche Schäden zu verhindern.
- »Überprüfen Sie den Reifen vor jedem Training auf Beschädigungen. Weist der Reifen Beschädigungen auf, verwenden Sie den Reifen nicht.
- »Beginnen Sie Ihr Training immer mit Aufwärmübungen und beenden Sie es mit Abwärmübungen.
- »Trainieren Sie nur entsprechend Ihrem Leistungsstand.
- »Wenn während des Trainings Beschwerden auftreten, stoppen Sie das Training sofort und konsultieren Sie einen Arzt.
- »Heranwachsende Personen und Personen mit Vorbelastungen sollten vor Trainingsbeginn einen Arzt konsultieren.
- »Überanstrengung oder fehlerhafte Ausführung der Übungen kann zu Gesundheitsschäden führen.
- »Lassen Sie vor Beginn des Trainings eine allgemeine Fitness-Untersuchung von Ihrem Arzt durchführen. Fragen Sie Ihren Arzt, ob gesundheitliche Aspekte gegen die Nutzung des Reifens sprechen.
- »Wenn Ihnen bereits gesundheitliche Probleme bekannt sind (z.B. Herz-Kreislauferkrankungen), oder wenn Sie schwanger sind, fragen Sie Ihren Arzt vor der ersten Nutzung des Reifens um Rat.
- »Wenn während des Trainings Übelkeit, Schwindelgefühle, Brustschmerzen oder andere aussergewöhnliche Schmerzen oder Symptome auftreten, unterbrechen Sie das Training sofort. Suchen Sie sofort einen Arzt auf.
- »Tragen Sie während des Trainings angemessene Sportkleidung und -schuhe.
- »Achten Sie während des Trainings auf Ihre Körperspannung.

- »Wenn Sie unsicher sind, ob Sie eine Übung richtig durchführen, konsultieren Sie einen professionellen Fitnesstrainer oder informieren Sie sich im Internet oder mit Hilfe von Fachliteratur.

HINWEIS! Beschädigungsgefahr!

- »Trainieren Sie nicht in der Nähe von Bildschirmen und anderen teuren oder wertvollen Gegenständen.

5 LIEFERUMFANG / TEILEBESCHREIBUNG

- 1 Steckelement, x 16
 - 2 Rollelement mit Timer
 - a LED-Display
 - b On-/Off-Schalter
 - c On-/Stop-Knopf
 - d Reset-Knopf
 - 3 Ballgewicht
 - 4 Druckknopf
- Gebrauchsanleitung

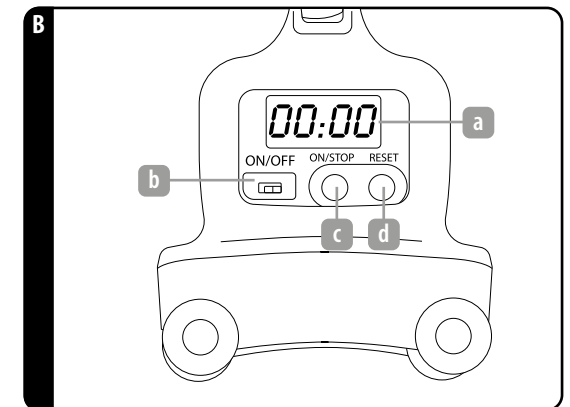
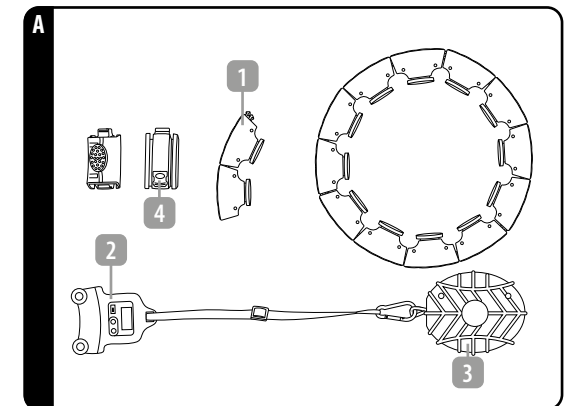

6 LIEFERUMFANG PRÜFEN

HINWEIS! Beschädigungsgefahr!

»Wenn Sie die Verpackung unvorsichtig mit einem scharfen Messer oder anderen spitzen Gegenständen öffnen, können Sie den Reifen beschädigen. Gehen Sie beim Öffnen der Verpackung vorsichtig vor.

Kontrollieren Sie, ob der Lieferumfang vollständig ist und ob der Reifen Schäden aufweist. Ist dies der Fall, verwenden Sie den Reifen nicht. Wenden Sie sich über die auf der Garantiekarte angegebene Serviceadresse an den Hersteller.

7 REIFEN ZUSAMMENBAUEN

1. Nehmen Sie zwei Steckelemente **1**.
2. Drücken Sie den Druckknopf **4** auf einem Steckelement.
3. Schieben Sie die zwei Steckelemente zusammen (siehe Abb. C).
4. Wiederholen Sie den Vorgang, bis Sie einen Reifen in Ihrer Grösse haben. Sie müssen mindestens 11 Steckelemente zusammenstecken, um den Reifen schliessen zu können.
5. Schieben Sie das Rollelement mit Timer **2** auf die Steckelemente (siehe Abb. D).
6. Legen Sie den Reifen um Ihre Taille und stecken Sie die letzten beiden Steckelemente zusammen.
7. Stellen Sie sicher, dass der Reifen eng, aber nicht zu fest um Ihre Taille liegt.
8. Stellen Sie sicher, dass die Steckelemente fest zusammensitzen und sich nicht öffnen können.
9. Stellen Sie die Länge des Bandes am Ballgewicht **3** ein. Der Schwierigkeitsgrad des Trainings ist durch Verstellen der Länge des Bandes individuell einstellbar.
10. Starten Sie das Training.

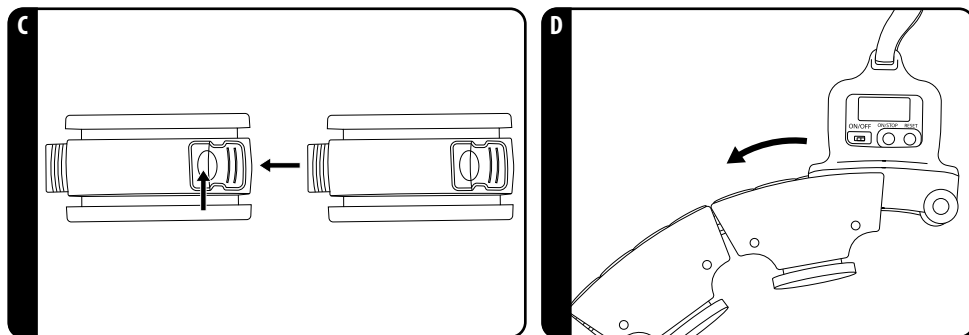

8 REIFEN AUSEINANDERBAUEN

1. Drücken Sie auf den Druckknopf **4** auf einem Steckelement **1**.
2. Bewegen Sie das Steckelement auf und ab, während Sie es auseinanderziehen.
3. Die Steckelemente lösen sich voneinander.

9 BATTERIE WECHSELN



Sie benötigen einen Kreuzschlitz-Schraubendreher Grösse 1.

1. Entfernen Sie die 3 Schrauben auf der Rückseite des Rollelements mit Timer **2**.
2. Entnehmen Sie den Timer aus dem Rollelement.
3. Entfernen Sie die 2 Schrauben auf der Rückseite des Timers.
4. Öffnen Sie den Timer.
5. Entnehmen Sie die Batterie.
6. Legen Sie eine neue Batterie ein. Achten Sie dabei auf die richtigen Pole.
7. Gehen Sie in umgekehrter Reihenfolge vor, um das Rollelement mit Timer wieder zu schliessen.

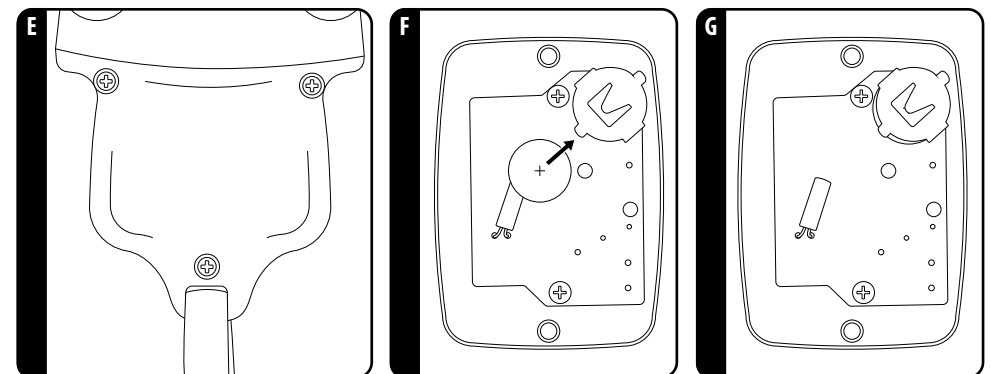

10 TIMER VERWENDEN

1. Stellen Sie den On-/Off-Schalter **b** auf On.
2. Drücken Sie auf den On-/Stop-Knopf **c**, um den Timer zu starten.
3. Drücken Sie erneut auf den On-/Stop-Knopf **c** um den Timer zu pausieren.
4. Drücken Sie auf den Reset-Knopf **d** um den Timer auf Null zu setzen.
5. Stellen Sie den On-/Off-Schalter **b** auf Off, um den Timer auszuschalten. Reinigung und Wartung

11 REINIGUNG UND WARTUNG

HINWEIS! Beschädigungsgefahr!

- »Verwenden Sie für die Reinigung keine aggressiven, scheuernden oder lösungsmittelhaltigen Reinigungsmittel.
- »Entfernen Sie vor jeder Reinigung die Batterien aus dem Timer.
- »Es darf keine Feuchtigkeit in den Timer eindringen. Ist dennoch Feuchtigkeit in den Timer eingedrungen, verwenden Sie diesen nicht mehr.

Reinigen Sie den Reifen mit einem feuchten Tuch oder Schwamm. Lassen Sie den Reifen anschliessend gut trocknen.

12 AUFBEWAHRUNG

Wenn Sie den Reifen über einen längeren Zeitraum nicht verwenden, entfernen Sie die Batterie (s. Abschnitt „Batterie wechseln“). Lagern Sie den Reifen in einem trockenen, gut belüfteten Raum. Schützen Sie den Reifen vor direkter Sonneneinstrahlung und anderen Wärmequellen sowie vor Frost.

13 ENTSORGUNGSHINWEISE

13.1 VERPACKUNG

Sämtliche Verpackungsbestandteile können über einen zugelassenen Entsorgungsbetrieb bzw. über die kommunale, hierfür zuständige Einrichtung gemäss geltender Vorschriften entsorgt werden. Die Mitarbeiter Ihrer Entsorgungseinrichtung informieren Sie auf Anfrage gerne über Möglichkeiten der korrekten und umweltgerechten Entsorgung.

13.2 ALTGERÄTE



Das Symbol mit der durchgestrichenen Mülltonne bedeutet, dass Elektro- und Elektronikgeräte nicht zusammen mit dem Hausmüll entsorgt werden dürfen. Verbraucher sind gesetzlich dazu verpflichtet, Elektro- und Elektronikgeräte am Ende ihrer Lebensdauer einer vom unsortierten Siedlungsabfall getrennten Erfassung zuzuführen. Auf diese Weise wird eine umwelt- und ressourcenschonende

Verwertung sichergestellt. Batterien und Akkumulatoren, die nicht fest vom Elektro- oder Elektronikgerät umschlossen sind und zerstörungsfrei entnommen werden können, sind vor der Abgabe des Geräts an einer Erfassungsstelle von diesem zu trennen und einer vorgesehenen Entsorgung zuzuführen. Das Gleiche gilt für Lampen, die zerstörungsfrei aus dem Gerät entnommen werden können. Elektro- und Elektronikgerätebesitzer aus privaten Haushalten können diese bei den Sammelstellen der öffentlich-rechtlichen Entsorgungsträger oder bei den von den Herstellern bzw. Vertreibern im Sinne des ElektroG eingerichteten Sammelstellen abgeben. Die Abgabe von Altgeräten ist unentgeltlich. Rücknahmepflichtig sind Händler mit einer Verkaufsfläche von mindestens 400 m² für Elektro- und Elektronikgeräte. Das Gleiche gilt für Lebensmittelhändler mit einer Gesamtverkaufsfläche von mindestens 800 m², sofern sie dauerhaft oder zumindest mehrmals im Jahr Elektro- und Elektronikgeräte anbieten. Ebenso rücknahmepflichtig sind Fernabsatzhändler mit einer Lagerfläche von mindestens 400 m² für Elektro- und Elektronikgeräte oder einer Gesamtlagerfläche von mindestens 800 m². Generell haben Vertreter die Pflicht, die unentgeltliche Rücknahme von Altgeräten durch geeignete Rücknahmemöglichkeiten in zumutbarer Entfernung zu gewährleisten. Verbraucher haben die Möglichkeit zur unentgeltlichen Abgabe eines Altgeräts bei einem rücknahmepflichtigen Vertreter, wenn sie ein gleichwertiges Neugerät mit einer im Wesentlichen gleichen Funktion erwerben. Diese Möglichkeit besteht auch bei Lieferungen an einen privaten Haushalt.

Im Fernabsatzhandel beschränkt sich die Möglichkeit einer unentgeltlichen Abholung bei Erwerb eines Neugeräts auf Wärmeüberträger, Bildschirmgeräte und Grossgeräte, die mindestens eine Aussenkante mit einer Länge von mehr als 50 cm besitzen. Der Vertreiber hat den Verbraucher bei Abschluss des Kaufvertrags bezüglich einer entsprechenden Rückgabeabsicht zu befragen. Abgesehen davon können Verbraucher bis zu drei Altgeräte einer Geräteart bei einer Sammelstelle eines Vertreibers unentgeltlich abgeben, ohne dass dies an den Erwerb eines Neugeräts geknüpft ist. Allerdings dürfen die Kantenlängen der jeweiligen Geräte 25 cm nicht überschreiten.

13.3 BATTERIEN



Batterien und Akkus dürfen nicht zusammen mit dem Hausmüll entsorgt werden. Verbraucher sind gesetzlich dazu verpflichtet, Batterien und Akkus einer getrennten Sammlung zuzuführen. Batterien und Akkus können unentgeltlich bei einer Sammelstelle Ihrer Gemeinde/Ihres Stadtteils oder im Handel abgegeben werden, damit sie einer umweltschonenden Entsorgung sowie einer Wiedergewinnung von wertvollen Rohstoffen zugeführt werden können. Bei einer unsachgemässen Entsorgung können giftige Inhaltsstoffe in die Umwelt gelangen, die gesundheitsschädigende Wirkungen auf Menschen, Tiere und Pflanzen haben. In Elektrogeräten enthaltene Batterien und Akkus müssen nach Möglichkeit getrennt von ihnen entsorgt werden. Geben Sie Batterien und Akkus nur in entladendem Zustand ab.

Verwenden Sie wenn möglich wiederaufladbare Batterien anstelle von Einwegbatterien.

Kleben Sie bei lithiumhaltigen Batterien und Akkus vor der Entsorgung die Pole ab, um einen äusseren Kurzschluss zu vermeiden. Ein Kurzschluss kann zu einem Brand oder einer Explosion führen.

Batterien mit erhöhtem Schadstoffgehalt sind zudem mit den folgenden Zeichen gekennzeichnet:

Cd = Cadmium, Hg = Quecksilber, Pb = Blei

14 TECHNISCHE DATEN

Batterie: 1 x 1,5V , Typ LR1130

Dieses Produkt wird geliefert mit Knopfzellen-Batterie der Marke Camelion (LR1130 Alkaline Knopfzelle)

EU-Verantwortlicher für Batterieverordnung (EU) 2023/1542:

Camelion Batterien GmbH

Bergiusstr. 53-59 (SZ-Gewerbezentrum)

D-12057 Berlin

+49 30767647-0

info@camelion.com

www.camelion.com

TABLE DES MATIÈRES

1 Généralités	15
2 Symboles utilisés	15
3 Utilisation conforme	16
4 Consignes de sécurité	17
5 Contenu de la livraison / description des pièces	19
6 Vérification du contenu de la livraison	20
7 Assemblage du cerceau	20
8 Désassemblage du cerceau	21
9 Remplacer la pile	21
10 Utilisation de la minuterie	22
11 Nettoyage et entretien	22
12 Rangement	22
13 Consignes de mise au rebut	23
13.1 Emballage	23
13.2 Appareils usagés	23
13.3 Piles	24
14 Caractéristiques techniques	24

1 GÉNÉRALITÉS

Merci de lire avec attention le présent mode d'emploi, en particulier les consignes de sécurité, avant la première utilisation. Utilisez le Cerceau intelligent lesté avec minuterie uniquement de la façon décrite dans ce mode d'emploi. Le non-respect des consignes suivantes peut entraîner des blessures graves. Le mode d'emploi fait partie intégrante du Cerceau intelligent lesté avec minuterie. Conservez ce mode d'emploi pour pouvoir vous y référer ultérieurement et remettez-le à un autre utilisateur si vous lui transmettez le Cerceau intelligent lesté avec minuterie.

Ce mode d'emploi est également disponible au format PDF auprès de notre service après-vente. Faites-en la demande à l'adresse indiquée sur la carte de garantie.

Pour une meilleure lisibilité, le Cerceau intelligent lesté avec minuterie est désigné ci-après par le terme « cerceau ».

2 SYMBOLES UTILISÉS

Les symboles et mentions d'avertissement suivants sont utilisés dans le présent mode d'emploi, sur le cerceau ou sur l'emballage.



Bien lire le mode d'emploi avant utilisation !

⚠ AVERTISSEMENT !

» Ce symbole/cette mention d'avertissement indique qu'il existe un danger avec un niveau de risque moyen qui, s'il n'est pas évité, peut entraîner la mort ou une blessure grave.

⚠ ATTENTION !

» Ce symbole/cette mention d'avertissement indique qu'il existe un danger avec un risque faible qui, s'il n'est pas évité, peut entraîner des blessures bénignes ou modérées.

AVIS !

» Cette mention d'avertissement met en garde contre d'éventuels dommages matériels.



Ce symbole indique qu'il y a des informations complémentaires et des conseils utiles.



Ne pas jeter les appareils usagés avec les déchets ménagers (voir section « Consignes de mise au rebut »).



Ne pas jeter les piles avec les déchets ménagers (voir section « Consignes de mise au rebut »).



Déclaration de conformité : Les articles portant ce symbole sont conformes aux exigences des directives de l'UE. Vous pouvez demander la déclaration de conformité dans son intégralité auprès du service dont l'adresse figure sur la carte de garantie.



Ce symbole figure sur les articles alimentés en courant continu.



Tenir les piles hors de portée des enfants.

3 UTILISATION CONFORME

Le cerceau est exclusivement destiné à un usage privé. Le cerceau est uniquement conçu pour s'entraîner chez soi. Il n'est pas conçu pour une utilisation professionnelle, médicale ou thérapeutique. Le cerceau n'est pas un jouet pour enfants et ne convient pas aux enfants de moins de 14 ans. Utilisez le cerceau uniquement de la façon décrite dans ce mode d'emploi. Toute autre utilisation est considérée comme non conforme à l'usage prévu et peut provoquer des dommages matériels ou corporels. Le fabricant ou commerçant décline toute responsabilité pour les dommages résultant d'une utilisation non conforme ou incorrecte.

4 CONSIGNES DE SÉCURITÉ

⚠ AVERTISSEMENT ! Risque de blessure !

- » Les consignes de sécurité suivantes concernant la manipulation des piles doivent être impérativement respectées. Une utilisation inappropriée peut provoquer des dommages corporels et des dommages matériels.
- » Ne jamais endommager, ouvrir ou mettre la pile en court-circuit.
- » Ne jamais jeter de piles dans le feu.
- » Ne pas tenter de recharger les piles jetables. Elles pourraient exploser.
- » Retirez toujours les piles rechargeables de la minuterie avant de les recharger.
- » Retirez toute batterie presque déchargée ou vide de la minuterie. Il y a un risque accru de fuite. Évitez tout contact de l'acide de la batterie avec la peau, les yeux et les muqueuses. En cas de contact, rincez immédiatement les zones touchées avec beaucoup d'eau et du savon. En cas de contact avec les yeux ou les muqueuses, consultez immédiatement un médecin. Si la batterie a fui, portez des gants de protection et nettoyez le logement à batterie avec un chiffon sec.
- » N'exposez pas la batterie à des conditions extrêmes comme la chaleur (p. ex. provenant d'un radiateur ou du soleil). Elles pourraient exploser ! Ne laissez pas la pile à la portée des enfants ou de personnes non autorisées. Veillez à ce que les enfants ne mettent pas la batterie dans leur bouche.
- » Lors de l'insertion des piles/batteries, toujours respecter la polarité. N'insérer que des piles de même type, ne pas installer des piles de types différents ou ne pas mélanger des piles anciennes avec des piles neuves. En cas de non-respect de ces consignes, les piles peuvent se décharger et fuir. Retirer immédiatement les piles pour éviter toute détérioration.
- » Retirer la pile de son logement en cas de non-utilisation prolongée du cerceau.

⚠ AVERTISSEMENT ! Risque de blessure !

- » Tenez les enfants de moins de 14 ans éloignés du cerceau. Les enfants ne doivent pas jouer avec le cerceau.
- » Les enfants de plus de 14 ans et les personnes qui ont des capacités physiques, sensorielles ou mentales réduites (par exemple personnes partiellement handicapées, personnes âgées avec des capacités physiques et mentales limitées) ou un manque d'expérience et de connaissances (par exemple les enfants) ne peuvent utiliser le cerceau que sous surveillance et seulement s'ils sont informés de la façon dont on peut s'en servir en toute sécurité et s'ils en ont bien compris les risques.
- » Le montage et le nettoyage ne doivent pas être effectués par des enfants sans surveillance.
- » Ne laissez pas les enfants jouer avec le film d'emballage. Les enfants peuvent s'y emmêler et s'étouffer en jouant avec.

- » Assurez-vous que le cerceau est bien fermé autour de votre taille et qu'il ne peut pas s'ouvrir tout seul.
- » Veillez à avoir suffisamment d'espace autour de vous lorsque vous vous entraînez avec le cerceau. Faites attention à la trajectoire du poids. Assurez-vous que vous ne pouvez pas blesser d'autres personnes ou des animaux domestiques pendant que vous vous entraînez.
- » Ne placez pas le cerceau autour de votre cou. Le cerceau est uniquement destiné à être placé autour des hanches.

⚠ ATTENTION ! Risque de blessure !

- » Une mauvaise manipulation du cerceau peut entraîner des dommages. Ce type d'exercice risquera de nuire à votre santé si votre condition physique ne vous permet pas de vous entraîner avec le cerceau. Veuillez impérativement respecter les consignes suivantes pour éviter tout atteinte à votre santé.
- » Avant chaque utilisation, vérifiez que le cerceau n'est pas endommagé. N'utilisez pas le cerceau s'il présente des dommages.
- » Commencez toujours par vous échauffer avant votre entraînement et terminez par des exercices d'échauffement.
- » Entraînez-vous en fonction de votre niveau de performance.
- » Si des douleurs apparaissent pendant l'entraînement, arrêtez immédiatement et consultez un médecin.
- » Les personnes en cours de croissance et celles ayant des antécédents médicaux doivent consulter un médecin avant de commencer l'entraînement.
- » Des efforts excessifs ou une mauvaise exécution des exercices peuvent être préjudiciables à la santé.
- » Avant de commencer l'entraînement, demandez à votre médecin de contrôler votre état de santé général. Demandez à votre médecin si certains éléments sanitaires vont à l'encontre de l'utilisation du cerceau.
- » Si vous avez déjà eu des problèmes de santé (p. ex. : une maladie cardiovasculaire), ou si vous êtes enceinte, demandez conseil à votre médecin avant d'utiliser le cerceau pour la première fois.
- » Si pendant l'exercice, vous avez des nausées, des vertiges, des douleurs à la poitrine ou d'autres douleurs ou symptômes inhabituels, arrêtez tout de suite votre entraînement. Consultez tout de suite un médecin.
- » Pendant votre entraînement, portez des chaussures et une tenue de sport adaptées.
- » Surveillez les tensions de votre corps durant l'entraînement.
- » Si vous n'êtes pas sûr de réaliser correctement un exercice, consultez un coach de fitness professionnel ou renseignez-vous sur Internet ou dans des ouvrages spécialisés.

AVIS ! Risque d'endommagement !

- » Ne vous entraînez pas à proximité d'écrans ou d'autres objets onéreux ou de valeur.

5 CONTENU DE LA LIVRAISON / DESCRIPTION DES PIÈCES

- 1 Pièces emboîtables, x 16
 - 2 Élément rotatif avec minuterie
 - a Écran LCD
 - b Interrupteur On/Off
 - c Bouton On/Stop
 - d Bouton Reset
 - 3 Balle lestée
 - 4 Bouton poussoir
- Mode d'emploi

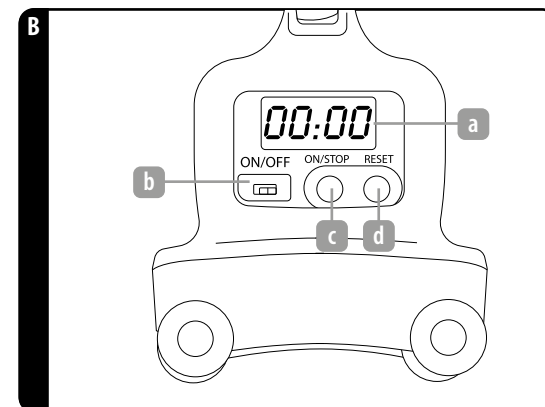
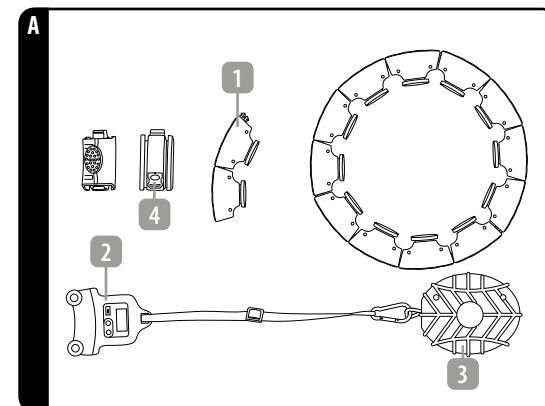

6 VÉRIFICATION DU CONTENU DE LA LIVRAISON

AVIS ! Risque d'endommagement !

» Si vous ouvrez l'emballage sans précaution avec un couteau tranchant ou d'autres objets pointus, vous risquez d'endommager le cerceau. Ouvrez l'emballage avec précaution.

Contrôlez si le contenu de la livraison est complet et si le cerceau présente des dommages. Si c'est le cas, n'utilisez pas le cerceau. Contactez le fabricant en utilisant l'adresse du service après-vente indiquée sur la carte de garantie.

7 ASSEMBLAGE DU CERCEAU

1. Prenez deux éléments emboîtables **1**.
2. Appuyez sur le bouton poussoir **4** d'un élément emboîtable.
3. Faites glisser les deux éléments emboîtables l'un dans l'autre (voir fig. C).
4. Répétez l'opération jusqu'à obtention de la taille de cerceau souhaitée. Vous devez emboîter au moins 11 éléments pour pouvoir fermer le cerceau.
5. Faites glisser l'élément rotatif avec minuterie **2** sur les éléments emboîtables (voir fig. D).
6. Placez le cerceau autour de votre taille et assemblez les deux derniers éléments emboîtables.
7. Assurez-vous que le cerceau est bien serré autour de votre taille, mais pas trop.
8. Assurez-vous que les éléments emboîtables sont bien fixés et qu'ils ne peuvent pas s'ouvrir.
9. Réglez la longueur de la bande sur la balle lestée **3**. Ajuster la longueur de la bande pour régler le degré de difficulté de votre entraînement.
10. Commencez l'entraînement.

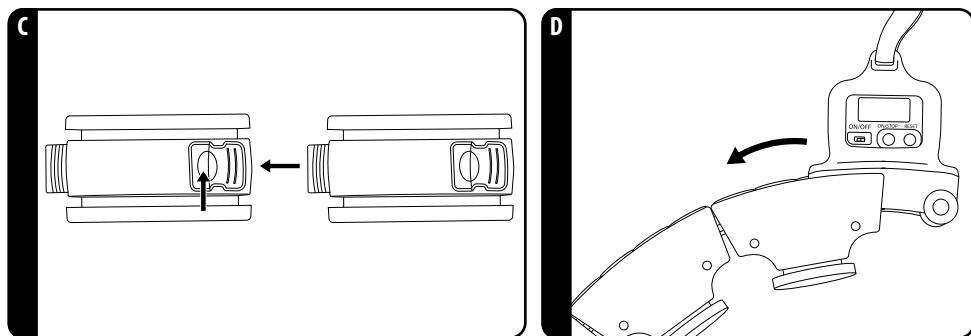

8 DÉASSEMBLAGE DU CERCEAU

1. Appuyez sur le bouton poussoir **4** d'un élément emboîtable **1**.
2. Déplacez l'élément emboîtable de haut en bas tout en l'extrayant.
3. Les éléments emboîtables se détachent les uns des autres.

9 REMPLACER LA PILE



Vous avez besoin d'un tournevis cruciforme de taille 1.

1. Retirez les 3 vis à l'arrière de l'élément rotatif avec minuterie **2**.
2. Retirez la minuterie de l'élément rotatif.
3. Retirez les 2 vis à l'arrière de la minuterie.
4. Ouvrez la minuterie.
5. Retirez la pile.
6. Insérez une nouvelle pile. Veillez à respecter la polarité.
7. Procédez dans l'ordre inverse pour refermer l'élément rotatif avec minuterie.

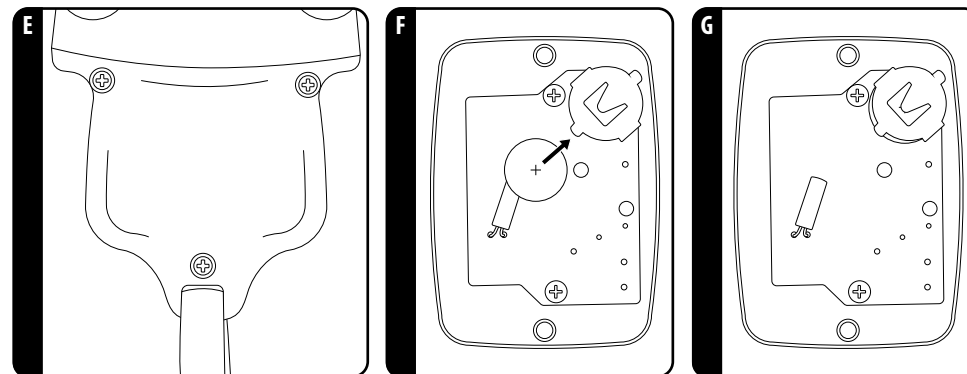

10 UTILISATION DE LA MINUTERIE

1. Placez l'interrupteur On/Off **b** sur On.
2. Appuyez sur le bouton On/Stop **c** pour démarrer la minuterie.
3. Appuyez sur le bouton On/Stop **c** pour mettre la minuterie en pause.
4. Appuyez sur le bouton Reset **d** pour remettre la minuterie à zéro.
5. Placez l'interrupteur On/Off **b** sur Off pour arrêter la minuterie.

11 NETTOYAGE ET ENTRETIEN

AVIS! Risque d'endommagement !

- » Pour le nettoyage, n'utilisez pas de détergents agressifs, abrasifs ou contenant des solvants.
- » Retirez la pile de la minuterie avant chaque nettoyage.
- » Aucune source d'humidité ne doit s'introduire dans la minuterie. Cependant, si de l'humidité a pénétré dans la minuterie, n'utilisez plus l'appareil.

Nettoyez le cerceau avec un chiffon humide ou une éponge. Laissez ensuite sécher le cerceau.

12 RANGEMENT

Si vous n'utilisez pas le cerceau pendant une période prolongée, retirez la pile (voir le paragraphe "Remplacer la pile"). Rangez le cerceau dans un endroit sec et bien ventilé. Protégez le cerceau de la lumière directe du soleil et d'autres sources de chaleur ainsi que du gel.

13 CONSIGNES DE MISE AU REBUT

13.1 EMBALLAGE

L'élimination de tous les éléments composant l'emballage peut être effectuée par le biais d'une déchèterie agréée et/ou du service communal compétent conformément aux dispositions en vigueur. Sur demande, le personnel de votre centre de traitement des déchets vous informera volontiers sur les possibilités d'élimination correcte et respectueuse de l'environnement.

13.2 APPAREILS USAGÉS



Le symbole représentant une poubelle barrée signifie que les équipements électriques et électroniques ne doivent pas être jetés avec les ordures ménagères. Les consommateurs sont légalement tenus de remettre les équipements électriques et électroniques en fin de vie à une collecte séparée des déchets municipaux non triés. De cette manière, un recyclage respectueux de l'environnement et des ressources est garanti. Les piles et accumulateurs qui ne sont pas solidement fixés à l'appareil électronique ou électrique

et qui peuvent être retirés sans être détruits doivent être séparés du dispositif avant que celui-ci ne soit remis à un point de collecte et doivent être éliminés conformément aux dispositions prévues. Il en va de même pour les lampes qui peuvent être retirées de l'appareil sans être détruites. Les ménages privés détenteurs d'appareils électriques et électroniques peuvent les déposer dans les points de collecte des organismes publics chargés de l'élimination des déchets ou dans les points de collecte mis en place par les fabricants ou les distributeurs au sens de la directive DEEE 2012/19. La remise des appareils usagés est gratuite. Les commerçants disposant d'une surface de vente d'au moins 400 m² pour les appareils électriques et électroniques sont tenus de les reprendre. Les vendeurs à distance disposant d'une surface de stockage dédiée aux appareils électriques et électroniques d'au moins 400 m² sont également soumis à l'obligation de reprise. De manière générale, les distributeurs ont l'obligation de garantir la reprise gratuite des appareils usagés par des options de reprise appropriées et situées à une distance raisonnable. Les consommateurs ont la possibilité de se défaire gratuitement d'un appareil usagé auprès d'un distributeur tenu de le reprendre s'ils achètent un appareil neuf équivalent ayant essentiellement la même fonction. Cette option est également disponible pour les livraisons à un ménage privé. Le distributeur doit interroger le consommateur sur son intention de retourner le produit lors de la conclusion du contrat de vente.

En outre, les consommateurs peuvent remettre gratuitement les appareils usagés à un point de collecte d'un distributeur tenu de les reprendre, sans que cela ne dépende de l'achat d'un nouvel appareil. Cependant, la longueur des bords de chaque appareil ne doit pas dépasser 25 cm.

13.3 PILES



Les piles et les batteries ne doivent pas être jetées avec les déchets ménagers. Les consommateurs sont légalement tenus d'apporter les piles et les batteries à une collecte sélective. Les piles et les batteries peuvent être déposées gratuitement dans un point de collecte d'une collectivité locale ou d'un magasin afin d'être éliminées de manière écologique et de récupérer des matières premières précieuses. En cas d'élimination inadéquate, des ingrédients toxiques peuvent être libérés dans l'environnement et avoir des effets néfastes sur la santé des humains, des animaux et des plantes.

Les piles et les batteries contenues dans les appareils électriques doivent être éliminées séparément dans la mesure du possible. Ne jetez les piles et les batteries que lorsqu'elles sont déchargées. Si possible, utilisez des piles rechargeables au lieu de piles jetables.

Pour les piles et batteries au lithium, appliquez du ruban adhésif sur les bornes avant de les jeter afin d'éviter tout court-circuit externe. Cela pourrait provoquer un incendie ou une explosion.

Les piles présentant une teneur élevée en polluants sont indiquées par le signe suivant : Cd = cadmium, Hg = mercure, Pb = plomb

14 CARACTÉRISTIQUES TECHNIQUES

Piles : 1 x 1,5 V , Type : LR1130

Ce produit est livré avec des piles bouton de la marque Camelion (LR1130 alcalines)

Responsable UE pour le règlement relatif aux batteries (UE) 2023/1542 :

Camelion Batterien GmbH

Bergiusstr. 53-59 (SZ-Gewerbezentrum)

D-12057 Berlin

+49 30767647-0

info@camelion.com

www.camelion.com

INDICE

1 Informazioni generali	27
2 Simboli utilizzati	27
3 Utilizzo conforme alla destinazione d'uso	28
4 Avvertenze di sicurezza	29
5 Contenuto della fornitura / descrizione dei componenti	31
6 Controllo del contenuto della fornitura	32
7 Assemblaggio del cerchio	32
8 Smontaggio del cerchio	33
9 Sostituzione della batteria	33
10 Utilizzo del timer	34
11 Pulizia e manutenzione	34
12 Conservazione	34
13 Indicazioni per lo smaltimento	35
13.1 Imballaggio	35
13.2 Apparecchiature dismesse	35
13.3 Batterie	36
14 Dati tecnici	36

1 INFORMAZIONI GENERALI

Prima del primo utilizzo leggere attentamente le istruzioni per l'uso, in particolar modo le avvertenze di sicurezza, e utilizzare il cerchio per allenamento intelligente con timer soltanto come descritto nelle presenti istruzioni per l'uso. Il mancato rispetto delle seguenti avvertenze può causare lesioni gravi. Le istruzioni per l'uso sono parte integrante del cerchio per allenamento intelligente con timer. Conservare le presenti istruzioni per l'uso per consultazioni future e in caso di cessione del cerchio per allenamento intelligente con timer a un altro utilizzatore, consegnare anche le istruzioni per l'uso.

Queste istruzioni per l'uso possono anche essere richieste in formato PDF al nostro servizio clienti Contattare l'indirizzo del Servizio Clienti riportato nella scheda di garanzia.

Per semplificare la lettura, il cerchio per allenamento intelligente con timer sarà di seguito denominato "cerchio".

2 SIMBOLI UTILIZZATI

Nelle presenti istruzioni per l'uso, sul cerchio e sulla confezione sono riportati i seguenti simboli e le seguenti parole di avvertimento.



Leggere le istruzioni prima dell'utilizzo!

! AVVERTENZA!

»Questo simbolo/parola di avvertimento indica un pericolo a rischio medio che, se non evitato, può causare la morte o lesioni gravi.

! ATTENZIONE!

»Questo simbolo/parola di avvertimento indica un pericolo a basso rischio che, se non evitato, può causare lesioni di lieve o di media entità.

AVVISO!

»Questa parola di avvertimento indica la possibilità di danni materiali.



Questo simbolo indica ulteriori informazioni e consigli utili.



Non smaltire le apparecchiature dismesse insieme ai rifiuti domestici (vedere capitolo "Indicazioni per lo smaltimento").



Non smaltire le batterie insieme ai rifiuti domestici (vedere capitolo "Indicazioni per lo smaltimento").



Dichiarazione di conformità: i prodotti contrassegnati con questo simbolo soddisfano tutti i requisiti definiti dalle direttive UE. La versione integrale della dichiarazione di conformità può essere richiesta al Servizio Clienti rivolgendosi all'indirizzo indicato nella scheda di garanzia.



I prodotti contrassegnati con questo simbolo funzionano a corrente continua.



Conservare le batterie fuori dalla portata dei bambini.

3 UTILIZZO CONFORME ALLA DESTINAZIONE D'USO

Il cerchio è destinato esclusivamente all'utilizzo in ambito privato. Il cerchio è concepito solo per l'allenamento in casa. Il cerchio non è adatto per l'utilizzo in ambito commerciale, medico o a scopo terapeutico. Il cerchio non è un giocattolo per bambini e non è adatto a bambini di età inferiore ai 14 anni. Utilizzare il cerchio esclusivamente come descritto nelle presenti istruzioni per l'uso. Qualsiasi altro utilizzo è da intendersi come non conforme alla destinazione d'uso e può provocare danni materiali o lesioni personali. Il produttore o rivenditore non si assume alcuna responsabilità per i danni causati da un utilizzo non conforme alla destinazione d'uso o un utilizzo scorretto.

4 AVVERTENZE DI SICUREZZA

⚠ AVVERTENZA! Pericolo di lesioni!

- » Attenersi tassativamente alle seguenti avvertenze di sicurezza per l'utilizzo delle batterie. Un uso improprio può provocare danni materiali e lesioni.
- » Non danneggiare, aprire o cortocircuitare la batteria.
- » Non gettare mai le batterie nel fuoco.
- » Non ricaricare le batterie non ricaricabili. Sussiste il pericolo di esplosione.
- » Rimuovere sempre le batterie ricaricabili dal timer prima di caricarle.
- » Rimuovere dal timer le batterie quasi scariche o scariche. Il rischio di perdite è maggiore. Evitare il contatto degli acidi delle batterie con la pelle, gli occhi e le mucose. In caso di contatto, lavare immediatamente le zone interessate con abbondante acqua e sapone. Oltre a ciò, in caso di contatto con gli occhi o con le mucose, rivolgersi immediatamente a un medico. Se si verifica una fuoriuscita di acido dalla batteria, indossare guanti protettivi e pulire il vano batterie con un panno asciutto.
- » Non esporre la batteria a condizioni estreme, come il calore (ad es. termosifoni o sole). Sussiste il pericolo di esplosione! Non dare mai la batteria in mano a bambini o persone non autorizzate. Assicurarsi che i bambini non mettano le batterie in bocca.
- » Durante l'utilizzo delle batterie, prestare sempre attenzione alla polarità. Utilizzare sempre e soltanto batterie dello stesso tipo e non mischiare batterie nuove e vecchie. In caso contrario le batterie possono scaricarsi oltre la tensione finale con conseguente fuoriuscita di liquido. Rimuovere immediatamente le batterie per evitare danni.
- » Se non si usa il cerchio per un lungo periodo, rimuovere la batteria dal vano batterie.

⚠ AVVERTENZA! Pericolo di lesioni!

- » Tenere i bambini di età inferiore ai 14 anni lontano dal cerchio. Non permettere ai bambini di giocare con il cerchio.
- » I bambini di età pari o superiore a 14 anni e le persone con ridotte capacità fisiche, sensoriali o mentali (ad esempio, persone parzialmente disabili, anziani con ridotte capacità fisiche e mentali) o con mancanza di esperienza e conoscenza (ad esempio, bambini) possono utilizzare il cerchio solo sotto supervisione e solo se sono stati informati sulla sicurezza d'uso e se comprendono i rischi connessi.
- » Il montaggio e la pulizia non devono essere eseguiti da bambini senza la vigilanza di un adulto.
- » Non consentire ai bambini di giocare con la pellicola dell'imballaggio. Giocando i bambini potrebbero restarvi imprigionati e soffocare.
- » Assicurarsi che il cerchio sia ben chiuso intorno alla vita e che non possa aprirsi da solo.

» Assicurarsi che ci sia spazio sufficiente intorno a sé quando ci si allena con il cerchio. Osservare il raggio del peso. Fare attenzione a non ferire altre persone o animali domestici durante l'allenamento.

» Non mettere il cerchio intorno alla gola. Il cerchio deve essere posizionato esclusivamente intorno ai fianchi.

ATTENZIONE! Pericolo di lesioni!

» L'uso improprio del cerchio può provocare lesioni. Se l'utilizzatore non si trova nella condizione fisica di allenarsi con il cerchio, un tale allenamento può essere dannoso per la salute. Attenersi tassativamente alle seguenti avvertenze per evitare danni alla salute.

» Prima di ogni allenamento, controllare che il cerchio non sia danneggiato. Se il cerchio è danneggiato, non utilizzarlo.

» Iniziare sempre l'allenamento con esercizi di riscaldamento e terminarlo con esercizi di defaticamento.

» Allenarsi solo in base alle proprie capacità.

» Interrompere immediatamente l'allenamento e consultare un medico se si dovessero accusare disturbi.

» Si raccomanda soprattutto agli adolescenti e alle persone con precedenti infortuni di consultare un medico prima di iniziare l'allenamento.

» Sforzi eccessivi o una cattiva esecuzione degli esercizi possono essere dannosi per la salute.

» Prima di iniziare l'allenamento sottoporsi a un controllo di idoneità fisica presso il proprio medico. Chiedere al proprio medico se vi sono problemi di salute che non consentono l'utilizzo del cerchio.

» In caso di problemi di salute già noti (ad es. malattie cardiocircolatorie) o di gravidanza, chiedere consiglio al medico prima di utilizzare per la prima volta il cerchio.

» Se durante l'allenamento compaiono vertigini, nausea, dolore al torace o altri sintomi anormali, interrompere immediatamente l'allenamento e consultare subito un medico.

» Durante l'allenamento indossare abbigliamento sportivo e scarpe sportive adeguati.

» Durante l'allenamento, prestare sempre attenzione alla tensione del corpo.

» Se non si è sicuri di eseguire correttamente un esercizio, consultare un personal trainer professionista, oppure informarsi su Internet o leggere pubblicazioni specializzate in materia.

AVVISO! Pericolo di danneggiamento!

» Non allenarsi vicino a schermi e altri oggetti costosi o di valore.

5 CONTENUTO DELLA FORNITURA / DESCRIZIONE DEI COMPONENTI

1 Elemento a innesto x 16

2 Elemento a rullo con timer

a Display LED

b Interruttore On/Off

c Pulsante di accensione/spengimento

d Pulsante reset

3 Peso a sfera

4 Pulsante

Istruzioni per l'uso

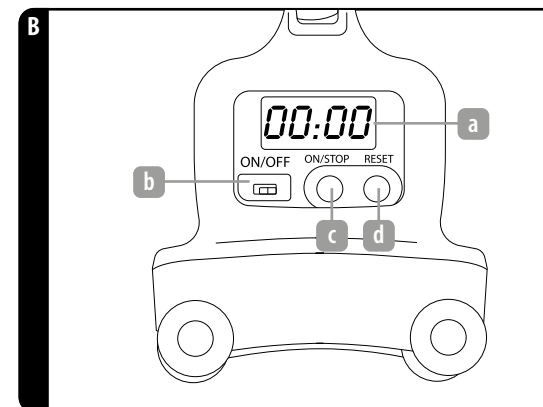
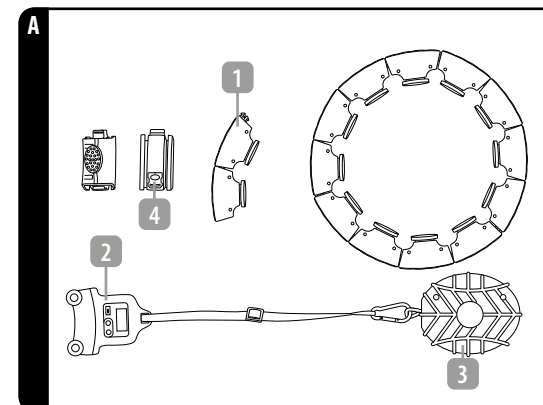

6 CONTROLLO DEL CONTENUTO DELLA FORNITURA

AVVISO! Pericolo di danneggiamento!

»Aprendo incautamente l'imballaggio con un coltello affilato o altri oggetti appuntiti si rischia di danneggiare il cerchio. Procedere con cautela durante l'apertura della confezione.

Controllare che il contenuto della fornitura sia completo e che il cerchio non presenti danni. Se così fosse, non usare il cerchio. Contattare il produttore tramite il Servizio Clienti all'indirizzo riportato nella scheda di garanzia.

7 ASSEMBLAGGIO DEL CERCHIO

1. Prendere due elementi a innesto **1**.
2. Premere un pulsante **4** su un elemento a innesto.
3. Spingere insieme i due elementi a innesto (vedi Fig. C).
4. Ripetere la procedura fino a ottenere un cerchio della propria misura. Per poter chiudere il cerchio è necessario unire almeno 11 elementi a innesto.
5. Far scorrere l'elemento a rullo con timer **2** sugli elementi a innesto (vedi Fig. D).
6. Posizionare il cerchio intorno alla vita e spingere insieme gli ultimi due elementi a innesto.
7. Assicurarsi che il cerchio aderisca alla vita, ma non eccessivamente.
8. Assicurarsi che gli elementi a innesto siano ben saldi e non possano aprirsi.
9. Impostare la lunghezza della fascia del peso a sfera **3**. Il livello di difficoltà dell'allenamento può essere personalizzato regolando la lunghezza della fascia.
10. Iniziare l'allenamento.

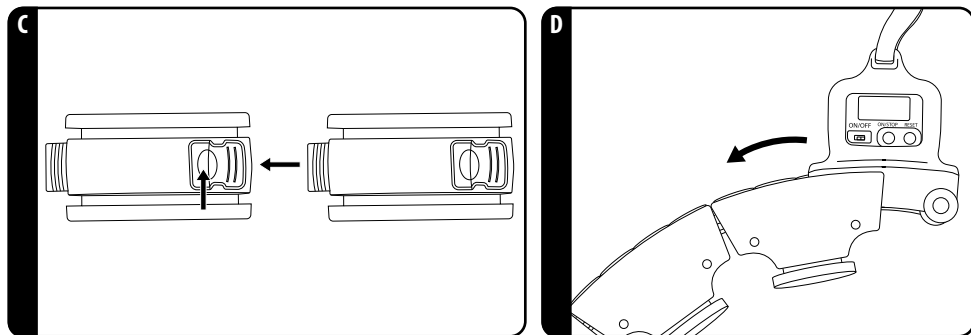

8 SMONTAGGIO DEL CERCHIO

1. Premere il pulsante **4** su un elemento a innesto **1**.
2. Muovere l'elemento a innesto verso l'alto e verso il basso mentre lo si stacca.
3. Gli elementi a innesto si staccano l'uno dall'altro.

9 SOSTITUZIONE DELLA BATTERIA



Occorre un cacciavite a croce misura 1.

1. Rimuovere le 3 viti sul retro dell'elemento a rullo con timer **2**.
2. Togliere il timer dall'elemento a rullo.
3. Rimuovere le 2 viti sul retro del timer.
4. Aprire il timer.
5. Rimuovere la batteria.
6. Inserire una nuova batteria. Prestare attenzione alla polarità corretta.
7. Procedere in ordine inverso per richiudere l'elemento a rullo con timer.

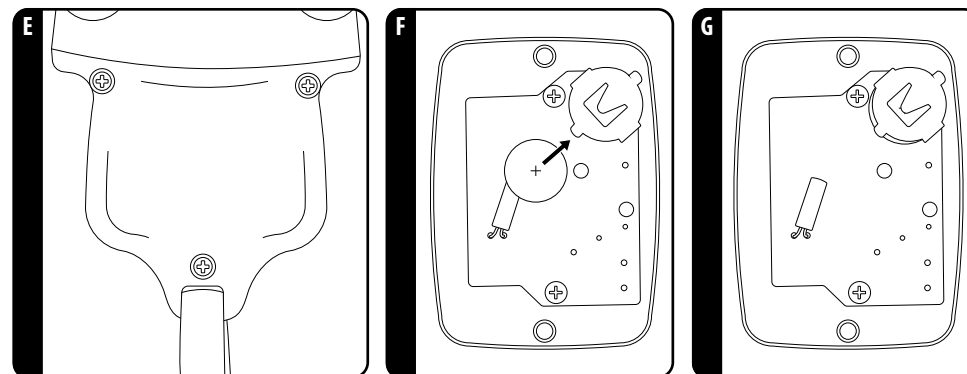

10 UTILIZZO DEL TIMER

1. Impostare l'interruttore On/Off **b** su On.
2. Premere il pulsante di accensione/spengimento **c** per avviare il timer.
3. Premere nuovamente il pulsante di accensione/spengimento **c** per mettere in pausa il timer.
4. Premere il pulsante reset **d** per azzerare il timer.
5. Impostare l'interruttore On/Off **b** su Off per spegnere il timer.

11 PULIZIA E MANUTENZIONE

AVVISO! Pericolo di danneggiamento!

- » Non utilizzare detergenti aggressivi, abrasivi o che contengono solventi.
- » Prima di ogni pulizia, rimuovere le batterie dal timer.
- » Evitare la penetrazione di umidità nel timer. Se si verificano infiltrazioni di umidità nel timer, smettere di usare il timer.

Pulire il cerchio con un panno umido o una spugna. Quindi lasciare asciugare completamente il cerchio.

12 CONSERVAZIONE

Se il cerchio non viene utilizzato per un lungo periodo di tempo, rimuovere la batteria (vedere il paragrafo "Sostituzione della batteria"). Conservare il cerchio in un luogo asciutto e ben aerato. Proteggere il cerchio dai raggi solari diretti, da altre fonti di calore e dal gelo.

13 INDICAZIONI PER LO SMALTIMENTO

13.1 IMBALLAGGIO

Tutti i componenti dell'imballaggio possono essere smaltiti conformemente alle normative vigenti tramite un'azienda di smaltimento rifiuti autorizzata o l'ente municipale a ciò preposto. Contattare il personale dell'ente preposto allo smaltimento dei rifiuti per informarsi sulle possibili modalità di uno smaltimento corretto ed ecosostenibile.

13.2 APPARECCHIATURE DISMESSE



Il simbolo con la pattumiera barrata significa che le apparecchiature elettriche ed elettroniche non devono essere smaltite insieme ai rifiuti domestici. I consumatori sono obbligati per legge a smaltire le apparecchiature elettriche ed elettroniche a fine vita separatamente dai rifiuti urbani non differenziati. In questo modo, il riciclaggio ecologico e rispettoso delle risorse è assicurato. Le batterie e gli accumulatori che non sono saldamente racchiusi nell'apparecchiatura elettrica o elettronica e che possono essere rimossi senza essere distrutti devono essere separati dall'apparecchiatura prima di consegnarli in un punto di raccolta e portarli in un punto di smaltimento previsto. Lo stesso vale per le lampade che possono essere rimosse dall'apparecchio senza distruggerlo. I proprietari di apparecchiature elettriche ed elettroniche dei nuclei domestici possono consegnarle presso i punti di raccolta delle autorità pubbliche di gestione dei rifiuti o presso i punti di raccolta allestiti dai produttori o dai distributori in conformità con la RAE 2012/19. La consegna dei vecchi apparecchi è gratuita. Vi è un obbligo di riconsegna per i commercianti con una superficie di vendita di almeno 400 m² per le apparecchiature elettriche ed elettroniche. Allo stesso modo hanno un obbligo di riconsegna i commercianti di vendita a distanza con un'area di stoccaggio di almeno 400 m² per attrezzature elettriche ed elettroniche. In generale, i distributori hanno l'obbligo di assicurare il ritiro gratuito dei RAEE fornendo strutture di ritiro adeguate a una distanza ragionevole. I consumatori hanno la possibilità di restituire gratuitamente un vecchio apparecchio a un distributore che è obbligato a riprenderlo se acquistano un nuovo apparecchio equivalente con essenzialmente la stessa funzione. Questa possibilità esiste anche per le consegne a una casa privata. Il distributore deve chiedere al consumatore al momento della conclusione del contratto di vendita l'intenzione di restituire i beni.

A parte questo, i consumatori possono consegnare gratuitamente i vecchi apparecchi in un punto di raccolta di un distributore che è obbligato a riprenderli, senza che questo sia legato all'acquisto di un nuovo apparecchio. Tuttavia, le lunghezze dei bordi dei rispettivi apparecchi non devono superare i 25 cm.

13.3 BATTERIE



Le batterie e le batterie ricaricabili non devono essere smaltite insieme ai rifiuti domestici. I consumatori sono obbligati per legge a conferire le batterie e le batterie ricaricabili presso un centro di raccolta specifico.

Le batterie e le batterie ricaricabili possono essere consegnate gratuitamente presso un centro di raccolta del proprio comune/quartiere o presso un negozio in modo da garantire uno smaltimento ecosostenibile e il riciclaggio delle materie prime preziose. In caso di smaltimento improprio, le sostanze nocive possono finire nell'ambiente con ripercussioni negative sulla salute di persone, animali e piante. Qualora possibile, le batterie e le batterie ricaricabili contenute negli apparecchi elettrici devono essere smaltite separatamente dall'apparecchio. Consegnare le batterie e le batterie ricaricabili soltanto se completamente scariche. Qualora possibile, utilizzare batterie ricaricabili al posto delle batterie monouso.

Coprire con del nastro adesivo i poli delle batterie e delle batterie ricaricabili contenenti litio prima del loro smaltimento al fine di evitare un cortocircuito esterno. Un cortocircuito potrebbe causare un incendio o un'esplosione.

Le batterie con un maggiore contenuto di sostanze inquinanti sono anche contrassegnate dai seguenti simboli:

Cd = cadmio, Hg = mercurio, Pb = piombo

14 DATI TECNICI

Batterie: 1 x 1,5V , Tipo LR1130

Questo prodotto viene fornito con batterie a bottone di marca Camelion (LR1130 alcaline)

Responsabile UE per il regolamento sulle batterie (UE) 2023/1542:

Camelion Batterien GmbH

Bergiusstr. 53-59 (SZ-Gewerbezentrum)

D-12057 Berlin

+49 30767647-0

info@camelion.com

www.camelion.com





VERTRIEBEN DURCH
COMMERCIALISÉ PAR
COMMERCIALIZZATO DA

ASPIRIA NONFOOD GMBH
LADEMANNBOGEN 21-23,
22339 HAMBURG,
GERMANY
WWW.ASPIRIA-SERVICE.DE