



Istruzioni di montaggio



CASA DI BAMBOLA XXL



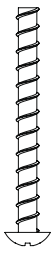

A1



A2

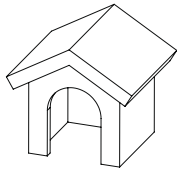

1

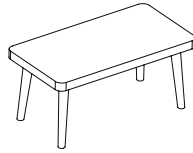

2



3

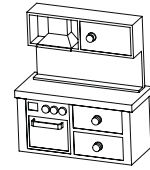

4



5



6

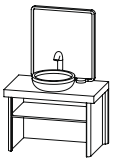

7

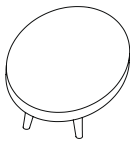

8

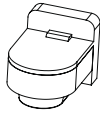

9

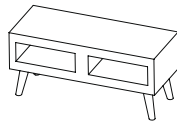

10

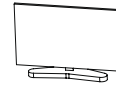

11

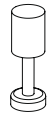

12

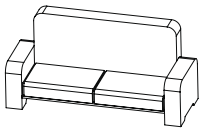

13



14

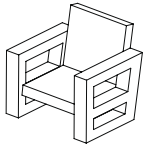

15



16

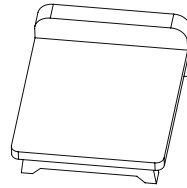

17



18

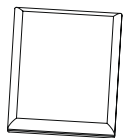

19

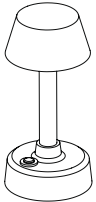

20

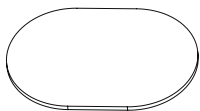

21

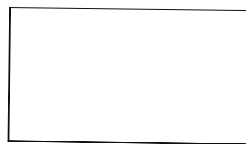

22

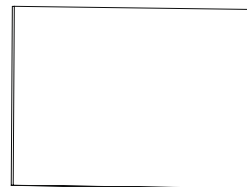

23



24



25

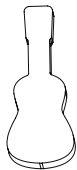

26

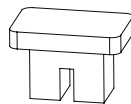

27



28

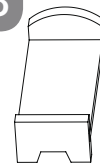

29

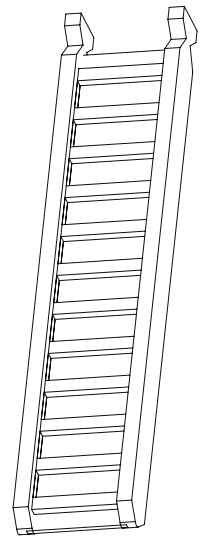

30

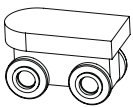

31

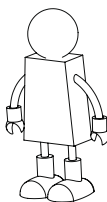

32

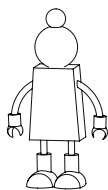

33

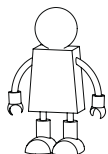

34

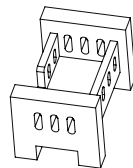

35



36

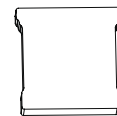

37

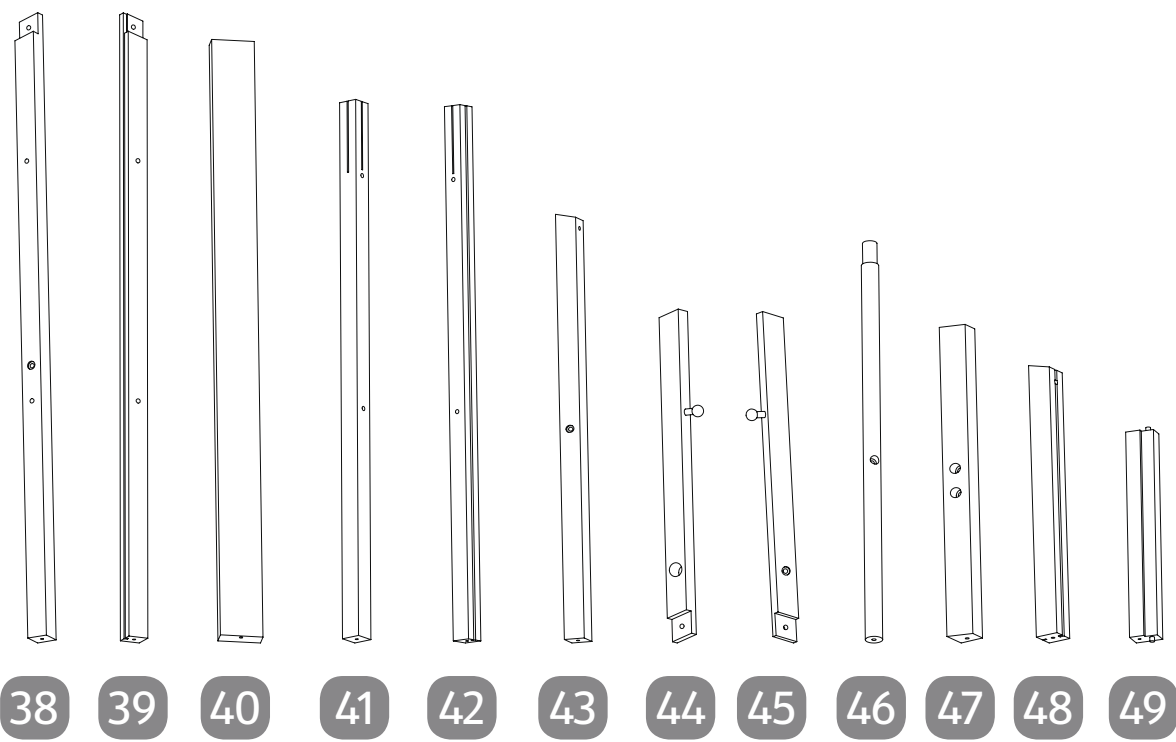

38 39 40 41 42 43 44 45 46 47 48 49

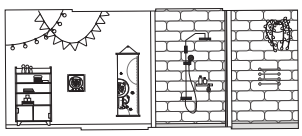

50

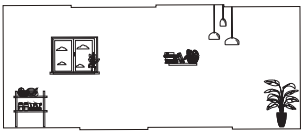

50

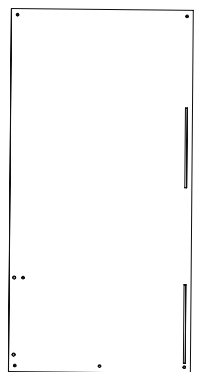

52

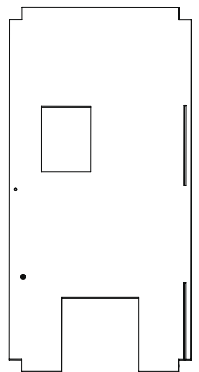

53

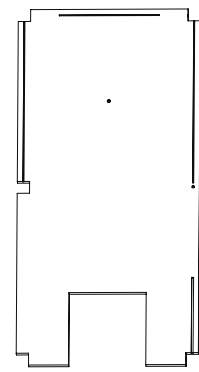

54



55



56

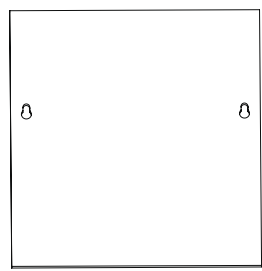

57



60

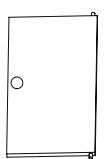

63



65



68



71



58



59



61

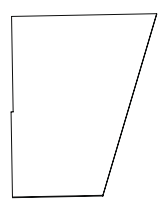

64

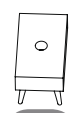

66

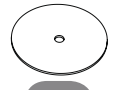

69



62



67



70



72



73

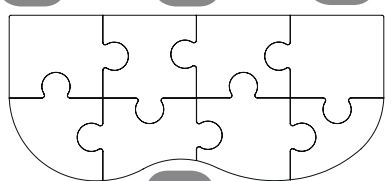

74

Dotazione / Descrizione delle parti

- | | | |
|----------------------------|---|--|
| 1 Cuccia per cani (x1) | 26 Chitarra (x1) | 51 Sfondo piano terra (x1) |
| 2 Tavolo da pranzo (x1) | 27 Barbecue (x1) | 52 Soletta (x1) |
| 3 Sedia (x2) | 28 Auto giocattolo (x1) | 53 Soletta per il piano 1 (x1) |
| 4 Angolo cottura (x1) | 29 Lettino per bambini (x1) | 54 Soletta per il piano 2 (x1) |
| 5 Ciotola per cani (x1) | 30 Scale (x1) | 55 Parete della terrazza a sinistra (x1) |
| 6 Osso (x1) | 31 Carrello a mano (x1) | 56 Parete della terrazza (x2) |
| 7 Lavandino (x1) | 32 Uomo (x1) | 57 Tetto (x1) |
| 8 Tavolino da salotto (x1) | 33 Donna (x1) | 58 Soffitto per l'ascensore (x1) |
| 9 Bagno (x1) | 34 Bambino (x1) | 59 Pavimento per l'ascensore (x1) |
| 10 Tavolo TV (x1) | 35 Culla (x1) | 60 Campana (x1) |
| 11 Televisore (x1) | 36 Bebè (x1) | 61 Colonne per l'ascensore (x4) |
| 12 Lampada da tavolo (x1) | 37 Camino (x1) | 62 Corda (x1) |
| 13 Divano (x1) | 38 Montante angolare anteriore destro (x1) | 63 Porta (x1) |
| 14 Tavolino (x2) | 39 Montante angolare posteriore destro (x1) | 64 Sfondo piano 2 (x1) |
| 15 Poltrona (x2) | 40 Montante per ascensore (x1) | 65 Copertura a ombrello (x1) |
| 16 Vasca da bagno (x1) | 41 Montante anteriore sinistro (x1) | 66 Panca da giardino (x1) |
| 17 Letto matrimoniale (x1) | 42 Montante posteriore sinistro (x1) | 67 Fusibile per l'ascensore (x2) |
| 18 Tappezzeria (x2) | 43 Montante piano 1 (x1) | 68 Portaombrelli (x1) |
| 19 Coperta (x1) | 44 Trave del tetto anteriore (x1) | 69 Ombrellone (x1) |
| 20 Lampada da terra (x1) | 45 Trave del tetto posteriore (x1) | 70 Manovella (x1) |
| 21 Tappeto ovale (x1) | 46 Asse per ascensore (x1) | 71 Paralume (x1) |
| 22 Tappeto (x1) | 47 Trave del soffitto dell'ascensore (x1) | 72 Anello (x1) |
| 23 Tappeto grande (x1) | 48 Montante piano 2 (x1) | 73 Plafoniera (x1) |
| 24 Cane (x1) | 49 Telaio della porta (x1) | 74 Giardino (x1) |
| 25 Pianta in vaso (x2) | 50 Sfondo piano 1 (x1) | |

Utensili necessari non in dotazione

- 75 Cacciavite a stella PH1



Materiale di montaggio in dotazione

- A1 Vite con testa a croce M4x42 (x15)

- A2 Vite con testa a croce M4x32 (x20)

Sommario

Panoramica prodotto	2
Dotazione / Descrizione delle parti	4
Informazioni generali	6
Leggere e conservare le istruzioni di montaggio.....	6
Uso previsto	6
Spiegazione dei simboli	6
Sicurezza	7
Note relative alla sicurezza.....	7
Controllare la fornitura	9
Montaggio	10
Utilizzo	15
Rimuovere le strisce isolanti delle batterie.....	15
Sostituzione della batteria.....	15
Pulizia	15
Immagazzinamento	15
Dati tecnici	15
Dichiarazione di conformità	15
Smaltimento	16
Smaltimento dell'imballaggio.....	16
Smaltimento del dispositivo usato.....	16

Informazioni generali

Leggere e conservare le istruzioni di montaggio



Le presenti istruzioni di montaggio sono parte integrante di questa casa di bambola (di seguito denominata anche "prodotto"). Esse contengono importanti informazioni sul montaggio e sull'uso.

Prima di usare il prodotto, leggere attentamente le istruzioni di montaggio, in particolare, le avvertenze di sicurezza. L'inosservanza delle presenti istruzioni di montaggio può provocare gravi lesioni o danni al prodotto.

Le istruzioni di montaggio si basano sulle norme e i regolamenti in vigore nell'Unione Europea. All'estero è necessario attenersi anche alle direttive e alla legislazione vigenti nel rispettivo Paese.

Conservare le istruzioni di montaggio per ulteriore consultazione. In caso di cessione a terzi del prodotto, le istruzioni di montaggio devono essere allegate al prodotto stesso.

Le istruzioni per l'uso sono disponibili presso il nostro servizio assistenza clienti in formato PDF.

Uso previsto

Il prodotto è un giocattolo e quindi può essere utilizzato come tale.

AVVERTENZA! Solo per uso domestico.

Questo prodotto è destinato esclusivamente all'uso privato e non in ambito commerciale.

Utilizzare il prodotto solo in base alle descrizioni di queste istruzioni. Ogni altro tipo di utilizzo è da considerarsi non conforme e può provocare danni materiali o lesioni.

Il fabbricante o il rivenditore declina qualsiasi responsabilità per danni derivanti dall'uso errato o non conforme.

Spiegazione dei simboli

I seguenti simboli vengono impiegati sul prodotto o sull'imballaggio.



Questo simbolo fornisce utili informazioni aggiuntive sul montaggio o sull'utilizzo.



Dichiarazione di conformità (vedi capitolo "Dichiarazione di conformità"): I prodotti identificati con questo simbolo soddisfano tutte le norme comunitarie applicabili nello Spazio economico europeo.



Non indicata per bambini in età inferiore ai tre anni.



Il simbolo indica la sicurezza collaudata del giocattolo. I prodotti contrassegnati con questo simbolo sono conformi a tutti i normali requisiti di legge in materia di sostanze nocive e sicurezza del prodotto.

Sicurezza

IMPORTANTE! LEGGERE ATTENTAMENTE PRIMA DELL'USO. CONSERVARE PER UN ULTERIORE UTILIZZO.

Le seguenti parole segnale sono utilizzate in questo manuale di montaggio.

AVVERTENZA!

Questo simbolo/parola segnale descrive un pericolo di media entità che, se non viene evitato, può provocare gravi lesioni o morte.

Note relative alla sicurezza

AVVERTENZA!

Pericolo di lesioni!

Un utilizzo scorretto del prodotto potrebbe causare lesioni.

- Non adatto a bambini di età inferiore ai 36 mesi. Sussiste il pericolo di soffocamento, poiché le piccole parti possono essere ingerite o infilate nel naso.
- Lacci / fili / pezzi di polistirolo / pellicole / fascette / fermagli / etichette, anse utilizzati per fissare il giocattolo all'imballaggio per il trasporto non fanno parte del giocattolo stesso e devono essere rimossi da questo prima di consegnarlo al bambino.
- I bambini possono giocare con il prodotto solo sotto la supervisione di un adulto.
- Tutti i materiali di imballaggio/fissaggio non fanno parte del giocattolo e devono essere rimossi per motivi di sicurezza prima che il prodotto venga dato ai bambini per giocare.
- L'assemblaggio deve essere eseguito da un adulto. Assicurarsi che il prodotto e tutte le parti e i componenti vengano consegnati al bambino solo già montati.
- Il prodotto non è un'attrezzatura per arrampicarsi o giocare!
- La pulizia e la manutenzione da parte dell'utente non devono essere eseguite dai bambini senza supervisione.

AVVERTENZA!

Pericolo d'incendio!

I materiali infiammabili contenuti nel prodotto possono prendere fuoco.

- Tenere il prodotto lontano da fiamme vive e da altre fonti di calore intenso.

AVVERTENZA!

Pericolo per la salute dalle batterie!

Tenere fuori dalla portata dei bambini.

- Questo prodotto contiene una batteria a bottone. La batteria a bottone può causare gravi ustioni chimiche interne se ingerita.

- Smaltire immediatamente le batterie usate. Tenere le batterie nuove e usate lontano dalla portata dei bambini. Se si ritiene che le batterie siano state ingerite o siano penetrate in qualsiasi parte del corpo, consultare immediatamente un medico.
- Se un bambino o un animale ingerisce la batteria, rivolgersi immediatamente a un medico!

⚠ AVVERTENZA!

Pericolo di esplosione e perdita di liquido!

Le batterie inserite in modo errato possono perdere il liquido in queste contenute e quindi provocare un incendio o un'esplosione.

- Conservare le batterie in un ambiente fresco e asciutto. Non esporre mai le batterie al calore eccessivo (ad es. i raggi diretti del sole) e non buttarle mai nel fuoco.
- Utilizzare solo batterie dello stesso tipo.
- Quando si inseriscono le batterie, accertarsi che la polarità sia corretta. Questo è indicato negli scomparti della batteria. Un'installazione errata può danneggiare il prodotto.
- Utilizzare sempre batterie di qualità superiore. Le batterie di scarsa qualità possono perdere e causare danni.
- Prima di inserire le batterie, accertarsi che i contatti nel vano batterie e sulla batteria stessa siano puliti e intatti. Se necessario, pulirli.
- Sostituire sempre tutte le batterie in un vano batterie contemporaneamente.
- Quando la batteria è scarica deve essere rimossa dal prodotto. Rimuovere la batteria anche quando il prodotto non viene utilizzato per un lungo intervallo di tempo. In caso contrario la batteria potrebbe perdere il suo liquido causando danni.
- In caso di fuoriuscita del liquido dalla batteria, estrarla subito per evitare danni al prodotto. Non rimuovere mai la batteria a mani nude e impedire che il liquido della batteria venga a contatto con la pelle, gli occhi o le mucose. Indossare sempre i normali guanti da cucina.
- Se il liquido della batteria viene a contatto con la pelle, lavare subito le mani e, se necessario, rivolgersi a un medico.
- Le batterie possono essere inserite o sostituite solo da adulti.
- Tenere il prodotto lontano dalla portata dei bambini quando il coperchio della batteria è stato rimosso.
- Rimuovere le batterie prima di smaltire il prodotto.
- Non caricare mai batterie che non sono ricaricabili.
- Se si utilizzano batterie ricaricabili, queste devono essere rimosse dal dispositivo prima di essere ricaricate.

- Non cortocircuitare i contatti della batteria.
- Non gettare mai le batterie nella fiamma viva.
- Proteggere le batterie dai danni meccanici.

⚠ AVVERTENZA!**Pericolo di schiacciamento!**

L'uso errato del prodotto può causare lesioni e danni alla salute.

- Assicurarsi che tutti i collegamenti a vite siano serrati. Controllarli regolarmente. Non stringere eccessivamente le viti durante il serraggio!
- Controllare regolarmente che il prodotto non presenti danni o viti allentate. In caso di danni, il prodotto non deve più essere utilizzato.
- Utilizzare il prodotto solo per lo scopo previsto e non sovraccaricarlo.

⚠ AVVERTENZA!**Pericolo di danneggiamento!**

L'uso improprio del prodotto può danneggiarlo.

- Non immergere mai il prodotto in acqua o in altri liquidi.

Controllare la fornitura**AVVISO!****Pericolo di danneggiamento!**

Aprire l'imballaggio con coltelli affilati o altri oggetti appuntiti in modo disattento può provocare danni alla superficie del prodotto.

- Prestare attenzione all'apertura.
1. Togliere il prodotto dall'imballaggio.
 2. Controllare che la fornitura sia completa (vedere il capitolo "Dotazione / Descrizione delle parti").
 3. Controllare che il prodotto e le singole parti non siano danneggiate. Non utilizzare il prodotto danneggiato e contattare l'indirizzo indicato alla fine delle presenti istruzioni.

Montaggio

Per assemblare il prodotto, seguire le singole fasi come illustrato nella Fig. 1-20.

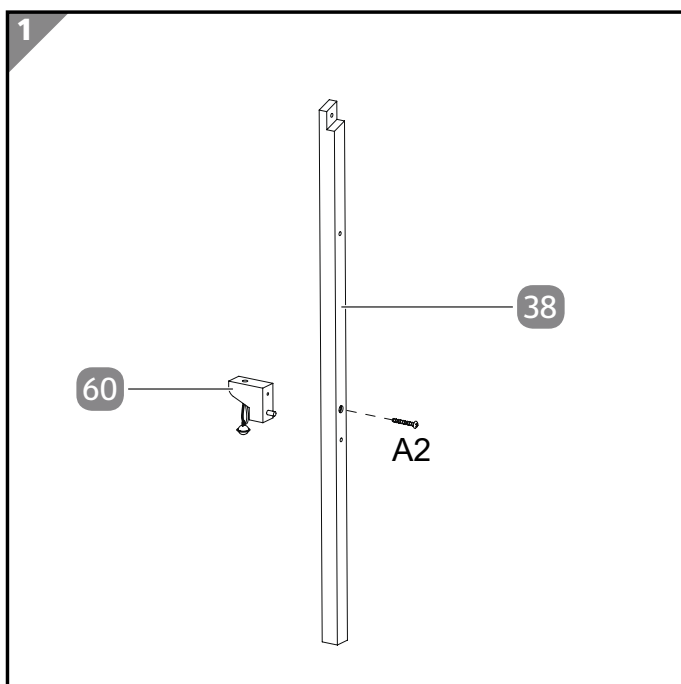

1. Inserire la campana **60** nel montante angolare sul lato anteriore destro **38**.
2. Avvitare la campana con la vite A2.

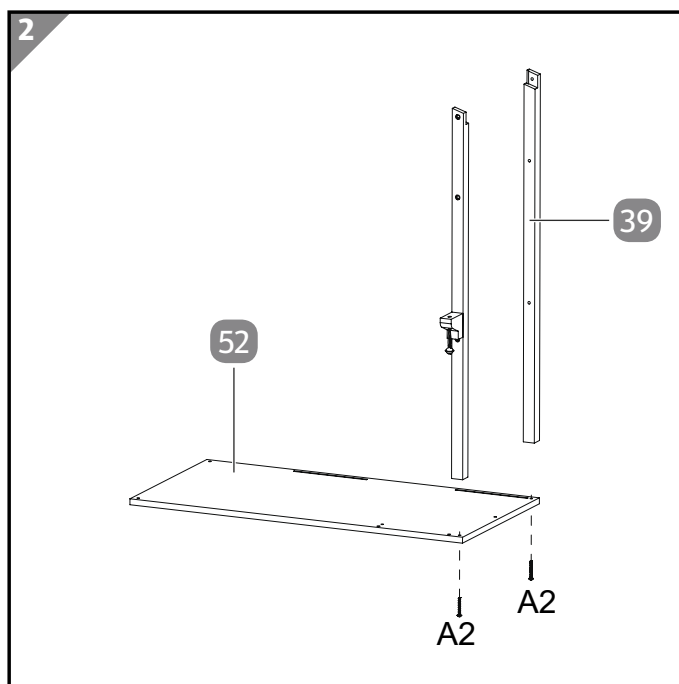

1. Avvitare il montante angolare anteriore destro **38** e il montante angolare posteriore destro **39** alla piastra di base **52** utilizzando le viti A2.

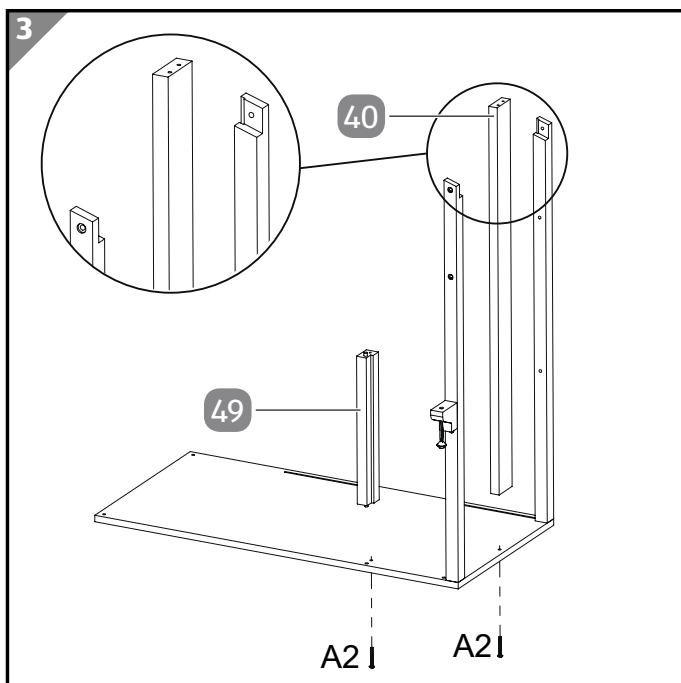

1. Avvitare il montante dell'ascensore **40** e il telaio della porta **49** alla piastra di base con le viti A2.

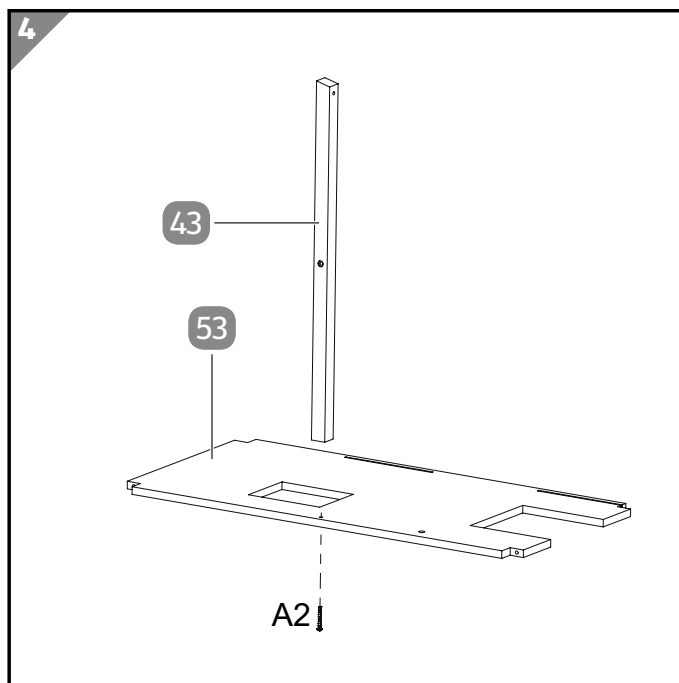

1. Avvitare il montante del piano 1 **43** alla soletta del piano 1 **53** con la vite A2.

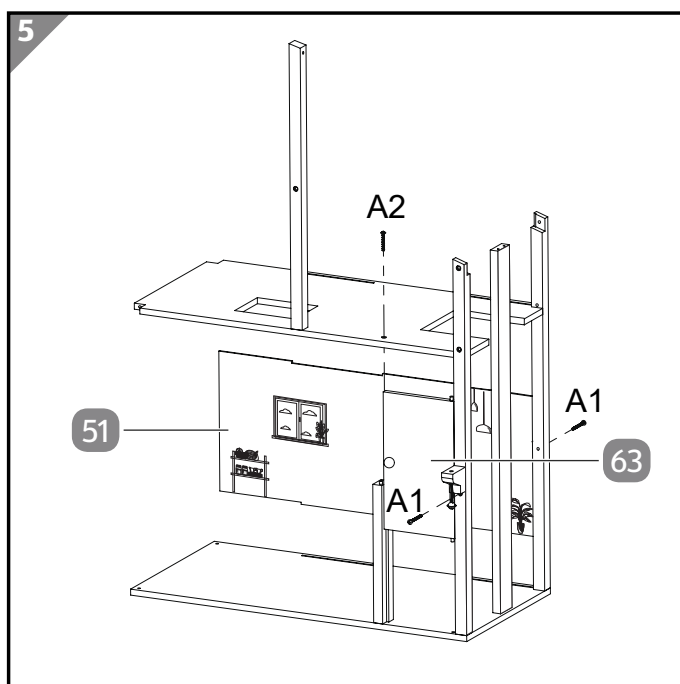

1. Inserire la porta **63** e lo sfondo del piano terra **51** nella piastra di base.
2. Avvitare la soletta del piano 1 con le viti A1 e A2.

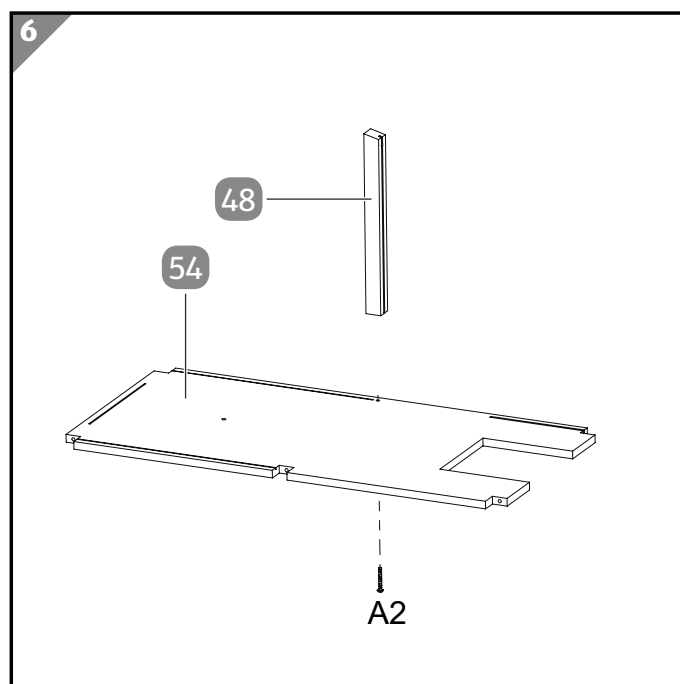

1. Avvitare il montante del piano 2 **48** alla soletta del piano 2 **54** con la vite A2.

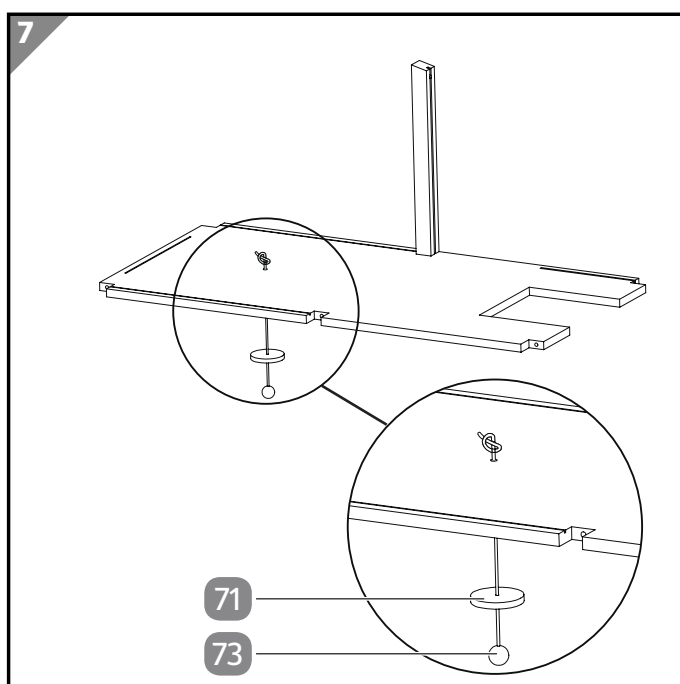

1. Posizionare il paralume **71** sulla plafoniera **73**.
2. Posizionare la plafoniera attraverso la soletta del piano 2 e fissarla con un conto.

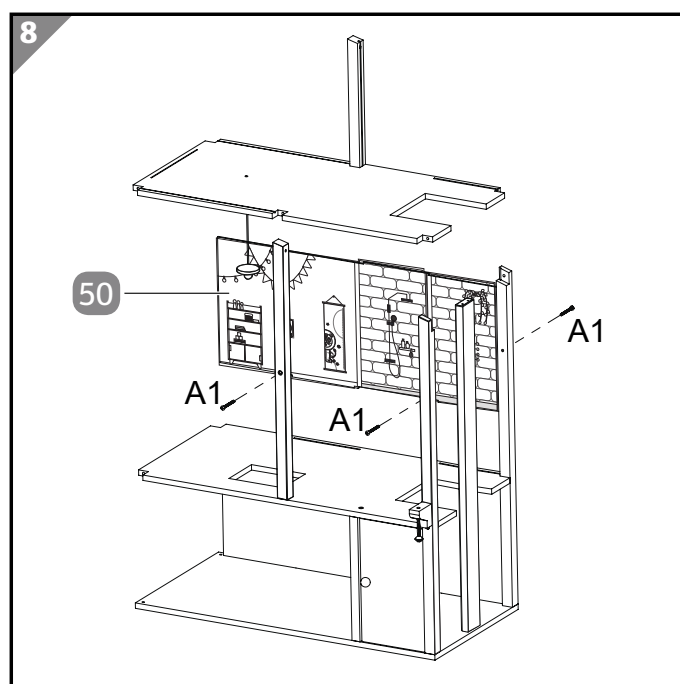

1. Inserire lo sfondo del piano 1 **50** nella soletta del piano 1.
2. Avvitare la soletta del piano 2 con le viti A1.

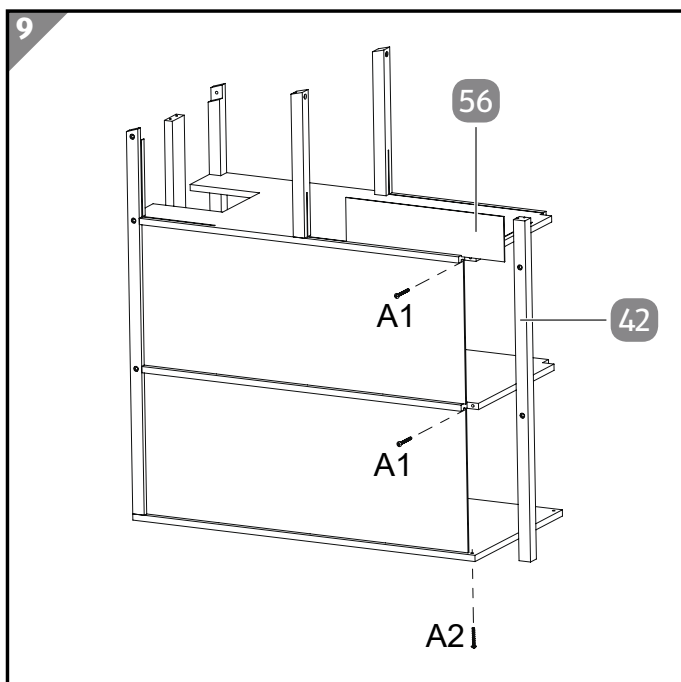

1. Inserire una parete della terrazza **56** nella soletta del piano 2.
2. Avvitare il montante posteriore sinistro **42** con le viti A1 e A2.

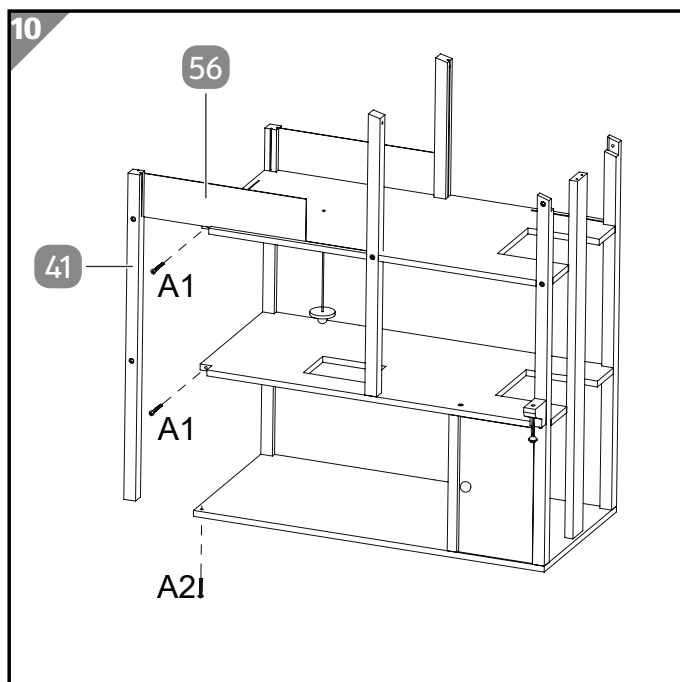

1. Inserire una parete della terrazza **56** nella soletta del piano 2.
2. Avvitare il montante anteriore sinistro **41** con le viti A1 e A2.

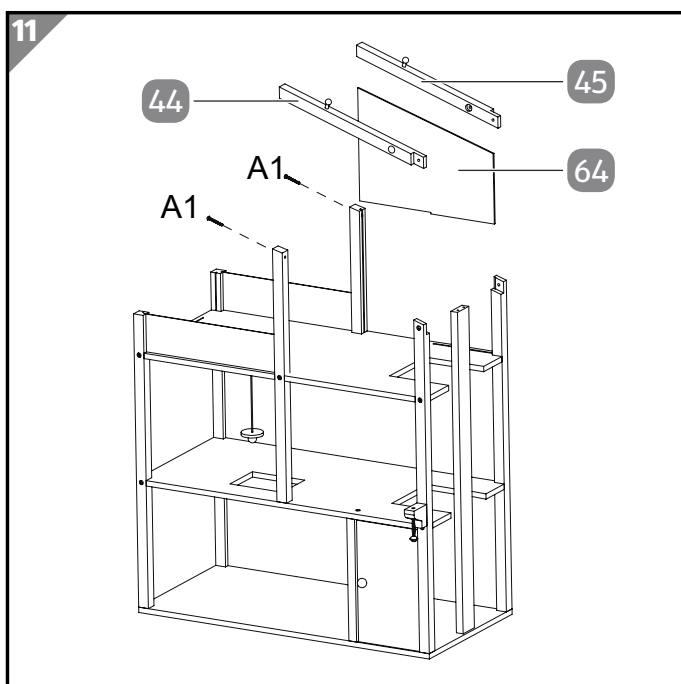

1. Inserire lo sfondo del piano 2 **64** nella soletta del piano 2.
2. Avvitare la trave anteriore del tetto **44** e la trave posteriore del tetto **45** con le viti A1.

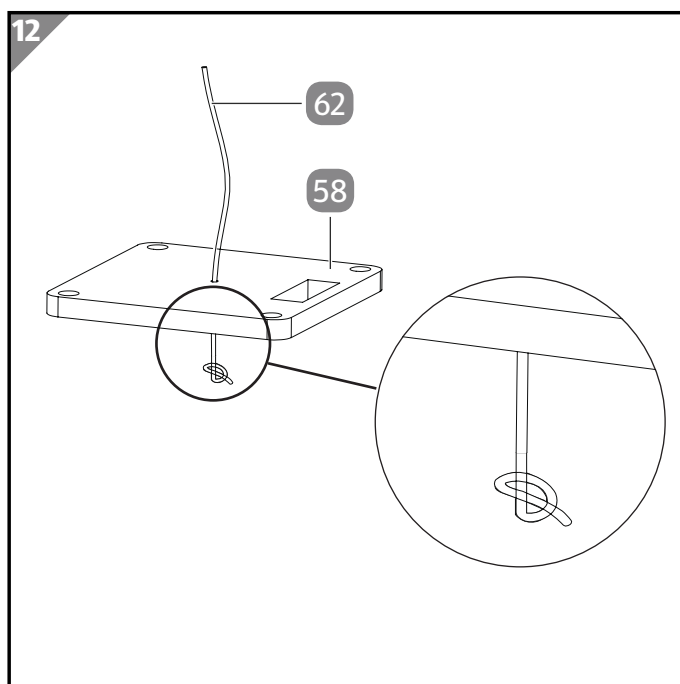

1. Inserire la corda **62** attraverso il soffitto dell'ascensore **58**.
2. Fissare la corda con un conto.

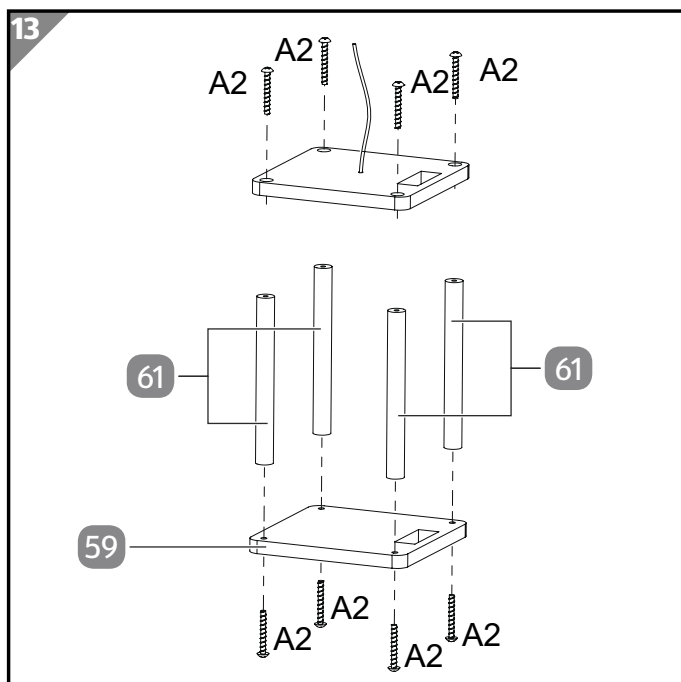

1. Avvitare le colonne per l'ascensore **61** al pavimento dell'ascensore **59** e al soffitto dell'ascensore con le viti A2.

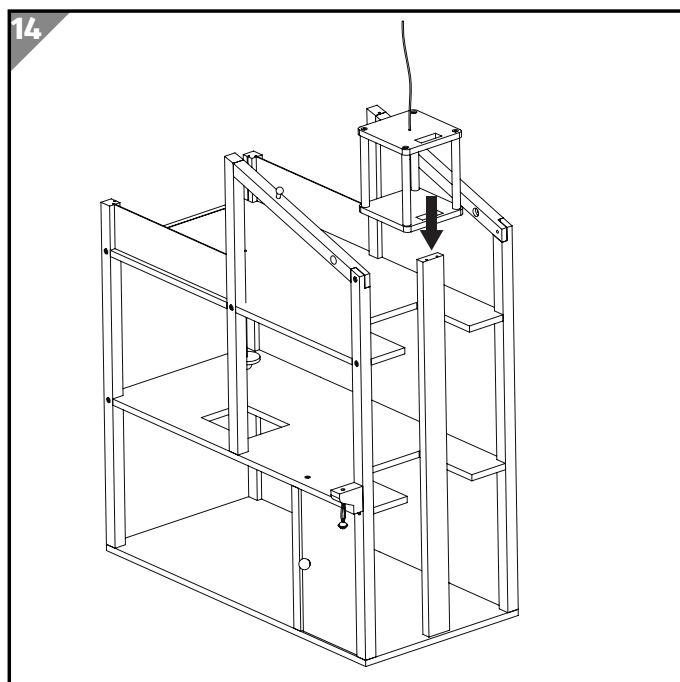

1. Posizionare l'ascensore sul montante dell'ascensore.

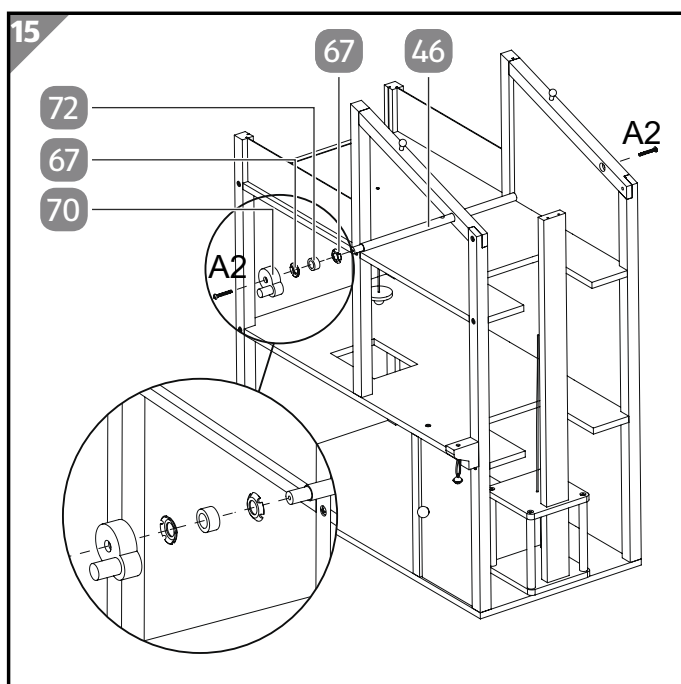

1. Inserire l'asse dell'ascensore **46** nella trave del tetto anteriore e avvitarlo alla trave del tetto posteriore.
2. Avvitare entrambi i fusibili per l'ascensore **67**, l'anello **72** e la manovella **70** sull'asse per l'ascensore con la vite A2.

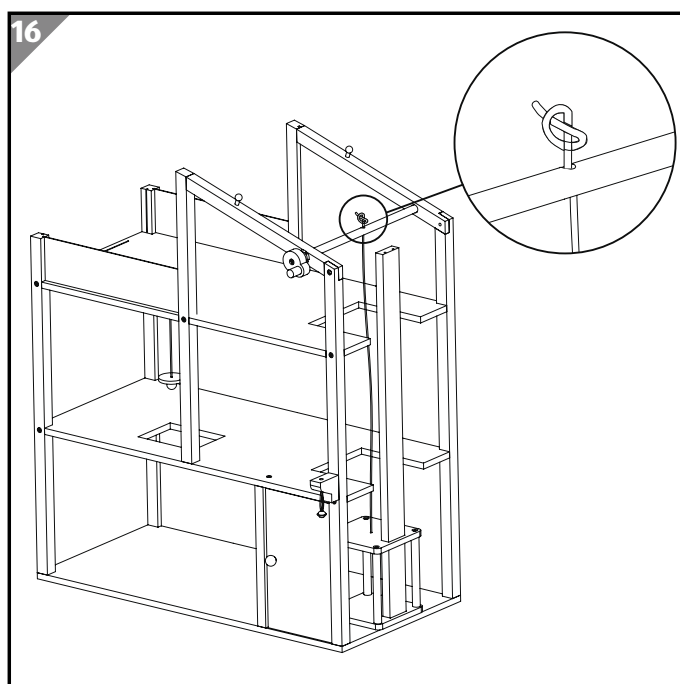

1. Infilare la corda attraverso l'asse dell'ascensore.
2. Fissare la corda con un conto.

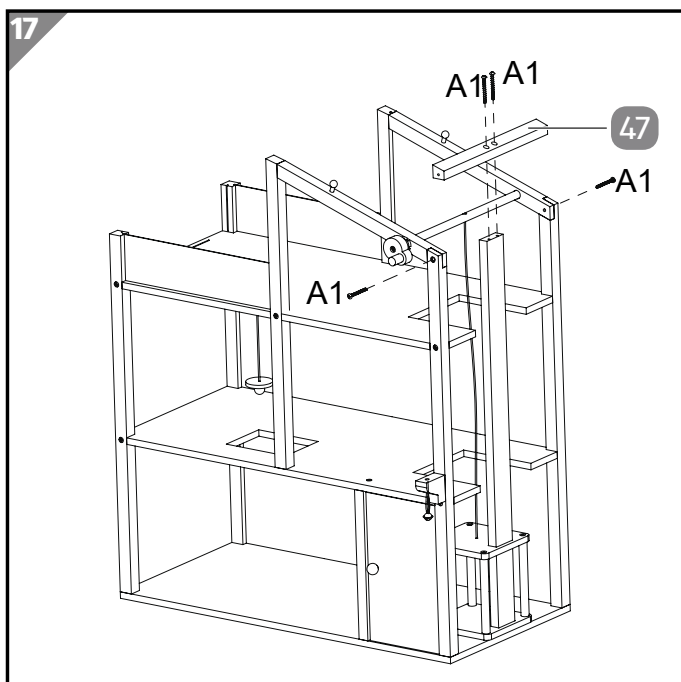

1. Posizionare la trave del soffitto dell'ascensore **47** sul montante dell'ascensore.
2. Avvitare la trave del soffitto con le viti A1.

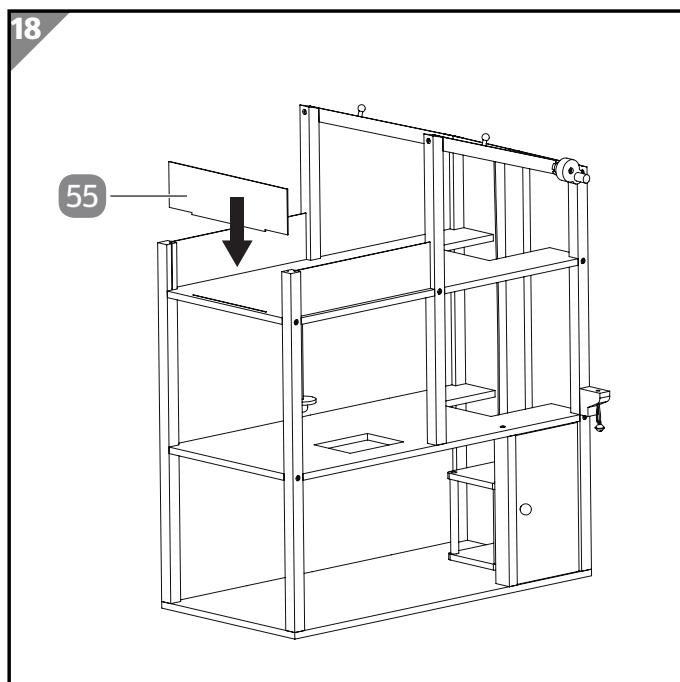

1. Inserire la parete della terrazza a sinistra **55** nella soletta del piano 2.

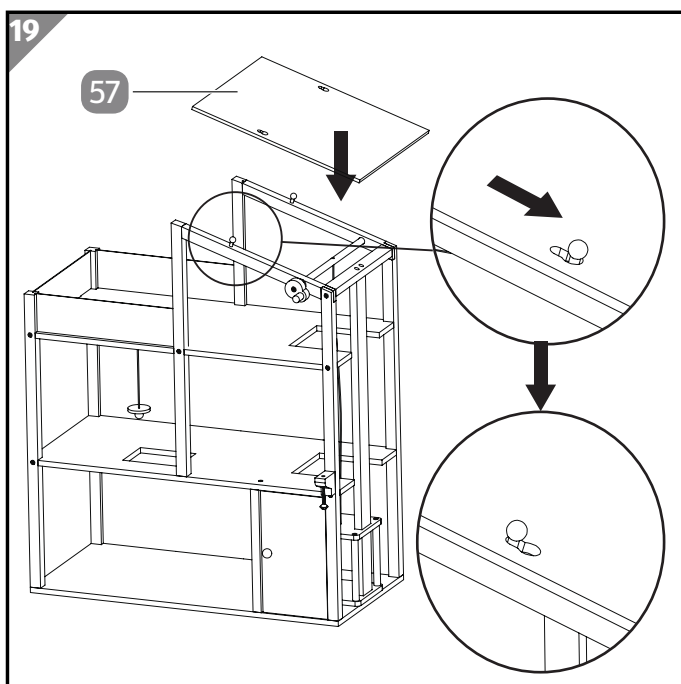

1. Posizionare il tetto **57** sulle travi del tetto.

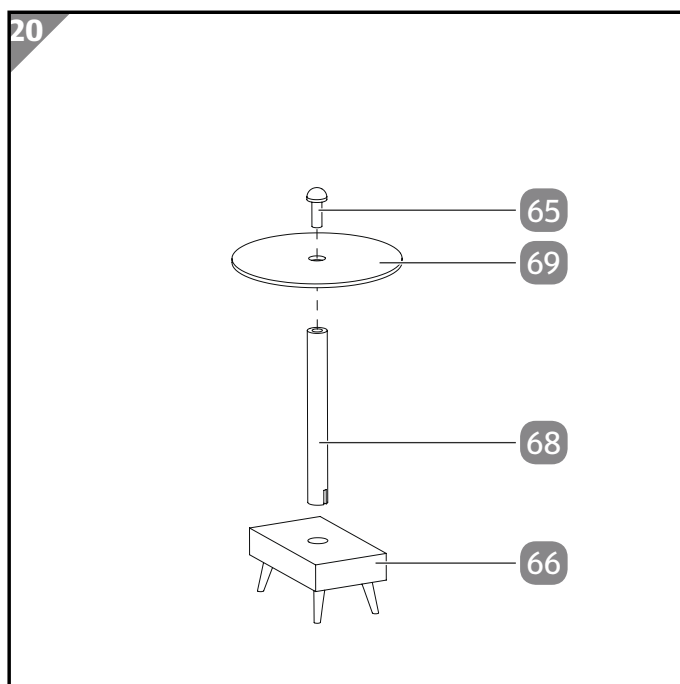

1. Montare le singole parti della panca da giardino con ombrellone.
2. Collocare gli arredi in dotazione negli appositi spazi.

Utilizzo

Rimuovere le strisce isolanti delle batterie

Prima di utilizzare la lampada da terra **20** per la prima volta, rimuovere le strisce isolanti delle batterie.

Sostituzione della batteria

1. Svitare la vite del coperchio del vano batteria della lampada da terra **20** con un cacciavite a stella.
2. Aprire il coperchio del vano batteria e rimuoverlo.
3. Rimuovere la vecchia batteria.
4. Inserire una batteria dello stesso tipo (vedere il capitolo "Dati tecnici") nel vano batteria. Assicurarsi che la polarità (+/-) sia corretta.
5. Per il rimontaggio seguire l'ordine inverso.

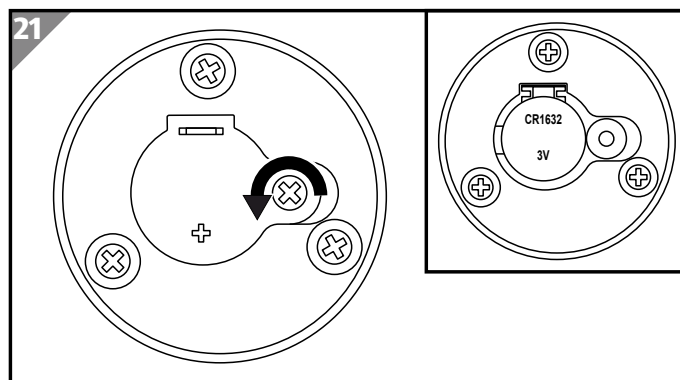

Pulizia

⚠ ATTENZIONE! AVVERTIMENTO!

Pericolo di danneggiamento!

La pulizia inadeguata può causare il danneggiamento del prodotto.

- Non utilizzare detergenti aggressivi né spazzole con setole metalliche o di nylon né pulire con oggetti taglienti o metallici, come ad esempio coltelli, spatole dure e simili, per non danneggiare le superfici.
- Non utilizzare nessuna idropulitrice ad alta pressione.
- Pulire il prodotto con un panno morbido e umido. Quindi asciugare accuratamente il prodotto.

Immagazzinamento

Conservare il prodotto pulito in un luogo pulito, asciutto, ben ventilato e lontano dalla portata dei bambini.

Dati tecnici

Dimensioni (L x P x A): circa 61,5 × 56 × 74 cm (con il giardino disposto davanti alla porta)

Batteria: CR1632, 3 V, litio

La batteria in dotazione non è ricaricabile.

Dichiarazione di conformità



È possibile richiedere la dichiarazione di conformità CE all'indirizzo riportato nella scheda di garanzia.

Smaltimento

Smaltimento dell'imballaggio



Smaltire l'imballaggio differenziandolo. Conferire il cartone e la scatola alla raccolta di carta straccia, avviare la pellicola al recupero dei materiali riciclabili.

Smaltimento del dispositivo usato

Applicabile nell'Unione Europea e in altri paesi europei con sistemi di raccolta differenziata.



Gli apparecchi usati non devono essere smaltiti tra i rifiuti domestici!

Se si prevede di non usare più il prodotto, **la legge obbliga l'utilizzatore a smaltirlo separato dai rifiuti domestici**, ad es. consegnandolo presso l'isola ecologica del Comune di residenza. Questo serve ad assicurare che gli apparecchi usati vengano riciclati correttamente, evitando così di danneggiare l'ambiente. Per questo motivo, gli apparecchi elettrici sono contrassegnati con i simboli sopraindicati.

Per lo smaltimento delle batterie e delle pile al litio incollare del nastro adesivo sui poli per evitare che vadano in cortocircuito. Un eventuale cortocircuito potrebbe causare un incendio o un'esplosione. Le batterie con un elevato contenuto di sostanze nocive sono contrassegnate dai seguenti simboli: Cd = Cadmio, Hg = Mercurio, Pb = Piombo, Li = litio



Questo simbolo indica che le batterie e le pile non devono essere smaltite insieme ai rifiuti domestici. I consumatori sono tenuti per legge a conferire separatamente batterie e pile.

Le batterie e le pile possono essere consegnate gratuitamente alla piattaforma ecologica del proprio comune/quartiere oppure al rivenditore in modo che possano essere smaltite in modo eco-compatibile e che si possano riciclare materie prime preziose. In caso di smaltimento errato, nell'ambiente potrebbero finire sostanze tossiche, nocive per le persone, gli animali e le piante. I dispositivi elettrici che contengono batterie e pile devono, se possibile, essere smaltiti separatamente. Conferire le batterie e le pile solo quando sono completamente scariche. Se possibile, utilizzare le batterie ricaricabili al posto di quelle monouso.



IT

Prodotto in: Cina

Produttore:

HANSON IM- UND EXPORT GMBH
HARCKESHEYDE 91-93
22844 NORDERSTEDT
GERMANY

ASSISTENZA POST-VENDITA

838507

La preghiamo di recarsi nel suo
punto vendita **ALDI**

11/2024