

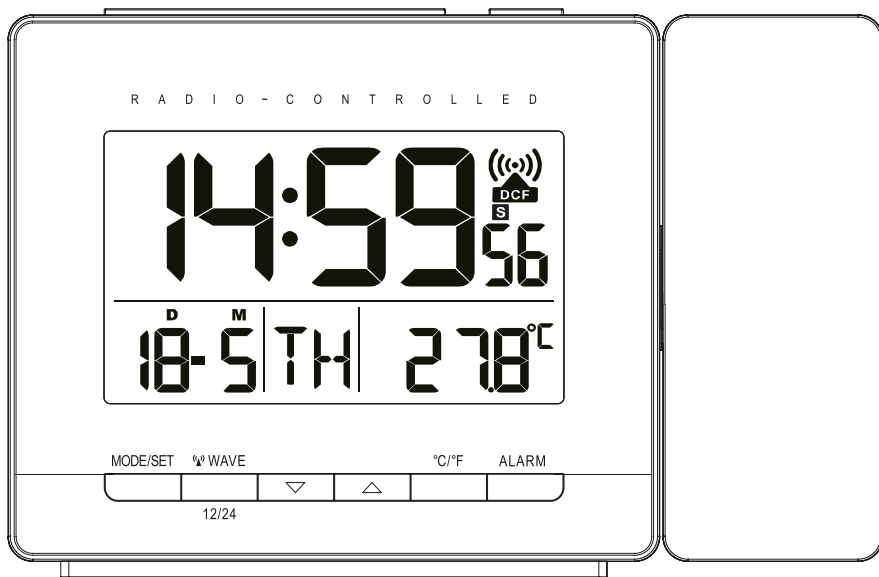

KRONTALER®

Rádiójel vezérlésű, kivetíthető óra



PC 1508-b | PC 1508-w | PC 1508-g

3

ÉV
JÓTÁLLÁS

ÜGYFÉLSZOLGÁLAT

837667

Kérjük forduljon a magyarországi
ALDI áruházakhoz.

A FOGYASZTÁSI CIKK TÍPUSA:
PC 1508-b, PC 1508-w, PC 1508-g 11/2024

HASZNÁLATI ÚTMUTATÓ



4061463575586 | 4061463575609 |
4061463575623

Tisztelt Ügyfelünk!

Köszönjük, hogy úgy döntött, hogy a mi széles kínálatunkból vásárol. Kérjük, a termék első használata előtt olvassa el a teljes használati útmutatót, különösen a biztonsági utasításokat. A használati útmutatót érdemes megtartani a későbbi használatához. Ha továbbadja a készüléket, akkor adja tovább ezt a használati útmutatót is. Ez a használati útmutató beszerezhető kérésre PDF-fájlként is, írjon az alábbi címre.

E-mail: jaxmotech-hu@sertronics.de

Tel: +36 1 4088778

Ez az útmutató elektronikus formátumban is letölthető:
www.jaxmotech.de/downloads.

Tartalomjegyzék

1	Biztonsági utasítások.....	5
2	Rendeltetésszerű használat	9
3	A doboz tartalma	9
4	Első üzembe helyezés	12
5	Kezelés	12
6	Tisztítás és ápolás.....	21
7	Tárolás	21
8	Műszaki adatok.....	22
9	Ártalmatlanítás	22

CE EU – Megfelelőségi nyilatkozat

A jelen használati útmutatóban leírt termék megfelel az összes vonatkozó harmonizált EU követelménynek.

Mi, a Jaxmotech GmbH ezennel kijelentjük, hogy a PC 1508-b/PC 1508-w rádióvezérlésű vetítőóra rádiórendszere megfelel a következő irányelveknek 2014/53/EU IRÁNYELVNEK.

A teljes megfelelőségi nyilatkozat megtalálható az interneten a www.jaxmotech.de/downloads címen.

Az ebben a használati útmutatóban található illusztrációk bizonyos részletekben eltérhetnek a készülék tényleges formatervezésétől, ill. előfordulhat, hogy a készülék időközben fejlesztésre került. Ilyen esetben is a leírt tényállást vegye alapul.

A gyártó fenntartja a jogot azokra a változtatásokra, amelyek nem befolyásolják a készülék működését.

Jelmagyarázat

Az alábbi piktogramok fordulnak elő a használati útmutatóban, a terméken vagy a csomagoláson.



A piktogramok hasznos kiegészítő tájékoztatást nyújtanak a beállítással vagy kezeléssel kapcsolatban.



Megfelelőségi nyilatkozat: Az ilyen jelzéssel ellátott termékek megfelelnek az Európai Gazdasági Térség összes alkalmazandó közösségi előírásának.



A termék egyenárammal működik.

1 Biztonsági utasítások

FONTOS BIZTONSÁGI UTASÍTÁSOK – OLVASSA EL FIGYELMESEN, ÉS ŐRIZZE MEG A KÉSŐBBI HASZNÁLATHOZ.

A termék első használata előtt alaposan olvassa el a teljes biztonsági utasítást. Az ott található információk a felhasználó egészségének a védelmét szolgálják. A biztonsági utasítások be nem tartása súlyosan károsíthatja az egészséget, és legrosszabb esetben halálhoz vezethet.

VESZÉLY!

Olyan veszélyes helyzetre utal, amelyet ha nem hárít el, közvetlen élet- és egészségveszélyt eredményez.

FIGYELMEZTETÉS!

Olyan veszélyes helyzetre utal, amelyet ha nem hárít el, elképzelhető, hogy közvetlen élet- és egészségveszélyt okozhat.

VIGYÁZAT!

Olyan veszélyes helyzetre utal, amely, ha nem kerül el, közepes

vagy kisebb sérülést okozhat.

TUDNIVALÓ!

Olyan veszélyes helyzetet jelez, amelyet, ha nem hárít el, a berendezés károsodásához vezethet.

A használati utasítás tartsa olyan helyen, ahol mindig kéznél van szükség esetén. A balesetek és a termék megrongálódásának elkerülése érdekében szigorúan be kell tartani minden utasítást.

FIGYELMEZTETÉS!

Veszélyes lehet a gyerekekre és a csökkent fizikai, érzékszervi vagy szellemi képességekkel rendelkező személyekre (pl. mozgáskorlátozottak, csökkent fizikai és szellemi képességű idősök) vagy tapasztalatlan, ismerethiányos egyénekre (pl. nagyobb gyerekek).

- A kivetíthető órát gyerekek 8 éves koruktól használhatják; az olyan személyek, akik nincsenek fizikai, érzékszervi vagy mentális képességeik teljes birtokában, illetve akik nem rendelkeznek a szükséges tapasztalattal

és tudással, csak felügyelet mellett használhatják, illetve akkor, ha az óra biztonságos használatát elmagyarázták nekik, és ők megértik a használatból adódó veszélyeket.

- A kivetíthető órával nem játszhatnak gyerekek.
- A gyerekek felügyelet nélkül nem végezhetnek tisztítást és karbantartást.
- Ne engedje a gyerekeket játszani a csomagolóanyagokkal, ezeket inkább azonnal ártalmatlanítani kell. **FULLADÁSVESZÉLY!**
- Tartsa távol a gyerekektől a hálózati adaptert.

FOJTÁSVESZÉLYES!

⚠ VIGYÁZAT!

Robbanásveszély és égési sérülések veszélye!

Az elemek helytelen kezelése sérülést okozhat.

- Kizárólag azonos vagy az eredetivel egyenértékű típusra cserélhető (lásd Műszaki adatok).
- Ne tölts fel vagy ne reaktiválja az elemeket.
- Az elemek behelyezésekor ügyeljen a megfelelő polarításra (+/-).
- Szükség esetén tisztítsa meg az

elemet és a készülék érintkezőit.

- Nem szabad szétszedni az elemeket, és hűvös, száraz helyen kell tárolni őket. Az elemeket nem szabad rövidre zárni.
- Az elemeket nem szabad túlságosan nagy hőmérsékletnek (pl. közvetlen napsugárzásnak) kitéteni, és nem szabad őket tűzbe dobni. Az elemeket nem szabad nagyon alacsony légnyomású környezetben tárolni.
- Ha az elemeket tartó rekesz nem zárható be, akkor az órát nem szabad tovább használni.
- Kerülni kell, hogy az elemfolyadék érintkezzen a szemmel vagy a nyálkahártyával. Ha mégis megtörténik az érintkezés, akkor tiszta vízzel alaposan öblítse ki a kérdéses területet, majd forduljon azonnal orvoshoz.
- Az elem életveszélyes lehet. Az elemeket ezért úgy kell tartani, hogy kisgyerekek ne férjenek hozzá. Ha valaki lenyeli az elemet, vagy az más módon a testébe kerül, akkor azonnal orvosi segítséget kell kérni.
- Ha az elemek lemerültek, ki kell venni őket az elemtartóból. Előfordulhat, hogy kifolyik az

elemből a folyadék. Távolítsa el az elemet továbbá akkor is, ha – hosszabb ideig nem használja, – és mielőtt a cikket kidobja.

⚠ VESZÉLY!

Áramütés veszélye!

A nem megfelelő kezelés, a hibás csatlakoztatás vagy a túl nagy hálózati feszültség áramütéshez vezethet. Ellenőrizni kell, hogy a típus táblán megadott adatok megfelelnek-e a konnektor hálózati feszültségének.

- Kizárólag SELV tápegységet szabad használni.
- Safety Extra Low Voltage olyan feszültséget jelöl, amely annyira alacsony, hogy még közvetlen érintés esetén sem áll fenn a túlzott testáram veszélye sem normál üzemmódban, sem egyszeri hiba esetén.
- Ha a termék vagy a hálózati adapter hibás, vagy sérültnek látszik, ne vegye használatba.
- Soha ne húzza ki a kábelnél fogva a konnektorból a hálózati adaptert.
- Üzemzavar esetén kapcsolja ki a terméket, és válassza le a hálózati adaptert az áramellátásról.

- Soha ne nyissa ki a termék vagy a hálózati adapter burkolatát.
- Ha a hálózati adapter megrongálódik, akkor csak azonos típusú dugaszolható hálózati tápegységre szabad kicserélni. Forduljon a szervizcsapatunkhoz.
- Ha a terméket hosszabb ideig nem használja, válassza le az elektromos hálózatról.
- Ne dugjon semmilyen tárgyat a készülék nyílásaiba. Előfordulhat, hogy ilyenkor feszültség alatt álló alkatrészeket is megérint. **ÁRAMÜTÉS VESZÉLYE!**
- A konnektor maradjon mindig könnyen megközelíthető, hogy vészhelyzetben gyorsan ki lehessen húzni a hálózati adaptert.
- A hálózati adapter kábelét úgy kell elvezetni, hogy ne tudjon benne senki megbotlani.
- Nem szabad megtörni vagy összenyomni a hálózati adapter kábelét.
- Tartsa távol a dugaszolható tápkábelét a forró felületektől és éles szélektől.
- A terméket és a hálózati adaptert nem szabad megváltoztatni.
- Ne helyezze a terméket nedves

beltéri helyiségekbe (pl. fürdő, szauna vagy hasonló).

- Ne nyúljon a vízbe esett elektromos készülékekhez.
- Soha ne merítse a terméket vagy a hálózati adaptert vízbe vagy más folyadékba.
- Ne kezelje a terméket és a hálózati adaptert nedves kézzel.

TUDNIVALÓ!

Kárveszély!

A kivethető óra helytelen kezelése károsodást okozhat.

- A kivethető órát csak száraz, beltéri helyiségekben szabad felállítani.
- A terméket nem szabad erőteljes hőmérséklet-változásoknak kitenni, mert a lecsapódó pára tönkretetheti az óraművet.
- Óvni kell a kivethető órát a szélsőséges hőtől, napfénytől és portól, valamint mágneses mezőtől, vegyszerektől és mechanikus súrlódásoktól.
- Az órát ne helyezze nyílt láng, pl. gyertya közvetlen közelébe.
- Az órát nem szabad leejteni, ill. erős ütésnek kitenni.

- Ne merítse a kivethető órát vízbe vagy más folyadékba, és óvja a nedvességtől.

2 Rendeltetészerű használat

A kivethető óra megjeleníti az időt, a dátumot és a szobahőmérsékletet, kivetheti az időt, a hőmérsékletet vagy az ébresztési időt a falra vagy a mennyezetre, és ébresztőóráként is használható.

A rádiójel vezérlésű, kivethető óra kizárólag magánhasználatra szolgál, és nem alkalmas kereskedelmi célú felhasználásra. A kivethető óra nem játékszer. A kivethető órát a használati útmutatóban leírtaknak megfelelően kell használni.

Bármely más vagy egyéb használat nem rendeltetészerű használatnak minősül, és anyagi károkat okozhat. Sem a gyártó, sem a kereskedő nem vállal felelősséget a nem rendeltetészerű vagy helytelen használatból eredő károkért.

3 A doboz tartalma

- Rádiójel vezérlésű, kivethető óra
- Hálózati adapter
- 2 db 1,5V AAA LR03 elem
- Jótállás

Részek és kezelőelemek

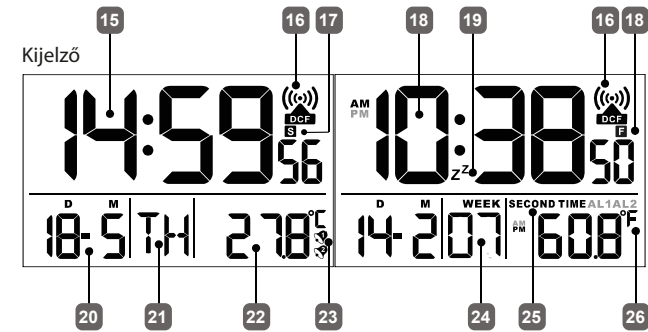
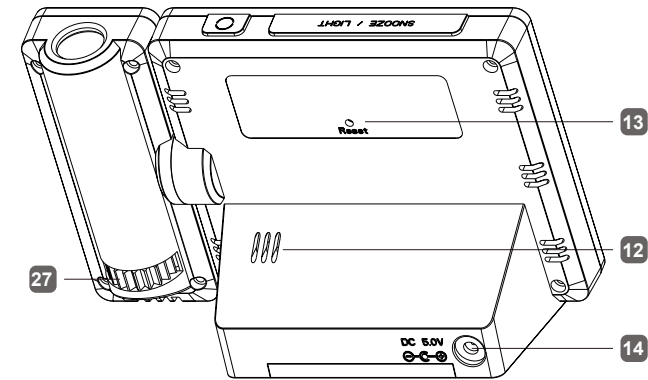
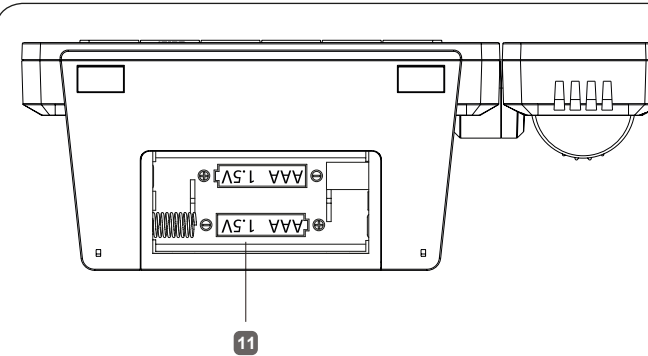
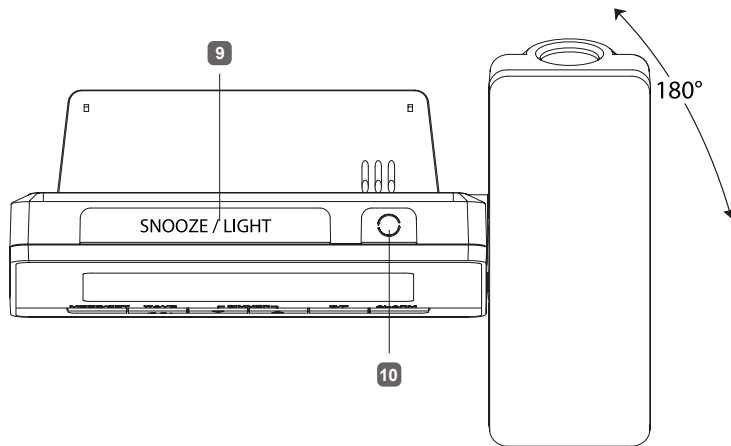
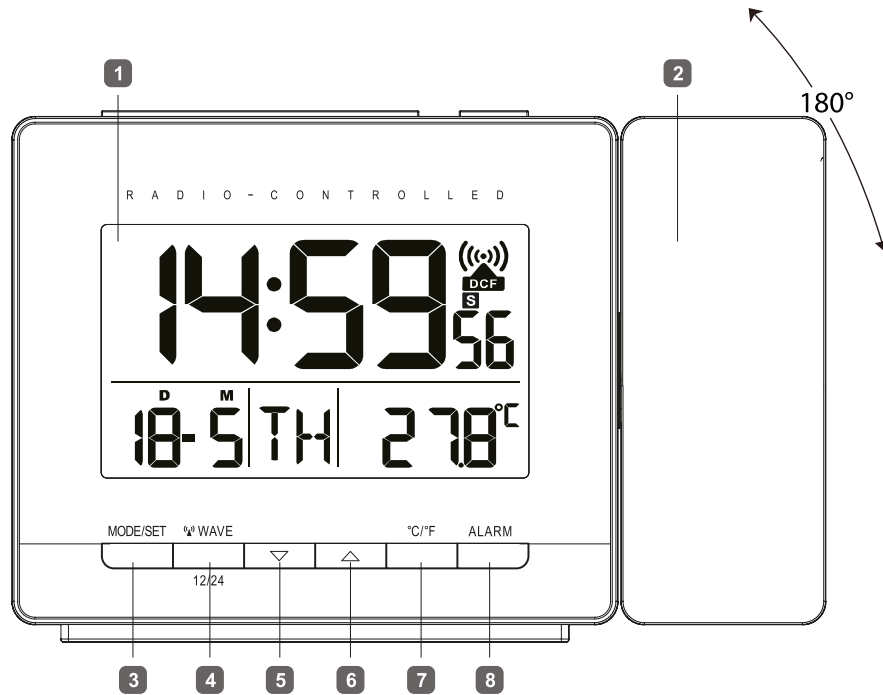

- 1 Kijelző
- 2 Vetítőkar
- 3 MODE / SET gomb
- 4 (WAVE) WAVE; 12 / 24 gomb
- 5 ▼ DIMMER / LE gomb
- 6 ▼ DIMMER / FEL gomb
- 7 °C / °F gomb
- 8 Alarm gomb
- 9 Fény / Kivetítés/ Szundi gomb; Kivetítés: HIGH/LOW/ OFF
- 10 Kivetítés: 180°/360°; idő/ hőmérséklet
- 11 Elemtartó
- 12 Ébresztés hangszórója
- 13 RESET gomb
- 14 Hálózati adapter csatlakozója
- 15 Időpont
- 16 Rádiójel
- 17 Nyári időszámítás
- 18 Időzóna
- 19 Szundi ikon, szundi aktív
- 20 Dátum
- 21 Nap a héten
- 22 Hőmérséklet °C
- 23 Ébresztés BE
- 24 Naptári nap
- 25 Második idő
- 26 Hőmérséklet °F
- 27 Forgókerék a fókuszhoz

4 Első üzembe helyezés

A doboz tartalmának ellenőrzése

1. Szedje ki az összes alkatrészt a csomagolásból, és vegye le a védőfóliát.
2. Ellenőrizze, hogy a kivetíthető órán nincs-e sérülés. Ha igen, akkor ne használja. Forduljon a szervizközponthoz. Az elérhetőség a jótálláson található.
3. Ellenőrizze, hogy minden alkatrész megvan-e.

5 Kezelés

A termék biztonságos felállítása

A terméket stabil és egyenes felületen kell felállítani. A termék nem alkalmas magas páratartalmú helyiségekben (pl. fürdőszobákban) való használatra.

Figyeljen arra,

- hogy a terméket ne tegye ki közvetlen hőforrás (radiátor) hatásának;
- hogy a terméket ne érje közvetlen napsugárzás;
- hogy elkerülje a fröccsenő és csöpögő vízzel való érintkezést (ne tegyen folyadékkal töltött tárgyakat, pl. vázát, rá a termékre vagy a termék mellé);
- hogy a termék mellett közvetlenül nem legyen mágneses mező (pl. hangszóró);
- hogy ne kerüljenek idegen testek a termékbe;
- hogy soha ne legyen gyertya vagy nyílt láng a termék közelében a tűz terjedésének megelőzése érdekében.

TUDNIVALÓ!

A készülék üzemelhet hálózatról vagy elemről. A kijelző folyamatos, állandó kivetítéséhez és a háttérvilágításhoz a készüléket csatlakoztatni kell a hálózathoz.





Hálózati üzemmód

Kösse össze a készüléket a hálózati adapterrel a hálózati adapter (14) konnektorhoz való csatlakoztatásával.

Elemes üzemmód

1. Húzza le a védőfóliát a kivetíthető óra kijelzőjéről (1).
2. Nyissa ki a készülék hátoldalán lévő elemtartót (11), és tegyen bele két db 1,5 V-os AAA R03/LR03 elemet, de figyeljen a +/- pólusra. Zárja be az elemtartót (11).
3. Hangjelzés hallatszik az elemek behelyezése után. Felvillan a teljes LCD kijelző.

Rádiójel vételle

1. A kivetíthető óra megkeresi a rádió DCF frekvenciajelét. Villog a kijelzőn a DCF rádiójel  (16). 3–10 percig szokott tartani az idő automatikus beállítása. Az idő kód sikeres vétele után a DCF rádiójel  (16) folyamatosan világít.
2. Sikertelen vétel esetén, nyomja meg és tartsa lenyomva három másodpercig a  **WAVE; 12/24 óra gombot (4)** a vétel manuális aktiválásához.
3. A vétel megszakításához nyomja meg háromszor a  **WAVE; 12/24 óra gombot (4)** három másodpercig. Kialszik a DFC rádiójel  (16).
4. Elemes üzemmódban, hálózati csatlakozás nélkül, rövid időre bekapcsolható a háttérvilágítás és a vetítés a **SNOOZE/LIGHT gomb (9)** megnyomásával.

5. Ha a készülék nem működne, akkor a **RESET gomb (13)** megnyomásával visszaállíthatók a gyári beállítások.

TUDNIVALÓ!

A rádiójel hálózati üzemmódban való vételkor ki van kapcsolva az állandó kivetítés. A vételi művelet közben nem lehet manuális beállításokat végezni. A kivetítés és a kijelző háttérvilágítása kb. 5 másodpercre kapcsolható be.

Kérjük, ne mozgassa a terméket vétel közben.

A termék naponta 02:00 és 03:00 óra között szinkronizálja a belső időt. Ha sikertelen a vétel, akkor 05:00 és 06:00 órakor a kísérlet megismétlődik. Ha az időjel vétele sikertelen marad, akkor állítsa be az időt saját maga.

Az időjel sikeres vétele esetén a rádiójel  (16) folyamatosan világít, és automatikusan be lesz állítva az idő (15), a dátum (20) és a hét napja (21). Nyári időszámításkor a kijelzőn balra a rádiójel alatt S betű (17) látható.

Váltás nyári és téli időszámítás között

Az átállítás nyári időszámításról téli időszámításra vagy fordítva automatikus megfelelő vételi viszonyok esetén.



Rádiójel vételének újraindítása

Tartsa lenyomva a  **WAVE; 12/24 óra gombot (4)** kb. 3 másodpercig, ha szeretné saját maga újraindítani a rádiójel vételét.



Villogni kezd a kijelzőn a rádiójel  (16). A művelet 3–10 percig szokott tartani.

Ha a rádiójel vétele sikertelen, akkor az időt saját magának kell beállítania.

A rádiójel kikapcsolása

A rádiójel vételét saját maga is kikapcsolhatja, ha lenyomva tartja a  **WAVE; 12/24 óra gombot (4)** kb. 3 másodpercig. A rádiójel kialszik a kijelzőn  (16).



Nyomja meg és tartsa lenyomva a  **WAVE; 12/24 óra gombot (4)** kb. 3 másodpercig újfent. Kialszik a kijelzőn  (16) a rádiójel.

TUDNIVALÓ!

Vételi zavar

A DCF77 rádiójelet Frankfurt am Main környékéről sugározzák, és a Frankfurt am Main körüli kb. 2000 km-es területen fogható. Vannak azonban olyan zavarforrások, amelyek jelentősen akadályozhatják a vételt. Ha a rádiójel vétele nem elég jó, tegye át a terméket egy másik helyre, és gondoljon arra is, hogy a számítógép, telefon, rádió és TV közepében elektromágneses előfordulhat olyan sugárzás, amely zavarhatja a DCF77 rádiójel vételét. A rádiójel vételét zavarhatja más is, ilyen tényező lehet az épületek erős szigetelése (fém épületelemek), magas hegyek vagy légköri zavarok. Szükség esetén cseréljen elemet.

Automatikus alapkijelzés a DCF jel sikeres vétele után

A DCF jel sikeres vétele után a következő alapinformációk jelennek meg:





A D betű mellett megjelenik az aktuális nap dátuma, az M betű mellett pedig az aktuális hónap, tőle jobbra pedig a hét aktuális napjának a rövidítése. A rövidítés nyelve alapértelmezés szerint angol, de ez módosítható (lásd a Napnevek megjelenítése különböző nyelveken c. részt). A hétköznapok megjelenítése átállítható a naptári hét megjelenítésére is (lásd a Hét napjai/naptári hét megjelenítése c. részt). Az idő alapértelmezés szerint 24 órás formátumban jelenik meg. Ez módosítható a 12 órás formátumra. A PM rövidítés (latinul: postmeridieum = délután) rövidítés déli 12:00 és 23:59 között látható. Az AM rövidítés (latinul: antemeridieum = délelőtt) rövidítés éjjel 00:00 és 11:59 között látható.

Ez az alapkijelzés csak akkor jelenik meg, ha van DCF vétel. A szobahőmérséklet az idő alatt tizedesjegyekkel jelenik meg. Az előre beállított hőmérsékleti egység Celsius-fok, amely módosítható Fahrenheit-fokra (lásd a Hőmérséklet kijelzése c. részt).

A dátum és az idő manuális beállítása

1. Nyomja meg és tartsa lenyomva a **MODE/SET gombot (3)** az alapkijelzőn kb. 3 másodpercig. Villogni kezd az évszám, az érték a **▲ (6)** vagy **▼ (5)** segítségével állítható be.
2. Erősítse meg a bevitt a **MODE/SET gomb (3)** megnyomásával.
3. Ugyanígy állítsa be a hónapot, a napot, az órákat és a percekét.
4. Ha a beállítási üzemmódban szeretné kikapcsolni a DCF vételt, nyomja meg a **▲ (6)** vagy **▼ (5)** gombot.

Ha a DCF vétel aktiválva van, akkor a saját maga által beállított időt a DCF idő felülírja, amint a jelet sikeresen fogadja készülék. Háromféle jelvétel van:

- Aktív vétel: villog a DCF jel  (16)
- Jó vétel: gyakran megjelenik a DCF jel  (16)
- A vételi funkció ki van kapcsolva: Nem látható a kijelzőn a DCF rádiójel  (16)

TUDNIVALÓ!

Gyors beállítás

A numerikus értékek kézi beállításakor a megfelelő gombok megnyomásával és lenyomva tartásával használható a gyors beállítás. Ha 30 másodpercen belül nem nyomja meg a gombot, a készülék automatikusan kilép a beállítási módból.

Időzóna kézi beállítása

Nyomja meg röviden a gombot **▲ (6)** a közép-európai idő és a saját maga által beállított időzóna F (18) közötti választáshoz.



TUDNIVALÓ!

Ha olyan országban tartózkodik, ahol az aktuális idő a DCF jel vétele ellenére eltér, használja az időzóna-beállítást, ha azt szeretné, hogy az óra az alapbeállítástól eltérő időzónát (UTC + 1 = közép-európai idő) mutasson.

1. Nyomja meg és tartsa lenyomva a **MODE; SET gombot (3)** kb. 3 másodpercig. Villogni kezd az óra, az érték a **▲ (6)** vagy **▼ (5)** segítségével állítható be (+9/-9).
2. Erősítse meg a bevitt a **MODE/SET gomb (3)** megnyomásával.
3. Most újra kell indítani a készüléket. A termék továbbra is fogadja a DCF77 rádiójelét, de a módosított időt fogja mutatni (pl. 1 órával kevesebbet).

Kézi beállítás: második idő
Beállítható egy második idő.

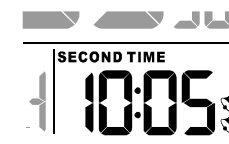

1. Nyomja meg háromszor röviden a **MODE/SET gombot (3)**, így a második idő (25) kijelzőjére ugrik.
2. Nyomja meg és tartsa lenyomva a **MODE/SET gombot (3)** kb. 3 másodpercig. Villogni kezd az időpontnál az óra kijelzése, és i. beállítható az óra a **▲ (6)** vagy **▼ (5)** gombbal.
3. Erősítse meg a bevitt a **MODE/SET gomb (3)** megnyomásával.
4. A percekét ugyanígy kell beállítani.

A 12/24 óra kijelzése

Nyomja meg a ⁽⁴⁾ **WAVE**; **12/24 óra gombot (4)** az alapkijelzőn a 12 órás vagy 24 órás formátum kiválasztásához. 12 órás formátumban az AM vagy PM rövidítés is megjelenik a kijelzőn.

Hétköznapok/naptári hét megjelenítése

Nyomja meg röviden a gombot ⁽⁵⁾ a hétköznapok (21) vagy a naptári hét (24) megjelenítése közötti választáshoz.

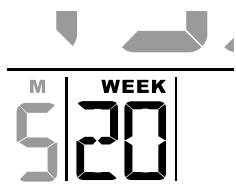

Napnevek megjelenítése különböző nyelveken

A billentyű lenyomásával és nyomva tartásával ⁽⁵⁾ megnyomásával a következő nyelvek választhatók beállítható:

- DE – német
- FR – francia
- IT – olasz
- SP – spanyol
- EN – angol

Amint a kívánt nyelv megjelenik a kijelzőn, engedje fel a gombot ⁽⁵⁾ gombot.



Hőmérséklet-kijelző

Nyomja meg a °C/°F gombot (7), ha szeretne választani a Celsius (°C) (22) vagy a Fahrenheit (°F) (26) között.

Ébresztés

Az órán két ébresztési időpont állítható be: 1. ébresztés – AL1 ⁽⁹⁾ és 2. ébresztés – AL2 ⁽⁹⁾.

1. Nyomja meg röviden az **MODE/SET gombot (3)**, ha az 1. ébresztés AL1 beállítási üzemmódjára szeretne ugrani. A kijelzőn megjelenik az ébresztés ikon AL1, ill. látható az ébresztési idő, ez 06:00 (alapértelmezés szerint) vagy a legutóbb megadott időpont.
2. Nyomja meg kétszer a **MODE/SET gombot (3)** az AL2 riasztás beállítási módba való átváltáshoz. A kijelzőn megjelenik az AL2 riasztási szimbólum és a riasztás ideje, amely 08:00 (alapértelmezett) vagy az utoljára beállított idő.

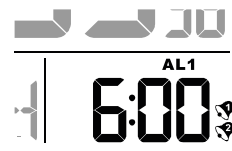

3. Nyomja meg és tartsa lenyomva az **MODE/SET (3)** gombot kb. 3 másodpercig. Villogni kezd az AL1, az 1. ébresztés időpontkijelzése.
4. A beállításhoz nyomja meg a **▲ (6)** vagy **▼ (5)** gombot, majd erősítse meg a beállítást az **MODE/SET (3)** gomb megnyomásával.
5. Ugyanígy állíthatók be a percek, ill. az AL2 ébresztési idő.

Ébresztés be- és kikapcsolása

1. Nyomja meg az **ALARM gombot (8)**, ha szeretné aktiválni az 1. ébresztést.
2. Nyomja meg újra az **ALARM (8) gombot**, ha aktiválni szeretné a 2. ébresztést.
3. Nyomja meg újra az **ALARM (8) gombot**, ha aktiválni szeretné az 1. és 2. ébresztést.
4. Ha szeretné kikapcsolni az ébresztést, akkor nyomja meg újra az **ALARM gombot (8)**. Az ébresztés kikapcsolása után az ébresztés ikon eltűnik, és ismét megjelenik a dátum.
5. Az ébresztés a beállított időben megszólal, és 20 másodpercenként háromszor növeli a frekvenciát. Bármelyik gomb megnyomására kikapcsol az ébresztés (kivéve a **SNOOZE/LIGHT (9)** gombot), de a következő napon ugyanabban az időpontban automatikusan megint bekapcsol.

Ha az ébresztés nem lesz kikapcsolva, akkor 4 perc múlva magától leáll, de a következő napon ugyanabban az időpontban bekapcsol újra.

Szundi funkció (SNOOZE)

Amikor az ébresztő megszólal, érintse meg a készülék tetején lévő **SNOOZE/ LIGHT gombot (9)**. A kivetítő és a háttérvilágítás a kijelzőn rövid időre bekapcsol.

A kijelzőn villog a Zz (19) jelzés és a harang ikon (23).

Az ébresztés átmenetileg kikapcsol, de magától újra megszólal 5 perc múlva. Aktiválhatja a szundi funkciót a szundi funkciót korlátlanul újra és újra aktiválhatja.



Kivetítés

Ez a készülék lehetővé teszi, hogy az időt, a hőmérsékletet vagy az ébresztési időt kivetítse bármilyen sík felületre, pl. egy lehetőleg sötét szoba falára. A vetítési felület előlről hátrafelé 180°-ban dönthető.

A maximális vetítési távolság 3 m.

A kivetített kijelzés tisztasága javítható a gyújtótávolság beállításával, ehhez használja a forgókereket (27).

Vetítési kijelző

Nyomja meg az **SNOOZE/ LIGHT gombot (9)**, ha szeretné aktiválni a kivetítést. Ha kb. 3 másodpercig megnyomja a **180°/360°; TIME/TEMP gombot (10)**, akkor lapozni tud az idő, és az ébresztés kijelzése között.

A vetített kijelző elforgatása

Ha a kivetítés aktiválva van, akkor nyomja meg a **180°/360°; TIME/TEMP gombot (10)**, ha szeretné elforgatni a kivetített számjegyeket, ez 180°-os lépésekben lehetséges.

Állandó kivetítés

⚠ TUDNIVALÓ!

Állandó kivetítés esetén a terméket külső áramforráshoz kell csatlakoztatni a hálózati adapterrel. Fontos! Ellenőrizze, hogy a feszültség ne legyen nagyobb, mint 240 V. Különben megrongálódhat a készülék.

Kivetítés rövid időre elemes üzemmódban

Ha rövid időre aktiválni szeretné a háttérvilágítást és kivetítést, akkor nyomja meg a **SNOOZE/LIGHT gombot (9)**.

Ha megszólal az ébresztés, akkor a készülék tetején lévő **SNOOZE/LIGHT gomb (9)** megérintésével rövid időre aktiválódik a kivetítés és a kijelző háttérvilágítása.

A háttérvilágítás fényereje

Ez a készülék háromféle fényerőt használhat a háttérvilágításhoz.

- Alapértelmezés szerint nagy fényerő van beállítva.
- Nyomja meg még egyszer a **SNOOZE/ LIGHT gombot (9)** egyszer, ha közepes fényerőre szeretne váltani.
- Nyomja meg még egyszer a **SNOOZE/ LIGHT gombot (9)** kétszer, ha szeretné kikapcsolni a háttérvilágítást és a kivetítőt.

6 Tisztítás és ápolás

⚠ VESZÉLY!

Áramütés veszélye!

A kivetíthető óra karbantartás előtt válassza le a készüléket az elektromos hálózatról. A készüléket nem érheti nedvesség. Ne érje sem csöpögő, sem kifröccsenő víz.

Az órát puha és benedvesített törülköendővel lehet áttörölni. A tisztításhoz semmi esetre se használjon oldószereket, súrolószereket, kemény sörtéjű keféket, fém vagy éles tárgyakat.

7 Tárolás

Ha a kivetíthető órát hosszabb ideig nem használja:

1. Vegye ki az elemeket.
2. A kivetíthető órát száraz, portól védett helyen tárolja, ahol nem érheti károsodás.

8 Műszaki adatok

Rádiójel vezérlésű, kivetíthető óra

- DCF77 rádiójel, frekvencia: 77,5 kHz
- A termék méretei: kb. 141 x 91 x 50 mm
- Nettó tömeg: kb. 143 g (elem nélkül)
- Bemenet: 1,5V AAA R03/LR03 x2 = 3 V
- A tárolás hőmérsékleti feltételei: -10° és 60° között.
- Üzemeltetés két db 1,5V-os AAA R03/LR03 elemmel 
- Üzemeltetés hálózati adatterről, modell: XY06J-0501 000Q-EW

Hálózati adapter

- Modell: : XY06J-0501 000Q-EW
- Gyártó: XING YUAN Electronic Co.,Ltd.
- A termék méretei: kb. 36 x 61 x 50 mm
- Nettó tömeg: kb. 53 g
- Kábelhossz: kb. 1,5 m
- Bemenet: 100-240V~, 50/60 Hz, 0,3 A Max
- Kimenet: 5,0 V  1,0A, 5,0W 
- Áramfogyasztás nullterhelésnél: 0,09 W
- Védelmi osztály: II 
- Védetség fokozat: IP20
- Üzemi hőmérséklet-tartomány: 0° és 50° között.
- A tárolás hőmérsékleti feltételei: -40° és 90° között.

A műszaki változtatások jogát fenntartjuk!

9 Ártalmatlanítás

1. Kicsomagolásakor feltétlenül ügyeljen arra, hogy a csomagolás részei (polietilén zacskók, polisztirol darabkák) ne kerüljenek gyermekek kezébe.
FULLADÁSVESZÉLY!
2. A régi és már nem használt termékeket a megfelelő újrahasznosító központban kell leadni. Soha ne tegye ki nyílt lángnak.
3. A régi készülékek nem tekinthetők nem hasznosítható hulladéknak. Számos értékes nyersanyag újrahasznosítható környezetbarát ártalmatlanítással.
4. Elektromos termékek hulladéklerakóban vagy szeméttelpeken való elhelyezésekor egészségre veszélyes anyagok kerülhetnek a talajvízbe. Az ilyen anyagok így bejutnak a táplálékláncba, és károsítják egészségét és jólétét.
5. Mielőtt leselejtezné a régi készüléket, először győződjön meg arról, hogy az nem működik!
6. A termékben felhasznált anyagok újrahasznosíthatók, és megfelelő információkkal vannak ellátva. Régi készüléke vagy annak anyagai és csomagolása megfelelő ártalmatlanításával jelentős mértékben hozzájárul környezetünk védelméhez.
7. A csomagolóanyagot a lakóhelye szerinti helyi előírásoknak megfelelően a megfelelő tartályokba dobja.
8. Ha nincs megfelelő hulladékgyűjtő edény az Ön lakóterületén, vigye el ezeket az anyagokat a megfelelő település gyűjtőhelyére.

9. Részletesebb információkat szakkereskedőjétől vagy a helyi hulladéklerakótól kaphat.



A csomagolást szétválogatva tegye a hulladékba. A kartont és papírt a papír, a fóliát a műanyag szelektív hulladékgyűjtőbe tegye.



Az áthúzott hulladéktartó szimbóluma az elektromos/elektronikus berendezések külön ártalmatlanításának szükségességét jelzi. Az európai szabályozás szerint az elektromos és elektronikus készülékek már nem minősülnek normál háztartási hulladéknak, hanem az ilyen eszközök újrahasznosítására kialakított gyűjtőhelyen kell leadni. A települési hulladékkezelő cégek erre a célra gyűjtőpontokat hoztak létre, ahol a magánháztartások ingyenesen leadhatják régi készülékeiket. A regionális visszaküldési lehetőségekről érdeklődjön önkormányzatánál vagy a települési hulladékkezelő cégnél.

A termékből ártalmatlanítás előtt ki kell venni az összes elemet és akkumulátort, valamint az összes olyan lámpát (ha van benne), amely megrongálódás nélkül eltávolítható, és ezeket a

vonatkozó előírásoknak megfelelően külön kell leadni.



Az elemeket vagy újratölthető elemeket tartalmazó készülék szállításával kapcsolatban kötelesek vagyunk az alábbi információkat elmondani: Az áthúzott szeméttartályt formázó piktogram azt jelenti, hogy az elemeket vagy az újratölthető elemeket nem szabad a háztartási hulladékkal együtt ártalmatlanítani.

Fogyasztóként mindenkinek törvényi kötelezettsége, hogy a használt elemeket és akkumulátorokat leadja a lakókörnyezetében felállított gyűjtőpontokon vagy az üzletekben, függetlenül attól, hogy tartalmazznak-e káros anyagot (pl. Cd = kadmiumot, Hg = higanyt, Pb = ólmot) vagy sem; így az elemek és akkumulátorok kizárólag a környezetkímélő hulladékkezelési rendszerbe kerülhetnek be. Az elemek és akkumulátorok visszaküldése a fogyasztóknak ingyenes.

**⚠ KÖRNYEZET- ÉS
EGÉSZSÉGHÁZSODÁS!**

A régi elemek szennyező anyagokat vagy nehézfémeket tartalmazhatnak, amelyek károsíthatják a környezetet és az egészséget.

Az egészségre veszélyes anyagok kerülhetnek a talajvízbe. Az ilyen anyagok így bejutnak a táplálékláncba, és károsítják egészségét és jólétét.

Ezenkívül az elemek értékes nyersanyagokat tartalmaznak, amelyeket a környezetbarát ártalmatlanítás révén újrahasznosíthatók.

A nem szakszerű ártalmatlanítás a hő vagy a sérülés miatt rövidzárlathoz vezethet.

TŰZ- ÉS ROBBANÁSVESZÉLY!

Az esetleges rövidzárlatok elkerülhetők, ha kidobás előtt leragasztja ragasztószalaggal a lítiumtartalmú elemek és akkuk pólusait.

Ártalmatlanítás előtt az elemeket és az akkumulátorokat ki kell venni a készülékből, és külön kell őket ártalmatlanítani. Az ártalmatlanítás előtt ellenőrizni kell, hogy az elemek és akkumulátorok valóban le vannak-e merülve.

3

ÉV
JÓTALLÁS

ÜGYFÉLSZOLGÁLAT

837667

Kérjük forduljon a magyarországi
ALDI áruházakhoz.

A FOGYASZTÁSI CIKK TÍPUSA:

PC 1508-b, PC 1508-w, PC 1508-g 11/2024

© Copyright

Utánnomás vagy sokszorosítás (akár
kivonatolva is) kizárólag a jogtulajdonos
engedélyével:

Jaxmotech GmbH
Ostring 60
66740 Saarlouis
Németország

2024

Ez a kiadvány és annak minden része szerzői jogi
védelem alatt áll.

A Jaxmotech GmbH hozzájárulása nélkül tilos
és büntethető a szerzői jog szűken értelmezett
határain túlmutató mindennemű felhasználás.

Ez vonatkozik különösen a sokszorosításra,
fordításra, mikrofilmfelvételre és az elektronikus
adatbevitelre és adatfeldolgozásra.



Származási hely: Kína

Gyártó:

Jaxmotech GmbH
Ostring 60
66740 Saarlouis
Németország

Tel: +49 (0)6831-5059800

Fax: +49 (0)6831-5059801

E-mail: info@jaxmotech.de