

SI

20V BREZZIČNI TLAČNI ČISTILNIK

AQUAJET

Originalna navodila

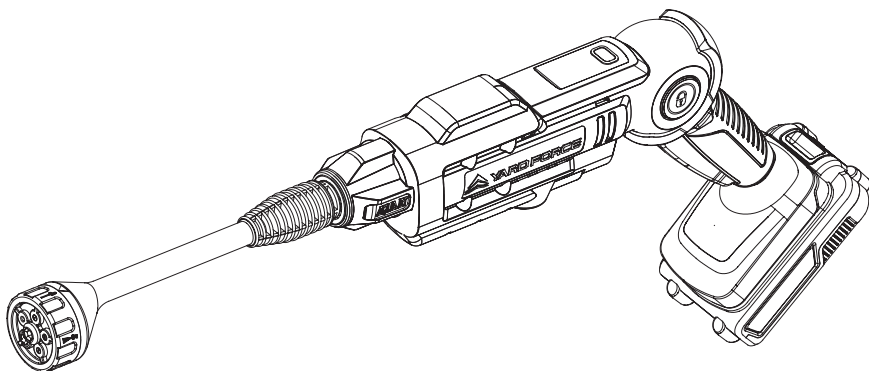

**PREBERI in RAZUMI
PRIROČNIK ZA UPORABO**



Shranite vsa opozorila in navodila za prihodnjo uporabo.

CE



A

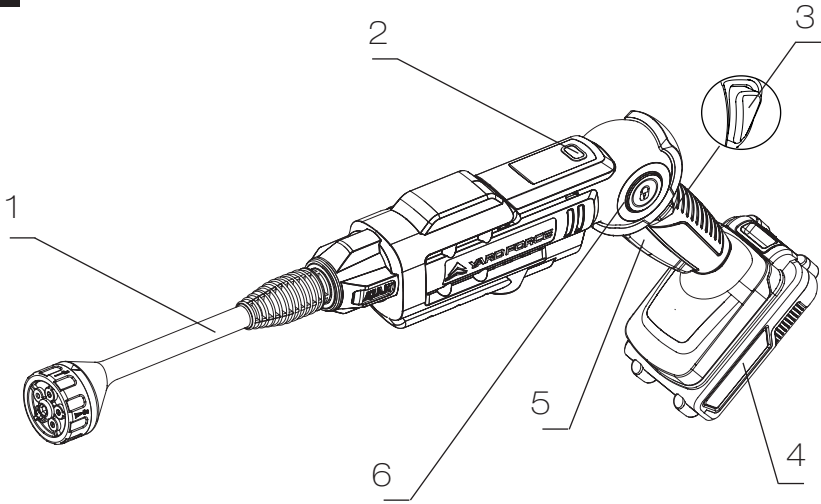

B

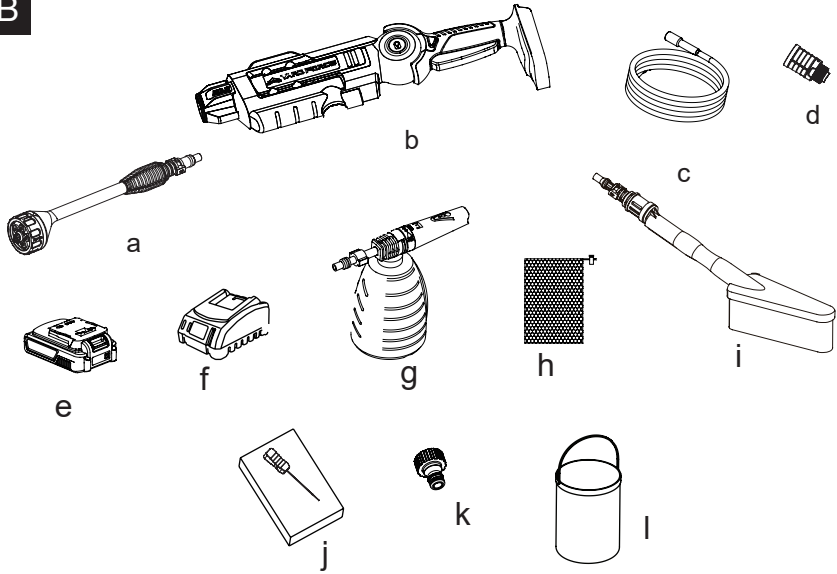

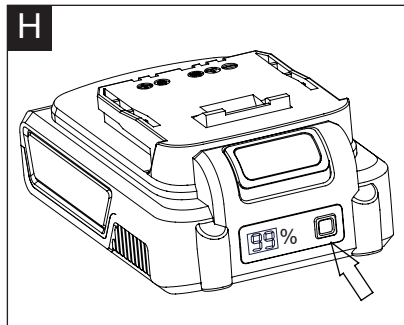
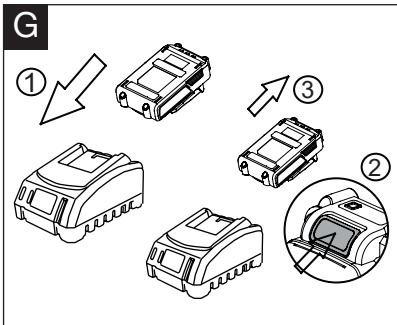
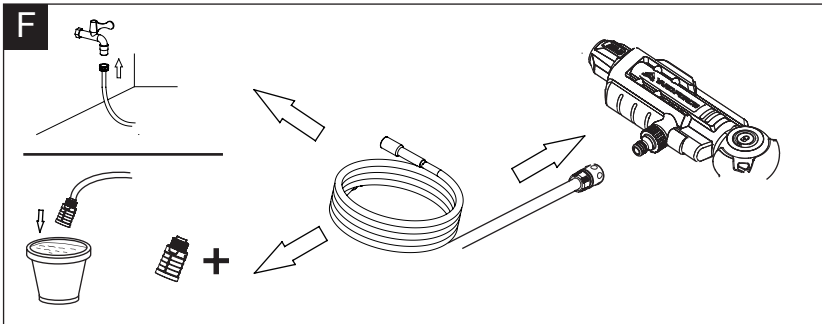
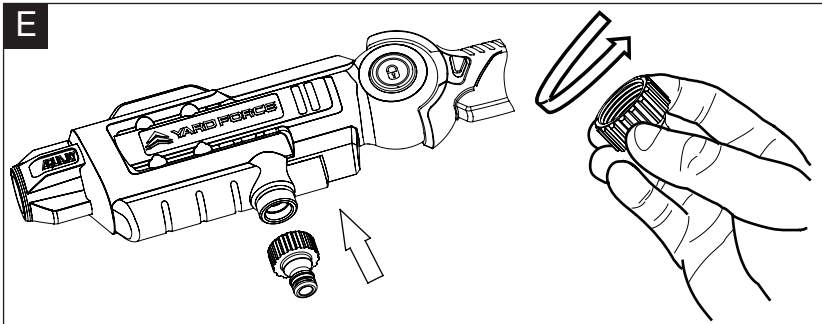
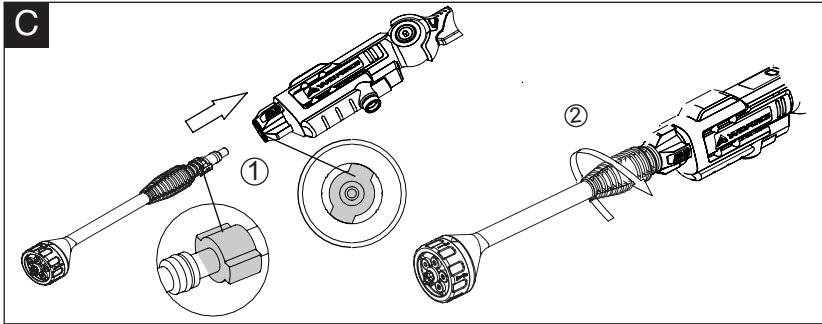

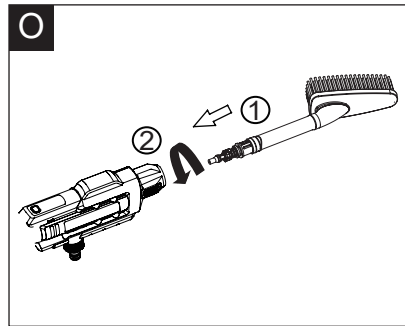
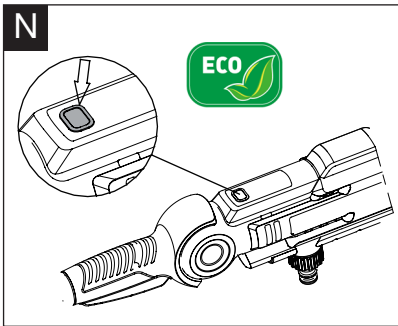
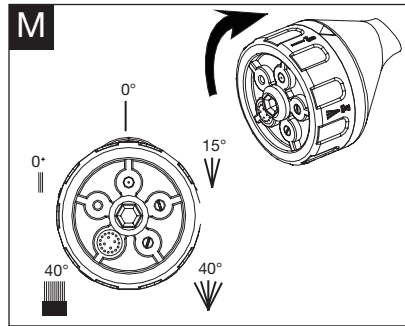
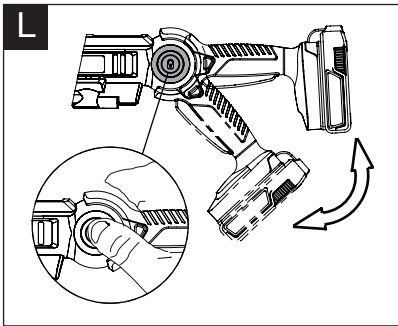
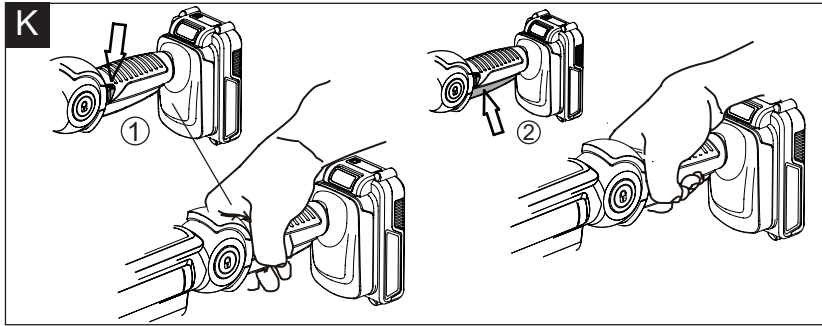
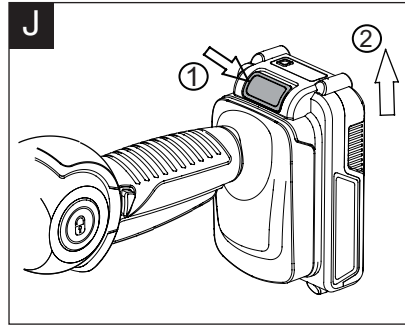
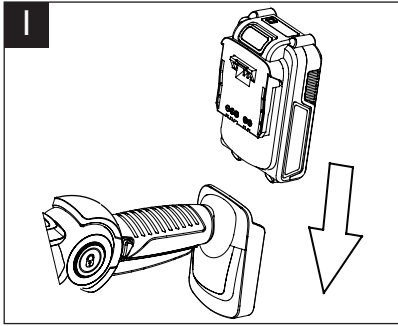

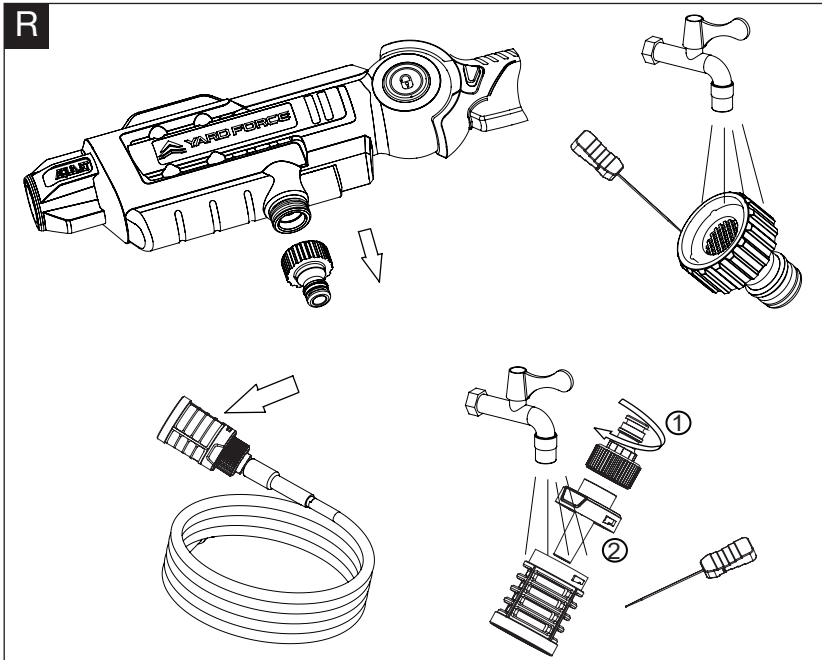
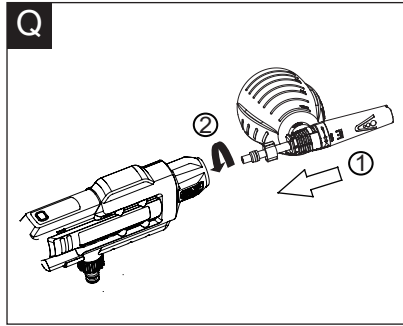
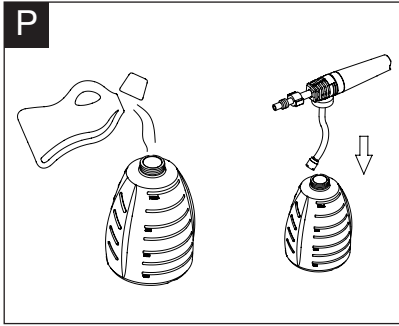

VSEBINA

Namen uporabe	08
Splošna varnostna opozorila	08
Varnostna opozorila izdelka	11
Simboli	17
Tehnični podatki	21
Opis izdelka	22
Namestitev	23
Operacija	25
Vzdrževanje in skladiščenje	26
Odpravljanje težav	28
Izjava o skladnosti	29
Odstranjevanje	30

NAMEN UPORABE

Aparat je namenjen čiščenju sten objektov, fasad, teras, pešpoti, vrtno opreme, aparatov, vozil in orodja.

Napravo je treba uporabljati samo za predpisani namen. Vsaka druga uporaba se šteje za zlorabo. Uporabnik/upravljalavec in ne proizvajalec bo odgovoren za kakršno koli škodo ali poškodbe kakršne koli vrste, ki so posledica napačne uporabe.

Upoštevajte, da naša oprema ni bila zasnovana za uporabo v komercialnih, trgovinskih ali industrijskih aplikacijah. Naša garancija bo razveljavljena, če se naprava uporablja v komercialnih, trgovskih ali industrijskih dejavnostih ali za enakovredne namene.

SPLOŠNA VARNOSTNA OPOZORILA

Preberite naslednja varnostna navodila, da preprečite škodo ali poškodbe oseb ali lastnine.

POMEMBNA VARNOSTNA NAVODILA PRED UPORABO TEGA APARATA PREBERITE VSA NAVODILA



OPOZORILO: Pri uporabi tega izdelka morate vedno upoštevati osnovne varnostne ukrepe, vključno z naslednjim:

1. Aparatov ne smejo uporabljati otroci. Otroke je treba nadzorovati, da se ne igrajo z napravo.
2. To napravo lahko uporabljajo osebe z zmanjšanimi fizičnimi, senzoričnimi ali duševnimi sposobnostmi ali s pomanjkanjem izkušenj in znanja, če so pod nadzorom ali so jim poučeni o varni uporabi naprave in razumejo nevarnosti, ki so s tem povezane.

GENERAL SAFETY WARNINGS

3. **WARNING:** Ta aparat je zasnovan za uporabo s čistilnim sredstvom, ki ga je dobavil ali priporočil proizvajalec. Uporaba drugih čistilnih sredstev ali kemikalij lahko negativno vpliva na varnost naprave.
4. **OPOZORILO:** Tlačni curki so lahko nevarni, če so predmet napačne uporabe. Curka ne smete usmeriti na osebe, električno opremo pod napetostjo ali samo napravo.
5. **OPOZORILO:** Naprave ne uporabljajte v dosegu oseb, razen če nosijo zaščitno obleko.
6. **OPOZORILO:** Ne usmerjajte curka proti sebi ali drugim, da bi očistili oblačila ali obutev.
7. **OPOZORILO:** Nevarnost eksplozije - Ne pršite vnetljivih tekočin.
8. **OPOZORILO:** Tlačnih čistilnikov ne smejo uporabljati otroci ali neusposobljeno osebje.
9. **OPOZORILO:** Tlačne cevi, nastavki in spojke so pomembni za varnost naprave. Uporabljajte le cevi, priključke in spojke, ki jih priporoča proizvajalec.
10. **OPOZORILO:** Za zagotovitev varnosti naprave uporabljajte le originalne nadomestne dele proizvajalca ali odobrene s strani proizvajalca.
11. **OPOZORILO:** Voda, ki je pritekla skozi preprečevalce povratnega toka, velja za nepitno.
12. **OPOZORILO:** Napravo je treba med čiščenjem ali vzdrževanjem in med zamenjavo delov ali pretvorbo naprave v drugo funkcijo z odstranitvijo baterije izključiti iz vira napajanja.
13. **OPOZORILO:** Aparata ne uporabljajte, če so poškodovani pomembni deli aparata, npr. baterijski paket, tlačne cevi, sprožilec, sulica, šobe.

SPLOŠNA VARNOSTNA OPOZORILA

14. **OPOZORILO:** Ko pustite aparat brez nadzora, vedno odstranite baterijo.
15. **OPOZORILO:** V primeru stika ali razlitja detergentov sperite z vodo. Če tekočina pride v stik z očmi, takoj poiščite zdravniško pomoč.
16. Tekočina iz aparata ne sme biti usmerjena proti opremi, ki vsebuje električne komponente, kot je notranjost pečic.
17. Akumulatorske baterije je treba pred polnjenjem odstraniti iz aparata.
18. Baterije je treba vstaviti s pravilno polarnostjo.
19. Izpraznjene baterije je treba odstraniti iz aparata in jih varno zavreči.
20. Če boste napravo dlje časa shranjevali neuporabljeno, morate odstraniti baterije.
21. Na napajalnih sponkah ne sme biti kratkega stika.
22. Čiščenja in uporabniškega vzdrževanja ne smejo izvajati otroci brez nadzora
23. Aparat se ne uporablja, če vam je padel na tla, če so vidni znaki poškodb ali če pušča
24. Napravo hranite izven dosega otrok, ko je pod napetostjo ali se ohlaja.

SHRANITE TA NAVODILA ZA PRIHODNJE UPORABO

OPOZORILO GLEDE VARNOSTI IZDELKA



OPOZORILO! Pri uporabi izdelka je treba upoštevati varnostna pravila. Zaradi lastne varnosti in varnosti navzočih prosimo, da pred uporabo izdelka preberete ta navodila. Prosimo, da navodila shranite za kasnejšo uporabo.

Usposabljanje

1. Pozorno preberite navodila. Seznanite se s krmilnimi elementi in pravilno uporabo izdelka.
2. Izdelka nikoli ne dovolite osebam, ki teh navodil ne poznajo, ali otrokom. Lokalni predpisi lahko omejijo starost operaterja.
3. Ne pozabite, da je upravljavec ali uporabnik odgovoren za nesreče ali nevarnosti, ki se zgodijo drugim osebam ali njihovi lastnini.
4. **OPOZORILO:** Voda, ki je pritekla skozi preprečevalce povratnega toka, velja za nepitno.
5. **OPOZORILO:** Nevarnost eksplozije – Ne pršite vnetljivih tekočin.
6. Ne uporabljajte opreme v bližini vnetljivih tekočin ali plinov. V primeru neupoštevanja obstaja nevarnost požara ali eksplozije.

Priprava

1. Izdelka nikoli ne uporabljajte, ko so v bližini ljudje, zlasti otroci ali hišni ljubljenci.
2. **WARNING:** aparat ni zasnovan za priključitev na vodovodno vodo. Če je potrebno, uporabite samo s preprečevalcem povratnega toka vode ali kompletom dovodne cevi, odobrenim s standardom IEC 61770.

3. **OPOZORILO:** Tlačne cevi, nastavki in spojke so pomembni za varnost naprave. Uporabljajte le cevi, priključke in spojke, ki jih priporoča proizvajalec.

Delovanje

1. Izdelek uporabljajte le pri dnevni ali dobri umetni svetlobi.
2. Izdelka nikoli ne uporabljajte, če je baterija, varnostne naprave, cevi, stikalo ali sprožilec poškodovan.
3. Pred uporabo preverite krmilne elemente in pravilno uporabo izdelka.
4. Pred uporabo izdelka in po kakršnem koli udarcu preverite znake obrabe ali poškodbe in jih po potrebi popravite.
5. Izdelek vedno odklopite od baterije
 - a. Kadar pustite izdelek brez nadzora;
 - b. Preden odpravite blokado;
 - c. Pred preverjanjem, čiščenjem ali delom na izdelku;
 - d. Kadarkoli začne izdelek nenormalno vibrirati.
6. Pnevmatike/ventili pnevmatik so dovzetni za poškodbe zaradi visokotlačnega curka in lahko počijo. Prvi znak za to je sprememba barve pnevmatike. Poškodovane pnevmatike vozil/ventili pnevmatik so nevarni. Med čiščenjem naj bo razdalja curka najmanj 30 cm.
7. **OPOZORILO:** Pri odpiranju naprave obstaja nevarnost povratnega udarca in nenadne obremenitve navora proti pršilnemu curku. Prepričajte se, da stojite trdno in da varno držite pištolo, sicer lahko poškodujete sebe ali druge ljudi.
8. Nikoli ne uporabljajte nadomestnih delov ali dodatkov,

OPOZORILA GLEDE VARNOSTI IZDELKA

ki jih ni dobavil ali priporočil proizvajalec.

9. Izogibajte se uporabi izdelka v slabih vremenskih razmerah, zlasti kadar obstaja nevarnost strele.

10. Izdelka ne izpostavljajte dežju.

Baterijski paket

1. Pred prvo uporabo popolnoma napolnite baterijo.

2. Napolnite baterijo takoj, ko je izhodna moč začne upočasnjevati. **NE NADALJUJTE UPORABE IZDELKA, KO JE NIVO NAPOLNJENOSTI BATERIJE NIZKA.**

3. Da preprečite resne poškodbe baterije, jo polnite pri temperaturah nad 5°C in pod 45°C. Najdaljšo življenjsko dobo in najboljše delovanje lahko dosežete, če baterijo polnite pri sobni temperaturi.

4. Če je temperatura baterije nad 45 °C, jo morate pustiti, da se ohladi, preden jo vstavite v polnilno postajo.

5. Da zmanjšate nevarnost eksplozije, zagotovite, da paketa baterij ne puščate dlje časa na soncu in da ga ne izpostavljate ognju.

6. Ne nosite posameznih paketov baterij v žepih ali torbi, saj lahko pride do kratkega stika z drugimi kovinskimi predmeti.

7. Če se litij-ionska baterija vname, za gašenje uporabite ustrezen gasilni aparat. **NE MEČITE VODE NA GOREČO LITIJSKO BATERIJO.**

8. Če se baterija med polnjenjem preveč segreje, jo takoj odklopite in izklopite. Obrnite se neposredno na servisni center.

9. Ne poskušajte sami odpreti baterije.

10. Ko baterijskega paketa ne uporabljate, ga hranite

OPOZORILA GLEDE VARNOSTI IZDELKA

stran od drugih kovinskih predmetov, kot so sponke za papir, kovanci, ključi, žebliji, vijaki ali drugi majhni kovinski predmeti, ki lahko vzpostavijo povezavo enega terminala z drugim.

11. Uporabljajte samo paket baterij, ki ga je odobril proizvajalec. model: B0P-SP07-20-ZJ.

Polnjenje

1. Polnite samo s polnilnikom, ki ga določi proizvajalec. Originalnega polnilnika ne uporabljajte na drugih litij-ionskih baterijah ali na kateri koli drugi vrsti baterije, saj lahko to poveča nevarnost požara ali eksplozije.

2. Pred vsako uporabo preverite polnilnik, kabel in vtič. Ne uporabljajte polnilnika baterij, če je poškodovan. Polnilnika baterij ne odpirajte sami; polnilnik mora popraviti usposobljeno osebje z uporabo originalnih nadomestnih delov.

3. Polnilnik je zasnovan za uporabo standardnega gospodinjskega vira napajanja 230-240 V~ 50/60 Hz, zagotovite, da se vtič ujema z vtičnico.

4. Nikoli na noben način ne spreminjajte vtiča, s tem boste zmanjšali nevarnost električnega udara.

5. Ne zlorablajte kabla polnilnika. Kabla nikoli ne uporabljajte za prenašanje, vlečenje ali izklapljanje polnilnika. Kabel hranite stran od vročine, olja, ostrih robov ali gibljivih delov. Poškodovani ali zapleteni kabli povečajo tveganje električnega udara.

6. Prepričajte se, da je polnilni kabel nameščen tako, da ga ne boste pohodili, se obnj spotaknili ali poškodovali.

7. Polnilnik baterij naj bo čist. Kontaminacija lahko poveča tveganje električnega udara.

OPOZORILA GLEDE VARNOSTI IZDELKA

8. Polnilnik baterij zaščitite pred dežjem in vlago. Če voda pride v polnilnik baterij, obstaja povečana nevarnost električnega udara.

9. Baterija se med polnjenjem segreje. Da zmanjšate nevarnost požara, polnilnika ne uporabljajte na vnetljivih površinah, kot sta papir ali tekstil.

10. Uporabljajte samo polnilnik, ki ga je odobril proizvajalec. model: B0Q-SP06-20ZB.

Vzdrževanje in skladiščenje

- Izdelek izključite iz električnega omrežja (tj. izvlecite vtič iz električnega napajanja ali baterijskega paketa) in po uporabi preverite morebitne poškodbe.
- Pred izvajanjem vzdrževalnih ali čistilnih del izključite izdelek iz električnega omrežja (tj. izvlecite vtič iz električnega napajanja ali baterijskega paketa).
- Pustite cev priključeno na napravo in brizgalno pištolo, medtem ko je enota pod tlakom. Nevarno je odklopiti cev, ko je enota pod tlakom.
- Uporabljajte samo nadomestne dele in dodatke, ki jih priporoča proizvajalec.
- Redno pregledujte in vzdržujte izdelek. Izdelek naj popravi le pooblaščen servisni center ali podobno usposobljen strokovnjak.
- Ko izdelka ne uporabljate, ga hranite izven dosega otrok.

Zmanjšanje vibracij in hrupa

Da zmanjšate vpliv emisij hrupa in vibracij, omejite čas delovanja, uporabljajte načine delovanja z nizkimi vibracijami in nizkim hrupom ter nosite osebno zaščitno

OPOZORILA GLEDE VARNOSTI IZDELKA

opremo.

Upoštevajte naslednje točke, da zmanjšate nevarnost izpostavljenosti vibracijam in hrupu:

1. Izdelek uporabljajte samo tako, kot je predvideno z njegovo zasnovo in temi navodili.
2. Zagotovite, da je izdelek v dobrem stanju in dobro vzdrževan.
3. Trdno se držite ročajev/površine za prijemanje.
4. Ta izdelek vzdržujte v skladu s temi navodili in ga dobro namažite (kjer je primerno).
5. Načrtujte svoj urnik dela tako, da boste uporabo orodja z visokimi vibracijami razdelili na daljše časovno obdobje.

Servisiranje

- Naj vaše orodje popravi pooblaščen serviser. To orodje je izdelano v skladu z veljavnimi varnostnimi predpisi. Da bi se izognili nevarnostim, smejo opremo popravljati le usposobljeni tehniki.
- Uporabljajte samo dele in dodatke, ki jih je za to napravo izdelal proizvajalec. Če tega ne storite, lahko pride do telesnih poškodb.

Varnostni simboli

Namen varnostnih simbolov je pritegniti vašo pozornost na morebitne nevarnosti. Varnostni simboli in njihove razlage si zaslužijo vašo pozornost in popolno razumevanje. Opozorila simbola sama po sebi ne odpravijo nobene nevarnosti. Navodila in opozorila, ki jih dajejo, ne nadomestijo ustreznih ukrepov za preprečevanje nesreč.

OPOZORILO: Preberite in razumejte vsa varnostna navodila v tem uporabniškem priročniku, vključno z vsemi varnostnimi opozorilnimi simboli, kot so »**NEVARNOST**«, »**OPOZORILO**« in »**PREVIDNO**«, preden uporabite to orodje. Neupoštevanje vseh spodaj navedenih navodil lahko povzroči električni udar, požar in/ali resne telesne poškodbe.

VARNOSTNI OPOZORILNI SIMBOLI: Označujejo **NEVARNOST**, **OPOZORILO** ali **PREVIDNO**. Lahko se uporablja v povezavi z drugimi simboli ali piktogrami.

Pomeni simbolov

Ta stran prikazuje in opisuje varnostne simbole, ki se lahko pojavijo na tem izdelku. Preberite, popolnoma razumejte in upoštevajte vsa navodila na stroju, preden poskušate sestaviti in uporabljati.

SIMBOLI



Za zmanjšanje tveganja poškodb mora uporabnik natančno prebrati navodila za uporabo.



Naprava ni primerna za priključitev na vodovod za pitno vodo (kuhinjska pipa). Voda, ki je pritekla skozi protipovratni ventil velja za nepitno.

Aparat ni predviden za priključitev na notranja pipa. Po potrebi uporabite samo z preprečilo povratni tok vode ali komplet dovodne cevi
odobril IEC 61770.



simbol OEEO. Odpadnih električnih izdelkov ne smete odvreči med gospodinjske odpadke.

Prosimo, reciklirajte tam, kjer obstajajo možnosti. Pri lokalnih oblasteh ali lokalni trgovini preverite smernice za recikliranje



Izdelek je skladen z veljavnimi evropskimi direktivami in opravljena je bila metoda ocenjevanja skladnosti za te direktive.

SIMBOLI

Opozorilni simboli na baterijskem paketu



Za zmanjšanje tveganja poškodb mora uporabnik natančno prebrati navodila za uporabo.



Ne mečite v vodo.



Ne mečite v ogenj.



Baterije ne izpostavljajte močni sončni svetlobi v daljšem časovnem obdobju. Ne puščajte na grelniku (maks. 45°C).



Li-Ion

Baterije vsebujejo Li-ion. Izrabljenih baterij ne odvrzite med gospodinjske odpadke. Obrnite se na lokalne oblasti, da izveste, kako odlagati baterije.



simbol OEE0. Odpadnih električnih izdelkov ne smete odvreči med gospodinjske odpadke. Prosimo, reciklirajte tam, kjer obstajajo možnosti. Za nasvet glede recikliranja se obrnite na lokalno upravo ali lokalno trgovino.



Izdelek je skladen z veljavnimi evropskimi direktivami in opravljena je bila metoda ocenjevanja skladnosti za te direktive.

Opozorilni simboli na polnilniku



Za zmanjšanje tveganja poškodb mora uporabnik natančno prebrati navodila za uporabo.



Polnilnik je samo za uporabo v zaprtih prostorih.



Dvojna izolacija







simbol OEEO. Odpadnih električnih izdelkov ne smete odvreči med gospodinjske odpadke. Prosimo, reciklirajte tam, kjer obstajajo možnosti. Za nasvet glede recikliranja se obrnite na lokalno upravo ali lokalno trgovino.



Izdelek je skladen z veljavnimi evropskimi direktivami in opravljena je bila metoda ocenjevanja skladnosti za te direktive.

TEHNIČNI PODATKI

Model		LW C02A
Nazivna napetost izdelka z baterijo		20 V $\overline{\text{---}}$ / 2.5 Ah
vstopni tlak vode		< 6 Bar
Delovni tlak		Eco: 14 Bar High: 22 Bar
Delovni pretok		370 L/h
Teža		3.6 kg
Baterijski paket Model		B0P-SP07-20-ZJ
Kapaciteta baterije		2.5 Ah
Čas polnjenja baterije Max.		60 min
Battery charger Model		VDE: B0Q-SP06-20ZA BS: B0Q-SP06-20ZB
Vhod		220-240 V AC, 50/60 Hz 65W
Izhod		20 V $\overline{\text{---}}$, 2.4 A
Zaščitni razred		II

OPIS IZDELKA

Opis delov (slika A)

1. 5 v 1 sulica
2. Gumb za Eco/tlačno stikalo
3. Gumb za varnostno zaklepanje
4. Paket baterij
5. Sprožilec stikala za VKLOP/IZKLOP
6. Ročaj vrtljivega zaklepnega gumba

Preverite dobavne dele (slika B)

Napravo previdno vzemite iz embalaže in se prepričajte, da so prisotni vsi naslednji deli:

- a. 5 v 1 sulica
- b. Ohišje AQUAJET
- c. Cev
- d. Vodni filter
- e. Baterijski paket
- f. Polnilec
- g. Razpršilec za peno
- h. Mrežasta torba
- i. Čopič
- j. Navodila za uporabo
- k. Vodnik za hiter začetek
- l. Zložljivo vedro
- m. Adapter za cev

OPOZORILO: Če so kateri koli deli poškodovani ali manjkajo, ne uporabljajte tega orodja, dokler teh delov ne zamenjate. Neupoštevanje tega opozorila lahko povzroči resne telesne poškodbe.

OPOMBA: Embalažo vedno reciklirajte v skladu z lokalnimi smernicami za recikliranje.

NAMESTITEV

Namestite cev 5 v 1 (slika C)

Sulico poravnajte z glavnim ohišjem in jo trdno potisnite navzdol ter nato zavrtite, da se pritrdi na mesto.

OPOMBA: Prepričajte se, da je gumb sulice na zgornji strani.

Pritrditev cevnega adapterja (slika D)

Pritrdite cevni adapter na Aquajet (samo ročno zategnite).

Izberite svoj vir vode (slika E)

1. Uporaba Aquajeta z vrtno cevjo – cev pritrdite na priključek Aquajet in se prepričajte, da je zaklenjena na svojem mestu.

2. Uporaba Aquajeta s prenosnim vodnim virom – sestavite filter na kratko prenosno cevno cev, ki je priložena izdelku, in nato priključite drugi priključek cevi na Aquajet konektor in ga postavite v vodni vir.

Priključite cev

Pritrdite cev na priključek Aquajet in se prepričajte, da je zaklenjena v položaju, ko zaslišite zvok "klik".



V skladu z veljavnimi predpisi visokotlačni čistilnik nikoli ne sme delovati iz dovoda pitne vode brez nadzorovanega preprečevalca povratnega toka. Uporabiti je treba ustrezno zaščito pred povratnim tokom v skladu z EN 12729 tip BA.

Voda, ki je šla skozi preprečevalnik povratnega toka, je razvrščena kot nepitna.

OPOMBA: Preprečevalnik povratnega toka je na voljo pri specializiranih prodajalcih.

OPOMBA: Tlak vode iz pipe ne sme biti višji od 0,6Mpa.

Polnjenje paketa baterij

OPOMBA: Baterijo odstranite iz polnilnika, ko je popolnoma napolnjena.

OPOMBA: Pred prvo uporabo mora biti baterija povsem napolnjena.

OPOMBA: Preverite, ali je omrežna napetost enaka nazivni nalepki, ki je na polnilniku.

1. Polnilnik priključite na napajalnik. Zasvetila bo rdeča LED.
2. Če želite baterijo vstaviti v polnilnik, poravnajte dvignjena rebra baterije z utori polnilnika, nato pa jo potisnite navznoter. (Slika F)
3. Med običajnim polnjenjem bo zasvetila rdeča LED lučka polnilnika in nato zelena lučka utripala.
4. Ko je polnjenje končano, bo lučka polnilnika svetila neprekinjeno zeleno.
5. Ko je baterija popolnoma napolnjena, pritisnite gumb za sprostitvev baterije in odstranite baterijo. (slika F)

Indikator napajanja (glejte sliko G)

Ta baterija Li-Ion je opremljena z indikatorjem napajanja, ki se uporablja za prikaz preostale napolnjenosti baterije. Pritisnite gumb indikatorja napajanja, da preverite napolnjenost baterije, kot je prikazano na sliki. Indikator bo svetil približno 4 sekunde.

Za najboljšo življenjsko dobo baterije

1. Nikoli ne dovolite, da bi se baterija popolnoma izpraznila pred ponovnim polnjenjem. Akumulator postavite na polnilnik vedno, ko se akumulator opazno izprazni ali ko orodje ne opravlja več naloge, ki jo je prej opravljalo.
2. Izogibajte se kratkim polnjenjem. Prepričajte se, da je baterija vsakič popolnoma napolnjena, tako da pustite, da polnilnik dokonča celoten cikel polnjenja.
3. Izogibajte se shranjevanju ohlapnih predmetov, kot so vijaki ali žebliji itd., skupaj z baterijami, saj lahko ti ali podobni predmeti skrajšajo baterije in povzročijo požar ali eksplozijo.
4. Vedno izključite polnilnik, ko ga ne uporabljate, in ga shranite na suhem in varnem mestu.
5. Izogibajte se polnjenju ali shranjevanju baterije pri temperaturah pod 5 °C in nad 45 °C.
6. Po uporabi pustite, da se baterija ohladi približno 30 minut, preden jo poskusite znova napolniti.

Vstavljanje baterije (slika H)

1. Poravnajte utor na baterijskem paketu z ustreznimi rebri v posodi naprave.
2. Vstavite baterijo z zmerno silo, dokler se ne zaskoči.



OPOZORILO: Uporabljajte samo originalno baterijo Yard force 20V!

Za odstranitev paketa baterij z orodja (slika I)

1. Pritisnite gumb za sprostitvev baterije.
2. Odstranite baterijo iz orodja.

DELOVANJE

VKLOP: (slika J)

1. S palcem pritisnite gumb za varnostno zaklepanje.
2. Pritisnite stikalno ročico. Ko se stroj zažene, spustite palec z gumba za zaklepanje.
3. Držite sprožilec pritisnjen, saj bo trajalo vsaj 15 sekund, da črpa vodo iz vira.

OPOMBA: Bodite pripravljeni na povratno silo izpuščenega vodnega curka! Prepričajte se, da stojite trdno in da varno držite decice z obema rokama, sicer lahko poškodujete sebe ali druge ljudi.

IZKLOP:

Spustite sprožilec stikala.

Upravljanje AQUAJET-a

Nastavitveni vrtljivi ročaj (slika K)

1. Pritisnite in držite gumb vrtljivega ročaja.
2. Prilagodite ročaj v zeleni delovni položaj in nato spustite gumb.

Šoba 5 v 1 (slika L)

Medtem ko držite sulico, zavrtite šobo v izbrani položaj in se prepričajte, da je šoba poravnana s puščico sulice

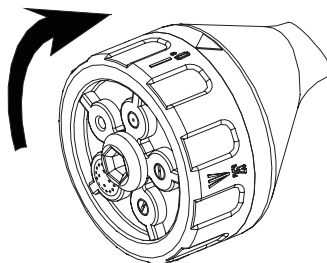

OPOZORILO:

(Ne obračajte šobe, ko uporabljate Aquajet)

Nastavitev delovnega tlaka: (slika M)

Na voljo sta 2 nastavitvi delovnega tlaka.

Enkrat ali dvakrat pritisnite gumb, da izberete zeleno nastavitev (Visoka in nizka)

Uporaba čopiča (slika N)

Odstranite cev in šobo.

Krtačo poravnajte z glavnim ohišjem in močno potisnite navzdol ter zavrtite, da se pritrdi na svoje mesto

pri uporabi krtače je priporočljivo uporabiti nastavitev tlaka ECO, da prihranite vodo.

Uporaba razpršilnika pene (slika O&P)

Napolnite steklenico z detergentom, pri čemer uporabite mešanico, ki jo priporočajo blagovne znamke

Poravnajte steklenico detergenta z glavnim ohišjem ter jo potisnite navzdol in zavrtite, da se pritrdi.

VZDRŽEVANJE IN SKLADIŠČENJE

OPOZORILO:

Nevarnost električnega udara

Pred kakršnim koli popravilom se vedno prepričajte, da je baterija odstranjena.

Pregled čiščenja

1. Očistite aparat. Enoto obrišite z rahlo vlažno krpo. Naprave ne čistite z visokotlačnim vodnim curkom.
2. Očistite dovodni adapter in filter z iglo in vodo. Očistite umazanijo iz dovodnega adapterja. (slika R)

OPOZORILO: Če ste Aquajet uporabljali s slano vodo, se prepričajte, da ste temeljito izprali s čisto vodo.

Oddelek za čiščenje filtra cevi (slika R)

1. Tlačni čistilnik je opremljen z vodnim filtrom za zaščito črpalke. Če filter ni čist, bo pretok vode v napravo omejen in črpalka se lahko poškoduje. Odstranite filter s cevi. Odstranite prenosni adapter in odstranite filter.
2. Filter izpirajte, dokler na njem ni ostankov in zamašitev.
3. Zamenjajte filter in dovodni adapter.

Vzdrževanje

Ta naprava ne potrebuje vzdrževanja.

Rezervni deli

Če potrebujete naslednje nadomestne dele, se obrnite na poprodajni center:



Shranjevanje

OPOZORILO: Vedno se prepričajte, da je bil paket baterij odstranjen.

Napravo shranjujte v suhem in dobro prezračujem prostoru.

Če aparata dlje časa ne boste uporabljali, obvezno odstranite čistilno sredstvo in iz cevi izpusite vso preostalo vodo.

Transport

Če pošiljate, uporabite originalno embalažo, kjer koli je to mogoče.

Odstranjevanje aparata

Te naprave ne smete odvreči med gospodinjske odpadke. Tako stare električne in elektronske naprave morate zavreči ločeno.

Prosimo, preverite pri lokalnih oblasteh, kako pravilno odstraniti staro napravo.

VZDRŽEVANJE IN SKLADIŠČENJE

Odstranjanje embalaže

Embalaža je sestavljena iz kartona in ustrezno označenih listov, ki jih je treba reciklirati. To embalažo reciklirajte v skladu z lokalnimi smernicami za recikliranje.

Vzdrževanje baterije

Za najboljšo življenjsko dobo baterije uporabite naslednje postopke:

1. Baterijo zaščitite pred vlago in vodo.
2. Priporočamo, da baterijo hranite samo v temperaturnem območju od 5 do 45 .
Baterije ne puščajte dlje časa na neposredni sončni svetlobi.
3. Baterijo redno čistite z mehko, čisto in suho krtačo.
4. Če izdelka ne uporabljate dlje časa, ne pozabite napolniti in izprazniti paketa baterij enkrat na 6 mesecev.

ODPRAVLJANJE TEŽAV



OPOZORILO: Pred kakršnimi koli popravili se vedno prepričajte, da je akumulator paket je bil odstranjen iz Aquajeta.

Napaka/motnja	Vzrok	Rešitev
Naprava se ne vklopi	Je paket baterij izpraznjen?	Popolnoma napolnite baterijo
	Baterija ni pravilno priključena.	Znova namestite paket baterij.
	Gumb za varnostni izklop ni bil pritisnjen.	Preverite postopek zagona 1. pritisnite lock off 2. pritisnite stikalno ročico
	m/c PCB aktiviran.	Ponovno zaženite napravo.
	Črpalka zamrznjena	Preverite in pustite, da se naprava odmrzne
Tlak vode v napravi je prenizek	Gumb Eco aktiven (nizka hitrost motorja)	Med delovanjem stroja enkrat pritisnite gumb Eco (višja hitrost motorja)
	Cev je poškodovana ali pušča v priključkih.	Zamenjajte cev - preverite, ali cev pušča in popravite - trdno privijte vijaki priključek
	Filter blokiran	Očistite filter na napravi
	Cev je ukleščena ali prepognjena	Izravajte cev
	Neustrezna oskrba z vodo	Preverite nivoje oskrbe z vodo
	Višina naprave/vira vode je prevelika	Spustite aparat - največja delovna višina @1,5M- 5ft
Voda pušča	Šoba ni pravilno poravnana s sulico	Ponovno pravilno poravnajte šobo s sulico
	O-ring razcepljen/zlomljen	Zamenjajte pribor ali zamenjajte O-obroč
	Priključki niso pravilno nameščeni	Pravilno odstranite in znova namestite priključek
	Dodatki zlomljeni	Zamenjajte dodatke
Detergent ne more pršiti	Nastavitev hitrosti na Low	Izberite nastavitev hitrosti High
	Obloge ali omejitve v sistemu detergenta	Izperite s čisto vodo in odstranite vse ostanke
Baterija se ne polni	Baterija je prevroča	Pred ponovnim polnjenjem pustite, da se baterija ohladi

IZJAVA O SKLADNOSTI

Izjava o skladnosti

mi
MEROTEC GmbH,
Otto-Brenner-Straße 8,
47877 Willich/Nemčija

Izjava, da izdelek:

Opis: 20 V akumulatorski visokotlačni čistilnik

Q0W-SP01-320

LW C02A

Funkcija: Čiščenje sten zgradb itd.

Skladen z bistvenimi zdravstvenimi in varnostnimi zahtevami naslednjih direktiv:

Direktiva o strojih 2006/42/ES

Direktiva o elektromagnetni združljivosti 2014/30/EU

Direktiva ES 2011/65/EU in njena sprememba Direktive (EU) 2015/863 (RoHS)

Navedeni standardi in tehnične specifikacije:

EN 60335-1:2012+A11:2014+A13:2017+A1:2019+A14:2019+A2:2019+A15:2021

EN 60335-2-54:2008+A11:2012+A1:2015+A12:2021+A2:2021

EN IEC 55014-1:2021

EN IEC 55014-2:2021

Za polnilec:

EN 60335-1:2012+A11:2014+A13:2017+A1:2019+A14:2019+A2:2019+A15:2021

EN 60335-2-29:2021+A1

EN IEC 55014-1:2021

EN IEC 55014-2:2021

EN IEC 61000-3-2:2019+A1

EN 61000-3-3:2013+A1+A2

EN 62233:2008

Pooblaščen podpisnik

Datum: 17.09.2024

Podpis:

Kraj: Willich

Ime: Roland Menken

Generalni direktor

MEROTEC GmbH,
Otto-Brenner-Straße 8,
47877 Willich/Nemčija



ODSTRANJEVANJE

Odstranjevanje embalaže

Odstranite embalažo glede na vrsto. Karton in karton razvrstite kot odpadni papir, film pa kot material, ki ga je mogoče reciklirati.

Odstranjevanje Pralni stroj

elja v Evropski uniji in drugih evropskih državah s sistemi ločenega zbiranja odpadkov, ki jih je mogoče reciklirati.



Ta simbol pomeni, da tega izdelka ni dovoljeno zavreči skupaj z gospodinjstvi odpadki v skladu z Uredbo (2012/19/EU) o odpadnih električnih in elektronskih napravah (WEEE). Ta izdelek morate oddati na za to predvideno zbirno mesto. To se lahko zgodi na primer, če jo oddate na pooblaščenem zbirnem mestu za recikliranje odpadne električne in elektronske opreme. Zaradi potencialno nevarnih snovi, ki so pogosto v odpadni elektronski opremi, lahko nepravilno ravnanje z odpadno opremo negativno vpliva na okolje in zdravje ljudi. S pravilnim odlaganjem tega izdelka prispevate tudi k učinkoviti rabi naravnih virov. Informacije o zbirnih mestih za odpadno opremo lahko dobite pri lokalni upravi, pooblaščenih institucij za odlaganje odpadne električne in elektronske opreme ali pri službah za zbiranje odpadkov.