

Navodila za uporabo

Hiša savn TALO L



Originalna navodila za uporabo

Oblikovano v Nemčiji

POMEMBNO: SHRANITE ZA PRIHODNJO UPORABO. POZORNO PREBERITE!

Vsebina

1.	Splošne informacije	3
1.1.	Pregled izdelka	3
1.2.	Splošne opombe	3
1.3.	Garancija	3
2.	Informacije o navodilih za uporabo.....	4
2.1.	Razpoložljivost navodil za uporabo	4
2.2.	Ciljne skupine navodil za uporabo.....	4
2.3.	Informacije o prevodu	4
2.4.	Razlaga simbolov.....	4
2.5.	Splošne informacije o navodilih za uporabo	5
2.6.	Predvidena uporaba	5
2.7.	Splošna varnostna navodila.....	5
3.	Značilnosti izdelka	7
3.1.	Tehnični podatki.....	7
3.2.	Opis izdelka	8
4.	Obseg dobave	9
5.	Namestitev savne	11
5.1.	Varnostna navodila	12
5.2.	Struktura izdelka	12
5.3.	Model grelnika za savno: SCA-60	23
5.4.	Varnostna navodila	24
5.5.	Namestitev in električni priključek.....	24
6.	Aplikacija	27
6.1.	Varnostna navodila	27
6.2.	Začetni zagon	28
6.3.	Operacija.....	28
6.4.	Nadzorni elementi.....	29
6.5.	Kamni za savno in infuzija savne	29
7.	Odpravljanje težav	30
8.	Vzdrževanje in nega	31

9.	Demontaža.....	31
9.1.	Varnostna navodila	31
10.	Odstranjevanje odpadkov	32
	Električna in elektronska oprema - Informacije za zasebna gospodinjstva	33

Spoštovana stranka,

Hvala, ker ste izbrali izdelek podjetja **Home Deluxe GmbH**. Upamo, da boste uživali v svoji novi savni TALO L. Navodila za uporabo so vam v pomoč pri namestitvi, zagonu, delovanju in vzdrževanju izdelka. Navodila za uporabo in varnostna navodila je treba natančno in v celoti prebrati. Da bi se izognili nevarnostim, upoštevajte ta navodila.

1. Splošne informacije

1.1. Pregled izdelka

Hiša savn TALO L		ID artikla: 20462		ID različice: 49389
Paket 1/1		ID izdelka: 20459		ID različice: 49386

1.2. Splošne opombe

Da bi izpolnili svoje zahteve, nenehno izboljšujemo kakovost, poenostavljamo namestitev in delovanje ter prilagajamo izdelke zahtevam strank. Zaradi teh sprememb je aktualna različica navodil za uporabo na voljo na naši spletni strani.

Izraz "izdelek" se uporablja v navodilih za uporabo "TALO L savna hiše", razen če se posamezno sklicuje na savno ali grelnik savne.

1.3. Jamstvo

Zakonska odgovornost za napake in garancijske pravice veljajo od datuma nakupa.

Home Deluxe GmbH ne prevzema odgovornosti za škodo, nastalo zaradi neupoštevanja navodil za uporabo. Pritožbe zaradi nepravilne namestitve ali uporabe so izključene iz garancije. V primeru napak na izdelku se pisno obrnite na našo službo za pomoč strankam prek kontaktnega obrazca na naši domači strani in navedite ime izdelka, serijsko številko in fotografijo tipske ploščice:

Home Deluxe GmbH
Schanzeweg 2
32312 Lübbecke
Nemčija
Telefon: +49 (0)5743 6181-0
www.home-deluxe-gmbh.de

Če imate dodatna vprašanja, se obrnite na našo službo za pomoč strankam prek kontaktnega obrazca.

2. Informacije o navodilih za uporabo

2.1. Razpoložljivost navodil za uporabo

Navodila za uporabo so del izdelka in jih je treba hraniti v celoti ter v neposredni bližini izdelka.

2.2. Ciljne skupine navodil za uporabo







Navodila za uporabo mora prebrati in upoštevati vsaka oseba, ki se ukvarja z eno od naslednjih dejavnosti ali uporab:

- Razpakiranje
- Montaža / namestitvev
- Zagon / delovanje
- Vzdrževanje / pregled / nega
- Odpravljanje težav / popravilo
- Odstranjevanje odpadkov

2.3. Informacije o prevodu

Originalna navodila za uporabo so bila napisana v nemščini. Vsi drugi jeziki, ki so na voljo, so prevodi nemške različice.

2.4. Razlaga simbolov

Simbol	Razlaga simbolov
	OPOZORILO Simbol označuje morebitne nevarnosti, ki lahko povzročijo smrtne ali hude poškodbe. Pred izvedbo ustreznega koraka namestitve ali uporabe preberite ustrezno opombo.
	INFO Simbol vsebuje pomembne informacije in označuje materialne poškodbe. Upoštevajte jih pred izvedbo ustreznega koraka namestitve ali uporabe, da boste razumeli težave in se izognili poškodbam.
	Označevanje CE Simbol potrjuje skladnost izdelka z veljavnimi zahtevami Evropske skupnosti. Veljavna izjava o skladnosti je na voljo na zahtevo pri podjetju Home Deluxe GmbH.
	Preberite navodila za uporabo Simbol označuje, da je treba pred uporabo izdelka natančno prebrati navodila za uporabo.
	Prepovedano pokrivanje Simbol označuje, da je na zadevni predmet prepovedano kar koli položiti ali ga pokriti.
	Odstranjevanje električnih in elektronskih naprav Električnih in elektronskih naprav ne smete odlagati skupaj z gospodinjskimi odpadki!
	izmenični tok Simbol označuje, da izdelek deluje z izmeničnim tokom.

Simbol	Razlaga simbolov
	Zaščitni razred I Simbol označuje, da morajo biti vsi prevodni deli ohišja opreme priključeni na sistem zaščitnih vodnikov fiksne električne inštalacije. Gre za zaščitno ozemljitev. V primeru okvarnega toka se tokokrog izklopi z varovalko.
IPX4	Zaščitni razred 1. Številka kode: Ni preverjeno 2. Številka kode: Zaščita pred brizganjem vode z vseh strani

2.5. Splošne informacije o navodilih za uporabo

Navodila za uporabo se nanašajo na savno TALO L. Vsebujejo pomembne informacije o namestitvi, delovanju, vzdrževanju in čiščenju. Navodila za uporabo, še posebej varnostna navodila, je treba pred uporabo izdelka natančno prebrati; navodila za uporabo hranite na varnem mestu. Izdelek uporabljajte samo tako, kot je opisano v teh navodilih za uporabo, da preprečite nenamerne poškodbe ali škodo. Če se izdelek prenese na tretjo osebo, je treba predati tudi ta navodila za uporabo.

2.6. Predvidena uporaba

Savna je visokokakovostna, trajna in namenjena ali primerna izključno za zasebno uporabo v razumnem in običajnem obsegu. Poleg tega naš izdelek ni namenjen komercialni uporabi. Komercialna uporaba je dovoljena le s pisnim dovoljenjem podjetja Home Deluxe GmbH.

Izdelek je savna za zunanjo uporabo in je namenjen izključno za savne za največ 4 osebe. Grelnik za savno se uporablja izključno za ogrevanje kabine savne na temperaturo savne.

Izdelek uporabljajte samo tako, kot je opisano v teh navodilih za uporabo. Vsaka drugačna uporaba se šteje za nepravilno in lahko povzroči materialno škodo ali telesne poškodbe. Proizvajalec ne prevzema nobene odgovornosti za škodo, nastalo zaradi nepravilne ali neprimerne uporabe.

2.7. Splošna varnostna navodila

Splošna opozorila o nevarnosti



- Neustrezno ravnanje lahko privede do hudih telesnih poškodb in materialne škode. Zato lahko montažo, namestitve, zagon, odpravljanje napak, vzdrževanje in popravila opravljajo le usposobljene osebe.
- Izdelek namestite **le**, če je dobavni paket popoln in v brezhibnem stanju.
- Prepričajte se, da so vsi deli nepoškodovani in pravilno nameščeni. Če niso pravilno nameščeni, obstaja nevarnost poškodb. Poškodovani deli lahko vplivajo na varnost in delovanje.
- Izdelek postavite le na varno, ravno in trdno površino.
- Izdelek lahko uporabljajo otroci, stari od 8 let, in osebe z zmanjšanimi fizičnimi, senzoričnimi ali duševnimi sposobnostmi ali s pomanjkanjem izkušenj in znanja, če so pod nadzorom ali z navodili o varni uporabi izdelka in razumejo nevarnosti, ki so s tem povezane.
- **Nevarnost za življenje!** Na savno/vrata ni dovoljeno namestiti ključavnice ali druge zaklepne naprave; kabina savne mora biti vedno prosto dostopna.
- Izdelka ne spreminjajte.
- V rednih časovnih presledkih preverjajte pritrditev.
- Hišne ljubljence držite stran od savne.

Nevarnost za otroke

- Otroci naj se ne približujejo embalažnim materialom. Obstaja nevarnost zadužitve!
- Otroci se ne smejo igrati v izdelku ali na njem.
- Otrokom preprečite dostop do savne in grelnika savne.
- Izdelka ne postavljajte neposredno ali v neposredno bližino igrišča.
- Čiščenja in uporabniškega vzdrževanja ne smejo opravljati otroci brez nadzora.

Tveganje za poškodbe**Neppravilno ravnanje z izdelkom lahko povzroči poškodbe.**

- Na izdelku ne spreminjajte zasnove. Vse spremembe mora odobriti proizvajalec in jih izvesti v skladu z njegovimi navodili.
- **Nevarnost za življenje zaradi električne napetosti:** Da bi se izognili opeklinam ali električnemu udaru, poskrbite, da kovinski predmeti ali orodje ne pridejo v stik z grelnimi elementi.
- **Nevarnost za življenje zaradi električne napetosti:** Da bi se izognili nevarnosti električnega udara, mora vse namestitve in ustrezna vzdrževalna dela opraviti usposobljen električar.
- **Nevarnost za življenje zaradi električne napetosti:** Če je omrežni kabel za napajanje poškodovan, izdelek izključite iz uporabe, dokler ga ne zamenja proizvajalec, njegova služba za pomoč strankam ali usposobljen električar.

Tveganje za poškodbe

- Neppravilno ravnanje z izdelkom lahko povzroči poškodbe.
- **Nevarnost za življenje zaradi električne napetosti:** Popravila in vzdrževalna dela na električnem sistemu lahko opravlja le usposobljen električar.

Nevarnost eksplozije

- V primeru požara takoj obvestite gasilce in poskrbite, da v savni ni ljudi.
- **Opozorilo:** V izdelku ne shranjujte zelo vnetljivih, gorljivih ali eksplozivnih snovi. Zelo vnetljive snovi se lahko vžgejo.

3. Značilnosti izdelka

3.1. Tehnični podatki

Savna	
Material	Smrekov les
Zunanje mere (Š x G x V)	221 x 217 x 220/206 cm
Notranje mere (Š x G x V)	približno 180 x 180 x 209/194 cm
Debelina stene	38 mm
Zgornji sedež (Š x G)	približno 180 x 56 cm
Dno sedeža (Š x G)	približno 180 x 40 cm
Bruto teža	510 kg
Delovanje savne	največ 4 osebe
Kot odpiranja vrat	90°
Vrata	6 mm ESG (kaljeno varnostno steklo)
Grelnik za savno	
Napajalna napetost	380-415 V AC
Frekvenca	50-60 Hz
Uspešnost	6 kW
Zaščitni razred	I
Zaščitni razred ¹⁾	IPX4
Globina	300 mm
Širina	400 mm
Višina	580 mm
Temperatura	max. 80 - 100°C
Svetilka za savno	
Napajalna napetost	220 - 240 V AC
Frekvenca	50-60 Hz
Uspešnost	največ 40 W / E27
Zaščitni razred ¹⁾	IPX4

¹⁾ IPX4: Zaščita pred brizganjem vode

Dimenzijske risbe

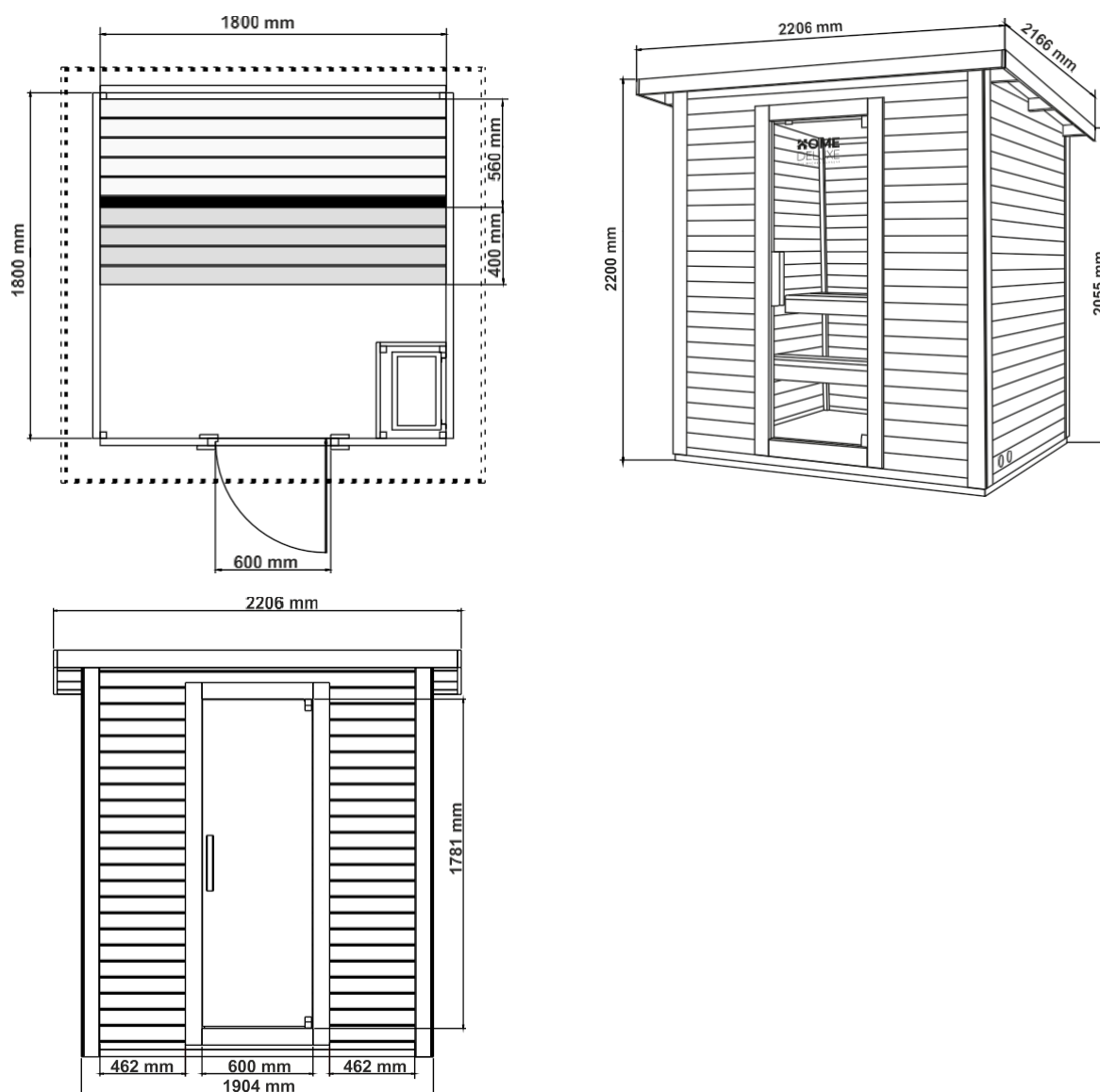

3.2. Opis izdelka

Hiša savn v tradicionalni zasnovi ponuja celovit paket, ki vključuje peč za savno z močjo 6 kW, vedro za savno, zajemalko za savno, pečeno uro, termometer in kamne za savno. Zunanja savna iz nordijske smreke je robustna in idealna za uporabo na prostem. Zaradi visokokakovostne zasnove je ta hišica za savno kot nakit na vašem vrtu.

V notranjosti hiše s savno je prostora za največ 4 osebe. Sprostite se na vrtu in uživajte v urah dobrega počutja v miru in tišini.

Za osvetlitev skrbi svetilka, ki prijetno razporeja svetlobo in ustvarja prijeten ambient.

Smreka je eden najbolj priljubljenih lesov za savno. Zelo primerna je za gradnjo savn, saj je nordijska smreka močna in robustna. V notranjosti savne oddaja prijeten vonj po jelki. Vrata brez okvirja so izdelana iz 6 mm debelega varnostnega stekla.

4. Obseg dobave





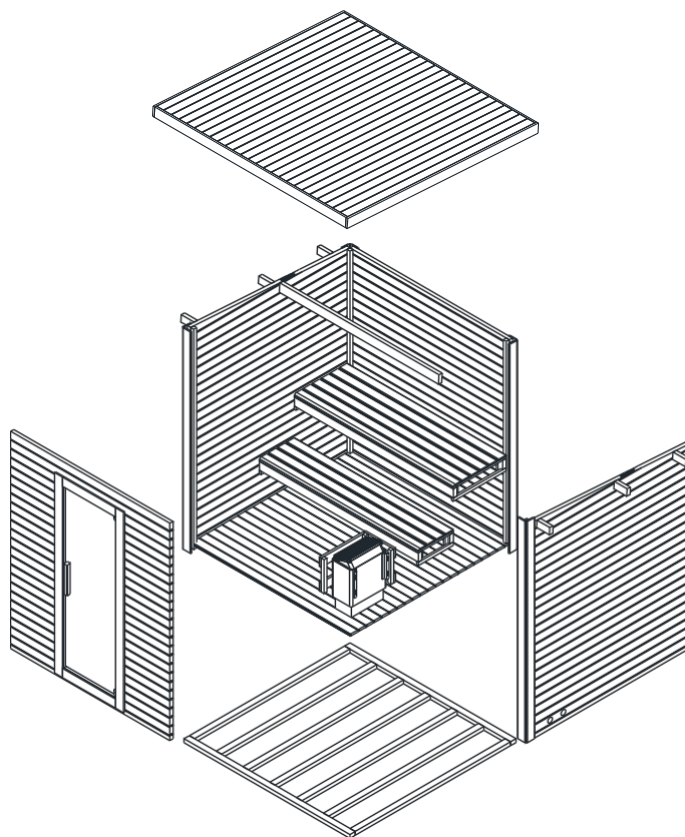





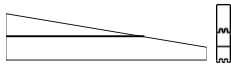
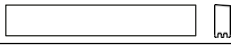
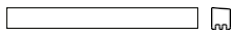

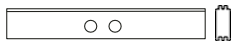







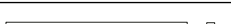

Ob dostavi preverite, ali je embalaža zunanje poškodovana. Poleg tega takoj po razpakiranju preverite, ali je obseg dobave popoln ter ali so izdelek in vsi sestavni deli v brezhibnem in nepoškodovanem stanju. Izdelek sestavite le, če je obseg dobave popoln in nepoškodovan.



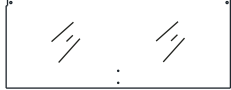
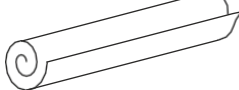

Žarnica E27 LED ni vključena v obseg dobave in jo lahko kupite pri prodajalcu. Zapišite si serijsko številko krmilne omarice, saj jo potrebujete v primeru popravila ali pri naročanju rezervnih delov.





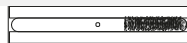

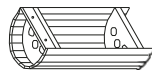
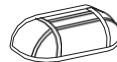
Posamezni deli savne

Ne.	Opis	Količina	Slike
1.	Dolga stranska plošča (1800 x 97 x 38 mm)	66	
2.	Kratka stranska plošča (559 x 97 x 38 mm)	60	
3.	Vertikalni vratni okvir (1961 x 90 x 65 mm)	2	
4.	Horizontalni vratni okvir (600 x 90 x 65 mm)	2	
5.	Vertikalni tečaj vrat (1781 x 27 x 13 mm)	1	
6.	Horizontalni tečaj vrat (573 x 27 x 13 mm)	1	
7.	Vertikalni zunanji kalup (2160 x 90 x 13 mm)	8	
8.	Varovalo za vogalno pečico (330 x 33 x 33 mm)	4	
9.	Dolga zaščitna plošča za pečico (500 x 90 x 20 mm)	2	
10.	Kratka zaščitna plošča za štedilnik (338 x 90 x 20 mm)	2	
11.	Kotiček (2155 x 33 x 33 mm)	4	

Ne.	Opis	Količin	Slike
12.	Poševna letvica zgornjega okvirja (1800 x 167 x 38 mm)	a 2	
13.	Okvirna letvica, širok zgornji del (1800 x 82 x 38 mm)	2	
14.	Ozek zgornji okvir (1800 x 46 x 38 mm)	2	
15.	Zunanji vratni ročaj (300 x 40 x 40 mm)	2	
16.	Stranska plošča s prezračevanim središčem (1800 x 97 x 38 mm)	1	
17.	Listi spodnjega okvirja (1800 x 54 x 38 mm)	4	
18.	Stranska ploščica z zunanjim prezračevanjem (1800 x 97 x 38 mm)	1	
19.	Notranji vratni ročaj (300 x 40 x 40 mm)	2	
20.	Ozka strešna plošča (2126 x 51 x 20 mm)	1	
21.	Široka strešna plošča (2126 x 97 x 20 mm)	24	
22.	Nosilec strehe (145 x 90 x 38 mm)	6	
23.	Spodnja stranska letvica (1876 x 40 x 40 mm)	2	
24.	Talni nosilec (1796 x 40 x 40 mm)	10	
25.	Sedežna klop (1798 x 560 x 33 mm)	1	
26.	Ozka talna plošča (1796 x 56 x 20 mm)	1	
27.	Širina talne plošče (1796 x 97 x 20 mm)	20	
28.	Spodnji sedež klopi (1798 x 400 x 33 mm)	1	
29.	Stojni nosilec (1798 x 90 x 40 mm)	4	
30.	Pritrditev na zgornji sedež (558 x 115 x 40 mm)	2	
		2	
31.	Spodnja podpora sedežne klopi (398 x 115 x 40 mm)		
32.	Strešni nosilec (1800 x 90 x 40 mm)	1	
33.	Zunanja strešna plošča (2166 x 95 x 20 mm)	4	
34.	Steklena vrata (1767 x 594 x 6 mm)	1	
35.	Izolacijska folija (2220 x 1000 mm)	2	
36.	Skodle (1010 x 320 mm)	50	
37.	Tečaj vrat	2	
38.	Distančnik	40	
39.	Vedro za savno	1	
40.	Naberalo za savno	1	

Ne.	Opis	Količina	Slike
41.	Peščena ura	1	
42.	Grelnik za savno (vključno s kamni za savno)	1	
43.	Abažur	1	
44.	Pokrov svetilke	1	
45.	Termometer	1	

Material za montažo

								
Ø3x16	Ø4x35	Ø4x50	Ø4x60	Ø4x70	Ø6x60	Ø10,5x Ø16		Ø60 x 10
16x	80x	40x	215x	48x	2x	2x	1x	4x

5. Namestitev savne

Mesto namestitve



Namestitev savne lahko urejajo državni gradbeni predpisi. Pri pristojnem organu se pozanimajte, ali je za savno potrebna gradbena vloga. Ob kršitvi pogojev za vgradnjo lahko pristojni organi prekličejo dovoljenje za vgradnjo.

- Pred vzpostavitvijo se posvetujte s pristojnim organom.
- Upoštevajte veljavne predpise.
- Izdelek namestite na ravno, trdno površino.
- Ohranite varnostno razdaljo najmanj 2 metra od drugih objektov. To olajša namestitev in lahko v primeru požara reši življenje.

Opomba: Po namestitvi zunanjo stran savne premažite s komercialno dostopnim lakom za les in vsako leto preverite premaz; morda ga bo treba obnoviti.

Opomba: Da ne poškodujete lesa, preverite poglobitve in premer lukenj za vrtanje.

5.1. Varnostna navodila

Pozorno preberite naslednje zdravstvene in varnostne informacije.

Tveganje za poškodbe

Neppravilno ravnanje med namestitvijo lahko povzroči poškodbe.



- Vaš izdelek bo dostavljen v več paketih. Prepričajte se, da so paketi odprti na vrhu. Pri odpiranju paketov bodite zelo previdni, saj so v paketih krhki deli in steklo.
- Izdelek namestite **le**, če je dobavni paket popoln in nepoškodovan.
- Izdelek postavite le na varno, ravno in trdno površino.
- Da bi se izognili poškodbam, morajo izdelek sestaviti vsaj tri osebe.
- Ne mečite kamnov za savno.
- Kamnov za savno ne postavljajte med grelne elemente.
- Pri zlaganju kamnov za savno se izogibajte neposrednemu pritisku na grelne elemente.
- Ko napolnite savno, postavite velike kamne za savno na dno. Poskrbite, da ne bodo postavljeni preblizu drug drugemu, da bo zrak še vedno krožil.
- Iz savne odstranite razbite ali poškodovane kamne.
- Na grelnik savne ne postavljajte preveč kamnov za savno.
- Na kamne savne ne postavljajte nobenih predmetov, zagotovljeno mora biti prezračevanje izdelka.
- Med montažo nosite zaščitna oblačila, kot so zaščitni čevlji in zaščitne rokavice.
- Med sestavljanjem izdelka se otroci ne smejo zadrževati na mestu sestavljanja. Obseg dobave vsebuje majhne dele, ki jih lahko pogoltnejo ali povzročijo resne poškodbe.

5.2. Struktura izdelka

Izdelek je dobavljen v razstavljenem stanju, za sestavo pa je potrebno nekaj truda. Natančno upoštevajte navodila za sestavljanje. Če navodil ne upoštevate, ni mogoče zagotoviti delovanja in varnosti izdelka.

Potrebna orodja

	Vijačnik		Merilni trak
	Vrtalnik Twist		Kladivo
	Allenov ključ		Rezalni nož
	Stroj za vrtanje		Stopnica
	Nivojski nivelir		Svinčnik
	Tacker		Žaga

Priprava na postavitve savne:

Izdelek namestite **le** na ravno in vodoravno površino. Za boljšo stabilnost in trdnost priporočamo, da naredite temelj ali podobno.

Priključitev grelnika savne

Električni priključek grelnika savne lahko izvede le usposobljen električar, pri čemer mora upoštevati veljavne predpise o električni varnosti.

Korak 1: Sestavljanje osnovnega okvirja za tla

- Talne opore (**24**) privijte na stranske talne letve (**23**) na osnovnem okvirju in zagotovite pravi razmik med njimi.

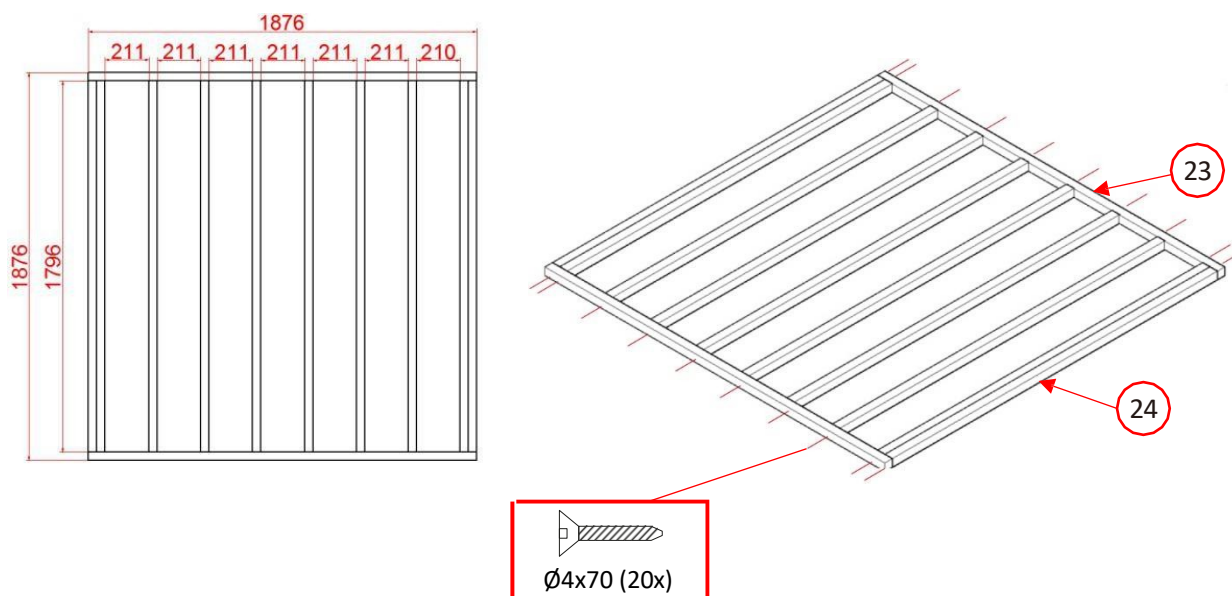

Korak 2: Namestitev distančnikov

- S kladivom zabijte distančnike (**38**) v osnovni okvir in jih razporedite, kot je prikazano spodaj.

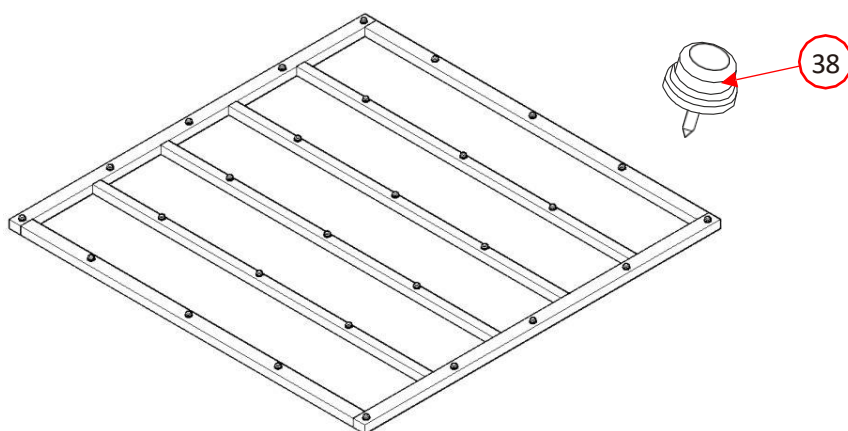

Korak 3: Pritrditev letve okvirja na osnovni okvir

- Osnovni okvir obrnite na stran z distančniki.
- Na osnovni okvir privijte 4x okvirno letvico (**17**) in pazite, da se vogali okvirne letvice dotikajo na notranji strani. (glejte oznako)

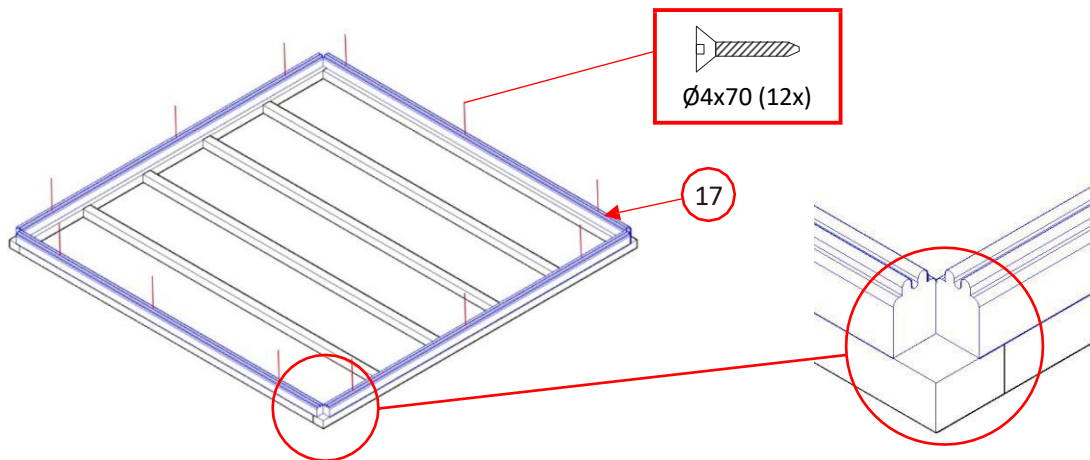
**Korak 4: Namestitev tal**

- Položite 20x talno ploščo (**27**) in 1x talno ploščo (**26**) med letve okvirja.

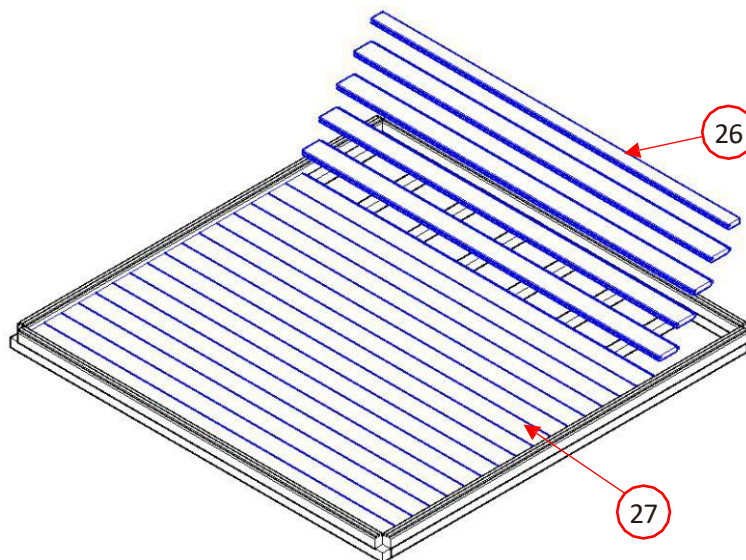

Korak 5: Namestitev vogalnih stebričkov

- Postavite vogalne stebričke (11) v vsak vogal. Dvakrat vrtajte skozi vsako okvirno tirnico. Skozi izvrtano luknjo privijte vogalne stebričke na okvirno letvico. (glej spodaj)

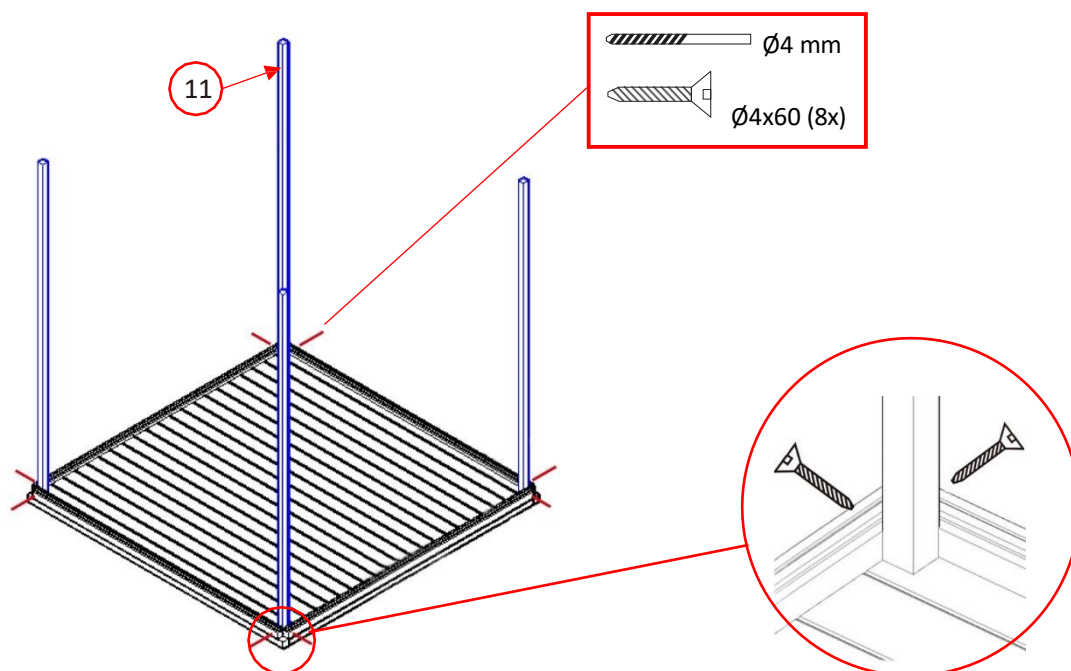

Korak 6: Montaža stranskih plošč

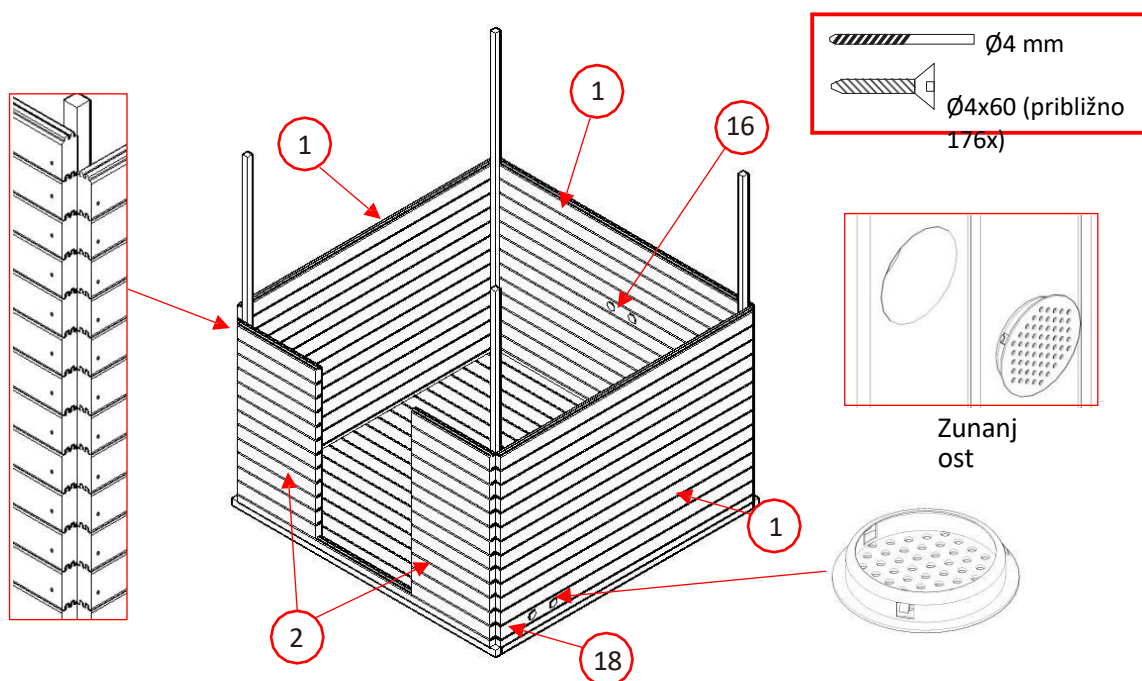
- Vse dolge stranske plošče (1, 16, 18) na obeh koncih 1x predhodno navrtajte. (glej spodaj)
- Na enem koncu predhodno navrtajte vse kratke stranske plošče (2).
- Na vogalne stebričke privijte predhodno navrtane stranske plošče. (glej spodaj)
- Položaj prezračevanih stranskih plošč: **16**, zadnja stena, 8. plošča od spodaj.
Št. 18, desna stran, druga plošča od spodaj.
- V stranske plošče (16, 18) z zunanje strani vtisnite 4x prezračevanje.

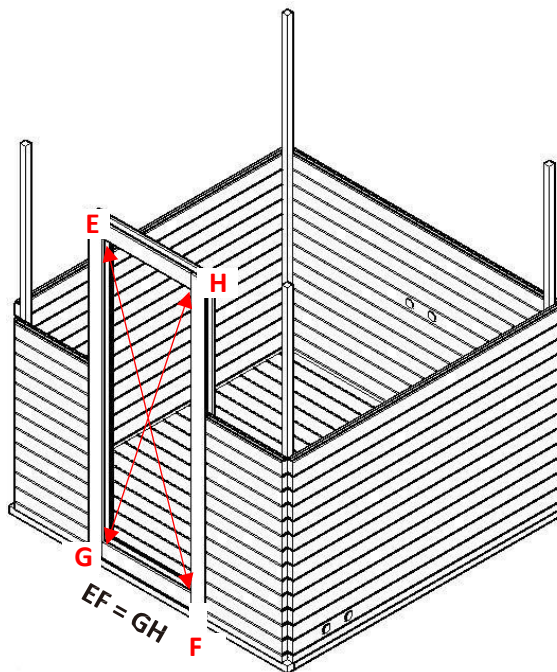
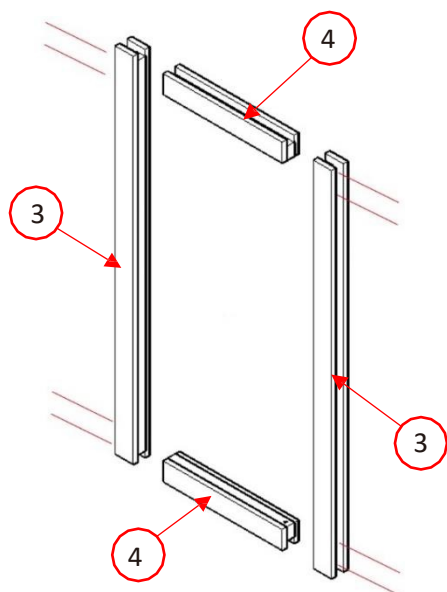
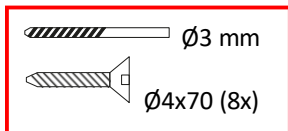

Korak 7: Namestitev vratnega okvirja

- V navpične okvirje vrat (**3**) predvrtajte 2x na vrhu in 2x na dnu. (glej spodaj)
 - Privijačite vratne okvirje (**3, 4**) in jih od zgoraj potisnite v stranske plošče.
- Prepričajte se, da je okvir vstavljen pod pravim kotom, sicer se vrata ne bodo prilegala.**



Korak 8: Sestavljanje strešnega okvirja

- Okvirne letve (**12, 13, 14**) na vogalih (tako kot stranske plošče) predhodno izvrtajte.
- Na stranske plošče namestite letve okvirja in jih privijačite na vogalne stebričke.

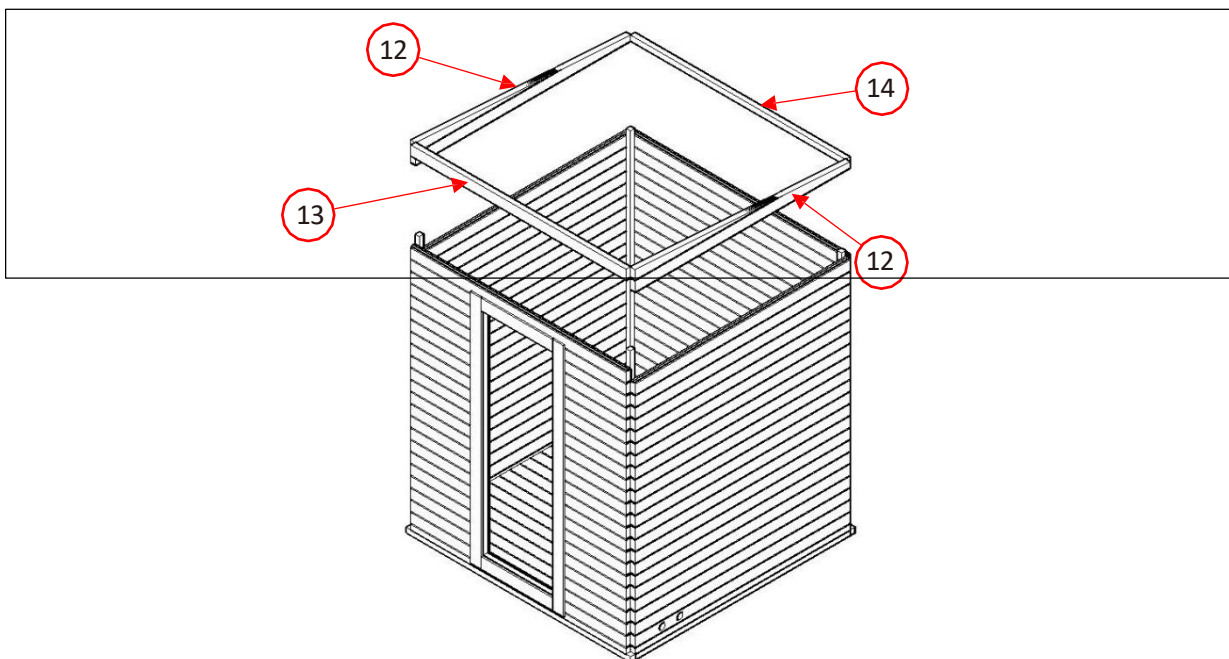

Korak 9: Namestitev strešnih nosilcev in podpore

- Skrajšajte vogalne stebričke, da ne bodo več štrleli.
- Srednji strešni nosilec (**32**) in 6x stranskih strešnih nosilcev (**22**) z notranje strani privijte na okvir. (glej spodaj desno)

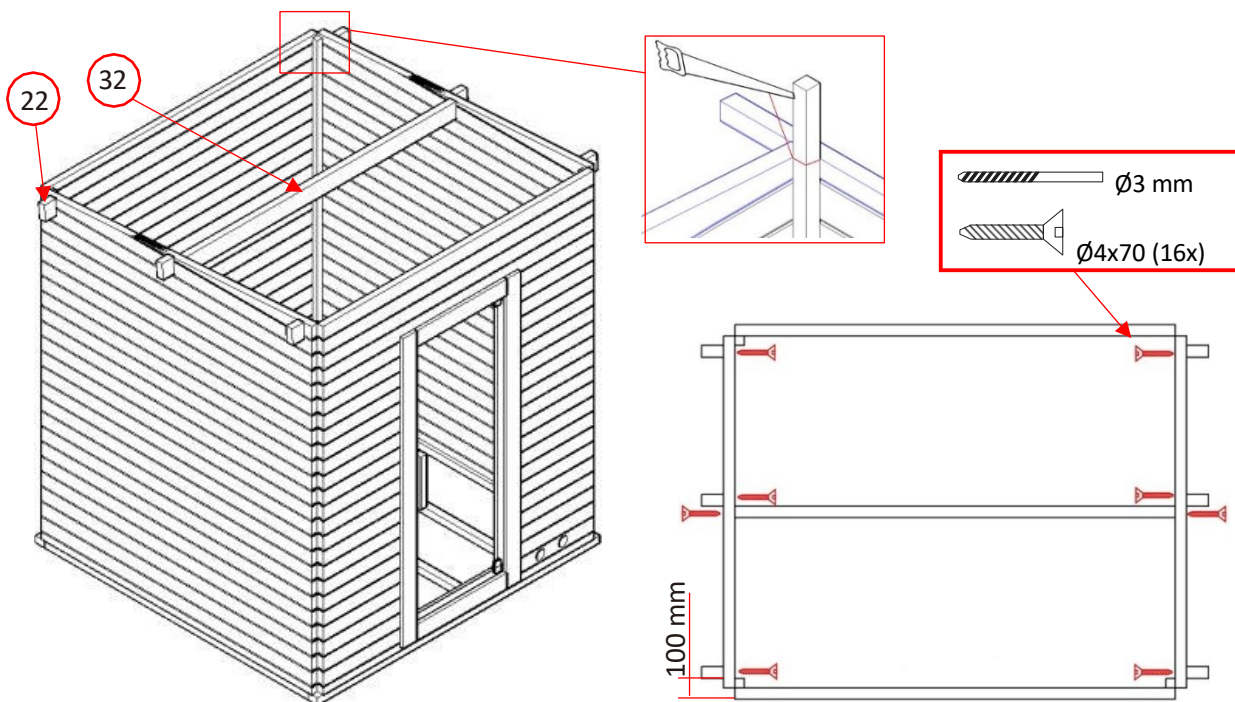

Korak 10: Namestitev strehe savne

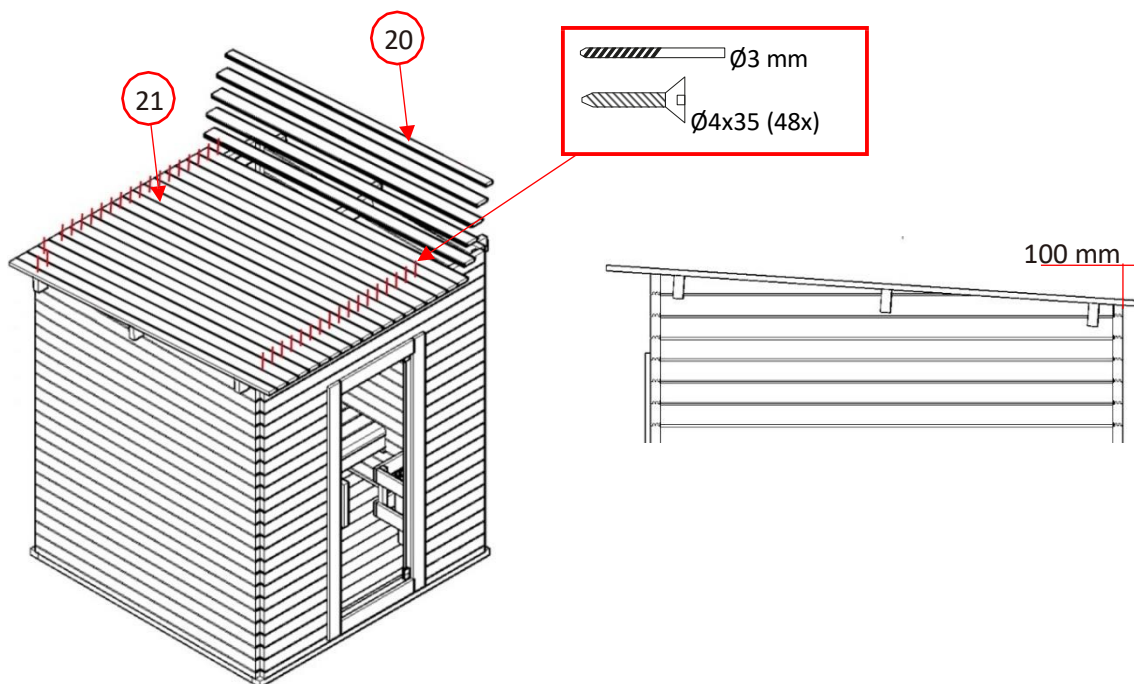
- Strešne plošče (**20, 21**) predhodno navrtajte in jih privijajte na streho. (glej spodaj)
Prepričajte se, da so strešne plošče privijačene na okvir/strešne nosilce.

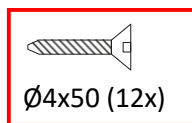
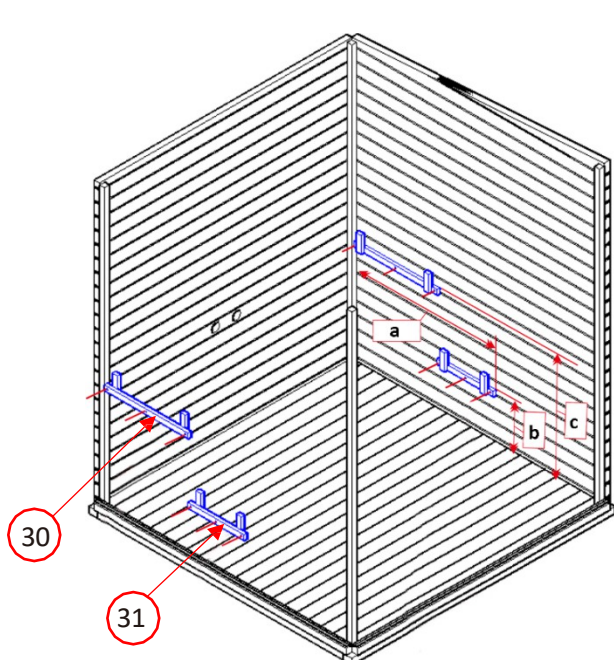

Korak 11: Namestitev nosilca sedežne klopi (stranske plošče)

- Na obe stranski steni privijačite dva nosilca sedežne klopi (30, 31).
Prepričajte se, da so nosilci sedežne klopi nameščeni vodoravno in na pravilni višini.



Razdalje
a = 1070 mm
b = 350 mm
c = 750 mm

Korak 12: Sestavljanje nosilcev in klopi

- Vsak nosilec sedežne klopi (29) privijte na nosilec sedežne klopi s 4x vijaki.
- Postavite klopi (25, 28) na nosilce klopi. **(ni jih treba priviti skupaj)**

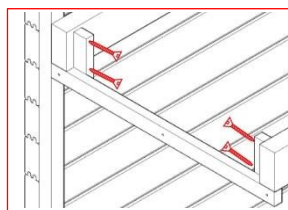
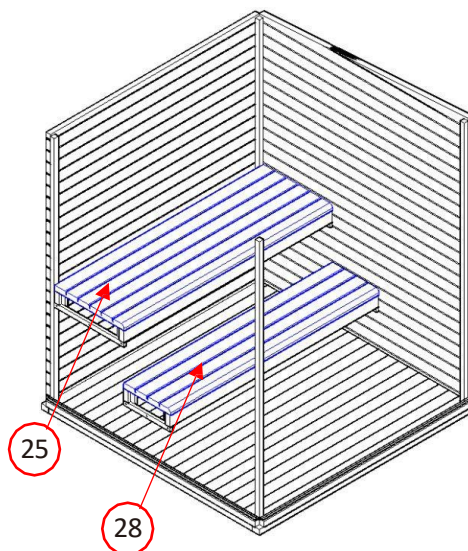
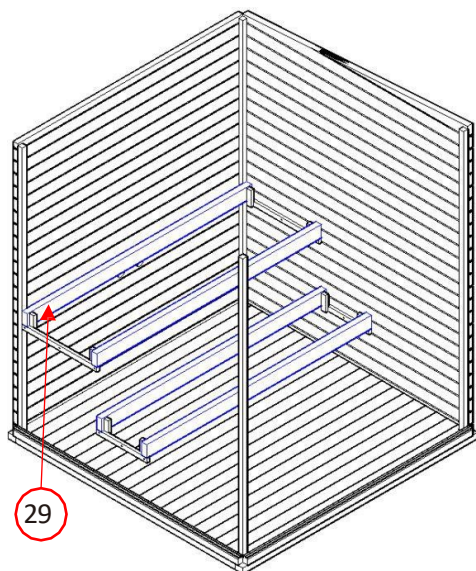

Korak 13: Namestitev grelnika savne

- Peč za savno namestite na stransko steno s pomočjo priloženega montažnega materiala. Pečico za savno postavite navpično in upoštevajte namestitvene mere. **(glejte poglavje "Namestitev in električni priključek")**.
- Stena za grelnikom ne sme biti prekrita z materiali, kot so azbest ali plošče Eternit itd., saj lahko tovrstna zaščita povzroči visoke temperature in nevarnost opeklin. Za strope in stene uporabljajte kvalificirane materiale.

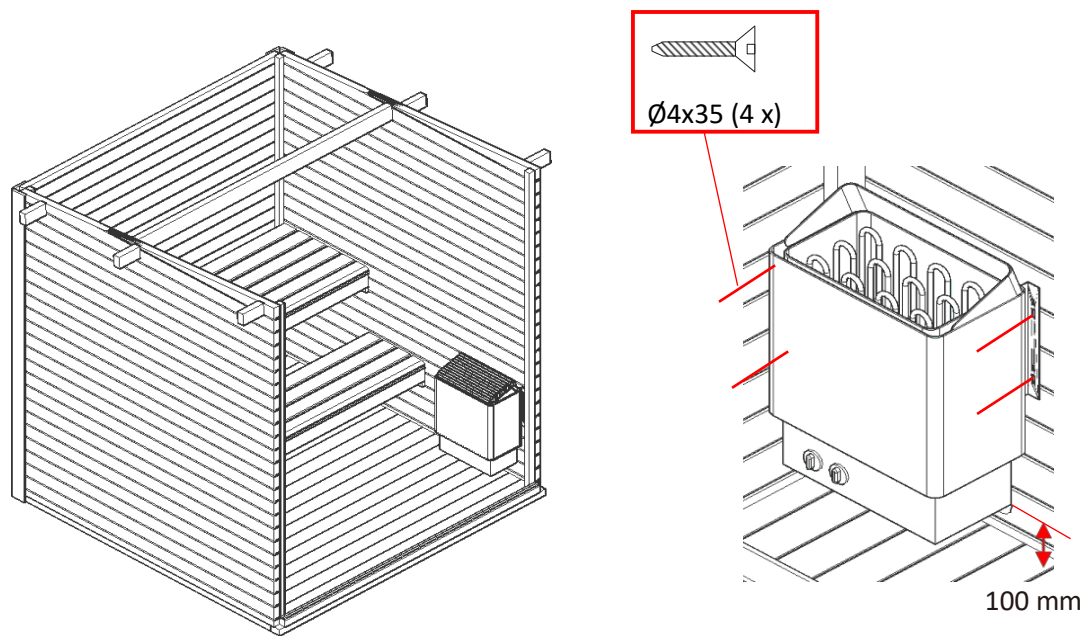
Korak 14: Namestitev in električni priključek grelnika za savno

- Pod savno skozi stransko steno izvrtajte kabelski kanal, v katerega lahko položite napajalni kabel. **(glejte oznako)**
- Priključite grelnik savne na električno omrežje. Električni priključek grelnika za savno lahko izvede le usposobljen električar, pri čemer mora upoštevati trenutno veljavne predpise o električni varnosti **(glejte poglavje "Model grelnika za savno: SCA-60")**.

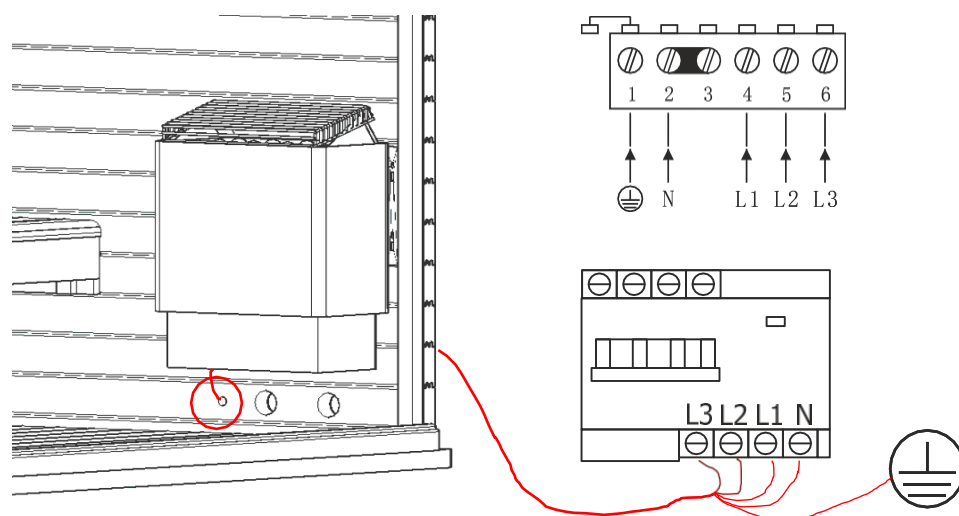

Opozorilo: Savna **mora** biti nameščena na stranski steni na razdalji 100 mm od tal.

Korak 15: Namestitev zaščitne rešetke

- Po električnem priključku namestite zaščitno rešetko okoli peči.
- Sestavne dele varnostne rešetke pečice (8, 9, 10) privijte skupaj.
- Nato privijačite zaščito pečice na sprednjo in stranske stene izdelka.

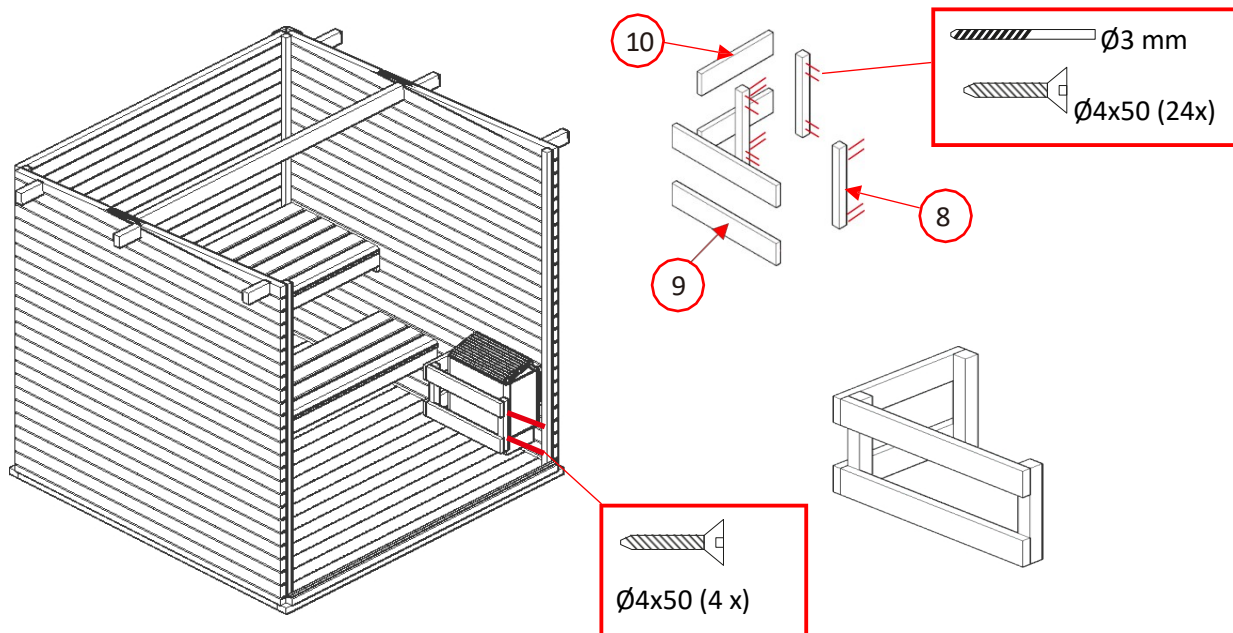
Korak 16: Namestitev zunanjih letvic

- Trikrat v enakomernih presledkih izvrtajte navpične zunanje letve (7).
- Zunanji profili se morajo na robovih rahlo dotikati, vendar se **ne smejo** prekrivati. (glej sliko spodaj desno)
- Zunanje okvire privijte na izdelek. (glejte sliko spodaj desno)
- Zunanje letve odrežite tako, da se dobro prilegajo med tla in streho.

Prepričajte se, da so luknje nameščene tako, da se vijak zatakne v stranskih stenah.

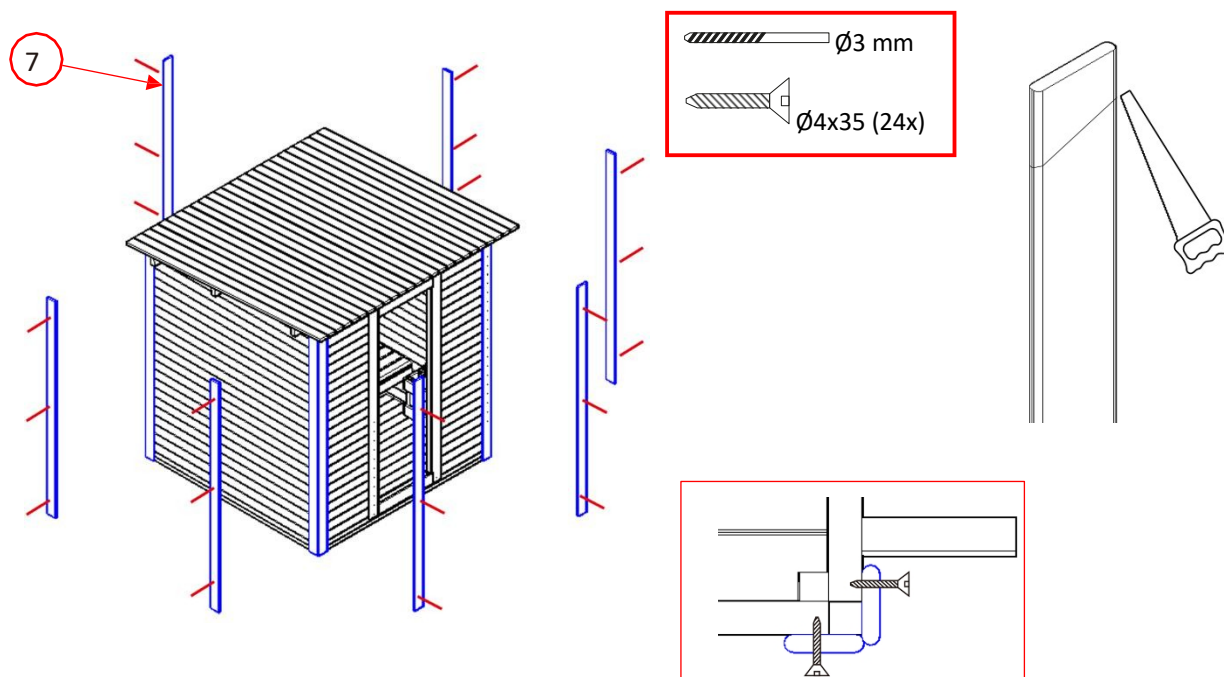

Korak 17: Namestitev steklenih vrat

- Vijačite 4x strešne plošče na zunanji strani (33) okoli strešnega okvirja.
- Namestite vratno ročico (15, 19) in jo privijte od znotraj, nato pa na vijake pritisnite pokrovčke, kot je prikazano spodaj.
- Pritrdite tečaje (37) na steklena vrata (34), kot je prikazano spodaj.
- Na steklena vrata namestite sponko; ta se mora ujemati z magnetom.
- Predhodno trikrat v enakomernih razmikih izvrtajte vratne opornike (5, 6).
- V okvir vrat privijte vratne zaporke in pri tem pazite na položaj magneta. (glejte oznako spodaj)

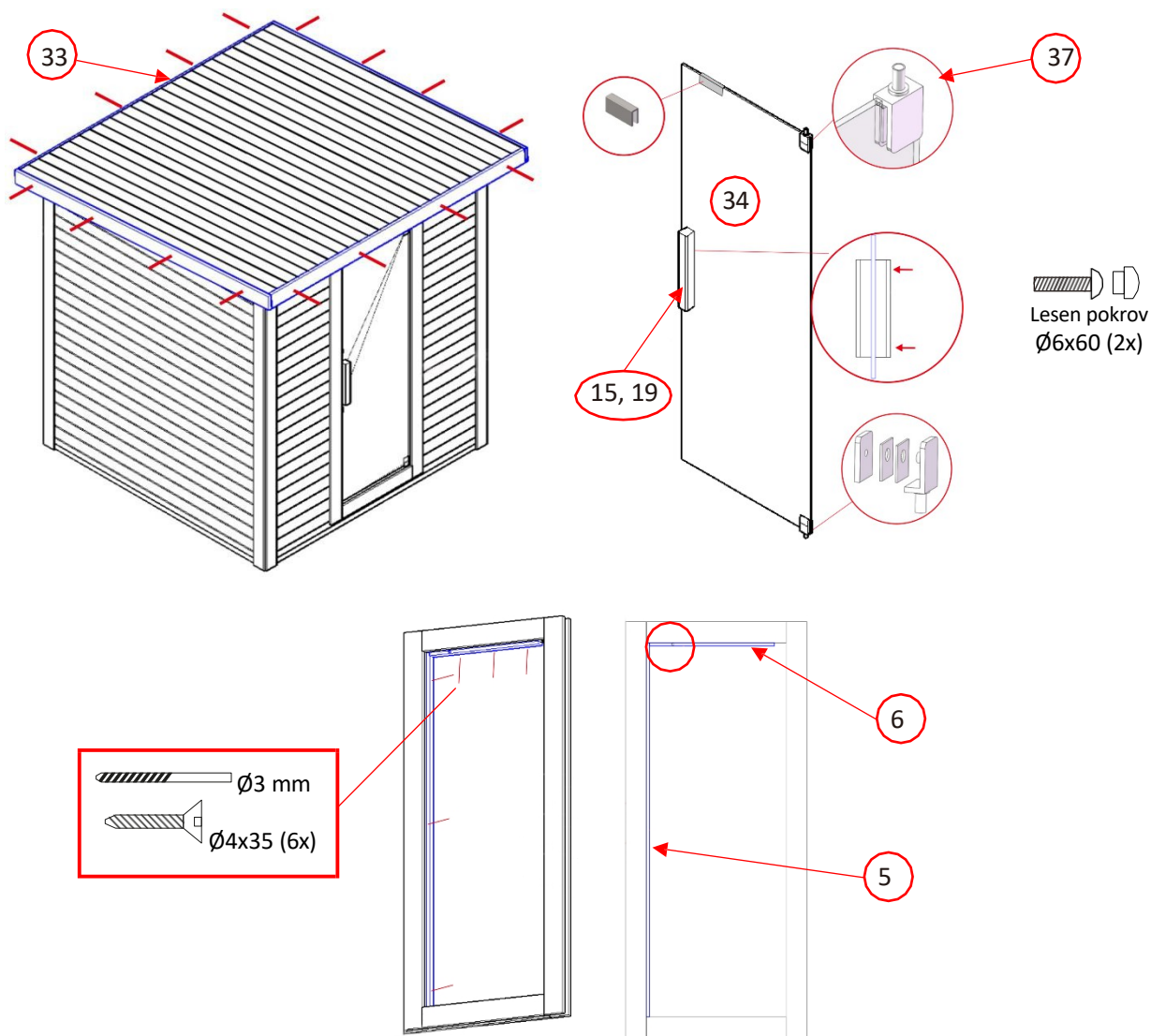

Korak 18: Namestitev skodel:

- Izolacijsko folijo (35) namestite v ravnino na streho, brez mehurčkov in gub. Odvečno folijo lahko odstranite z nožem za rezanje.
- Na streho položite skodle. (**Načrt polaganja, glejte spodaj**)
- Skodle je najbolje pritrditi s pištolo s sponkami.
- Naslednje vrste skodel se morajo nekoliko prekrivati.
- Te korake ponovite za preostale skodle.
- Izstopajoče skodle lahko na koncu odstranite z nožem za rezanje.

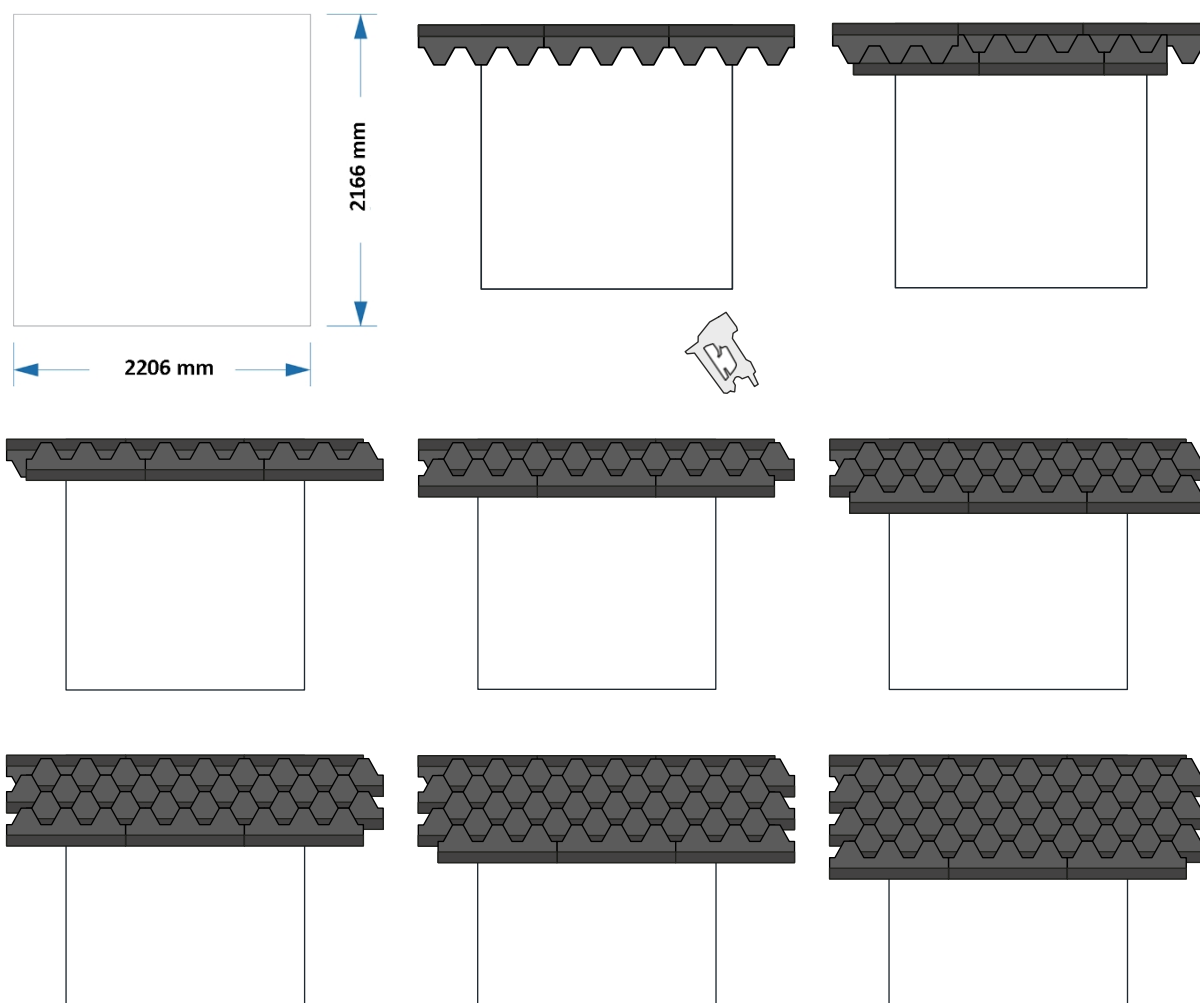
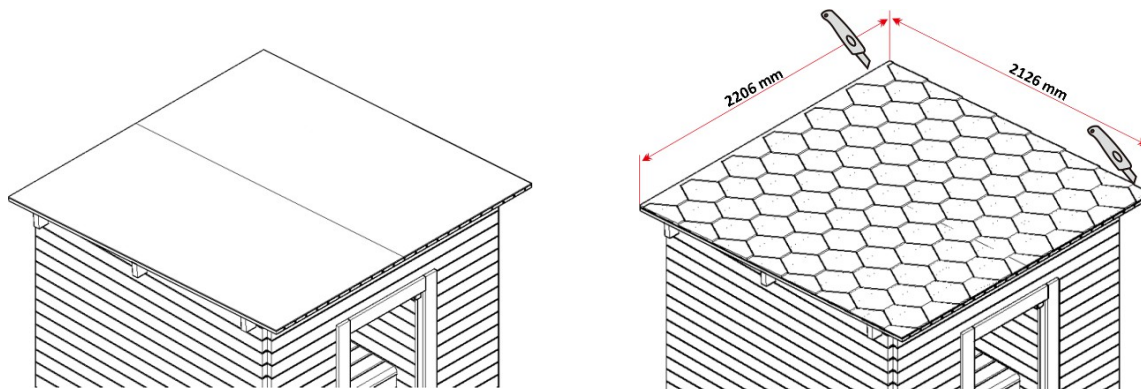

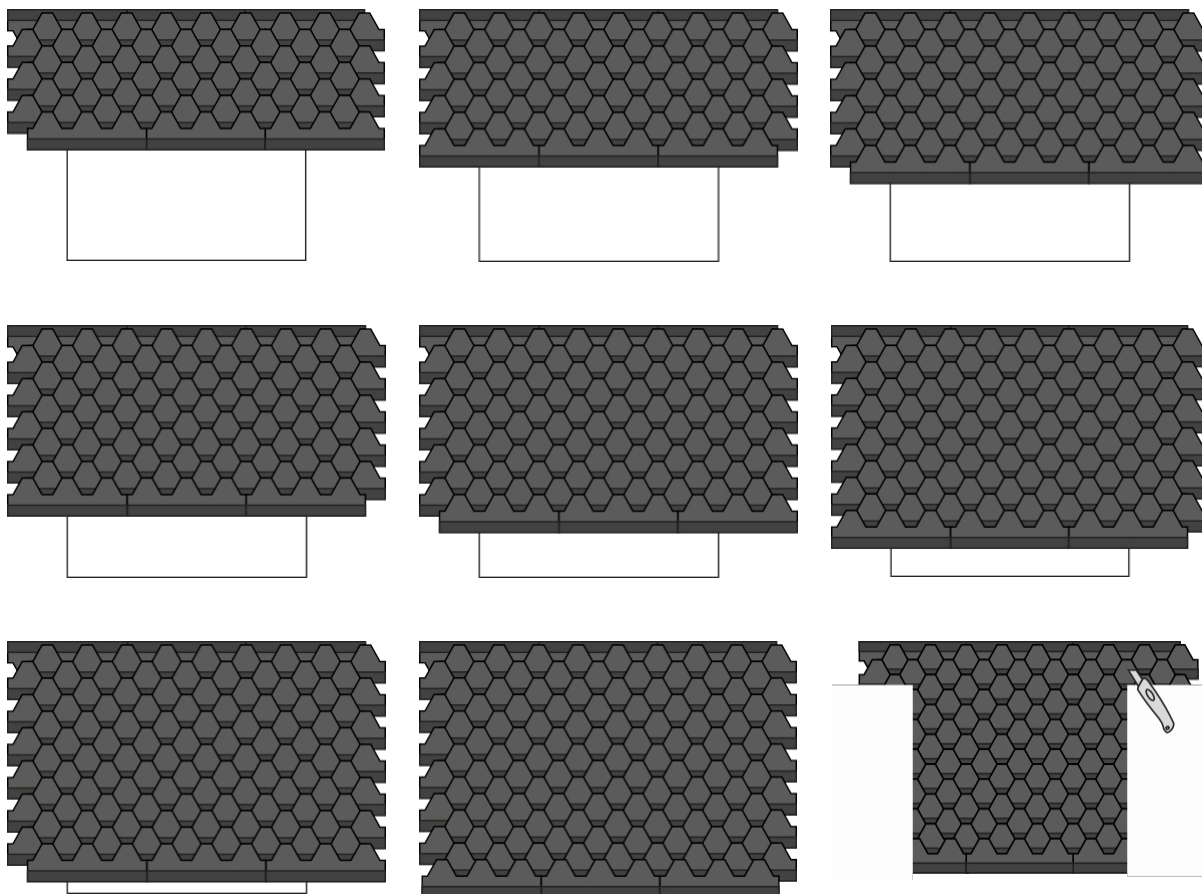

5.3. Model grelnika za savno: SCA-60

Splošne informacije

Navodila se nanašajo na grelnik za savno. Vsebujejo pomembne informacije o namestitvi, delovanju in uporabi. Pred namestitvijo in uporabo savne skrbno preberite navodila, zlasti varnostna in navodila za uporabo, ter jih shranite na varnem mestu. Pečico za savno uporabljajte samo tako, kot je opisano v teh navodilih, da preprečite nenamerne poškodbe ali škodo. Če grelnik savn prenesete na tretjo osebo, ji morate predati tudi ta navodila.

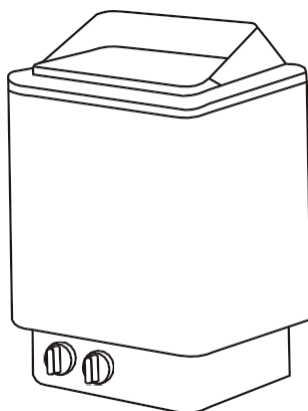

5.4. Varnostna navodila

Tveganje za poškodbe

Neppravilno ravnanje s savno lahko povzroči poškodbe.



- Pečico za savno namestite **le**, če je dobava popolna in nepoškodovana.
- Nevarnost električnega udara: Pri namestitvi in vzdrževanju savne **je treba** opravi usposobljen električar.
- **Nevarnost za življenje zaradi električne napetosti:** Če se dotaknete delov pod napetostjo, obstaja neposredna nevarnost za življenje. Poškodbe izolacije ali posameznih sestavnih delov lahko ogrozijo življenje. -> Če je izolacija poškodovana, takoj izklopite napajanje in poskrbite za popravilo.
- Prepričajte se, da je grelnik savne po uporabi izklopljen in časovnik izklopljen. je natančno nastavljena na "0".
- Številke časovnika **ne obračajte** preveč, saj se lahko zgodi, da se savna ne izklopi in nadaljuje z delovanjem brez časovne omejitve.
- Ne mečite kamnov za savno.
- Kamnov za savno ne postavljajte med grelne elemente.
- Pri zlaganju kamnov za savno se izogibajte neposrednemu pritisku na grelne elemente.
- Ko napolnite savno, postavite velike kamne za savno na dno. Poskrbite, da ne bodo postavljeni preblizu drug drugemu, da bo zrak še vedno krožil.
- Iz savne odstranite razbite ali poškodovane kamne.
- Na grelnik savne ne postavljajte preveč kamnov za savno.
- Na kamne savne ne postavljajte nobenih predmetov, zagotovljeno mora biti prezračevanje izdelka.
- Prekomerna vlaga lahko povzroči okvare električnih naprav.
- Na kamne v savni ne nalijte preveč vode, saj lahko tako nastane preveč vroča para.

5.5. Namestitev in električni priključek

Opozorilo: Pred uporabo natančno in v celoti preberite navodila za namestitev.

- Pečico za savno namestite **le**, če je pošiljka popolna in nepoškodovana.
- Prepričajte se, da so vsi sestavni deli nepoškodovani.
- Vsaka savna **mora** b i t i priključena na svoj električni tokokrog. Na to vtičnico ni dovoljeno priključiti nobenih drugih elektronskih naprav.

Namestitev in električni priključek grelnika za savno

Peč za savno namestite na steno s pritrdilnim materialom, ki je priložen peči, v skladu z minimalnimi varnostnimi razdaljami in prostorninami, navedenimi na sliki 1.

- Električni priključek grelnika savne lahko izvede **le** usposobljen električar, pri čemer mora upoštevati veljavne predpise o električni varnosti.
- Peč lahko namestite na zadnjo steno na višini najmanj 90 mm.
- Stena za grelnikom ne sme biti prekrita z materiali, kot so azbestne ali Eternit plošče itd., saj lahko tovrstna zaščita povzroči visoke temperature in nevarnost opeklin.
- Za strope in stene uporabite ustrezne materiale.
- Cevi savne morajo biti priključene na stensko priključno omarico. Priključna omarica mora biti odporna na brizganje. Priključna omarica mora biti odporna na brizganje in ne sme biti nameščena višje kot 500 mm nad tlemi.
- Napajalni kabel mora biti izdelan iz kabla REWE z gumijasto izolacijo ali vsaj enakovrednega kabla.

Schema ožičenja

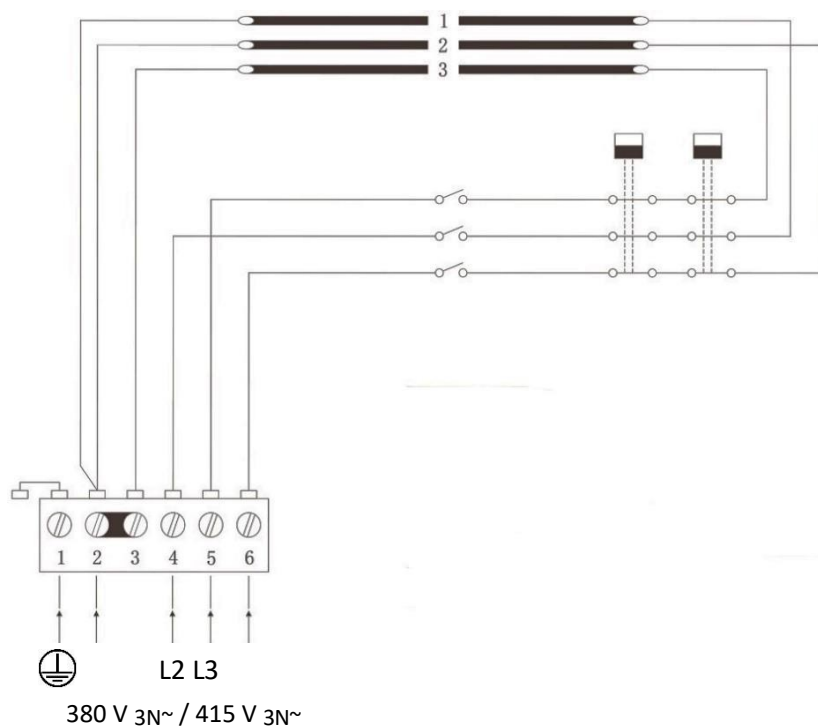

354SkSM 110A	Grelni elementi
Moč KW	SEPC 64 2000W
6.0	1, 2, 3

L1 L2 L3:	Povezava faz
N:	Nevtralni vodnik
	Ozemljitvena povezava

Zaščitna rešetka

Pri nameščanju zaščitne rešetke na savno je treba upoštevati najmanjše razdalje.

Priključevanje svetilk

Svetilke za savno lahko priključite tudi v priključno omarico. Pri tem se lahko uporabi isti presek priključnega kabla kot pri savni.

Pozor: Najmanjša razdalja med glavo vijaka in steno mora biti 3 mm.

Namestitev grelnika za savno

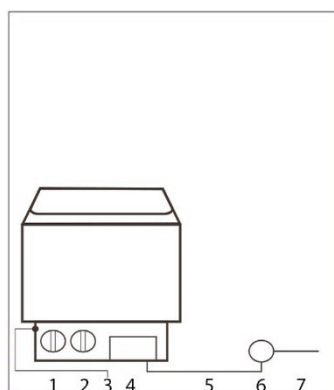
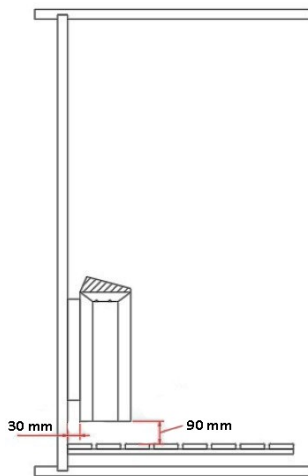

- 1 Omrežno stikalo
- 2 Termostat
- 3 Regulator temperature
- 4 Nadzorni sistem
- 5 Omrežni kabel
- 6 Spojna omarica
- 7 Priključni kabel

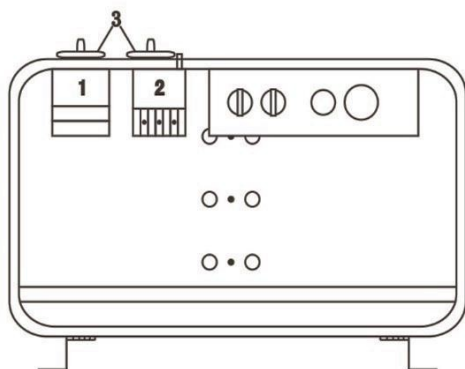
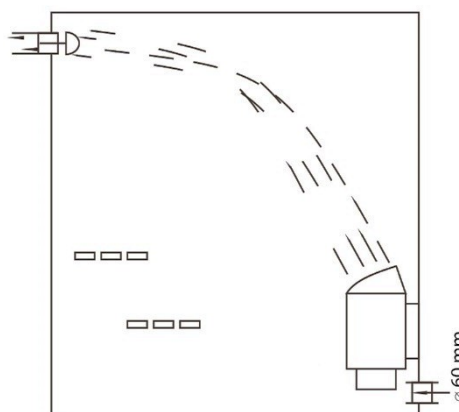

Model	Uspešnost	Kabel za	
		380 V3 ph 415 V3 ph mm ²	220 V1 ph 240 V1 ph mm ²
FK-60	KW	5 x 1.5	3 x 6
	6.0		

6. Aplikacija

6.1. Varnostna navodila

Pozorno preberite naslednje zdravstvene in varnostne informacije.

Tveganje za poškodbe

Nepravilno ravnanje med delovanjem lahko povzroči poškodbe.



- Izdelek se ne sme spreminjati.
- Pred vklopom grelnika se prepričajte, da na njem ni nobenih predmetov in da so ti na varni razdalji.
- Ko zapustite savno, preverite, ali je časovnik nastavljen na "0". stojala.
- Številke časovnika **ne obračajte** preveč, saj se lahko zgodi, da se savna ne izklopi in nadaljuje z delovanjem brez časovne omejitve.
- Otroci, stari 6 let in več, lahko savno uporabljajo le pod nadzorom odrasle osebe.
- Izdelek **mora** biti med zagonom pod stalnim nadzorom.
- **Nevarnost opeklin:** hranite stran od segrelih in vročih površin. Med segrevanjem in savnanjem se ne dotikajte grelnika, kamnov za savno ali kovinskih predmetov.
- **Nevarnost opeklin:** Od vročega ogrevalnega telesa savne naj bo oddaljeno vsaj 30 cm.
- **Nevarnost opeklin:** Ne nalivajte vode na kamne savne, če se kdo nahaja v neposredni bližini savne. Vroča voda lahko brizgne na uporabnika savne.
- **Nevarnost zdrsa:** pri vstopu v savno pazite na spolzka tla.
- Na kamne v savni ne nalijte preveč vode, saj lahko tako nastane preveč vroča para.
- Savnanje lahko pri uporabnikih savne povzroči zdravstvene težave. Naslednje skupine ljudi se morajo pred tem posvetovati z zdravnikom:
Nosečnice, srčne bolezni, visok krvni tlak, težave s krvnim obtokom, po jemanju zdravil, sladkorna bolezen, slabo počutje
- Savnanje naj ne bi trajalo več kot pol ure. Predolgo trajajoče savnanje lahko povzroči pospešen srčni utrip, rahlo bolečino v srcu, občutek šibkosti ali omotico. Če se pojavijo zgoraj navedeni simptomi, je treba savnanje takoj končati.
- Če ste v vroči savni dlje časa, se lahko zviša temperatura krvi, kar lahko negativno vpliva na telo.
- Ne vstopajte v vročo savno, če ste pravkar pili.
- V vroči savni ne spite.
- Steklenic z infuzijskim sredstvom ne shranjujte v savni.
- Po savni popijte nekaj tekočine.
- Kožo po potrebi hladite.

Tveganje za poškodbe



- Pred vsako uporabo in v rednih časovnih presledkih preverite vse pritrdilne elemente izdelka, ali niso vidno poškodovani. Posebno pozornost namenite nosilnim sestavnim delom. V primeru sprememb materiala ali poškodb izdelek izključite iz uporabe. Za nadaljnja navodila in po potrebi za rezervne dele se obrnite na proizvajalčevo službo za pomoč strankam.
- Redno preverjajte pritrdilne vijake itd. in jih po potrebi zategnite.
- Izdelka ne uporabljajte za sušenje perila.

Nevarnost poškodb in škode

Nepravilno ravnanje med delovanjem lahko povzroči poškodbe in okvare.



- **Nevarnost požara:** Na grelnik savne ne postavljajte nobenih predmetov ali odej. Pokrivanje grelnika predstavlja nevarnost požara.
- **Nevarnost požara:** posoda za savno, ki ni dovolj napolnjena s kamni za savno, predstavlja nevarnost požara.
- Kamnov za savno **ne** potiskajte med grelne elemente.
- Kamni za savno se **ne morajo** prilegati in biti v celoti nameščeni med grelnimi elementi.

6.2. Začetni zagon

Peč in kamni za savno ob prvi uporabi oddajajo vonjave; po ogrevanju kabino savne prezračite, da se zrak lahko izmenjuje. Pri prvem segrevanju se v kabini savne ne sme nahajati nobena oseba.

6.3. Operacija

Pozor! Glede uporabe požarnih sten in izolacije se posvetujte s pristojnimi organi za varstvo pred požarom. Prezračevalne odprtine ne smejo biti izolirane.

- V savni lahko bivajo največ 4 osebe.
- Grelnik za savno je opremljen s časovnikom in regulatorjem temperature, kjer lahko nastavite in nadzirate čas in temperaturo. Grelnik savne lahko izklopite tako, da nastavite časovnik na "0".
- Za savnanje je bistvenega pomena zadostno kroženje zraka. Zrak v kabini je treba obnavljati šestkrat na uro. Pravilno nameščeno prezračevanje ustvarja prijetne razmere v savni in tudi varčuje z energijo.
- Če želite ohraniti temperaturo med savnanjem, zaprite zračnik.
- Prezračevalne odprtine med delovanjem ne smejo biti zaprte.
- Po savnanju odprite prezračevanje, da se savna izsuši.
- Tudi po savnanju odprite vrata, da se prostor savne posuši.
- Za infuzijo uporabljajte samo navadno pitno vodo, druge tekočine lahko poškodujejo grelne elemente in garancijski zahtevek bo razveljavljen.
- Za infuzijo ne uporabljajte preveč vode, saj lahko tako dobite preveč vroče pare.
- Funkcija grelnika za savno je, da v kabini savne doseže primerno in udobno temperaturo. Temperatura se v približno eni uri dvigne na primerno temperaturo okoli + 65 °C.

6.4. Nadzorni elementi

Nadzor temperature

Odvisno od velikosti kabine savne lahko grelnik savne v 30 do 60 minutah doseže nastavljeno temperaturo, ki jo lahko s termostatom uravnavate na temperaturo, ki vam ustreza. S termostatom s trifaznim priključkom lahko zagotovite vzdrževanje prijetne temperature v kabini savne. Temperaturo nastavite z vrtljivim regulatorjem.

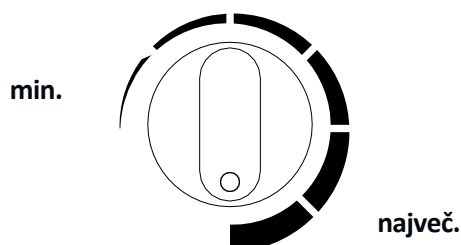

Časovnik

Časovnik je "stikalo za izklop" za grelnik savne, ki ga je treba za izklop natančno nastaviti na "0". Čas gretja se nastavi z upravljalnim kolescem.

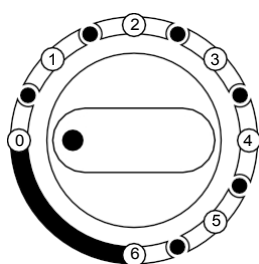

Časovno izklopljeno	obdobje0 =
1	30 min
2	60 min
3	90 min
4	120 min
5	150 min
6	180 min

6.5. Kamni za savno in infuzija savne

Informacije o kamnih za savno

- **Priporočilo:** Pred prvo uporabo savne očistite kamne za savno prahu in jih postavite v skladovnico v grelnik savne.
- Pri polnjenju savne postavite velike kamne za savno na dno. Poskrbite, da ne bodo zloženi preveč tesno, saj **mora biti** še vedno omogočeno kroženje zraka.
- Kamni za savno morajo biti najboljše kakovosti. Uporabite trdne kamne za savno, ki so posebej primerni za uporabo v električnih savnah.
- Po končani namestitvi savne in krmilne omarice v savno naložite dovolj kamnov za savno (10 do 15 kg).
- Premer kamnov za savno je običajno od 5 do 25 cm.
- Kamni za savno morajo biti izdelani iz trdne vulkanske kamnine, kot je peridot.
- Ne uporabljajte ohlapnih ali poroznih keramičnih kamnov, saj lahko ti zaradi visokih temperatur poškodujejo savno.
- Kamnov za savno ne postavljajte neposredno na grelne elemente.

Infuzija v savni

- Zrak v kabini savne postane suh, ko se segreje in segreje. Z ustrežno količino vode na vročih kamnih savne dosežemo ustrežno raven vlažnosti. Po napeljavi s kuhalnico koža občuti učinke povečane vlažnosti.
- Ustrezna raven vlage omogoča koži naravno potenje in nežno dihanje. Previsoka temperatura in vlažnost lahko povzročita neprijeten občutek. Daljše bivanje v kabini savne lahko povzroči povišanje telesne temperature. Uporabnik savne se mora počutiti udobno.
- Prostornina kadi za infuzijo ne sme presegati 200 ml.

7. Odpravljanje težav

Če se med delovanjem izdelka pojavijo napake, preverite naslednje vzroke napak v spodnji tabeli. Če napake ni mogoče odpraviti, se obrnite na službo za pomoč strankam:

Napaka	Možen vzrok	Rešitev
Izdelek se ziblje ali vibrira.	<ul style="list-style-type: none"> • Izdelek stoji na neravni, rahli površini. 	<ul style="list-style-type: none"> • Postavite izdelek na ravno, trdno površino.
Toplota uhaja iz izdelka	<ul style="list-style-type: none"> • Steklena vrata so priprta 	<ul style="list-style-type: none"> • Zaprite steklena vrata
Grelnika savne ni mogoče vklopiti	<ul style="list-style-type: none"> • Brez omrežne napetosti 	<ul style="list-style-type: none"> • Preverite varovalko ali RCD napajanja • Glavno stikalo napajalnika je izklopljeno
Grelnik savne se ne izklopi	<ul style="list-style-type: none"> • Časovnik ni nastavljen točno na "0". • Časomer je bil obrnjen čez položaj 0. 	<ul style="list-style-type: none"> • Časomer nastavite natančno na "0". kraj • Časomer nastavite natančno na "0". kraj
Grelnik savne ne deluje pravilno	<ul style="list-style-type: none"> • Sprožila se je zaščita pred pregrevanjem • Termostat ni pravilno nastavljen • Časovnik je nastavljen na "0". 	<ul style="list-style-type: none"> • Obrnite se na službo za pomoč strankam • Pravilno nastavite temperaturo • Nastavitev časovnika na vklopljeno
Grelnik savne se ne segreje pravilno	<ul style="list-style-type: none"> • grelni elementi niso v redu • Temperatura se ne zviša • Kamni v savni so preblizu drug drugemu • Zaprto prezračevanje 	<ul style="list-style-type: none"> • Preverite grelne elemente • Povečanje temperature • kamne v savni ponovno postavite tako, da lahko zrak kroži. • Odprite prezračevanje

<p>Grelnik savne se hitro segreje, kamni savne pa se ne segrejejo zares. Voda odteka za kamni savne.</p>	<ul style="list-style-type: none">• Zaprto prezračevanje• Termostat uravnava temperaturo navzdol• Toplotna moč je previsoka	<ul style="list-style-type: none">• Odprite prezračevanje• Obrnite se na službo za pomoč uporabnikom • Obrnite se na službo za pomoč uporabnikom
--	---	--

Napaka	Možen vzrok	Rešitev
Hrup iz izdelka	<ul style="list-style-type: none"> Kamni za savne in deli izdelkov lahko med segrevanjem ali ohlajanjem povzročajo zvoke. Časomer glasno tiktaka 	<ul style="list-style-type: none"> Ni napake Ni napake

8. Vzdrževanje in nega

- Visoka vlažnost v kabini savne ne poškoduje lesa.
- Kabino savne je treba po savnanju dobro prezračiti in poskrbeti za ustrezno fazo sušenja.
- Les (stene in klopi) v kabini savne popršite z vodo.
- Lesene površine obrišite z vlažno krpo.
- Glede na uporabo vsaj enkrat na leto sedežne površine obdelajte s finim brusnim papirjem.
- Če so klopi zelo umazane, jih lahko očistite s 3-odstotno raztopino vodikovega peroksida.
- Nekateri kamni v savni se med uporabo naravno razbijejo. Pečico za savno napolnite z novimi kamni za savno.
- Vsaj enkrat na leto odstranite kamne iz savne in jih prestavite. Tako bo savna učinkovitejša in preprečite težave s pregrevanjem.



Razkužila so zelo jedka!

Upoštevajte tudi navodila proizvajalca detergenta ali razkužila. Pri čiščenju nosite zaščitne rokavice.

- Po namestitvi zunanje stene savne premažite z lazuro za les, ki je na voljo na trgu, vsako leto preverite premaz in popravite morebitne okvare.



Notranjosti kabine savne ali drugih lesenih predmetov (klopi, zaščitne rešetke itd.) **nikoli ne** lakirajte, glazurirajte ali impregnirajte. Te površine ob segrevanju kabine savne oddajajo strupene pline.

9. Demontaža

9.1. Varnostna navodila

Tveganje za poškodbe

Neppravilno ravnanje med razstavljanjem lahko povzroči poškodbe.



- Pred razstavljanjem izdelek izključite iz električnega omrežja. Stik s sestavnimi deli pod napetostjo lahko povzroči električni udar, ki lahko povzroči opekline ali smrt.
- Izdelek ima veliko težo in velike dimenzije, zato so za razstavljanje potrebne vsaj tri osebe.
- Pred razstavljanjem izdelek zavarujte pred padcem.

Demontažo izdelka je treba opraviti v obratnem vrstnem redu kot montažo. (glejte poglavje **Montaža**)

10. Odstranjevanje odpadkov



- Izdelek in vse sestavne dele odstranite v skladu z lokalnimi in državnimi predpisi ter tako preprečite škodo za okolje.
- Naša embalaža je izdelana iz okolju prijaznih materialov. Te je mogoče reciklirati in tako služijo kot dragocene surovine. Embalažni material (karton, umazano embalažo itd.) odstranite ločeno in strokovno v skladu z veljavnimi nacionalnimi predpisi.
- Če niste prepričani o odstranjevanju, se obrnite na proizvajalca.
- Informacije o pravilnem odstranjevanju lahko dobite tudi v lokalnem centru za odstranjevanje odpadkov.

Električna in elektronska oprema - Informacije za zasebna gospodinjstva



Zakon o električni in elektronski opremi (ElektroG) vsebuje številne zahteve za ravnanje z električno in elektronsko opremo. Najpomembnejše so povzete tukaj.

1. Ločeno zbiranje starih aparatov

Električne in elektronske naprave, ki so postale odpadki, imenujemo stare naprave. Lastniki starih naprav jih morajo odlagati ločeno od nesortiranih komunalnih odpadkov. Izrabljene baterije in akumulatorje, ki niso vgrajeni v staro napravo, ter sijalke, ki jih je mogoče odstraniti iz stare naprave, ne da bi jih uničili, morajo ločiti od stare naprave, ne da bi jih uničili, preden jih oddajo na zbirnem mestu. Ločite stare aparate, da jih pripravite za ponovno uporabo.

2. Možnosti za vračilo starih aparatov

Lastniki starih aparatov iz zasebnih gospodinjstev jih lahko oddajo na zbirnih mestih javnih služb za odstranjevanje odpadkov ali v centrih za prevzem, ki jih v skladu z zakonom ElektroG ustanovijo proizvajalci ali distributerji. Spletni seznam zbirnih in prevzemnih centrov je na voljo na spletni strani: <https://www.stiftung-ear.de> ali <https://www.take-e-back.de>.

3. Obvestilo o varstvu podatkov

Stare naprave pogosto vsebujejo občutljive osebne podatke. To velja zlasti za naprave informacijske in telekomunikacijske tehnologije, kot so računalniki in pametni telefoni. V svojem interesu upoštevajte, da je vsak končni uporabnik odgovoren za izbris podatkov na starih napravah, ki jih je treba odstraniti.

4. Obveznost distributerjev, da prevzamejo nazaj

²²Distributerji s prodajno površino za električno in elektronsko opremo najmanj 400 metrov in distributerji živil s skupno prodajno površino najmanj 800 metrov, ki večkrat v koledarskem letu ali stalno ponujajo električno in elektronsko opremo ter jo dajejo na voljo na trgu, so to dolžni storiti,

- ob dobavi nove električne ali elektronske naprave končnemu uporabniku na kraju dobave ali v neposredni bližini brezplačno prevzeti staro napravo končnega uporabnika istega tipa, ki ima v bistvu enake funkcije kot nova naprava, in
- na zahtevo končnega uporabnika v trgovini na drobno ali v njeni neposredni bližini brezplačno prevzame stare aparate, katerih zunanja dimenzija ne presega 25 cm; prevzem ne sme biti povezan z nakupom električnega ali elektronskega aparata in je omejen na tri stare aparate na vrsto aparata.

5. Pomen simbola "prečrtanega koša za smeti"



Simbol prečrtanega koša za smeti, ki se redno pojavlja na električnih in elektronskih napravah, označuje, da je treba zadevno napravo po koncu njene življenjske dobe zbirati ločeno od nesortiranih komunalnih odpadkov.

- Registracijska številka proizvajalca
- Pri pristojni ustanovi Elektro-Altgeräte Register (Nordostpark 72, 90411 Nürnberg) smo registrirani kot proizvajalec v smislu zakona ElektroG pod naslednjo registrsko številko: DE86467979.

Home Deluxe GmbH

Schanzweg 2

32312 Lübbecke

Nemčija

Telefon: +49 (0)5743 6181-0

www.home-deluxe-gmbh.de

GA-048-01-TALO_L
2023/05