



# Gebrauchsanleitung Navodila za uporabo



# WINTERSPORTHELM MIT BRILLE FÜR KINDER UND JUGENDLICHE

ČELADA ZA DESKANJE IN SMUČANJE



Deutsch ..... 02  
Slovensko .... 22



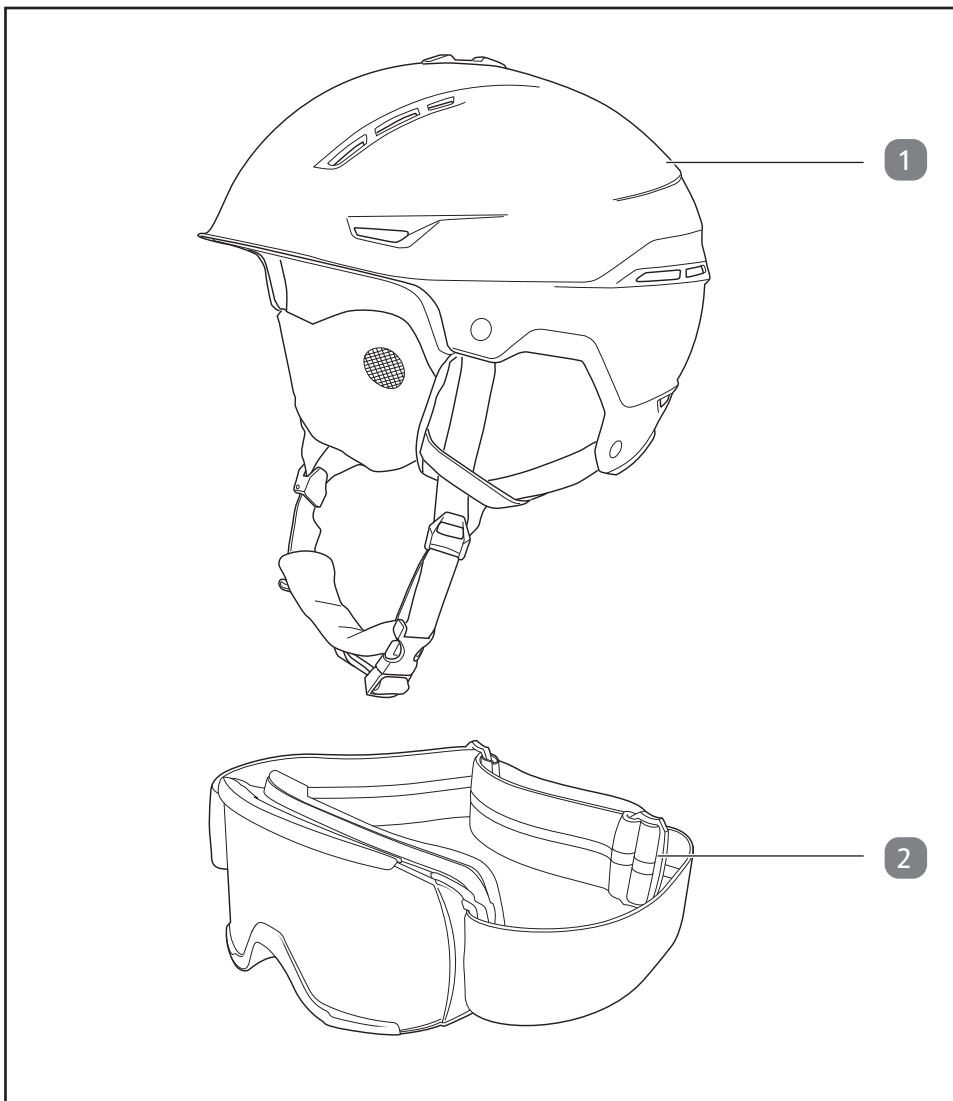

## Lieferumfang/Vsebina kompleta

- 1 Helm/Čelada
- 2 Brille/Očala

# Inhaltsverzeichnis

<b>Lieferumfang</b> .....	<b>2</b>
<b>Allgemeines</b> .....	<b>4</b>
Gebrauchsanleitung lesen und aufbewahren .....	4
Bestimmungsgemäßer Gebrauch .....	4
Sachgemäßer Transport.....	4
<b>Zeichenerklärung</b> .....	<b>4</b>
<b>Sicherheit</b> .....	<b>6</b>
Hinweiserklärung.....	6
Allgemeine Sicherheitshinweise.....	6
<b>Produktbeschreibung</b> .....	<b>8</b>
<b>Helm und Lieferumfang prüfen</b> .....	<b>10</b>
Grundreinigung .....	10
<b>Gebrauch</b> .....	<b>10</b>
Helm aufsetzen .....	10
Helmsitz einstellen .....	12
Gurtverteiler einstellen.....	12
Riemen einstellen.....	13
Belüftung einstellen.....	14
Brille anbringen .....	15
<b>Reinigung und Wartung</b> .....	<b>16</b>
Futter entfernen/einsetzen .....	16
Ohrenpolster entfernen/einsetzen .....	16
Helm reinigen.....	17
Brille reinigen .....	17
Aufbewahrung.....	18
<b>Technische Daten</b> .....	<b>18</b>
<b>Entsorgung</b> .....	<b>20</b>
Verpackung entsorgen.....	20
Helm und Brille entsorgen .....	20
<b>Konformitätserklärung</b> .....	<b>20</b>

## Allgemeines

### Gebrauchsanleitung lesen und aufbewahren



Diese Gebrauchsanleitung gehört zu diesem Wintersporthelm mit Brille für Kinder und Jugendliche (im Folgenden nur „Helm“ genannt). Sie enthält wichtige Informationen zur Handhabung.

Lesen Sie die Gebrauchsanleitung, insbesondere die Sicherheitshinweise, sorgfältig durch, bevor Sie Helm und Brille einsetzen. Die Nichtbeachtung dieser Gebrauchsanleitung kann zu schweren Verletzungen oder zu Schäden an Helm und Brille führen.

Die Gebrauchsanleitung basiert auf den in der Europäischen Union gültigen Normen und Regeln. Beachten Sie im Ausland auch landesspezifische Richtlinien und Gesetze.

Bewahren Sie die Gebrauchsanleitung für die weitere Nutzung auf. Wenn Sie den Helm an Dritte weitergeben, geben Sie unbedingt diese Gebrauchsanleitung mit.

### Bestimmungsgemäßer Gebrauch

Dieser Helm ist ausschließlich zum Kopfschutz beim Ski- und Snowboardfahren konzipiert. Verwenden Sie den Helm nicht für andere Sportarten oder zum Motorradfahren. Er ist ausschließlich für den Privatgebrauch bestimmt und nicht für den professionellen Sportbereich geeignet.

Die Brille ist für den Sicht- und Augenschutz des Trägers beim Ski- und Snowboardfahren konzipiert. Skibrille im Straßenverkehr nicht benutzen. Die Brille ist ausschließlich für den Privatgebrauch bestimmt und nicht für den gewerblichen Bereich geeignet.

Verwenden Sie Helm und Brille nur wie in dieser Gebrauchsanleitung beschrieben. Jede andere Verwendung gilt als nicht bestimmungsgemäß und kann zu Sachschäden oder sogar zu Personenschäden führen. Helm und Brille sind keine Kinderspielzeuge.

Der Hersteller oder Händler übernimmt keine Haftung für Schäden, die durch nicht bestimmungsgemäßen oder falschen Gebrauch entstanden sind.

### Sachgemäßer Transport

Achten Sie beim Transport darauf, dass der Helm und die Brille keinem Druck und keinen Stoßbelastungen ausgesetzt werden.

### Zeichenerklärung

Die folgenden Symbole werden in dieser Gebrauchsanleitung, auf dem Produkt oder auf der Verpackung verwendet.



Lesen und beachten Sie die Bedienungsanleitung.



Dieses Symbol gibt Ihnen nützliche Zusatzinformationen zum Gebrauch.



EN 1077:2007

Konformitätserklärung (siehe Kapitel „Konformitätserklärung“): Mit diesem Symbol gekennzeichnete Produkte erfüllen alle anzuwendenden Gemeinschaftsvorschriften des Europäischen Wirtschaftsraums.



Das Siegel „Geprüfte Sicherheit“ (GS-Zeichen) bescheinigt, dass ein geprüftes Produkt den Anforderungen des deutschen Produktsicherheitsgesetzes entspricht. Das GS-Zeichen zeigt an, dass bei bestimmungsgemäßer oder vorhersehbarer Verwendung die Sicherheit und Gesundheit von Personen nicht gefährdet sind.

### Klasse B

Helme der Klasse A und der Klasse B sind für alpine Skiläufer, Snowboarder und ähnliche Gruppen. Helme der Klasse A bieten verhältnismäßig mehr Schutz. Helme der Klasse B können mehr Belüftung und besseres Hören bieten, schützen aber einen kleineren Bereich des Kopfes und geben ein geringeres Maß an Durchdringungsfestigkeit.



Haltbarkeitsdatum (Monat/Jahr)



Helmgewicht



Herstellungsdatum (Monat/Jahr)



Das Futter ist für das Bleichen ungeeignet.



Das Futter ist nur für die Handwäsche geeignet.



Das Futter ist für die Trocknung im Trommelrockner ungeeignet.



Das Futter ist für das Bügeln ungeeignet.



Das Futter ist für die chemische Reinigung ungeeignet.



Korrekturer Sitz des Helms



Die Scheibe der Brille bietet einen hohen Schutz vor Sonnenstrahlung.



Dieser Helm ist nicht für den Motorsport geeignet.



Nicht geeignet für das Fahren und die Anwendung im Straßenverkehr.

## Sicherheit

### Hinweiserklärung

Die folgenden Symbole und Signalwörter werden in dieser Gebrauchsanleitung verwendet.



**WARNUNG!**

Dieses Signalsymbol/-wort bezeichnet eine Gefährdung mit einem mittleren Risikograd, die, wenn sie nicht vermieden wird, den Tod oder eine schwere Verletzung zur Folge haben kann.

**HINWEIS!**

Dieses Signalwort warnt vor möglichen Sachschäden.

### Allgemeine Sicherheitshinweise



**WARNUNG!**

#### Verletzungsgefahr!

Helm und Brille können den Träger nicht vor allen Unfällen schützen.

- Verwenden Sie nur einen Helm und eine Brille, die richtig passen und fest sitzen.
- Verwenden Sie Helm und Brille nur in der richtigen Position.
- Schließen Sie den Verschluss vor jeder Fahrt.
- Tragen Sie keine Mützen oder sonstigen Kopfbedeckungen unter dem Helm.

- Falls Sie im Alltag Brillenträger sind, konsultieren Sie vor der Verwendung Ihren Optiker.
- Wechseln Sie den Helm nach einem Aufprall aus und entsorgen Sie ihn. Das gilt auch für leichte Unfälle und wenn er keinen sichtbaren Schaden aufweist.
- Helm und Brille haben eine begrenzte Lebensdauer. Ersetzen Sie Helm und Brille, wenn sie nicht mehr richtig passen oder spätestens 5 Jahre nach Herstellungsdatum, auch wenn keine Beschädigungen feststellbar sind.
- Entfernen Sie keine Originalteile und nehmen Sie keine unsachgemäßen Veränderungen am Helm vor. Dies kann seine Schutzfunktion erheblich beeinträchtigen.
- Wenn die Sichtscheibe Risse oder Kratzer hat, benutzen Sie die Brille nicht. Lassen Sie in diesem Fall die Sichtscheibe von einem Fachmann austauschen. Wenden Sie sich dazu an die auf der Garantiekarte angegebene Serviceadresse.
- Trotz höchster Sicherheitsstandards kann ein Helm den Träger nicht vor allen vorhersehbaren Unfällen schützen. Abhängig von der Art des Aufpralls können sehr schwere Unfälle wie auch Unfälle, die bei sehr niedriger Geschwindigkeit geschehen, ernsthafte Kopfverletzungen verursachen oder sogar tödlich ausgehen. In einigen Fällen kann der Aufprall so stark sein, dass der Helm den Fahrer nicht effektiv vor Kopfverletzungen schützt. Fahren Sie deshalb stets mit äußerster Vorsicht.
- Nicht geeignet für das Fahren und die Anwendung im Straßenverkehr.
- Nicht geeignet für die direkte Beobachtung der Sonne.
- Nicht geeignet für den Schutz vor künstlichen Lichtquellen, z. B. Solarien.
- Nicht geeignet für den Schutz vor mechanischen Gefährdungen, wie z. B. Stößen.



### **Verletzungsgefahr!**

Kinder können sich beim Klettern oder anderen Aktivitäten mit dem Helm strangulieren.

- Dieser Helm sollte nicht durch Kinder beim Klettern oder anderen Aktivitäten verwendet werden, wenn ein Risiko besteht, sich zu strangulieren/hängen zu bleiben, falls sich das Kind mit dem Helm verfängt.

## HINWEIS!

### Beschädigungsgefahr!

Unsachgemäßer Umgang mit Helm und Brille kann zu Beschädigungen von Helm und Brille führen.

- Überprüfen Sie in regelmäßigen Abständen Helm und Brille auf sichtbare Mängel und auf die Funktionsfähigkeit.
- Setzen Sie Helm und Brille nicht dauerhaft hohen Temperaturen aus (z. B. direkter Sonneneinstrahlung, dunklen Taschen, PKW-Hutablagen, Kofferräumen). Lagern Sie Helm und Brille an einem trockenen und kühlen Ort. Unebene Helmoberflächen und Bläschenbildung am Helm sind Zeichen einer Hitzeschädigung. Diese können bereits bei Temperaturen von 60 °C eintreten. Die Brille kann bereits bei Temperaturen ab 50 °C beschädigt werden.
- Nehmen Sie keine Veränderungen an Helm und Brille vor.
- Bringen Sie keine Farbe oder Aufkleber auf dem Helm an.
- Reinigen Sie Helm und Brille nicht mit Chemikalien, Benzin, Reinigungs- oder Lösungsmitteln.

### Produktbeschreibung

Dieser Helm **1** ist ausschließlich zum Ski- und Snowboardfahren konzipiert. Mithilfe des Drehknopfs **12** können Sie die Größe des Helms anpassen. Auch den Gurtverteiler **9** und die Riemen **6**, **7** können Sie individuell anpassen, um einen idealen Sitz des Helms zu gewährleisten. Die Belüftung des Helms können Sie mithilfe des Reglers **3** steuern und so die Lüftungsschlitze **4** freilegen. Die Brille **2** können Sie mithilfe der Lasche **13** am Helm befestigen. Die Ohrenpolster **5** können Sie zur Reinigung entfernen und anschließend wieder einsetzen.



A

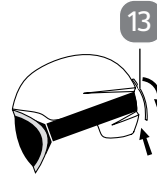
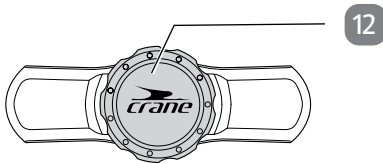
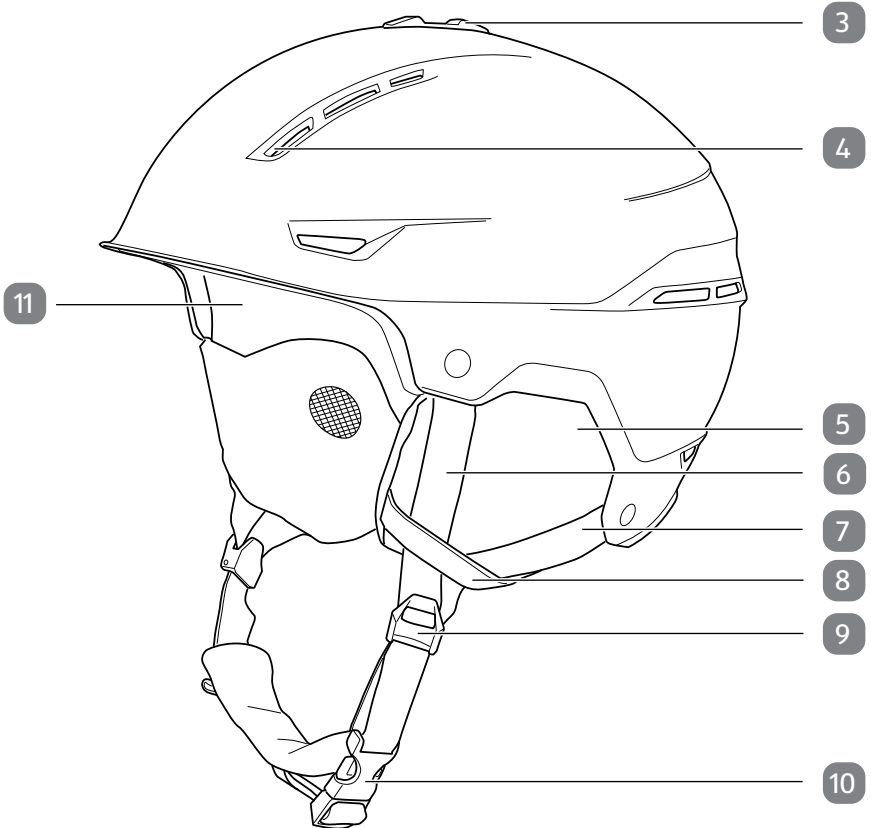

- |                       |                       |              |
|-----------------------|-----------------------|--------------|
| 3 Regler              | 7 Hinterer Riemen, 2× | 11 Futter    |
| 4 Lüftungsschlitze    | 8 Schlaufe, 2×        | 12 Drehknopf |
| 5 Ohrenpolster, 2×    | 9 Gurtverteiler, 2×   | 13 Lasche    |
| 6 Vorderer Riemen, 2× | 10 Verschluss         |              |

## Helm und Lieferumfang prüfen



### **Erstickungsgefahr!**

Kinder können an Plastikfolien ersticken.

- Lassen Sie Kinder nicht mit der Verpackungsfolie spielen. Die Verpackung ist kein Kinderspielzeug.

### **HINWEIS!**

### **Beschädigungsgefahr!**

Wenn Sie die Verpackung unvorsichtig mit einem scharfen Messer oder anderen spitzen Gegenständen öffnen, können Helm und Brille schnell beschädigt werden.

- Gehen Sie beim Öffnen sehr vorsichtig vor.
  1. Nehmen Sie das Produkt aus der Verpackung.
  2. Prüfen Sie, ob die Lieferung vollständig ist (siehe **Seite 2**).
  3. Kontrollieren Sie, ob das Produkt oder die Einzelteile Schäden aufweisen. Ist dies der Fall, benutzen Sie das Produkt nicht. Wenden Sie sich an Ihre Filiale.

## Grundreinigung

1. Entfernen Sie das Verpackungsmaterial und sämtliche Schutzfolien.
2. Reinigen Sie vor der erstmaligen Benutzung alle Teile des Produkts wie im Kapitel „Reinigung und Wartung“ beschrieben.

## Gebrauch

### Helm aufsetzen



### **Verletzungsgefahr!**

Wenn der Helm nicht perfekt passt, kann er bei einem Unfall verrutschen und seine Schutzwirkung verlieren.

- Versuchen Sie mit beiden Händen den Helm nach links und nach rechts zu drehen. Sitzt der Helm richtig, bewegt sich die Haut Ihrer Schläfen mit.
- Versuchen Sie mit beiden Händen, den Helm so weit wie möglich nach hinten und nach vorne herunterzuziehen. Der Helm sitzt nicht richtig, wenn Sie ihn in eine Richtung abrollen können oder so weit vorrollen, dass Ihr Sichtfeld beeinträchtigt wird, bzw. soweit zurückrollen, dass Ihre Stirn freiliegt.
- Überprüfen Sie vor jeder Benutzung, ob der Helm richtig sitzt, die Riemen richtig angepasst sind und fest anliegen.
- Wenn Sie eine andere Skibrille benutzen, probieren Sie sie zusammen mit dem Helm vor der Benutzung aus.
- Wenn Sie den Helm nicht so anpassen können, dass er mit geschlossenem Verschluss nur unwesentlich nach vorn oder nach hinten geschoben werden kann, benutzen Sie den Helm nicht. Ersetzen Sie den Helm mit einem kleinerem oder einem anderen Modell.

1. Setzen Sie den Helm **1** so auf, dass sich der Drehknopf **12** rückseitig befindet.

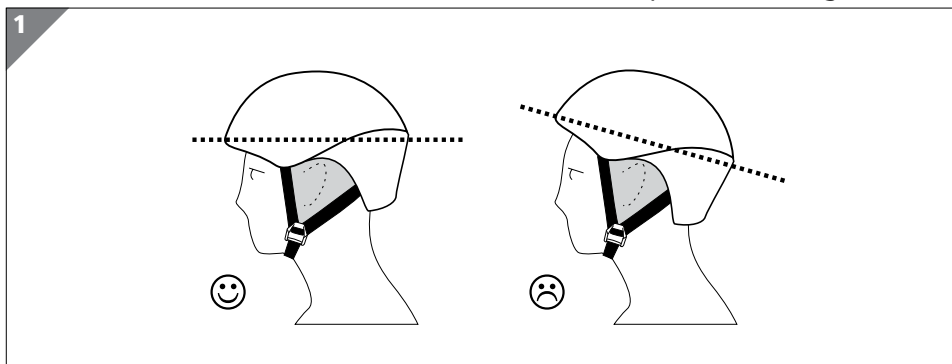

2. Setzen Sie den Helm waagrecht so auf den Kopf, dass Ihre Stirn und der Hinterkopf geschützt sind (siehe **Abb. 1**).

## Helmsitz einstellen



### Verletzungsgefahr!

Wenn der Helm nicht perfekt passt, kann er bei einem Unfall verrutschen und seine Schutzwirkung verlieren.

- Stellen Sie den Helm mit dem Größenverstellungssystem korrekt ein. Der Helm sitzt richtig, wenn die Polster ihn fest aber bequem auf der Stelle halten.

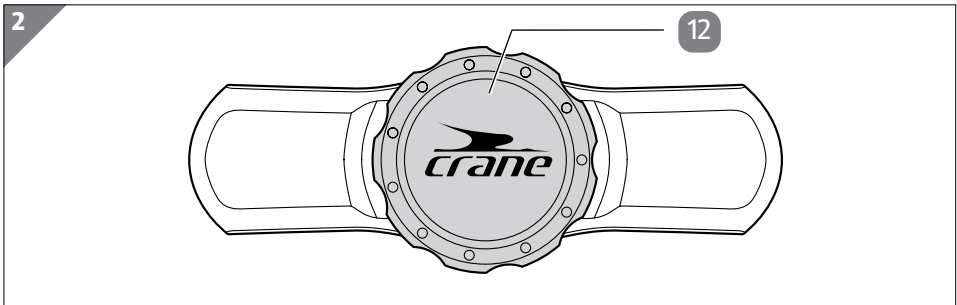

- Drehen Sie den Drehknopf **12** im Uhrzeigersinn, um die Größe stufenlos zu verkleinern (siehe **Abb. 2**).
- Drehen Sie den Drehknopf gegen den Uhrzeigersinn, um die Größe stufenlos zu vergrößern (siehe **Abb. 2**).

## Gurtverteiler einstellen



### Verletzungsgefahr!

Ein offener oder falsch eingestellter Gurtverteiler kann bei einem Unfall zum Verrutschen des Helms führen, so dass dieser seine Schutzwirkung verliert.

- Überprüfen Sie vor jeder Fahrt, dass der Gurtverteiler richtig eingestellt und geschlossen ist.
- Richten Sie den Helm so aus, dass er richtig sitzt.

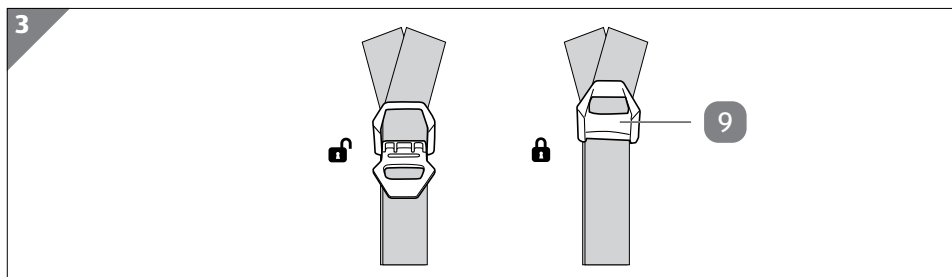

1. Öffnen Sie den Gurtverteiler **9** (siehe **Abb. 3**).
2. Stellen Sie den Gurtverteiler ordnungsgemäß ein. Beachten Sie, dass der Gurtverteiler unterhalb des Ohres sitzt und die vorderen und hinteren Riemen **6**, **7** die Ohren nicht bedecken.
3. Schließen Sie den Gurtverteiler.

## Riemen einstellen



### Verletzungsgefahr!

Ein offener oder falsch eingestellter Riemen kann bei einem Unfall zum Verrutschen des Helms führen, so dass dieser seine Schutzwirkung verliert.

- Überprüfen Sie vor jeder Fahrt, dass die Riemen richtig eingestellt sind.
- Richten Sie den Helm so aus, dass er richtig sitzt. Die Riemen müssen eng anliegen und gleichmäßig gespannt sein.

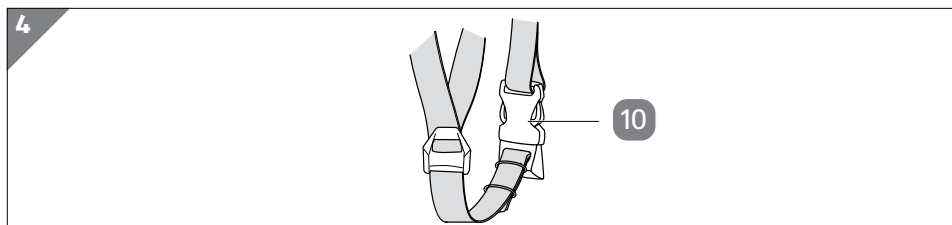

1. Setzen Sie den Helm **1** ordnungsgemäß auf und schließen Sie den Verschluss **10** (siehe **Abb. 4**).
2. Prüfen Sie die Spannung der Riemen. Der vordere Riemen **6** als auch der hintere Riemen **7** müssen eng anliegen.

3. Setzen Sie den Helm ab und spannen Sie lockere Riemen gegebenenfalls nach.
4. Um den vorderen oder hinteren Riemen einzustellen, ziehen Sie ca. 2,5 cm des vorderen oder hinteren Riemens aus. Halten Sie mit einer Hand die Riemen an der Stelle, an der sie unter Ihrem Kinn anliegen, halten Sie den Helm mit der anderen Hand und ziehen Sie abwechselnd von einer Seite zur anderen, bis alle vier Riemen ungefähr gleich lang sind.
5. Setzen Sie den Helm auf.
6. Prüfen Sie, ob alle Riemen gleichmäßig sitzen und straff gespannt sind.



- Ziehen Sie den hinteren Riemen fester an und lockern Sie den vorderen Riemen, um den Helm vorne höher zu setzen.
- Ziehen Sie den vorderen Riemen fester an und lockern Sie den hinteren Riemen, um den Helm vorne tiefer zu setzen.

## Belüftung einstellen

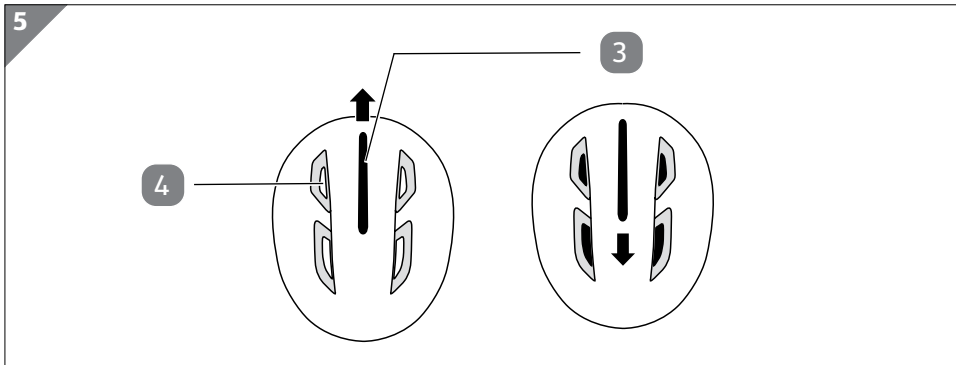

1. Schieben Sie den Regler **3** nach hinten, um die Lüftungsschlitze **4** zu öffnen und die Belüftung zu erhöhen (siehe **Abb. 5**).
2. Schieben Sie den Regler nach vorne, um die Lüftungsschlitze zu schließen und die Belüftung zu verringern.

## Brille anbringen



**WARNUNG!**

### Verletzungsgefahr!

Ein falsch eingestelltes Kopfband oder ein schlechter Sitz können die Schutzwirkung der Brille beeinträchtigen.

- Überprüfen Sie vor jeder Fahrt, dass das Kopfband so fest gespannt ist, dass die Brille fest am Helm anliegt.
  - Achten Sie darauf, dass die Brille bequem, aber rutschfrei sitzt, die Augen möglichst weit umschließt und nicht drückt.
  - Falls Sie im Alltag Brillenträger sind, konsultieren Sie vor der Verwendung Ihren Optiker.
  - Entfernen Sie die Schutzfolie an der Innenseite der Brille vor der Verwendung.
1. Setzen Sie den Helm **1** ordnungsgemäß auf.
  2. Öffnen Sie die Lasche **13**.

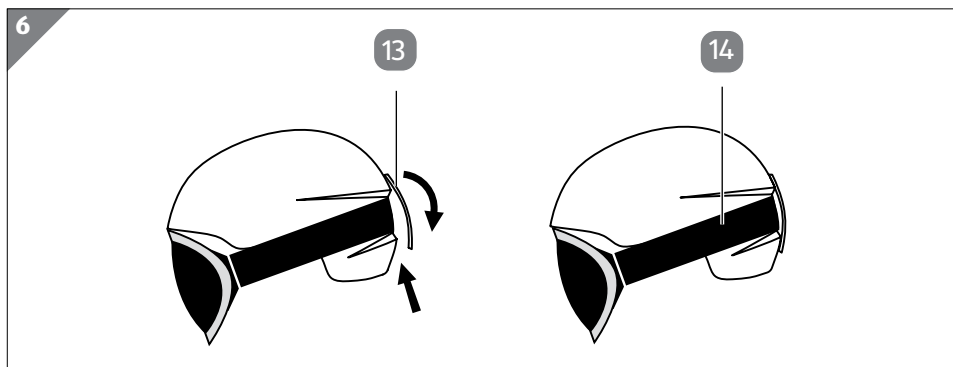

### **14** Kopfband

3. Setzen Sie die Brille **2** auf und führen Sie das Kopfband **14** um den Helm (siehe **Abb. 6**).
4. Justieren Sie das Kopfband gegebenenfalls.
5. Schließen Sie die Lasche, um das Kopfband am Helm **1** zu befestigen.

# Reinigung und Wartung

## HINWEIS!

### Beschädigungsgefahr!

Unsachgemäßer Umgang mit Helm und Brille kann zu Beschädigungen von Helm und Brille führen.

- Verwenden Sie keine aggressiven Reinigungsmittel, Bürsten mit Metall- oder Nylonborsten sowie keine scharfen oder metallischen Reinigungsgegenstände wie Metallschwämme und dergleichen. Diese können die Oberflächen beschädigen.

### Futter entfernen/einsetzen

1. Lösen Sie den Klettverschluss und nehmen Sie das Futter **11** aus dem Helm **1**.
2. Waschen Sie das Futter mit lauwarmem Wasser und pH-neutralem Reinigungsmittel per Hand.
3. Lassen Sie das Futter gut an der Luft trocknen.
4. Setzen Sie das Futter wieder ein und schließen Sie den Klettverschluss.

### Ohrenpolster entfernen/einsetzen



Produktionstechnisch bedingt kann das erstmalige Entfernen der Ohrenpolster erschwert sein. Dies beeinträchtigt die Funktionalität nicht.

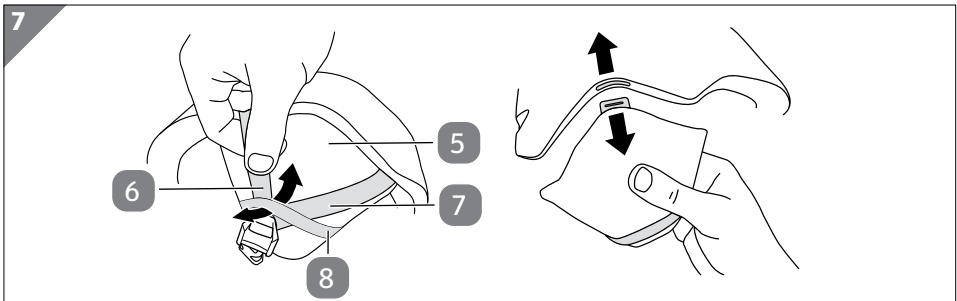

1. Ziehen Sie die Riemen **6**, **7** aus den Schlaufen **8** an den Ohrenpolstern **5** (siehe **Abb. 7**).
2. Ziehen Sie die Ohrenpolster vorsichtig gerade nach oben aus den Schnappverschlussnuten heraus (siehe **Abb. 7**).



3. Setzen Sie die Ohrenpolster ein, indem Sie den Tab an der Basis der Ohrenpolster in die Nut auf der Helmseite drücken. Die weiche Seite des Ohrenpolsters zeigt nach innen.
4. Vergewissern Sie sich, dass beide Ohrenpolster sicher im Helm verankert sind.
5. Fädeln Sie die Riemen wieder durch die Schlaufen.

## Helm reinigen

1. Reinigen Sie den Helm **1** nur mit lauwarmem Wasser, pH-neutralem Reinigungsmittel und einem weichen Tuch.
2. Reiben Sie den Helm mit einem weichen Tuch trocken.
3. Entnehmen Sie die Ohrenpolster **5** zur Reinigung wie im Kapitel „Ohrenpolster entfernen/einsetzen“ beschrieben.
4. Reinigen Sie die Ohrenpolster mit lauwarmem Wasser, pH-neutralem Reinigungsmittel und einer weichen Bürste. Lassen Sie die Ohrenpolster anschließend an der Luft trocknen.

## Brille reinigen

### HINWEIS!

### Beschädigungsgefahr!

Unsachgemäße Reinigung kann die Sichtscheibe beschädigen, ganz besonders die beschlaghemmende Schicht auf der Scheibeninnenseite.

- Wischen Sie die Scheibeninnenseite niemals ab und spülen Sie möglichst nur die Außenseite.
- Benutzen Sie zur Reinigung auf keinen Fall Taschentücher oder Ihre Bekleidung.
- Wenn die Sichtscheibe Risse oder Kratzer hat, benutzen Sie die Brille nicht. Lassen Sie die Sichtscheibe von einem Fachmann austauschen. Wenden Sie sich dazu an die auf der Garantiekarte angegebene Serviceadresse.

- Wenn Schnee in die Brille **2** gelangt, klopfen Sie ihn vorsichtig heraus.

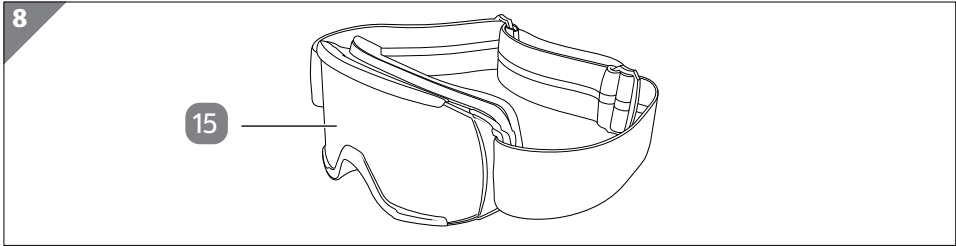

### **15** Sichtscheibe

- Spülen Sie die Sichtscheibe **15** mit viel Wasser ohne Zusätze und tupfen Sie sie allenfalls mit einem Mikrofasertuch ab (siehe **Abb.8**).
- Lassen Sie die Brille nach dem Spülen vollständig an der Luft trocknen.

## Aufbewahrung



Für die Aufbewahrung der Brille empfiehlt sich ein passendes Etui, eine Brillenbox oder ein Mikrofaserbeutel.

- Lassen Sie Helm und Brille nach jedem Gebrauch an der Luft gut trocknen.
- Lagern Sie Helm und Brille an einem trockenen und kühlen Ort, außerhalb der Reichweite von Kindern und möglichst in der Originalverpackung.
- Bewahren Sie Helm und Brille nicht in der Nähe von Heiz- und Wärmequellen auf, z. B. hinter Glasscheiben im Auto. Hohe Temperaturen, bereits ab 50 °C, können Helm und Brille ernsthaft beschädigen. Unebene Helmoberfläche und Bläschenbildung sind Anzeichen einer solchen Beschädigung.





## Technische Daten

### Helm

Modell:	SP-102
Herstellungsdatum:	06/2024
Größen:	XS/S (48–51 cm) S/M (52–55 cm)
Klasse:	B
Artikelnummer:	838654

**Brille**

Modell:	SP-434
Herstellungsdatum:	06/2024
Größe:	1-S, Skibrille passend für Skihelme mit dem Kopfumfang 48–55 cm
Filterkategorie:	S3
Einsatzbereich:	Hoher Schutz vor Sonnenstrahlung
Optische Klasse:	1
Antibeschlag:	Ja
Tiefste Einsatztemperatur:	-10 °C
Transmissionskurve:	Die Transmissionskurve kann über die SPEQ GmbH angefordert werden. Die Serviceadresse finden Sie auf dem Umschlag.

Tönungskategorie	Beschreibung	Verwendung	Symbol
S0	leicht getönte Korbbrillen	sehr begrenzte Verminderung der Sonnenblendung geringer UV-Schutz	 IEC 60417- 5955:2003-11
S1		begrenzte Verminderung der Sonnenblendung geringer UV-Schutz	 ISO 7000-2948
S2	Korbbrillen für allgemeine Verwendung	guter Schutz vor Sonnenblendung guter UV-Schutz	 ISO 7000-2949
S3		hoher Schutz vor Sonnenblendung guter UV-Schutz	 ISO 7000-2950
S4	sehr dunkle Spezial- Korbbrillen	sehr hoher Schutz vor extremer Sonnenstrahlung auf Schneefeldern und hohen Bergen guter UV-Schutz	 ISO 7000-2951

## Entsorgung

### Verpackung entsorgen



Entsorgen Sie die Verpackung sortenrein. Geben Sie Pappe und Karton zum Altpapier, Folien in die Wertstoffsammlung.



Recycling-Code PAP 20 bedeutet, der Werkstoff ist als „Wellpappe“ einzustufen und wird als Verpackung wiederverwertet.



Recycling-Code PAP 22 bedeutet, der Werkstoff ist als „Papier“ einzustufen und wird als Verpackung wiederverwertet.



Entsorgen Sie die Verpackung sortenrein. Geben Sie Pappe und Karton zum Altpapier, Folien in die Wertstoffsammlung.

### Helm und Brille entsorgen

- Entsorgen Sie Helm und Brille entsprechend den in Ihrem Land gültigen Gesetzen und Bestimmungen.

### Konformitätserklärung



EN 1077:2007

Der Helm entspricht folgender Norm/PSA-Verordnung:

EN 1077:2007, 2016/425

Die Brille entspricht folgender Norm/PSA-Verordnung:

DIN EN ISO 18527-1:2023

Prüfstelle:

TÜV SÜD Product Service GmbH

Ridlerstr. 65

D-80339 München

Kenn-Nr. 0123

Die vollständige Konformitätserklärung für den Skihelm und die Skibrille finden Sie unter [www.speq.de/konformitaetserklaerung](http://www.speq.de/konformitaetserklaerung).

---

---

# Kazalo

<b>Vsebina kompleta .....</b>	<b>2</b>
<b>Splošno .....</b>	<b>23</b>
Navodila za uporabo preberite in shranite .....	23
Namenska uporaba .....	23
Pravilen transport.....	23
<b>Razlaga znakov .....</b>	<b>24</b>
<b>Varnost .....</b>	<b>25</b>
Razlaga napotkov .....	25
Splošni varnostni napotki .....	25
<b>Opis izdelka .....</b>	<b>27</b>
<b>Preverite čelado in vsebino kompleta.....</b>	<b>29</b>
Osnovno čiščenje .....	29
<b>Uporaba .....</b>	<b>30</b>
Namestitev čelade .....	30
Prilagajanje čelade .....	31
Nastavitev razdelilnika paščkov .....	32
Nastavitev paščkov .....	32
Nastavitev prezračevanja .....	33
Nameščanje očal .....	34
<b>Čiščenje in vzdrževanje .....</b>	<b>35</b>
Odstranjevanje/vstavljanje podloge.....	35
Odstranjevanje/vstavljanje blazinic za ušesa.....	35
Čiščenje čelade .....	36
Čiščenje očal .....	36
Shranjevanje .....	37
<b>Tehnični podatki .....</b>	<b>37</b>
<b>Odstranjevanje.....</b>	<b>39</b>
Odlaganje embalaže med odpadke .....	39
Odstranjevanje čelade in očal .....	39
<b>Izjava o skladnosti .....</b>	<b>39</b>

# Splošno

## Navodila za uporabo preberite in shranite



Ta navodila za uporabo spadajo k tej čeladi za deskanje in smučanje (v nadaljevanju imenovana samo „čelada“).

Vsebujejo pomembne informacije o ravnanju z izdelkom.

Pred začetkom uporabe čelade in očal natančno ter v celoti preberite navodila za uporabo, zlasti varnostne napotke. Neupoštevanje navodil za uporabo lahko povzroči hude telesne poškodbe ali poškodbe na čeladi in očalih.

Navodila za uporabo temeljijo na standardih in predpisih, ki veljajo v Evropski uniji. V tujini upoštevajte tudi predpise in zakone posamezne države.

Navodila za uporabo shranite za poznejšo rabo. Če čelado izročite tretjim osebam, jim hkrati z njo obvezno izročite ta navodila za uporabo.

## Namenska uporaba

Ta čelada je zasnovana izključno za zaščito glave pri smučanju in deskanju na snegu. Čelade ne uporabljajte pri drugih vrstah športov ali vožnji z motorjem. Namenjena je izključno za zasebno uporabo in ni primerna za profesionalne športne namene.

Očala so zasnovana za zaščito vida in oči osebe, ki jih nosi, pri smučanju in deskanju na snegu. Smučarska očala niso primerna za uporabo v cestnem prometu. Očala so namenjena izključno za zasebno uporabo in niso primerna za poslovne namene.

Čelado in očala uporabljajte samo na način, ki je opisan v teh navodilih za uporabo. Vsakršna druga uporaba velja kot nenamenska in lahko povzroči materialno škodo ali celo poškodbe oseb. Čelada in očala niso igrače.

Proizvajalec ali prodajalec ne prevzema odgovornosti za škodo, nastalo zaradi nenamske ali nepravilne uporabe.

## Pravilen transport

Pri transportu pazite, da čelada in očala niso izpostavljena pritisku in sunkovitimi obremenitvam.

## Razlaga znakov

V teh navodilih za uporabo, na izdelku ali embalaži so uporabljeni naslednji simboli.



Preberite in upoštevajte navodila za uporabo.



Simbol podaja koristne dodatne informacije o uporabi.



EN 1077:2007

Izjava o skladnosti (glejte poglavje „Izjava o skladnosti“): Izdelki, označeni s tem simbolom, izpolnjujejo vse predpise Skupnosti v Evropskem gospodarskem prostoru, ki jih je treba upoštevati.



Znak GS (Geprüfte Sicherheit = preverjena varnost) potrjuje, da izdelek izpolnjuje zahteve nemškega zakona o varnosti izdelkov (ProdSG). Znak GS pomeni, da varnost in zdravje oseb ob namenski in predvideni uporabi nista ogrožena.

### Razred B

Čelade razreda A in B so primerne za alpske smučarje, deskarje na snegu in podobne skupine. Čelade razreda A nudijo razmeroma večjo zaščito. Čelade razreda B lahko omogočajo večjo zračnost in boljše zaznavanje zvoka, vendar pa ščitijo manjši predel glave in so manj odporne proti prediranju.



Datum uporabnosti (mesec/leto)



Masa čelade



Datum izdelave (mesec/leto)



Podloga ni primerna za beljenje.



Za podlogo je priporočljivo le ročno pranje.



Podloga ni primerna za sušenje v sušilnem stroju.



Podloga ni primerna za likanje.





Podloge ni priporočljivo kemično čistiti.



Pravilno prileganje čelade



Stekla očal ponujajo visoko zaščito pred soncem.



Ta čelada ni primerna motorni šport.



Ni primerno za vožnjo in uporabo v cestnem prometu.

## Varnost

### Razlaga napotkov

V navodilih za uporabo se uporabljajo naslednji simboli in opozorilne besede.



**OPOZORILO!**

Ta opozorilni simbol/opozorilna beseda označuje nevarnost s srednjo stopnjo tveganja, zaradi katere lahko, če se ji ne izognemo, pride do smrti ali hudih telesnih poškodb.

**OBVESTILO!**

Ta opozorilna beseda opozarja na možnost materialne škode.

### Splošni varnostni napotki



**OPOZORILO!**

#### Nevarnost telesnih poškodb!

Čelada in očala osebe, ki jih nosi, ne morejo zaščititi pred vsemi nesrečami.

- Uporabljajte le čelado in očala, ki se vaši glavi dobro prilegajo.
- Čelado in očala uporabljajte samo v pravilnem položaju.
- Pred vsako vožnjo zapnite zaponko.
- Pod čelado ne nosite kap ali drugih pokrival za glavo.

- Če v vsakdanjem življenju nosite očala, se pred uporabo posvetujte z optikom.
- Po padcu čelado zamenjajte z novo, to pa odstranite med odpadke. To velja tudi za lažje nezgode, četudi poškodbe na njej niso vidne.
- Čelada in očala imajo omejeno življenjsko dobo. Čelado in očala zamenjajte, če se vam ne prilegajo več ali najpozneje 5 leta po datumu izdelave, četudi ne opazite nobenih poškodb.
- Ne odstranjujte originalnih delov in ne opravljajte nestrokovnih sprememb na čeladi. To lahko pomembno vpliva na njeno zaščitno funkcijo.
- Če je vizir počen ali opraskan, očal ne uporabljajte. V tem primeru naj vizir zamenja strokovnjak. Obrnite se na pooblaščen servis, naveden na garancijskem listu.
- Kljub najvišjim varnostnim standardom čelada osebe, ki jo nosi, ne more zaščititi pred vsemi predvidljivimi nesrečami. Hude nesreče in nesreče, ki se zgodijo pri nizki hitrosti, lahko povzročijo resne poškodbe glave ali celo smrt, kar je odvisno od vrste udarca. V nekaterih primerih je udarec lahko tako močan, da čelada voznika ne štiti učinkovito pred poškodbami glave. Zato vozite zelo previdno.
- Ni primerno za vožnjo in uporabo v cestnem prometu.
- Ni primerno za neposredno opazovanje sonca.
- Ni primerno za zaščito pred umetnimi viri svetlobe, npr. solarije.
- Ni primerno za zaščito pred mehanskimi nevarnostmi, npr. udarci.



**OPOZORILO!**

### **Nevarnost telesnih poškodb!**

Otroci se lahko pri plezanju ali drugih dejavnostih s čelado zadavijo.

- Čelade otroci ne smejo uporabljati pri plezanju ali drugih aktivnostih, če obstaja nevarnost, da bi se zadavili/obesili, če bi se otrok ujel za čelado.

## OBVESTILO!

### Nevarnost poškodb!

Zaradi nepravilnega ravnanja s čelado in z očali lahko pride do poškodb na čeladi in očalih.

- Redno preverjajte, ali so na čeladi in očalih vidne okvare ter njihovo delovanje.
- Čelade in očal ne izpostavljajte visokim temperaturam za dalj časa (npr. na neposrednem soncu, v temnih torbah, poličkah za klobuke v avtomobilu, v prtljažniku). Čelado in očala hranite na suhem in hladnem mestu. Neravne površine čelade in nastajanje mehurčkov na čeladi so znaki poškodb zaradi vročine. Te lahko nastopijo že pri temperaturi 60 °C. Očala se lahko poškodujejo že pri temperaturi 50 °C ali več.
- Čelade in očal ne spreminjajte na noben način.
- Na čelado ne nanašajte barve ali nalepk.
- Čelade in očal ne čistite s kemikalijami, z bencinom, s čistili in topili.

### Opis izdelka

Ta čelada **1** je narejena izključno za smučanje in deskanje na snegu. Z vrtljivim gumbom **12** lahko prilagodite velikost čelade. Tudi razdelilnik paškov **9** ter paščke **6**, **7** lahko individualno prilagodite, da zagotovite idealno prileganje čelade. Zračenje čelade lahko uravnavate z regulatorjem **3** in tako sprostite prezračevalno režo **4**.

Očala **2** lahko z jezičkom **13** pritrdite na čelado. Blazinici za ušesa **5** lahko za čiščenje odstranite in jih nato ponovno vstavite.

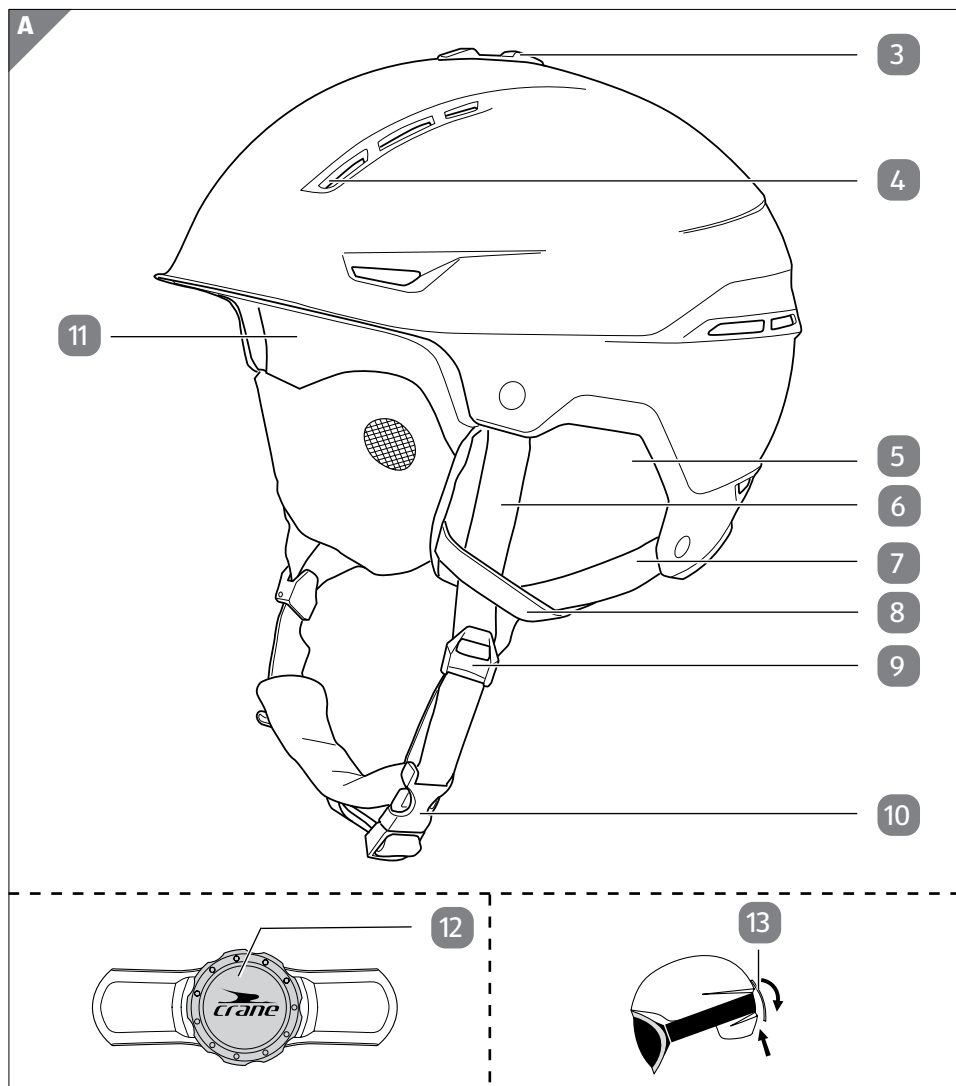

- |   |                        |    |                         |    |               |
|---|------------------------|----|-------------------------|----|---------------|
| 3 | Regulator              | 7  | Zadnji pašček, 2×       | 11 | Podloga       |
| 4 | Prezračevalna reža     | 8  | Zanka, 2×               | 12 | Vrtljivi gumb |
| 5 | Blazinica za ušesa, 2× | 9  | Razdelilnik paščkov, 2× | 13 | Jezik         |
| 6 | Sprednji pašček, 2×    | 10 | Zaponka                 |    |               |

## Preverite čelado in vsebino kompleta



**OPOZORILO!**

### **Nevarnost zadušitve!**

Otroci se lahko s plastično folijo zadušijo.

- Otrokom ne dovolite, da bi se igrali z embalažno folijo. Embalaža ni igrača.

**OBVESTILO!**

### **Nevarnost poškodb!**

Če embalažo neprevidno odprete z ostrim nožem ali drugimi ostrimi ali koničastimi predmeti, lahko hitro poškodujete čelado in očala.

- Embalažo odpirajte zelo previdno.

1. Vzemite izdelek iz embalaže.
2. Preverite, ali so v kompletu vsi deli (glejte **str. 2**).
3. Preverite, ali so na izdelku ali posameznih delih vidne poškodbe. V tem primeru izdelka ne uporabljajte. Obrnite se na svojo podružnico.

### **Osnovno čiščenje**

1. Odstranite embalažni material in vse zaščitne folije.
2. Pred prvo uporabo očistite vse dele izdelka, kot je opisano v poglavju „Čiščenje in vzdrževanje“.

# Uporaba

## Namestitev čelade



**OPOZORILO!**

### Nevarnost telesnih poškodb!

Če se čelada ne prilega popolnoma, se lahko ob nesreči premakne in ne opravlja več zaščitne funkcije.

- Z obema rokama poskušajte čelado zasukati v levo in desno. Če je čelada nameščena pravilno, se koža na sencih premika zraven.
- Z obema rokama poskusite potisniti čelado čim bolj nazaj in naprej. Čelada ni pravilno nameščena, če jo lahko premaknete v eno smer ali tako daleč naprej, da imate okrnjeno vidno polje, oz. tako daleč nazaj, da imate odkrito čelo.
- Pred vsako uporabo preverite, ali je čelada pravilno nameščena, ali se paščki pravilno prilegajo in so dobro zategnjeni.
- Če uporabljate druga smučarska očala, jih pred uporabo preizkusite skupaj s čelado.
- Če čelade ne morete prilagoditi tako, da se z zaprto zaponko lahko pomakne samo rahlo naprej ali nazaj, čelade ne uporabite. Čelado zamenjajte z manjšo ali z drugim modelom.

1. Čelado **1** namestite na glavo tako, da je vrtljivi gumb **12** na zadnji strani.

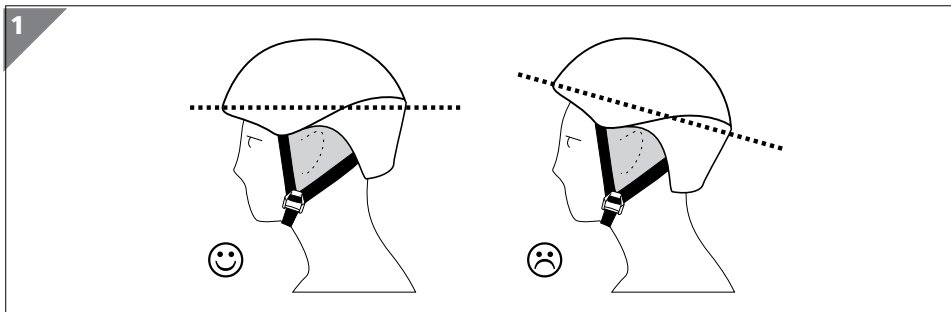

2. Čelado namestite na glavo v vodoravnem položaju, tako da imate zaščiteno čelo in zatilje (glejte **sl. 1**).

## Prilagajanje čelade



**OPOZORILO!**

### Nevarnost telesnih poškodb!

Če se čelada ne prilega popolnoma, se lahko ob nesreči premakne in ne opravlja več zaščitne funkcije.

- S sistemom za nastavljanje velikosti pravilno nastavite čelado. Čelada se prilega, ko jo blazinice čvrsto, a udobno, držijo na mestu.

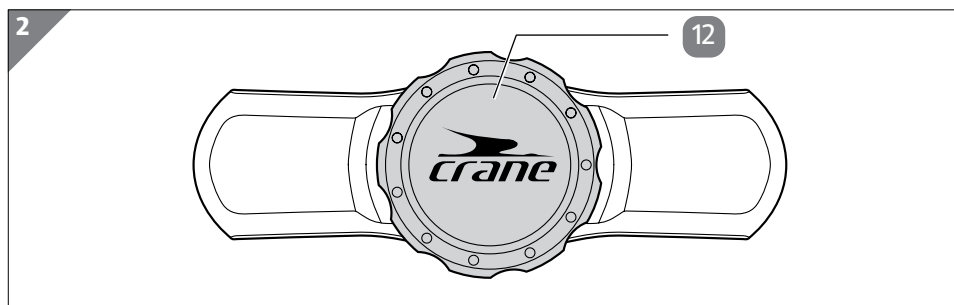

- Vrtljivi gumb **12** zavrtite v smeri urinega kazalca, da brezstopenjsko zmanjšate velikost (glejte **sl. 2**).
- Vrtljivi gumb zasučite v nasprotni smeri urnega kazalca, da brezstopenjsko povečate velikost (glejte **sl. 2**).

## Nastavitev razdelilnika paščkov



**OPOZORILO!**

### **Nevarnost telesnih poškodb!**

Odpet ali nepravilno nastavljen razdelilnik paščkov lahko ob nesreči povzroči zdrs čelade, zaradi česar čelada ne opravlja več zaščitne funkcije.

- Pred vsako vožnjo preverite, ali je razdelilnik paščkov pravilno nastavljen in zapet.
- Čelado naravnajte tako, da je pravilno nameščena.

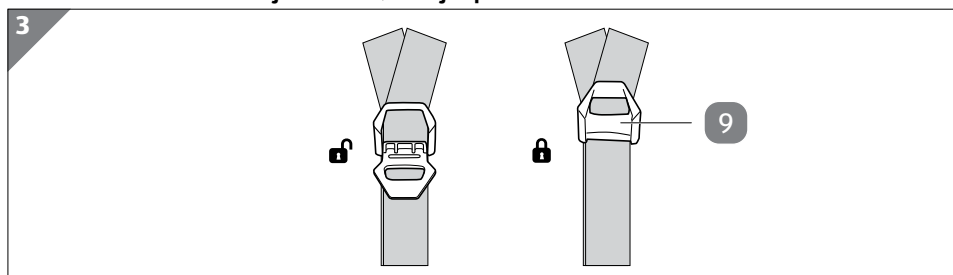

1. Odpnite razdelilnik paščkov **9** (glejte **sl. 3**).
2. Pravilno nastavite razdelilnik paščkov. Pazite, da je razdelilnik paščkov pod ušesom ter da sprednji in zadnji paščki **6**, **7** ne prekrivajo ušes.
3. Zaprite razdelilnik paščkov.

## Nastavitev paščkov



**OPOZORILO!**

### **Nevarnost telesnih poškodb!**

Odpet ali nepravilno nastavljen pašček lahko ob nesreči povzroči zdrs čelade, zaradi česar čelada ne opravlja več zaščitne funkcije.

- Pred vsako vožnjo preverite, ali so paščki pravilno nastavljeni.
- Čelado naravnajte tako, da je pravilno nameščena. Paščki se morajo tesno prilegati in biti enakomerno napeti.



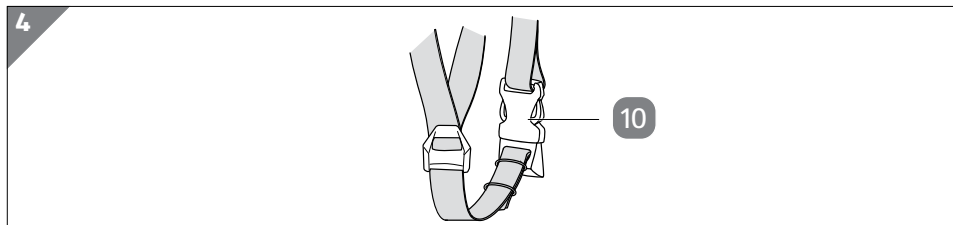

1. Čelado **1** pravilno namestite na glavo in zapnete zaponko **10** (glejte **sl. 4**).
2. Preverite, ali sta paščka napeta. Sprednji pašček **6** in zadnji pašček **7** se morata tesno prilegati.
3. Čelado snemite in po potrebi napnite razrahljane paščke.
4. Če želite nastaviti sprednji ali zadnji pašček, izvlecite pribl. 2,5 cm sprednjega ali zadnjega paščka. Z eno roko primite paščke na mestu, kjer so prislonjeni pod brado, z drugo roko pa primite čelado in izmenično vlecite z ene strani na drugo, dokler niso vsi štirje paščki približno enako dolgi.
5. Čelado dajte na glavo.
6. Preverite, ali so vsi paščki enakomerno nameščeni in dobro napeti.



- Zadnji pašček zategnite močnejše, sprednjega pa zrahljajte, če želite čelado na sprednji strani nastaviti višje.
- Sprednji pašček zategnite močnejše, zadnjega pa zrahljajte, če želite čelado na sprednji strani nastaviti nižje.

## Nastavitev prezračevanja

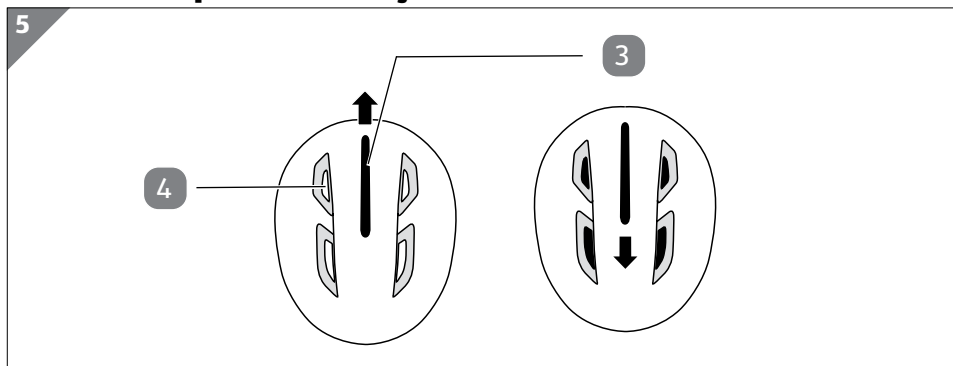

1. Regulator **3** potisnite nazaj, da odprete prezračevalno režo **4** in povečate zračnost (glejte **sl. 5**).
2. Regulator potisnite naprej, da zaprete prezračevalno režo in zmanjšate zračnost.

## Nameščanje očal



**OPOZORILO!**

### Nevarnost telesnih poškodb!

Nepravilno nastavljen naglavni trak ali slabo prileganje lahko vplivata na zaščitni učinek očal.

- Pred vsako vožnjo preverite, ali je naglavni trak tako napet, da se očala tesno prilegajo čeladi.
- Pazite, da bodo očala udobno, vendar ne drseče, čim bolj obdajala oči in da ne bodo nikjer tiščala.
- Če v vsakdanjem življenju nosite očala, se pred uporabo posvetujte z optikom.
- Pred uporabo odstranite zaščitno folijo z notranje strani očal.
  1. Čelado **1** pravilno namestite na glavo.
  2. Odprite jeziček **13**.

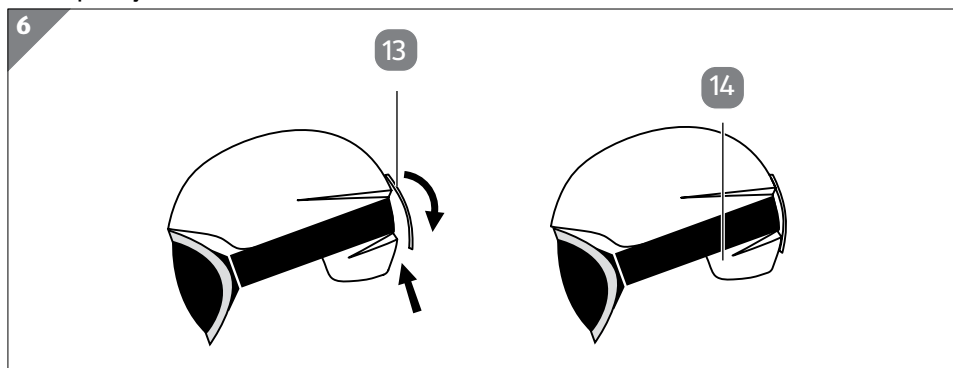

### **14** Naglavni trak

3. Nataknite očala **2** in speljite naglavni trak **14** okoli čelade (glejte **sl. 6**).
4. Po potrebi prilagodite naglavni trak.
5. Zaprite jeziček in tako pritrdite naglavni trak na čelado **1**.

# Čiščenje in vzdrževanje

## OBVESTILO!

### Nevarnost poškodb!

Zaradi nepravilnega ravnanja s čelado in z očali lahko pride do poškodb na čeladi in očalih.

- Ne uporabljajte agresivnih čistil, krtač s kovinskimi ali najlonskimi ščetinami ter ostrih ali kovinskih predmetov za čiščenje, kot so žične gobice in podobno. Ti lahko poškodujejo površine izdelka.

### Odstranjevanje/vstavljanje podloge

1. Odprite sprijemalno zapiralo in odstranite podlogo **11** iz čelade **1**.
2. Podlogo ročno operite z mlačno vodo in pH-nevtralnimi čistilnimi sredstvom.
3. Podloga naj se posuši na zraku.
4. Ponovno vstavite podlogo in zapnite sprijemalno zapiralo.

### Odstranjevanje/vstavljanje blazinic za ušesa



Zaradi same izdelave je lahko prvo odstranjevanje blazinic za ušesa nekoliko oteženo. To ne vpliva na funkcionalnost.

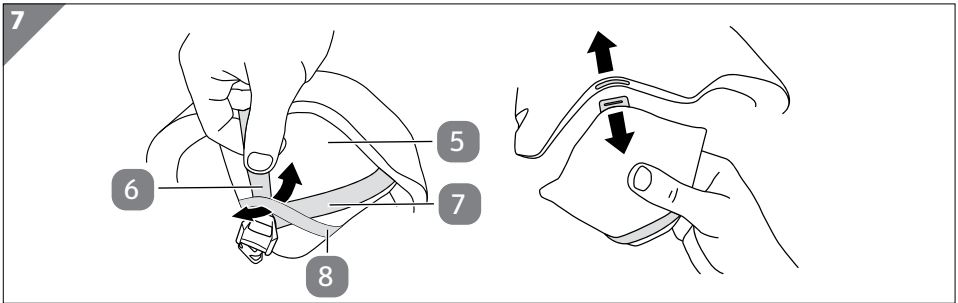

1. Izvlecite paščke **6** in **7** iz zank **8** na blazinicah za ušesa **5** (glejte **sl. 7**).
2. Blazinic za ušesa previdno in naravnost izvlecite iz zarez zaskočnega zapirala v smeri navzgor (glejte **sl. 7**).
3. Vstavite blazinic za ušesa, tako da zavihek na osnovni površini blazinic za ušesa potisnete v zarez na strani čelade. Mehka stran blazinic za ušesa glede navznoter.

4. Preprijčajte se, da sta obe blazinici za ušesa dobro pritrjeni na čelado.
5. Paščke ponovno vdenite skozi zanke.

## Čiščenje čelade

1. Čelado **1** čistite le z mlačno vodo, s pH-nevtralnimi čistilom in z mehko krpo.
2. Čelado obrišite do suhega z mehko krpo.
3. Za namene čiščenja blazinice za ušesa **5** odstranite tako, kot je opisano v poglavju „Odstranjevanje/vstavljanje blazinic za ušesa“.
4. Blazinice za ušesa očistite z mlačno vodo, pH-nevtralnimi čistilom in mehko krtačko. Nato naj se blazinice za ušesa posušijo na zraku.

## Čiščenje očal

### OBVESTILO!

### Nevarnost poškodb!

Z nepravilnim čiščenjem lahko poškodujete vizir, zlasti zaščitno plast proti rošenju na notranji strani.

- Notranje strani vizirja nikoli ne brišite in če je le možno, spirajte samo zunanjo stran.
- Za čiščenje v nobenem primeru ne uporabljajte žepnih robčkov ali delov oblačil.
- Če je vizir počen ali opraskan, očal ne uporabljajte. Vizir naj zamenja strokovnjak. Obrnite se na pooblaščen servis, naveden na garancijskem listu.

- Če za očala **2** zaide sneg, jih previdno potolcite in odstranite sneg.

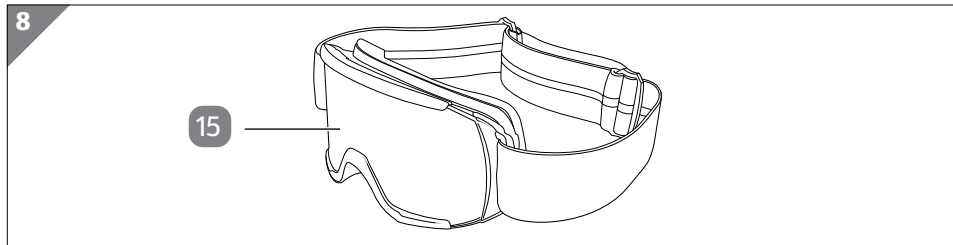

### 15 Vizir

- Vizir **15** sperite z veliko vode brez dodatkov in ga s krpo iz mikrovlakn z rahlimi dotiki le popivnjajte (glejte **sl.8**).
- Nato naj se očala do konca posušijo na zraku.

## Shranjevanje



Za shranjevanje očal priporočamo uporabo ustreznega etuija, škatlice za očala ali vrečice iz mikrovlakn.

- Čelada in očala naj se po vsaki uporabi dobro posušijo na zraku.
- Čelado in očala hranite na suhem in hladnem mestu, zunaj dosega otrok in po možnosti v originalni embalaži.
- Čelade in očal ne shranjujte v bližini virov vročine in toplote, npr. za steklenimi okni v avtu. Visoke temperature nad 50 °C lahko resno poškodujejo čelado in očala. Neravna površina čelade in tvorjenje mehurčkov sta znaka takih poškodb.

## Tehnični podatki

### Čelada

Model:	SP-102
Datum izdelave:	06/2024
Velikosti:	XS/S (48–51 cm) S/M (52–55 cm)
Razred:	B
Številka izdelka:	838654

**Očala**

Model:	SP-434
Datum izdelave:	06/2024
Velikost:	1-S, smučarska očala, primerna za smučarske čelade z obsegom glave 48–55 cm
Kategorija filtra:	S3
Področje uporabe:	Visoka zaščita pred soncem
Optični razred:	1
Prevleka proti rošenju:	Da
Najnižja delovna temperatura:	-10 °C
Krivulja prenosa:	Krivuljo prenosa lahko zahtevate pri SPEQ GmbH. Naslov servisa najdete na embalaži.

Kategorija toniranja	Opis	Uporaba	Simbol
S0	rahlo tonirana košarasta očala	zelo omejeno zmanjšanje bleščanja sonca	 IEC 60417-5955:2003-11
S1		omejeno zmanjšanje bleščanja sonca	 ISO 7000-2948
S2	Košarasta očala za splošno uporabo	dobra zaščita pred bleščanjem sonca	 ISO 7000-2949
S3		visoka zaščita pred bleščanjem sonca	 ISO 7000-2950
S4	zelo temna posebna košarasta očala	zelo visoka zaščita pred ekstremnim sončnim sevanjem na snežnih strminah in v visokih gorah	 ISO 7000-2951
		dobra zaščita pred UV-žarki	

## Odstranjevanje

### Odlaganje embalaže med odpadke



Embalažo med odpadke odložite ločeno po vrstah materialov. Lepenko in karton zavrzite med odpadni papir, folije pa med odpadke za recikliranje.



Koda za recikliranje PAP 20 pomeni, da je material uvrščen v „Valovita lepenka“ in bo recikliran v embalažo.



Koda za recikliranje PAP 22 pomeni, da je material uvrščen v „Papir“ in bo recikliran v embalažo.



Embalažo med odpadke odložite ločeno po vrstah materialov. Lepenko in karton zavrzite med odpadni papir, folije pa med odpadke za recikliranje.

### Odstranjevanje čelade in očal

- Čelado in očala zavrzite v skladu s predpisi in z zakoni, ki veljajo v vaši državi.

### Izjava o skladnosti



EN 1077:2007

Čelada ustreza naslednjemu standardu/Uredbi o OVO:

EN 1077:2007, 2016/425

Očala so skladna z naslednjim standardom/uredbo o osebni zaščitni opremi:

DIN EN ISO 18527-1:2023

Testni inštitut:

TÜV SÜD Product Service GmbH

Ridlerstr. 65

D-80339 München

Ref. št. 0123

Celotno izjavo o skladnosti za smučarsko čelado in smučarska očala najdete na [www.speq.de/konformitaetserklaerung](http://www.speq.de/konformitaetserklaerung).



**Made in: China**

**Vertrieben durch: | Distributer:**

SPEQ GmbH  
Tannbachstr. 10  
73635 Steinenberg  
DEUTSCHLAND/NEMČIJA

**KUNDENDIENST**

**POPRAJNA PODPORA**

838654

Bitte wenden Sie sich an Ihre **HOFER-Filiale**.  
Prosimo, oglasite se v vam najbližji **HOFERjevi poslovalnici**.

MODELL / IZDELEK:

SP-102, SP-434

10/2024

**3**

**JAHRE GARANTIE  
LETA GARANCIJE**

