



Aluminium Hochbeet 195 × 99 cm

Jardinière en aluminium 195 × 99 cm |

Fioriera rialzata in alluminio 195 × 99 cm



Deutsch..... 02
Français.....15
Italiano29



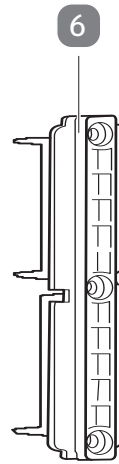
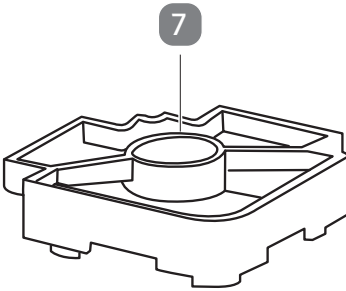
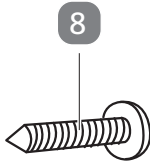
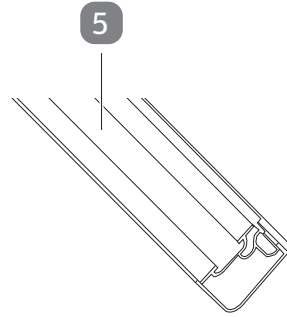
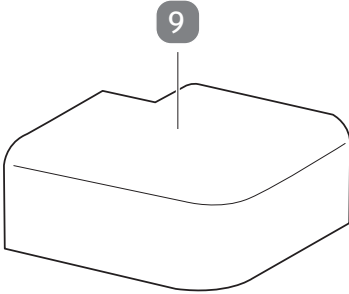
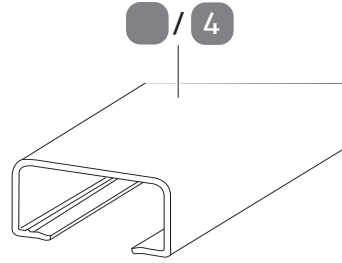
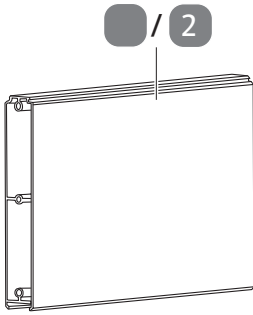

Lieferumfang

- 1 Planke, lang (189,5 cm), 12×
- 2 Planke, kurz (93,2 cm), 12×
- 3 Handlauf, lang (189,5 cm), 2×
- 4 Handlauf, kurz (93,2 cm), 2×
- 5 Ecksteher (90 Grad), 4×
- 6 Kunststoffgleiter, 48×
- 7 Klemmplatte (90 Grad), 8×
- 8 Schraube (4,2 × 16), 152×
- 9 Abdeckkappe (90 Grad), 4×

Benötigte, nicht mitgelieferte Werkzeuge

- 10 Schraubendreher (Kreuzschlitz)



Inhaltsverzeichnis

Lieferumfang	3
Benötigte, nicht mitgelieferte Werkzeuge.....	3
Allgemeines	5
Montageanleitung lesen und aufbewahren.....	5
Bestimmungsgemäßer Gebrauch	5
Zeichenerklärung	5
Sicherheit	6
Hinweiserklärung	6
Sicherheitshinweise	6
Produktbeschreibung	7
Vor der Montage	8
Produkt und Lieferumfang prüfen	8
Aufstellungsort.....	8
Montage	9
Montageschritte.....	9
Reinigung und Wartung	12
Reinigung.....	12
Aufbewahrung	13
Technische Daten	13
Entsorgung	13
Verpackung entsorgen.....	13
Produkt entsorgen	13
Mit QR-Codes schnell und einfach ans Ziel	14

Allgemeines

Montageanleitung lesen und aufbewahren



Diese Montageanleitung gehört zu diesem Hochbeet Aluminium 195 × 99 cm (im Folgenden nur „Produkt“ genannt). Sie enthält wichtige Informationen zur Montage und Handhabung.

Lesen Sie die Montageanleitung, insbesondere die Sicherheitshinweise, sorgfältig durch, bevor Sie das Produkt montieren und einsetzen. Die Nichtbeachtung dieser Montageanleitung kann zu schweren Verletzungen oder zu Schäden am Produkt führen.

Die Montageanleitung basiert auf den in der Europäischen Union gültigen Normen und Regeln. Beachten Sie im Ausland auch landesspezifische Richtlinien und Gesetze.

Bewahren Sie die Montageanleitung für die weitere Nutzung auf. Wenn Sie das Produkt an Dritte weitergeben, geben Sie unbedingt diese Montageanleitung mit.

Bestimmungsgemäßer Gebrauch

Das Produkt ist ausschließlich zum Anzüchten von Pflanzen und Anlegen von Hochbeeten konzipiert. Es ist ausschließlich für den Privatgebrauch bestimmt und nicht für den gewerblichen Bereich geeignet.

Verwenden Sie das Produkt nur wie in dieser Montageanleitung beschrieben. Jede andere Verwendung gilt als nicht bestimmungsgemäß und kann zu Sachschäden oder sogar zu Personenschäden führen. Das Produkt ist kein Kinderspielzeug.

Der Hersteller oder Händler übernimmt keine Haftung für Schäden, die durch nicht bestimmungsgemäßen oder falschen Gebrauch entstanden sind.

Zeichenerklärung

Die folgenden Symbole werden in dieser Montageanleitung, auf dem Produkt oder auf der Verpackung verwendet.



Dieses Symbol gibt Ihnen nützliche Zusatzinformationen zur Montage oder zur Verwendung.

Sicherheit

Hinweiserklärung

Die folgenden Symbole und Signalworte werden in dieser Montageanleitung verwendet.



Dieses Signalsymbol/-wort bezeichnet eine Gefährdung mit einem mittleren Risikograd, die, wenn sie nicht vermieden wird, den Tod oder eine schwere Verletzung zur Folge haben kann.



Dieses Signalsymbol/-wort bezeichnet eine Gefährdung mit einem niedrigen Risikograd, die, wenn sie nicht vermieden wird, eine geringfügige oder mäßige Verletzung zur Folge haben kann.



Dieses Signalwort warnt vor möglichen Sachschäden.

Sicherheitshinweise



Erstickungsgefahr!

Kinder können die Kleinteile des Lieferumfangs (z. B. Schrauben) verschlucken und daran ersticken. Beim Spielen können sich Kinder die Verpackungsfolie über den Kopf stülpen oder sich darin verfangen und daran ersticken.

- Lassen Sie Kinder nicht mit der Verpackungsfolie und den in der Verpackung enthaltenen Kleinteilen spielen.



Verletzungsgefahr!

Unsachgemäßer Umgang mit dem Produkt kann zu Verletzungen führen.

- Halten Sie das Produkt von offenem Feuer und heißen Flächen (z. B. Grill) fern. Entfachen Sie kein Feuer in der Nähe vom Produkt.

- Platzieren Sie das Produkt so, dass es nicht zur Stolperfalle wird.
- Einige Metallteile haben scharfe Kanten, die zu Schnittverletzungen führen können. Daher wird empfohlen, die scharfen Kanten vorsorglich mit einer Feile zu entfernen.
- Die Montage sollte von 1–2 Personen durchgeführt werden. Es wird empfohlen, bei der Montage Schutzhandschuhe zu tragen.

Produktbeschreibung

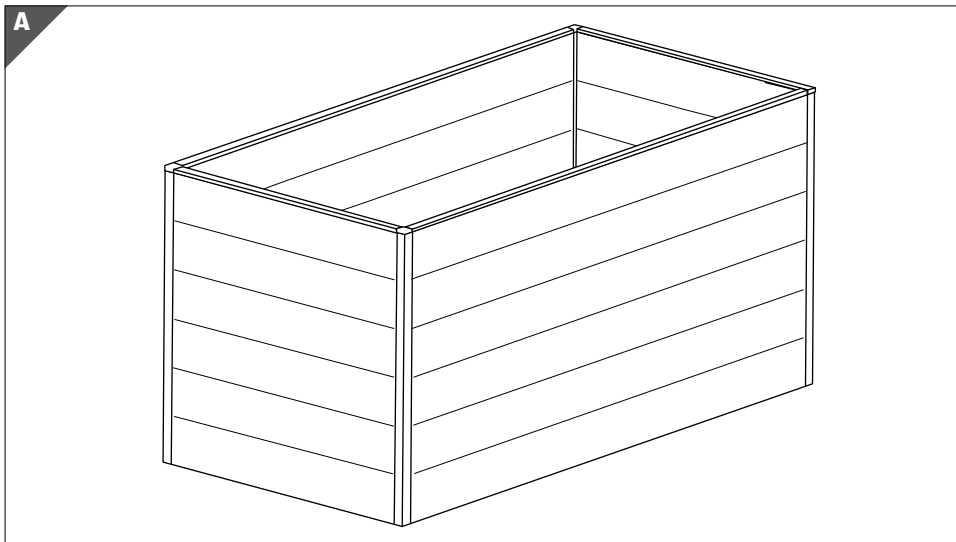

Vor der Montage

Produkt und Lieferumfang prüfen

HINWEIS!

Beschädigungsgefahr!

Wenn Sie die Verpackung unvorsichtig mit einem scharfen Messer oder anderen spitzen Gegenständen öffnen, kann das Produkt schnell beschädigt werden.

- Gehen Sie beim Öffnen sehr vorsichtig vor.
 1. Nehmen Sie die Einzelteile des Produkts aus der Verpackung.
 2. Prüfen Sie, ob die Lieferung vollständig ist (siehe **Seite 2** und **3**).
 3. Kontrollieren Sie, ob die Einzelteile des Produkts Schäden aufweisen. Ist dies der Fall, montieren und benutzen Sie das Produkt nicht. Wenden Sie sich wie auf der Garantiekarte beschrieben an den Garantiegeber.



Beachten Sie dazu, dass die Planken spiegelverkehrt sind. Bei Kratzern oder kleinen Beschädigungen bauen Sie die Planke bitte so ein, dass diese nach Innen zeigen. Beim Auffüllen des Produkts werden derartige kleinere Makel bedeckt und sind damit nicht mehr sichtbar.

Aufstellungsort

HINWEIS!

Beschädigungsgefahr!

Ein ungeeigneter Aufstellungsort kann zu Beschädigungen am Produkt führen.

- Stellen Sie das Produkt auf einen ebenen und waagerechten Untergrund, idealerweise auf Gartenerde.
- Achten Sie auf die Standsicherheit des Produkts: Es muss erschütterungsfrei stehen.



- Um eine optimale Sonneneinstrahlung zu gewährleisten, sollte das Produkt idealerweise in Nord-Süd-Richtung aufgestellt werden.
- Wir empfehlen Ihnen, jeweils unter den Ecken Rasenkanten- oder Betonsteine zu verwenden, um ein Setzen des Produkts zu verhindern. Richten Sie diese so aus, dass ein waagerechter Stand des Produkts gewährleistet ist.

Montage



Verletzungsgefahr!

Unsachgemäßer Umgang mit dem Produkt kann zu Verletzungen führen.

- Der Lieferumfang beinhaltet viele Steckverbindungen. Gehen Sie vorsichtig vor, um Quetschungen an Ihren Händen zu vermeiden.

HINWEIS!

Beschädigungsgefahr!

Unsachgemäßer Umgang mit dem Produkt kann zur Beschädigung des Produkts führen.

- Bauen Sie das Produkt vorsichtig und auf einem ebenen Untergrund auf.
- Gehen Sie bei der Montage des Produkts sorgfältig vor und halten Sie sich an die Montageanleitung.

Montageschritte

Montieren Sie das Produkt mithilfe der folgenden Anweisungen und grafischen Darstellungen.

- 1 Kunststoffgleiter an den Planken montieren10**
- 2 Klemmplatten an den Eckstehern montieren.....10**
- 3 Planken und Ecksteher verbinden..... 11**
- 4 Handläufe einrasten..... 11**
- 5 Klemmplatten aufschrauben und Abdeckkappen einrasten 12**

1 Kunststoffgleiter an den Planken montieren

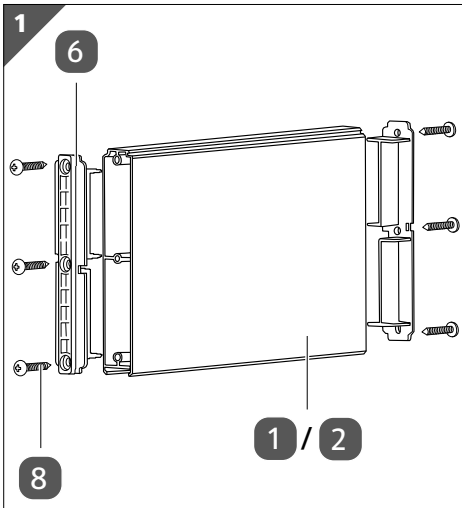

- Schrauben Sie je einen Kunststoffgleiter **6** mit 3 Schrauben **8** an jeder Seite der Planken **1** und **2** fest (siehe **Abb. 1**).

2 Klemmplatten an den Eckstechern montieren

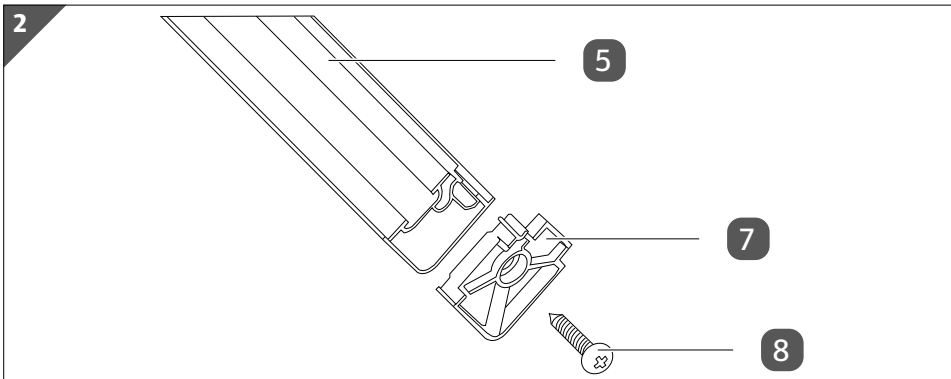

- Schrauben Sie eine Klemmplatte **7** mit einer Schraube **8** unten an jedem Ecksteher **5** fest (siehe **Abb. 2**).

3 Planken und Ecksteher verbinden

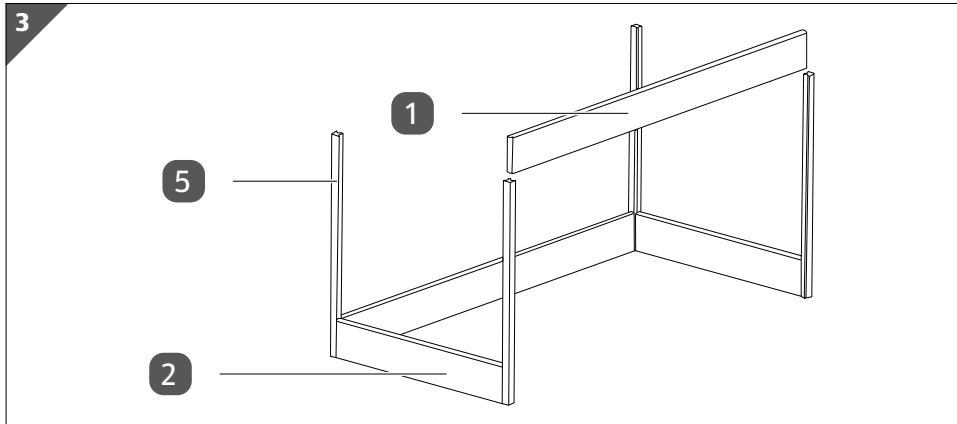

1. Schieben Sie eine lange bzw. kurze Planke **1** und **2** zwischen die Ecksteher **5**, bis Sie ein Rechteck geformt haben (siehe **Abb. 3**).
2. Wiederholen Sie Schritt 1 mit den restlichen Planken.

4 Handläufe einrasten

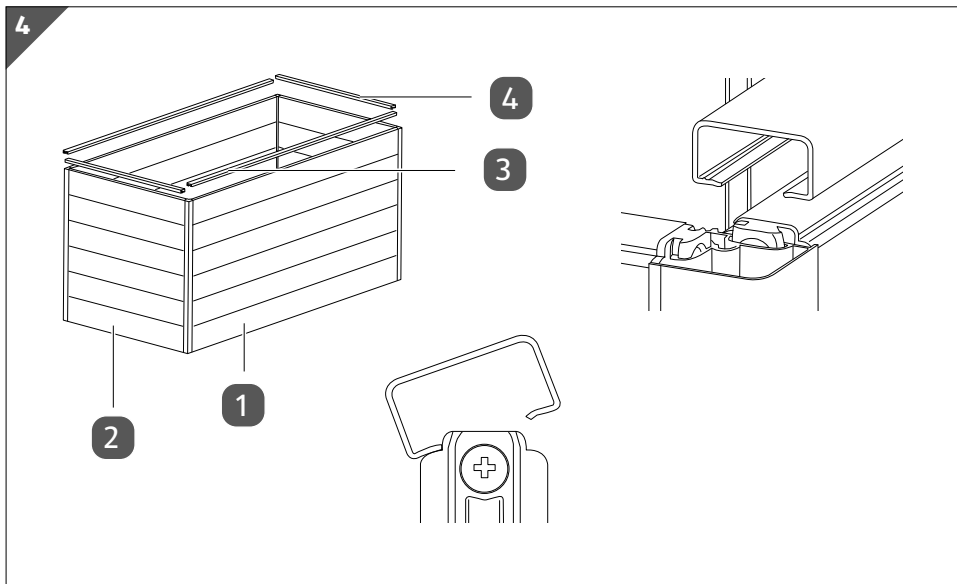

- Setzen Sie die Handläufe **3** und **4** auf die Planken **1** und **2** und lassen Sie sie mit ein wenig Druck einrasten (siehe **Abb. 4**).

5 Klemmplatten aufschrauben und Abdeckkappen einrasten

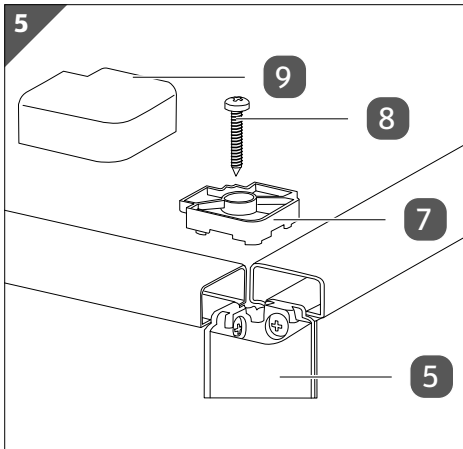

1. Schrauben Sie je eine Klemmplatte **7** mit einer Schraube **8** oben auf jedem Ecksteher **5** fest.
2. Stellen Sie sicher, dass der Abstand zwischen Klemmplatte und Ecksteher 0,6 mm beträgt.
3. Setzen Sie die Abdeckkappen **9** auf die Klemmplatten und lassen Sie sie mit ein wenig Druck einrasten (siehe **Abb. 5**).

Reinigung und Wartung

HINWEIS!

Beschädigungsgefahr!

Unsachgemäßer Umgang mit dem Produkt kann zu Beschädigungen des Produkts führen.

- Verwenden Sie keine aggressiven Reinigungsmittel, Bürsten mit Metall- oder Nylonborsten sowie keine scharfen oder metallischen Reinigungsgegenstände wie Messer, harte Spachtel und dergleichen. Diese können die Oberflächen beschädigen.

Reinigung

Das Produkt ist aus witterungsbeständigen Materialien gefertigt.

- Verwenden Sie ein feuchtes Tuch, um Verunreinigungen zu entfernen.
- Spritzen Sie das Produkt bei starker Verschmutzung mit einem Gartenschlauch ab.

Wartungsfreies Produkt

Da es sich um ein wartungsfreies Produkt handelt, sind keine weiteren Wartungsmaßnahmen und keine Überprüfung notwendig.

Aufbewahrung

Alle Teile müssen vor dem Aufbewahren vollkommen trocken sein.

- Stellen Sie sicher, dass alle Bauteile des Produkts vollkommen trocken sind.
- Bewahren Sie das Produkt stets trocken und windgeschützt auf.

Technische Daten

Modell:	195/099/ANT
Gewicht:	32 kg
Material:	Aluminium 6063-T5
Abmessungen (B × H × T):	195 × 99 × 77 cm
Füllmenge:	1200 Liter
Nennlast:	1000 kg

Entsorgung

Verpackung entsorgen



Entsorgen Sie die Verpackung sortenrein. Geben Sie Pappe und Karton zum Altpapier, Folien in die Wertstoffsammlung.

Produkt entsorgen

- Entsorgen Sie das Produkt entsprechend den in Ihrem Land gültigen Gesetzen und Bestimmungen.

Mit QR-Codes schnell und einfach ans Ziel

Egal, ob Sie **Produktinformationen**, **Ersatzteile** oder **Zubehör** benötigen, Angaben über **Herstellergarantien** oder **Servicestellen** suchen oder sich bequem eine **Video-Anleitung** anschauen möchten, mit unseren QR-Codes gelangen Sie kinderleicht ans Ziel.

Was sind QR-Codes?

QR-Codes (QR = Quick Response) sind grafische Codes, die mithilfe einer Smartphone-Kamera gelesen werden und beispielsweise einen Link zu einer Internetseite oder Kontaktdaten enthalten.

Ihr Vorteil: Kein lästiges Eintippen von Internet-Adressen oder Kontaktdaten!

Und so geht's

Zum Scannen des QR-Codes benötigen Sie lediglich ein Smartphone, einen installierten QR-Code-Reader sowie eine Internet-Verbindung.*

Einen QR-Code-Reader finden Sie in der Regel kostenlos im App Store Ihres Smartphones.

Jetzt ausprobieren

Scannen Sie einfach mit Ihrem Smartphone den folgenden QR-Code und erfahren Sie mehr über Ihr neu erworbenes ALDI-Produkt.*

Ihr ALDI-Serviceportal

Alle oben genannten Informationen erhalten Sie auch im Internet über das ALDI-Serviceportal unter www.aldi-service.ch.



*Beim Ausführen des QR-Code-Readers können abhängig von Ihrem Tarif Kosten für die Internet-Verbindung entstehen.

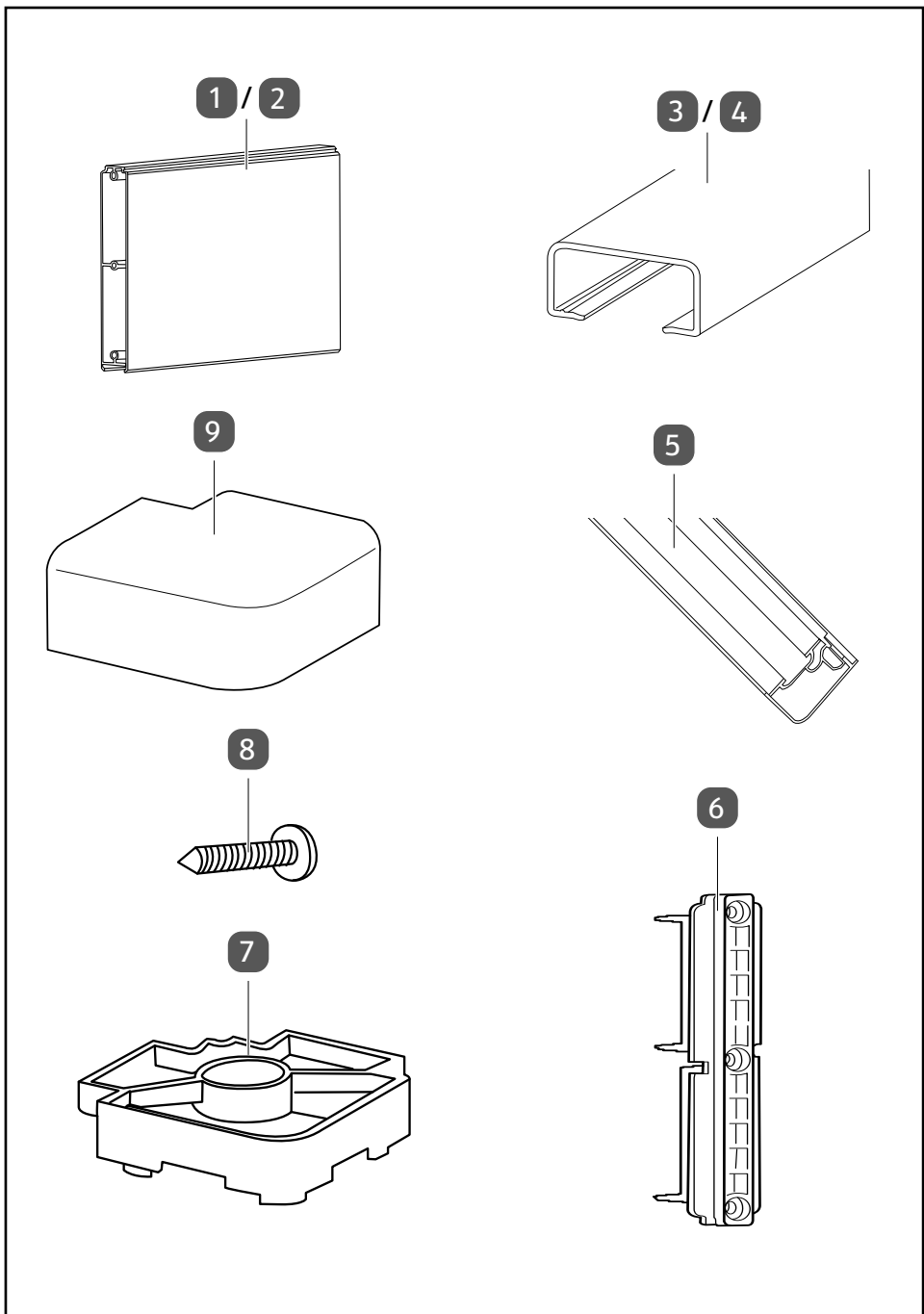

Contenu de la livraison

- 1 Planche, longue (189,5 cm), 12×
- 2 Planche, courte (93,2 cm), 12×
- 3 Main courante, longue (189,5 cm), 2×
- 4 Main courante, courte (93,2 cm), 2×
- 5 Montant d'angle (90 degrés), 4×
- 6 Patin en plastique, 48×
- 7 Plaque de fixation (90 degrés), 8×
- 8 Vis (4,2 × 16), 152×
- 9 Capuchon (90 degrés), 4×

Outils nécessaires mais non fournis

- 10 Tournevis (cruciforme)



Répertoire

Contenu de la livraison	16
Outils nécessaires mais non fournis.....	16
Généralités	18
Lire la notice de montage et la conserver.....	18
Utilisation conforme à l'usage prévu.....	18
Légende des symboles	18
Sécurité.....	19
Légende des avis	19
Consignes de sécurité	19
Description de produit.....	20
Avant le montage.....	21
Vérifier le produit et le contenu de la livraison	21
Emplacement d'installation	21
Montage	22
Étapes de montage	22
Nettoyage et entretien	25
Nettoyage.....	25
Rangement	26
Données techniques	26
Élimination	26
Élimination de l'emballage.....	26
Éliminer le produit	26
Aller rapidement et facilement au but avec les codes QR.....	27

Généralités

Lire la notice de montage et la conserver



Cette notice de montage fait partie de cette jardinière en aluminium 195 × 99 cm (appelée seulement «produit» par la suite). Elle contient des informations importantes pour le montage et l'utilisation.

Lisez attentivement les instructions de montage, en particulier les consignes de sécurité, avant de monter et d'utiliser le produit. Le non-respect de cette notice de montage peut provoquer de graves blessures ou dommages sur le produit.

La notice de montage est basée sur les normes et réglementations en vigueur dans l'Union européenne. À l'étranger, veuillez respecter les directives et lois spécifiques au pays.

Conservez la notice de montage pour des utilisations futures. Si vous transmettez le produit à des tiers, joignez obligatoirement cette notice de montage.

Utilisation conforme à l'usage prévu

Le produit est exclusivement prévu pour la plantation et la création de plates-bandes. Elle est exclusivement destinée à l'usage privé et n'est pas adaptée à une utilisation professionnelle.

Utilisez le produit uniquement de la manière décrite dans cette notice de montage. Toute autre utilisation est considérée comme non conforme à l'usage prévu et peut provoquer des dommages matériels ou même personnels. Le produit n'est pas un jouet pour enfants.

Le fabricant ou commerçant décline toute responsabilité pour des dommages survenus par une utilisation non conforme ou contraire à l'usage prévu.

Légende des symboles

Les symboles suivants sont utilisés dans cette notice de montage, sur le produit ou sur l'emballage.



Ce symbole vous offre des informations supplémentaires pour le montage et l'utilisation.

Sécurité

Légende des avis

Les symboles et mots signalétiques suivants sont utilisés dans cette notice de montage.



Ce symbole/mot signalétique désigne un risque à un degré moyen qui, si on ne l'évite pas, peut avoir comme conséquence la mort ou une grave blessure.



Ce symbole/mot signalétique désigne un risque à degré réduit qui, si on ne l'évite pas, peut avoir comme conséquence une blessure moindre ou moyenne.



Ce mot signalétique avertit contre les possibles dommages matériels.

Consignes de sécurité



Risque d'étouffement!

Les enfants peuvent avaler les petites pièces jointes à la livraison (p. ex.: les vis) et s'étouffer. Si des enfants jouent avec le film d'emballage, ils peuvent le passer sur la tête, s'y emmêler et s'étouffer avec.

- Ne laissez pas les enfants jouer avec le film d'emballage et les petites pièces contenues dans l'emballage.



Risque de blessure!

Toute manipulation non conforme du produit peut provoquer des blessures.

- Maintenez le produit éloigné des feux (par ex. barbecues) et des surfaces brûlantes. Ne faites pas de feu à proximité du produit.

- Placez le produit de façon à ce qu'il ne devienne pas un piège à trébucher.
- Certaines pièces métalliques ont des bords tranchants pouvant provoquer des blessures par coupure. À titre préventif, il est donc recommandé d'émousser les bords tranchants avec une lime.
- Une à deux personnes doivent procéder au montage. Il est recommandé de porter des gants de protection lors du montage.

Description de produit

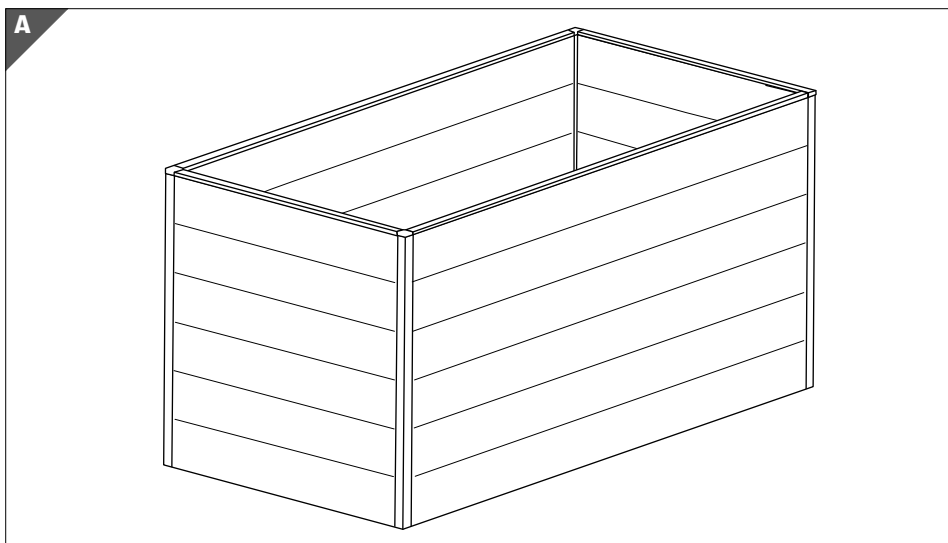

Avant le montage

Vérifier le produit et le contenu de la livraison

AVIS!

Risque d'endommagement!

Si vous ouvrez l'emballage négligemment avec un couteau très tranchant ou à l'aide d'autres objets pointus, vous risquez d'endommager rapidement le produit.

- Soyez très prudent lors de l'ouverture.
- 1. Retirez de l'emballage toutes les pièces détachées du produit.
- 2. Vérifiez si la livraison est complète (voir **pages 15 et 16**).
- 3. Vérifiez si des pièces détachées du produit sont endommagées. Si c'est le cas, ne montez pas et n'utilisez pas le produit. Adressez-vous au garant, comme décrit sur la carte de garantie.



Veillez noter que les planches sont inversées.

Si une planche présente des rayures ou de petites détériorations, montez-la de manière à ce que cette partie soit tournée vers l'intérieur.

Quand vous remplirez le produit, ces petites imperfections seront cachées par le terreau et ne seront donc plus visibles.

Emplacement d'installation

AVIS!

Risque d'endommagement!

Un emplacement d'installation inadapté peut provoquer la détérioration du produit.

- Installez le produit sur une surface stable et horizontale, de préférence sur la terre du jardin.
- Veillez à ce que le produit soit bien stable: elle doit tenir debout sans support.



- Installez le produit, de préférence, dans le sens nord/sud pour obtenir une exposition optimale aux rayons du soleil.
- Nous vous conseillons de placer des bordures de pelouses ou en béton sous les angles pour éviter que le produit ne puisse s'enfoncer dans le sol. Alignez-les de telle sorte que le produit soit absolument horizontal.

Montage



Risque de blessure!

Toute manipulation non conforme du produit peut provoquer des blessures.

- La livraison contient de nombreuses fiches de raccordement. Soyez prudent afin d'éviter de vous écraser les mains.

AVIS!

Risque d'endommagement!

Une manipulation non conforme du produit peut provoquer des dommages sur celui-ci.

- Montez le produit avec précaution et sur un support plat.
- Procédez au montage du produit avec précaution et conformez-vous aux instructions de montage.

Étapes de montage

Montez le produit à l'aide des instructions suivantes et des représentations graphiques.

- 1 Monter les patins en plastique sur les planches 23**
- 2 Monter les plaques de fixation sur les montants d'angle 23**
- 3 Relier les planches et les montants d'angle 24**
- 4 Emboîter les mains courantes 24**
- 5 Visser les plaques de fixation et emboîter les bouchons 25**

1 Monter les patins en plastique sur les planches

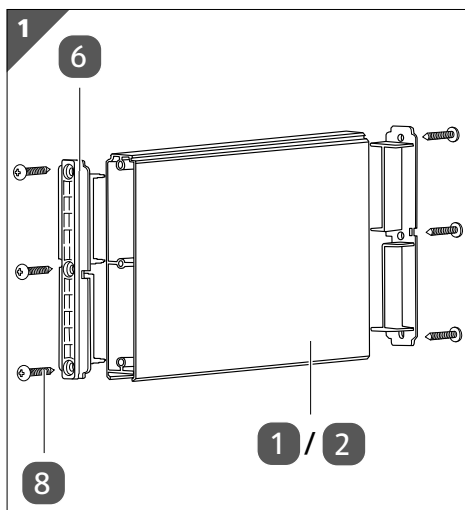

- Vissez un patin en plastique **6** avec 3 vis **8** à chaque extrémité des planches **1** et **2** (voir **fig. 1**).

2 Monter les plaques de fixation sur les montants d'angle

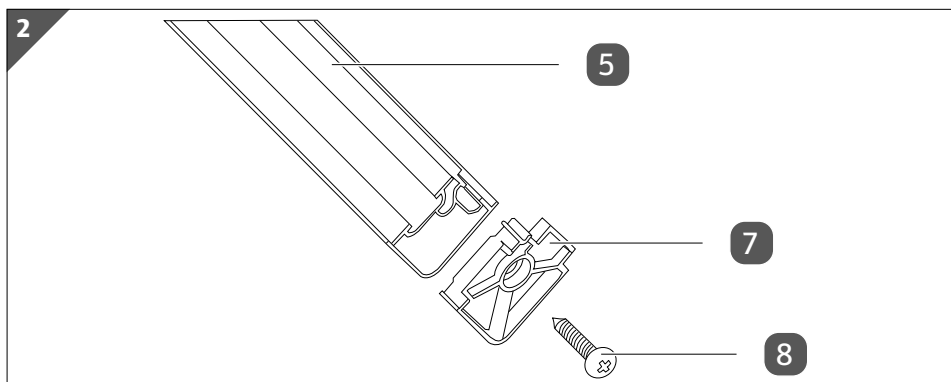

- Vissez une plaque de fixation **7** avec une vis **8** sous chaque montant d'angle **5** (voir **fig. 2**).

3 Relier les planches et les montants d'angle

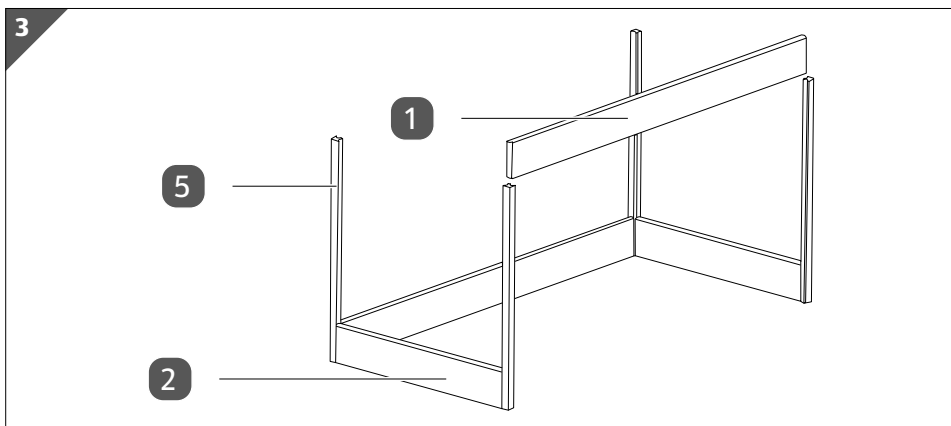

1. Insérez une longue, ou une courte planche **1** et **2** entre les montants d'angle **5** jusqu'à ce qu'elles forment un angle droit (voir **fig. 3**).
2. Répétez ensuite l'opération 1 pour les autres planches.

4 Emboîter les mains courantes

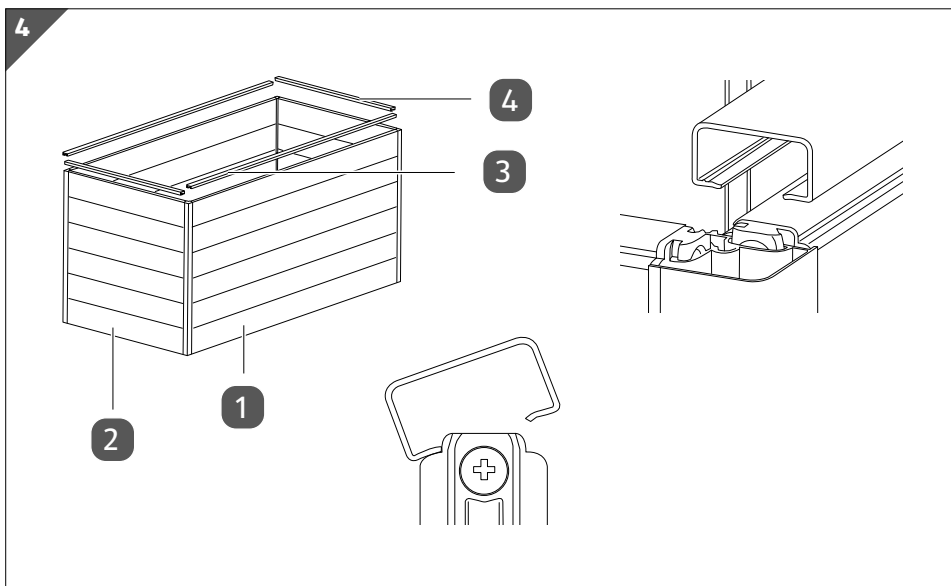

- Placez les mains courantes **3** et **4** sur les planches **1** et **2** et emboîtez-les en exerçant une légère pression (voir **fig. 4**).

5 Visser les plaques de fixation et emboîter les bouchons

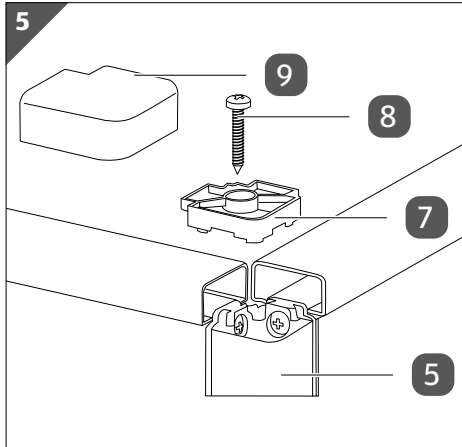

1. Vissez une plaque de fixation **7** avec une vis **8** par le haut sur chaque montant d'angle **5**.
2. Assurez-vous que la distance entre la plaque de fixation et le montant d'angle est de 0,6 mm.
3. Placez les capuchons **9** sur les plaques de fixation et emboîtez-les en exerçant une légère pression (voir **fig. 5**).

Nettoyage et entretien

AVIS!

Risque d'endommagement!

La manipulation non conforme du produit peut provoquer des dommages sur celui-ci.

- N'utilisez aucun produit de nettoyage agressif, aucune brosse métallique ou en nylon, ainsi qu'aucun ustensile de nettoyage tranchant ou métallique tel qu'un couteau, une spatule dure ou un objet similaire. Ceux-ci peuvent endommager les surfaces.

Nettoyage

Le produit est fabriqué en matériaux à l'épreuve des intempéries.

- Utilisez un chiffon humide pour enlever la saleté.
- En cas de salissure importante, utilisez un tuyau d'arrosage pour nettoyer le produit.

Produit sans entretien

Puisqu'il s'agit d'un produit sans entretien, pas plus
Mesures d'entretien et aucune inspection nécessaire.

Rangement

Toutes les pièces doivent être totalement sèches avant de pouvoir être rangées.

- Assurez-vous que tous les éléments en bois du produit sont bien secs.
- Gardez le produit dans un endroit sec et à l'abri du vent.

Données techniques

Modèle:	195/099/ANT
Poids:	32 kg
Matériau:	Aluminium 6063-T5
Dimensions (L × H × P):	195 × 99 × 77 cm
Quantité de remplissage:	1200 Liter
Charge nominale:	1000 kg

Élimination

Élimination de l'emballage



Éliminez l'emballage selon les sortes. Mettez le carton dans la collecte de vieux papier, les films dans la collecte de recyclage.

Éliminer le produit

- Éliminez le produit conformément aux lois et réglementations en vigueur dans votre pays.

Aller rapidement et facilement au but avec les codes QR

Si vous avez besoin **d'informations sur les produits**, de **pièces de rechange** ou **d'accessoires**, de données sur les **garanties fabricant** ou sur les unités de service ou si vous souhaitez regarder confortablement des **instructions en vidéo** – avec nos codes QR, vous parvenez au but en toute facilité.

Les codes QR, qu'est-ce?

Les codes QR (QR = Quick Response) sont des codes graphiques qui peuvent être lus à l'aide d'un appareil photo du smartphone et qui contiennent par exemple un lien vers un site Internet ou des données de contact.

Votre avantage: plus de frappe contraignante d'adresses Internet ou de données de contact!

Comment faire?

Pour scanner les codes QR, vous avez simplement besoin d'un smartphone, d'un lecteur de codes QR installé ainsi que d'une connexion Internet.*

Vous trouverez généralement un lecteur de codes QR gratuitement dans l'App Store de votre smartphone.

Testez dès maintenant

Scannez simplement le code QR suivant avec votre smartphone pour en savoir plus sur votre nouveau produit ALDI.*

Votre portail de services ALDI

Toutes les informations mentionnées plus haut sont également disponibles sur Internet via le portail de services ALDI sous www.aldi-service.ch.



*L'exécution du lecteur de codes QR peut entraîner des frais pour la connexion Internet en fonction de votre tarif.

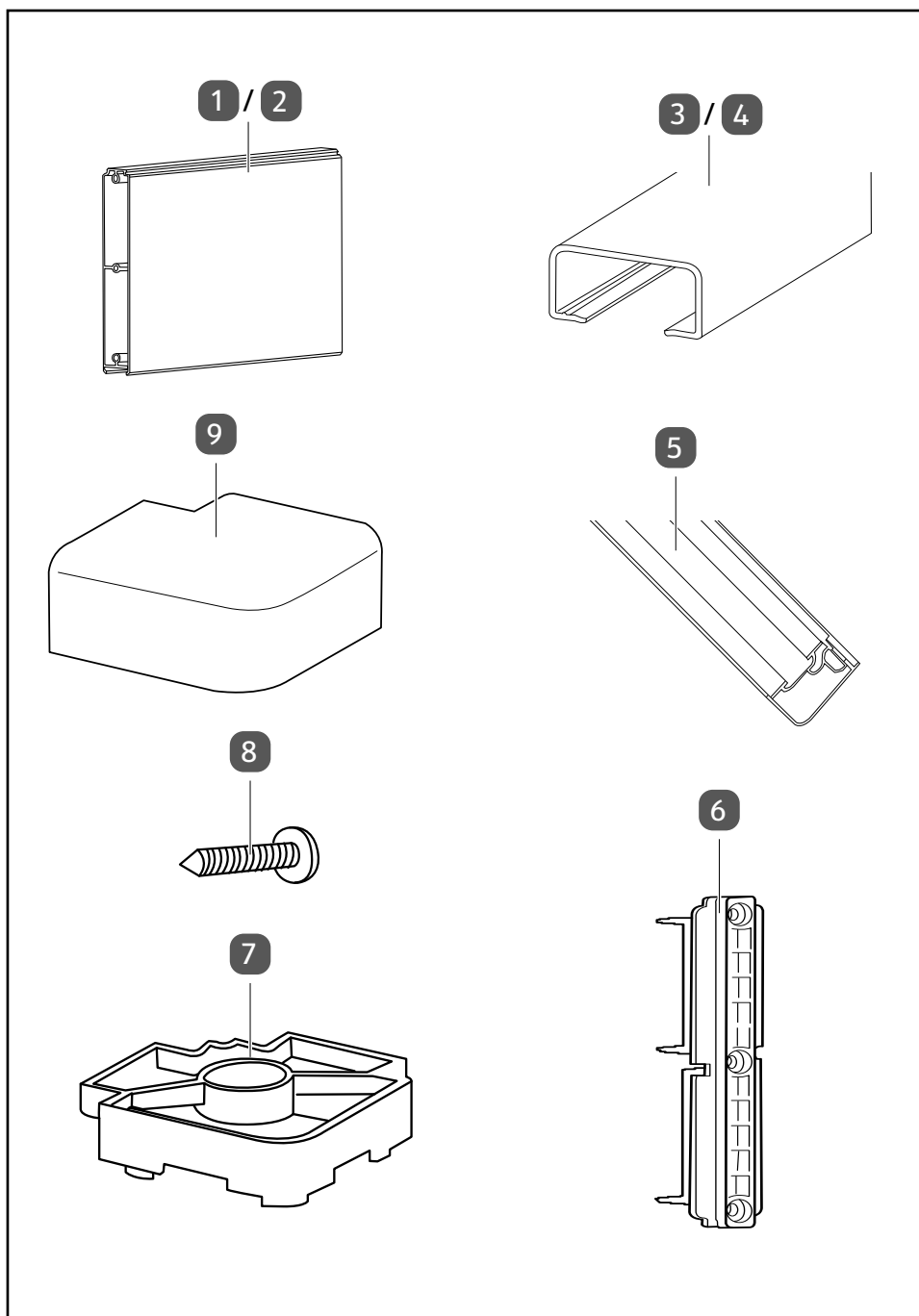

Dotazione

- 1 Asse, lunga (189,5 cm), 12×
- 2 Asse, corta (93,2 cm), 12×
- 3 Corrimano, lungo (189,5 cm), 2×
- 4 Corrimano, corto (93,2 cm), 2×
- 5 Montante angolare (90 gradi), 4×
- 6 Elemento di scorrimento in plastica, 48×
- 7 Piastra di fissaggio (90 gradi), 8×
- 8 Vite (4,2 × 16), 152×
- 9 Calotta di copertura (90 gradi), 4×

Attrezzi necessari non inclusi nella fornitura

- 10 Cacciavite (croce)



Sommario

Dotazione	30
Attrezzi necessari non inclusi nella fornitura	30
In generale	32
Leggere e conservare le istruzioni di montaggio.....	32
Utilizzo conforme alla destinazione d'uso	32
Descrizione pittogrammi	32
Sicurezza	33
Descrizione delle avvertenze	33
Avvertenze di sicurezza	33
Descrizione del prodotto	34
Prima del montaggio	35
Controllo del prodotto e della dotazione	35
Luogo di installazione	35
Montaggio	36
Fasi di montaggio	36
Pulizia e manutenzione	39
Pulizia.....	39
Conservazione	40
Dati tecnici	40
Smaltimento	40
Smaltimento dell'imballaggio.....	40
Smaltire il prodotto	40

In generale

Leggere e conservare le istruzioni di montaggio



Le presenti istruzioni di montaggio sono parte integrante della fioriera rialzata in alluminio 195 × 99 cm (di seguito denominata semplicemente “prodotto”). Contengono informazioni importanti relative al montaggio e all'utilizzo.

Prima di montare e utilizzare il prodotto, leggere attentamente le istruzioni di montaggio, in particolar modo le avvertenze di sicurezza. Il mancato rispetto delle presenti istruzioni di montaggio può provocare gravi lesioni personali o danni al prodotto.

Le istruzioni di montaggio si basano sulle normative e regole vigenti nell'Unione europea. All'estero rispettare anche linee guida e normative nazionali.

Conservare le istruzioni di montaggio per utilizzi futuri. In caso di cessione del prodotto a terzi, consegnare tassativamente anche le presenti istruzioni di montaggio.

Utilizzo conforme alla destinazione d'uso

Il prodotto è progettato esclusivamente per la coltivazione di piante e la creazione di fioriere rialzate. È destinata soltanto all'uso in ambito privato e non in ambito professionale.

Utilizzare il prodotto solo come descritto nelle presenti istruzioni di montaggio. Ogni altro utilizzo è da intendersi come non conforme alla destinazione d'uso e può provocare danni a cose se non addirittura a persone. Il prodotto non è un giocattolo per bambini.

Il produttore o rivenditore non si assume nessuna responsabilità per i danni dovuti all'uso non conforme alla destinazione o all'uso scorretto.

Descrizione pittogrammi

Nelle istruzioni di montaggio, sul prodotto stesso o sull'imballaggio sono riportati i seguenti simboli e le seguenti parole d'avvertimento.



Questo simbolo fornisce informazioni aggiuntive utili sul montaggio o sull'utilizzo.

Sicurezza

Descrizione delle avvertenze

Nelle istruzioni di montaggio vengono utilizzati i seguenti simboli e parole d'avvertimento.



Questo simbolo/questa parola d'avvertimento indica un pericolo a rischio medio che, se non evitato, può avere come conseguenza la morte o lesioni gravi.



Questo simbolo/questa parola d'avvertimento indica un pericolo a basso rischio che, se non evitato, può avere come conseguenza lesioni di lieve o media entità.



Questa parola d'avvertimento indica possibili danni materiali.

Avvertenze di sicurezza



Pericolo di soffocamento!

I bambini possono ingoiare piccole parti della fornitura (per es. viti) e soffocare. Giocando con la pellicola dell'imballaggio, i bambini potrebbero restarvi intrappolati o metterla sulla testa e soffocare.

- Non lasciare che i bambini giochino con la pellicola di imballaggio e con le piccole parti all'interno della confezione.



Pericolo di lesioni!

Un utilizzo scorretto del prodotto potrebbe causare lesioni.

- Tenere il prodotto lontano da fiamme libere e superfici roventi (per es. griglie). Non accendere fuochi in prossimità del prodotto.
- Posizionare il prodotto in modo tale che non costituisca pericolo di inciampo.

- Alcune parti metalliche hanno bordi taglienti che possono provocare ferite da taglio. Pertanto, si raccomanda come misura precauzionale di limare i bordi taglienti con una lima.
- Il montaggio deve essere eseguito da 1-2 persone.
Si raccomanda di indossare guanti protettivi durante il montaggio.

Descrizione del prodotto

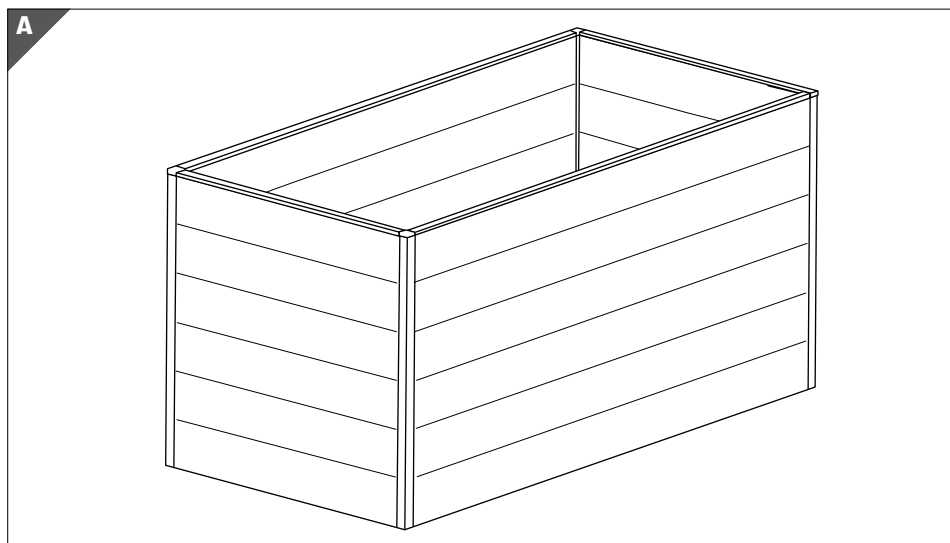

Prima del montaggio

Controllo del prodotto e della dotazione

AVVISO!

Pericolo di danneggiamento!

Aperto la confezione con un coltello affilato o altri oggetti appuntiti senza prestare sufficiente attenzione, è possibile danneggiare subito il prodotto.

- Prestare molta attenzione durante l'apertura dell'imballaggio.
 1. Estrarre le singole parti del prodotto dall'imballaggio.
 2. Controllare che la fornitura sia completa (vedi **Pagg. 29 e 30**).
 3. Verificare che le singole parti del prodotto non presentino danni. In tale eventualità, non montare e non utilizzare il prodotto. Rivolgersi al fornitore della garanzia secondo le modalità descritte nella scheda di garanzia.



Tenere presente che le assi sono simmetriche.

In caso di graffi o danni minori, si consiglia di montare l'asse in modo che sia rivolta verso l'interno. Dopo il riempimento del prodotto, tali piccoli difetti saranno coperti e quindi non più visibili.

Luogo di installazione

AVVISO!

Pericolo di danneggiamento!

Un luogo di installazione inadatto può causare danni al prodotto.

- Collocare il prodotto orizzontalmente su una superficie piana, preferibilmente sul terreno del giardino.
- Assicurarsi che il prodotto sia posizionato in modo stabile: non deve subire scossoni.



- Per garantire una luce solare ottimale, idealmente il prodotto dovrebbe essere posizionato in direzione nord-sud.
- Consigliamo inoltre di collocare sotto gli angoli delle pietre da giardino o blocchi di cemento per evitare l'affossamento del prodotto nel terreno. Collocare le pietre/i blocchi in modo da assicurare il posizionamento orizzontale del prodotto.

Montaggio



Pericolo di lesioni!

Un utilizzo scorretto del prodotto potrebbe causare lesioni.

- La fornitura comprende molti collegamenti a spina. Fare attenzione a non pizzicarsi le mani.

AVVISO!

Pericolo di danneggiamento!

L'uso improprio del prodotto può danneggiarlo.

- Montare il prodotto con cautela e su una superficie piana.
- Durante il montaggio del prodotto, prestare attenzione e attenersi alle istruzioni di montaggio.

Fasi di montaggio

Montare il prodotto rispettando le seguenti istruzioni e tenendo presente i disegni.

- 1 Montaggio degli elementi di scorrimento in plastica alle assi37**
- 2 Montaggio delle piastre di fissaggio ai montanti angolari37**
- 3 Collegamento di assi e montanti angolari..... 38**
- 4 Applicazione dei corrimano 38**
- 5 Avvitamento delle piastre di fissaggio e applicazione delle calotte di copertura.. 39**

1 Montaggio degli elementi di scorrimento in plastica alle assi

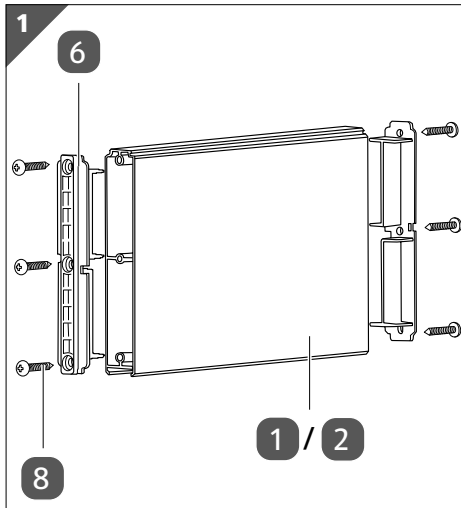

- Avvitare a fondo un elemento di scorrimento in plastica **6** con 3 viti **8** su ogni lato delle assi **1** e **2** (vedi **Fig. 1**).

2 Montaggio delle piastre di fissaggio ai montanti angolari

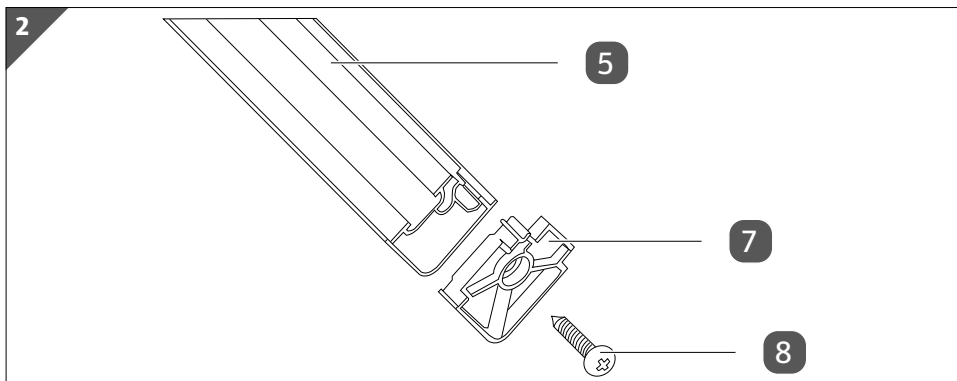

- Avvitare a fondo una piastra di fissaggio **7** per mezzo di una vite **8** sotto ogni montante angolare **5** (vedi **Fig. 2**).

3 Collegamento di assi e montanti angolari

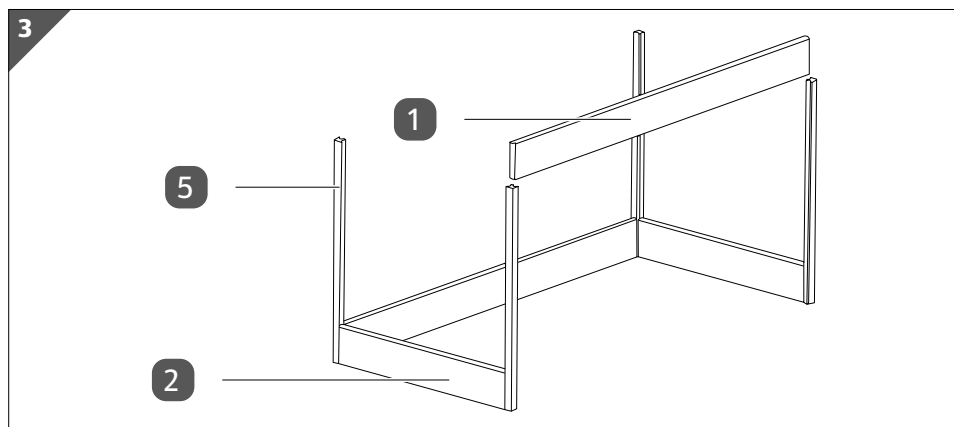

1. Inserire un'asse lunga o corta **1** e **2** tra i montanti angolari **5** in modo da formare un rettangolo (vedi **Fig. 3**).
2. Ripetere il passo 1 con le assi rimanenti.

4 Applicazione dei corrimano

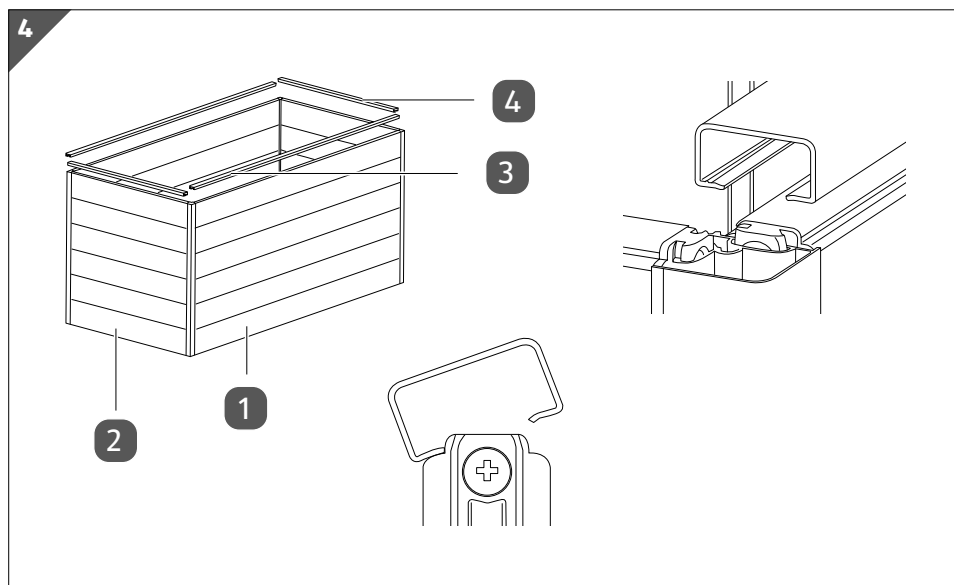

- Posizionare i corrimano **3** e **4** sulle assi **1** e **2** e farli innestare esercitando una leggera pressione (vedi **Fig. 4**).

5 Avvitamento delle piastre di fissaggio e applicazione delle calotte di copertura

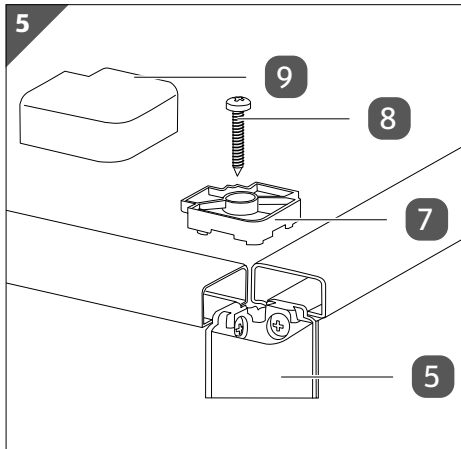

1. Avvitare a fondo una piastra di fissaggio **7** per mezzo di una vite **8** nella parte superiore di ogni montante angolare **5**.
2. Assicurarci che la distanza tra la piastra di fissaggio e il montante angolare sia di 0,6 mm.
3. Posizionare le calotte di copertura **9** sulle piastre di fissaggio e farle scattare in posizione esercitando una leggera pressione (vedi **Fig. 5**).

Pulizia e manutenzione

AVVISO!

Pericolo di danneggiamento!

L'uso improprio del prodotto può danneggiarlo.

- Non utilizzare detergenti aggressivi, spazzole con setole metalliche o di nylon e nemmeno utensili appuntiti o metallici quali coltelli, raschietti rigidi e simili. Essi potrebbero danneggiare le superfici.

Pulizia

Il prodotto è realizzato in materiali resistenti agli agenti atmosferici.

- Per rimuovere lo sporco, usare un panno umido.
- In caso di sporco ostinato, spruzzare il prodotto con acqua usando un tubo per innaffiare.

Prodotto senza manutenzione

Dal momento che è un prodotto esente da manutenzione, non oltre Misure di manutenzione e nessuna ispezione necessaria.

Conservazione

Prima di riporre via l'apparecchio, tutti i pezzi devono essere completamente asciutti.

- Assicurarsi che tutti i componenti del prodotto siano completamente asciutti.
- Conservare il prodotto in un luogo asciutto e al riparo dal vento.

Dati tecnici

Modello: Peso:	195/099/ANT
Materiale: Misure	32 kg Aluminium
(L × H × P):	6063-T5 195 ×
Capacità: Carico	99 × 77 cm 1200
nominale:	Liter 1000 kg

Smaltimento

Smaltimento dell'imballaggio



Smaltire l'imballaggio differenziandolo. Gettare il cartone e la scatola nella raccolta di carta straccia, la pellicola nella raccolta dei materiali riciclabili.

Smaltire il prodotto

- Smaltire il prodotto secondo le leggi e le disposizioni in vigore nel proprio Paese di residenza.

Arrivare all'obiettivo in modo veloce e semplice grazie ai codici QR

Arrivare all'obiettivo in modo veloce e semplice grazie ai codici QR

Non importa se siete alla ricerca di **informazioni relative a prodotti, pezzi di ricambio o accessori**, se cercate **garanzie dei produttori** o **centri di assistenza** o se desiderate vedere comodamente un **video-tutorial** – grazie ai nostri codici QR riuscirete ad arrivare in modo semplicissimo al vostro obiettivo.

Cosa sono i codici QR?

I codici QR (QR = Quick Response) sono codici grafici acquisibili mediante la fotocamera di uno smartphone e che contengono per esempio un link ad un sito internet o dati di contatto.

Il vostro vantaggio: non si necessita più di dover digitare faticosamente indirizzi internet o dati di contatto!

Ecco come si fa

Per poter acquisire il codice QR si necessita semplicemente di uno smartphone, aver installato un software che legga i codici QR e di un collegamento internet.*

Software che leggono i codici QR sono disponibili nello App Store del vostro smartphone e in genere sono gratuiti.

Provate ora

Basta acquisire con il vostro smartphone il seguente codice QR per ottenere ulteriori informazioni relative al vostro prodotto ALDI.*

Il portale di assistenza ALDI

Tutte le suddette informazioni sono disponibili anche in internet nel portale di assistenza ALDI all'indirizzo www.aldi-service.ch.



*Eseguendo il lettore di codici QR potrebbero generarsi costi a seconda della tariffa scelta con il vostro operatore mobile a seguito del collegamento ad internet.



**Vertrieben durch: | Commercialisé par: |
Commercializzato da:**

GFP Handels GesmbH
Passauerstraße 24
4070 Eferding
AUSTRIA

**KUNDENDIENST • SERVICE APRÈS-VENTE
ASSISTENZA POST-VENDITA**

  **+43 676 7779043**



www.gfp-international.com

02/2024

3

**JAHRE GARANTIE
ANS GARANTIE
ANNI GARANZIA**