



Montageanleitung

Instructions de montage
Istruzioni per il montaggio



6-IN-1 NOTFALL-ELEKTROWERKZEUG FÜR DAS AUTO

OUTIL D'URGENCE POUR VOITURE 6 EN 1
KIT 6-IN-1 PER EMERGENZA AUTO

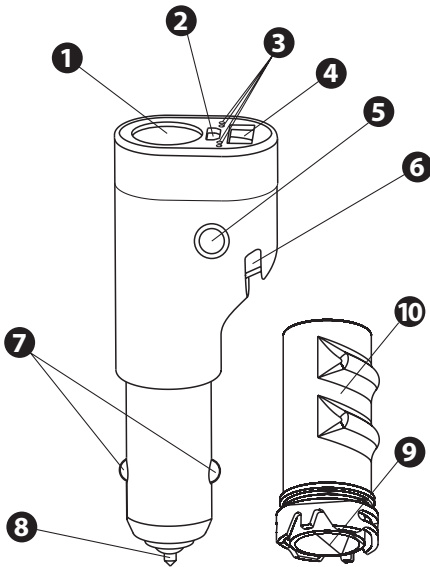

- 1** LED-Warnleuchte
- 2** Micro-USB-Anschluss (DC-Eingang)
- 3** Batteriekontrollleuchten (Blau)
- 4** USB-Anschluss (DC-Ausgang)
- 5** Warnleuchte und Taste für die Batteriekapazität
- 6** Gurtschneider
- 7** Blattfeder
- 8** Autoladestecker und Sicherheitshammer
- 9** Magnet
- 10** Hülle



AUTO-
LADEGERÄT

6-in-1-Werkzeug aufladen: (blaue Kontrollleuchte wird aufleuchten)

- In die Steckdose des Autos einstecken.
- Micro-USB-Kabel (inbegriffen) verwenden, um an beliebigen USB-Anschluss oder an eine USB-Steckdose anzuschließen.
- Batteriekapazität anhand der Kontrollleuchten (5) überprüfen: Taste einmal drücken.

- 1** Licht – 25 % aufgeladen
- 2** Lichter – 50 % aufgeladen
- 3** Lichter – 75 % aufgeladen
- 4** Lichter – 100 % aufgeladen



POWERBANK

Um das Handy oder andere Geräte aufzuladen:

- Verwenden Sie das Micro-USB-Kabel, um das Ladegerät mit Ihrem gewünschten Gerät zu verbinden.
- iPhone-Besitzer sollten ihr original Ladekabel verwenden.
- Der Ladeprozess wird umgehend beginnen.



WARNLEUCHE
(BLINKEND)

Warnlicht: (3 Lichtmodi)

- Drücken Sie die Lichttaste (5) und halten Sie sie 1,5 Sekunden lang gedrückt, um das Warnlicht auf SCHWACH zu stellen.
- Drücken Sie die Lichttaste zweimal, um das Warnlicht auf STARK zu stellen.
- Drücken Sie die Lichttaste dreimal, um das Warnlicht BLINKEN zu lassen.
- Drücken Sie die Lichttaste (5) und halten Sie sie 1,5 Sekunden lang gedrückt, um das Licht AUSZUSCHALTEN.



Sicherheitshammer

- Wenn im Notfall ein Fenster eingeschlagen werden muss, entfernen Sie die Hülle.
- Der Sicherheitshammer befindet sich im Auto-Ladestecker (8) und ist sehr scharf.
- Schlagen Sie den Auto-Ladestecker gegen die Ecken des Fensters, um das Glas zu zerbrechen.
- Verwenden Sie NICHT die Windschutzscheibe.
- Seien Sie vorsichtig, da der Sicherheitshammer sehr scharf ist.



Gurtschneider

- Im Notfall nehmen Sie Ihren Sicherheitsgurt mit einer Hand.
- Halten Sie mit Ihrer anderen Hand das Werkzeug fest, platzieren Sie den Gurt im Spalt (6) und ziehen Sie den Schneider schräg über den Gurt.
- Seien Sie beim Schneiden vorsichtig und achten Sie darauf, dass sich Ihre Hände und andere gebrechliche Gegenstände nicht zwischen Gurt und Schneider befinden.

ACHTUNG!

- **Dies ist kein Spielzeug. Bitte von Kindern fernhalten!**
- Dieses Werkzeug nicht am Armaturenbrett aufbewahren, da dies das Werkzeug erhitzen und die eingebaute Batterie beschädigen könnte. An einem kühlen und trockenen Ort aufbewahren.
- Dieses Werkzeug ist nicht wasserdicht. Nicht bei Regen oder Nässe im Freien verwenden.
- Falls das Werkzeug ins Wasser gefallen ist, verwenden Sie ein sauberes, trockenes Tuch, um das Wasser auf der Oberfläche aufzusaugen und bei Bedarf einen Föhn für die anderen Bereiche.
- Verwenden Sie zum Reinigen des Werkzeugs ein weiches Tuch.

STÖRUNGSBESEITIGUNG

Falls die Eigenschaften des Produkts als Auto-Ladegerät oder Powerbank nicht funktionieren, kontrollieren Sie bitte Folgendes:

- Kontrollieren Sie, ob der Adapter mit Ihrem Gerät kompatibel ist – das mitgelieferte USB-Kabel funktioniert nicht mit iPhones.
- Schaltet sich das Werkzeug automatisch ab? Wenn ja, dann aktivieren Sie das Werkzeug, indem Sie die eingebaute Batterie aufladen.

UMWELTSCHUTZ



Altgeräte dürfen nicht in den Hausmüll!

Sollte das 6-in-1 Notfall-Elektrowerkzeug einmal nicht mehr benutzt werden können, so ist jeder Verbraucher gesetzlich verpflichtet, Altgeräte getrennt vom Hausmüll, z. B. bei einer Sammelstelle seiner Gemeinde/seines Stadtteils, abzugeben.



Konformitätserklärung: Mit diesem Symbol gekennzeichnete Produkte erfüllen alle anzuwendenden Gemeinschaftsvorschriften des Europäischen Wirtschaftsraums.



Verpackung entsorgen

Entsorgen Sie die Verpackung je nach Art. Geben Sie Pappe und Karton zum Altpapier, Folien in die Wertstoffsammlung.



Achtung: Scharfe Kanten - Nicht berühren!

VORSICHT: Stecken Sie nicht 2 USB-Ports gleichzeitig ein

Vorsicht: Explosionsgefahr, wenn die Batterie durch einen falschen Typ ersetzt wird, der eine Schutzeinrichtung außer Kraft setzen kann (z. B. bei einigen Lithium-Batterietypen); Das Entsorgen einer Batterie in Feuer oder einen heißen Ofen oder das mechanische Zerkleinern oder Schneiden einer Batterie, was zu einer Explosion führen kann; Belassen einer Batterie in einer Umgebung mit extrem hohen Temperaturen, die zu einer Explosion oder zum Austreten von brennbaren Flüssigkeiten oder Gasen führen kann; Eine Batterie, die einem extrem niedrigen Luftdruck ausgesetzt ist, der zu einer Explosion oder zum Austreten von brennbaren Flüssigkeiten oder Gasen führen kann.

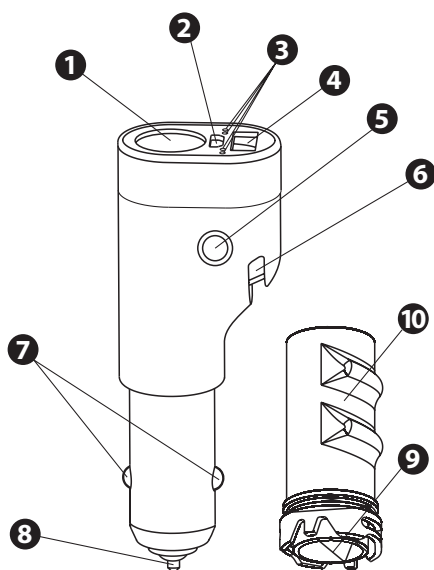

- ❶ Lampe de poche à LED
- ❷ Port micro-USB (entrée CC)
- ❸ Voyants de la batterie (bleus)
- ❹ Port USB (sortie CC)
- ❺ Lampe de poche et bouton de capacité de la batterie
- ❻ Coupe-ceinture
- ❼ Ressort à lames
- ❽ Prise de chargeur de voiture et marteau de sécurité
- ❾ Aimant
- ❿ Cache



CHARGEUR DE VOITURE

Outil de recharge 6 en 1 : (le voyant bleu s'allume)

- Branchez sur la prise de courant de la voiture.
- Utilisez un câble micro-USB (fourni) pour vous connecter à n'importe quel port USB ou à une prise.
- Vérifiez les voyants de capacité de la batterie (5) : Appuyez une seule fois sur le bouton.

- 1 voyant — batterie chargée à 25 %**
- 2 voyants — batterie chargée à 50 %**
- 3 voyants — batterie chargée à 75 %**
- 4 voyants — batterie chargée à 100 %**



CHARGEUR

Pour recharger un téléphone ou d'autres appareils :

- À l'aide du câble micro-USB, reliez le chargeur à l'appareil de votre choix.
- Les utilisateurs d'iPhone doivent utiliser leur câble d'origine.
- La charge commence immédiatement.



VOYANT D'AVERTISSEMENT (CLIGNOTANT)

Lampe de poche : (3 modes d'éclairage)

- Appuyez sur le bouton de la lampe de poche (5) et maintenez-le enfoncé pendant 1,5 seconde pour allumer la lampe de poche en mode BAS.
- Appuyez 2 fois sur le bouton de la lampe de poche pour l'allumer en mode HAUT.
- Appuyez 3 fois sur le bouton de la lampe de poche pour l'allumer en mode CLIGNOTANT.
- Appuyez sur le bouton de la lampe de poche (5) et maintenez-le enfoncé pendant 1,5 seconde pour éteindre la lampe de poche.



Marteau de sécurité

- En cas d'urgence, s'il est nécessaire de briser une vitre, retirez le cache.
- Le marteau de sécurité est situé à l'intérieur de la prise du chargeur de voiture (8) et est très tranchant.
- Tapez avec la prise du chargeur de voiture dans les coins de la vitre pour la briser.
- N'utilisez PAS le marteau sur le pare-brise.
- Faites très attention car le marteau de sécurité est très tranchant.



Coupe-ceinture

- En cas d'urgence, saisissez votre ceinture de sécurité d'une main.
- À l'aide de l'autre main, tenez bien l'outil, placez la ceinture de sécurité dans la fente (6) et coupez la ceinture de sécurité en biais.
- Soyez prudent lorsque vous coupez et ne posez pas vos mains ou tout autre objet fragile sur la ceinture de sécurité ou sur le coupe-ceinture.

MISES EN GARDE :

- **Ce n'est pas un jouet. Veuillez tenir hors de portée des enfants !**
- Ne placez pas cet outil sur le tableau de bord car il risquerait de chauffer, ce qui endommagerait la batterie intégrée. Conservez-le dans un endroit frais et sec.
- Cet outil n'est pas étanche. Ne l'utilisez pas à l'extérieur lorsqu'il pleut ou que le temps est humide.
- Si l'outil tombe dans l'eau, utilisez un chiffon propre et sec pour absorber l'eau sur la surface et un sèche-cheveux si nécessaire pour les autres zones.
- Utilisez un chiffon doux pour nettoyer l'outil.

DÉPANNAGE :

Si le produit ne fonctionne pas comme chargeur de voiture ou chargeur tout simplement, veuillez vérifier ce qui suit :

- Vérifiez que l'adaptateur est compatible avec votre appareil — le câble micro-USB fourni ne fonctionne pas avec les iPhones.
- L'outil s'éteint-il automatiquement ? Si oui, activez l'outil en rechargeant la batterie intégrée.
- Si le chargeur n'a pas été utilisé pendant plusieurs mois, utilisez le câble USB pour le recharger pendant 2-3 heures.

PROTECTION DE L'ENVIRONNEMENT



Les appareils usagés ne doivent pas être jetés avec les ordures ménagères !
Si le Outil d'urgence pour voiture 6 en 1 ne peut plus être utilisé, le consommateur est tenu par la loi d'éliminer les appareils usagés séparément des déchets ménagers, par exemple dans un point de collecte de sa municipalité/arrondissement.



Déclaration de conformité : Les produits marqués de ce symbole sont conformes à toute la législation communautaire applicable au sein de l'Espace économique européen.



Élimination de l'emballage

Éliminer les emballages en fonction du type. Mettre le carton et le carton-pâte dans la collecte des vieux papiers, le papier d'aluminium dans la collecte des produits recyclables.



Attention : Bords tranchants - Ne pas toucher !

ATTENTION: N'insérez pas 2 ports USB en même temps.

Mise en garde: Risque d'explosion si la batterie est remplacée par un type incorrect Remplacement d'une batterie par un type incorrect qui peut annuler une protection (par exemple, dans le cas de certains types de batteries au lithium) ; L'élimination d'une batterie dans le feu ou dans un four chaud, ou l'écrasement ou le découpage mécanique d'une batterie, pouvant entraîner une explosion ; Laisser une batterie dans un environnement à température extrêmement élevée pouvant entraîner une explosion ou une fuite de liquide ou de gaz inflammable ; Une batterie soumise à une pression d'air extrêmement faible pouvant entraîner une explosion ou une fuite de liquide ou de gaz inflammable.

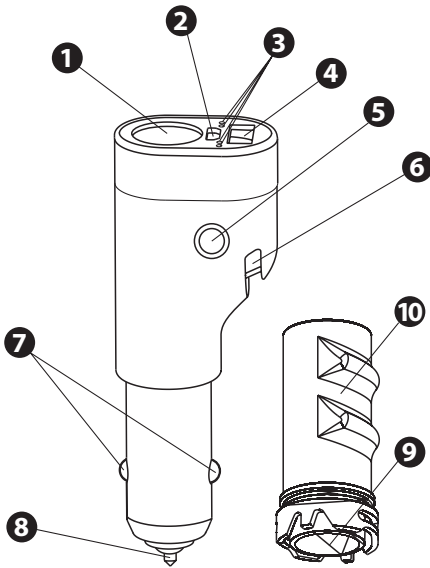

- 1** Luce lampeggiante LED
- 2** Porta micro USB (ingresso CC)
- 3** Indicatore batteria (blu)
- 4** Porta USB (uscita CC)
- 5** Luce lampeggiante e tasto capacità batteria
- 6** Coltello per la cintura di sicurezza
- 7** Molla a balestra
- 8** Presa per caricatore auto e martello di emergenza
- 9** Magnete
- 10** Coperchio



CARICATORE AUTO

Kit caricatore 6-in-1: (spie blu)

- Collegare all'uscita di potenza nell'auto.
- Utilizzare il cavo USB (incluso) per il collegamento a qualsiasi porta USB o uscita.
- Spie per il controllo capacità batteria (5): Premere una volta il tasto.

1 spia - carica 25%

2 spie - carica 50%

3 spie - carica 75%

4 spie - carica 100%

Per caricare il telefono o altri dispositivi:

- con il cavo USB, collegare il caricatore al dispositivo da caricare.
- Per gli iPhone va usato il cavo originale iPhone.
- La ricarica inizia immediatamente.



POWER BANK

Luce lampeggiante: (3 modalità)

- Premere e tenere premuto il tasto della luce lampeggiante (5) per 1,5 secondi per selezionare la modalità LENTA.
- Premere 2 volte il tasto della luce lampeggiante per selezionare la modalità RAPIDA.
- Premere 3 volte il tasto della luce lampeggiante per selezionare la modalità FLASH.
- Premere e tenere premuto il tasto della luce lampeggiante (5) per 1,5 secondi per SPEGNERE la luce lampeggiante.



LUCE DI SEGNALAZIONE (LAMPEGGIANTE)



Martello di emergenza

- Rimuovere il coperchio in caso di emergenza, se sussiste la necessità di rompere il vetro.
- Il martello di emergenza è posto all'interno della spina di ricarica dell'auto (8) ed è molto affilato.
- Colpire gli angoli del finestrino con la spina di ricarica per rompere il vetro. **NON USARE** sul parabrezza.
- Fare molta attenzione perché il martello di emergenza è molto affilato.



Coltello per la cintura di sicurezza

- In caso di emergenza, afferrare la cintura di sicurezza con una mano.
- Con l'altra mano, che tiene anche l'attrezzo, inserire la cintura di sicurezza nella fessura (6) e tirare il coltello trasversalmente (ad angolo) sulla cintura.
- Durante il taglio, fare attenzione alle mani e che non vi siano oggetti fragili vicini alla cintura di sicurezza e al coltello.

AVVERTENZE:

- **Questo prodotto non è un giocattolo. Tenere lontano dalla portata dei bambini!**
- Non conservare il prodotto sul cruscotto perché il caldo potrebbe danneggiare la batteria incorporata. Conservare in luogo fresco e asciutto.
- Questo prodotto non è impermeabile all'acqua. Non usare all'esterno se il tempo è piovoso o umido.
- Se dovesse cadere in acqua, usare un panno asciutto per asciugarlo superficialmente e, se necessario, un asciugacapelli per altri punti.
- Per la pulizia, utilizzare un panno morbido.

IDENTIFICAZIONE DEI GUASTI:

Se il prodotto non funziona come caricatore auto o power bank, controllare quanto segue:

- Controllare se l'adattatore è compatibile con il proprio dispositivo - il cavo micro USB fornito non funziona con gli iPhone.
- Il prodotto si spegne automaticamente? In questo caso, accenderlo caricando la batteria incorporata.
- Se il caricatore non è stato usato per alcuni mesi, utilizzare il cavo USB e caricarlo per 2-3 ore.

TUTELA DELL'AMBIENTA



Non buttare i dispositivi vecchi nei rifiuti domestici!

Se il Kit 6-in-1 per emergenza auto non può più essere utilizzato, ogni consumatore è obbligato per legge a smaltire le vecchie apparecchiature separatamente dai rifiuti domestici, ad esempio in un punto di raccolta del proprio comune/borgo.



Dichiarazione di conformità: I prodotti contrassegnati da questo simbolo sono conformi a tutta la legislazione comunitaria applicabile dello Spazio Economico Europeo.



Smaltire gli imballaggi

Smaltire gli imballaggi secondo il tipo. Mettere la carta pressa e il cartone nella raccolta della carta da macero, la carta stagnola nella raccolta dei materiali riciclabili.



Attenzione: bordi taglienti - non toccare!

ATTENZIONE: non inserire 2 porte USB contemporaneamente.

Attenzione: Rischio di esplosione se la batteria viene sostituita con una di tipo errato Sostituzione di una batteria con un tipo errato che può vanificare una protezione (ad esempio, nel caso di alcuni tipi di batterie al litio); Smaltimento di una batteria nel fuoco o in un forno caldo, o frantumazione o taglio meccanico di una batteria, che può provocare un'esplosione; Lasciare una batteria in un ambiente circostante a temperatura estremamente elevata che può provocare un'esplosione o la fuoriuscita di liquidi o gas infiammabili; Una batteria sottoposta a una pressione dell'aria estremamente bassa che potrebbe provocare un'esplosione o la fuoriuscita di liquidi o gas infiammabili.



Vertrieben durch: | Commercialisé par: |
Commercializzato da:

CAR PROMOTION COMPANY HANDELSGESMBH
GLASERSTRASSE 2
A-4072 ALKOVEN
AUSTRIA

KUNDENDIENST • SERVICE APRÈS-VENTE • ASSISTENZA POST-VENDITA



+43 727471 666



www.car-promotion.at

Modell/Type/Modello:
820640

10/2022

3

JAHRE GARANTIE
ANS GARANTIE
ANNI GARANZIA