



Bedienungsanleitung

Mode d'emploi

Istruzioni per l'uso

AMBIANO®

Elektrischer Tischgrill

Barbecue électrique de table |

Barbecue da tavolo elettrico



Deutsch..... 4

Français..... 19

Italiano..... 35

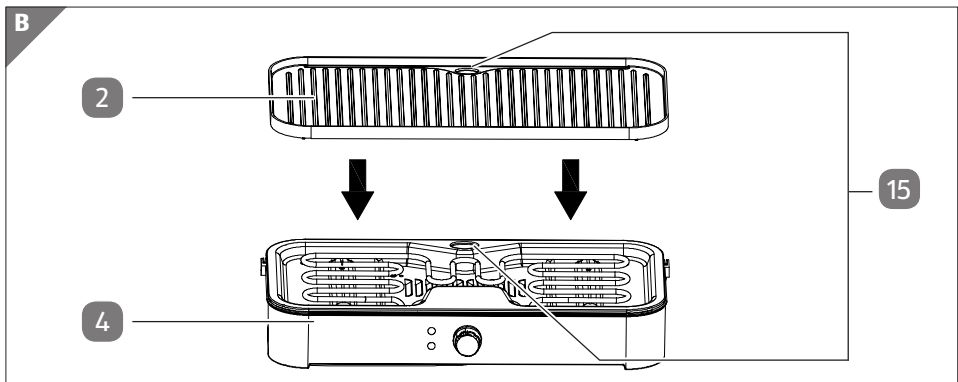
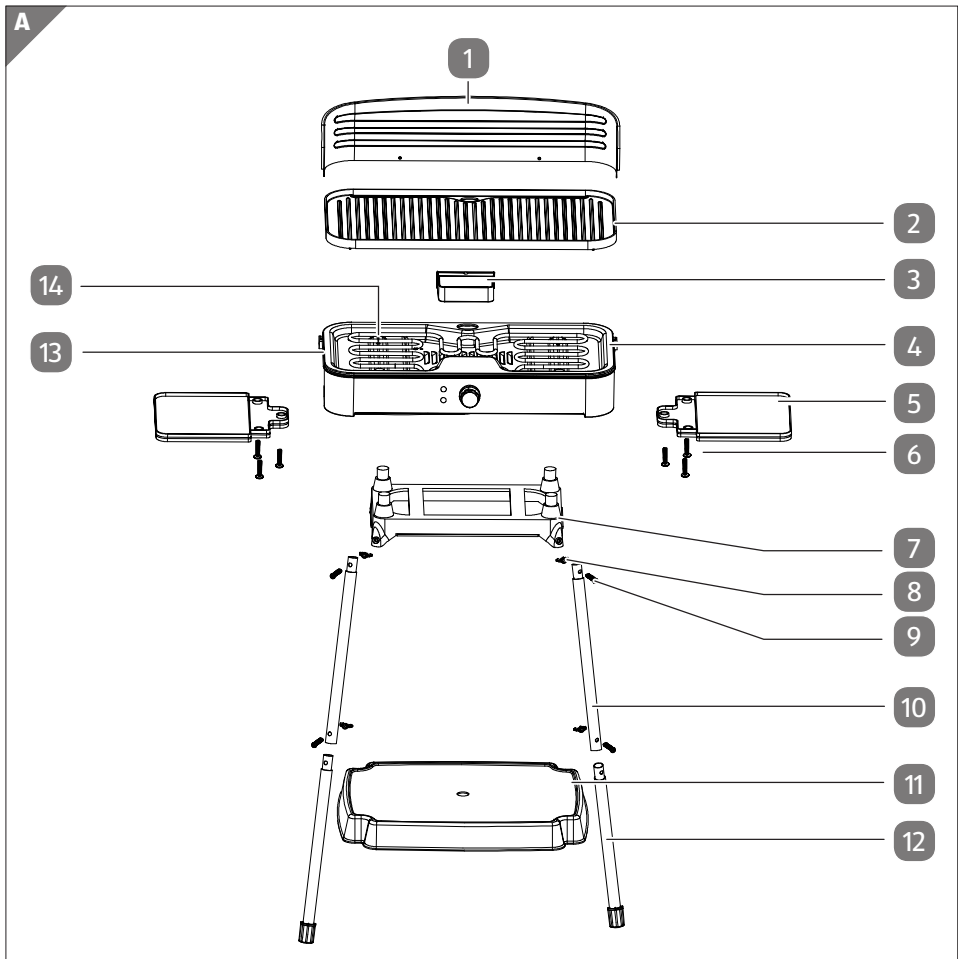

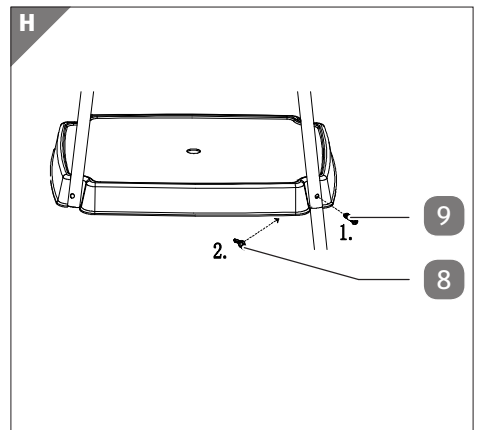
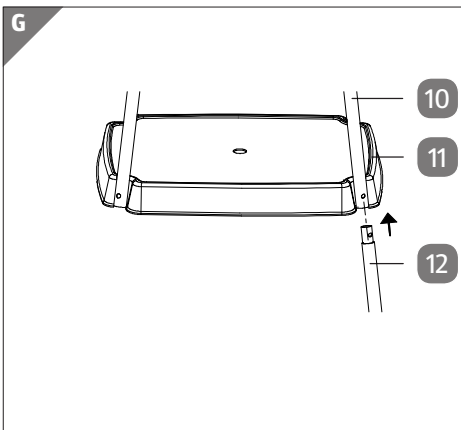
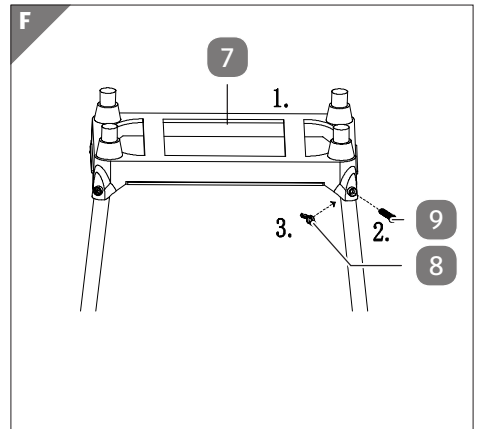
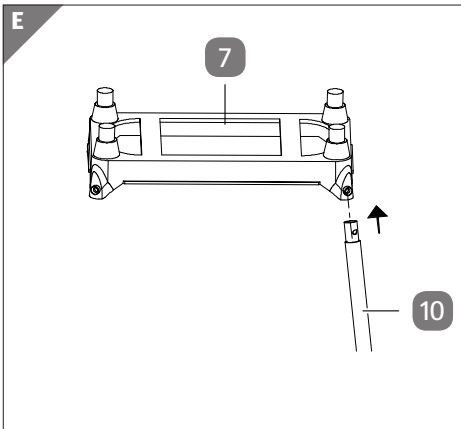
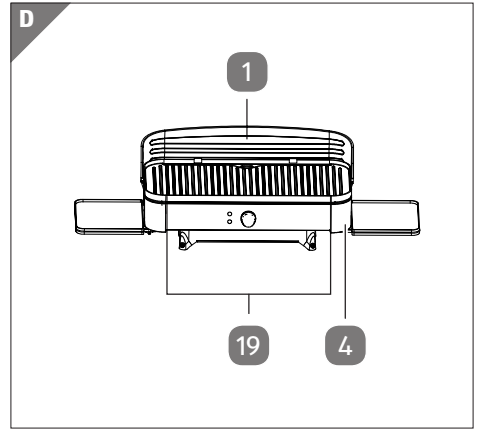
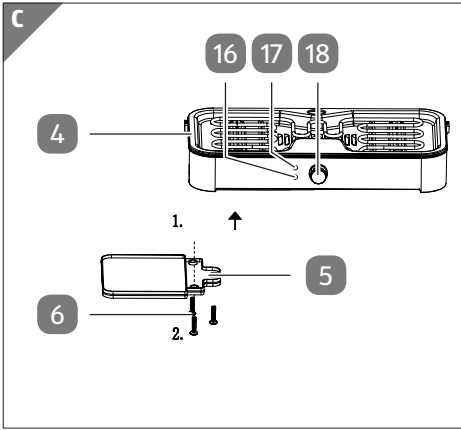

Lieferumfang/Geräteteile

- 1 Windschutz
- 2 Grillplatte
- 3 Fettauffangschale
- 4 Grillwanne
- 5 Seitliche Ablage, 2×
- 6 Schraube Ablage, 6×
- 7 Abstellrahmen
- 8 Flügelmutter, 8×
- 9 Schraube, 8×
- 10 Standbein oben, 4×
- 11 Ablage
- 12 Standbein unten, 4×
- 13 Griff, 2×
- 14 Heizspirale
- 15 Ablauföffnungen
- 16 Kontrollleuchte Heizvorgang
- 17 Kontrollleuchte Betrieb
- 18 Thermostatregler
- 19 Windschutzhalterung, 2×
Bedienungsanleitung/Garantiekarte (ohne Abbildung)

Inhaltsverzeichnis

Übersicht	2
Lieferumfang/Geräteteile	4
Allgemeines	6
Bedienungsanleitung lesen und aufbewahren.....	6
Bestimmungsgemäßer Gebrauch.....	6
Zeichenerklärung	6
Sicherheit	7
Sicherheitshinweise.....	7
Auspacken und Lieferumfang prüfen	11
Gerät und Lieferumfang prüfen.....	11
Montage	12
Tischgrill montieren.....	12
Windschutz montieren.....	12
Gestell montieren.....	12
Erstinbetriebnahme	13
Bedienung	14
Grillgut zubereiten.....	15
Grilltipps.....	15
Reinigung und Wartung	16
Aufbewahrung	17
Fehlersuche und Behebung	17
Technische Daten	18
Entsorgung	18
Verpackung entsorgen.....	18
Altgerät entsorgen.....	18
Konformitätserklärung	18

Allgemeines

Bedienungsanleitung lesen und aufbewahren



Diese Bedienungsanleitung gehört zu diesem elektrischen Tischgrill (im Folgenden auch „Gerät“ genannt). Sie enthält wichtige Informationen zur Inbetriebnahme und Handhabung.

Lesen Sie die Bedienungsanleitung, insbesondere die Sicherheitshinweise, sorgfältig durch, bevor Sie das Gerät einsetzen. Die Nichtbeachtung dieser Bedienungsanleitung kann zu schweren Verletzungen oder Schäden am Gerät führen.

Die Bedienungsanleitung basiert auf den in der Europäischen Union gültigen Normen und Regeln. Beachten Sie im Ausland auch landesspezifische Richtlinien und Gesetze.

Bewahren Sie die Bedienungsanleitung für die weitere Nutzung auf. Wenn Sie das Gerät an Dritte weitergeben, geben Sie unbedingt diese Bedienungsanleitung mit. Diese Bedienungsanleitung ist über unseren Kundendienst auch im PDF-Format erhältlich.

Bestimmungsgemäßer Gebrauch

Das Gerät ist ausschließlich zum Grillen von Lebensmitteln (z. B. Fleisch, Wurst, Gemüse) in Räumen und im Freien konzipiert.

Verwenden Sie das Gerät nur wie in dieser Anleitung beschrieben. Jede andere Verwendung gilt als nicht bestimmungsgemäß und kann zu Sachschäden oder sogar zu Personenschäden führen. Das Gerät ist kein Kinderspielzeug.

Der Hersteller oder Händler übernimmt keine Haftung für Schäden, die durch nicht bestimmungsgemäßen oder falschen Gebrauch entstanden sind.

Zeichenerklärung

Die folgenden Symbole werden in dieser Bedienungsanleitung, auf dem Gerät oder auf der Verpackung verwendet.



Dieses Symbol gibt Ihnen nützliche Zusatzinformationen zum Zusammenbau oder Betrieb.



Konformitätserklärung (siehe Kapitel „Konformitätserklärung“): Mit diesem Symbol gekennzeichnete Produkte erfüllen alle anzuwendenden Gemeinschaftsvorschriften des Europäischen Wirtschaftsraums.



Dieses Symbol kennzeichnet Produkte, die lebensmittelecht sind. Dadurch werden Geschmacks- und Geruchseigenschaften nicht beeinträchtigt.



Verbrennungsgefahr durch heiße Oberflächen!

IPX4

Schutzgrad gegen Eindringen von Spritzwasser aus allen Richtungen.



Wechselspannung

Sicherheit

Die folgenden Signalworte werden in dieser Bedienungsanleitung verwendet.

 **WARNUNG!**

Dieses Signalsymbol/-wort bezeichnet eine Gefährdung mit einem mittleren Risikograd, die, wenn sie nicht vermieden wird, den Tod oder eine schwere Verletzung zur Folge haben kann.

 **VORSICHT!**

Dieses Signalsymbol/-wort bezeichnet eine Gefährdung mit einem niedrigen Risikograd, die, wenn sie nicht vermieden wird, eine geringfügige oder mäßige Verletzung zur Folge haben kann.

HINWEIS!

Dieses Signalwort warnt vor möglichen Sachschäden.

Sicherheitshinweise

 **WARNUNG!**

Stromschlaggefahr!

Fehlerhafte Elektroinstallation, zu hohe Netzspannung oder falsche Bedienung kann zu elektrischem Stromschlag führen.

- Schließen Sie das Netzkabel nur an eine geerdete Schutzkontakt-Steckdose an.

- Beim Betrieb im Freien muss das Gerät an eine Steckdose mit Fehlerstromschutzeinrichtung (RCD) mit einem Bemessungsauslösestrom von max. 30 mA im Stromkreis angeschlossen werden. Fragen Sie dazu Ihren Elektroinstallateur um Rat. Der Einbau darf ausschließlich von einer Elektro-Fachkraft durchgeführt werden.
- Schließen Sie das Netzkabel nur an eine gut zugängliche Steckdose an, damit Sie das Netzkabel in einem Störfall schnell vom Stromnetz trennen können.
- Untersuchen Sie das Netzkabel regelmäßig auf Zeichen von Beschädigungen.
- Wenn das Netzkabel des Geräts beschädigt ist, muss es durch den Hersteller oder seinen Kundendienst oder eine ähnlich qualifizierte Person ersetzt werden, um Gefährdungen zu vermeiden.
- Nehmen Sie keine eigenständigen Reparaturen oder Veränderungen am Gerät vor. Lassen Sie Reparaturen nur von geschultem Personal vornehmen.
- Bei Reparaturen dürfen nur Teile verwendet werden, die den ursprünglichen Gerätedaten entsprechen. In diesem Gerät befinden sich elektrische und mechanische Teile, die zum Schutz gegen Gefahrenquellen unerlässlich sind.
- Betreiben Sie das Gerät nicht mit einer externen Zeitschaltuhr oder einem separaten Fernwirksystem.
- Tauchen Sie weder das Gerät noch das Netzkabel oder den Netzstecker in Wasser oder andere Flüssigkeiten.
- Fassen Sie das Netzkabel niemals mit feuchten Händen an.
- Ziehen Sie das Netzkabel nie am Kabel aus der Steckdose, sondern fassen Sie immer den Netzstecker an.
- Verwenden Sie das Netzkabel nie als Tragegriff.
- Verlegen Sie das Netzkabel so, dass es nicht zur Stolperfalle wird.

- Knicken Sie das Netzkabel nicht und verlegen Sie es nicht über scharfe Kanten.
- Betreiben Sie das Gerät nie in Feuchträumen oder im Regen.
- Stellen Sie das Gerät so auf und lagern Sie es so, dass es nicht ins Wasser fallen kann.
- Greifen Sie niemals nach dem Gerät, wenn es ins Wasser gefallen ist. Trennen Sie das Gerät sofort vom Stromnetz.
- Wenn Sie das Gerät nicht benutzen, es reinigen oder wenn eine Störung auftritt, schalten Sie das Gerät immer aus und trennen Sie es vom Stromnetz.
- Halten Sie das Gerät und das Netzkabel von offenem Feuer und heißen Flächen fern.



Gefahren für Kinder und Personen mit verringerten physischen, sensorischen oder mentalen Fähigkeiten (beispielsweise teilweise Behinderte, ältere Personen mit Einschränkung ihrer physischen und mentalen Fähigkeiten) oder Mangel an Erfahrung und Wissen (beispielsweise ältere Kinder).

- Dieses Gerät kann von Kindern ab 8 Jahren und darüber sowie Personen mit verringerten physischen, sensorischen oder mentalen Fähigkeiten oder Mangel an Erfahrung und Wissen benutzt werden, wenn sie beaufsichtigt oder bezüglich des sicheren Gebrauchs des Gerätes unterwiesen wurden und die daraus resultierenden Gefahren verstehen.
- Dieses Gerät darf von Kindern jünger als 8 Jahre nicht benutzt werden.
- Halten Sie Kinder jünger als 8 Jahre vom Gerät und von der Anschlussleitung fern.
- Kinder dürfen nicht mit dem Gerät spielen.

- Reinigung und Benutzerwartung dürfen von Kindern über 8 Jahren nur unter Beaufsichtigung durchgeführt werden.
- Lassen Sie das Gerät während des Betriebs nicht unbeaufsichtigt.
- Lassen Sie Kinder nicht mit der Verpackungsfolie spielen. Sie können sich beim Spielen darin verfangen und ersticken.

 **WARNUNG!**

Verbrühungs-, Verbrennungs- und Brandgefahr!

Die Oberflächen können während des Gebrauchs heiß werden.

- Stellen Sie das Gerät stets auf einem ebenen, stabilen und feuerfesten Untergrund auf.
- Betreiben Sie das Gerät nicht in der Nähe von brennbaren Flüssigkeiten und Materialien oder in explosionsgefährdeter Umgebung.
- Halten Sie mindestens 30 cm Abstand zu Wänden.
- Achten Sie darauf, dass die Anschlussleitung während des Betriebs keine Metalloberflächen oder die Heizstäbe berührt.
- Bewegen und transportieren Sie das Gerät nicht, solange es noch heiß ist.
- Lassen Sie das Gerät vollständig abkühlen, bevor Sie es umstellen oder reinigen.

 **WARNUNG!**

Brandgefahr!

Unsachgemäßer Umgang mit dem Gerät kann einen Brand verursachen.

- Holzkohle oder ähnliche Brennstoffe dürfen für dieses Gerät nicht verwendet werden.

HINWEIS!**Beschädigungsgefahr!**

Unsachgemäßer Umgang mit dem Gerät kann zu Beschädigungen des Geräts führen.

- Benutzen Sie das Gerät auf einer gut zugänglichen, ebenen, trockenen, hitzebeständigen und ausreichend stabilen Arbeitsfläche. Stellen Sie das Gerät nicht an den Rand oder an die Kante der Arbeitsfläche.
- Stellen Sie das Gerät nicht unter Hängeschränken oder in Ecken auf, um eine Überhitzung zu vermeiden. Stellen Sie einen ausreichenden Abstand zu brennbaren Materialien wie Vorhängen oder Tischtüchern sicher.
- Stellen Sie das Gerät nie auf oder in der Nähe von heißen Oberflächen ab (Herdplatten etc.) und setzen Sie das Gerät niemals hoher Temperatur (Heizung etc.) oder Witterungseinflüssen (Regen etc.) aus.
- Füllen Sie niemals Flüssigkeit in das Gerät.
- Bringen Sie das Netzkabel nicht mit heißen Teilen in Berührung.
- Bei der Zubereitung von Speisen kann es zu unvermeidlichen Lebensmittelspritzern kommen. Stellen Sie sicher, dass die Arbeitsfläche leicht zu reinigen und pflegen ist. Legen Sie gegebenenfalls eine geeignete und hitzebeständige Unterlage unter das Gerät.

Auspacken und Lieferumfang prüfen**Gerät und Lieferumfang prüfen**

HINWEIS!

Beschädigungsgefahr!

Wenn Sie die Verpackung unvorsichtig mit einem scharfen Messer oder anderen spitzen Gegenständen öffnen, kann das Gerät beschädigt werden.

- Gehen Sie daher beim Öffnen sehr vorsichtig vor.
- 1. Nehmen Sie das Gerät aus der Verpackung.
- 2. Prüfen Sie, ob die Lieferung vollständig ist (siehe Kapitel „Lieferumfang/ Geräteteile“).
- 3. Prüfen Sie das Gerät und die Einzelteile auf Schäden. Nehmen Sie ein beschädigtes Gerät nicht in Betrieb, und wenden Sie sich über die auf der Garantiekarte angegebene Serviceadresse an den Hersteller.

Montage

Tischgrill montieren

1. Stellen Sie die Grillwanne **4** auf eine trockene, ebene Fläche.
2. Legen Sie die Grillplatte **2** so auf die Grillwanne, dass die beiden Ablauföffnungen **15** der Grillplatte und der Grillwanne übereinander liegen.
3. Stellen Sie sicher, dass die Grillplatte auf der Grillwanne eingerastet ist.

Die Grillplatte ist korrekt platziert und Sie können den Tischgrill nun verwenden.

Windschutz montieren

Wenn Sie den Tischgrill im Freien verwenden möchten, montieren Sie zusätzlich den Windschutz an den Tischgrill:

1. Setzen Sie die seitlichen Enden des Windschutzes **1** an der linken bzw. rechten Seite der Grillwanne **4** ein.
2. Schieben Sie die Rückwand des Windschutzes von oben in die beiden Windschutzhalterungen **19** an der Rückwand der Grillwanne.

Der Windschutz ist montiert und Sie können den Tischgrill nun verwenden.

Gestell montieren

Diesen Tischgrill können Sie auch als Standgrill verwenden. Im Lieferumfang ist dazu ein Gestell inkl. einer Ablagefläche (z. B. für Grillbesteck) enthalten. Montieren Sie das Gestell folgendermaßen:

1. Platzieren Sie die seitlichen Ablagen **5** über die Löcher der Grillwanne **4** und schrauben Sie diese mit den Schrauben der seitlichen Ablagen **6** fest.

2. Stecken Sie ein oberes Standbein **10** von unten durch eine der Öffnungen an den Ecken des Abstellrahmens **7**.
 3. Drehen Sie das obere Standbein, bis die Bohrungen des Abstellrahmens und dem Standbein übereinander liegen.
 4. Stecken Sie eine Schraube **9** von vorne durch eine Bohrung und schrauben Sie eine Flügelmutter **8** auf die Schraube fest.
 5. Montieren Sie die drei anderen oberen Standbeine genauso.
 6. Stecken Sie ein unteres Standbein **12** in ein oberes Standbein.
 7. Drehen Sie das untere Standbein, bis die Bohrungen des unteren Standbeines und des oberen Standbeines übereinander liegen.
 8. Platzieren Sie die Ablage **11** an das Standbein so, dass die Bohrung an der Ecke der Ablage mit den Bohrungen des Standbeines übereinander liegen.
 9. Stecken Sie eine Schraube von vorne durch die Bohrung und schrauben Sie eine Flügelmutter auf die Schraube fest.
 10. Montieren Sie die drei anderen unteren Standbeine genauso.
 11. Setzen Sie den Tischgrill auf den Abstellrahmen.
 12. Achten Sie darauf, dass der Tischgrill auf dem Abstellrahmen einrastet.
- Das Gestell ist montiert und Sie können den Tischgrill nun als Standgrill verwenden.

Erstinbetriebnahme

 **WARNUNG!**

Brandgefahr!

Brandgefahr durch Hitzestau.

- Decken Sie die Grillplatte nie mit Aluminiumfolie oder anderen hitzebeständigen Materialien ab.

HINWEIS!

Beschädigungsgefahr!

Unsachgemäßer Umgang mit dem Gerät kann zu Beschädigungen des Geräts führen.

- Sorgen Sie dafür, dass die Grillplatte die Heizspirale nicht berührt.



Verwenden Sie keine Holzkohle oder anderen Brennstoffe in diesem Tischgrill.

Beim ersten Aufheizen des Tischgrills kann es zu leichter Rauchentwicklung kommen. Dies liegt an möglichen Produktionsrückständen.

- Sorgen Sie für ausreichende Belüftung oder führen Sie das erste Aufheizen im Freien durch.
- Lassen Sie den Tischgrill vor dem ersten Grillen zweimal ohne Grillgut aufheizen und wieder abkühlen.

1. Entfernen Sie sämtliche Verpackungsreste.
2. Montieren Sie den Tischgrill wie im Kapitel „Montage“ beschrieben.
3. Reinigen Sie den Tischgrill wie im Kapitel „Reinigung“ beschrieben.
4. Stellen Sie den Tischgrill an einem geeigneten Ort auf.
5. Schließen Sie den Tischgrill an eine Schutzkontakt-Steckdose an.
Die Kontrollleuchte Betrieb **17** leuchtet rot.
6. Drehen Sie den Thermostatregler **18** auf die Stufe „MAX“.
Die Kontrollleuchte Heizvorgang **16** leuchtet grün bis die eingestellte Temperatur erreicht ist.
7. Lassen Sie den Tischgrill 10–15 Minuten auf der höchsten Temperaturstufe aufheizen.
8. Drehen Sie den Thermostatregler auf die Stufe „MIN“.
9. Um den Tischgrill auszuschalten, ziehen Sie den Netzstecker aus der Steckdose.
10. Lassen Sie den Tischgrill abkühlen.
11. Wiederholen Sie die Schritte 6 bis 10 zweimal.

Sie können den Tischgrill jetzt zum Grillen verwenden.

Bedienung



Der Tischgrill muss ausgeschaltet sein, bevor Sie ihn an eine Schutzkontakt-Steckdose anschließen. Drehen Sie den Thermostatregler auf die Stufe „MIN“, bevor Sie den Netzstecker in eine Schutzkontakt-Steckdose stecken.

Das nach dem Aufheizen auf die Grillplatte zu legende Grillgut sollte nicht zu kalt sein (kein tiefgekühltes Grillgut), da aufgrund des Temperaturunterschieds sonst eine kurzzeitige Deformierung der Grillplatte möglich ist. Tauen Sie tiefgekühltes Grillgut zunächst vollständig auf und legen Sie es erst auf den Grill, wenn es mindestens Kühlschranktemperatur erreicht hat.

Heizen Sie den Tischgrill ca. 10–15 Minuten auf, bevor Sie Ihr Grillgut auf die Grillplatte legen. So erreichen Sie ein gleichmäßiges Grillergebnis. Transportieren Sie den Tischgrill nur, wenn er vollständig abgekühlt ist. Fassen Sie ihn dabei an den dafür vorgesehenen Griffen **13** an.

Grillgut zubereiten

1. Montieren Sie den Tischgrill wie im Kapitel „Montage“ beschrieben.
 2. Reinigen Sie den Tischgrill wie im Kapitel „Reinigung“ beschrieben.
 3. Stellen Sie den Tischgrill an einem geeigneten Ort auf einem ebenen, stabilen und feuerfesten Untergrund auf.
 4. Schließen Sie den Tischgrill an eine Schutzkontakt-Steckdose an.
Die Kontrollleuchte Betrieb **17** leuchtet rot.
 5. Drehen Sie den Thermostatregler **18** auf die Stufe „MAX“.
Der Tischgrill heizt auf und die Kontrollleuchte Heizvorgang **16** leuchtet grün. Sobald die gewählte Temperaturstufe erreicht ist, erlischt die Kontrollleuchte Heizvorgang. Der Aufheizvorgang wird beendet.
Während dem Betrieb heizt das Gerät nach. Dies wird durch die Kontrollleuchte Heizvorgang angezeigt.
Ein optimales Grillergebnis erreichen Sie bei einer Aufheizzeit von 10 bis 15 min.
 6. Legen Sie Ihr Grillgut auf die Grillplatte **2**.
 7. Um die Grilltemperatur ggf. zu verringern, drehen Sie den Thermostatregler nach links, z. B. für empfindliche Speisen wie Fisch oder Champignons.
 8. Drehen Sie den Thermostatregler auf die Stufe „MIN“, um den Grillvorgang zu beenden.
 9. Nehmen Sie Ihr Grillgut von der Grillplatte.
 10. Nehmen Sie die Fettauffangschale **3** heraus und entleeren Sie diese.
 11. Setzen Sie die Fettauffangschale wieder ein.
 12. Um den Tischgrill auszuschalten, ziehen Sie den Netzstecker aus der Steckdose.
 13. Lassen Sie den Tischgrill vollständig abkühlen.
 14. Reinigen Sie den Tischgrill wie im Kapitel „Reinigung“ beschrieben.
- Sie können den Tischgrill jetzt lagern wie im Kapitel „Aufbewahrung“ beschrieben.

Grilltipps

Mit dem Tischgrill können Sie Ihre Grillgerichte schonend und ohne die Verwendung von zusätzlichem Fett oder Brennmaterialien wie Holz oder Kohle zubereiten.

Beachten Sie dabei folgende Tipps:

- Garen Sie empfindliche Lebensmittel (z. B. Fisch oder Champignons) auf einer niedrigen Temperaturstufe.
- Um ihr fertiges Grillgut warmzuhalten, drehen Sie den Thermostatregler auf eine niedrige Temperaturstufe.
- Für saftiges Grillfleisch stechen Sie das Grillfleisch nicht mit einer Gabel an, sonst verliert es zusätzlich Flüssigkeit.
- Wenden Sie Ihr Grillgut am besten mit einer Grillzange.
- Wenden Sie Ihr Grillgut von Zeit zu Zeit für ein optimales Grillergebnis.
- Würzen Sie Ihr Grillgut auch während der Zubereitung.

Reinigung und Wartung



Stromschlaggefahr!

- Bei Berührungen mit elektrischen Kontakten kann es zu einem Stromschlag kommen.

HINWEIS!

Kurzschlussgefahr!

In das Gehäuse eingedrungenes Wasser oder andere Flüssigkeiten können einen Kurzschluss verursachen.

- Achten Sie darauf, dass kein Wasser oder andere Flüssigkeiten in das Gehäuse gelangen.
- Schütten Sie kein Wasser auf die Kochplatten und tauchen Sie das Gerät nicht in Wasser ein.

HINWEIS!

Beschädigungsgefahr!

Unsachgemäßer Umgang kann zu Beschädigungen des Geräts führen.

- Verwenden Sie keine aggressiven Reinigungsmittel, Bürsten mit Metall- oder Nylonborsten sowie keine scharfen oder

metallischen Reinigungsgegenstände wie Messer, harte Spachtel und dergleichen. Diese können die Oberflächen beschädigen.

- Verwenden Sie zur Reinigung keinen Dampfreiniger.
 - Geben Sie das Gerät keinesfalls in die Spülmaschine. Sie würden es dadurch zerstören.
1. Ziehen Sie vor der Reinigung den Netzstecker aus der Steckdose.
 2. Lassen Sie den Tischgrill vollständig abkühlen.
 3. Entleeren Sie die Fettauffangschale **3**.
 4. Nehmen Sie ggf. den Windschutz **1** ab.
 5. Nehmen Sie die Grillplatte **2** von der Grillwanne **4**.
 6. Wischen Sie die Heizspirale **14** mit einem trockenen Tuch ab.
 7. Wischen Sie die Grillwanne von außen mit einem feuchten Tuch mit Spülmittel ab.
 8. Reinigen Sie die Grillplatte, die Fettauffangschale und den Windschutz mit Wasser und Spülmittel.
 9. Lassen Sie alle Teile vollständig trocknen.

Aufbewahrung

1. Reinigen Sie das Gerät gründlich (siehe Kapitel „Reinigung“).
2. Lagern Sie das Gerät im montierten Zustand, um die Heizspirale vor Beschädigungen zu schützen.
3. Rollen Sie das Netzkabel zusammen, ohne es zu verknoten oder zu knicken.
4. Lagern Sie Geräteteile und Zubehör immer gemeinsam mit dem Gerät.

Fehlersuche und Behebung

Problem	Mögliche Ursache	Lösung
Das Gerät heizt sich nicht auf.	Der Tischgrill ist nicht an die Stromversorgung angeschlossen.	Stecken Sie den Netzstecker in eine Schutzkontakt-Steckdose.
Das Gerät schaltet sich selbstständig aus.	Die gewählte Temperaturstufe ist erreicht. Das Thermostat schaltet sich automatisch aus.	Das Thermostat schaltet sich automatisch wieder an, sobald die gewählte Temperaturstufe unterschritten wird.
		Drehen Sie den Thermostatregler auf eine höhere Temperaturstufe.

Technische Daten

Modell:	ETG3
Versorgungsspannung:	220-240 V~, 50-60 Hz
Leistung:	2200 W
Schutzart:	IPX4
Abmessungen exkl. Standfüße und Seitenablagen (B x H x T):	79,5 x 29 x 20 cm
Abmessungen inkl. Standfüße und Seitenablagen (B x H x T):	79,5 x 29 x 101 cm
Gewicht:	ca. 5,6 kg
Kabellänge:	ca. 1,5 m
Artikelnummer:	831279

Entsorgung

Verpackung entsorgen



Entsorgen Sie die Verpackung sortenrein. Geben Sie Pappe und Karton zum Altpapier, Folien in die Wertstoffsammlung.

Altgerät entsorgen

Anwendbar in der Europäischen Union und anderen europäischen Staaten mit Systemen zur getrennten Sammlung von Wertstoffen.



Altgeräte dürfen nicht in den Hausmüll!

Sollte das Gerät einmal nicht mehr benutzt werden können, so ist jeder Verbraucher **gesetzlich verpflichtet, Altgeräte getrennt vom Hausmüll**, z. B. bei einer Sammelstelle seiner Gemeinde/seines

Stadtteils, abzugeben. Damit wird gewährleistet, dass Altgeräte fachgerecht verwertet und negative Auswirkungen auf die Umwelt vermieden werden. Deswegen sind Elektrogeräte mit obenstehendem Symbol gekennzeichnet.

Konformitätserklärung



Die EU-Konformitätserklärung kann bei der am Ende dieser Anleitung angeführten Adresse angefordert werden.

Contenu / éléments de l'appareil

- 1 Pare-vent
 - 2 Plaque de cuisson
 - 3 Récupérateur de graisse
 - 4 Cuve
 - 5 Tablette latérale, 2×
 - 6 Vis tablette, 6×
 - 7 Cadre de support
 - 8 Écrou à oreilles, 8×
 - 9 Vis, 8×
 - 10 Pied supérieur, 4×
 - 11 Tablette
 - 12 Pied inférieur, 4×
 - 13 Poignée, 2×
 - 14 Résistance
 - 15 Ouvertures d'écoulement
 - 16 Témoin lumineux de chauffe
 - 17 Témoin lumineux de fonctionnement
 - 18 Thermostat
 - 19 Dispositif de fixation du pare-vent, 2×
- Notice d'utilisation / carte de garantie (sans illustration)

Répertoire

Vue d'ensemble	2
Contenu / éléments de l'appareil	19
Généralités	21
Lire et conserver la notice d'utilisation.....	21
Utilisation conforme à l'usage prévu.....	21
Explication des symboles	21
Sécurité	22
Consignes de sécurité.....	22
Déballer le produit et contrôler le contenu	27
Contrôler l'appareil et l'étendue de la fourniture.....	27
Montage	27
Monter le barbecue de table.....	27
Monter le pare-vent.....	27
Monter le support.....	28
Première mise en service	28
Utilisation	30
Préparer les grillades.....	30
Quelques conseils pour vos grillades.....	31
Nettoyage et entretien	31
Rangement	32
Dépannage et réparation	33
Données techniques	33
Élimination	33
Élimination de l'emballage.....	33
Mise au rebut de l'appareil usagé.....	33
Déclaration de conformité	34

Généralités

Lire et conserver la notice d'utilisation



Cette notice d'utilisation s'applique à ce barbecue de table électrique (également dénommé «appareil» ci-après). Elle comporte des informations importantes relatives à sa mise en service et à son utilisation.

Lisez attentivement la notice d'utilisation, en particulier les consignes de sécurité avant d'utiliser l'appareil. Le non-respect de cette notice d'utilisation peut entraîner des blessures graves ou des détériorations de l'appareil.

La notice d'utilisation se base sur les normes et règles en vigueur dans l'Union européenne. Tenez également compte à l'étranger des directives et législations spécifiques au pays.

Conservez la notice d'utilisation afin de pouvoir vous y reporter ultérieurement. Si vous transmettez l'appareil à un tiers, remettez-lui absolument cette notice d'utilisation.

Le mode d'emploi peut être trouvé au format PDF auprès de notre service après-vente.

Utilisation conforme à l'usage prévu

L'appareil est uniquement destiné à faire griller des aliments (par ex. de la viande, des saucisses, des légumes) en intérieur et en extérieur.

Utilisez l'appareil uniquement comme décrit dans cette notice. Toute autre utilisation sera considérée comme non conforme et risque d'entraîner des dommages matériels, voire physiques. L'appareil n'est pas un jouet pour les enfants.

Le fabricant ou le distributeur décline toute responsabilité pour les dommages résultant d'une utilisation non conforme ou incorrecte.

Explication des symboles

Les symboles suivants sont utilisés dans cette notice d'utilisation, sur l'appareil ou sur l'emballage.



Ce symbole vous fournit des informations supplémentaires sur le montage ou le fonctionnement.

Explication des symboles



Déclaration de conformité (voir chapitre «Déclaration de conformité»):
Les produits marqués par ce symbole répondent à toutes les consignes communautaires applicables de l'Espace économique européen.



Ce symbole caractérise les produits approuvés pour un usage alimentaire. Cela garantit que les propriétés de goût et d'odeur ne sont pas influencées.



Risque de brûlure lié à des surfaces chaudes!

IPX4

L'appareil est protégé contre les éclaboussures d'eau provenant de toutes les directions.



Tension alternative

Sécurité

Les mots d'avertissement suivants sont utilisés dans cette notice d'utilisation.



AVERTISSEMENT!

Ce symbole/mot d'avertissement désigne un danger d'un niveau de risque moyen, qui, s'il n'est pas évité, peut entraîner la mort ou une blessure grave.



ATTENTION!

Ce symbole/mot d'avertissement désigne un danger d'un niveau de risque réduit, qui, s'il n'est pas évité, peut entraîner une blessure légère à modérée.

AVIS!

Ce mot d'avertissement avertit d'éventuels dommages matériels.

Consignes de sécurité



AVERTISSEMENT!

Risque de décharge électrique!

Une installation électrique défectueuse, une tension réseau trop élevée ou une utilisation incorrecte peuvent entraîner une décharge électrique.

- Ne branchez le câble d'alimentation que sur une prise de courant reliée à la terre.

-
- Si vous utilisez l'appareil en extérieur, vous devez le brancher à une prise de courant équipée d'un dispositif de coupure différentiel d'une sensibilité de 30 mA maximum. Demandez conseil à votre électricien. Seul un électricien peut procéder au montage.
 - Branchez le câble d'alimentation uniquement sur une prise de courant facilement accessible, afin de pouvoir le débrancher rapidement du réseau électrique en cas de dysfonctionnement.
 - Examinez régulièrement le câble d'alimentation pour voir s'il présente des signes de détérioration.
 - Si le cordon d'alimentation est endommagé, il doit être remplacé par le fabricant, son agent de service ou des personnes de qualification similaire afin d'éviter tout danger.
 - Ne réparez pas et ne modifiez pas l'appareil vous-même. Cet appareil ne peut être réparé que par du personnel qualifié.
 - Seules des pièces correspondant aux données initiales de l'appareil peuvent être utilisées pour les réparations. Des pièces mécaniques et électriques indispensables à la protection contre des sources de danger se trouvent dans cet appareil.
 - N'utilisez pas l'appareil avec une minuterie extérieure ou un système de commande à distance séparé.
 - Ne plongez ni l'appareil, ni le câble d'alimentation ni la fiche secteur dans l'eau ou d'autres liquides.
 - Ne touchez jamais le câble d'alimentation avec les mains humides.
 - Pour débrancher le câble d'alimentation de la prise de courant, ne tirez jamais sur le câble lui-même, mais tenez-le par la fiche.
 - N'utilisez jamais le câble de raccordement pour transporter l'appareil.

- Disposez le câble de raccordement de manière à ce qu'il ne puisse pas causer de trébuchements.
- Ne pliez pas le câble d'alimentation et ne le faites pas passer sur des bords saillants.
- N'utilisez jamais l'appareil dans des pièces humides ou sous la pluie.
- Installez et stockez l'appareil de sorte qu'il ne puisse pas tomber dans l'eau.
- Ne saisissez jamais l'appareil s'il est tombé dans l'eau. Débranchez immédiatement l'appareil du secteur.
- Lorsque vous n'utilisez pas l'appareil, lorsque vous le nettoyez ou lorsqu'un dysfonctionnement apparaît, éteignez toujours l'appareil et débranchez-le du réseau électrique.
- Tenez l'appareil et le câble de raccordement éloignés des flammes nues et des surfaces brûlantes.

 **AVERTISSEMENT!**

Dangers pour les enfants et personnes ayant des capacités physiques, sensorielles ou mentales réduites (par ex. des personnes avec un handicap partiel, des personnes âgées ou aux capacités physiques et mentales réduites), ou ayant un manque d'expérience et de connaissances (par ex. des enfants d'un certain âge).

- Cet appareil peut être utilisé par des enfants âgés de plus de 8 ans et par des personnes ayant des capacités physiques, sensorielles ou mentales réduites ou disposant de peu d'expérience et de connaissances, à condition qu'ils soient surveillés ou qu'ils aient été initiés à l'utilisation sécurisée de l'appareil et qu'ils aient compris les dangers en résultant.
- Les enfants de moins de 8 ans ne doivent pas utiliser l'appareil.

- Tenez l'appareil et le cordon d'alimentation à l'écart des enfants de moins de 8 ans.
- Les enfants ne doivent pas jouer avec l'appareil.
- Les enfants à partir de 8 ans ne doivent pas effectuer le nettoyage et l'entretien sans surveillance.
- Ne laissez pas l'appareil sans surveillance durant le fonctionnement.
- Ne laissez pas les enfants jouer avec le film d'emballage. Ils risqueraient de s'empêtrer dedans et de s'étouffer.

 **AVERTISSEMENT!****Risque de brûlure et d'incendie!**

Pendant l'utilisation, les surfaces peuvent devenir chaudes.

- Installez toujours l'appareil sur une surface plane, stable et non inflammable.
- N'utilisez jamais l'appareil à proximité de liquides ou matériaux inflammables ni dans un environnement exposé au risque d'explosion.
- Respectez une distance minimale de 30 cm par rapport aux murs.
- Veillez à ce que le câble d'alimentation ne soit pas en contact avec des surfaces métalliques ou des éléments chauffants pendant le fonctionnement.
- Ne déplacez et ne transportez pas l'appareil tant qu'il est encore chaud.
- Laissez l'appareil entièrement refroidir avant de le changer de place ou de le nettoyer.

 **AVERTISSEMENT!**

Risque d'incendie!

La manipulation non conforme de l'appareil peut déclencher un incendie.

- Le charbon de bois ou des combustibles similaires ne doivent pas être utilisés pour cet appareil.

AVIS!

Risque d'endommagement!

Une manipulation non conforme de l'appareil peut entraîner des détériorations de l'appareil.

- Utilisez l'appareil sur un plan de travail facilement accessible, plan, sec, résistant à la chaleur et suffisamment stable. Ne placez pas l'appareil sur le bord du plan de travail.
- Ne placez pas l'appareil sous un meuble haut ou dans un coin afin d'éviter toute surchauffe. Laissez une distance suffisante entre l'appareil et les matériaux inflammables tels que les rideaux ou les nappes.
- Ne placez jamais l'appareil sur ou à proximité de surfaces chaudes (plaques de cuisson, etc.) et n'exposez jamais l'appareil à une température élevée (chauffage, etc.) ou aux intempéries (pluie, etc.).
- Ne remplissez jamais l'appareil de liquide.
- Ne placez pas le câble électrique au contact des éléments brûlants.
- Lors de la préparation des aliments, il arrive que des projections d'aliments inévitables se produisent. Assurez-vous que la surface de travail est facile à nettoyer et à entretenir. Placez si nécessaire un support approprié et résistant à la chaleur sous l'appareil.

Déballer le produit et contrôler le contenu

Contrôler l'appareil et l'étendue de la fourniture

AVIS!

Risque de détérioration!

Si vous ouvrez l'emballage de manière imprudente avec un couteau tranchant ou un objet pointu, l'appareil risque d'être endommagé.

- Ouvrez l'emballage avec précaution.

1. Sortez l'appareil de l'emballage.
2. Vérifiez si la livraison est complète (voir le chapitre «Contenu / éléments de l'appareil»).
3. Vérifiez si l'appareil et les pièces individuelles ne présentent pas de dommages. Ne mettez pas en service un appareil endommagé et adressez-vous au fabricant à l'adresse SAV indiquée sur la carte de garantie.

Montage

Monter le barbecue de table

1. Installez la cuve **4** sur une surface plane et sèche.
2. Posez la plaque de cuisson **2** sur la cuve de sorte que les deux ouvertures d'écoulement **15** de la plaque de cuisson et de la cuve soient en face l'une de l'autre.
3. Assurez-vous que la plaque de cuisson est bien enclenchée sur la cuve.

Maintenant que la plaque de cuisson est bien placée, vous pouvez utiliser le barbecue de table.

Monter le pare-vent

Si vous souhaitez utiliser le barbecue de table en extérieur, montez également le pare-vent sur le barbecue:

1. Placez les extrémités latérales du pare-vent **1** dans le côté gauche ou droit de la cuve **4**.
2. Insérez par le haut la face arrière du pare-vent dans les deux dispositifs de fixation **19** au niveau de la face arrière de la cuve.

Maintenant que vous avez monté le pare-vent, vous pouvez utiliser le barbecue de table.

Monter le support

Ce barbecue de table peut également être utilisé avec des pieds. À cette fin, un support ainsi qu'une tablette (par ex. pour poser les ustensiles) sont fournis. Suivez les instructions suivantes pour monter le support:

1. Placez les tablettes latérales **5** sur les trous de la cuve du gril **4** et vissez-les avec les vis des tablettes latérales **6**.
2. Insérez par le bas un pied supérieur **10** dans l'une des ouvertures se trouvant dans les coins du cadre de support **7**.
3. Tournez le pied supérieur jusqu'à ce que les trous du cadre de support et du pied soient en face l'un de l'autre.
4. Insérez par l'avant une vis **9** à travers un trou et vissez un écrou à oreilles **8** sur la vis.
5. Procédez de la même manière pour monter les trois pieds supérieurs restants.
6. Insérez un pied inférieur **12** dans un pied supérieur.
7. Tournez le pied inférieur jusqu'à ce que les trous du pied inférieur et du pied supérieur soient en face l'un de l'autre.
8. Placez la tablette **11** contre le pied de sorte que les trous se trouvant dans les coins de la tablette soient en face des trous du pied.
9. Insérez par l'avant une vis à travers le trou et vissez un écrou à oreilles sur la vis.
10. Procédez de la même manière pour monter les trois pieds inférieurs restants.
11. Posez le barbecue de table sur le cadre de support.
12. Veillez à ce que le barbecue de table s'enclenche sur le cadre de support.

Maintenant que vous avez monté le support, vous pouvez utiliser le barbecue de table en tant que barbecue sur pieds.

Première mise en service

 **AVERTISSEMENT!**

Risque d'incendie!

Danger d'incendie dû à une accumulation de chaleur.

- Ne recouvrez jamais la plaque de cuisson avec du papier d'aluminium ou d'autres matériaux résistant à la chaleur.

AVIS!**Risque d'endommagement!**

Une manipulation non conforme de l'appareil peut entraîner des détériorations de l'appareil.

- Veillez à ce que la plaque de cuisson ne soit pas en contact avec la résistance.



Ce barbecue de table ne doit pas être utilisé avec du charbon de bois ou d'autres combustibles.

Lorsque vous faites chauffer le barbecue de table pour la première fois, il peut dégager une légère fumée. Cela est dû à d'éventuels résidus de production.

- Veillez à ce que la pièce soit suffisamment aérée ou faites chauffer le barbecue pour la première fois en extérieur.
- Avant la première grillade, faites chauffer le barbecue de table et laissez-le refroidir deux fois sans y faire griller des aliments.

1. Retirez tout reste d'emballage.
2. Montez le barbecue de table en suivant les indications figurant au chapitre «Montage».
3. Nettoyez le barbecue de table en suivant les indications figurant au chapitre «Nettoyage».
4. Installez le barbecue de table dans un endroit approprié.
5. Branchez le barbecue de table à une prise de courant reliée à la terre.
Le témoin lumineux de fonctionnement **17** s'allume en rouge.
6. Réglez le thermostat **18** sur «MAX».
Le témoin lumineux de chauffe **16** s'allume en vert jusqu'à ce que la température réglée soit atteinte.
7. Laissez préchauffer le barbecue de table à température maximale pendant 10-15 minutes.
8. Réglez le thermostat sur «MIN».
9. Pour mettre le barbecue de table hors tension, débranchez la fiche secteur de la prise de courant.
10. Laissez refroidir le barbecue de table.
11. Répétez deux fois les étapes 6 à 10.

À présent, vous pouvez utiliser le barbecue de table pour vos grillades.

Utilisation



Le barbecue de table doit être hors tension avant de le brancher à une prise de courant reliée à la terre. Réglez le thermostat sur «MIN» avant de brancher la fiche secteur dans une prise de courant reliée à la terre. Les aliments à faire griller sur la plaque de cuisson après la phase de préchauffage ne doivent pas être trop froids (pas d'aliments encore congelés), car la différence de température peut provoquer une déformation momentanée de la plaque de cuisson. Commencez par décongeler entièrement les aliments congelés et attendez qu'ils aient au moins atteint la température du réfrigérateur avant de les poser sur le barbecue.

Préchauffez le barbecue de table pendant 10-15 minutes environ, puis posez vos aliments sur la plaque de cuisson. Ainsi, vous obtiendrez une cuisson uniforme.

Attendez que le barbecue de table ait entièrement refroidi avant de le déplacer. Pour ce faire, saisissez-le au niveau des poignées **13** prévues à cet effet.

Préparer les grillades

1. Montez le barbecue de table en suivant les indications figurant au chapitre «Montage».
2. Nettoyez le barbecue de table en suivant les indications figurant au chapitre «Nettoyage».
3. Installez le barbecue de table dans un endroit approprié, sur une surface plane, stable et non inflammable.
4. Branchez le barbecue de table à une prise de courant reliée à la terre.
Le témoin lumineux de fonctionnement **17** s'allume en rouge.
5. Réglez le thermostat **18** sur «MAX».

Le barbecue de table commence à chauffer et le témoin lumineux de chauffe **16** s'allume en vert.

Dès que la température sélectionnée est atteinte, le témoin lumineux de chauffe s'éteint. La phase de préchauffage est terminée.

L'appareil continue de chauffer pendant le fonctionnement. Cela est indiqué par le témoin lumineux de chauffe.

Pour une cuisson parfaite, laissez préchauffer le barbecue pendant 10 à 15 minutes.

6. Posez vos aliments sur la plaque de cuisson **2**.
7. Si vous souhaitez baisser la température de cuisson, tournez la molette du thermostat vers la gauche, par exemple pour faire griller des aliments délicats tels que le poisson ou les champignons.

8. Réglez le thermostat sur «MIN» pour arrêter la cuisson.
9. Retirez vos aliments de la plaque de cuisson.
10. Retirez le récupérateur de graisse **3** et videz-le.
11. Remettez le récupérateur de graisse en place.
12. Pour mettre le barbecue de table hors tension, débranchez la fiche secteur de la prise de courant.
13. Laissez refroidir entièrement le barbecue de table.
14. Nettoyez le barbecue de table en suivant les indications figurant au chapitre «Nettoyage».

À présent, vous pouvez stocker le barbecue de table comme indiqué au chapitre «Rangement».

Quelques conseils pour vos grillades

Grâce au barbecue de table, vous pouvez faire griller vos aliments délicatement sans ajouter de graisse ni utiliser de matières combustibles, telles que le bois ou le charbon.

Voici quelques conseils:

- Faites cuire les aliments délicats (par ex. poisson ou champignons) à faible température.
- Pour garder vos aliments cuits au chaud, réglez le thermostat sur une faible température.
- Pour obtenir une viande juteuse, ne la piquez pas à l'aide d'une fourchette, car elle perdrait de son jus.
- Retournez idéalement vos aliments à l'aide d'une pince à grillades.
- Pour une cuisson parfaite, retournez de temps à autre vos aliments.
- Assaisonnez vos aliments pendant la préparation.

Nettoyage et entretien

 **AVERTISSEMENT!**

Risque de décharge électrique!

- Les contacts électriques peuvent entraîner une décharge électrique.

AVIS!

Risque de court-circuit!

L'eau ou tout autre liquide infiltré dans le boîtier peut provoquer un court-circuit.

- Veillez à ce qu'il n'y ait pas d'infiltration d'eau ou d'autres liquides dans le boîtier.
- Ne versez pas d'eau sur les plaques de cuisson et ne plongez pas l'appareil dans l'eau.

AVIS!

Risque d'endommagement!

Une manipulation non conforme peut entraîner des détériorations de l'appareil.

- N'utilisez pas de produit de nettoyage agressif, brosse à poils métalliques ou en nylon ou d'objets de nettoyage pointus ou métalliques comme des couteaux, spatules rigides ou autres. Cela pourrait endommager les surfaces.
 - N'utilisez pas de nettoyeur à vapeur pour le nettoyage.
 - Ne passez jamais l'appareil au lave-vaisselle. Cela le détruirait.
1. Débranchez la fiche secteur de la prise de courant avant de procéder au nettoyage.
 2. Laissez refroidir entièrement le barbecue de table.
 3. Videz le récupérateur de graisse **3**.
 4. Retirez éventuellement le pare-vent **1**.
 5. Retirez la plaque de cuisson **2** de la cuve **4**.
 6. Essuyez la résistance **14** à l'aide d'un chiffon sec.
 7. Essuyez l'extérieur de la cuve à l'aide d'un chiffon humide et de liquide vaisselle.
 8. Nettoyez la plaque de cuisson, le récupérateur de graisse et le pare-vent avec de l'eau et du liquide vaisselle.
 9. Laissez sécher complètement tous les éléments.

Rangement

1. Nettoyez l'appareil correctement (voir chapitre «Nettoyage»).

2. Stockez l'appareil dans l'état monté afin d'éviter d'endommager la résistance.
3. Enroulez le câble d'alimentation sans faire de nœuds ni le plier.
4. Rangez toujours les éléments et les accessoires avec l'appareil.

Dépannage et réparation

Problème	Cause possible	Solution
L'appareil ne chauffe pas.	Le barbecue de table n'est pas branché à l'alimentation électrique.	Branchez la fiche secteur dans une prise de courant reliée à la terre.
L'appareil s'éteint tout seul.	La température sélectionnée est atteinte. Le thermostat s'éteint automatiquement.	Le thermostat se rallume automatiquement dès que la température sélectionnée n'est plus atteinte.
		Réglez le thermostat sur une température plus élevée.

Données techniques

Modèle:	ETG3
Tension d'alimentation:	220-240 V~, 50-60 Hz
Puissance:	2'200 W
Indice de protection:	IPX4
Dimensions sans les pieds ni les tablettes latérales (l x h x p):	79,5 x 29 x 20 cm
Dimensions avec les pieds et les tablettes latérales (l x h x p):	79,5 x 29 x 101 cm
Poids:	env. 5,6 kg
Longueur du câble:	env. 1,5 m
Référence:	831279

Élimination

Élimination de l'emballage



Éliminez l'emballage selon les sortes. Mettez le carton dans la collecte de vieux papier, les films dans la collecte de recyclage.

Mise au rebut de l'appareil usagé

Applicable dans l'Union européenne et dans d'autres pays européens avec des systèmes de collecte séparée selon les matières à recycler.



Ne pas jeter les appareils usagés avec les déchets ménagers!

Si un appareil ne peut plus être utilisé, le consommateur **est dans l'obligation légale de mettre au rebut l'appareil usagé séparément des déchets ménagers**, par ex. dans un point de collecte de sa

commune/son quartier. Cela permet de recycler les appareils usagés

de manière conforme et d'éviter les effets néfastes sur l'environnement. C'est pourquoi les appareils électriques portent le symbole ci-dessus.

Déclaration de conformité



La déclaration de conformité CE peut être demandée à l'adresse indiquée sur la carte de garantie jointe.

Dotazione / Parti del dispositivo

- 1 Protezione antivento
 - 2 Piastra grill
 - 3 Vaschetta di raccolta del grasso
 - 4 Vassoio del grill
 - 5 Ripiano laterale, 2x
 - 6 Ripiano a vite, 6x
 - 7 Telaio
 - 8 Dado a farfalla, 8x
 - 9 Vite, 8x
 - 10 Piede d'appoggio superiore, 4x
 - 11 Ripiano
 - 12 Piede d'appoggio inferiore, 4x
 - 13 Impugnatura, 2x
 - 14 Serpentina di riscaldamento
 - 15 Fori di scarico
 - 16 Spia di controllo procedura di riscaldamento
 - 17 Spia di controllo funzionamento
 - 18 Regolatore del termostato
 - 19 Supporto della protezione antivento, 2x
- Istruzioni per l'uso / Scheda di garanzia (senza figura)

Sommario

Panoramica prodotto	2
Dotazione / Parti del dispositivo	35
Informazioni generali	37
Leggere e conservare le istruzioni per l'uso.....	37
Uso previsto.....	37
Spiegazione dei simboli	37
Sicurezza	38
Note relative alla sicurezza.....	38
Disimballaggio e controllo della dotazione	42
Controllo del dispositivo e della fornitura.....	42
Istruzioni di montaggio	43
Montaggio della barbecue da tavolo.....	43
Montaggio della protezione antivento.....	43
Montaggio del telaio.....	43
Prima messa in servizio	44
Utilizzo	45
Preparazione degli alimenti.....	46
Consigli utili.....	47
Pulizia e manutenzione	47
Conservazione	48
Ricerca dei guasti e soluzione	48
Dati tecnici	49
Smaltimento	49
Smaltimento dell'imballaggio.....	49
Smaltimento del dispositivo usato.....	49
Dichiarazione di conformità	50

Informazioni generali

Leggere e conservare le istruzioni per l'uso



Queste istruzioni per l'uso fanno parte del presente barbecue da tavolo elettrico (di seguito il "dispositivo"). Esse contengono importanti informazioni sulla messa in funzione e la maneggevolezza.

Prima di usare il dispositivo, leggere attentamente le istruzioni per l'uso, in particolare, le avvertenze di sicurezza. La mancata osservanza delle istruzioni per l'uso può provocare gravi lesioni o danni al dispositivo.

Le istruzioni per l'uso si basano sulle norme e i regolamenti in vigore nell'Unione Europea. Osservare all'estero anche le direttive e la legislazione del rispettivo paese.

Conservare le istruzioni per l'uso per ulteriore consultazione. In caso di cessione a terzi del dispositivo, devono essere obbligatoriamente fornite anche le presenti istruzioni per l'uso.

Le istruzioni per l'uso sono disponibili presso il nostro servizio assistenza clienti in formato PDF.

Uso previsto

Il dispositivo è stato concepito esclusivamente per grigliare alimenti (ad es. carne, salsicce, verdure) in ambienti al chiuso e all'aperto.

Utilizzare il dispositivo solo in base alle descrizioni di queste istruzioni. Ogni altro tipo di utilizzo è da considerarsi come non conforme alla destinazione d'uso e può provocare danni materiali o lesioni alle persone. Il dispositivo non è un giocattolo per bambini.

Il fabbricante o il rivenditore declinano qualsiasi responsabilità per danni derivanti dall'uso errato o non conforme alla destinazione d'uso.

Spiegazione dei simboli

Osservare i seguenti simboli riportati nelle istruzioni per l'uso e che sono riprodotti sul dispositivo e sulla confezione.



Questo simbolo fornisce utili informazioni aggiuntive sul montaggio o sull'utilizzo.

Spiegazione dei simboli

 Dichiarazione di conformità (vedi capitolo “Dichiarazione di conformità”): I prodotti identificati con questo simbolo soddisfano tutte le norme comunitarie applicabili nello Spazio economico europeo.



Questo simbolo identifica prodotti adatti per uso alimentare. In tal modo, le proprietà organolettiche non vengono alterate.



Pericolo di ustioni dovuto a superficie calde!

IPX4

Grado di protezione contro le infiltrazioni d'acqua da tutte le direzioni.



Corrente alternata

Sicurezza

Le seguenti parole segnale sono utilizzate in queste istruzioni per l'uso.

 **AVVERTIMENTO!**

Questo simbolo/Questa parola di segnalazione descrive un pericolo di media entità che, se non viene evitato, può provocare gravi lesioni o morte.

 **ATTENZIONE!**

Questo simbolo/Questa parola di segnalazione descrive un pericolo di bassa entità che, se non viene evitato, può provocare lievi lesioni.

AVVISO!

Questa parola di segnalazione mette in guardia da possibili danni materiali.

Note relative alla sicurezza

 **AVVERTIMENTO!**

Pericolo di scossa elettrica!

Un'installazione elettrica non a regola d'arte, una tensione di rete eccessiva o un funzionamento errato possono causare scosse elettriche.

- Collegare il cavo di rete solo a un contatto di sicurezza-presenza con messa a terra.

-
- Se utilizzato all'aperto, il dispositivo deve essere collegato a una presa del circuito con un dispositivo di corrente residua (RCD) con una corrente di intervento nominale di max. 30 mA. Chiedere l'assistenza del proprio installatore elettrico di fiducia. L'installazione deve essere eseguita esclusivamente da un elettricista qualificato.
 - Collegare il cavo di alimentazione esclusivamente ad una presa facilmente accessibile, in modo che, in caso di guasto, questa possa essere scollegata velocemente dalla rete elettrica.
 - Controllare regolarmente che il cavo di alimentazione non presenti segni di danneggiamento.
 - Se il cavo elettrico del dispositivo è danneggiato, deve allora essere sostituito dal fabbricante o dal suo servizio clienti o da una persona con equivalente qualifica professionale per evitare pericoli.
 - Non eseguire mai le riparazioni da soli né modificare mai il dispositivo. Per le riparazioni incaricare del personale qualificato.
 - Per le riparazioni devono essere usati solo componenti che corrispondono ai dati originali dell'apparecchio. Questo dispositivo contiene parti elettriche e meccaniche essenziali ai fini della protezione da fonti di pericolo.
 - Non utilizzare il dispositivo con un timer esterno oppure con un sistema a distanza separato.
 - Non immergere il dispositivo, il cavo di rete e la spina in acqua o altri liquidi.
 - Non toccare mai il cavo di alimentazione con le mani umide.
 - Per staccare la spina, non tirare mai il cavo di alimentazione dalla presa, bensì afferrare sempre la spina.
 - Non utilizzare mai il cavo di collegamento come maniglia.

- Installare il cavo di collegamento in modo tale che non vi si inciampi.
- Non piegare il cavo di rete, né appoggiarlo su spigoli vivi.
- Non usare il dispositivo in camere umide o sotto la pioggia.
- Posizionare il dispositivo e immagazzinarlo in modo tale che non possa mai cadere in acqua.
- Non tentare mai di afferrare il dispositivo quando cade in acqua. Staccare immediatamente la spina del dispositivo dalla presa di corrente.
- Se non utilizzate il dispositivo, lo pulite o in caso di guasto, spegnerlo sempre e staccarlo dalla rete elettrica.
- Tenere il dispositivo e il cavo di alimentazione a debita distanza da fiamme vive e superfici calde.

 **AVVERTIMENTO!**

Pericolo per bambini e persone con mobilità fisica ridotta, deficit delle facoltà mentali ed emotive (ad es. soggetti parzialmente invalidi, anziani con capacità fisiche e mentali limitate) oppure prive di esperienza e delle necessarie competenze (ad es. bambini non neonati).

- Il dispositivo può essere utilizzato da bambini di età superiore agli 8 anni e da persone con mobilità fisica ridotta, deficit delle facoltà mentali ed emotive, oppure prive di esperienza e delle necessarie competenze, solo qualora l'utilizzo avvenga sotto la supervisione di persone responsabili della sicurezza, o qualora abbiano ricevuto le debite istruzioni sull'uso sicuro del dispositivo e abbiano compreso i potenziali pericoli connessi con l'uso.
- Questo dispositivo non può essere utilizzato dai bambini in età inferiore agli 8 anni.
- Tenere i bambini in età inferiore agli 8 anni a debita distanza dal cavo di collegamento del dispositivo.

- Ai bambini è vietato giocare con il dispositivo.
- La pulizia e la manutenzione dell'utente possono essere eseguiti da bambini in età superiore agli 8 anni solo se sotto il diretto controllo di un adulto.
- Durante l'uso, il dispositivo non deve essere lasciato mai senza adeguata sorveglianza.
- Non consentire ai bambini di giocare con la pellicola di imballaggio: I bambini potrebbero rimanere intrappolati o soffocare durante il gioco.

 **AVVERTIMENTO!****Pericolo d'incendio bruciature e ustioni!**

Durante l'uso le superfici possono diventare molto calde.

- Posizionare sempre il dispositivo su una superficie uniforme, stabile e ignifuga.
- Non utilizzare mai il dispositivo nelle vicinanze di liquidi e materiali infiammabili, o in ambienti esposti al rischio di esplosione.
- Mantenere una distanza minima di 30 cm dalle pareti.
- Durante il funzionamento, fare attenzione che il cavo di collegamento non venga a contatto con le superfici metalliche o le resistenze.
- Non spostare né trasportare il dispositivo fintanto che è ancora caldo.
- Prima di spostare o pulire il dispositivo, aspettare che si sia raffreddato completamente.



AVVERTIMENTO!

Pericolo d'incendio!

L'uso errato del dispositivo può causare un incendio.

- Non è consentito l'uso di carbone di legna o combustibili simili per questo dispositivo.

AVVISO!

Pericolo di danneggiamento!

L'utilizzo inappropriato del dispositivo potrebbe causare il suo danneggiamento.

- Utilizzare il dispositivo su un piano di lavoro perfettamente accessibile, piatto, asciutto, resistente al calore e sufficientemente stabile. Non mettere mai il dispositivo su un bordo o su un angolo del piano di lavoro.
- Non posizionare il dispositivo sotto pensili o negli angoli per evitare il surriscaldamento. Garantire una distanza sufficiente da materiali infiammabili come tende o tovaglie.
- Non posizionare mai il dispositivo su o nelle immediate vicinanze di una superficie bollente (piano di cottura ecc.) e non esporlo mai ad alte temperature (riscaldamento ecc.) o alle intemperie (pioggia ecc.).
- Non versare mai alcun liquido nel dispositivo.
- Evitare che il cavo di alimentazione entri in contatto con parti roventi.
- Durante la preparazione, potrebbero esserci inevitabili schizzi di cibo. Assicurarsi che il piano di lavoro sia facile da pulire e curare. Se necessario, posizionare sotto il dispositivo un sottofondo adatto e resistente al calore.

Disimballaggio e controllo della dotazione

Controllo del dispositivo e della fornitura

AVVISO!**Pericolo di danneggiamento!**

Aprire l'imballaggio con coltelli affilati o altri oggetti appuntiti in modo disattento può provocare danni al dispositivo.

- Prestare attenzione all'apertura.

1. Estrarre il dispositivo dall'imballaggio.
2. Controllare che la fornitura sia completa (vedere il capitolo "Dotazione / Parti del dispositivo").
3. Assicurarsi che il dispositivo e i componenti non presentino alcun tipo di danno. Non utilizzare il dispositivo se è danneggiato e rivolgersi al produttore utilizzando l'indirizzo del servizio assistenza riportato sulla garanzia.

Istruzioni di montaggio**Montaggio della barbecue da tavolo**

1. Posizionare il vassoio del grill **4** su una superficie asciutta e uniforme.
2. Posizionare la piastra grill **2** sul vassoio del grill in modo che i fori di scarico **15** della piastra grill combacino con quelli del vassoio del grill.
3. Assicurarsi che la piastra grill sia innestata sopra il vassoio del grill.

Quando la piastra grill sarà posizionata correttamente, allora il barbecue da tavolo sarà pronto per l'uso.

Montaggio della protezione antivento

Se il barbecue da tavolo deve essere utilizzato all'aperto, montare anche la protezione antivento:

1. Posizionare le estremità laterali della protezione antivento **1** a sinistra e a destra del vassoio del grill **4**.
2. Spingere la parete laterale della protezione antivento dall'alto in entrambi i supporti della protezione antivento **19** che si trovano sulla parete laterale del vassoio del grill.

La protezione antivento è montata e il barbecue da tavolo è pronto per l'uso.

Montaggio del telaio

Questo barbecue da tavolo può essere utilizzato anche come grill con supporto. La dotazione comprende un telaio con una superficie d'appoggio (ad es. per gli utensili da grill). Montare il telaio come segue:

1. Posizionare i ripiani laterali **5** sopra i fori del vassoio della griglia **4** e avvitarli in posizione con le viti dei ripiani laterali **6**.

Istruzioni di montaggio

2. Inserire un piede d'appoggio superiore **10** dal basso attraverso uno dei fori che si trovano sugli angoli del telaio **7**.
 3. Ruotare il piede d'appoggio superiore fino a far combaciare i fori del telaio e quelli del piede d'appoggio stesso.
 4. Inserire una vite **9** dal davanti attraverso il foro e avvitare saldamente un dado a farfalla **8**.
 5. Montare allo stesso modo gli altri tre piedi d'appoggio superiori.
 6. Inserire il piede d'appoggio inferiore **12** nel piede d'appoggio superiore.
 7. Ruotare il piede d'appoggio inferiore in modo che i suoi fori combacino con quelli del piede d'appoggio superiore.
 8. Posizionare il ripiano **11** sul piede d'appoggio in modo che il foro che si trova sul suo angolo combaci con quello del piede d'appoggio.
 9. Inserire una vite dal davanti attraverso il foro e avvitare saldamente un dado a farfalla.
 10. Montare allo stesso modo gli altri tre piedi d'appoggio inferiori.
 11. Posizionare il barbecue da tavolo sul telaio.
 12. Assicurarsi che il barbecue da tavolo si innesti nel telaio.
- Il telaio è montato e il barbecue da tavolo è pronto per l'uso.

Prima messa in servizio

AVVERTIMENTO!

Pericolo d'incendio!

Pericolo d'incendio a causa dell'accumulo di calore.

- Non coprire mai la piastra grill con la pellicola di alluminio o altri materiali resistenti al calore.

AVVISO!

Pericolo di danneggiamento!

L'utilizzo inappropriato del dispositivo potrebbe causare il suo danneggiamento.

- Assicurarsi che la piastra grill non venga a contatto con la serpentina di riscaldamento.



Non utilizzare carbone o altri combustibili con questo barbecue da tavolo.

Quando si riscalda il barbecue da tavolo per la prima volta potrebbe svilupparsi un leggero fumo. Il fumo è generato dai possibili residui di produzione.

- Predisporre una ventilazione adeguata oppure effettuare il primo riscaldamento all'aperto.
- Prima della prima grigliata, far riscaldare e raffreddare il barbecue da tavolo due volte a vuoto.

1. Rimuovere eventuali residui di imballaggio.
2. Montare il barbecue da tavolo come illustrato nel capitolo “Montaggio”.
3. Pulire il barbecue da tavolo come illustrato nel capitolo “Pulizia”.
4. Posizionare il barbecue da tavolo in un’ubicazione adeguata.
5. Collegare il barbecue da tavolo a un contatto di sicurezza-presa.
La spia di controllo funzionamento **17** rossa si accende.
6. Ruotare il regolatore del termostato **18** in posizione “MAX”.
La spia di controllo procedura di riscaldamento **16** verde rimane accesa fino al raggiungimento della temperatura impostata.
7. Lasciare riscaldare il barbecue da tavolo per 10–15 minuti alla temperatura massima.
8. Ruotare il regolatore del termostato in posizione “MIN”.
9. Per spegnere il barbecue da tavolo estrarre la spina dalla presa.
10. Lasciare raffreddare il barbecue da tavolo.
11. Ripetere i passaggi da 6 a 10 due volte.

Adesso il barbecue da tavolo è pronto per l’uso.

Utilizzo



Il barbecue da tavolo deve essere spento prima di collegarlo a un contatto di sicurezza-presa. Ruotare il regolatore del termostato in posizione “MIN”, prima di inserire la spina in un contatto di sicurezza-presa.

Dopo il riscaldamento, gli alimenti da posizionare sulla piastra grill non devono essere troppo freddi (nessun alimento congelato), perché questa si potrebbe deformare temporaneamente a causa delle differenze di temperatura. Scongela completamente gli alimenti congelati e posizionarli sul grill solo dopo che hanno raggiunto almeno la temperatura da frigorifero.

Riscaldare il barbecue da tavolo per ca. 10-15 minuti prima di poggiare gli alimenti sulla piastra grill. In questo modo è possibile ottenere una cottura uniforme.

Trasportare il barbecue da tavolo solo dopo che si è completamente raffreddato. Afferrare il barbecue da tavolo solo dalle apposite impugnature **13**.

Preparazione degli alimenti

1. Montare il barbecue da tavolo come illustrato nel capitolo “Montaggio”.
2. Pulire il barbecue da tavolo come illustrato nel capitolo “Pulizia”.
3. Posizionare il barbecue da tavolo in un'ubicazione adeguata, su una superficie uniforme, stabile e ignifuga.
4. Collegare il barbecue da tavolo a un contatto di sicurezza-presenza.

La spia di controllo funzionamento **17** rossa si accende.

5. Ruotare il regolatore del termostato **18** in posizione “MAX”.

Il barbecue da tavolo si riscalda e la spia di controllo procedura di riscaldamento **16** verde è accesa.

Al raggiungimento del livello di temperatura selezionato, la spia di controllo procedura di riscaldamento si spegne. La procedura di riscaldamento si conclude.

Durante il funzionamento, il dispositivo torna a riscaldarsi. Questa funzione viene evidenziata dalla spia di controllo procedura di riscaldamento.

Per ottenere una cottura ottimale, il tempo di riscaldamento deve essere nell'ordine di 10-15 minuti.

6. Posizionare gli alimenti sulla piastra grill **2**.
7. Per ridurre la temperatura del grill, ruotare il regolatore del termostato verso sinistra, ad es. per gli alimenti più delicati come il pesce o gli champignon.
8. Per terminare la procedura di cottura al grill, ruotare il regolatore del termostato in posizione “MIN”.
9. Rimuovere gli alimenti dalla piastra grill.
10. Estrarre la vaschetta di raccolta del grasso **3** e svuotarla.
11. Rimontare la vaschetta di raccolta del grasso.
12. Per spegnere il barbecue da tavolo estrarre la spina dalla presa.
13. Lasciare raffreddare completamente il barbecue da tavolo.
14. Pulire il barbecue da tavolo come illustrato nel capitolo “Pulizia”.

Adesso è possibile immagazzinare il barbecue da tavolo come illustrato nel capitolo “Immagazzinamento”.

Consigli utili

Il barbecue da tavolo permette di grigliare gli alimenti in modo delicato e senza l'utilizzo di grassi aggiuntivi o combustibili come il legno o il carbone.

fare attenzione ai seguenti consigli utili:

- Cuocere gli alimenti più delicati (ad es. pesce o funghi) a bassa temperatura.
- Per mantenere caldi gli alimenti grigliati, ruotare il regolatore del termostato a una bassa temperatura.
- Per mantenere succosa la carne, non infilarla con una forchetta perché se no perde tutti suoi succhi.
- Per gli alimenti, utilizzare preferibilmente una pinze da barbecue.
- Girare regolarmente gli alimenti per ottenere una cottura ottimale.
- Speziare gli alimenti anche durante la preparazione.

Pulizia e manutenzione

AVVERTIMENTO!

Pericolo di scossa elettrica!

- Il contatto con i terminali elettrici può provocare scosse elettriche.

AVVISO!

Pericolo di corto circuito!

Infiltrazioni di acqua o altri liquidi all'interno del dispositivo possono causare un corto circuito.

- Assicurarsi che acqua o altri liquidi non possano penetrare all'interno nel dispositivo.
- Non versare acqua sulle piastre di cottura e non immergere il dispositivo in acqua.

AVVISO!

Pericolo di danneggiamento!

Se il dispositivo viene utilizzato in modo scorretto può danneggiarsi.

- Non utilizzare detergenti aggressivi né spazzole con setole metalliche o di nylon né pulire con oggetti taglienti o metallici, come ad esempio coltelli, spatole dure e simili, per non danneggiare le superfici.
 - Non utilizzare pulitori a vapore per la pulizia.
 - Non lavare mai il dispositivo nella lavastoviglie. In questo modo potrebbe danneggiarsi irreparabilmente.
1. Prima di pulire, staccare la spina dalla presa.
 2. Lasciare raffreddare completamente il barbecue da tavolo.
 3. Svuotare la vaschetta di raccolta del grasso **3**.
 4. Rimuovere anche la protezione antivento **1**.
 5. Rimuovere la piastra grill **2** dal vassoio del grill **4**.
 6. Pulire la serpentina di riscaldamento **14** con un panno asciutto.
 7. Pulire la parte esterna del vassoio del grill con un panno umido e del detergente.
 8. Pulire la piastra grill, la vaschetta di raccolta del grasso e la protezione antivento con acqua e detergente.
 9. Lasciare asciugare completamente tutte le parti.

Conservazione

1. Pulire accuratamente il dispositivo (vedere capitolo "Pulizia").
2. Immagazzinare il dispositivo montato per proteggere la serpentina di riscaldamento dai danni.
3. Riavvolgere il cavo di rete senza che si formino nodi o pieghe.
4. Conservare i componenti e gli accessori sempre insieme al dispositivo.

Ricerca dei guasti e soluzione

Problema	Possibile causa	Soluzione
Il dispositivo non si riscalda.	Il barbecue da tavolo non è collegato all'alimentazione.	Inserire la spina in un contatto di sicurezza-presca.

Problema	Possibile causa	Soluzione
Il dispositivo si spegne automaticamente.	Il livello di temperatura selezionato è stato raggiunto. Il termostato si spegne automaticamente.	Il termostato si riaccende automaticamente quando la temperatura scende al di sotto del livello impostato.
		Ruotare il regolatore del termostato a un livello di temperatura superiore.

Dati tecnici

Modello:	ETG3
Tensione di alimentazione:	220-240 V~, 50-60 Hz
Potenza:	2200 W
Grado di protezione:	IPX4
Dimensioni escl. piedi d'appoggio e ripiani laterali (L x A x P):	79,5 x 29 x 20 cm
Dimensioni con piedi d'appoggio e ripiani laterali (L x A x P):	79,5 x 29 x 101 cm
Peso:	ca. 5,6 kg
Lunghezza del cavo:	ca. 1,5 m
Codice articolo:	831279

Smaltimento

Smaltimento dell'imballaggio



Smaltire l'imballaggio differenziandolo. Conferire il cartone e la scatola alla raccolta di carta straccia, avviare la pellicola al recupero dei materiali riciclabili.

Smaltimento del dispositivo usato

Applicabile nell'Unione Europea e in altri paesi europei con sistemi di raccolta differenziata.



È vietato smaltire i dispositivi usati con i rifiuti domestici!

Quando il dispositivo non viene più utilizzato, il consumatore è tenuto **per legge a smaltire il dispositivo usato separatamente dai rifiuti domestici**, ad es. portandolo nella piattaforma ecologica del proprio comune/quartiere. In questo modo viene garantito che i dispositivi

usati vengano smaltiti correttamente e che ciò non abbia alcun impatto negativo sull'ambiente. Per questo motivo, gli elettrodomestici sono contrassegnati con il simbolo riportato sopra.

Dichiarazione di conformità



È possibile richiedere la dichiarazione di conformità CE all'indirizzo riportato nella scheda di garanzia.



CH

**Vertrieben durch: | Commercialisé par: |
Commercializzato da:**

TEMPO INTERNATIONAL GMBH
FRIESENWEG 7
22763 HAMBURG
GERMANY

**KUNDENDIENST • SERVICE APRÈS-VENTE
ASSISTENZA POST-VENDITA** 831279

Bitte wenden Sie sich an Ihre **ALDI SUISSE Filiale**.
Veuillez vous adresser à votre **filiale ALDI SUISSE**.
La preghiamo di rivolgersi alla sua **filiale ALDI SUISSE**.

MODELL / MODÈLE / MODELLO:
ETG3 03/2024

3

**JAHRE GARANTIE
ANS GARANTIE
ANNI DI GARANZIA**