



Bedienungsanleitung

Mode d'emploi

Istruzioni per l'uso

**AMBIANO®**

# Multifunktions-Mixer-Set

Ensemble blender multifonction |  
Set mixer multifunzione



Deutsch..... 3  
Français..... 18  
Italiano.....33

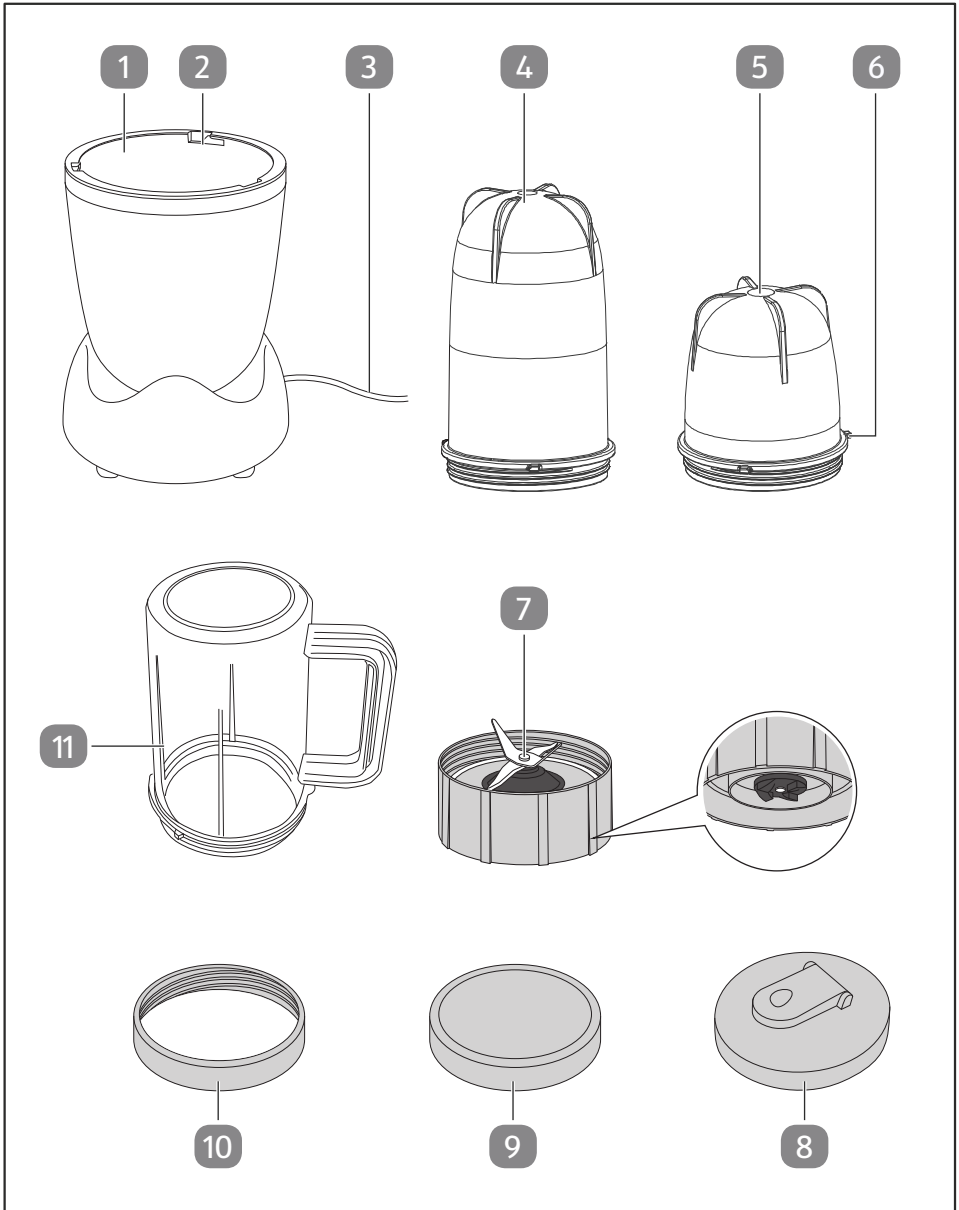

## Lieferumfang

- 1 Basismotor
- 2 Kerbe
- 3 Netzkabel
- 4 Großer Becher
- 5 Kleiner Becher
- 6 Laschen
- 7 Messereinheit hoch
- 8 Flip-Top Deckel
- 9 Aufbewahrungsdeckel (2x)
- 10 Trinkring (2x),
- 11 Trinkbecher mit Griff

Bedienungsanleitung/Garantiekarte (ohne Abbildung)

# Inhaltsverzeichnis

|  |    |
|--|----|
| <b>Übersicht</b> .....                         | 2  |
| <b>Lieferumfang</b> .....                      | 3  |
| <b>Allgemeines</b> .....                       | 5  |
| <b>Zeichenerklärung</b> .....                  | 6  |
| <b>Sicherheit</b> .....                        | 6  |
| Sicherheitshinweise.....                       | 7  |
| <b>Auspacken und Lieferumfang prüfen</b> ..... | 11 |
| <b>Bedienung</b> .....                         | 12 |
| Beschreibung des Zubehörs.....                 | 12 |
| Zutaten mixen.....                             | 12 |
| <b>Reinigung</b> .....                         | 14 |
| <b>Prüfung</b> .....                           | 15 |
| <b>Lagerung</b> .....                          | 15 |
| <b>Fehlersuche</b> .....                       | 16 |
| <b>Technische Daten</b> .....                  | 17 |
| <b>Konformitätserklärung</b> .....             | 17 |
| <b>Entsorgung</b> .....                        | 17 |

# Allgemeines

## Bedienungsanleitung lesen und aufbewahren



Diese Bedienungsanleitung gehört zu diesem Multifunktions-Mixer-Set (im Folgenden auch „Gerät“ genannt). Sie enthält wichtige Informationen zur Inbetriebnahme und Bedienung.

Lesen Sie die Bedienungsanleitung, insbesondere die Sicherheitshinweise, sorgfältig durch, bevor Sie das Gerät einsetzen. Die Nichtbeachtung dieser Bedienungsanleitung kann zu schweren Verletzungen oder Schäden am Gerät führen.

Die Bedienungsanleitung basiert auf den in der Europäischen Union gültigen Normen und Regeln. Beachten Sie im Ausland auch landesspezifische Richtlinien und Gesetze.

Bewahren Sie die Bedienungsanleitung für die weitere Nutzung auf. Wenn Sie das Gerät an Dritte weitergeben, geben Sie unbedingt diese Bedienungsanleitung mit. Diese Bedienungsanleitung ist über unseren Kundendienst auch im PDF-Format erhältlich.

## Bestimmungsgemäßer Gebrauch

Das Gerät ist ausschließlich zum Mixen, Rühren, Mahlen, Pürieren und Zerkleinern verschiedener Lebensmittelarten wie Obst, Gemüse, Käse, Nüsse und Kräuter in haushaltsüblichen Mengen bestimmt.

Für Folgendes ist das Gerät nicht geeignet:

- kochende bzw. heiße Flüssigkeiten mixen,
- Materialien verarbeiten, die keine Lebensmittel sind,
- zerkleinern von Fleisch, das noch Knochen und/oder Sehnen enthält.

Dieses Gerät ist ausschließlich für den Privatgebrauch bestimmt und nicht für den gewerblichen Bereich geeignet.

Verwenden Sie das Gerät nur wie in dieser Anleitung beschrieben. Jede andere Verwendung gilt als nicht bestimmungsgemäß und kann zu Sachschäden oder sogar zu Personenschäden führen. Das Gerät ist kein Kinderspielzeug.

Der Hersteller oder Händler übernimmt keine Haftung für Schäden, die durch nicht bestimmungsgemäßen oder falschen Gebrauch entstanden sind.

## Zeichenerklärung

Die folgenden Symbole werden in dieser Bedienungsanleitung, auf dem Gerät oder auf der Verpackung verwendet.



Dieses Symbol gibt Ihnen nützliche Zusatzinformationen zum Zusammenbau oder Betrieb.



Konformitätserklärung (siehe Kapitel „Konformitätserklärung“): Mit diesem Symbol gekennzeichnete Produkte erfüllen alle anzuwendenden Gemeinschaftsvorschriften des Europäischen Wirtschaftsraums.



Dieses Symbol kennzeichnet Produkte, die lebensmittelecht sind. Dadurch werden Geschmacks- und Geruchseigenschaften nicht beeinträchtigt.

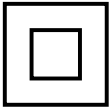

Dieses Symbol kennzeichnet elektrische Geräte, die ein doppelt schutzisoliertes Gehäuse haben und somit der Schutzklasse II entsprechen.

## Sicherheit

Die folgenden Signalworte werden in dieser Bedienungsanleitung verwendet.



**WARNUNG!**

Dieses Signalsymbol/-wort bezeichnet eine Gefährdung mit einem mittleren Risikograd, die, wenn sie nicht vermieden wird, den Tod oder eine schwere Verletzung zur Folge haben kann.



**VORSICHT!**

Dieses Signalsymbol/-wort bezeichnet eine Gefährdung mit einem niedrigen Risikograd, die, wenn sie nicht vermieden wird, eine geringfügige oder mäßige Verletzung zur Folge haben kann.

**HINWEIS!**

Dieses Signalwort warnt vor möglichen Sachschäden.

## Sicherheitshinweise



### **Stromschlaggefahr!**

Fehlerhafte Elektroinstallation oder zu hohe Netzspannung kann zu elektrischem Stromschlag führen.

- Schließen Sie das Netzkabel nur an, wenn die Netzspannung der Steckdose mit der Angabe auf dem Typenschild übereinstimmt.
- Schließen Sie das Netzkabel nur an eine gut zugängliche Steckdose an, damit Sie das Netzkabel in einem Störfall schnell vom Stromnetz trennen können.
- Betreiben Sie das Gerät nicht, wenn es sichtbare Schäden aufweist oder das Netzkabel bzw. der Netzstecker defekt ist.
- Öffnen Sie das Gerät nicht, sondern überlassen Sie die Reparatur Fachkräften. Wenden Sie sich dazu an die auf der Garantiekarte angegebene Serviceadresse. Bei eigenständig durchgeführten Reparaturen, unsachgemäßem Anschluss oder falscher Bedienung sind Haftungs- und Garantieansprüche ausgeschlossen.
- Tauchen Sie weder das Gerät noch das Netzkabel oder den Netzstecker in Wasser oder andere Flüssigkeiten.
- Fassen Sie das Netzkabel niemals mit feuchten Händen an.
- Ziehen Sie das Netzkabel nie am Kabel aus der Steckdose, sondern fassen Sie immer den Netzstecker an.
- Verwenden Sie das Netzkabel nie als Tragegriff.
- Stellen Sie keine Gegenstände auf das Netzkabel.
- Halten Sie das Gerät und das Netzkabel von offenem Feuer und heißen Flächen fern.
- Verlegen Sie das Netzkabel so, dass es nicht zur Stolperfalle wird.

- Knicken Sie das Netzkabel nicht und verlegen Sie es nicht über scharfe Kanten.
- Wenn das Netzkabel des Geräts beschädigt ist, muss es durch den Hersteller oder seinen Kundendienst oder eine ähnlich qualifizierte Person ersetzt werden, um Gefährdungen zu vermeiden.
- Betreiben Sie das Gerät nie in Feuchträumen oder bei einer Luftfeuchtigkeit von über 75 %.
- Lagern oder verwenden Sie das Gerät nie so, dass es in eine Wanne oder in ein Waschbecken fallen kann. Ist das Gerät ins Wasser gefallen, benutzen Sie es nicht.
- Greifen Sie niemals nach dem Gerät, wenn es ins Wasser gefallen ist. Trennen Sie das Gerät sofort vom Stromnetz.
- Trennen Sie das Gerät vom Stromnetz, wenn eine Störung auftritt (z. B. ungewöhnliche Geräusche oder Rauchbildung).
- Betreiben Sie das Gerät nicht mit einer externen Zeitschaltuhr oder einem separaten Fernwirksystem.
- Benutzen Sie das Gerät nicht bei Gewitter. Schalten Sie es aus und ziehen Sie das Netzkabel aus der Steckdose.
- Wenn Sie das Gerät nicht benutzen, es reinigen oder wenn eine Störung auftritt, schalten Sie das Gerät immer aus und trennen Sie es vom Stromnetz.

 **WARNUNG!**

**Gefahren für Kinder und Personen mit verringerten physischen, sensorischen oder mentalen Fähigkeiten (beispielsweise teilweise Behinderte, ältere Personen mit Einschränkung ihrer physischen und mentalen Fähigkeiten) oder Mangel an Erfahrung und Wissen (beispielsweise ältere Kinder).**

- Dieses Gerät darf von Kindern nicht benutzt werden.



- Dieses Gerät kann von Personen mit verringerten physischen, sensorischen oder mentalen Fähigkeiten oder Mangel an Erfahrung und Wissen benutzt werden, wenn sie beaufsichtigt oder bezüglich des sicheren Gebrauchs des Gerätes unterwiesen wurden und die daraus resultierenden Gefahren verstehen.
- Halten Sie Kinder vom Gerät und von der Anschlussleitung fern.
- Kinder dürfen nicht mit dem Gerät spielen.
- Lassen Sie das Gerät während des Betriebs nicht unbeaufsichtigt.
- Lassen Sie Kinder nicht mit der Verpackungsfolie spielen. Sie können sich beim Spielen darin verfangen und ersticken.

 **VORSICHT!**

### **Verletzungsgefahr!**

Bei Fehlbedienung durch unsachgemäße Handhabung können sich Verletzungen zugezogen werden.

- Nehmen Sie das Gerät nur in Betrieb, wenn es vollständig und korrekt montiert ist.
- Schalten Sie das Gerät aus und trennen Sie das Netzkabel von der Stromversorgung, bevor Sie Zubehörteile wechseln oder sich Teilen nähern, die während des Betriebs in Bewegung sind.
- Trennen Sie das Gerät immer vom Strom, wenn es unbeaufsichtigt ist und bevor Sie es zusammenbauen, zerlegen oder reinigen.
- Greifen Sie während des Betriebs nie mit Ihren Händen oder mit Gegenständen in das Gerät oder Zubehör.
- Halten Sie Körperteile, insbesondere Finger und Haare und andere Gegenstände von scharfen und/oder rotierenden Zubehörteilen fern.

- Seien Sie immer achtsam während der Benutzung des Gerätes, besonders beim Zerlegen, Zusammenbauen und bei der Reinigung.
- Reinigen Sie Oberflächen und Geräteteile, die mit Lebensmitteln in Berührung kommen, regelmäßig wie im Kapitel "Reinigung" beschrieben.

### **HINWEIS!**

#### **Beschädigungsgefahr!**

Unsachgemäßer Umgang mit dem Gerät kann zu Beschädigungen des Geräts führen.

- Betreiben Sie das Gerät nie leer.
- Nehmen Sie das Gerät nach einer max. Betriebsdauer von 5 Sekunden außer Betrieb und lassen Sie das Gerät auf Raumtemperatur abkühlen, bevor Sie es erneut in Betrieb nehmen.
- Stellen Sie das Gerät während des Betriebes nicht um.
- Stellen Sie keine Gegenstände auf das Gerät oder decken dieses ab.
- Benutzen Sie das Gerät auf einer gut zugänglichen, ebenen, trockenen, hitzebeständigen und ausreichend stabilen Arbeitsfläche. Stellen Sie das Gerät nicht an den Rand oder an die Kante der Arbeitsfläche.
- Stellen Sie das Gerät nie auf oder in der Nähe von heißen Oberflächen ab (Herdplatten etc.) und setzen Sie das Gerät niemals hoher Temperatur (Heizung etc.) oder Witterungseinflüssen (Regen etc.) aus.
- Tauchen Sie das Gerät nicht in Wasser oder andere Flüssigkeiten.
- Verwenden Sie das Gerät nicht mehr, wenn Bauteile des Geräts Risse oder Sprünge aufweisen oder sich verformt

haben. Ersetzen Sie beschädigte Bauteile nur durch passende Originalersatzteile.

- Ein Zerlegen weiter als abgebildet, kann irreparable Beschädigungen verursachen und Garantieansprüche ausschließen.

## **Auspacken und Lieferumfang prüfen**

### **Gerät und Lieferumfang prüfen**



### **Erstickungsgefahr!**

Kinder können sich beim Spielen mit der Verpackungsfolie darin verfangen und ersticken.

- Stellen Sie sicher, dass Kinder nicht mit der Verpackungsfolie spielen.

### **HINWEIS!**

### **Beschädigungsgefahr!**

Wenn Sie die Verpackung unvorsichtig mit einem scharfen Messer oder anderen spitzen Gegenständen öffnen, kann das Gerät beschädigt werden.

- Gehen Sie daher beim Öffnen sehr vorsichtig vor.
1. Nehmen Sie das Gerät aus der Verpackung.
  2. Prüfen Sie, ob die Lieferung vollständig ist (siehe Kapitel „Lieferumfang“).
  3. Prüfen Sie das Gerät und die Einzelteile auf Schäden. Nehmen Sie ein beschädigtes Gerät nicht in Betrieb, und wenden Sie sich über die auf der Garantiekarte angegebene Serviceadresse an den Hersteller.

### **Gerät und Zubehör reinigen**

1. Entfernen Sie das Verpackungsmaterial und sämtliche Schutzfolien.
2. Reinigen Sie vor der erstmaligen Benutzung das Gerät und das Zubehör (siehe Kapitel „Reinigung“).

# Bedienung

## HINWEIS!

### Beschädigungsgefahr!

Unsachgemäßer Umgang mit dem Gerät kann zu Beschädigungen des Geräts führen.

- Halten Sie die angegebenen maximalen Betriebszeiten ein.
- Lassen Sie das Gerät nach dem Betrieb vollständig abkühlen.

### Beschreibung des Zubehörs

| Zubehör                         | Anwendung   |
|---------------------------------|---|
| Großer Becher <b>4</b>          | Geeignet zum Mixen von Milch- oder Fruchtgetränken bzw. einzelne Portionen glatter Gemüsesuppe.   |
| Kleiner Becher <b>5</b>         | Geeignet zum Zerkleinern und Mischen von Dips und Partyspeisen, um Käse zu reiben oder kleinere Mengen gedämpften Käses, Obst oder Gemüse als Babynahrung zu mixen. |
| Trinkbecher mit Griff <b>11</b> | Geeignet zum Mixen von Smoothies oder Getränken. Mit einem Trinkring <b>10</b> oder dem Flip-Top Deckel <b>8</b> können Sie direkt daraus trinken.                  |
| Trinkring <b>10</b>             | Schrauben Sie einen Trinkring <b>10</b> auf einen Becher um direkt daraus zu trinken.   |
| Aufbewahrungsdeckel <b>9</b>    | Schrauben Sie den Aufbewahrungsdeckel <b>9</b> auf einen Becher, um Speisen zu lagern. Lagern Sie Lebensmittel nicht länger als 24 Stunden.                         |
| Flip-Top Deckel <b>8</b>        | Schrauben Sie den Flip-Top Deckel <b>8</b> auf einen Becher um unterwegs direkt aus dem Becher zu trinken.  |

### Zutaten mixen

Schneiden Sie Zutaten vor der Verarbeitung immer in kleinere Stücke. Füllen Sie die Becher nicht bis zum maximalen Fassungsvermögen an. Füllen Sie die Becher nur zu 3/4 ihrer Kapazität. Bei der Zubereitung von frischem Obst- oder Gemüsesaft sind hauptsächlich Zutaten mit einem hohen Saftanteil zu verwenden. Dadurch kann vermieden werden, dass viel Fruchtfleisch und wenig Saft entsteht. Verwenden Sie keine großen Eisstücke. Geben sie etwas Flüssigkeit zum Eis, um die Verarbeitung zu erleichtern.

1. Stellen Sie den Basismotor **1** auf eine ebene und stabile Oberfläche.
2. Stellen Sie sicher, dass das Gerät an keiner Steckdose angeschlossen ist.
3. Füllen Sie einen Becher (**5**, **4** oder **11**) mit Zutaten, die Sie verarbeiten möchten (siehe Kapitel „Verwendung des Zubehörs“).
4. Schrauben Sie die Messereinheit **7** im Uhrzeigersinn auf den Becher.

5. Drehen Sie den Becher um.
6. Platzieren Sie den Becher auf den Basismotor.  
Die drei Laschen **6** am Becher müssen mit den drei Kerben **2** des Basismotors übereinstimmen.
7. Schließen Sie das Netzkabel **3** an eine Steckdose an.

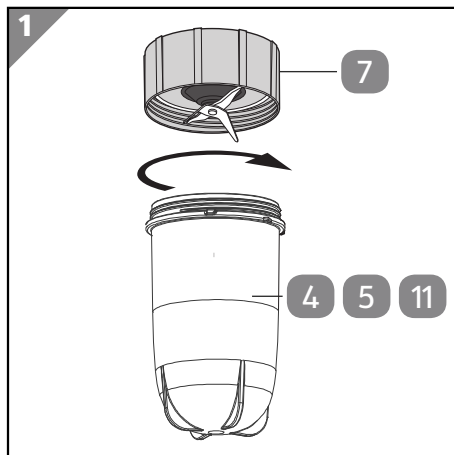

8. Drücken Sie den Becher nach unten und drehen Sie ihn gegen den Uhrzeigersinn, um das Mixen zu starten.
9. Drehen Sie den Becher im Uhrzeigersinn und lassen Sie ihn dann los, um das Mixen zu beenden.
10. Warten Sie auf den Stillstand der Klingen.
11. Ziehen Sie das Netzkabel aus der Steckdose.
12. Entfernen Sie den Becher von dem Basismotor und drehen Sie den Becher um.

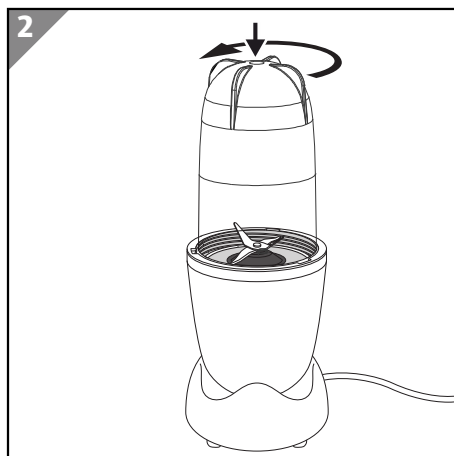

13. Schrauben Sie die Messereinheit ab.
14. Füllen Sie den Inhalt des Bechers in ein anderes geeignetes Gefäß oder schrauben Sie einen Trinkring **10** oder den Flip-Top Deckel **8** auf den Becher um direkt daraus zu trinken oder schrauben Sie einen Aufbewahrungsdeckel **9** auf den Becher um die Speise aufzubewahren.

## Reinigung



### **Stromschlaggefahr!**

Feuchtigkeit kann zu Kurzschluss und Stromschlag führen.

- Ziehen Sie immer den Netzstecker vor der Montage, Demontage oder Reinigung aus der Steckdose.
- Tauchen Sie das Gerät nicht in Wasser oder andere Flüssigkeiten.
- Achten Sie darauf, dass kein Wasser oder andere Flüssigkeiten in das Gehäuse gelangen.
- Trocknen Sie das Gerät sorgfältig, bevor Sie es nach der Reinigung erneut in Betrieb nehmen.

### **HINWEIS!**

### **Beschädigungsgefahr!**

Unsachgemäßer Umgang mit dem Gerät kann zu Beschädigungen des Geräts führen.

- Verwenden Sie keine aggressiven Reinigungsmittel, Bürsten mit Metall- oder Nylonborsten sowie keine scharfen oder metallischen Reinigungsgegenstände wie Messer, harte Spachtel und dergleichen. Diese können die Oberflächen beschädigen.
- Geben Sie das Gerät keinesfalls in die Spülmaschine. Sie würden es dadurch zerstören.
- Lassen Sie das Gerät nach dem Betrieb vollständig abkühlen.

### **Reinigung des Geräts**

Wischen Sie die Oberflächen mit einem trockenen Tuch ab.

### **Reinigung des Zubehörs**

1. Zerlegen Sie das Gerät in die einzelnen Zubehörteile.

2. Waschen Sie das Zubehör mit einem Spültuch, warmem Wasser und einem milden Reinigungsmittel. Berühren Sie beim Reinigen nicht direkt die scharfen Kanten der Klingen.
3. Spülen Sie das Zubehör nach der Reinigung gründlich ab.
4. Trocknen Sie das Zubehör anschließend mit einem sauberen, trockenen Tuch.

Reinigen Sie alle Teile sofort nach jedem Gebrauch.

Das Zubehör ist spülmaschinenfest. Legen Sie sie in den oberen Korb der Spülmaschine.

## Prüfung

Prüfen Sie vor jedem Gebrauch:

- das Gerät auf Beschädigungen,
- die Bedienelemente auf Beschädigungen.

Nehmen Sie ein beschädigtes Gerät oder Zubehör nicht in Betrieb. Lassen Sie es durch den Hersteller oder seinen Kundendienst oder eine ähnlich qualifizierte Person überprüfen und reparieren.

## Lagerung

### HINWEIS!

### Beschädigungsgefahr!

Unsachgemäße Lagerung des Gerätes kann zu Beschädigungen führen.

- Lassen Sie das Gerät vollständig abkühlen.
  - Platzieren Sie das Gerät so, dass es nicht ins Wasser fallen kann.
  - Bewahren Sie das Gerät an einem sauberen, trockenen, frostfreien und für Kinder unzugänglichen Ort auf.
1. Reinigen Sie das Gerät gründlich (siehe Kapitel „Reinigung“).
  2. Rollen Sie das Netzkabel zusammen, ohne es zu verknoten oder zu knicken.
  3. Lagern Sie Geräteteile und Zubehör immer gemeinsam mit dem Gerät.
  4. Verpacken Sie das Gerät nach Möglichkeit in der Originalverpackung.

## Fehlersuche

| Problem   | Mögliche Ursache   | Problembesehung   |
|---|--|---|
| Das Gerät funktioniert nicht.                             | Der Stecker ist an keine Steckdose angeschlossen.  | Schließen Sie den Stecker ordnungsgemäß an eine Steckdose.                      |
| Während dem Mixen kommt es zu einem Flüssigkeitsaustritt. | Der Becher ( <b>4</b> , <b>5</b> , <b>11</b> ) ist mit der Messereinheit <b>7</b> nicht richtig verschraubt. | Stellen Sie sicher, dass der Becher fest auf der Messereinheit verschraubt ist. |

Falls sich die Störung nicht beheben lässt, kontaktieren Sie den auf der letzten Seite angegebenen Kundendienst.



## Technische Daten

|                |                       |
|----------------|-----------------------|
| Modell:        | HSB23-434             |
| Artikelnummer: | 835223                |
| Spannung:      | 220–240 V ~, 50-60 Hz |
| Leistung:      | 300 W                 |
| Kabellänge:    | ca. 120 cm            |
| Schutzklasse:  | II □                  |

## Konformitätserklärung



Die EU-Konformitätserklärung kann bei der am Ende dieser Anleitung angeführten Adresse angefordert werden.

## Entsorgung

### Verpackung entsorgen



Entsorgen Sie die Verpackung sortenrein. Geben Sie Pappe und Karton zum Altpapier, Folien in die Wertstoffsammlung.

### Altgerät entsorgen

Anwendbar in der Europäischen Union und anderen europäischen Staaten mit Systemen zur getrennten Sammlung von Wertstoffen.



#### **Altgeräte dürfen nicht in den Hausmüll!**

Sollte das Gerät einmal nicht mehr benutzt werden können, so ist jeder Verbraucher **gesetzlich verpflichtet, Altgeräte getrennt vom Hausmüll**, z. B. bei einer Sammelstelle seiner Gemeinde/seines

Stadtteils, abzugeben. Damit wird gewährleistet, dass Altgeräte

fachgerecht verwertet und negative Auswirkungen auf die Umwelt vermieden werden. Deswegen sind Elektrogeräte mit obenstehendem Symbol gekennzeichnet.

## Contenu

- |   |                      |    |                                |
|---|----------------------|----|--------------------------------|
| 1 | Base moteur          | 7  | Unité de coupe haute           |
| 2 | Encoche              | 8  | Couvercle flip top             |
| 3 | Câble d'alimentation | 9  | Couvercle de conservation (2x) |
| 4 | Grand bol            | 10 | Anneau de boisson (2x),        |
| 5 | Petit bol            | 11 | Bol à poignée                  |
| 6 | Pattes               |    |                                |

Notice d'utilisation / carte de garantie (sans illustration)

# Répertoire

|  |           |
|--|-----------|
| <b>Vue d'ensemble</b> .....                              | <b>2</b>  |
| <b>Contenu</b> .....                                     | <b>18</b> |
| <b>Généralités</b> .....                                 | <b>20</b> |
| <b>Explication des symboles</b> .....                    | <b>21</b> |
| <b>Sécurité</b> .....                                    | <b>21</b> |
| Consignes de sécurité.....                               | 22        |
| <b>Déballer le produit et contrôler le contenu</b> ..... | <b>26</b> |
| <b>Utilisation</b> .....                                 | <b>27</b> |
| Description des accessoires.....                         | 27        |
| Mélanger les ingrédients.....                            | 27        |
| <b>Nettoyage</b> .....                                   | <b>29</b> |
| <b>Contrôle</b> .....                                    | <b>30</b> |
| <b>Rangement</b> .....                                   | <b>30</b> |
| <b>Dépannage</b> .....                                   | <b>31</b> |
| <b>Données techniques</b> .....                          | <b>32</b> |
| <b>Déclaration de conformité</b> .....                   | <b>32</b> |
| <b>Élimination</b> .....                                 | <b>32</b> |

## Généralités

### Lire et conserver la notice d'utilisation



Cette notice d'utilisation s'applique à cet ensemble blender multifonction (également dénommé «appareil» ci-après). Elle comporte des informations importantes relatives à sa mise en service et à son utilisation.

Lisez attentivement la notice d'utilisation, en particulier les consignes de sécurité avant d'utiliser l'appareil. Le non-respect de cette notice d'utilisation peut entraîner des blessures graves ou des détériorations de l'appareil.

La notice d'utilisation se base sur les normes et règles en vigueur dans l'Union européenne. Tenez également compte à l'étranger des directives et législations spécifiques au pays.

Conservez la notice d'utilisation afin de pouvoir vous y reporter ultérieurement. Si vous transmettez l'appareil à un tiers, remettez-lui absolument cette notice d'utilisation.

Le mode d'emploi peut être trouvé au format PDF auprès de notre service après-vente.

### Utilisation conforme à l'usage prévu

L'appareil est conçu exclusivement pour mélanger, mixer, moudre, réduire en purée et hacher différents types d'aliments tels que les fruits, les légumes, le fromage, les noix et les herbes dans des quantités usuelles pour les ménages.

L'appareil ne convient pas pour les utilisations suivantes:

- mélanger des liquides chauds ou bouillants;
- transformer des matières non alimentaires;
- hacher de la viande contenant encore des os ou des tendons.

Cet appareil est exclusivement destiné à une utilisation privée et n'est pas adapté à une utilisation professionnelle.

Utilisez l'appareil uniquement comme décrit dans cette notice. Toute autre utilisation sera considérée comme non conforme et risque d'entraîner des dommages matériels, voire physiques. L'appareil n'est pas un jouet pour les enfants.

Le fabricant ou le distributeur décline toute responsabilité pour les dommages résultant d'une utilisation non conforme ou incorrecte.

## Explication des symboles

Les symboles suivants sont utilisés dans cette notice d'utilisation, sur l'appareil ou sur l'emballage.



Ce symbole vous fournit des informations supplémentaires sur le montage ou le fonctionnement.



Déclaration de conformité (voir chapitre «Déclaration de conformité»): Les produits marqués par ce symbole répondent à toutes les consignes communautaires applicables de l'Espace économique européen.



Ce symbole caractérise les produits approuvés pour un usage alimentaire. Cela garantit que les propriétés de goût et d'odeur ne sont pas influencées.

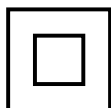

Ce symbole identifie les appareils électriques équipés d'un boîtier à double isolation, correspondant ainsi à la classe de protection II.

## Sécurité

Les mots d'avertissement suivants sont utilisés dans cette notice d'utilisation.



**AVERTISSEMENT!**

Ce symbole/mot d'avertissement désigne un danger d'un niveau de risque moyen, qui, s'il n'est pas évité, peut entraîner la mort ou une blessure grave.



**ATTENTION!**

Ce symbole/mot d'avertissement désigne un danger d'un niveau de risque réduit, qui, s'il n'est pas évité, peut entraîner une blessure légère à modérée.

**AVIS!**

Ce mot d'avertissement avertit d'éventuels dommages matériels.

## Consignes de sécurité

 **AVERTISSEMENT!**

### **Risque de décharge électrique!**

Une installation électrique incorrecte ou une tension réseau trop élevée peut entraîner une décharge électrique.

- Ne branchez le câble d'alimentation que lorsque la tension réseau de la prise de courant correspond à celle indiquée sur la plaque signalétique.
- Branchez le câble d'alimentation uniquement sur une prise de courant facilement accessible, afin de pouvoir le débrancher rapidement du réseau électrique en cas de dysfonctionnement.
- N'utilisez pas l'appareil s'il présente des dommages visibles ou si le câble d'alimentation et/ou la fiche secteur sont défectueux.
- N'ouvrez pas l'appareil, mais confiez les réparations à des spécialistes. Adressez-vous pour cela à l'adresse SAV indiquée sur la carte de garantie. En cas de réparations exécutées soi-même, de raccordement non conforme ou d'utilisation incorrecte, tout droit à la garantie ou dédommagement devient caduc.
- Ne plongez ni l'appareil, ni le câble d'alimentation ni la fiche secteur dans l'eau ou d'autres liquides.
- Ne touchez jamais le câble d'alimentation avec les mains humides.
- Pour débrancher le câble d'alimentation de la prise de courant, ne tirez jamais sur le câble lui-même, mais tenez-le par la fiche.
- N'utilisez jamais le câble de raccordement pour transporter l'appareil.
- Ne placez aucun objet sur le câble de raccordement.

- Tenez l'appareil et le câble de raccordement éloignés des flammes nues et des surfaces brûlantes.
- Disposez le câble de raccordement de manière à ce qu'il ne puisse pas causer de trébuchements.
- Ne pliez pas le câble d'alimentation et ne le faites pas passer sur des bords saillants.
- Si le cordon d'alimentation est endommagé, il doit être remplacé par le fabricant, son agent de service ou des personnes de qualification similaire afin d'éviter tout danger.
- N'utilisez jamais l'appareil dans des pièces humides ou si l'humidité de l'air dépasse 75%.
- Ne rangez ou n'utilisez jamais l'appareil de manière à ce qu'il puisse tomber dans une baignoire ou dans un lavabo. N'utilisez pas l'appareil s'il est tombé dans l'eau.
- Ne saisissez jamais l'appareil s'il est tombé dans l'eau. Débranchez immédiatement l'appareil du secteur.
- Débranchez immédiatement l'appareil du secteur en cas de dysfonctionnement (bruits inhabituels, fumée, etc.).
- N'utilisez pas l'appareil avec une minuterie extérieure ou un système de commande à distance séparé.
- N'utilisez pas l'appareil pendant un orage. Éteignez-le et débranchez le câble d'alimentation de la prise de courant.
- Lorsque vous n'utilisez pas l'appareil, lorsque vous le nettoyez ou lorsqu'un dysfonctionnement apparaît, éteignez toujours l'appareil et débranchez-le du réseau électrique.

**AVERTISSEMENT!**

**Dangers pour les enfants et personnes ayant des capacités physiques, sensorielles ou mentales réduites (par ex. des personnes avec un handicap partiel, des personnes âgées ou aux capacités physiques et mentales réduites), ou ayant un**

**manque d'expérience et de connaissances (par ex. des enfants d'un certain âge).**

- Cet appareil ne doit pas être utilisé par des enfants.
- Cet appareil peut être utilisé par des personnes ayant des capacités physiques, sensorielles ou mentales réduites ou disposant de peu d'expérience et de connaissances, à condition qu'elles soient surveillées ou qu'elles aient été initiées à l'utilisation sécurisée de l'appareil et qu'elles aient compris les dangers en résultant.
- Tenez l'appareil et le cordon d'alimentation hors de portée des enfants.
- Les enfants ne doivent pas jouer avec l'appareil.
- Ne laissez pas l'appareil sans surveillance durant le fonctionnement.
- Ne laissez pas les enfants jouer avec le film d'emballage. Ils risqueraient de s'empêtrer dedans et de s'étouffer.

 **ATTENTION!**

**Risque de blessure!**

Une utilisation incorrecte due à une manipulation non conforme peut entraîner des blessures.

- Ne mettez l'appareil en service qu'après l'avoir installé entièrement et correctement.
- Éteignez l'appareil et débranchez le câble d'alimentation de l'alimentation électrique avant de changer d'accessoire ou de toucher des pièces qui bougent lorsque l'appareil est en marche.
- Débranchez toujours l'appareil de l'alimentation s'il est laissé sans surveillance et avant le montage, le démontage ou le nettoyage.
- Ne mettez jamais vos mains ou d'autres objets dans l'appareil ou à proximité des accessoires lorsque celui-ci est en marche.



- Assurez-vous qu'aucune partie de votre corps, en particulier vos doigts et vos cheveux, et qu'aucun objet n'est proche des accessoires tranchants ou rotatifs.
- Restez toujours prudent lorsque vous utilisez l'appareil, tout particulièrement lors du montage, du démontage et du nettoyage.
- Nettoyez régulièrement les surfaces et les éléments de l'appareil qui sont en contact avec des aliments, comme indiqué au chapitre «Nettoyage».

## **AVIS!**

### **Risque d'endommagement!**

Une manipulation non conforme de l'appareil peut entraîner des détériorations de l'appareil.

- N'utilisez jamais l'appareil lorsqu'il est vide.
- Après avoir utilisé l'appareil pendant 5 secondes au maximum, éteignez-le et laissez-le refroidir à température ambiante avant de le remettre en marche.
- Ne déplacez pas l'appareil lorsqu'il est en marche.
- Ne placez aucun objet sur l'appareil et ne le recouvrez pas.
- Utilisez l'appareil sur un plan de travail facilement accessible, plan, sec, résistant à la chaleur et suffisamment stable. Ne placez pas l'appareil sur le bord du plan de travail.
- Ne placez jamais l'appareil sur ou à proximité de surfaces chaudes (plaques de cuisson, etc.) et n'exposez jamais l'appareil à une température élevée (chauffage, etc.) ou aux intempéries (pluie, etc.).
- Ne plongez pas l'appareil dans l'eau ni dans d'autres liquides.
- N'utilisez plus l'appareil si des composants présentent des fissures ou des fêlures ou se sont déformés. Remplacez uniquement les composants endommagés par des pièces de rechange d'origine adaptées.

- Le démontage, comme représenté ci-dessous, peut provoquer des dommages irréparables et rendre caduc tout droit à garantie.

## **Déballer le produit et contrôler le contenu**

### **Contrôler l'appareil et l'étendue de la fourniture**

 **AVERTISSEMENT!**

#### **Risque d'étouffement!**

Les enfants risquent de s'empêtrer dans le film d'emballage en jouant et de s'étouffer.

- Veillez à ce que les enfants ne jouent pas avec le film d'emballage.

**AVIS!**

#### **Risque de détérioration!**

Si vous ouvrez l'emballage de manière imprudente avec un couteau tranchant ou un objet pointu, l'appareil risque d'être endommagé.

- Ouvrez l'emballage avec précaution.
1. Sortez l'appareil de l'emballage.
  2. Vérifiez si la livraison est complète (voir le chapitre «Contenu»).
  3. Vérifiez si l'appareil et les pièces individuelles ne présentent pas de dommages. Ne mettez pas en service un appareil endommagé et adressez-vous au fabricant à l'adresse SAV indiquée sur la carte de garantie.

#### **Nettoyer l'appareil et ses accessoires**

1. Retirez le matériel d'emballage et tous les films de protection.
2. Avant la première utilisation, nettoyez l'appareil et ses accessoires (voir le chapitre «Nettoyage»).

## Utilisation

### AVIS!

#### Risque d'endommagement!

Une manipulation non conforme de l'appareil peut entraîner des détériorations de l'appareil.

- Respectez les durées de fonctionnement maximales indiquées.
- Laissez l'appareil refroidir complètement lorsque vous avez fini de l'utiliser.

#### Description des accessoires

| Accessoire                         | Utilisation  |
|------------------------------------|--|
| Grand bol <b>4</b>                 | Convient pour le mélange de boissons à base de lait ou de fruits ou de portions individuelles de velouté de légumes.   |
| Petit bol <b>5</b>                 | Convient pour le hachage et le mélange de dips et de préparations de fête, pour le râpage du fromage ou pour le mixage de petites quantités de fromage, de fruits ou de légumes cuits à la vapeur pour la confection d'aliments pour bébé. |
| Bol à poignée <b>11</b>            | Convient pour le mélange de smoothies ou de boissons. Vous pouvez ajouter un anneau de boisson <b>10</b> ou le couvercle flip top <b>8</b> pour boire directement à partir du bol.   |
| Anneau de boisson <b>10</b>        | Vissez un anneau de boisson <b>10</b> sur un bol pour boire directement à partir de celui-ci.  |
| Couvercle de conservation <b>9</b> | Vissez le couvercle de conservation <b>9</b> sur un bol afin de conserver la préparation. Ne conservez pas la préparation plus de 24 heures.   |
| Couvercle flip top <b>8</b>        | Vissez le couvercle flip top <b>8</b> sur un bol afin de boire directement à partir de celui-ci lors de vos déplacements.  |

#### Mélanger les ingrédients

Avant de les mélanger, découpez toujours les ingrédients en petits morceaux. Ne remplissez pas les bols jusqu'à leur capacité maximale. Remplissez les bols

## Utilisation

uniquement aux 3/4 de leur capacité. Lors de la préparation de jus de fruits ou de légumes frais, utilisez essentiellement des ingrédients contenant beaucoup de jus. Vous éviterez ainsi d'obtenir beaucoup de pulpe et peu de jus. N'utilisez pas de gros glaçons. Faites légèrement fondre la glace afin de faciliter la préparation.

1. Placez la base moteur **1** sur une surface plane et stable.
2. Assurez-vous que l'appareil n'est pas branché à une prise de courant.
3. Remplissez un bol (**5**, **4** ou **11**) avec les ingrédients que vous souhaitez transformer (voir le chapitre «Utilisation des accessoires»).
4. Vissez l'unité de coupe **7** sur le bol en la tournant dans le sens des aiguilles d'une montre.
5. Retournez le bol.
6. Placez le bol sur la base moteur.  
Les trois pattes **6** du bol doivent coïncider avec les trois encoches **2** de la base moteur.
7. Branchez le câble d'alimentation **3** à une prise de courant.

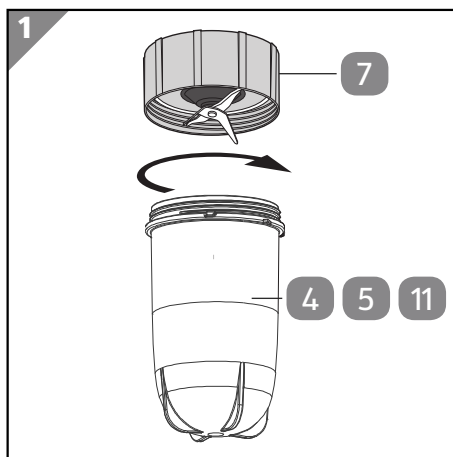

8. Appuyez sur le bol et tournez-le dans le sens inverse des aiguilles d'une montre pour commencer à mélanger.
9. Tournez le bol dans le sens des aiguilles d'une montre et relâchez-le pour arrêter de mélanger.
10. Attendez que les lames s'arrêtent.
11. Débranchez le câble d'alimentation de la prise de courant.
12. Retirez le bol de la base moteur et retournez-le.
13. Dévissez l'unité de coupe.
14. Versez le contenu du bol dans un autre récipient adapté ou vissez un anneau de boisson **10** ou le couvercle flip top

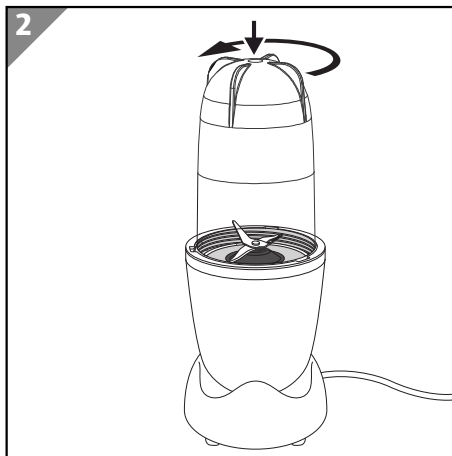

**8** sur le bol pour boire directement à partir de celui-ci. Vous pouvez également visser un couvercle de conservation **9** sur le bol afin de conserver la préparation.

## Nettoyage

### **AVERTISSEMENT!**

#### **Risque de décharge électrique!**

La présence d'humidité peut être à l'origine de courts-circuits et de décharges électriques.

- Débranchez toujours la fiche secteur de la prise de courant avant de procéder au montage, au démontage ou au nettoyage de l'appareil.
- Ne plongez pas l'appareil dans l'eau ni dans d'autres liquides.
- Veillez à ce qu'il n'y ait pas d'infiltration d'eau ou d'autres liquides dans le boîtier.
- Séchez soigneusement l'appareil avant de le remettre en marche après le nettoyage.

### **AVIS!**

#### **Risque d'endommagement!**

Une manipulation non conforme de l'appareil peut entraîner des détériorations de l'appareil.

- N'utilisez pas de produit de nettoyage agressif, brosse à poils métalliques ou en nylon ou d'objets de nettoyage pointus ou métalliques comme des couteaux, spatules rigides ou autres. Cela pourrait endommager les surfaces.
- Ne passez jamais l'appareil au lave-vaisselle. Cela le détruirait.
- Laissez l'appareil refroidir complètement lorsque vous avez fini de l'utiliser.

#### **Nettoyage de l'appareil**

Essuyez les surfaces avec un chiffon sec.

### **Nettoyage des accessoires**

1. Démontez les différents accessoires de l'appareil.
2. Nettoyez les accessoires à l'aide d'un torchon, d'eau chaude et d'un produit nettoyant doux. Lors du nettoyage, ne touchez pas directement les bords tranchants des lames.
3. Après les avoir nettoyés, rincez soigneusement les accessoires.
4. Séchez ensuite les accessoires à l'aide d'un chiffon propre et sec.

Nettoyez toutes les pièces immédiatement après chaque utilisation.

Les accessoires peuvent être lavés au lave-vaisselle. Placez-les dans le panier supérieur du lave-vaisselle.

### **Contrôle**

Avant chaque utilisation, vérifiez que:

- l'appareil ne présente pas de détériorations,
- les éléments de commande ne présentent pas de détériorations.

Ne mettez pas en marche un appareil ou un accessoire endommagé. Faites-le contrôler et réparer par le fabricant, par son SAV ou bien par une personne disposant de qualifications similaires.

### **Rangement**

#### **AVIS!**

#### **Risque d'endommagement!**

Un stockage non conforme du produit peut provoquer des détériorations.

- Laissez l'appareil entièrement refroidir.
  - Placez l'appareil dans un endroit où il ne risque pas de tomber dans l'eau.
  - Conservez l'appareil hors de portée des enfants dans un endroit propre, sec et à l'abri du gel.
1. Nettoyez l'appareil correctement (voir chapitre «Nettoyage»).
  2. Enroulez le câble d'alimentation sans faire de nœuds ni le plier.
  3. Rangez toujours les éléments et les accessoires avec l'appareil.
  4. Si possible, conservez l'appareil dans son emballage d'origine.

## Dépannage

| Problème  | Cause possible   | Solution   |
|---|--|--|
| L'appareil ne fonctionne pas.                           | La fiche n'est branchée à aucune prise de courant.                   | Branchez correctement la fiche à une prise de courant.     |
| Du liquide s'échappe pendant que l'appareil fonctionne. | Le bol (4, 5, 11) n'est pas correctement vissé à l'unité de coupe 7. | Assurez-vous que le bol est bien vissé à l'unité de coupe. |

Au cas où il ne serait pas possible de réparer le défaut, contactez le service après-vente figurant en dernière page.

## Données techniques

|                       |  |
|-----------------------|--|
| Modèle:               | HSB23-434  |
| Référence:            | 835223   |
| Tension:              | 220-240 V ~, 50-60 Hz  |
| Puissance:            | 300 W  |
| Longueur du câble:    | env. 120 cm  |
| Classe de protection: | II  |

## Déclaration de conformité



La déclaration de conformité CE peut être demandée à l'adresse indiquée sur la carte de garantie jointe.

## Élimination

### Élimination de l'emballage



Éliminez l'emballage selon les sortes. Mettez le carton dans la collecte de vieux papier, les films dans la collecte de recyclage.

### Mise au rebut de l'appareil usagé

Applicable dans l'Union européenne et dans d'autres pays européens avec des systèmes de collecte séparée selon les matières à recycler.



#### **Ne pas jeter les appareils usagés avec les déchets ménagers!**

Si un appareil ne peut plus être utilisé, le consommateur **est dans l'obligation légale de mettre au rebut l'appareil usagé séparément des déchets ménagers**, par ex. dans un point de collecte de sa

 commune/son quartier. Cela permet de recycler les appareils usagés de manière conforme et d'éviter les effets néfastes sur l'environnement. C'est pourquoi les appareils électriques portent le symbole ci-dessus.



## Dotazione

- |                     |                                   |
|---------------------|-----------------------------------|
| 1 Motore di base    | 7 Unità lame superiore            |
| 2 Intaccatura       | 8 Tappo con beccuccio             |
| 3 Cavo di rete      | 9 Coperchio di conservazione (2x) |
| 4 Bicchiere grande  | 10 Anello di tenuta (2x)          |
| 5 Bicchiere piccolo | 11 Bicchiere con manico           |
| 6 Linguette         |                                   |

Istruzioni per l'uso / Scheda di garanzia (senza figura)

## Sommario

|   |           |
|---|-----------|
| <b>Panoramica prodotto</b> .....                        | <b>2</b>  |
| <b>Dotazione</b> .....                                  | <b>33</b> |
| <b>Informazioni generali</b> .....                      | <b>35</b> |
| <b>Spiegazione dei simboli</b> .....                    | <b>36</b> |
| <b>Sicurezza</b> .....                                  | <b>36</b> |
| Note relative alla sicurezza.....                       | 37        |
| <b>Disimballaggio e controllo della dotazione</b> ..... | <b>40</b> |
| <b>Utilizzo</b> .....                                   | <b>41</b> |
| Descrizione degli accessori.....                        | 42        |
| Miscelazione degli ingredienti.....                     | 42        |
| <b>Pulizia</b> .....                                    | <b>43</b> |
| <b>Verifica</b> .....                                   | <b>44</b> |
| <b>Stoccaggio</b> .....                                 | <b>45</b> |
| <b>Risoluzione dei problemi</b> .....                   | <b>45</b> |
| <b>Dati tecnici</b> .....                               | <b>46</b> |
| <b>Dichiarazione di conformità</b> .....                | <b>46</b> |
| <b>Smaltimento</b> .....                                | <b>46</b> |

# Informazioni generali

## Leggere e conservare le istruzioni per l'uso



Queste istruzioni per l'uso fanno parte del presente Set mixer multifunzione (di seguito il "dispositivo"). Esse contengono importanti informazioni sulla messa in funzione e sull'uso.

Prima di usare il dispositivo, leggere attentamente le istruzioni per l'uso, in particolare, le avvertenze di sicurezza. La mancata osservanza delle istruzioni per l'uso può provocare gravi lesioni o danni al dispositivo.

Le istruzioni per l'uso si basano sulle norme e i regolamenti in vigore nell'Unione Europea. Osservare all'estero anche le direttive e la legislazione del rispettivo paese.

Conservare le istruzioni per l'uso per ulteriore consultazione. In caso di cessione a terzi del dispositivo, devono essere obbligatoriamente fornite anche le presenti istruzioni per l'uso.

Le istruzioni per l'uso sono disponibili presso il nostro servizio assistenza clienti in formato PDF.

## Uso previsto

Il dispositivo è destinato esclusivamente a frullare, miscelare, macinare, ridurre in purea e tritare diversi tipi di alimenti come frutta, verdura, formaggio, noci ed erbe aromatiche in normali quantità domestiche.

Il dispositivo non è indicato per i seguenti usi:

- miscelazione di liquidi bollenti o caldi,
- lavorazione di materiali diversi dagli alimenti,
- triturazione di carne che contiene ossa e/o tendini.

Il dispositivo è destinato esclusivamente all'uso privato e non all'ambito commerciale.

Utilizzare il dispositivo solo in base alle descrizioni di queste istruzioni. Ogni altro tipo di utilizzo è da considerarsi come non conforme alla destinazione d'uso e può provocare danni materiali o lesioni alle persone. Il dispositivo non è un giocattolo per bambini.

Il fabbricante o il rivenditore declinano qualsiasi responsabilità per danni derivanti dall'uso errato o non conforme alla destinazione d'uso.

## Spiegazione dei simboli

Osservare i seguenti simboli riportati nelle istruzioni per l'uso e che sono riprodotti sul dispositivo e sulla confezione.



Questo simbolo fornisce utili informazioni aggiuntive sul montaggio o sull'utilizzo.



Dichiarazione di conformità (vedi capitolo "Dichiarazione di conformità"): I prodotti identificati con questo simbolo soddisfano tutte le norme comunitarie applicabili nello Spazio economico europeo.



Questo simbolo identifica prodotti adatti per uso alimentare. In tal modo, le proprietà organolettiche non vengono alterate.

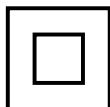

Questo simbolo contraddistingue gli apparecchi elettrici che presentano un corpo con doppio isolamento di protezione, corrispondente pertanto alla classe II.

## Sicurezza

Le seguenti parole segnale sono utilizzate in queste istruzioni per l'uso.



**AVVERTIMENTO!**

Questo simbolo/ Questa parola di segnalazione descrive un pericolo di media entità che, se non viene evitato, può provocare gravi lesioni o morte.



**ATTENZIONE!**

Questo simbolo/ Questa parola di segnalazione descrive un pericolo di bassa entità che, se non viene evitato, può provocare lievi lesioni.

**AVVISO!**

Questa parola di segnalazione mette in guardia da possibili danni materiali.

## Note relative alla sicurezza

 **AVVERTIMENTO!**

### **Pericolo di scossa elettrica!**

L'installazione elettrica errata oppure la tensione di rete troppo alta possono causare una scossa elettrica.

- Collegare il cavo di alimentazione solo se la tensione di rete della presa corrisponde ai dati riportati sulla targhetta.
- Collegare il cavo di alimentazione esclusivamente ad una presa facilmente accessibile, in modo che, in caso di guasto, questa possa essere scollegata velocemente dalla rete elettrica.
- Non usare il dispositivo in caso di danni visibili o se il cavo di rete o la spina sono difettosi.
- Non aprire il dispositivo e in caso di riparazioni rivolgersi al personale specializzato. Rivolgersi all'indirizzo del servizio assistenza indicato sulla scheda della garanzia. Si esclude categoricamente qualsiasi responsabilità e interventi in garanzia in caso di riparazioni eseguite autonomamente, collegamenti errati o uso non conforme del dispositivo.
- Non immergere il dispositivo, il cavo di rete e la spina in acqua o altri liquidi.
- Non toccare mai il cavo di alimentazione con le mani umide.
- Per staccare la spina, non tirare mai il cavo di alimentazione dalla presa, bensì afferrare sempre la spina.
- Non utilizzare mai il cavo di collegamento come maniglia.
- Non mettere alcun tipo di oggetto sul cavo di collegamento.
- Tenere il dispositivo e il cavo di alimentazione a debita distanza da fiamme vive e superfici calde.
- Installare il cavo di collegamento in modo tale che non vi si inciampi.
- Non piegare il cavo di rete, né appoggiarlo su spigoli vivi.

- Se il cavo elettrico del dispositivo è danneggiato, deve allora essere sostituito dal fabbricante o dal suo servizio clienti o da una persona con equivalente qualifica professionale per evitare pericoli.
- Non utilizzare mai il dispositivo in ambienti umidi o con umidità dell'aria superiore al 75%.
- Non conservare o utilizzare mai il dispositivo in modo che possa cadere in una vasca da bagno o in un lavandino. Nel caso che il dispositivo fosse caduto in acqua, non utilizzarlo più.
- Non tentare mai di afferrare il dispositivo quando cade in acqua. Staccare immediatamente la spina del dispositivo dalla presa di corrente.
- In caso di guasto (ad es. rumori anomali o fuoriuscita di fumo) staccare la spina del dispositivo dalla presa di corrente.
- Non utilizzare il dispositivo con un timer esterno oppure con un sistema a distanza separato.
- Non utilizzare mai il dispositivo durante un temporale. Spegnerlo e staccare il cavo di alimentazione dalla presa.
- Se non utilizzate il dispositivo, lo pulite o in caso di guasto, spegnerlo sempre e staccarlo dalla rete elettrica.

 **AVVERTIMENTO!**

**Pericolo per bambini e persone con mobilità fisica ridotta, deficit delle facoltà mentali ed emotive (ad es. soggetti parzialmente invalidi, anziani con capacità fisiche e mentali limitate) oppure prive di esperienza e delle necessarie competenze (ad es. bambini non neonati).**

- Questo dispositivo non deve essere utilizzato mai dai bambini.
- Questo dispositivo non può essere utilizzato da persone con mobilità fisica ridotta, deficit delle facoltà mentali ed emotive,

oppure prive di esperienza e delle necessarie conoscenze, solo qualora l'utilizzo avvenga sotto la supervisione di persone responsabili della sicurezza, o qualora abbiano ricevuto le debite istruzioni sull'uso sicuro del dispositivo e abbiano compreso il potenziale pericolo connesso con l'uso.

- Tenere i bambini a debita distanza dal dispositivo e dal cavo di collegamento.
- Ai bambini è vietato giocare con il dispositivo.
- Durante l'uso, il dispositivo non deve essere lasciato mai senza adeguata sorveglianza.
- Non consentire ai bambini di giocare con la pellicola di imballaggio: I bambini potrebbero rimanere intrappolati o soffocare durante il gioco.

 **ATTENZIONE!**

**Pericolo di lesioni!**

L'utilizzo errato causato da una maneggevolezza impropria potrebbe provocare infortuni per l'utente.

- Mettere in funzione il dispositivo solo se è stato montato completamente e in modo corretto.
- Spegnere il dispositivo e distaccare il cavo di rete dall'alimentazione prima di sostituire gli accessori o di avvicinarsi ai pezzi che sono in movimento durante l'uso.
- Scollegare sempre il dispositivo dall'alimentazione se lasciato incustodito e prima di montare, smontare o pulire.
- Durante il funzionamento, non afferrare mai il dispositivo o gli accessori con le mani o con altri oggetti.
- Tenere le parti del corpo, soprattutto le dita, i capelli e altri oggetti a debita distanza dagli accessori taglienti e/o rotanti.
- Fare sempre molta attenzione durante l'utilizzo del dispositivo, soprattutto durante le operazioni di smontaggio, montaggio e pulizia.

- Pulire regolarmente le superfici e le parti del dispositivo che sono venute a contatto con gli alimenti come illustrato nel capitolo “Pulizia”.

### **AVVISO!**

#### **Pericolo di danneggiamento!**

L'utilizzo inappropriato del dispositivo potrebbe causare il suo danneggiamento.

- Non mettere mai in funzione il dispositivo vuoto.
- Dopo la durata di funzionamento massima di 5 secondi, spegnere il dispositivo e lasciarlo raffreddare a temperatura ambiente prima di rimmetterlo nuovamente in funzione.
- Non capovolgere mai il dispositivo durante l'uso.
- Non poggiare mai alcun oggetto sul dispositivo né coprirlo mai con questi.
- Utilizzare il dispositivo su un piano di lavoro perfettamente accessibile, piatto, asciutto, resistente al calore e sufficientemente stabile. Non mettere mai il dispositivo su un bordo o su un angolo del piano di lavoro.
- Non posizionare mai il dispositivo su o nelle immediate vicinanze di una superficie bollente (piano di cottura ecc.) e non esporlo mai ad alte temperature (riscaldamento ecc.) o alle intemperie (pioggia ecc.).
- Non immergere mai il dispositivo in acqua o in altri liquidi.
- Non utilizzare più il dispositivo se questo presenta componenti rotti, fessurati o deformati. Sostituire i componenti danneggiati solo con ricambi originali.
- Lo smontaggio non conforme a quanto descritto, potrebbe causare danni irreparabili con la relativa invalidazione della garanzia.

#### **Disimballaggio e controllo della dotazione**



## Controllo del dispositivo e della fornitura

### **AVVERTIMENTO!**

#### **Pericolo di soffocamento!**

I bambini potrebbero rimanere intrappolati o soffocare giocando con la pellicola di imballaggio.

- Non consentire ai bambini di giocare con la pellicola di imballaggio.

### **AVVISO!**

#### **Pericolo di danneggiamento!**

Aprire l'imballaggio con coltelli affilati o altri oggetti appuntiti in modo disattento può provocare danni al dispositivo.

- Prestare attenzione all'apertura.
1. Estrarre il dispositivo dall'imballaggio.
  2. Controllare che la fornitura sia completa (vedere il capitolo "Dotazione").
  3. Assicurarsi che il dispositivo e i componenti non presentino alcun tipo di danno. Non utilizzare il dispositivo se è danneggiato e rivolgersi al produttore utilizzando l'indirizzo del servizio assistenza riportato sulla garanzia.

#### **Pulizia del dispositivo e degli accessori**

1. Togliere il materiale di imballaggio e tutte le pellicole di protezione.
2. Prima del primo utilizzo, pulire il dispositivo e gli accessori (vedere il capitolo "Dotazione").

## Utilizzo

### **AVVISO!**

#### **Pericolo di danneggiamento!**

L'utilizzo inappropriato del dispositivo potrebbe causare il suo danneggiamento.

- Rispettare i tempi di funzionamento massimi indicati.
- Dopo il funzionamento lasciare raffreddare completamente il dispositivo.

## Descrizione degli accessori

| Accessori                           | Uso   |
|-------------------------------------|---|
| Bicchiere grande <b>4</b>           | Indicato per frullare bevande a base di latte o frutta, per esempio porzioni singole di vellutate di verdura.   |
| Bicchiere piccolo <b>5</b>          | Ideale per tritare e mescolare dip e cibi per feste, grattugiare formaggio o frullare piccole quantità di formaggio cotto a vapore, frutta o verdura come alimenti per bambini. |
| Bicchieri con manico <b>11</b>      | Ideale per frullare smoothie o bevande. Con un anello di tenuta <b>10</b> o un tappo con beccuccio <b>8</b> è possibile bere direttamente dal bicchiere.                        |
| Anello di tenuta <b>10</b>          | Avvitare un anello di tenuta <b>10</b> a un bicchiere per bere direttamente da questo.  |
| Coperchio di conservazione <b>9</b> | Avviare un coperchio di conservazione <b>9</b> a un bicchiere per conservare gli alimenti. Non conservare mai gli alimenti per più di 24 ore.                                   |
| Tappo con beccuccio <b>8</b>        | Avvitare il tappo con beccuccio <b>8</b> a un bicchiere per bere direttamente da questo quando si è in viaggio.   |

## Miscelazione degli ingredienti

Prima della lavorazione, tagliare gli ingredienti in piccoli pezzi. Non riempire mai il bicchiere fino alla sua capienza massima. Riempire il bicchiere solo per i 3/4 della sua capienza. Quando si preparano succhi di frutta o verdura fresca, utilizzare principalmente ingredienti ad alto contenuto di succo. Ciò può impedire la produzione di molta polpa e poco succo. Utilizzare cubetti di ghiaccio piccoli. Aggiungere del liquido al ghiaccio per facilitare la lavorazione.

1. Posizionare il motore di base **1** su una superficie uniforme e stabile.
2. Assicurarsi che il dispositivo non sia collegato a nessuna presa.
3. Versare nel bicchiere (**5**, **4** o **11**) gli ingredienti da lavorare (vedo il capitolo "Utilizzo degli accessori").
4. Avvitare al bicchiere l'unità lame **7** in senso orario.

5. Ruotare il bicchiere.
6. Posizionare il bicchiere sul motore di base.  
Le tre linguette **6** del bicchiere devono combaciare con le tre intaccature **2** del motore di base.
7. Collegare il cavo di rete **3** a una presa.

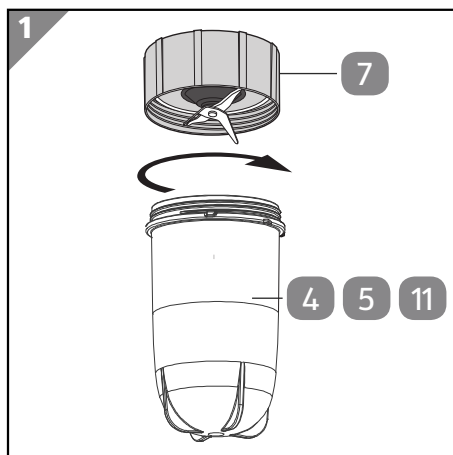

8. Spingere il bicchiere verso il basso e ruotarlo in senso antiorario per iniziare a frullare.
9. Ruotare il bicchiere in senso orario e rilasciarlo per finire di frullare.
10. Aspettare l'arresto completo delle lame.
11. Distaccare il cavo di rete dalla presa.
12. Rimuovere il bicchiere dal motore di base e capovolgerlo.
13. Svitare l'unità lame.
14. Versare il contenuto del bicchiere in un altro contenitore oppure avvitare un anello di tenuta **10** o il tappo con beccuccio **8** sul bicchiere per poter bere direttamente su questo. Oppure avvitare un coperchio di conservazione **9** sul bicchiere per conservare l'alimento.

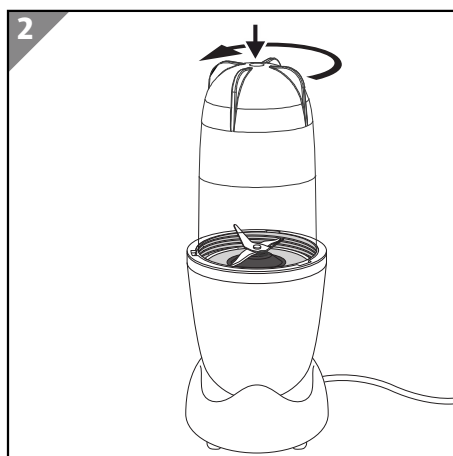

## Pulizia

**⚠ AVVERTIMENTO!**

### Pericolo di scossa elettrica!

L'umidità potrebbe causare cortocircuito e scosse elettriche.

- Prima di montare, smontare o pulire il prodotto, distaccare la spina di rete dalla presa.

- Non immergere mai il dispositivo in acqua o in altri liquidi.
- Assicurarsi che acqua o altri liquidi non possano penetrare all'interno nel dispositivo.
- Dopo la pulizia e prima di riutilizzarlo, asciugare accuratamente il dispositivo.

## **AVVISO!**

### **Pericolo di danneggiamento!**

L'utilizzo inappropriato del dispositivo potrebbe causare il suo danneggiamento.

- Non utilizzare detergenti aggressivi né spazzole con setole metalliche o di nylon né pulire con oggetti taglienti o metallici, come ad esempio coltelli, spatole dure e simili, per non danneggiare le superfici.
- Non lavare mai il dispositivo nella lavastoviglie. In questo modo potrebbe danneggiarsi irreparabilmente.
- Dopo il funzionamento lasciare raffreddare completamente il dispositivo.

### **Pulizia del dispositivo**

Pulire le superfici con un panno asciutto.

### **Pulizia degli accessori**

1. Smontare il dispositivo nei singoli accessori.
2. Pulire gli accessori con un panno, acqua calda e un detergente neutro. Durante il lavaggio, non toccare direttamente i bordi affilati delle lame.
3. Risciacquare accuratamente gli accessori dopo la pulizia.
4. Asciugare infine gli accessori con un panno pulito e asciutto.

Pulire tutte le parti immediatamente dopo ogni utilizzo.

Gli accessori possono essere lavati nella lavastoviglie. Posizionare le parti nel cestello superiore della lavastoviglie.

## **Verifica**

Verifiche prima di ogni utilizzo:

- presenza di eventuali danni al dispositivo,
- presenza di eventuali danni agli elementi di comando.

Non utilizzare mai un dispositivo o gli accessori danneggiati. Incaricare il fabbricante, il suo servizio clienti o una persona con equivalente qualifica professionale di verificare e riparare il dispositivo.

## Stoccaggio

### AVVISO!

#### Pericolo di danneggiamento!

La conservazione errata del prodotto potrebbe causare il suo danneggiamento.

- Lasciare raffreddare completamente il dispositivo.
  - Riporre il dispositivo in modo che non possa mai cadere in acqua.
  - Conservare il dispositivo in un locale pulito, asciutto, non esposto al gelo e inaccessibile ai bambini.
1. Pulire accuratamente il dispositivo (vedere capitolo "Pulizia").
  2. Riavvolgere il cavo di rete senza che si formino nodi o pieghe.
  3. Conservare i componenti e gli accessori sempre insieme al dispositivo.
  4. Se possibile, imballare il dispositivo nella sua confezione originale.

## Risoluzione dei problemi

| Problema   | Possibile causa   | Soluzione del problema   |
|--|---|--|
| Il dispositivo non funziona.                               | La spina non è collegata ad alcuna presa.                                   | Collegare correttamente la spina a una presa.                        |
| Durante il funzionamento, dal mixer fuoriesce del liquido. | Il bicchiere ( 4 , 5 , 11 ) non è avvitato correttamente all'unità lame 7 . | Assicurarsi che il bicchiere sia saldamente avvitato all'unità lame. |

Se l'anomalia dovesse persistere, contattare il servizio clienti indicato nell'ultima pagina.

## Dati tecnici

|                       |  |
|-----------------------|--|
| Modello:              | HSB23-434  |
| Codice articolo:      | 835223   |
| Tensione:             | 220-240 V ~, 50-60 Hz  |
| Potenza:              | 300 W  |
| Lunghezza del cavo:   | ca. 120 cm   |
| Classe di protezione: | II  |

## Dichiarazione di conformità



È possibile richiedere la dichiarazione di conformità CE all'indirizzo riportato nella scheda di garanzia.

## Smaltimento

### Smaltimento dell'imballaggio



Smaltire l'imballaggio differenziandolo. Conferire il cartone e la scatola alla raccolta di carta straccia, avviare la pellicola al recupero dei materiali riciclabili.

### Smaltimento del dispositivo usato

Applicabile nell'Unione Europea e in altri paesi europei con sistemi di raccolta differenziata.



#### **È vietato smaltire i dispositivi usati con i rifiuti domestici!**

Quando il dispositivo non viene più utilizzato, il consumatore è tenuto **per legge a smaltire il dispositivo usato separatamente dai rifiuti domestici**, ad es. portandolo nella piattaforma ecologica del proprio comune/quartiere. In questo modo viene garantito che i dispositivi

usati vengano smaltiti correttamente e che ciò non abbia alcun impatto negativo sull'ambiente. Per questo motivo, gli elettrodomestici sono contrassegnati con il simbolo riportato sopra.





CH

**Vertrieben durch: | Commercialisé par: |  
Commercializzato da:**

TEMPO INTERNATIONAL GMBH  
FRIESENWEG 7  
22763 HAMBURG  
GERMANY

**SERVICECENTER • SERVICE APRÈS-VENTE  
ASSISTENZA POST-VENDITA** 835223

Bitte wenden Sie sich an Ihre **ALDI SUISSE Filiale**.  
Veuillez vous adresser à votre **filiale ALDI SUISSE**.  
La preghiamo di rivolgersi alla sua **filiale ALDI SUISSE**.

MODELL / MODÈLE / MODELLO:  
HSB23-434 07/2024

**3**

**JAHRE GARANTIE  
ANS GARANTIE  
ANNI DI GARANZIA**