

TESLA

TUMBLE DRYER

WT8H91M

User Manual

ENG

SLO

SRB



Product images are for illustrative purposes only and may differ from the actual product.

SAFETY INSTRUCTIONS

WARNING!

To prevent any damages to your and others' life or property, you have to follow the safety notes.

- This product belongs to Category of electrical appliances, and only for drying textiles which have been washed with water in the household. Please pay attention to the safety of power use during the operation!
- The power source with reliable earthing must be used. Its earth wire must be buried under the ground and shall not be connected with the public utilities such as city water pipe or gas pipe etc. The earth wire and null wire shall be distinguished and shall not be connected together.
- The power wire shall be met IEC and must be able to withstand the current above 16A. To ensure your and your family's safety, please make improvement immediately if any power use at your home does not meet the above-mentioned requirements.
- Do not put more load than recommended. Obey the maximum load volume. See the related chapter in the user manual.
- That the tumble dryer is not to be used if industrial chemicals have been used for cleaning.
- Do not dry unwashed items in the tumble dryer.
- Items that have been soiled with substances such as cooking oil, acetone, alcohol, petrol, kerosene, spot removers, turpentine, waxes and wax removers should be washed in hot water with an extra amount of detergent before being dried in the tumble dryer.
- Fabric softeners, or similar products, should be used as specified by the fabric softener instructions.
- Items such as foam rubber (latex foam), shower caps, waterproof textiles, rubber backed articles and clothes or pillows fitted with foam rubber pads should not be dried in the tumble dryer.
- The final part of a tumble dryer cycle occurs without heat (cool down cycle) to ensure that the items are left at a temperature that ensures that the items will not be damaged.
- The lint trap has to be cleaned frequently.
- The lint must not to be allowed to accumulate around the tumble dryer.
- Adequate ventilation has to be provided to avoid the back flow of gases into the room from appliance burning other fuels, including open fires.
- The exhaust air must not be discharged into a flue which is used for exhausting fumes from appliance burning gas or other fuels.
- The appliance must not be install behind a lockable door, a sliding door or a door with a hinge on the opposite side to that of the tumble dryer. In such a way that a full opening of the tumble dryer door is restricted.
- Oil-affected items can ignite spontaneously, especially when exposed to heat sources such as in a tumble dryer.
- The items become warm, causing an oxidation reaction in the oil. Oxidation creates heat. If the heat cannot escape, the items can become hot enough to catch fire. Piling, stacking or storing oil-affected items can prevent heat from escaping and so create a fire hazard.
- If it is unavoidable that fabrics that contain vegetable or cooking oil or have been contaminated by hair care products be placed in a tumble dryer they should first be washed in hot water with extra detergent- this will reduce, but not eliminate, the hazard.
- The appliance should not be overturned during normal use or maintenance.
- Remove all objects from pockets such as lighters and matches.
- This appliance can be used by children aged from 8 years and above and persons with reduced physical, sensory or mental capabilities or lack of experience and knowledge if they have been given supervision or instruction concerning use of the appliance in a safe way and understand the hazards involved. Children shall not play with the appliance. Cleaning and user maintenance shall not be made by children without supervision. (This warning is only for EUROPEAN market)
- The appliance is not intended for use by persons (including children) with reduced physical, sensory or mental capabilities, or lack of experience and knowledge, unless they have been given supervision or instruction concerning use of the appliance by a person responsible for their safety.
- Children should be supervised to ensure that they do not play with the appliance.(This warning is not for EUROPEAN market)
- If the power cable is damaged, it must be replaced by the manufacturer, its service agent or similarly qualified persons in order to avoid a hazard.
- This appliance is for indoor use only.

- The openings must not be obstructed by a carpet.
- Children of less than 3 years should be kept away unless continuously supervised.
- If the appliance appear high temperature abnormally, please draw the mail plug immediately.
- **Warning:** The appliance must not be supplied through an external switching device, such as a timer, or connected to a circuit that is regularly switched on and off by a utility.
- Remove all packages before using the appliance. Otherwise, serious damage may result.

**WARNING!**

Never stop a tumble dryer before the end of the drying cycle otherwise too much heat will diffuse and may cause harm.

Disposal of packaging material

The packaging is designed to protect the appliance from damage during transportation. The packaging materials are environmentally friendly and should be recycled. Recycling the packaging can reduce the use of raw materials in the manufacturing process and the amount of waste in landfill sites.

Electric shock hazard

- Do not pull the power cord forcefully. Please disconnect the mains plug instead..
- Please do not plug/draw the mains plug with wet hands.
- Do not damage the power cord and the power plug.

Injury danger

- Do not disassemble or install the dryer without any instruction or supervision.
- Do not stack this dryer on washing machine without stacking kits.(if you want to stack this dryer on washing machine, please purchase the independent parts and it must be installed by the manufacturer, its service agent or similarly qualified persons to avoid any hazards.)
- Do not lean on the opened door of the dryer.
- Do not put any pyrotoxin on the dryer, such as the candle, electric cooker.

Damage danger

- Do not dry over the rated capacity.
- Do not operate the dryer without the filter door and filter base.
- Do not dry the clothes before being spun.
- Do not expose the dryer directly under the sun, indoor use only.
- Do not install the dryer in humid and drenching environment.
- While cleaning and maintenance, please do remember to pull out the power plug and do not directly wash the dryer with water.

Explosion danger

- Please do not dry the clothes with any flammable substances such as coal oil or alcohol. Otherwise, there may be explosion.
- The appliance contains an environmentally friendly but flammable R290 refrigerant. Keep away from open flame and other sources of ignition.
- The tumble dryer is not to be used if industrial chemicals have been used for cleaning.
- Do not dry unwashed items in the tumble dryer.
- Items that have been soiled with substances such as cooking oil, acetone, alcohol, petrol, kerosene, spot removers, turpentine, waxes and wax removers should be washed in hot water with an extra amount of detergent before being dried in the tumble dryer.

INSTALLATION

Product Description

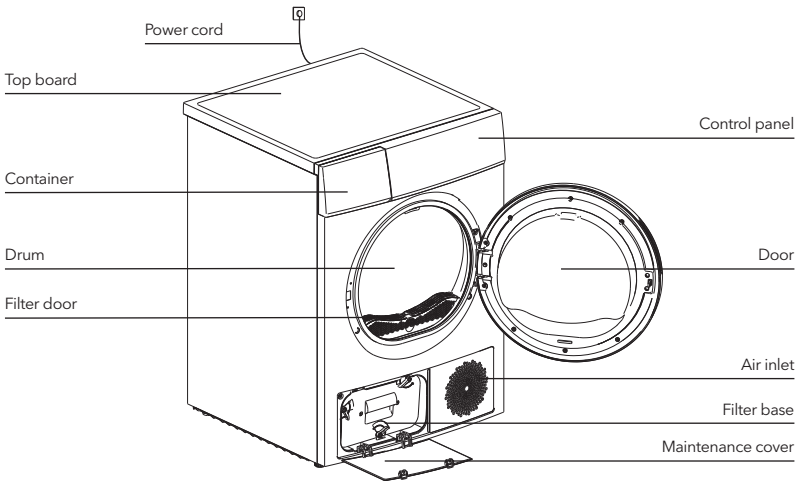

NOTE

Please see the products you purchased for reference.

Accessories

The following parts are optional for specific models.

If your dryer has following parts, please wear gloves and install them as per the instruction below.

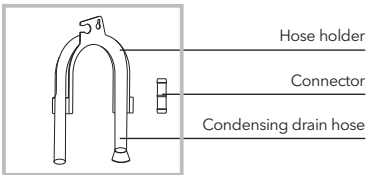

Installation

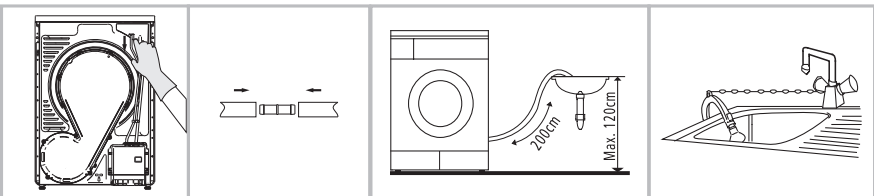

Remove the drain hose from the housing drawer.

Insert the drain hose and the external drainage hose into the connector.

Put the hose holder on the washing basin or any other sink.

Transport

Move cautiously. Do not grasp any salient parts of machine. The machine door can not be used as the handle for delivery. If the dryer can't be transported erectly, the dryer could be slant to right less than 30°.

Risk of injury and damage!

Improper handling of the appliance may result in injury.

- The appliance is very heavy. Never transport or carry the appliance alone; always with the assistance of another person.
- Remove all obstacles on the transport route and from the installation location, e.g. open doors and clear away objects lying on the floor.
- Do not use the open door as a handhold.
- Remove all package material before using the appliance.
- Before setting up the tumble dryer, check it for any externally visible damage. Do not install or use a damaged tumble dryer.
- Do not install the tumble dryer in a room where there is a risk of frost occurring. At temperatures around freezing point the tumble dryer may not be able to operate properly. There is a risk of damage if the condensed water is allowed to freeze in the pump and hoses.

Installation Position

WARNING!

- Children can become entangled in the packaging film or swallow small parts and suffocate. Do not allow children to play with the packaging.
- The appliance must not be installed behind a lockable door, a sliding door or a door with a hinge on the opposite side to that of the tumble dryer, in such a way that a full opening of the tumble dryer door is restricted.
- Do not restrict the floor clearance through deep pile carpets, strips of wood or similar. This might cause heat built-up which would interfere with the operation of the appliance.
 1. It is recommended that, for your convenience, the machine is positioned close to your washing machine.
 2. Do not stack this dryer on washing machine without stacking kits. (If you want to stack this dryer on a washing machine, please purchase the independent parts. Installation shall be done by the manufacturer, its service agent or similarly qualified persons to avoid any hazards.)
 3. The tumble dryer must be installed in a clean place, where dirt does not accumulate. Air must be able to circulate freely around the appliance. Do not obstruct the front air inlet or the air intake grilles at the back of the machine.
 4. To keep vibration and noise within minimum level when the dryer is in use, it must be placed on a firm and level surface.
 5. The feet must never be removed.

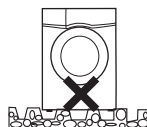
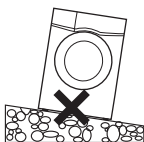

Level Adjusting

Once in its permanent operating position, check that the dryer is absolutely level with the aid of a spirit level. If it is not, adjust the feet with a tool.

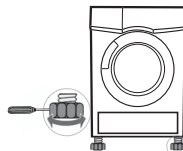

Power Supply Connection

1. Make sure that the voltage of the power supply is the same as the electric specification of the dryer.
2. Do not connect the dryer with the power connection board, the universal plug or socket, do not use multi-plug adapters and extension cables.

OPERATIONS

Quick start

NOTE Before using, please make sure it's installed properly.

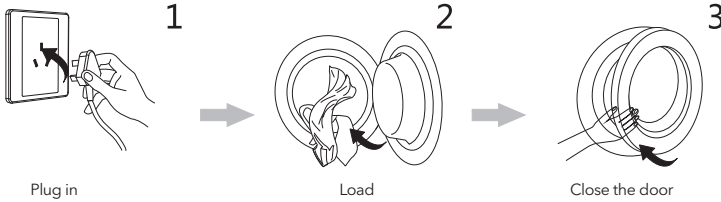

Drying

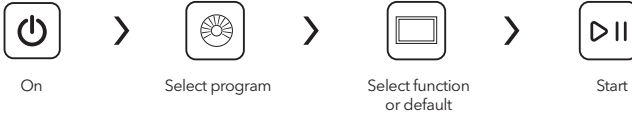

After Drying

Buzzer beep or "End" on display.

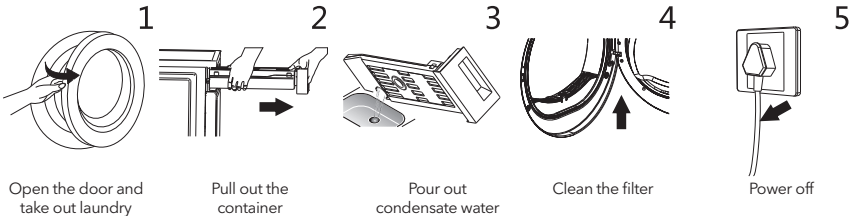

NOTE If use the socket with a switch, please press the switch to turn off the power directly.

Before Each Drying

NOTE

- Leave it to stand for 2 hours after transporting. Before first use, please use the soft fabric to clean the inside drum.
 1. Put some clean rags into the drum.
 2. Plug the power, press **【On/Off】**
 3. Select the **【Refresh】** Programme, press **【Start/Pause】** button.
 4. After finishing this programme, please follow the "cleaning and care" to clean the filter door.
- During drying, the compressor and the water will generate some noise which is entirely normal.
 1. Before drying, thoroughly spin the laundry in washing machine. High spin speed can reduce the drying time and save energy consumption.
 2. For uniform drying result, sort the laundry according to fabric type and drying programme.
 3. Before drying, please close zips, hooks and eyelets, button up, tie fabric belts, etc.

4. Do not over dry the clothes, because over dried clothes can easily get creases.
5. Do not dry the articles containing rubber or similar elastic materials.
6. The door can be opened only after the programme of the drying machine finishes to prevent human skin from being scalded by hot steam or over heated drying machine.
7. Clean the lint filter and empty container after each use to avoid extension of drying time and energy consumption.
8. Do not dry these clothes after dry-clean process.
9. Please choose the related programme when dealing with wool material clothes, to make the cloth more fresh and fluffy.
10. Keep the area around the tumble dryer clean. Coal dust or flour may cause an explosion.
11. The door shall be opened only after the programme of the tumble dryer is finished to avoid being scalded by hot steam or over heated drying machine.
12. Do not dry clothes after dry-clean process.

The reference weight of dry clothes (each)

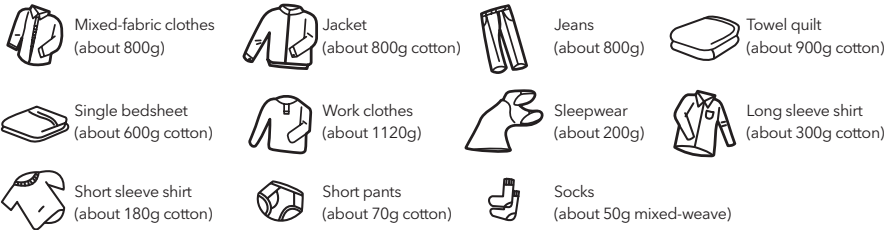

NOTE

- Never overload.
- Not for textile with dropping water. The dryer could be damaged, even fire.

Please pay attention to use the drying machine if the materials of your clothes can not be dried by it or contain the symbols as follows:

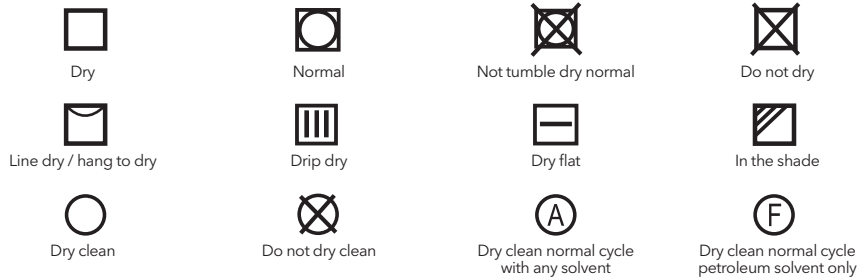

Control Panel

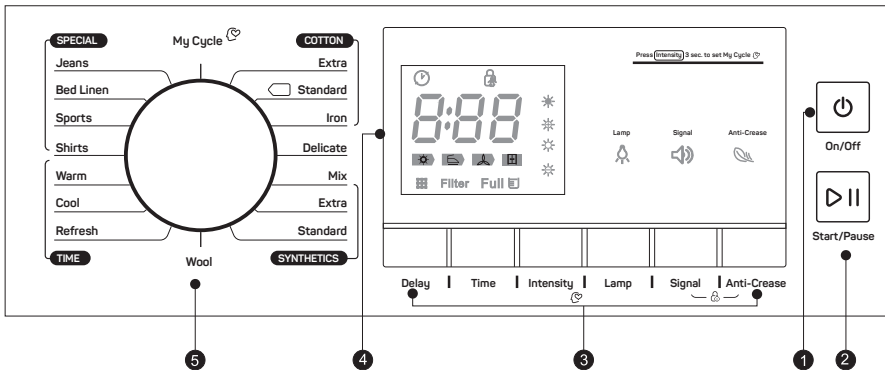

- 1. On/Off**
Product is switched on or off.
- 2. Start/Pause**
Press the button to start or pause the drying cycle.
- 3. Option**
These buttons are used for setting additional functions.
- 4. Display**
This display shows the setting, estimated remaining time and status messages of your dryer.
- 5. Programmes**
Different Dryer cycle can be selected according to the user's needs to ensure the clothes drying results are more effective.

Option

Delay

This function is used for delaying clothes drying time within 24 hours. The delay time means the programme will start after x hours. When the delay programme starts, the time starts to countdown on the display and the delay icon blinks.

Steps in details:

1. Load your laundry and make sure the machine door is closed.
2. Press the **【On/Off】** button, then to turn the programme selector knob and select a desired programme.
3. You can select the **【Anti-Crease】** or **【Signal】** functions according to your need
4. Press the **【Delay】** button.
5. Continue to press the **【Delay】** to select the delay time.
6. After the **【Start/Pause】** button is pressed, the Dryer is at the running condition. The drying procedure will be automatically performed when the delay time is over.
7. If you press the **【Start/Pause】** button again, the delay function will be paused.
8. If you want to cancel the "Delay" function, please press the **【On/Off】** button.

Time

When the **【Warm】** or **【Cool】** or **【Refresh】** programme is selected, the **【Time】** button can be used to adjust the drying time in 10 min. steps.

Intensity

Use for adjusting the dryness level of the laundry.

The level has four grades.

The drying time increases 5 minutes in every grade.

1. The intensity function can be activated only before the programme starts.
2. Press the **【Intensity】** button repeatedly to select the drying time.
3. Except the **【Cotton Iron】** **【Delicate】** **【Wool】** **【Warm】** **【Cool】** **【Refresh】**, all the other programmes can be set with the **【Intensity】** function.

Lamp**Lamp**

The lamp inside the drum will be on for lighting about 3 minutes when the button is pressed or 1 minute when the door is open.

Signal**Signal**

Set the buzzer on or off. In general condition, the buzzer is on. Please touch it if needed.

When the buzzer is on:

1. The dryer will make the leading sound if press the extra function buttons.
2. If the programme knob is rotated when the dryer is running, the dryer will remind the operator that it is an invalid programme selection.
3. When the drying programme is done, the buzzer will beep to remind the user.

Anti-Crease**Anti-Crease**

At the end of the drying cycle, the anti-crease phase time is 30 minutes (default) or 120 minutes (selected).

This function prevents the laundry from creases. The laundry can be removed during the anti-crease phase. Except **【Cool】**, **【Wool】** and **【Refresh】**, all the other programmes have this function.

My Cycle**My Cycle**









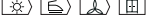

Used to define and save your favorite programmes that are used frequently.

1. Use the programme knob to select the required programme and other drying functions.
2. Press and hold the button with **【Intensity】** for 3 seconds until the beep and the required programme has been saved.
3. Turn the programme selector to the **【My Cycle】** position, then you can start your favorite programmes.
If you want to change the **【My Cycle】** settings, repeat the steps (1) and (2).

Child Lock**Child Lock**

1. This machine incorporates a special child safety lock, which can prevent children from carelessly pressing buttons or making the faulty operation.
2. When the dryer is at the operation status, press the **【Anti-Crease】** and **【Signal】** buttons at the same time for over 3 seconds to start child lock function. When child lock function is set, the display will show Child lock icon and no key can have an effect on the dryer except **【On/Off】** button. To activate the child lock function, the **【Anti-Crease】** and **【Signal】** buttons shall be pressed at the same time for over 3 seconds.

Display

	Delay
	Child lock
	Remaining Time indicator/Error message
	Cycle phase status
 Filter	Clean filters (warning)
 Full	Empty water container (warning)
	Intensity (four grades)
	Lamp
	Signal
	Anti-Crease
	My Cycle

Programmes

Program selector

1. Press the **【On/Off】** button, When the LED display screen brightens up, rotate the programme knob to select the desired programme.
2. Select the **【Delay】**, **【Time】**, **【Intensity】**, **【Anti-Crease】** or **【Signal】** functions for additional options.
3. Press the **【Start/Pause】** button.

Program start

The drum will keep rotating after the programme starts. The status light in the display area will flash in sequence, and the displayed remaining time will change automatically.

Program end

1. The drum will stop running after the programme ends. The display will show **0:00**, also the status light of "End" and related light will illuminate. The dryer will start **【Anti-Crease】** function if user doesn't remove the load in time. Please press **【On/Off】** key to cut off power and pull the plug out.
2. Deal with the problems according to "Trouble Shooting", if there is an unexpected stop during the drying procedure and the dryer shows information.

Drying Programs Table

Program		Weight (max)	Application/Properties	Delay	Time
		8.0 kg			
Cotton	For cottons and coloureds made of cotton or linen.			Y	N
	Extra	8.0 kg	To dry cotton pieces of clothing. Drying level: extra dry.		
	Standard		To dry cotton pieces of clothing. Drying level: cupboard dry.		
Iron	To dry cotton pieces of clothing. Drying level: applicable to iron.				
Delicate/ Underwear	Delicate/ Underwear	1.0kg	To dry delicate laundry that is suitable for drying or laundry which is advised to be hand-washed at a lower temperature.	Y	N
Mix	Mix	3.5kg	If you can not determine what the clothing's material is, please choose Mix.	Y	N
Synthetics	For non-iron washing made of synthetic and blended fabrics, cotton.			Y	N
	Extra	3.5 kg	To dry thick or multi-layered synthetic fabrics. Drying level: extra dry.		
Standard	To dry thin synthetic fabrics which are not ironed, such as easy care shirts, table linen, baby clothes, socks.				
Wool	Wool	1.0kg	For a fluffy and fresh wool clothing (Can not be used for drying).	Y	N
Special	Jeans/ Anti-bacteria	4.0kg	To dry jeans or leisure clothes that are spun at high speeds in the washing machine.	Y	N
	Bed linen	4.0kg	To dry sheets or other large sized textiles.		
	Sports	3.0 kg	To dry sportswear, thin fabrics, polyester, which are not ironed.		
	Shirts	1.0 kg	For easy care clothes such shirts and blouses with anti-crease mechanism for minimum ironing effort. Place clothes loosely in the dryer. Once dried. Hang it on a clothes hange.		
My Cycle	My Cycle	–	Define and save your favorite programme.	Y	–
Time	Warm	–	To warm clothes from minimum 10 min. to maximum 120 min. (in 10 min. steps).	Y	Y
	Cool	–	To air clothes without heating from minimum 10 min. to maximum 30 min. (in 10 min. steps).		
	Refresh	1.0kg	To refresh the clothes that have been kept at closed environments for a long time from minimum 20 min. to maximum 150 min.(in 10 min. steps).		

Note for Test Institutes:

1. Test programme in accordance with Regulation 392/2012/EU for energy labelling, measured in accordance with EN 61121 and suitable for drying normal cotton load at rated load capacity.
2. This programme is suitable for drying normal wet cotton laundry and it is the most efficient programme in terms of energy consumption for cotton.

MAINTENANCE

Cleaning and Care

Empty the water container

1. Hold and pull out the water container with two hands.
2. Tilt the water container, pour out the condensate water into basin.
3. Install the water container.

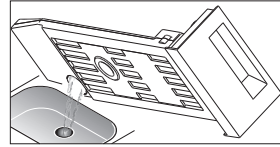
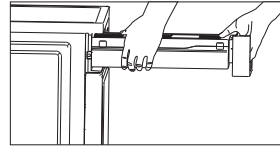

⚠ WARNING!

- Empty the water container after each use. Otherwise, the programme will be paused and the **⏸** icon will light. After the container is emptied, the dryer can be restarted by pressing **【Start/Pause】** button.
- Do not drink the condensate water.
- Do not use the dryer without the water container.

Clean the filters

This dryer has a primary door fluff filter and a filter in front of the heat exchanger for added protection. Make sure you clean the filters after each cycle.

Clean the filter door

1. Open the door.
2. Take out the filter door.
3. Open the filter and remove the fluff on the filter, clean it in water.
4. Dry the filter door thoroughly before installing it back.

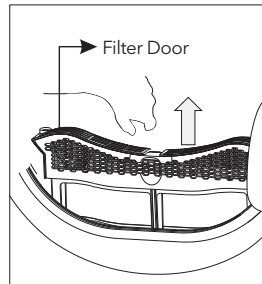

≡ NOTE

Take notice of the direction before insert the filter door.

Clean the filter base

1. Open the cover.
2. Unlock three locking levers and take out the filter handle.
3. Remove the filter base and clean it. If there is too much fluff on the filter, clean it in running water. Dry the filter thoroughly before installing it back.
4. Clean the rubber sealings both at the filter and handle.
5. Re-insert the filter.
6. Lock three locking levers and make sure that the levers are in right lock position.
7. Close the cover until there is a click sound.

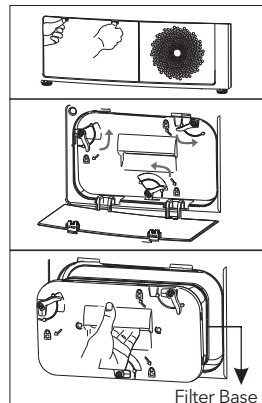

Filter Base

NOTE

- The fluff accumulated on the filter will block the air circulation, which will increase drying time and energy consumption.
- Disconnect the power cord before cleaning!
- Do not operate the dryer without the filter!
- Clean the filter after each cycle to prevent fluff accumulation inside the dryer.

Clean heat exchanger



WARNING!

Do not touch the heat exchanger with your hand, which may result in cause an injury.

- As necessary, approx. once every 2 months, remove the fluff from the heat exchanger using a vacuum cleaner with a dusting brush attached. Clean the heat exchanger without applying any pressure. Otherwise the heat exchanger could be damaged.

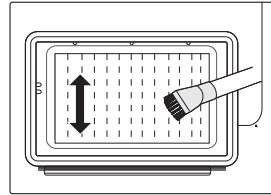

Clean Tumble dryer



WARNING!

- Disconnect the power cord before cleaning!
 - Clean the dryer with a wet cloth which is only damped by clean water. Otherwise, the chemical cleaners may damage the plastic surfaces and other parts.
 - Please wear gloves when cleaning.
- Prepare a wet cloth damped by clean water.

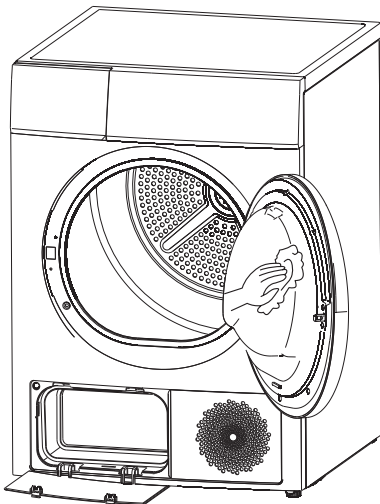

- Clean the door, especially the inside window.
- Clean the sealing around the front support.
- Clean the humidity sensor in side of the drum.
- Take out all the filters, clean the sealing and air tunnel.

Before starting the dryer, dry all parts with a soft cloth.

TROUBLESHOOTING

Many malfunctions and faults that might occur in daily operation can be easily remedied. Time and money will be saved because a service call won't be needed. The following guide may help you to find the reason for a malfunction and correct it.

Display	Reason	Solutions
"E32"	Humidity sensor error	Please contact your local service center if the problem occurs.
"E33"	Temperature sensor error	
"E82"	PCB communication error	
"Full & 	Water pump failure or water level sensor failure	Empty container
	Container is full	





WARNING!

- Only authorised technicians can carry out repairs.
- If the LED displays other prompt and the dryer can not work, please call service.



NOTE

Before you call the service, please check if you have dealt with the problems yourself consulting the user instructions.

Problem	Solution
Display is not on	<ul style="list-style-type: none"> • Check if the power supply works. • Check if the mains plug is inserted. • Check the selected programme . • Press the 【On/Off】 button.
"Full & 	<ul style="list-style-type: none"> • Check the water container. If it's full, please pour out the condensate water and restart the dryer. • If the container is not full, please restart the dryer directly. • If the "Full & 
"  is lighting	<ul style="list-style-type: none"> • Clear lint filter.
Dryer does not start	<ul style="list-style-type: none"> • Connect the tumble dryer to the mains. • Turn on the tumble dryer. • Check the the door is closed. • Check the programme is set. • Press the 【Start/Pause】 button.
Degree of dryness was not reached or drying time too long	<ul style="list-style-type: none"> • Clean lint filter and heat exchanger. • Empty the water container. • Check the drain hose. • Check installation place is appropriate. • Keep the air inlet clean. • Use higher drying intensity level programme or time programme.
There are humming noises	<ul style="list-style-type: none"> • The compressor is operating. These noises are quite normal and do not indicate a fault.
The dryer switches off at the end of the programme	<ul style="list-style-type: none"> • The dryer switches off automatically for energy saving. This is not an error but a normal function.

⚠ WARNING!

If you cannot deal with the problems by yourself and need help:

- Press the **【On/Off】** button.
- Pull out the mains plug and call the service.

Technical Specifications

Dimension (LxWxH)	650x595x845(mm)
Ambient temperature	+ 5°C ~ +35°C
Rated input power	800W
Rated voltage	220-240V~
Rated frequency	50Hz
Refrigerant	R290
Weight of product	49kg
Rated capacity	8.0kg
GWP	3
CO ₂ - eq	0,00T
Quantity of refrigerant	150g

☰ NOTE

- The rated capacity is the maximum capacity, make sure that the dry clothes which are loaded to the appliance do not exceed the rated capacity each time.
- Do not install the tumble dryer in a room when there is a risk of frost occurring. At temperatures around freezing point the tumble dryer may not be able to operate properly.
- There is a risk of damage if the condensate water is allowed to freeze in the pump, hoses and / or condensate water container

Product Fiches

Rated Capacity		8.0 kg
Dryer Type		Condenser
Energy efficiency class		A++
Weighted annual energy consumption (AE _c)	①	234,3 kWh/year
Automatic or non-automatic		Automatic
Energy consumption of the standard cotton program at full load		1.94kWh
Energy consumption of the standard cotton program at partial load		1.10kWh
Power consumption of the off-mode (P _o)		0.4 W
Power consumption of the left-on mode (P _I)		0.8 W
Duration of the left-on mode		10 min
Weighted program time of the standard cotton program at full and partial load		135 min
Program time of the standard cotton program at full load		175 min
Program time of the standard cotton program at partial load		105 min
Condensation efficiency class A (most efficient) to G (least efficient)		B
Average condensation efficiency of the standard cotton program at full load		81%
Average condensation efficiency of the standard cotton program at partial load		81%
Weighted condensation efficiency for the standard cotton program at full and load		81%
Sound power level for the standard cotton program at full load		69dB

Remarks

- ① Energy consumption per year, based on 160 drying cycles of the standard cotton programme at full and partial load, and the consumption of the low-power modes. Actual energy consumption per cycle will depend on how the appliance is used. The 'standard cotton programme' used at full and partial load is the standard drying programme to which the information in the label and the fiche relates, that this programme is suitable for drying normal wet cotton laundry and that it is the most efficient programme in terms of energy consumption for cotton.

Correct Disposal of this product:



This marking indicates that this product should not be disposed with other household wastes throughout the EU. To prevent possible harm to the environment or human health from uncontrolled waste disposal, recycle it responsibly to promote the sustainable reuse of material resources. To return your used device, please use the return and collection systems or contact the retailer where the product was purchased. They can take this product for environmental safe recycling.



Comtrade Distribution d.o.o. Beograd
Address: Bulevar Zorana Đinđića 125i
11000 Belgrade, Serbia
Phone: +381 11 201 55 55
E mail: distribution.rs@comtrade.com

www.comtradedistribution.com

EU DECLARATION OF CONFORMITY

We, Comtrade Distribution d.o.o. Beograd, Bulevar Zorana Đinđića 125i, 11 000 Belgrade, Serbia, hereby declare that the following below listed Tumble Dryer products to which this declaration relates

Name of manufacturer Tesla/Comtrade Distribution d.o.o. Beograd

Contact information of the manufacturer Bulevar Zorana Đinđića 125i
11000 Belgrade, Serbia

Description of the appliance:

Tesla Code	Type
WT8C61M	Tumble Dryer
WT8C91M	Tumble Dryer
WT8H91M	Tumble Dryer

are in conformity with the following standards:

Applicable Harmonized Standards	Title
EN55014-1:2017 EN55014-2:2015 EN61000-3-2:2019 EN61000-3-3:2013+A1:2019	Electromagnetic Compatibility (EMC) 2014/30/EU
EN62233:2008 IEC60335-2-11:2008+ A11:2012+A2:2015 EN600335-1:2012+A11:2014+A13:2017 IEC60335-1:2010+ A1:2013+A2:2016 EN60335-2-7:2010+A1:2013+A11:2013+A2:2019	Low Voltage Directive (LVD) 2014/35/EU

PIB: 100000104 Matični broj: 17172140 Šifra delatnosti: 2620
TEKUĆI RAČUNI: UniCredit Bank RSD 170-300346515-65; Vojvođanska banka a.d. Novi Sad RSD 325-9500600009876-07
OTP Banka Srbija a.d. Beograd RSD 275-0000220006014-70; Komercijalna banka RSD 205-147443-79

Applicable Harmonized Standards	Title
EN62321-1:2013	Restriction of Hazardous Substances (RoHS) 2011/65/EN 2015/863/EU
EN62321-2:2014	
EN462321-3-1:2014	
EN62321-4:2014	
EN62321-5:2014	
EN62321-6:2015	
EN61121:2013	Eco-design of Energy related Products (ErP)

This declaration of conformity is issued under the sole responsibility of the manufacturer.

COMTRADE DISTRIBUTION D.O.O. BEOGRAD

Date: 23.09.2022.

Printed Name: Nebojša Lozo

Title: General Manager



SIGNATURE & STAMP

NAVODILA GLEDE VARNOSTI

OPOZORILO!

Da preprečite morebitne telesne poškodbe pri vas ali pri drugih ali pa poškodbe premoženja, morate upoštevati varnostne napotke.

- Ta izdelek je električni gospodinjnski aparat kategorije I in je namenjen le sušenju tkanin, ki so bile prej v gospodinjstvu oprane z vodo. Med delovanjem bodite pozorni na varnost v zvezi z električno energijo.
- Uporabiti je treba vir napajanja z zanesljivo ozemljitvijo. Njegova ozemljitvena žica mora biti zakopana pod zemljo in ne sme biti priključena na javna omrežja, na primer na cev mestnega vodovoda ali plinsko cev ipd. Ozemljitvena in nevtralna žica (žica nič) se morata razlikovati in ju ne smete povezati skupaj.
- Napajalna žica mora ustrezati standardu Mednarodne komisije za elektrotehniko IEC in mora prenesti tok, večji od 16 A. Če katero koli napajanje v vašem domu ne izpolnjuje zgoraj navedenih zahtev, ga takoj popravite, da poskrbite za svojo varnost in varnost vaše družine.
- Ne nalagajte večje količine perila od priporočene. Upoštevajte največjo količino polnjenja. Glejte s tem povezano poglavje v navodilih za uporabo.
- Če ste tkanine prej čistili z industrijskimi kemikalijami, sušilnega stroja ne uporabljajte.
- V sušilnem stroju ne sušite neopranih kosov.
- Kose, ki so onesnaženi s snovmi, kot so olje za kuhanje, aceton, alkohol, bencin, kerozin, odstranjevalci madežev, terpentini, voski in odstranjevalci voska, je treba pred sušenjem v sušilnem stroju oprati v vroči vodi z večjo količino detergenta.
- Mehčalce ali podobne izdelke je treba uporabljati po navodilih proizvajalcev teh izdelkov.
- Kosov, kot so penasta guma (guma iz lateksa), kopalne kape, vodoodporna oblačila, gumirani predmeti in oblačila ali blazine, ki vsebujejo elemente iz penaste gume, v sušilnem stroju ne smete sušiti.
- Zadnji del cikla sušenja v sušilnem stroju poteka brez toplote (cikel ohlajanja), tako da je temperatura oblačil na koncu takšna, ki jih ne bo poškodovala.
- Lovilec vlaken je treba redno čistiti.
- Nabiranje vlaken okrog sušilnega stroja morate preprečiti.
- Poskrbeti morate za zadostno prezračevanje, da v prostor ne bodo pritekali plini z zadnjega dela aparata, ki bi nastali zaradi gorenja drugih goriv, vključno z odprtim ognjem.
- Izpušnega zraka ne smete izpuščati v izpuh, ki se uporablja za izpušne pline aparata, ki bi nastali zaradi gorenja plinov ali drugih goriv.
- Za vrati, ki jih je mogoče zakleniti, za drsni vrati ali za vrati, katerih tečaj je na nasprotni strani sušilnega stroja, ne smete namestiti aparata na tak način, da se vrata sušilnega stroja ne bi mogla odpirati.
- Kosi, napoljeni z oljem, se lahko spontano vnamejo, še posebej pri izpostavljenosti virom toplote, kakršen je tisti v sušilnem stroju.
- Kosi se segrejejo, kar v olju povzroči oksidacijsko reakcijo. Pri oksidaciji se ustvarja toplota. Če je toplota ujeta, se kosi lahko dovolj segrejejo, da se vnamejo. Zaradi kopičenja, nalaganja ali shranjevanja kosov, napoljenih z oljem, je toplota lahko ujeta in pojavi se nevarnost požara.
- Če se ni mogoče izogniti temu, da bi tkanine, ki vsebujejo rastlinsko olje ali olje za kuhanje ali pa so onesnažene z izdelki za nego las, dali v sušilni stroj, jih najprej operite v vroči vodi z večjo količino detergenta - s tem se bo nevarnost zmanjšala, ne pa tudi izničila.
- Med normalno uporabo ali vzdrževanjem aparata ne smete obračati.
- Iz žepov odstranite vse predmete, kot so vžigalniki in vžigalice.
- Ta aparat lahko uporabljajo otroci, stari 8 in več let, ter osebe s telesnimi, senzoričnimi ali duševnimi okvarami ali pa osebe brez izkušenj in znanja, če so pod nadzorom ali pa so jim bila podana navodila za varno uporabo aparata in če razumejo nevarnosti, povezane z njegovo uporabo. Otroci se z aparatom ne smejo igrati. Brez nadzora otroci aparata ne smejo čistiti in ga vzdrževati. (To opozorilo je namenjeno le EVROPSKEMU trgu.)
- Ta aparat ni namenjen osebam (vključno z otroki) s telesnimi, senzoričnimi ali duševnimi okvarami ali pa osebam brez izkušenj in znanja, razen če so pod nadzorom osebe, ki je odgovorna za njihovo varnost, ali pa jim je ta oseba podala navodila za uporabo aparata.
- Da se otroci zagotovo ne bodo igrali z aparatom, jih je treba nadzorovati. (To opozorilo ni namenjeno EVROPSKEMU trgu.)
- Če je napajalni kabel poškodovan, ga mora zaradi preprečevanja nevarnosti zamenjati proizvajalec, proizvajalčev pooblaščen servis ali podobno usposobljena oseba.
- Ta aparat je namenjen le uporabi v notranjih prostorih.

- Odprtin ne sme ovirati preproga.
- Otroci, mlajši od 3 let, ne smejo v bližino, razen če so pod nenehnim nadzorom.
- Če se zdi, da je temperatura aparata nenormalna, takoj izvalcite vtič za napajanje.
- **Opozorilo:** Napajanje aparata ne sme potekati prek zunanje preklopne naprave, kot je časovnik, ali biti priključeno na tokokrog, ki ga redno vklaplja in izklaplja določen aparat.
- Pred uporabo aparata odstranite vso embalažo. V nasprotnem primeru lahko pride do resnih poškodb.



OPOZORILO!

Sušilnega stroja nikoli ne ustavljajte pred koncem sušilnega cikla, saj se lahko razprši preveč toplote in to lahko povzroči poškodbe.

Odstranjevanje embalaže

Embalaža je zasnovana tako, da ščiti aparat pred poškodbami, ki bi nastale med transportom. Materiali za embalažo so okolju prijazni in jih je treba reciklirati. Z recikliranjem embalaže je mogoče zmanjšati uporabo surovin v proizvodnem procesu in količino odpadkov na odlagališčih odpadkov.

Nevarnost električnega udara

- Napajalnega kabla ne vlecite na silo. Namesto tega odklopite vtič napajalnega kabla.
- Vtiča napajalnega kabla ne priklaplajte/vlecite z vlažnimi rokami.
- Napajalnega kabla in vtiča napajalnega kabla ne poškodujte.

Nevarnost poškodb

- Sušilnega stroja ne razstavljajte in ne nameščajte brez navodil ali nadzora.
- Tega sušilnega stroja ne nameščajte na pralni stroj brez kompleta za takšno nameščanje. (Če ga želite namestiti na pralni stroj, kupite ločene dele, da preprečite nevarnost, pa ga mora namestiti proizvajalec, proizvajalčev pooblaščen serviser ali podobno usposobljena oseba.)
- Na odprta vrata sušilnega stroja se ne naslanjajte.
- Na sušilni stroj ne postavljajte virov toplote, kot je sveča ali električni kuhalnik.

Nevarnost poškodb

- Ne sušite količine perila, ki bi bila večja od nazivne.
- Sušilni stroj naj ne deluje brez filtra na vratih in filtra na dnu.
- Ne perite oblačil, ki prej niso bila centrifugirana.
- Sušilnega stroja ne izpostavljajte neposredno soncu in ga uporabljajte samo v notranjih prostorih.
- Sušilnega stroja ne nameščajte v vlažnih in mokrih prostorih.
- Med čiščenjem in vzdrževanjem ne pozabite izvalcite vtiča napajalnega kabla in sušilnika ne čistite neposredno z vodo.

Nevarnost eksplozije

- Ne sušite oblačil, na katerih je kakršna koli vnetljiva snov, kot je premogovo olje ali alkohol. V nasprotnem primeru lahko pride do eksplozije.
- Aparat vsebuje okolju prijazno, a vnetljivo hladilno sredstvo R290. Ne hranite v bližini odprtega ognja in drugih virov vžiga.
- Če so bile za čiščenje uporabljene industrijske kemikalije, sušilnega stroja ne smete uporabljati.
- V sušilnem stroju ne sušite neopranih kosov.
- Kose, ki so onesnaženi s snovmi, kot so olje za kuhanje, aceton, alkohol, bencin, kerozin, odstranjevalci madežev, terpentini, voski in odstranjevalci voska, je treba pred sušenjem v sušilnem stroju oprati v vroči vodi z večjo količino detergenta.

NAMESTITEV

Opis izdelka

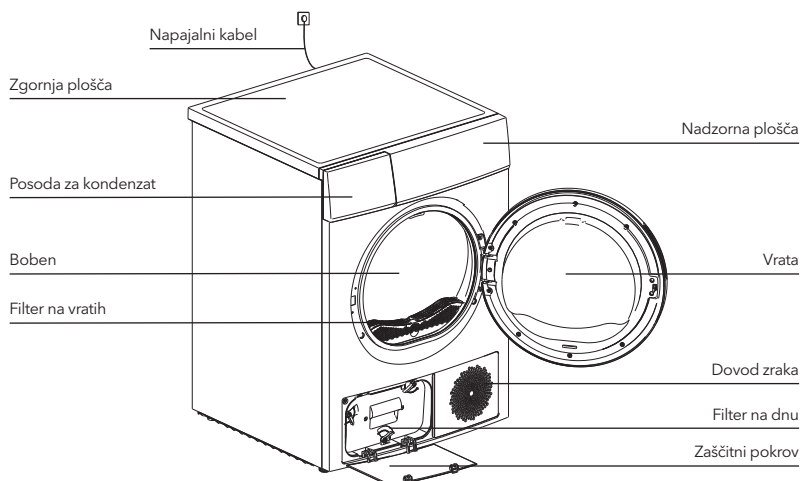

OPOMBA

Za primerjavo si oglejte izdelek, ki ste ga kupili.

Dodatna oprema

Naslednji deli so za določene modele izbirni.

Če ima vaš sušilni stroj naslednje dele, si nadenite rokavice in dele namestite po spodnjih navodilih.

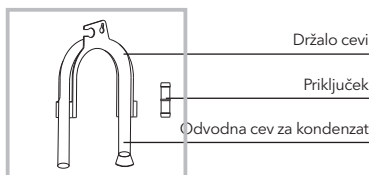

Namestitev

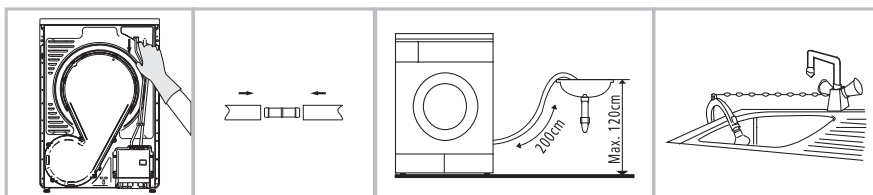

Odstranite odvodno cev iz predala na ohišju.

Vstavite odvodno cev in zunanjo odvodno cev v priključek.

Držalo cevi postavite na umivalnik ali katero koli drugo korito.

Transport

Premikajte previdno. Ne prijemajte za morebitne izstopajoče dele stroja. Vrat stroja pri dostavi ni mogoče uporabiti kot ročaj. Če sušilnega stroja ni mogoče prevažati v pokončnem stanju, je lahko za manj kot 30° nagnjen v desno.

Tveganje telesnih poškodb in materialne škode!

Zaradi nepravilnega rokovanja z aparatom lahko pride do telesnih poškodb.

- Aparat je zelo težak. Aparata nikoli ne prevažajte ali prenašajte sami; vedno naj vam pri tem pomaga še ena oseba.
- Na poti transporta in z mesta namestitve odstranite vse ovire, npr. odprta vrata, in odstranite predmete, ki ležijo na tleh.
- Odprtih vrat ne uporabljajte kot ročaj.
- Pred uporabo aparata odstranite vso embalažo.
- Pred namestitvijo sušilnega stroja preverite, ali je njegova zunanost kakor koli vidno poškodovana. Poškodovanega sušilnega stroja ne nameščajte in ne uporabljajte.
- Sušilnega stroja ne nameščajte v prostore, kjer se lahko pojavi zmrzal. Pri temperaturah blizu ledišča pravilno delovanje stroja ni zagotovljeno. Če voda, ki se nabere zaradi kondenzacije, v črpalki in gibkih ceveh zmrzne, lahko pride do poškodb.

Mesto namestitve

! OPOZORILO!

- Otroci se lahko zapletejo v embalažno folijo ali pogoltnejo delčke in se zadušijo. Otrokom ne dovolite, da bi se z embalažo igrali.
- Za vrati, ki jih je mogoče zakleniti, za drsnimi vrati ali za vrati, katerih tečaj je na nasprotni strani sušilnega stroja, ne smete namestiti aparata na tak način, da se vrata sušilnega stroja ne bi mogla odpirati.
- Reže, ki sega od spodnjega dela stroja do tal, ne blokirajte z debelimi preprogami, lesenimi deskami ali čim podobnim. Sicer lahko pride do segrevanja, kar moti delovanje aparata.
 1. Zaradi priročnosti je priporočljivo, da je sušilni stroj nameščen blizu pralnega stroja.
 2. Tega sušilnega stroja ne nameščajte na pralni stroj brez kompleta za takšno nameščanje. (Če želite ta sušilni stroj postaviti na pralni stroj, kupite dodatne dele. Zaradi preprečevanja nevarnosti mora namestitev izvesti proizvajalec, proizvajalčev pooblaščeniseriser ali podobno usposobljena oseba.)
 3. Sušilni stroj je treba namestiti na čistem mestu, kjer se ne nabira umazanija. Zrak mora prosto krožiti okrog aparata. Ne ovirajte sprednjega dovoda zraka ali rešetk za dovod zraka na zadnjem delu stroja.
 4. Da bodo treslaji in hrup med delovanjem sušilnega stroja čim manjši, ga je treba postaviti na trdno in ravno površino.
 5. Nogic nikoli ne smete odstraniti.

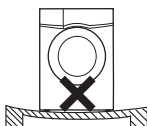
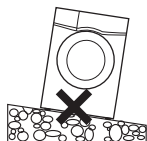

Izravnavanje

Ko je sušilni stroj v položaju, v katerem bo deloval, z libelo preverite, ali je povsem izravnan. Če ni, z orodjem prilagodite nogico.

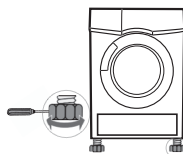

Povezovanje z napajanjem

1. Poskrbite, da bo napetost napajanja enaka specifikacijam za električno napetost sušilnega stroja.
2. Sušilnega stroja ne povežite s ploščami za priklop napajanja, univerzalnim vtičem ali vtičnico ter ne uporabljajte adapterjev z več vtiči in podaljškov.

UPRAVLJANJE

Hitri začetek



OPOMBA

Pred uporabo poskrbite za pravilno namestitvev.

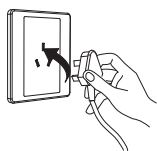

Priključite.

1

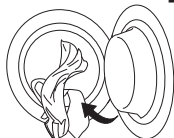

Naložite perilo.

2

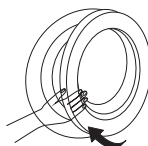

Zaprte vrata.

3

Sušenje



Vklopite.



Izberite program.



Izberite funkcijo ali privzeto nastavitvev.



Zaženite.

Po sušenju

Pisk brenčala ali oznaka „End“ (Konec) na zaslonu.

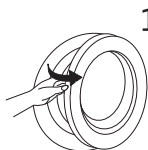

Odprite vrata in vzemite perilo iz stroja.

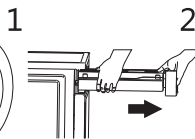

Izvlomite posodo.

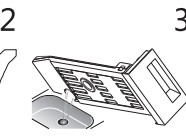

Izlijte vodo, ki se je nabrala zaradi kondenzacije.



Očistite filter.

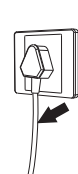

Izkllopite.

5



OPOMBA

Če uporabljate vtičnico s stikalom, za neposreden izklop napajanja pritisnite stikalo.

Pred vsakim sušenjem













OPOMBA

- Sušilni stroj naj po transportu 2 uri miruje. Pred prvo uporabo z mehko krpo očistite notranjost bobna.
 1. V boben naložite nekaj čistih krp.
 2. Vklopite napajanje in pritisnite **【On/Off】** (Vklop/Izklop).
 3. Izberite program **【Refresh】** in pritisnite gumb **【Start/Pause】**.
 4. Ko je program končan, po navodilih v razdelku „Čiščenje in nega“ očistite filter na vratih.
- Kompresor in vodna črpalka med sušenjem proizvajata določen hrup, kar je povsem normalno.
 1. Pred sušenjem mora biti perilo temeljito centrifugirano v pralnem stroju. Če je hitrost centrifugiranja visoka, sta čas sušenja in poraba energije manjša.
 2. Da bo perilo enakomerno posušeno, ga razvrstite glede na vrsto tkanine in program sušenja.
 3. Pred sušenjem zapnite zadrgo, zaponke, gumbe, pasove ipd.

4. Oblačil ne posušite premočno, saj se premočno posušena oblačila zlahka zmečkajo.
5. Ne sušite kosov, ki vsebujejo gumo ali podobne elastične snovi.
6. Zaradi preprečevanja opeklin na koži, ki jih povzroča vroča para ali pregret sušilni stroj, je mogoče vrata odpreti le, ko se program sušilnega stroja konča.
7. Po vsaki uporabi očistite filter za vlakna in izpraznite posodo, da preprečite podaljšanje časa sušenja in porast porabe energije.
8. Ne sušite oblačil, ki so bila kemično očiščena.
9. Pri volnenih oblačilih izberite ustrezeni program, da bodo bolj sveža in puhasta.
10. Pazite, da bo območje okrog sušilnega stroja čisto. Prah premoga ali moka lahko povzroči eksplozijo.
11. Zaradi preprečevanja opeklin na koži, ki jih povzroča vroča para ali pregret sušilni stroj, je treba vrata odpreti šele, ko se program sušilnega stroja konča.
12. Ne sušite oblačil, ki so bila kemično očiščena.

Referenčna teža suhih oblačil (posameznega oblačila)

 Oblačila iz mešanih tkanin (približno 800 g)	 Jopič (približno 800 g, bombaž)	 Jeans (približno 800 g)	 Frotirasta brisača (približno 900g, bombaž)
 Ena posteljna rjuha (približno 600 g, bombaž)	 Delovna oblačila (približno 1120 g)	 Pižama (približno 200 g)	 Majica z dolgimi rokavi (približno 300 g, bombaž)
 Majica s kratkimi rokavi (približno 180 g, bombaž)	 Kratke hlače (približno 70 g, bombaž)	 Nogavice (približno 50 g, mešana tkanina)	

OPOMBA

- Stroja nikoli ne napolnite preveč.
- Stroj ni namenjen tkaninam, s katerih kaplja. Lahko se poškoduje ali pa pride celo do požara.

Pri uporabi stroja bodite pozorni na to, da nekaterih oblačil ne smete sušiti, ali na spodaj navedene simbole na oblačilih:



Posušite.



Sušite v sušilnem stroju.



Ne sušite v sušilnem stroju.



Ne sušite.



Sušite na vrvi/z obešnjem.



Sušite z odcejanjem.



Sušite poravnano na zraku.



Sušite v senci.



Kemično očistite.



Ne čistite kemično.



Kemično očistite z normalnim ciklom in katerim koli topilom.



Kemično očistite z normalnim ciklom in izključno s topilom na osnovi nafte.

Nadzorna plošča

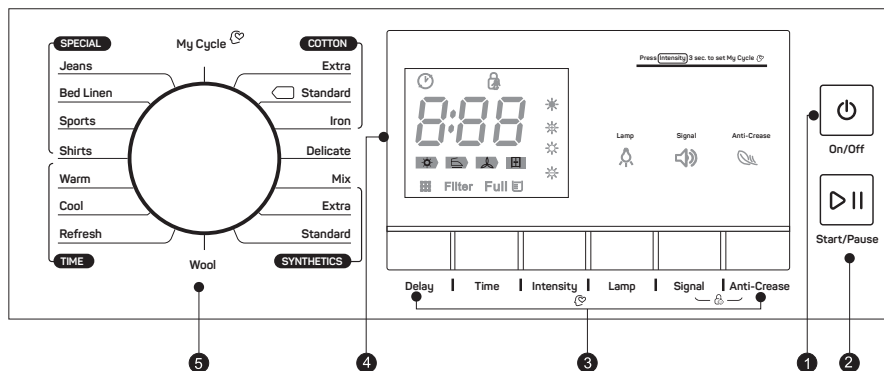

1. Vklop/izklop

Aparat vklopite ali izklopite.

2. Zagon/začasna zaustavitev

Pritisnite gumb, če želite zagnati ali začasno zaustaviti cikel sušenja.

3. Možnost

Ti gumbi se uporabljajo za nastavljanje dodatnih funkcij.

4. Zaslou

Na zaslonu so prikazane nastavitve, ocenjeni preostali čas in sporočila o stanju sušilnega stroja.

5. Programi

Za učinkovitejše sušenje oblačil lahko uporabnik izbere različne cikle sušilnega stroja v skladu s svojimi potrebami.

Možnost

Delay

Delay (Zakasnitev)

Ta funkcija se uporablja za zakasnitev časa sušenja oblačil v obdobju 24 ur. Čas zakasnitve pomeni, da se bo program zagnal čez x ur. Ko aktivirate zakasnitev programa, se čas na zaslonu začne odštevat in ikona zakasnitve začne utripati.

Podrobnosti o korakih:

- Naložite perilo in se prepričajte, da so vrata stroja zaprta.
- Pritisnite gumb **【On/Off】** (Vklop/izklop), nato pa obrnite gumb za izbiro programov in izberite želeni program.
- Glede na potrebe lahko izberete funkcijo **【Anti-Crease】** (Preprečevanje meckanja) ali **【Signal】** (Signal).
- Pritisnite gumb **【Delay】**.
- Še naprej pritisčajte tipko **【Delay】** (Zakasnitev), da izberete čas zakasnitve.
- Ko pritisnete tipko **【Start/Pause】** (Zagon/začasna zaustavitev), je sušilni stroj v delovnem stanju. Ko bo čas zakasnitve potekel, se bo postopek sušenja samodejno izvedel.
- Če gumb **【Start/Pause】** pritisnete znova, bo funkcija zakasnitve začasno zaustavljena.
- Če želite preklicati funkcijo zakasnitve, pritisnite gumb **【On/Off】** (Vklop/izklop).

Time

Time (Čas)

Ko je izbran program **【Warm】**, **【Cool】** ali **【Refresh】**, lahko z gumbom **【Time】** nastavite čas sušenja v korakih po 10 minut.

Intensity

Intensity (Intenzivnost)

Uporabite za nastavitve ravni suhosti perila. Raven ima štiri stopnje.

Pri vsaki stopnji se čas sušenja podaljša za 5 minute.

1. Funkcijo jakosti je mogoče aktivirati le pred zagonom programa.
2. Da izberete čas sušenja, večkrat zaporedoma pritisnite gumb **【Intensity】** (Jakost).
3. V programih **【Cotton Iron】** **【Delicate】** **【Wool】** **【Warm】** **【Cool】** **【Refresh】** ne morete nastavljati funkcije **【Intensity】**, v vseh ostalih pa jo lahko.

Lamp

Lamp (Lučka)

Če je pritisnjen gumb, bo lučka v bobnu svetila približno 3 minute, če pa so odprta vrata, bo svetila eno minuto.

Signal

Signal (Signal)

Vklopite ali izklopite brenčalo. Običajno je vključeno. Po potrebi ga pritisnite. Ko je brenčalo vklopljeno:

1. Če pritisnete tipke dodatnih funkcij, se bo oglasilo.
2. Če boste med delovanjem sušilnega stroja zavrteli gumb za izbiro programov, vas bo sušilni stroj opozoril, da gre za neveljavno izbiro programa.
3. Ko se program sušenja konča, se bo oglasilo brenčalo, da opozori uporabnika.

Anti-Crease

Anti-Crease (Preprečevanje mečkanja)

Ob koncu cikla sušenja je čas faze preprečevanja mečkanja 30 minut (privzeto) ali 120 minut (izbirno).

S to funkcijo je preprečeno mečkanje oblačil. Med fazo preprečevanja mečkanja je mogoče perilo odstraniti. To funkcijo imajo vsi programi, razen programov **【Cool】**, **【Wool】** in **【Refresh】**.

My Cycle

My Cycle (Moj cikel)

Ta funkcija je namenjena določanju in shranjevanju priljubljenih programov, ki jih pogosto uporabljate.

1. Z gumbom za izbiro programov izberite ustrezn program in druge funkcije sušenja.
2. Pritisnite gumb, na katerem je prikazano **【Intensity】**, in ga držite 3 sekunde, dokler brenčalo ne zapiska in dokler ustrezn program ni shranjen.
3. Da zaženete priljubljeni program, izbirnik programa obrnite v položaj **【My Cycle】**. Če želite spremeniti nastavitve **【My Cycle】**, ponovite 1. in 2. korak.

Child Lock

Zaklep za zaščito otrok

1. Ta stroj ima poseben varnostni zaklep za zaščito otrok, s katerim je mogoče preprečiti otrokom, da bi neprevidno pritisnili gumbe ali zagnali nepravilno delovanje.
2. Ko je stroj v delovnem stanju, hkrati pritisnite gumba **【Anti-Crease】** in **【Signal】** ter jih držite več kot 3 sekunde, da se zažene funkcija zaklepa za zaščito otrok. Ko je funkcija zaklepa za zaščito otrok nastavljena, bo na zaslonu prikazana ikona zaklepa za zaščito otrok in na sušilni stroj ne bo mogoče vplivati z nobeno drugo tipko, razen s tipko **【On/Off】** (Vklop/izklop). Da aktivirate funkcijo zaklepa za zaščito otrok, hkrati pritisnite gumba **【Anti-Crease】** in **【Signal】** er ju držite več kot 3 sekunde.

Zaslon

	Zakasnitev
	Zaklep za zaščito otrok
	Indikator preostalega časa/sporočilo o napaki
	Status faze cikla
	Očistite filtre (opozorilo)
	Izpraznite posodo za vodo (opozorilo).
 (* * * *)	Intenziteta (štiri stopnje)
	Lučka
	Signal
	Preprečevanje mečkanja
	Moj cikel

Programi

Izbirnik programa

1. Pritisnite gumb **【On/Off】**. Ko zaslon LED zasveti, obrnite gumb za izbiro programov, da izberete želeni program.
2. Za dodatne možnosti izberite eno od funkcij **【Delay】**, **【Time】**, **【Intensity】**, **【Anti-Crease】** ali **【Signal】**.
3. Pritisnite gumb **【Start/Pause】**.

Zagon programa

Po zagonu programa se bo boben še naprej vrtil. Lučka stanja na območju zaslona bo zaporedoma utripala, prikazani preostali čas pa se bo samodejno spreminjal.

Konec programa

1. Po koncu programa se bo boben zaustavil. Na zaslonu bo prikazana vrednost **0:00**, zasvetili pa bosta tudi lučka stanja „End“ (Konec) in povezana lučka. Če uporabnik ne bo pravočasno izpraznil bobna, bo sušilni stroj zagnal funkcijo **【Anti-Crease】**. Pritisnite tipko **【On/Off】** (Vklop/izklop), da odklopite napajanje, in izvlcite vtič.
2. Če med postopkom sušenja pride do nepričakovane zaustavitve in so na sušilnem stroju prikazane informacije, rešujte težave v skladu z razdelkom „Odpravljanje težav“.

Preglednica programov sušenja

Program	Teža (najv.)		Uporaba/lastnosti	Zakasnitev	Time (Čas)
	8.0 kg				
Cotton (Bombaž)	Za bombažno in barvano perilo iz bombaža in lanu.				
	Extra (Zelo močno)	8.0 kg	Za sušenje kosov oblačil. Stopnja sušenja: zelo suho.	Da	Ne
	Standard (Standardno)		Za sušenje kosov oblačil. Stopnja sušenja: primerna za shranjevanje v omaro.		
Iron (Zlikano)	Za sušenje kosov oblačil. Stopnja sušenja: primerna za likanje.				
Delicate/ Underwear (Občutljivo/spodnje perilo)	Delicate/ Underwear (Občutljivo/spodnje perilo)	1.0kg	Za sušenje občutljivega perila, ki je primerno za sušenje ali pranje, a je zanj priporočeno ročno pranje pri nižji temperaturi.	Da	Ne
Mix (Mešano)	Mix (Mešano)	3.5kg	Če ne morete določiti vrste materiala oblačil, izberite Mix (Mešano).	Da	Ne
Synthetics (Sintetika)	Za oblačila, ki se perejo, a ne likajo, ter so izdelana iz sintetičnega in mešanega blaga in bombaža.				
	Extra (Zelo močno)	3.5 kg	Za sušenje debelih ali večslojnih sintetičnih oblačil. Stopnja sušenja: zelo suho.	Da	Ne
Standard (Standardno)	Za sušenje tankih sintetičnih oblačil, ki se jih ne lika, kot so srajce, ki jih je enostavno vzdrževati, namizno perilo, oblačila za dojenčke in nogavice.				
Wool (Volna)	Wool (Volna)	1.0kg	Za sveža in puhasta volnena oblačila (ne smete uporabljati za sušenje).	Da	Ne
Special (Posebno perilo)	Jeans/Anti-bacteria (Jeans/protibakterijsko)	4.0kg	Za sušenje jeansa ali oblačil za prosti čas, ki se v pralnem stroju centrifugirajo pri visokih obratih.	Da	Ne
	Bed Linen (Posteljno perilo)	4.0kg	Za sušenje rjuh ali drugih večjih kosov blaga.		
	Sports (Športna oblačila)	3.0 kg	Za sušenje športnih oblačil ter oblačil iz tankega blaga in poliestra, ki se ne likajo.		
	Shirts (Srajce)	1.0 kg	Za oblačila, ki jih je enostavno vzdrževati, kot so srajce ali bluže, z mehanizmom za preprečevanje mečkanja in čim manj likanja. Oblačila ohlapno naložite v sušilni stroj. Ko je perilo posušeno, ga obesite na obešalnik za oblačila.		
My Cycle (Moj cikel)	My Cycle (Moj cikel)	–	Določite in shranite svoj priljubljeni program	Da	–
Time (Čas)	Warm (Segrevanje)	–	Za segrevanje oblačil od najmanj 10 minut do največ 120 minut (v korakih po 10 minut).	Da	Da
	Cool (Hladno)	–	Za zračenje oblačil brez segrevanja od najmanj 10 minut do največ 30 minut (v korakih po 10 minut).		
	Refresh (Osvežitev)	1.0kg	Za osvežitev oblačil, ki so bila dolgo shranjena v zaprtem prostoru, od najmanj 20 minut do največ 150 minut (v korakih po 10 minut).		

Opomba za testne inštitute:

1. Testni program v skladu z Uredbo 392/2012/EU za označevanje energijske učinkovitosti, merjen v skladu s standardom EN 61121 in primeren za sušenje običajnih bombažnih oblačil pri nazivni količini polnjenja.
2. Ta program je primeren za sušenje normalnega bombažnega perila in je glede porabe energije najučinkovitejši program pri bombažu.

VZDRŽEVANJE

Čiščenje in nega

Praznjenje posode za vodo

1. Posodo za vodo primite z obema rokama in jo izvlecite.
2. Nad umivalnikom jo nagnite in izlijte vodo, ki se je v njej nabrala zaradi kondenzacije.
3. Namestite posodo za vodo nazaj.

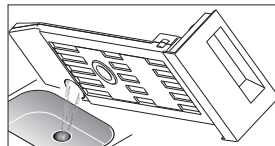
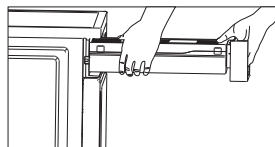

⚠ OPOZORILO!

- Po vsaki uporabi izpraznite posodo za vodo. V nasprotnem primeru se bo program začasno zaustavil in zasvetila bo ikona "E". Ko boste posodo izpraznili, lahko pritisnete gumb **【Start/Pause】**, da boste sušilni stroj znova zagnali.
- Vode, ki je nastala zaradi kondenzacije, ne pijte.
- Ne uporabljajte sušilnega stroja brez posode za vodo.

Očistite filtre

Ta sušilni stroj ima primarni filter za vlakna na vratih, za dodatno zaščito pa še filter pred izmenjevalnikom toplote. Poskrbite, da boste filtre po vsakem ciklu očistili.

Očistite filter na vratih

1. Odprite vrata.
2. Izvlecite filter.
3. Odprite filter in odstranite vlakna na njem ter ga očistite z vodo.
4. Preden ga namestite nazaj, ga temeljito osušite.

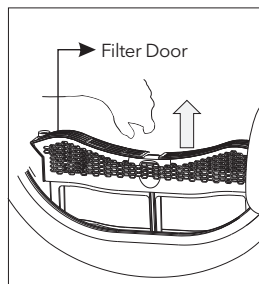

☰ OPOMBA

Preden vstavite filter na vratih, preverite, ali je obrnjen v pravo smer.

Očistite filter na dnu aparata.

1. Odprite pokrov.
2. Odpahnite tri zapahe in izvlecite ročico filtra.
3. Snemite filter na dnu aparata in ga očistite. Če je na filtru preveč vlaken, ga očistite pod tekočo vodo. Preden ga namestite nazaj, ga temeljito osušite.
4. Očistite gumijasta tesnila na filtru in ročici.
5. Znova namestite filter.
6. Zapahnite vse tri zapahe in se prepričajte, da so zapahnjeni v pravilnem položaju.
7. Zaprite pokrov; zaprt je, ko zaslišite klik.

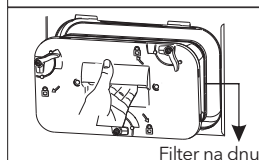
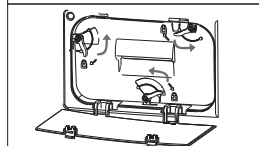
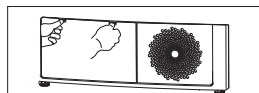

Filter na dnu

OPOMBA

- Zaradi vlaken, ki se bodo nabrala na filtru, bo oviran pretok zraka, zaradi česar se bo podaljšal čas sušenja in povečala poraba energije.
- Pred čiščenjem izklopite napajalni kabel.
- Sušilni stroj naj ne deluje brez filtra!
- Da preprečite nabiranje vlaken v sušilcu, filter očistite po vsakem ciklu.

Očistite izmenjevalnik

! OPOZORILO! Izmenjevalnika toplote se ne dotikajte z rokami, ker se lahko poškodujete.

- Po potrebi oziroma približno vsaka 2 meseca s sesalcem s pritrjeno krtačko za prah odstranite vlakna iz izmenjevalnika toplote. Očistite izmenjevalnik toplote, ne da bi nanj kakor koli pritiskali. V nasprotnem primeru se lahko poškoduje.

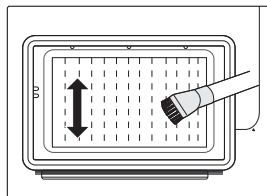

Očistite sušilni stroj

! OPOZORILO!

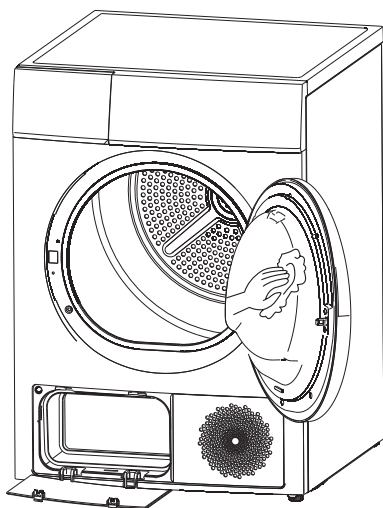

- Pred čiščenjem izklopite napajalni kabel.
 - Sušilni stroj očistite s krpo, ki je navlažena le s čisto vodo. V nasprotnem primeru lahko kemična čistilna sredstva poškodujejo plastične površine in druge dele.
 - Med čiščenjem nosite rokavice.
- Pripravite krpo, navlaženo s čisto vodo.



- Očistite vrata, še zlasti notranje steklo.
- Očistite tesnila, nameščena okrog sprednjega nosilca.
- Očistite tipalo za vlažnost v notranjosti bobna.
- Izvlecite vse filtre, očistite tesnila in zračni kanal. Pred zagonom sušilnika vse dele osušite z mehko krpo.

ODPRAVLJANJE TEŽAV

Mnoge okvare in napake, do katerih pride pri vsakodnevnem delovanju, je mogoče enostavno odpraviti. Prihranili boste čas in denar, ker ne boste potrebovali servisa. Z naslednjim vodnikom si lahko pomagata pri iskanju vzroka za okvaro in pri odpravljanju tega vzroka.

Zaslon	Vzrok	Rešitev
"E32"	Napaka tipala za vlažnost	Če težave ni mogoče odpraviti, se obrnite na lokalni servisni center.
"E33"	Napaka tipala za temperaturo	
"E82"	Napaka komunikacije krmilnega vezja	
"Full &  " (Polno in )	Okvara črpalke za vodo ali tipala za nivo vode. Posoda za vodo je polna.	Izpraznite posodo za vodo.





OPOZORILO!

- Popravila lahko izvajajo samo pooblašteni serviserji.
- Če je na zaslonu LED prikazano drugo sporočilo in sušilni stroj ne deluje, pokličite servis.



OPOMBA

Preden pokličete servis, preverite, ali ste težavo poskusili odpraviti sami, tako da ste upoštevali navodila za uporabo.

Težava	Rešitev
Zaslon ni vklopljen.	<ul style="list-style-type: none"> • Preverite, ali napajanje deluje. • Preverite, ali je vtič za napajanje priključen. • Preverite izbrani program. • Pritisnite gumb 【On/Off】.
Sveti "Full &  (Polno in  " še vedno utripa, ko ste zaključili prva koraka, pokličite servis.	
Sveti "  "	<ul style="list-style-type: none"> • Očistite filter za vlakna.
Sušilni stroj se ne zažene.	<ul style="list-style-type: none"> • Priklopite sušilni stroj na omrežje. • Vključite sušilni stroj. • Prepričajte se, da so vrata zaprta. • Prepričajte se, da je program nastavljen. • Pritisnite gumb 【Start/Pause】.
Stopnja suhosti ni dosežena ali pa je čas sušenja predolg.	<ul style="list-style-type: none"> • Očistite filter za vlakna in izmenjevalnik toplote. • Izpraznite posodo za vodo. • Preverite odvodno cev. • Preverite, ali je mesto namestitve ustrezno. • Dovod zraka naj bo vedno čist. • Uporabite program za višjo jakost sušenja ali program Time (Čas).
Prisotno je brnenje.	<ul style="list-style-type: none"> • Kompresor deluje. Ti zvoki so popolnoma normalni in ne kažejo na napako.
Sušilni stroj se po koncu programa izklopi.	<ul style="list-style-type: none"> • Sušilni stroj se zaradi varčevanja z energijo izklopi samodejno. Ne gre za napako, ampak za normalno delovanje.

⚠ OPOZORILO!

Če težave ne morete odpraviti sami in potrebujete pomoč:

- Pritisnite gumb **【On/Off】** (Vklop/izklop).
- Odklopite vtič napajanja in pokličite serviserja.

Tehnične specifikacije

Mere (D x Š x V)	650x595x845(mm)
Temperatura okolja	+ 5°C ~ +35°C
Nazivna vhodna moč	800W
Nazivna napetost	220-240V~
Nazivna frekvenca	50Hz
Hladilno sredstvo	R290
Teža izdelka	49kg
Nazivna količina polnjenja	8.0kg
GWP	3
Ekvivalent CO ₂	0,00T
Količina hladilnega sredstva	150g

☰ OPOMBA

- Nazivna količina polnjenja je največja količina polnjenja; vsakič poskrbite, da količina suhih oblačil, ki jih boste naložili v stroj, ne bo presegala nazivne količine.
- Sušilnega stroja ne nameščajte v prostore, kjer se lahko pojavi zmrzal. Pri temperaturah blizu ledišča pravilno delovanje stroja ni zagotovljeno.
- Če voda, ki se nabere zaradi kondenzacije, v črpalki, ceveh in/ali posodi za vodo zmrzne, lahko pride do poškodb.

Podatki o izdelku

Nazivna količina polnjenja	8.0 kg
Vrsta sušilnega stroja	Hladilnik
Razred energijske učinkovitosti	A++
Utežena letna poraba energije (AE_c)	234,3 kWh/leto ¹
Samodejno ali nesamodejno	Samodejno
Poraba energije pri standardnem programu za bombaž in največji napolnjenosti	1.94kWh
Poraba energije pri standardnem programu za bombaž in delni napolnjenosti	1.10kWh
Poraba energije pri izklopljenem stroju („off-mode“) (Po)	0.4 W
Poraba energije pri stroju v mirovanju („left-on mode“) (PI)	0.8 W
Trajanje mirovanja	10 min
Uteženi čas standardnega programa za bombaž pri največji in delni napolnjenosti	135 min
Čas standardnega programa za bombaž pri največji napolnjenosti	175 min
Čas standardnega programa za bombaž pri delni napolnjenosti	105 min
Razred učinkovitosti kondenzacije od A (najučinkovitejša) do G (najmanj učinkovita)	B
Povprečna učinkovitost kondenzacije med standardnim programom za bombaž pri največji napolnjenosti	81%
Povprečna učinkovitost kondenzacije med standardnim programom za bombaž pri delni napolnjenosti	81%
Utežena učinkovitost kondenzacije med standardnim programom za bombaž pri največji napolnjenosti	81%
Raven moči hrupa med standardnim programom za bombaž pri največji napolnjenosti	69dB

Pripombe

- ¹ Poraba energije na leto na podlagi 160 ciklov sušenja na standardnem programu za bombaž pri največji in delni napolnjenosti ter poraba v načinih z nizko porabo energije. Dejanska poraba energije na cikel bo odvisna od načina uporabe stroja. „Standardni program za bombaž“ pri največji in delni napolnjenosti je standardni program sušenja, na katerega se nanašajo informacije na nalepkah in v podatkih o izdelku. Ta program je primeren za sušenje normalno vlažnega bombažnega perila in je v smislu porabe energije najprimernejši za bombaž.

Pravilno odstranjevanje tega izdelka:



Ta oznaka kaže, da tega izdelka nikjer v Evropski uniji ni dovoljeno odlagati skupaj z drugimi gospodinjstvi odpadki. Za preprečitev morebitne škode za okolje ali zdravje ljudi, ki nastane zaradi nenadzorovanega odlaganja v okolju, izdelek odgovorno reciklirajte, da boste spodbujali trajnostno naravno ponovno uporabo virov surovin. Uporabljeno napravo vrnite prek sistemov za vračanje in zbiranje ali pa se obrnite na prodajalca, pri katerem ste izdelek kupili. Ta izdelek lahko prevzamejo in reciklirajo izdelek na način, ki je varen za okolje.

BEZBEDNOSNA UPUTSTVA



UPOZORENJE!

Kako biste sprečili svaku pojavu rizika po svoj i život drugih osoba ili štete po svoju i imovinu drugih osoba, morate se pridržavati napomena o bezbednosti.

- Ovaj proizvod pripada Kategoriji električnih uređaja i može se koristiti isključivo za sušenje vodom opranog veša u domaćinstvu. Tokom rada, povedite računa o bezbednosti prilikom upotrebe električne energije!
- Mora se koristiti izvor napajanja sa proverenim uzemljenjem. Vod za uzemljenje mora biti ukopan u zemlju i nikako ne sme biti povezan na mrežu javnih instalacija, poput gradskih vodovodnih ili gasovodnih cevi itd. Zemlja i nula treba da budu jasno označene i ne smeju se povezivati.
- Napojni kabl mora da ispunjava zahteve Međunarodne elektrotehničke komisije (IEC, International Electrotechnical Commission) i mora da izdrži struju jaču od 16 A. Kako biste bili sigurni da ste Vi i Vaša porodica bezbedni, odmah ispravite svaki slučaj napajanja koje ne ispunjava gorepomenute zahteve, a koji se javlja u Vašem domu.
- Ne stavljajte u mašinu veću količinu veša od preporučene. Poštujte uputstva o maksimalnoj težini veša. Pogledajte povezani odeljak u ovom korisničkom uputstvu.
- Ne koristite mašinu za sušenje veša ukoliko ste već prethodno čistili industrijskim hemikalijama.
- Veš koji nije prethodno opran nemojte sušiti u mašini za sušenje veša.
- Pre sušenja u mašini, veš koji je zaprljan supstancama poput jestivog ulja, acetona, alkohola, benzina, kerozina, sredstava za uklanjanje fleka, terpentina, voska i sredstava za skidanje voska, trebalo bi oprati u vreloj vodi sa više deterdženta.
- Omekšivače za veš i slične proizvode treba upotrebljavati na način naveden u uputstvu na ambalaži.
- Predmete poput sundera (sundera od lateksa), kapa za tuširanje, voodopornih materijala, gumiranih predmeta i garderobe ili jastuka koji sadrže sunderaste elemente ne bi trebalo sušiti u mašini.
- Poslednja faza ciklusa sušenja veša se obavlja bez zagrevanja (ciklus hlađenja), čime se osigurava da je veš na temperaturama koje ga neće oštetiti.
- Hvatač finih vlakana se mora često čistiti.
- Ne sme se dozvoliti nagomilavanje finih vlakana na mašini za sušenje veša.
- Neophodno je obezbediti odgovarajuću ventilaciju u prostoriji kako bi se izbeglo vraćanje gasova koje proizvode uređaji koji sagorevaju druge vrste goriva, uključujući i one sa otvorenim plamenom.
- Izduvni vazduh se ne sme ispuštati kroz kanal koji služi za sprovođenje izduvnih gasova iz uređaja koji sagorevaju gas ili druge vrste goriva.
- Uređaj se ne sme postavljati iza vrata koja se mogu zaključavati, kliznih vrata ili vrata sa šarkama koje se nalaze na suprotnoj strani u odnosu na mašinu za sušenje veša, čime bi se onemogućilo potpuno otvaranje vrata na mašini za sušenje veša.
- Predmeti koji su bili u kontaktu sa uljem se mogu spontano zapaliti, naročito ukoliko su izloženi izvorima toplote, kao što je to slučaj u mašini za sušenje veša. Veš se zagreva, što kod ulja izaziva oksidacionu reakciju. Oksidacija stvara toplotu. Ukoliko je toplotu nemoguće ispustiti van, veš može postići dovoljnu visoku temperaturu da se zapali. Grupisanjem, slaganjem ili gomilanjem veša koji je bio u kontaktu sa uljem možete sprečiti ispuštanje toplote van i na taj način dovesti do pojave opasnosti od požara.
- Ukoliko tkanine koje su zaprljane biljnim ili jestivim uljem ili proizvodima za održavanje kose morate staviti u mašinu za sušenje veša, najpre bi ih trebalo oprati u vreloj vodi sa više deterdženta, čime će se opasnost umanjiti, ali ne i potpuno eliminisati.
- Tokom normalne upotrebe ili održavanja, uređaj se ne sme prevrtati.
- Iz džepova izvadite sve predmete kao što su upaljači i šibice.
- Ovaj uređaj mogu da upotrebljavaju deca uzrasta od 8 i više godina, kao i osobe sa umanjanim fizičkim, čulnim ili mentalnim sposobnostima ili osobe bez iskustva i znanja, ukoliko su pod nadzorom ili ukoliko su dobili uputstva o bezbednoj upotrebi uređaja i shvataju opasnosti koje upotreba istog nosi. Deca ne smeju da se igraju uređajem. Deca ne smeju da obavljaju čišćenje i korisničko održavanje uređaja bez nadzora. (Ovo upozorenje se odnosi isključivo na EVROPSKO tržište)
- Nije predviđeno da uređaj upotrebljavaju osobe (uključujući decu) sa umanjanim fizičkim, čulnim ili mentalnim sposobnostima ili osobe bez iskustva i znanja, osim ukoliko su pod nadzorom ili ukoliko su dobile uputstva o upotrebi uređaja od osobe odgovorne za njihovu bezbednost.
- Decu je potrebno nadgledati kako bi se sprečilo njihovo igranje uređajem. (Ovo upozorenje se ne odnosi na EVROPSKO tržište)
- Ukoliko je priključni kabl oštećen, njegovu zamenu mora da obavi proizvođač, servis koji je proizvođač

angažovao ili lica sa sličnim kvalifikacijama, kako bi se izbegla opasnost.

- Ovaj uređaj je namenjen isključivo za upotrebu u zatvorenom prostoru.
- Otvori uređaja ne smeju biti blokirani tepihom.
- Decu mlađu od 3 godine treba držati dalje od uređaja, osim ukoliko su pod stalnim nadzorom.
- Ukoliko uređaj razvija neuobičajeno visoku temperaturu, odmah izvucite utikač iz utičnice.
- **Upozorenje:** Uređaj se ne sme napajati preko eksternog prekidača, poput tajmera, i ne sme se povezivati na kolo koje se redovno uključuje i isključuje putem nekog uređaja.
- Pre nego što počnete da upotrebljavate uređaj, uklonite celokupnu ambalažu. U suprotnom, može doći do ozbiljnog oštećenja.



UPOZORENJE!

Nikada ne zaustavljajte mašinu za sušenje veša pre nego što se ciklus sušenja završi. U suprotnom, ispušćete preveliku količinu toplote, što može dovesti do povređivanja.

Disposal of packaging material

The packaging is designed to protect the appliance from damage during transportation. The packaging materials are environmentally friendly and should be recycled. Recycling the packaging can reduce the use of raw materials in the manufacturing process and the amount of waste in landfill sites.

Opasnost of strujnog udara

- Nemojte snažno povlačiti priključni kabl, već uređaj isključite tako što ćete utikač izvući iz utičnice.
- Utikač ne priključujte u/isključujte iz utičnice vlažnim rukama.
- Ne oštećujte priključni kabl i utikač.

Opasnost od nastanka povreda

- Ne rasklapajte i ne postavljajte mašinu za sušenje veša bez uputstva ili nadzora.
- Ne postavljajte ovu mašinu za sušenje na mašinu za pranje veša bez opreme za postavljanje jedne mašine na drugu. (Ukoliko želite da ovu mašinu postavite na mašinu za pranje veša, najpre nabavite potrebne delove koji se zasebno prodaju. Njihovo postavljanje mora da obavi proizvođač, servis koji je proizvođač angažovao ili lica sa sličnim kvalifikacijama, kako bi se izbegla pojava opasnosti).
- Ne naslanjajte se na otvorena vrata mašine za sušenje veša.
- Ne stavljajte na mašinu nikakve izvore toplote, poput sveća, električnih ringli.

Opasnost od oštećenja

- Ne sušite količinu veša koja je veća od nominalne.
- Ne uključujte mašinu za sušenje veša ukoliko nije postavljen filter koji se nalazi u vratima i filter koji se nalazi na dnu mašine.
- Ne sušite veš koji nije prethodno centrifugiran.
- Ne izlažite mašinu za sušenje veša direktnim zracima sunca i upotrebljavajte je isključivo u zatvorenom prostoru.
- Ne postavljajte mašinu za sušenje veša u vlažne i mokre prostorije.
- Prilikom čišćenja i održavanja, ne zaboravite da izvučete priključni kabl iz utičnice i nemojte mašinu za sušenje prati vodom.

Opasnost od eksplozije

- Nemojte sušiti veš koji je prethodno bio u kontaktu sa nekom od zapaljivih supstanci, poput kerozina ili alkohola. U suprotnom, može doći do eksplozije.
- The appliance contains an environmentally friendly but flammable R290 refrigerant. Keep away from open flame and other sources of ignition.
- The tumble dryer is not to be used if industrial chemicals have been used for cleaning.
- Do not dry unwashed items in the tumble dryer.
- Items that have been soiled with substances such as cooking oil, acetone, alcohol, petrol, kerosene, spot removers, turpentine, waxes and wax removers should be washed in hot water with an extra amount of detergent before being dried in the tumble dryer.

POSTAVLJANJE

Opis proizvoda

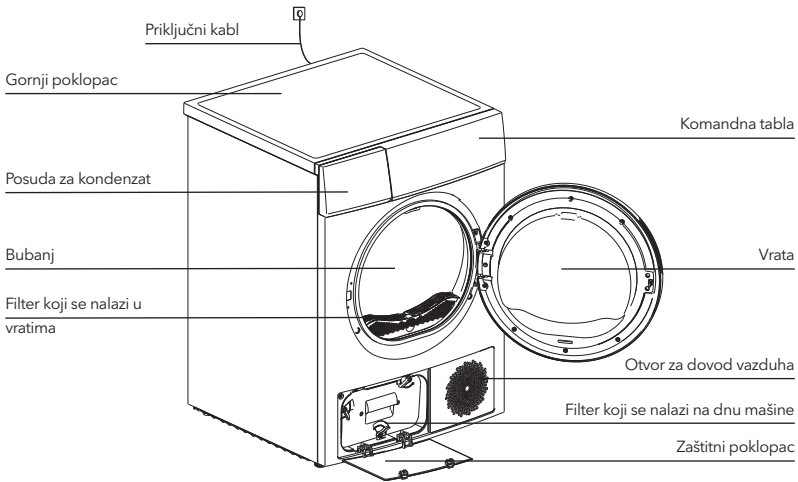

NAPOMENA

Pogledajte proizvod koji ste kupili.

Dodatna oprema

Sledeći delovi su opcioni za određene modele.

Ukoliko Vaša mašina za sušenje veša ima sledeće delove, stavite rukavice i postavite ih preteći dole navedena uputstva.



Postavljanje

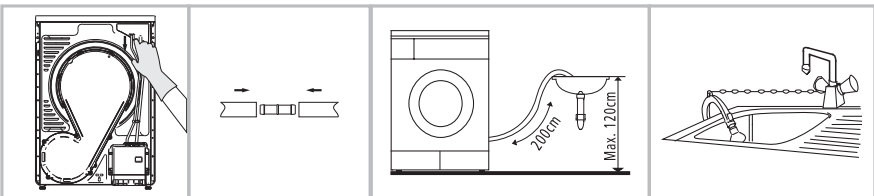

Skinite odvodno crevo sa kućišta fiokke.

Umetnite odvodno crevo i spoljašnje odvodno crevo u spojnicu.

Stavite nosač creva na lavabo ili bilo koji drugi slivnik.

Transport

Pažljivo premeštajte uređaj. Mašinu nemojte pridržavati za isturene delove. Vrata mašine se ne smeju upotrebljavati za držanje prilikom nošenja. Ukoliko je mašinu za sušenje veša nemoguće transportovati u uspravnom položaju, možete je postaviti pod nagibom ne većim od 30°.

Opasnost od povreda i oštećenja!

Nepravilno rukovanje uređajem može dovesti do povreda.

- Uređaj je veoma težak. Nikada ne transportujte ili nosite uređaj sami; uvek uz pomoć druge osobe.
- Uklonite sve prepreke na transportnoj ruti i sa mesta instalacije, npr. otvorite vrata i uklonite predmete koji leže na podu.
- Ne koristite otvorena vrata kao rukohvat.
- Uklonite sav materijal pakovanja pre upotrebe uređaja.
- Pre nego što postavite mašinu za sušenje veša, proverite da li ima spoljašnjih vidljivih oštećenja. Ne postavljajte ili koristite oštećenu mašinu za sušenje veša.
- Ne postavljajte mašinu za sušenje veša u prostoriju u kojoj postoji opasnost od smrzavanja.
- Na temperaturama oko tačke smrzavanja, mašina za sušenje veša možda neće moći pravilno da radi. Postoji opasnost od oštećenja ako se kondenzovana voda zamrzne u pumpi i crevima.

Mesto postavljanja

⚠ UPOZORENJE!

- Deca se mogu zaplesti u foliju za pakovanje ili progutati male delove i ugušiti se. Ne dozvolite deci da se igraju sa pakovanjem.
- Aparat se ne sme postavljati iza vrata koja se mogu zaključati, kliznih vrata ili vrata sa šarkama na suprotnoj strani od one u mašini za sušenje veša, na način da je potpuno otvaranje vrata mašine za sušenje veša ograničeno.
- Nemojte ograničavati razmak od poda kroz tepihe sa dubokim dlakama, drvene trake ili slično. To može dovesti do stvaranja toplote koja bi ometala rad uređaja.
 1. Preporučuje se da, radi vaše udobnosti, mašina bude postavljena blizu vaše mašine za pranje veša.
 2. Nemojte slagati ovu mašinu za sušenje veša na mašinu za pranje veša bez kompleta za slaganje. (Ako želite da složite ovu mašinu za sušenje veša na mašinu za pranje veša, kupite nezavisne delove. Instalaciju će obaviti proizvođač, njegov serviser ili slično kvalifikovane osobe kako bi se izbegle bilo kakve opasnosti.)
 3. Mašina za sušenje veša mora biti postavljena na čistom mestu, gde se ne nakuplja prljavština. Vazduh mora slobodno da cirkuliše oko uređaja. Ne ometajte prednji ulaz za vazduh ili rešetke za usis vazduha na zadnjoj strani mašine.
 4. Da bi vibracije i buka bili na minimalnom nivou kada je mašina za sušenje u upotrebi, ona mora biti postavljena na čvrstu i ravnu površinu.
 5. Stopala se nikada ne smeju uklanjati.

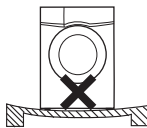
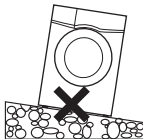

Nivelisanje

Kada je postavite na njeno trajno mesto, pomoću libele proverite da li je mašina za sušenje veša potpuno iznivelisana. Ukoliko to nije slučaj, podesite nožice pomoću alata.

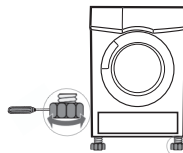

Povezivanje sa napajanjem

1. Uverite se da napajanje ima napon koji odgovara vrednostima navedenim u električnoj specifikaciji mašine za sušenje veša.
2. Ne priključujte mašinu za sušenje veša preko napojne ploče, univerzalnog utikača i utičnice, i ne upotrebljavajte adaptere sa više utikača, kao ni produžne kablove.

RAD UREĐAJA

Brzi početak

NAPOMENA

Pre upotrebe, uverite se da je uređaj dobro postavljen.

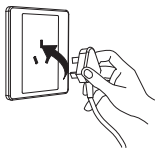

uključite

1

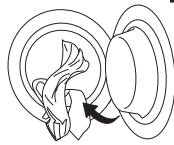

napunite vešom

2



zatvorite vrata

3

Sušenje



uključite



izaberite program



izaberite opciju ili ostavite podrazumevane vrednosti



započnite ciklus

Nakon sušenja

Oglasice se zvučni signal ili će se na displeju pojaviti „End“.

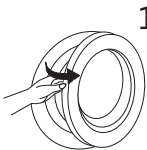

otvorite vrata i izvadite veš

1

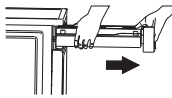

izvadite posudu za kondenzat

2



prospite vodu koja se kondenzovala

3

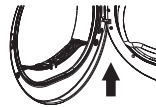

očistite filter

4

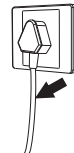

isključite

5

NAPOMENA

Ukoliko upotrebljavate utičnicu sa prekidačem, pritisnite prekidač kako biste direktno isključili napajanje.











Pre svakog sušenja

NAPOMENA

- Nakon transporta, nemojte upotrebljavati uređaj tokom naredna 2 sata. Pre prve upotrebe, upotrebite meku tkaninu kako biste očistili unutrašnjost bubnja.
 - Stavite čiste krpe u bubanj.
 - Priključite uređaj na napajanje, pritisnite taster **【On/Off】**.
 - Izaberite program **【Refresh】**, pritisnite taster **【Start/Pause】**.
 - Po završetku ciklusa ovog programa, očistite filter koji se nalazi u vratima prateći uputstva data u odeljku „**Čišćenje i održavanje**“.
- Tokom sušenja, kompresor i voda će stvarati određenu količinu buke, što je potpuno normalno.
 - Pre sušenja, dobro iscentrifugirajte veš u mašini za pranje veša. Centrifugiranje pri velikom broju obrtaja može da umanji vreme trajanja sušenja i uštedi energiju.
 - Da bi sušenje bilo ujednačeno, sortirajte veš prema tipu tkanine i programu sušenja.

- Pre sušenja, zakopčajte rajsfešluse, prilepите čičak trake, zakopčajte dugmad, privežite kaiševe od tkanine i slično.
- Ne presušujte veš, jer se presušena garderoba lakše gužva.
- Ne sušite veš koji sadrži gumu ili slične elastične materijale.
- Vrata mašine za sušenje veša se mogu otvoriti tek po završetku ciklusa kako bi se sprečilo izlaganje kože ljudi vreloj pari ili pregrejanim delovima mašine za sušenje veša i zadobijanje opekotina.
- Nakon svake upotrebe mašine, očistite filter za fina vlakna i ispraznite posudu za kondenzat kako biste sprečili produžavanje perioda sušenja i povećanje potrošnje energije.
- Ne sušite garderobu koja je prethodno bila na hemijskom čišćenju.
- Prilikom sušenja garderobe koja sadrži vunu, odaberite odgovarajući program kako bi garderoba delovala svežije i paperjastije.
- Održavajte prostor oko mašine za sušenje veša čistim. Ugljena prašina ili brašno mogu izazvati eksploziju.
- Vrata se otvaraju tek nakon što se program mašine za sušenje veša završi kako bi se izbeglo opekotine od vruće pare ili pregrejane mašine za sušenje.
- Nemojte sušiti odeću nakon procesa hemijskog čišćenja.

Referentna težina suve garderobe (pojedinačni komadi)

 Garderoba od kombinovanih materijala (oko 800 g)	 Jakna (oko 800 g pamuka)	 Pantalone od teksasa (oko 800 g)	 Frotirna ćebad (oko 900 g pamuka)
 Jedan čaršaf (oko 600 g pamuka)	 Radna odeća (oko 1120 g)	 Odeća za spavanje (oko 200 g)	 Košulja dugih rukava (oko 300 g pamuka)
 Majica kratkih rukava (oko 180 g pamuka)	 Gaćice (oko 70 g pamuka)	 Čarape (oko 50 g materijala različitog tkanja)	

NAPOMENA

- Nikada ne prepunjujte mašinu.
- Nije namenjeno za sušenje veša koji je natopljen vodom. Može doći do oštećenja mašine za sušenje, pa čak i do požara.

Povedite računa prilikom upotrebe mašine za sušenje veša ukoliko se materijali od kojih se Vaša garderoba sastoji ne smeju sušiti u njoj ili ukoliko sadrže neki od sledećih simbola:



Sušiti



Normalno



Normalno ne sušiti u mašini za sušenje



Ne sušiti



Sušiti na žici



Sušiti ocedivanjem



Ispraviti tokom sušenja



Ne izlagati direktnim zracima sunca



Hemijski čistiti



Ne nositi na hemijsko čišćenje



Hemijski čistiti normalnim ciklusom uz bilo koji rastvarač



Hemijski čistiti normalnim ciklusom isključivo rastvaračem na bazi nafte

Komandna tabla

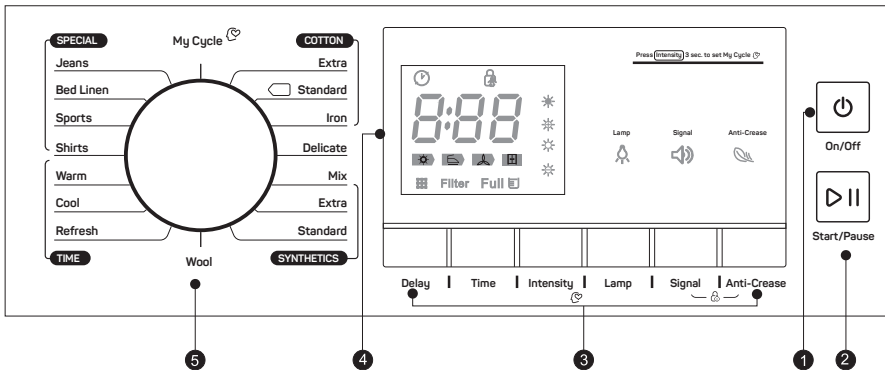

1. On/Off (Uključeno/Isključeno)

Za uključivanje ili isključivanje proizvoda.

2. Start/Pause (Početak/Pauziranje)

Pritisnite ovaj taster kako biste započeli ciklus sušenja ili ga pauzirali.

3. Opcije

Ovi tasteri se koriste za podešavanje dodatnih funkcija.

4. Displej

Na displeju su prikazana podešavanja, procena vremena preostalog za završetak ciklusa i poruke o statusu Vaše mašine.

5. Programi

Zavisno od potreba korisnika, moguće je izabrati različite cikluse sušenja, kako bi proces sušenja veša dao efikasnije rezultate.

Opcije

Delay

Delay (Odloženi početak)

Ova funkcija se upotrebljava za odlaganje početka sušenja veša za bilo koji period unutar 24 sata. Vremenski period odlaganja početka podrazumeva započinjanje ciklusa datog programa nakon 1 sata. Kada aktivirate odlaganje početka rada programa, uređaj će na displeju početi da odbrojava vreme preostalo do početka ciklusa, a ikonica opcije Delay (Odloženi početak) će treperiti.

Detaljni koraci:

1. Stavite veš u mašinu i uverite da su vrata mašine zatvorena.
2. Pritisnite taster **【On/Off】**, a zatim okrenite dugme za izbor programa i izaberite željeni program.
3. Zavisno od potrebe, možete izabrati opciju **【Anti-Crease】** ili **【Signal】**.
4. Pritisnite taster **【Delay】**.
5. Uzastopno pritiskajte taster **【Delay】** kako biste izabrali period odlaganja početka ciklusa.
6. Nakon što pritisnete taster **【Start/Pause】**, mašina za sušenje veša započinje odbrojavanje. Ciklus sušenja će se automatski aktivirati po isteku perioda odlaganja početka.
7. Ako ponovo pritisnete taster **【Start/Pause】**, pauziraćete funkciju odlaganja početka.
8. Ukoliko želite da otkazete funkciju „Delay“ (Odloženi početak), pritisnite taster **【On/Off】**.

Time

Time (Vreme)

Prilikom izbora programa **【Warm】** ili **【Cool】** ili **【Refresh】**, pomoću tastera **【Time】** možete podesiti vreme trajanja sušenja, tako što ćete ga svakim pritiskom povećati za 10 minuta.

Intensity**Intensity (Intenzitet)**

Upotrebljava se za podešavanje nivoa prosušenosti veša.

Svaki nivo se sastoji od četiri stepena.

Vreme trajanja sušenja se sa svakim narednim stepenom povećava za 5 minuta.

1. Funkciju „**Intenzitet**“ možete aktivirati isključivo pre početka rada programa.
2. Uzastopno pritisnite taster **【Intensity】** kako biste izabrali vreme trajanja sušenja.
3. Funkciju **【Intensity】** možete podesiti u okviru svih programa, osim **【Cotton Iron】** **【Delicate】** **【Wool】** **【Warm】** **【Cool】** **【Refresh】**.

Lamp**Lamp (Lampica)**

Lampica unutar bubnja će se uključiti i svetliti u trajanju od oko 3 minuta pritiskom na ovaj taster ili u trajanju od 1 minut kada su vrata otvorena.

Signal**Signal (Zvučni signal)**

Podesite zvučni signal na uključeno ili isključeno. Zvučni signal je normalno uključen. Po potrebi, pritisnite taster. Ukoliko je zvučni signal uključen:

1. Mašina za sušenje veša će se oglasiti ukoliko pritisnete tastere dodatnih funkcija.
2. Ukoliko u toku rada mašine za sušenje veša zarotirate dugme za izbor programa, mašina će osobu koja rukuje uređajem podsetiti da vrši nevažeći izbor programa.
3. Zvučni signal će oglasiti i kako bi korisnika obavestio o završenom ciklusu sušenja.

Anti-Crease**Anti-Crease (Protiv gužvanja)**

Trajanje faze protiv gužvanja na kraju ciklusa sušenja iznosi 30 minuta (podrazumevano) ili 120 minuta (izabrana opcija).

Ovom funkcijom se sprečava gužvanje veša. Veš se može izvaditi iz mašine u toku faze protiv gužvanja. Ovu funkciju imaju svi programi, sem programa **【Cool】**, **【Wool】** i **【Refresh】**.

My Cycle**My Cycle (Moj ciklus)**









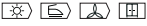

Upotrebljava se za određivanje i memorisanje omiljenih programa koji se često upotrebljavaju.

1. Izaberite željeni program i druge funkcije za sušenje pomoću dugmeta za biranje programa.
2. Pritisnite i zadržite pritisak na tasteru na kome je prikazana ikonica **【Intensity】** u trajanju od 3 sekunde dok se ne oglosi zvučni signal i ne memoriše željeni program.
3. Okrenite dugme za izbor programa na poziciju **【My Cycle】**, nakon čega možete aktivirati svoje omiljene programe.
Ukoliko želite da promenite podešavanja unutar opcije **【My Cycle】**, ponovite korake (1) i (2).

Child Lock**Child Lock (Zaključavanje zbog bezbednosti dece)**

1. Ova mašina ima posebnu funkciju zaključavanja zbog bezbednosti dece, kojom se sprečava da deca nepromišljeno pritisnu tastere ili uzrokuju pogrešan rad uređaja.
2. Kada je mašina za sušenje veša uključena, istovremeno pritisnite tastere **【Anti-Crease】** i **【Signal】** zadržite pritisak u trajanju od preko 3 sekunde kako biste aktivirali funkciju zaključavanja zbog bezbednosti dece. Nakon aktiviranja funkcije zaključavanja zbog bezbednosti dece, na displeju će biti prikazana ikonica funkcije Zaključavanje zbog bezbednosti dece, a na mašini za sušenje veša će biti aktivan jedino taster **【On/Off】**. Kako biste aktivirali funkciju zaključavanje zbog bezbednosti dece, morate istovremeno pritisnuti tastere **【Anti-Crease】** i **【Signal】** i zadržati pritisak u trajanju od preko 3 sekunde.

Displej

	Odloženi početak
	Zaključavanje zbog bezbednosti dece
	Indikator preostalog vremena/Poruka o grešci
	Status faze ciklusa
	Očistite filtere (upozorenje)
	Ispraznite posudu za kondenzat (upozorenje)
	Nivo prosušenosti veša (četiri stepena)
	
	Indikaciona lampica bubnja
	Indikator zvučnog signala
	Režim protiv gužvanja
	Moj ciklus

Programi

Dugme za odabir programa

1. Pritisnite taster **【On/Off】**. Kada se ekran LED displeja osvetli, zarotirajte dugme za odabir programa kako biste odabrali željeni program.
2. Za dodatne opcije, izaberite neku od sledećih funkcija: **【Delay】**, **【Time】**, **【Intensity】**, **【Anti-Crease】** ili **【Signal】**.
3. Pritisnite taster **【Start/Pause】**.

Početak rada programa

Nakon što se program aktivira, bubanj će se rotirati. Statusna lampica na displeju će se ujednačeno uključivati i isključivati, a vrednosti prikazanog preostalog vremena će se automatski menjati.

Završetak rada programa

1. Po završenom programu, bubanj će prestati da se okreće. Na displeju će biti prikazana vrednost **0:00**, a svetleće i statusno svetlo za kraj programa („End“), kao i povezana svetla. Ukoliko korisnik blagovremeno ne izvadi veš iz mašine, mašina za sušenje veša će aktivirati funkciju **【Anti-Crease】**. Pritisnite taster **【On/Off】** kako biste prekinuli napajanje uređaja i izvadite utikač iz utičnice.
2. Ukoliko dođe do neočekivanog zastoja u radu uređaja tokom procesa sušenja, pri čemu je na mašini za sušenje veša prikazana određena informacija, probleme rešavajte na način naveden u okviru odeljka „**Otklanjanje kvarova**“.

Tabela programa za sušenje

Program		Težina (max)	Primena/Svojstva	Odlož. početak	Vreme
		8.0 kg			
Pamuk	Za garderobu od pamuka i obojenu garderobu od pamuka ili lana.			D	N
	Izuzetno snažno	8.0 kg	Za sušenje pamučnih komada garderobe. Nivo sušenja: izuzetno suvo.		
	Standardno		Za sušenje pamučnih komada garderobe. Nivo sušenja: suvo za plakar.		
	Pegla		Za sušenje pamučnih komada garderobe. Nivo sušenja: primenjivo za peglanje.		
Delikatan/donji veš	Delikatan/donji veš	1.0kg	Za sušenje delikatnog veša koji se može sušiti ili prati, a za koji se savetuje ručno pranje na niskim temperaturama.	D	N
Kombinovani veš	Kombinovani veš	3.5kg	Ukoliko ne možete da odredite od kog materijala je garderoba napravljena, izaberite opciju Mix (Kombinovani veš).	D	N
Sintetika	Za garderobu koja se ne pegla, napravljenu od sintetičkih i kombinovanih materijala, pamuka.			D	N
	Izuzetno snažno	3.5 kg	Za sušenje debelih ili višeslojnih sintetičkih tkanina. Nivo sušenja: izuzetno suvo.		
	Standardno		Za sušenje tankih sintetičkih tkanina koje se ne peglaju, poput majica koje se lako održavaju, stolnjaka, garderobe za bebe, čarapa.		
Vuna	Vuna	1.0kg	Za paperjastu i svežu vunenu garderobu (Ne može se koristiti za sušenje).	D	N
Poseban veš	Teksas / Antibakter.	4.0kg	Za sušenje garderobe od teksasa ili garderobe za slobodno vreme, koja se u mašini za pranje veša centrifugira pri velikim brzinama.	D	N
	Posteljina	4.0kg	Za sušenje posteljine ili ostalog tekstila velikih dimenzija.		
	Sportski	3.0 kg	Za sušenje sportske garderobe, tankih materijala i poliestera koji se ne peglaju.		
	Majice	1.0 kg	Za veš koji se lako održava, poput majica i bluza, sa mehanizmom protiv gužvanja koji omogućava minimalni napor prilikom peglanja. Ne stavljajte previše veša u mašinu za sušenje. Čim se osuši, veš obesite na ofinger.		
Moj ciklus	Moj ciklus	–	Za određivanje i memorisanje Vašeg omiljenog programa.	D	–
Vreme	Zagrevanje	–	Za zagrevanje garderobe, od najmanje 10 min. do najviše 120 min. (u koracima od po 10 min.).	D	D
	Hlađenje	–	Za vetrenje garderobe bez zagrevanja, od najmanje 10 minuta do najviše 30 minuta (u koracima od po 10 minuta).		
	Osvežavanje	1.0kg	Za osvežavanje garderobe koja je tokom dužeg vremenskog perioda bila u zatvorenom, od najmanje 20 minuta do najviše 150 minuta (u koracima od po 10 minuta).		

Napomena za institute za testiranje:

1. Program ispitivanja u skladu sa uredbom 392/2012/EU za energetska obeležavanje, mereno u skladu sa EN 61121 i pogodan za sušenje normalnog opterećenja pamuka pri nazivnom kapacitetu opterećenja.
2. Ovaj program je pogodan za sušenje normalnog vlažnog pamučnog veša i najefikasniji je program u pogledu potrošnje energije za pamuk.

ODRŽAVANJE

Čišćenje i održavanje

Pražnjenje posude za kondenzat

1. Uхватite i izvucite posudu za kondenzat obema rukama.
2. Nakrenite posudu za kondenzat i prospite kondenzovanu vodu u slivnik.
3. Postavite posudu za kondenzat u mašinu.

⚠ UPOZORENJE!

- Posudu za kondenzat ispraznite nakon svake upotrebe mašine. U suprotnom, program će biti pauziran, a ikonica  će biti osvetljena. Nakon što ispraznite posudu za kondenzat, mašinu za sušenje veša možete ponovo pokrenuti pritiskom na taster **[Start/Pause]**.
- Nemojte piti vodu koja se kondenzovala u mašini.
- Ne upotrebljavajte mašinu za sušenje veša ukoliko u nju nije postavljena posuda za kondenzat.

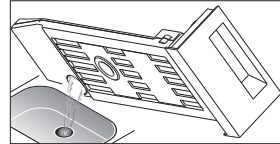
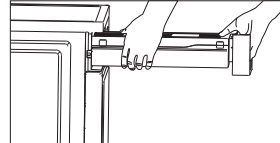
**Čišćenje filtera**

Ova mašina za sušenje veša poseduje primarni filter za fina vlakna, koji se nalazi u vratima mašine, kao i filter koji se nalazi ispred razmenjivača toplote, radi dodatne zaštite. Postarajte se da filtere očistite nakon svakog ciklusa.

Čišćenje filtera koji se nalazi u vratima

1. Otvorite vrata.
2. Izvadite filter koji se nalazi u vratima.
3. Otvorite filter i uklonite fina vlakna koja su se nagomilala na filteru. Očistite pod mlazom vode.
4. Pre nego što ga ponovo postavite, temeljno osušite filter koji se nalazi u vratima.

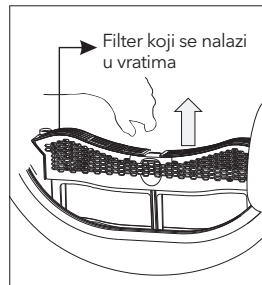
**☰ NAPOMENA**

Pre nego što postavite filter koji se nalazi u vratima, uverite se da ga držite tako da bude okrenut u odgovarajućem smeru.

Čišćenje filtera koji se nalazi na dnu mašine

1. Otvorite poklopac.
2. Otključajte tri poluge za pričvršćivanje i izvadite ručicu za filter.
3. Skinite filter koji se nalazi na dnu mašine i očistite ga. Ukoliko se na filteru nakupilo previše finih vlakana, očistite ga pod mlazom vode. Pre nego što ga ponovo postavite, temeljno osušite filter.
4. Očistite zaptivke od gume i na filteru i na ručici.
5. Ponovo postavite filter.
6. Zaključajte tri poluge za pričvršćivanje i uverite se da su postavljene u odgovarajući položaj za zaključavanje.
7. Zatvorite poklopac tako da se čuje zvuk zatvaranja.

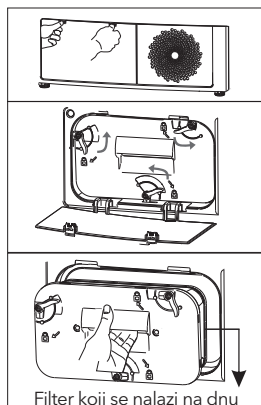

Filter koji se nalazi na dnu mašine

NAPOMENA

- Naslage finih vlakana na filteru će onemogućiti protok vazduha, što može produžiti period sušenja i povećati potrošnju energije.
- Pre čišćenja izvucite priključni kabl iz utičnice!
- Ne uključujte mašinu za sušenje veša ukoliko u njoj nema filtera!
- Kako biste sprečili stvaranje naslaga finih vlakana u mašini za sušenje veša, filter očistite nakon svakog ciklusa.

Čišćenje razmenjivača toplote



UPOZORENJE!

Ne dodirujte razmenjivač toplote rukama, jer na taj način može doći do nastanka povreda.

- Po potrebi, otprilike na svaka 2 meseca, uklonite fina vlakna sa razmenjivača toplote pomoću usisivača na koji je pričvršćena četka za čišćenje prašine. Prilikom čišćenja, ne primenjujte nikakav pritisak na razmenjivač toplote. U suprotnom, može doći do oštećenja razmenjivača toplote.

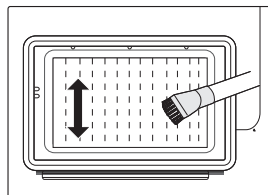

Čišćenje mašine za sušenje veša



UPOZORENJE!

- Pre čišćenja, izvucite priključni kabl iz utičnice!
- Mašinu za sušenje veša očistite krpom navlaženom isključivo čistom vodom. U suprotnom, sredstva za čišćenje na bazi hemikalija mogu uzrokovati oštećenja na plastičnim površinama i drugim delovima uređaja.
- Prilikom čišćenja, nosite rukavice.

- Pripremite krpu navlaženu čistom vodom.

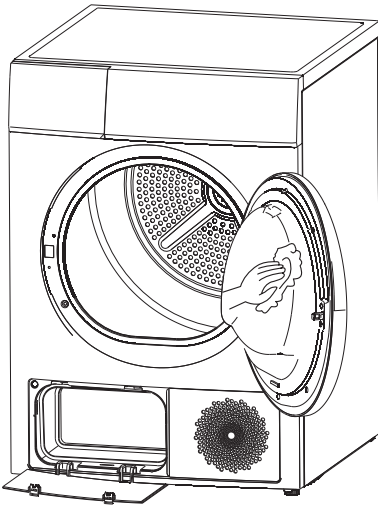

- Očistite vrata, posebno unutrašnju stranu stakla.
 - Očistite zaptivke oko prednjeg nosača.
 - Očistite senzor za vlagu unutar bubnja.
 - Izvadite sve filtere, očistite zaptivke i kanal za vazduh.
- Pre nego što pokrenete mašinu za sušenje veša, osušite sve delove mekom krpom.

OTKLANJANJE KVAROVA

Mnogi kvarovi i kvarovi koji se mogu pojaviti u svakodnevnom radu mogu se lako otkloniti. Vreme i novac će biti uštedeni jer poziv servisa neće biti potreban.

Sledeći vodič vam može pomoći da pronađete razlog za kvar i da ga ispravite.

Displej	Razlog	Rešenja
"E32"	Greška senzora vlažnosti	Obratite se lokalnom servisnom centru ako dode do problema.
"E33"	Greška senzora temperature	
"E82"	Greška u komunikaciji sa PCB-om	
"Full & 	Kvar pumpe za vodu ili kvar senzora nivoa vode	Isprazniti kontejner
	Kontejner je pun	





UPOZORENJE!

- Popravke mogu obavljati samo ovlašćena tehnička lica.
- Ukoliko na LED displeju budu prikazane druge poruke, a mašina za sušenje veša ne bude radila, pozovite servis.



NAPOMENA

Pre nego što pozovete servis, pokušajte da sami rešite problem i proverite da li se pridržavali informacija iz korisničkog uputstva.

Problem	Rešenje
displej nije uključen	<ul style="list-style-type: none"> • Proverite da li napajanje funkcioniše. • Proverite da li je utikač uređaja uključen u utičnicu. • Proverite koji je program izabran. • Pritisnite taster 【On/Off】.
Ikonica „  “ je osvetljena	<ul style="list-style-type: none"> • Proverite posudu za vodu. Ako je puna, izlijte kondenzovanu vodu i ponovo pokrenite mašinu za sušenje. • Ako posuda nije puna, ponovo pokrenite mašinu za sušenje direktno. • Ako ikona „Full&“ i dalje svetli nakon što ste završili prva dva koraka, pozovite servis.
Ikonica „  “ je osvetljena	<ul style="list-style-type: none"> • Očistite filter za fina vlakna.
Mašina za sušenje veša ne počinje da radi	<ul style="list-style-type: none"> • Connect the tumble dryer to the mains. • Turn on the tumble dryer. • Proverite da li su vrata zatvorena. • Proverite da li ste izabrali program. • Pritisnite taster za početak rada 【Start/Pause】.
Nije postignut zadati stepen sušenja ili je vreme sušenja predugo	<ul style="list-style-type: none"> • Očistite filter za fina vlakna i razmenjivač toplote. • Ispraznite posudu za kondenzat. • Proverite odvodno crevo. • Mašina za sušenje veša je postavljena u skućenom okruženju. • Redovno čistite ulazni deo za vazduh. • Aktivirajte program sa jačim intenzitetom sušenja ili aktivirajte vremenski program.
Čuje se brujanje	<ul style="list-style-type: none"> • Kompresor radi. Ovi zvukovi su sasvim normalni i ne ukazuju na kvar.
Mašina za sušenje se isključuje na kraju programa	<ul style="list-style-type: none"> • Mašina za sušenje se automatski isključuje radi uštede energije. Ovo nije greška, već normalna funkcija.



UPOZORENJE!

Ukoliko probleme ne možete da rešite sami i ako Vam je potrebna pomoć:

- Pritisnite taster **【On/Off】**.
- Izvucite utikač iz utičnice i pozovite servis.

Tehničke specifikacije

Dimenzije (DxŠxV)	650x595x845(mm)
Sobna temperatura	+ 5°C ~ +35°C
Nominalna ulazna snaga	800W
Nominalni napon	220-240V~
Nominalna frekvencija	50Hz
Rashladno sredstvo	R290
Težina proizvoda	49kg
Nominalni kapacitet	8.0kg
Potencijal globalnog zagrevanja (GWP)	3
Ekvivalent CO ₂	0,00T
Količina rashladnog sredstva	150g

NAPOMENA

- Nominalni kapacitet predstavlja maksimalni kapacitet. Uvek se uverite da količina suvog veša u uređaju ne prekoračuje nominalni kapacitet.
- Ne postavljajte mašinu za sušenje veša u prostoriju u kojoj postoji rizik od smrzavanja. Pri temperaturama oko tačke mržnjenja, mašina za sušenje veša možda neće raditi na odgovarajući način.
- Rizik od oštećenja mašine se javlja ukoliko dozvolite da se voda nastala kondenzovanjem zamrzne u pumpi, crevima i/ili posudi za kondenzat.

Karakteristike proizvoda

Nominalni kapacitet		8.0 kg
Tip mašine za sušenje veša		Kondenzaciona
Klasa energetske efikasnosti		A++
Izmerena godišnja potrošnja energije (AE _c)	①	234,3 kWh/godišnje
Automatska ili neautomatska		Automatska
Potrošnja energije tokom standardnog programa za pamuk sa potpuno opterećenim bubnjem		1.94kWh
Potrošnja energije tokom standardnog programa za pamuk sa delimično opterećenim bubnjem		1.10kWh
Potrošnja energije u režimu isključeno (off) (Po)		0.4 W
Potrošnja energije u režimu Ostavljeno uključeno (Left-on) (Pl)		0.8 W
Trajanje režima Ostavljeno uključeno (Left-on)		10 min
Izmereno trajanje standardnog programa za pamuk sa potpuno i delimično opterećenim bubnjem		135 min
Trajanje standardnog programa za pamuk sa potpuno opterećenim bubnjem		175 min
Trajanje standardnog programa za pamuk sa delimično opterećenim bubnjem		105 min
Klasa efikasnosti kondenzovanja od A (najefikasnije) do G (najmanje efikasno)		B
Prosečna efikasnost kondenzovanja tokom standardnog programa za pamuk sa potpuno opterećenim bubnjem		81%
Prosečna efikasnost kondenzovanja tokom standardnog programa za pamuk sa delimično opterećenim bubnjem		81%
Izmerena efikasnost kondenzovanja tokom standardnog programa za pamuk sa potpuno i delimično opterećenim bubnjem		81%
Nivo jačine zvuka tokom standardnog programa za pamuk sa potpuno opterećenim bubnjem		69dB

Napomene

- ① Potrošnja energije na godišnjem nivou, na osnovu 160 ciklusa sušenja u standardnom programu za pamuk sa potpuno i delimično opterećenim bubnjem, i potrošnja u režimima sa malom snagom. Realna potrošnja energije po ciklusu zavisiće od načina upotrebe uređaja. Standardni program za pamuk sa potpuno i delimično opterećenim bubnjem predstavlja standardni program sušenja na koji se odnose podaci navedeni na etiketi i u karakteristikama. Ovaj program je pogodan sušenje uobičajeno mokrog pamučnog veša i predstavlja najefikasniji program u smislu utroška energije pri pranju pamučnog veša.

Ispravno odlaganje ovog proizvoda:

Ova oznaka ukazuje da ovaj proizvod u EU ne treba odlagati zajedno sa drugim otpadom iz domaćinstva. Da biste sprečili potencijalnu štetu po životnu sredinu ili zdravlje ljudi koja nastaje nekontrolisanim odlaganjem otpada, odgovorno reciklirajte proizvod kako biste promovisali održivu ponovnu upotrebu materijalnih resursa. Za odlaganje upotrebljenog uređaja koristite sisteme za vraćanje i sabiranje otpada ili kontaktirajte maloprodajni objekat u kome ste proizvod kupili. Oni ovaj proizvod mogu reciklirati na način bezbedan po životnu okolinu.

TESLA

tesla.info

