



Gebrauchs-
anleitung



SITZBANK MIT SPIELTISCH



AT

VERTRIEBEN DURCH:

HANSON IM- UND EXPORT GMBH
HARCKESHEYDE 91-93
22844 NORDERSTEDT
GERMANY

SERVICECENTER

738085

Bitte wenden Sie sich an Ihre **HOFER-Filiale**.

MODELL:

5212737

07/2024

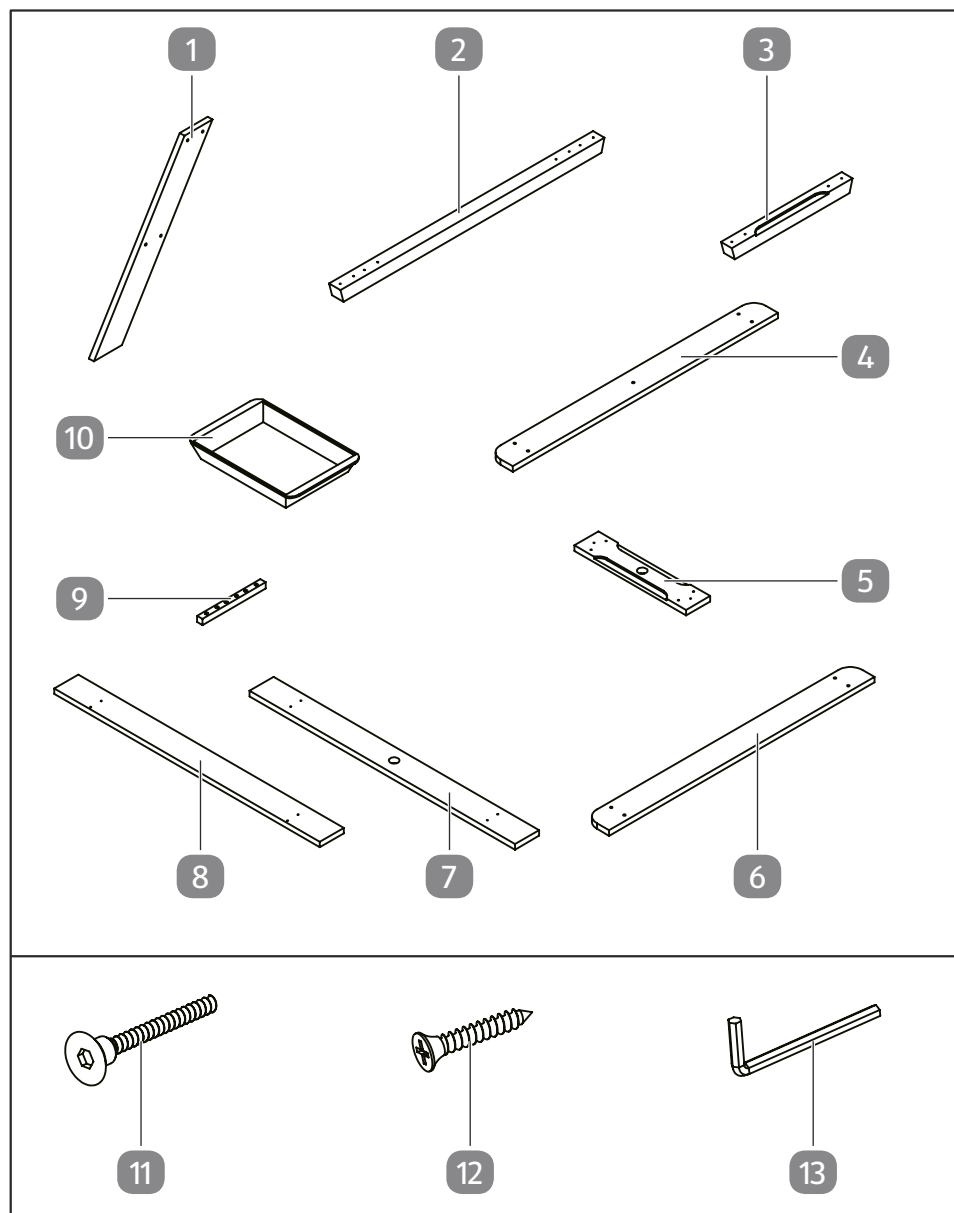

Mit QR-Codes schnell und einfach ans Ziel

Egal, ob Sie **Produktinformationen**, **Ersatzteile** oder **Zubehör** benötigen, Angaben über **Herstellergarantien** oder **Servicestellen** suchen oder sich bequem eine Video-Anleitung anschauen möchten, mit unseren QR-Codes gelangen Sie kinderleicht ans Ziel.

Was sind QR-Codes?

QR-Codes (QR = Quick Response) sind grafische Codes, die mithilfe einer Smartphone-Kamera gelesen werden und beispielsweise einen Link zu einer Internetseite oder Kontaktdaten enthalten.

Ihr Vorteil: Kein lästiges Eintippen von Internet-Adressen oder Kontaktdaten!

Und so geht's

Zum Scannen des QR-Codes benötigen Sie lediglich ein Smartphone, einen installierten QR-Code-Reader sowie eine Internet-Verbindung.*

Einen QR-Code-Reader finden Sie in der Regel kostenlos im App Store Ihres Smartphones.

Jetzt ausprobieren

Scannen Sie einfach mit Ihrem Smartphone den folgenden QR-Code und erfahren Sie mehr über Ihr neu erworbenes Hofer-Produkt.*



Ihr Hofer-Serviceportal

Alle oben genannten Informationen erhalten Sie auch im Internet über das Hofer-Serviceportal unter www.hofer-service.at.

*Beim Ausführen des QR-Code-Readers können abhängig von Ihrem Tarif Kosten für die Internet-Verbindung entstehen.

Lieferumfang/Teilebeschreibung

- 1 Tischbein (4x)
- 2 Bankträger (2x)
- 3 Tischträger (2x)
- 4 Tischabschlussbrett (2x)
- 5 Fachträger
- 6 Sitzbrett (4x)
- 7 Tischbrett mit Schirmaufnahme
- 8 Tischbrett (2x)
- 9 Verbinder (2x)
- 10 Fach (2x)
- 11 Innensechskantschraube (16x)
- 12 Kreuzschlitzschraube (42x)
- 13 Sechskantschlüssel

Benötigte, nicht mitgelieferte Werkzeuge

- 14 Kreuzschlitzschraubendreher PH1



Inhaltsverzeichnis

Übersicht.....	2
Lieferumfang/Teilebeschreibung.....	3
Allgemeines.....	5
Gebrauchsanleitung lesen und aufbewahren.....	5
Bestimmungsgemäßer Gebrauch.....	5
Zeichenerklärung.....	6
Sicherheit.....	7
Sicherheitshinweise.....	7
Produkt und Lieferumfang prüfen.....	10
Montage.....	10
1 Tischbeine montieren.....	10
2 Tischbeine verbinden.....	11
3 Fachträger montieren.....	11
4 Sitzbänke montieren.....	12
5 Tischplatte montieren.....	13
6 Fächer einlegen.....	13
7 Tischplatte einlegen.....	14
Reinigung.....	14
Wartung und Lagerung.....	15
Technische Daten.....	16
Vereinfachte EU-Konformitätserklärung.....	16
Entsorgung.....	16
Verpackung entsorgen.....	16
Produkt entsorgen.....	16

Allgemeines

Gebrauchsanleitung lesen und aufbewahren



Diese Gebrauchsanleitung gehört zu dieser Sitzbank mit Spieltisch (im Folgenden auch „Produkt“ genannt). Sie enthält wichtige Informationen zu Montage und Gebrauch.

Lesen Sie diese Gebrauchsanleitung, insbesondere die Sicherheitshinweise, sorgfältig durch, bevor Sie das Produkt einsetzen. Die Nichtbeachtung dieser Gebrauchsanleitung kann zu schweren Verletzungen oder Schäden am Produkt führen.

Die Gebrauchsanleitung basiert auf den in der Europäischen Union gültigen Normen und Regeln. Beachten Sie im Ausland auch landesspezifische Richtlinien und Gesetze.

Bewahren Sie die Gebrauchsanleitung für die weitere Nutzung auf. Wenn Sie das Produkt an Dritte weitergeben, geben Sie unbedingt diese Gebrauchsanleitung mit.

Diese Gebrauchsanleitung ist über unseren Kundendienst auch im PDF-Format erhältlich.

Bestimmungsgemäßer Gebrauch

Das Produkt ist für Kinder ab 2 Jahren geeignet. Das Produkt darf nur unter Aufsicht eines Erwachsenen verwendet werden. Das Produkt ist für den Gebrauch im Freien vorgesehen.

ACHTUNG! Nur für den Hausgebrauch.

Dieses Produkt ist ausschließlich für den Privatgebrauch bestimmt und nicht für den gewerblichen Bereich geeignet.

Verwenden Sie das Produkt nur, wie in dieser Anleitung beschrieben. Jede andere Verwendung gilt als nicht bestimmungsgemäß und kann zu Sachschäden oder sogar zu Personenschäden führen.

Der Hersteller oder Händler übernimmt keine Haftung für Schäden, die durch nicht bestimmungsgemäßen oder falschen Gebrauch entstanden sind.

Zeichenerklärung

Die folgenden Symbole werden in dieser Gebrauchsanleitung, auf dem Produkt oder auf der Verpackung verwendet.



Dieses Symbol gibt Ihnen nützliche Zusatzinformationen zum Zusammenbau oder Betrieb.



Konformitätserklärung (siehe Kapitel „Konformitätserklärung“): Mit diesem Symbol gekennzeichnete Produkte erfüllen alle anzuwendenden Gemeinschaftsvorschriften des Europäischen Wirtschaftsraums.



Das Prüfsiegel „GS“ (Geprüfte Sicherheit) bestätigt die Konformität des Produktes mit dem deutschen Produktsicherheitsgesetz (ProdSG).



Das Symbol steht für geprüfte Spielzeugsicherheit. Produkte, die mit diesem Zeichen gekennzeichnet sind, erfüllen alle gesetzlichen sowie marktüblichen Anforderungen in Bezug auf Schadstoffe und Produktsicherheit.



Das FSC®-Siegel (Forest Stewardship Council®) steht für „Fördert gute Waldnutzung“. Das MIX- Kennzeichen steht für Produkte, deren Material aus FSC-zertifizierten Wäldern und/oder Recyclingmaterialien als auch Material aus kontrollierten Quellen verwendet.



Das FSC®-Siegel (Forest Stewardship Council®) steht für „Aus vorbildlich bewirtschafteten Wäldern“. Das 100%- Kennzeichen steht für Produkte, deren Material vollständig aus FSC-zertifizierten Wäldern stammt.

Sicherheit

WICHTIG! VOR GEBRAUCH SORGFÄLTIG LESEN. FÜR WEITERE NUTZUNG AUFBEWAHREN.

Die folgenden Signalworte werden in dieser Gebrauchsanleitung verwendet.

ACHTUNG! WARNUNG!

Dieses Signalsymbol/-wort bezeichnet eine Gefährdung mit einem mittleren Risikograd, die, wenn sie nicht vermieden wird, den Tod oder eine schwere Verletzung zur Folge haben kann.

Sicherheitshinweise

ACHTUNG! WARNUNG!

Sturz- und Verletzungsgefahr!

Unsachgemäßer Umgang mit dem Produkt kann zu Verletzungen führen.

- Die Montage des Produkts darf nur von Erwachsenen durchgeführt werden.
- Die maximal zulässige Gesamtbelastung pro Bank beträgt 100 kg. Die maximal zulässige Gesamtbelastung pro Bankseite beträgt 50 kg. Es ist nur ein Kind pro Seite zulässig. Die zulässige Belastung der Fächer beträgt 12 kg pro Fach.
- Das Produkt darf nur vollständig aufgebaut verwendet werden.
- Kontrollieren Sie das Produkt vor der ersten Benutzung auf scharfe Kanten und Splitter und entfernen Sie diese.
- Achten Sie beim Aufstellen auf einen Sicherheitsabstand von mindestens 2 Metern zu anderen Aufbauten, wie z.B. Schaukeln, Rutschen, Zäunen, Wäscheleinen usw.

- Stellen Sie das Produkt nicht über Beton, Asphalt oder sonstigen harten Oberflächen auf. Eine Freifläche zum Aufbau des Produkts von mindestens 200x200cm ist zu empfehlen.
- Stellen Sie das Produkt im Außenbereich nur auf ebenem, weichem Untergrund (z. B. Rasen, Gummimatten etc.).
- Stellen Sie das Produkt nicht in der Nähe eines Fensters auf, da es vom Kind als Trittstufe benutzt werden kann und das Kind aus dem Fenster fallen könnte.
- Stellen Sie das Produkt nicht in der Nähe eines Fensters auf, wo die Schnüre von Jalousien oder Vorhängen ein Kind strangulieren könnten.
- Halten Sie einen Sicherheitsraum von mindestens 2 m zu anderen Aufbauten oder Hindernissen ein (z. B. Zäune, Mauern, Garage, Haus, Treppen, Gewässer, ausladende Zweige, Wäscheleinen oder elektrische Leitungen).
- Verwenden Sie das Produkt nicht für einen anderen als den vorgesehenen Zweck.
- Nehmen Sie keine Änderungen am Produkt vor.
- Bauen Sie keine weiteren Anbauten an das Produkt.
- Verwenden Sie nur Ersatzteile und Zubehörteile, die vom Hersteller geliefert oder empfohlen werden. Bei Verwendung fremder Teile erlöschen sofort alle Gewährleistungsansprüche.
- Dieses Produkt darf nur unter Aufsicht von Erwachsenen benutzt werden. Lassen Sie Kinder nie unbeaufsichtigt in der Nähe des Produktes.
- Lassen Sie Kinder nicht auf den Sitzbänken oder der Tischplatte stehen, klettern oder turnen.
- Ein Sonnenschirm ist immer mit einem geeigneten Gestell zu verwenden, da das Produkt zwar über eine Öffnung für einen Sonnenschirm verfügt, aber nicht dazu vorgesehen ist diese als alleinige Sonnenschirmhalterung zu verwenden.

 **ACHTUNG! WARNUNG!****Brandgefahr!**

Entflammbare Materialien des Produkts können entzündet werden.

- Halten Sie offenes Feuer und anderen starken Wärmequellen vom Produkt fern.

 **ACHTUNG! WARNUNG!****Quetschgefahr!**

Unsachgemäßer Umgang mit dem Produkt kann zu Verletzungen und Gesundheitsschäden führen.

- Wenn Sie die Fächer nicht verwenden, verschrauben die Tischplatte aus Sicherheitsgründen mit dem Gestell.
- Die Tischplatte darf nur von Erwachsenen entfernt oder eingelegt werden.
- Achten Sie darauf, dass alle Schraubverbindungen fest angezogen sind. Kontrollieren Sie diese regelmäßig. Überdrehen Sie die Schrauben beim Festziehen nicht!
- Überprüfen Sie das Produkt regelmäßig auf Beschädigungen oder lose Schrauben. Bei Beschädigungen darf das Produkt nicht mehr verwendet werden.
- Verwenden Sie das Produkt nur für den vorgesehenen Verwendungszweck und überlasten Sie es nicht.
- Achten Sie darauf, dass Kinder immer nur auf einem ebenen, nicht abschüssigen Boden mit dem Produkt spielen.

Produkt und Lieferumfang prüfen

⚠ ACHTUNG! WARNUNG!

Beschädigungsgefahr!

Wenn Sie die Verpackung unvorsichtig mit einem scharfen Messer oder anderen spitzen Gegenständen öffnen, kann die Oberfläche des Produkts beschädigt werden.

- Gehen Sie beim Öffnen vorsichtig vor.

1. Heben Sie das Produkt mit beiden Händen aus der Verpackung.
2. Prüfen Sie, ob die Lieferung vollständig ist (siehe Kapitel „Lieferumfang/ Teilebeschreibung“).
3. Prüfen Sie das Produkt und die Einzelteile auf Schäden. Nehmen Sie ein beschädigtes Produkt nicht in Betrieb, und wenden Sie sich an die am Ende dieser Anleitung angeführten Adresse.

Montage

1 Tischbeine montieren

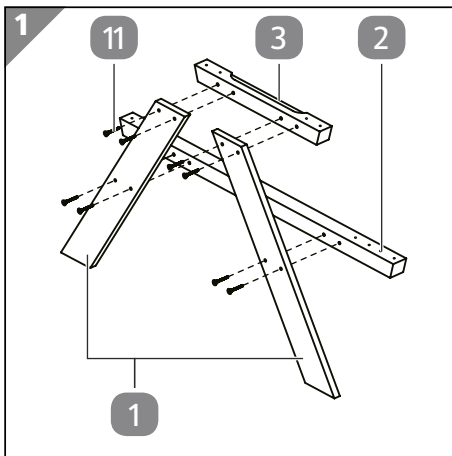

1. Verschrauben Sie einen Tischträger **3** mit zwei Tischbeinen **1** und vier Innensechskantschrauben **11**.
2. Verschrauben Sie einen Bankträger **2** mit den zwei Tischbeinen **1** und vier Innensechskantschrauben **11**.
3. Wiederholen Sie die Schritte 1 bis 2 für das zweite Tischbein.

2 Tischbeine verbinden

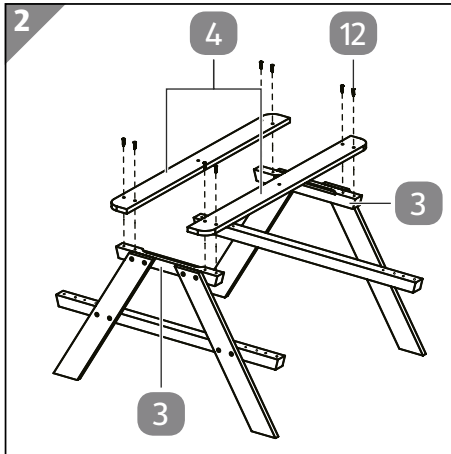

1. Verschrauben Sie die zwei Tischabschlussbretter **4** mit den zwei Tischträgern **3** der zuvor montierten Tischbeine und 8 Kreuzschlitzschrauben **12**.

Achten Sie dabei darauf, dass die vorgebohrten Löcher der Tischabschlussbretter **4** und der Tischträger **3** übereinander liegen.

3 Fachträger montieren

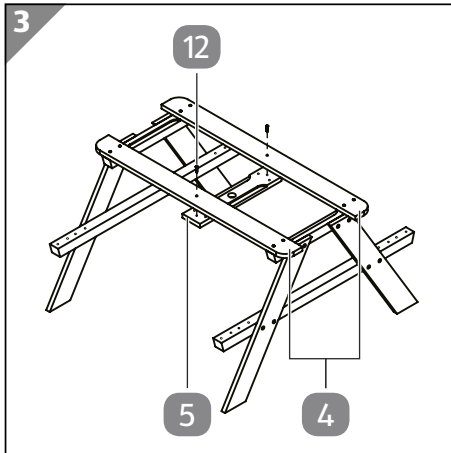

1. Schrauben Sie den Fachträger **5** mit zwei Kreuzschlitzschrauben **12** unter die beiden Tischabschlussbretter **4**.

Achten Sie dabei darauf, dass die vorgebohrten Löcher der Tischabschlussbretter **4** und des Fachträgers **5** übereinander liegen.

Montage

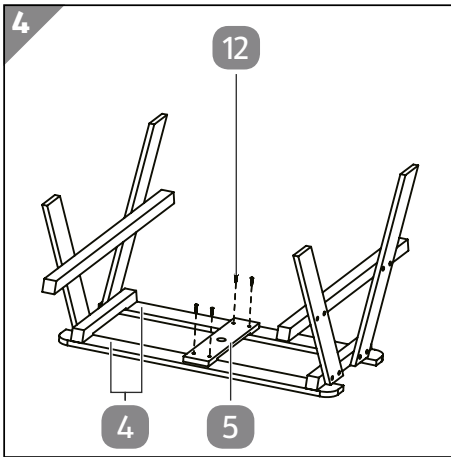

2. Drehen Sie das Produkt um und verschrauben Sie den Fachträger **5** mit weiteren vier Kreuzschlitzschrauben **12** mit den zwei Tischabschlussbrettern **4**.

4 Sitzbänke montieren

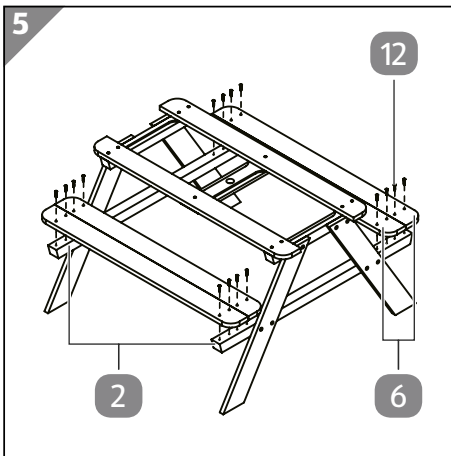

1. Schrauben Sie je Seite zwei Sitzbretter **6** mit je vier Kreuzschlitzschrauben **12** auf die beiden Bankträger **2**.
Achten Sie dabei darauf, dass die vorgebohrten Löcher der Sitzbretter **6** und des Bankträgers **2** übereinander liegen.

5 Tischplatte montieren

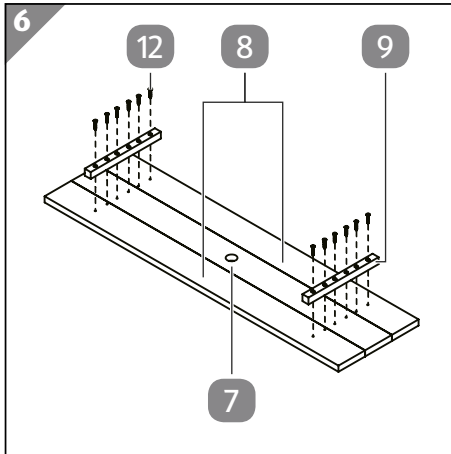

1. Legen Sie das Tischbrett mit Schirmaufnahme (7) zwischen die zwei Tischbretter (8).
Achten Sie darauf, dass die vorgebohrten Löcher der Tischbretter (7, 8) nach oben zeigen.
2. Verschrauben Sie die zwei Verbinder (9) und die Tischbretter (7, 8) mit 12 Kreuzschlitzschrauben (12).
Achten Sie dabei darauf, dass die vorgebohrten Löcher der Tischbretter (7, 8) und der Verbinder (9) übereinander liegen.

6 Fächer einlegen

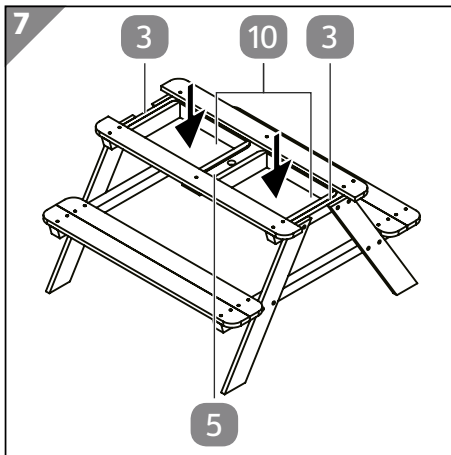

1. Legen Sie die zwei Fächer (10) in die Aussparungen der Tischträger (3) und des Fachträgers (5) ein.

7 Tischplatte einlegen

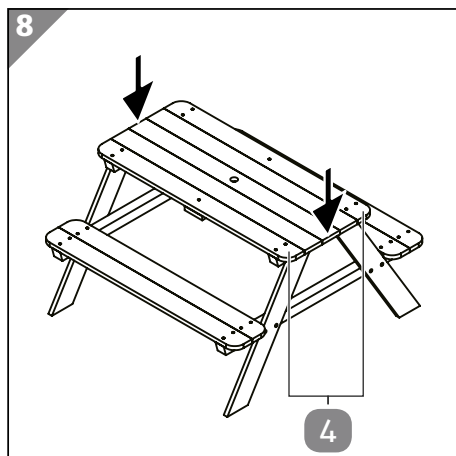

1. Legen Sie die Tischplatte zwischen die zwei Tischabschlussbretter **4** ein.

Reinigung

⚠ ACHTUNG! WARNUNG!

Beschädigungsgefahr!

Unsachgemäße Reinigung kann zu Beschädigungen des Produkts führen.

- Verwenden Sie keine aggressiven Reinigungsmittel, Bürsten mit Metall- oder Nylonborsten sowie keine scharfen oder metallischen Reinigungsgegenstände wie Messer, harte Spachtel und dergleichen. Diese können die Oberflächen beschädigen.
- Verwenden Sie keine Hochdruckreiniger.
- Wischen Sie das Produkt mit einem weichen, angefeuchteten Tuch ab und spülen Sie die Fächer mit klarem Wasser aus. Trocknen Sie das Produkt anschließend gut ab.

Wartung und Lagerung

Überprüfen Sie zu Beginn jeder Saison sowie regelmäßig während der Gebrauchssaison folgende Punkte:

- Überprüfen Sie den festen Sitz Schrauben und ziehen Sie diese bei Bedarf nach.

Das Produkt ist aus Massivholz gefertigt. Holz ist ein Naturprodukt! Daher ist jedes Stück in seiner Art einmalig. Natürliche Farbunterschiede, Maserungen und Äste sind daher kein Fehler, sondern ein Zeichen für die Echtheit des Holzes.

Holz kann durch Witterungseinflüsse, speziell durch Feuchtigkeit und Wärme, verformen. Schützen Sie das Produkt bei Nichtgebrauch vor frühzeitiger Alterung beziehungsweise Verzug und übermäßiger Nässeeinwirkung, indem Sie es an einem geschützten Ort aufbewahren oder abdecken.

Durch die ständige Änderung der Luftfeuchtigkeit (Regen, Sonnenschein etc.) entstehen im Holz regelmäßig kleinere und größere Risse. Das ist eine natürliche Erscheinung. Bei Änderung der Luftfeuchtigkeit können sich die Trockenrisse bis auf ein Minimum wieder schließen. Diese Trockenrisse haben keinen Einfluss auf die Festigkeit und Belastbarkeit des Materials und beeinträchtigen die statischen Eigenschaften nicht. Um einer eventuellen Verletzungsgefahr vorzubeugen, glätten Sie das Holz mit feinem Schleifpapier in Faserrichtung und füllen Sie die Trockenrisse mit Silikon oder ähnlichem Material.

Die Holzteile des Produkts sind mit einer kindgerechten, umweltfreundlichen Lasur vorbehandelt. Diese Lasur enthält aus diesem Grund keine Biozide. Bei extremen Witterungseinflüssen kann es daher zu Verwitterung, Stockflecken oder Schimmelbildung kommen. Um das zu vermeiden, kann das Holz mit geeigneter Holzschutzfarbe behandelt werden. Beachten Sie dabei die Gebrauchsanweisung des jeweiligen Herstellers. Eine jährliche Nachbehandlung ist empfohlen.

Bei längeren Regenperioden stellen Sie das Produkt nach Möglichkeit schräg, damit das Wasser rasch abfließen kann und das Produkt schneller trocken wird. Vermeiden Sie eine längere Platzierung im Wasser (z. B. Pfützen, nasser Rasen etc.), da das Holz durch Fäulnisbildung Schaden nehmen kann.

Bei der Verwendung von Abdeckplanen achten Sie darauf, dass Kondenswasser entweichen kann, da sonst die Gefahr von Schimmelbildung besteht.

Lagern Sie das gereinigte Produkt an einem sauberen, trockenen, gut durchlüfteten und für Kinder unzugänglichen Ort.

Technische Daten

Maximale Belastbarkeit pro Bank:	100 kg
Maximale Belastbarkeit pro Bankseite:	50 kg
Maximale Belastbarkeit pro Fach:	12 kg
Abmessungen (L × B × H):	ca. 88 × 88 × 51 cm
Sitzhöhe:	ca. 28 cm
Tischhöhe:	ca. 51 cm
Masse:	ca. 6,58 kg

Vereinfachte EU-Konformitätserklärung

Hiermit erklärt Hanson Im- und Export GmbH, dass das Produkt „Sitzbank mit Spieltisch 738085“ der Norm EN 17191:2021 entspricht.

Die EU-Konformitätserklärung kann bei der am Ende dieser Anleitung angeführten Adresse angefordert werden.

Entsorgung

Verpackung entsorgen



Entsorgen Sie die Verpackung sortenrein. Geben Sie Pappe und Karton zum Altpapier, Folien in die Wertstoffsammlung.

Produkt entsorgen

Entsorgen Sie das Produkt entsprechend den in Ihrem Land gültigen Gesetzen und Bestimmungen.