



# Bedienungsanleitung

Mode d'emploi

Istruzioni per l'uso

## AMBIANO®

### Mini Kosmetik Kühlschrank mit LED Spiegel

Mini-réfrigérateur à cosmétiques avec miroir LED |  
Mini frigo per cosmetici con specchio LED



Deutsch..... 3  
Français..... 21  
Italiano..... 40



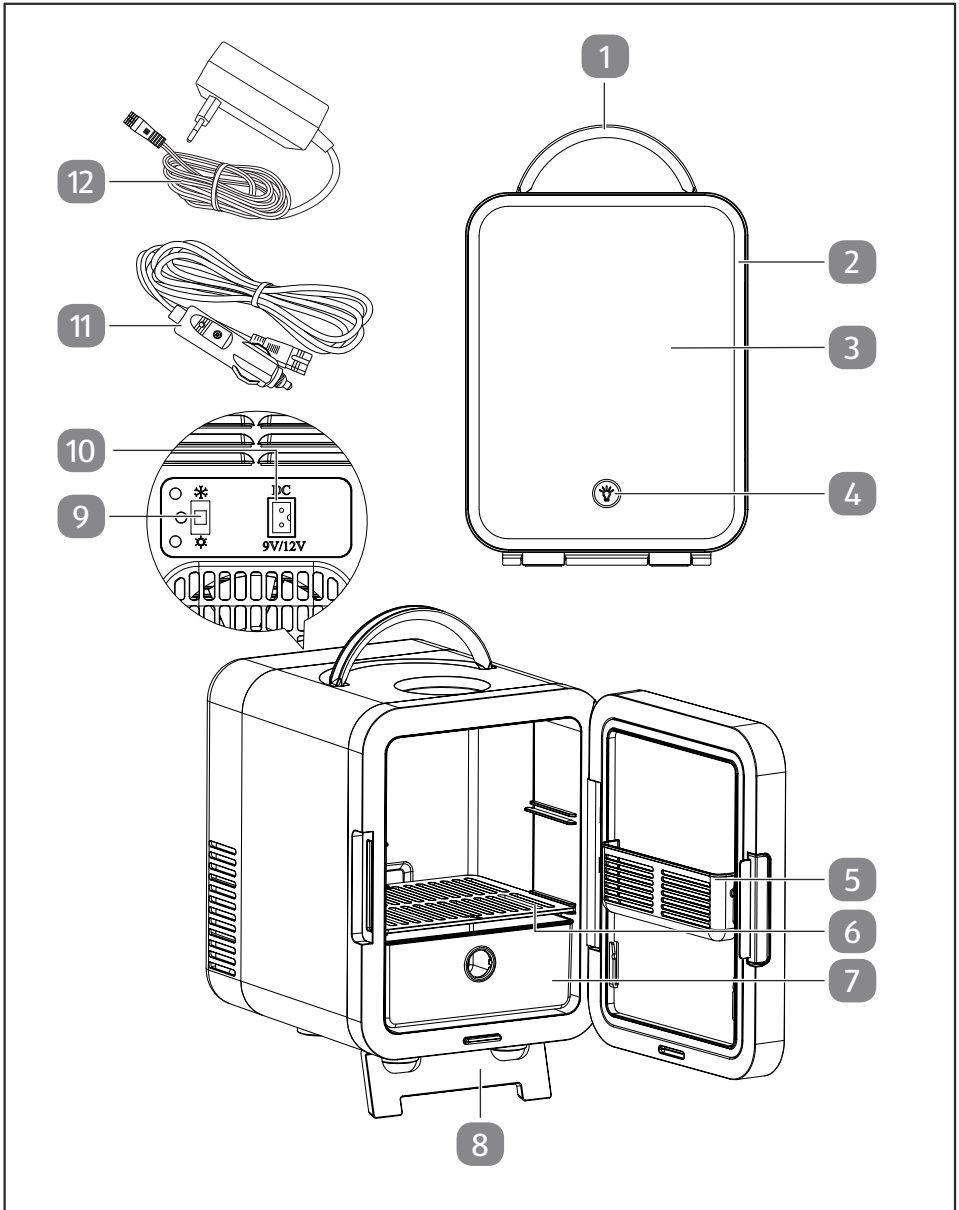

# Komponenten

- 1 Tragegriff
- 2 LED-Beleuchtung
- 3 Tür
- 4 Licht Taster
- 5 Aufbewahrungsbox
- 6 Regalboden
- 7 Schublade
- 8 Standfuß
- 9 Schalter
- 10 Anschlussbuchse
- 11 Gleichstrom-Anschlusskabel
- 12 Wechselstrom-Anschlusskabel mit Steckernetzteil  
Bedienungsanleitung und Garantiekarte (ohne Abbildung)

# Inhaltsverzeichnis

<b>Übersicht</b> .....	<b>2</b>
<b>Komponenten</b> .....	<b>3</b>
<b>Allgemeines</b> .....	<b>5</b>
Bedienungsanleitung lesen und aufbewahren.....	5
Bestimmungsgemäßer Gebrauch.....	5
<b>Zeichenerklärung</b> .....	<b>6</b>
<b>Sicherheit</b> .....	<b>7</b>
Allgemeine Sicherheitshinweise.....	7
<b>Erstinbetriebnahme</b> .....	<b>11</b>
Produkt und Lieferumfang prüfen.....	11
Grundreinigung .....	11
<b>Aufstellung</b> .....	<b>12</b>
<b>Bedienung</b> .....	<b>12</b>
Verbinden mit einem Wechselstromanschluss.....	12
Verbinden mit einem Gleichstromanschluss.....	13
Produkt ein-, aus- und umschalten.....	14
<b>Reinigung</b> .....	<b>15</b>
<b>Transport</b> .....	<b>16</b>
<b>Fehlersuche</b> .....	<b>16</b>
<b>Technische Daten</b> .....	<b>17</b>
<b>Konformitätserklärung</b> .....	<b>18</b>
<b>Entsorgung</b> .....	<b>18</b>
Verpackung entsorgen.....	18
Altgerät entsorgen.....	18

# Allgemeines

## Bedienungsanleitung lesen und aufbewahren



Diese Bedienungsanleitung gehört zu diesem Mini Kosmetik Kühlschranks (im Folgenden auch „Produkt“ genannt). Sie enthält wichtige Informationen zur Inbetriebnahme und Handhabung.

Lesen Sie die Bedienungsanleitung, insbesondere die Sicherheitshinweise, sorgfältig durch, bevor Sie das Produkt einsetzen. Die Nichtbeachtung dieser Bedienungsanleitung kann zu schweren Verletzungen oder Schäden am Produkt führen.

Die Bedienungsanleitung basiert auf den in der Europäischen Union gültigen Normen und Regeln. Beachten Sie im Ausland auch landesspezifische Richtlinien und Gesetze.

Bewahren Sie die Bedienungsanleitung für die weitere Nutzung auf. Wenn Sie das Produkt an Dritte weitergeben, geben Sie unbedingt diese Bedienungsanleitung mit.

Diese Bedienungsanleitung ist über unseren Kundendienst auch im PDF-Format erhältlich.

## Bestimmungsgemäßer Gebrauch

Das Produkt ist ausschließlich zum Kühlen und Warmhalten von Kosmetikartikeln bestimmt. Es ist nicht für die Aufbewahrung von Lebensmitteln geeignet.

Das Produkt darf nur mit den mitgelieferten Anschlusskabeln verwendet werden.

Verwenden Sie das Produkt nur wie in dieser Anleitung beschrieben. Jede andere Verwendung gilt als nicht bestimmungsgemäß und kann zu Sachschäden oder sogar zu Personenschäden führen. Das Produkt ist kein Kinderspielzeug.

Der Hersteller oder Händler übernimmt keine Haftung für Schäden, die durch nicht bestimmungsgemäßen oder falschen Gebrauch entstanden sind.

Die Garantieansprüche können Sie nur in dem Land geltend machen, in dem Sie das Gerät gekauft haben.

## Zeichenerklärung

Die folgenden Symbole werden in dieser Bedienungsanleitung, auf dem Produkt oder auf der Verpackung verwendet.



Dieses Symbol gibt Ihnen nützliche Zusatzinformationen zum Zusammenbau oder Betrieb.



Konformitätserklärung (siehe Kapitel „Konformitätserklärung“): Mit diesem Symbol gekennzeichnete Produkte erfüllen alle anzuwendenden Gemeinschaftsvorschriften des Europäischen Wirtschaftsraums.



Das Prüfsiegel „GS“ (Geprüfte Sicherheit) bestätigt die Konformität des Produktes mit dem deutschen Produktsicherheitsgesetz (ProdSG).

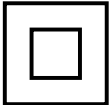

Dieses Symbol kennzeichnet elektrische Produkte, die ein doppelt schutzisoliertes Gehäuse haben und somit der Schutzklasse II entsprechen.



Dieses Symbol steht für einen kurzschlussfesten Sicherheitstransformator.



Dieses Symbol beschreibt die Polarität der Ausgangsspannung an der Steckverbindung.



Das mit diesem Symbol gekennzeichnete Gerät verfügt über ein Schaltnetzteil.



Betreiben Sie das Netzteil nur in Innenräumen.

ta

Dieses Symbol informiert über die maximale Umgebungstemperatur.

IP20

Das Produkt ist geschützt gegen die Berührung mit Fingern bzw. gegen das Eindringen fester Körper, deren Durchmesser größer ist als 12,5 mm. Kein Schutz vor eindringendem Wasser.



Dieses Symbol gibt Informationen zur Energieeffizienz externer Netzteile.

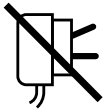

Verwenden Sie das Netzteil nicht, wenn der Stecker beschädigt ist.

## Sicherheit

Die folgenden Signalworte werden in dieser Bedienungsanleitung verwendet.

### **WARNUNG!**

Dieses Signalsymbol/-wort bezeichnet eine Gefährdung mit einem mittleren Risikograd, die, wenn sie nicht vermieden wird, den Tod oder eine schwere Verletzung zur Folge haben kann.

### **VORSICHT!**

Dieses Signalsymbol/-wort bezeichnet eine Gefährdung mit einem niedrigen Risikograd, die, wenn sie nicht vermieden wird, eine geringfügige oder mäßige Verletzung zur Folge haben kann.

### **HINWEIS!**

Dieses Signalwort warnt vor möglichen Sachschäden.

## Allgemeine Sicherheitshinweise

### **WARNUNG!**

### **Stromschlaggefahr!**

Fehlerhafte Elektroinstallation oder zu hohe Netzspannung kann zu elektrischem Stromschlag führen.

- Schließen Sie das Steckernetzteil nur an eine ordnungsgemäß installierte Steckdose an. Die Netzspannung muss mit der Angabe auf dem Typenschild übereinstimmen.
- Schließen Sie das Steckernetzteil nur an eine gut zugängliche Steckdose an, damit Sie es bei einem Störfall schnell vom Stromnetz trennen können.
- Die Anschlussleitung des Netzadapters/Gleichstrom-Anschlusskabels kann nicht ersetzt werden. Bei Beschädigung der Anschlussleitung muss das Gerät entsorgt werden.

- Betreiben Sie das Produkt nicht, wenn es sichtbare Schäden aufweist.
- Öffnen Sie das Gehäuse nicht, sondern überlassen Sie die Reparatur Fachkräften. Wenden Sie sich dazu an eine Fachwerkstatt.
- Stecken Sie keine Gegenstände in Öffnungen des Produktes - Sie könnten spannungsführende Teile berühren, womit die Gefahr eines elektrischen Stromschlages besteht.
- Bei eigenständig durchgeführten Reparaturen, unsachgemäßem Anschluss oder falscher Bedienung sind Haftungs- und Garantieansprüche ausgeschlossen.
- Bei Reparaturen dürfen nur Teile verwendet werden, die den ursprünglichen Produktdaten entsprechen. In diesem Produkt befinden sich elektrische und mechanische Teile, die zum Schutz gegen Gefahrenquellen unerlässlich sind.
- Betreiben Sie das Produkt nicht mit einer externen Zeitschaltuhr oder einem separaten Fernwirksystem.
- Tauchen Sie weder das Produkt noch das Steckernetzteil oder das Anschlusskabel in Wasser oder andere Flüssigkeiten.
- Fassen Sie Anschlusskabel niemals mit feuchten Händen an.
- Fassen Sie das Steckernetzteil niemals mit feuchten Händen an.
- Ziehen Sie das Steckernetzteil nie am Anschlusskabel aus der Steckdose, sondern fassen Sie immer das Steckernetzteil oder den Netzstecker an.
- Verwenden Sie das Anschlusskabel nie als Tragegriff.
- Halten Sie das Produkt und Versorgungskabel von offenem Feuer und heißen Flächen fern.
- Verlegen Sie das Anschlusskabel so, dass es nicht zur Stolperfalle wird.
- Knicken Sie das Anschlusskabel nicht und legen Sie es nicht über scharfe Kanten.



- Verwenden Sie das Produkt nur in Innenräumen. Betreiben Sie es nie in Feuchträumen oder im Regen.
- Greifen Sie niemals nach dem Produkt, wenn es ins Wasser gefallen ist. Trennen Sie das Produkt sofort vom Stromnetz.
- Sorgen Sie dafür, dass Kinder keine Gegenstände in das Produkt hineinstecken.
- Wenn Sie das Produkt nicht benutzen, es reinigen oder wenn eine Störung auftritt, schalten Sie das Produkt immer aus und trennen Sie es vom Stromnetz.
- Benutzen Sie das Produkt nur mit dem mitgelieferten Netzadapter.
- Bringen Sie keine Mehrfachsteckdosen oder tragbare Netzteile an der Rückseite des Produkts an.

 **WARNUNG!**

**Gefahren für Kinder und Personen mit verringerten physischen, sensorischen oder mentalen Fähigkeiten (beispielsweise teilweise Behinderte, ältere Personen mit Einschränkung ihrer physischen und mentalen Fähigkeiten) oder Mangel an Erfahrung und Wissen (beispielsweise ältere Kinder).**

- Dieses Produkt kann von Kindern ab 8 Jahren und darüber sowie Personen mit verringerten physischen, sensorischen oder mentalen Fähigkeiten oder Mangel an Erfahrung und Wissen benutzt werden, wenn sie beaufsichtigt oder bezüglich des sicheren Gebrauchs des Produktes unterwiesen wurden und die daraus resultierenden Gefahren verstehen.
- Halten Sie Kinder jünger als 8 Jahre vom Produkt und von der Anschlussleitung fern.
- Kinder im Alter zwischen 3 und 8 Jahren dürfen das Produkt be- und entladen.
- Kinder dürfen nicht mit dem Produkt spielen.

- Reinigung und Benutzerwartung dürfen nicht von Kindern ohne Beaufsichtigung durchgeführt werden.
- Lassen Sie Kinder nicht mit der Verpackungsfolie spielen. Sie können sich beim Spielen darin verfangen und ersticken.

 **VORSICHT!**

**Verletzungsgefahr!**

Das Licht der LEDs ist sehr hell und kann Ihre Augen verletzen, wenn Sie direkt hineinschauen.

- Schauen Sie nicht direkt in das Licht der LEDs.
- Betrachten Sie die LEDs während des Betriebs nicht mit einem optischen Instrument.

 **VORSICHT!**

**Gesundheitsgefahr!**

Unschonender Gebrauch des Produktes kann zu Gesundheitsschäden führen.

- Schalten Sie das Produkt aus, wenn es längere Zeit leer bleibt. Reinigen und trocknen Sie es und lassen Sie die Tür offen, damit sich kein Schimmel im Produkt bildet.

**HINWEIS!**

**Beschädigungsgefahr!**

Unschonender Umgang kann zu Beschädigungen des Produktes führen.

- Stellen Sie das Produkt auf einer gut zugänglichen, ebenen, trockenen, hitzebeständigen und ausreichend stabilen Fläche auf. Stellen Sie das Produkt nicht an den Rand oder an die Kante der Fläche.
- Vermeiden Sie einen Hitzestau, indem Sie das Produkt nicht direkt an eine Wand oder unter Hängeschränke o. Ä. stellen.

- Stellen Sie das Produkt nie auf oder in der Nähe von heißen Oberflächen ab (Herdplatten etc.) und setzen Sie das Produkt niemals hoher Temperatur (Heizung etc.) oder Witterungseinflüssen (Regen etc.) aus.
- Bringen Sie das Anschlusskabel nicht mit heißen Teilen in Berührung.
- Füllen Sie niemals Flüssigkeit in das Produkt.
- Verwenden Sie zur Reinigung keinen Dampfreiniger.
- Betreiben Sie keine elektrischen Geräte innerhalb des Kühlfachs, die nicht der vom Hersteller empfohlenen Bauart entsprechen.
- Schützen Sie das Produkt vor starken Erschütterungen sowie Stößen.
- Die Lichtquelle dieses Produktes ist nicht ersetzbar. Wenn die Lebensdauer der Lichtquelle überschritten ist, ist das gesamte Produkt zu ersetzen.

## **Erstinbetriebnahme**

### **Produkt und Lieferumfang prüfen**

#### **HINWEIS!**

#### **Beschädigungsgefahr!**

Wenn Sie die Verpackung unvorsichtig mit einem scharfen Messer oder anderen spitzen Gegenständen öffnen, kann die Oberfläche des Produkts beschädigt werden.

- Gehen Sie beim Öffnen vorsichtig vor.
1. Nehmen Sie das Produkt aus der Verpackung.
  2. Prüfen Sie, ob die Lieferung vollständig ist (siehe Kapitel „Komponenten“).
  3. Prüfen Sie das Produkt und die Einzelteile auf Schäden. Nehmen Sie ein beschädigtes Produkt nicht in Betrieb und wenden Sie sich über die auf der Garantiekarte angegebene Serviceadresse an den Hersteller.

#### **Grundreinigung**

1. Entfernen Sie das Verpackungsmaterial und sämtliche Schutzfolien.

2. Reinigen Sie vor der erstmaligen Benutzung alle Teile, wie im Kapitel „Reinigung“ beschrieben.

## Aufstellung

- **WARNUNG!** Stellen Sie beim Positionieren des Produkts sicher, dass das Netzkabel nicht eingeklemmt oder beschädigt wird.
- Beim Aufstellen des Produkts muss sichergestellt werden, dass der Standfuß **8** vollständig ausgeklappt ist.

### HINWEIS!

## Überhitzungsgefahr!

Durch unzureichende Luftzufuhr kann der Kühlschrank überhitzen. Eine Fehlfunktion ist möglich.

- Halten Sie die Lüftungsgitter, die Ventilatorgitter und die Lüftungsschlitze sauber und frei von Staub und Gegenständen.
- Halten Sie beim Aufstellen des Kühlschranks zur Wand und zu anderen Objekten in alle Richtungen einen Mindestabstand von 20 cm ein.

Stellen Sie das Produkt für einen optimalen Betrieb wie folgt auf:

- Wählen Sie einen gut belüfteten und frei zugänglichen Ort.
- Stellen Sie das Produkt nicht in geschlossene Kammern, z. B. in einen Schrank oder in einen Kofferraum.
- Stellen Sie das Produkt nie in der Nähe von Wärmequellen oder an Orten mit direkter Sonneneinstrahlung auf.
- Klappen Sie den Standfuß **8** aus.

## Bedienung

### Verbinden mit einem Wechselstromanschluss

1. Stecken Sie den Stecker des Wechselstrom-Anschlusskabels mit Steckernetzteil **12** in die Anschlussbuchse **10**.
2. Stecken Sie das Steckernetzteil in eine ordnungsgemäß installierte Steckdose.

## Verbinden mit einem Gleichstromanschluss

### HINWEIS!

#### **Beschädigungsgefahr!**

Beim Laden der Kfz-Batterie durch ein Ladegerät kann das Produkt beschädigt werden.

- Schalten Sie das Produkt aus und ziehen Sie das Kfz-Anschlusskabel aus der Zigarettenanzünder-Buchse, bevor Sie Ihre Kfz-Batterie mit einem Ladegerät laden.

### HINWEIS!

#### **Die Kfz-Batterie wird belastet!**

Beim Betrieb an einer Zigarettenanzünder-Buchse kann die Kapazität der Kfz-Batterie beeinträchtigt werden und das Kraftfahrzeug ggf. nicht mehr starten.

- Verwenden Sie das Produkt nicht, wenn Ihre Kfz-Batterie schwach ist.
  - Verwenden Sie das Produkt bei ausgeschaltetem Kfz-Motor nur kurzfristig.
  - Rüsten Sie Ihr Kraftfahrzeug ggf. mit einem Spannungsschutz oder einer Zusatzbatterie aus.
1. Stecken Sie den Stecker des Gleichstrom-Anschlusskabels **11** in die Anschlussbuchse **10**.
  2. Stecken Sie den Kfz-Anschlussstecker des Gleichstrom-Anschlusskabels in eine Zigarettenanzünder-Buchse mit 12 V Gleichspannung.

## Produkt ein-, aus- und umschalten

### HINWEIS!

### Beschädigungsgefahr!

Unschlagmäßiger Umgang kann zu Beschädigungen des Produkts führen.

- Schalten Sie das Produkt vor einem Wechsel zwischen dem Kühl- und Wärmebetrieb zunächst aus. Schalten Sie erst nach ca. 15 Minuten in den gewünschten Betrieb um.

### Produkt ein-, aus- und umschalten

- Schieben Sie den Schalter **9** in die Position kühlen **13**.  
*Die grüne LED leuchtet und das Gerät beginnt mit dem Kühlvorgang.*
- Schieben Sie den Schalter in die Position aus **14**.  
*Das Produkt ist ausgeschaltet.*
- Schieben Sie den Schalter in die Position wärmen **15**.  
*Die rote LED leuchtet und das Gerät beginnt mit dem Wärmevorgang.*

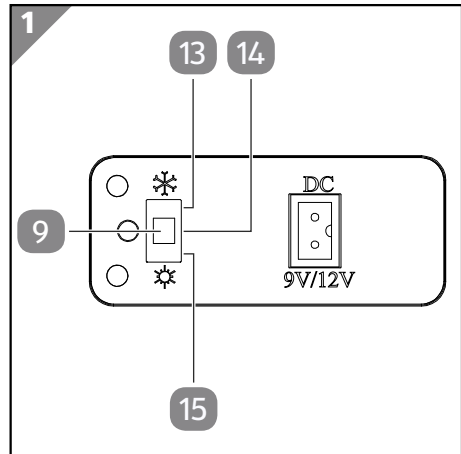

### LED-Beleuchtung ein-, aus- und umschalten

- Berühren Sie den Licht Taster **4**.  
*Die LED-Beleuchtung **2** leuchtet mit geringster Helligkeit (30%).*  
Mit jeder weiteren Berührung des Licht Tasters erhöhen Sie die Helligkeit der LED (60%, 100%) und schalten die LED aus.

### Beladen des Produkts

1. Öffnen Sie die Tür **3**.
2. Passen Sie ggf. die Position des Regalbodens **6** an.
3. Platzieren Sie die Kosmetikartikel in der Aufbewahrungsbox **5**, auf dem Regalboden oder in der Schublade **7**.
4. Schließen Sie die Tür.

## Reinigung

### **WARNUNG!**

#### **Stromschlaggefahr!**

Feuchtigkeit kann zu Kurzschluss und Stromschlag führen.

- Achten Sie darauf, dass kein Wasser oder andere Flüssigkeiten in das Gehäuse gelangen.
- Trocknen Sie das Produkt sorgfältig, bevor Sie es nach der Reinigung erneut in Betrieb nehmen.

### **HINWEIS!**

#### **Beschädigungsgefahr!**

Unsachgemäßer Umgang mit dem Produkt kann zu Beschädigungen des Produkts führen.

- Verwenden Sie keine aggressiven Reinigungsmittel, Bürsten mit Metall- oder Nylonborsten sowie keine scharfen oder metallischen Reinigungsgegenstände wie Messer, harte Spachtel und dergleichen. Diese können die Oberflächen beschädigen.
  - Geben Sie das Produkt keinesfalls in die Spülmaschine. Sie würden es dadurch zerstören.
  - Lassen Sie das Produkt nach dem Betrieb vollständig abkühlen.
1. Öffnen Sie die Tür **3** .
  2. Entleeren Sie den Innenraum vollständig.
  3. Entnehmen Sie den Regalboden **6** und die Schublade **7** .
  4. Wischen Sie den Innenraum sowie den Regalboden, die Aufbewahrungsbox **5** und die Schublade mit lauwarmem Wasser und gegebenenfalls mit etwas Spülmittel aus.
  5. Wischen Sie alle o. g. Teile mit klarem Wasser nach.
  6. Reinigen Sie die Lüftungsschlitze mit einer weichen Bürste.

## Reinigung

7. Wischen Sie das Produkt von außen mit einem sauberen, leicht angefeuchteten Tuch ab.
8. Reinigen Sie die Tür im Bedarfsfall mit einem Glasreiniger.
9. Reiben Sie alle Teile mit einem weichen Tuch trocken.

## Transport

### HINWEIS!

### Beschädigungsgefahr!

Unsachgemäßer Umgang kann zu Beschädigungen des Produkts führen.

- Trennen Sie die Stromversorgung, bevor Sie das Produkt tragen.

Tragen Sie das Produkt am Tragegriff **1** .

## Fehlersuche

Problem	Mögliche Ursache	Problembehandlung
Das Produkt funktioniert nicht.	Der Stecker des Anschlusskabels ( <b>11</b> , <b>12</b> ) ist nicht korrekt mit der Anschlussbuchse <b>10</b> verbunden.	Prüfen Sie den Stecker auf korrekten Sitz.
	Das Steckernetzteil ist nicht korrekt mit der Steckdose verbunden.	Prüfen Sie das Steckernetzteil auf korrekten Sitz.
	Das Gleichstrom-Anschlusskabel ist nicht korrekt mit der Zigarettenanzünder-Buchse verbunden.	Prüfen Sie den Kfz-Anschlussstecker auf korrekten Sitz. Prüfen Sie die Sicherung für die Zigarettenanzünder-Buchse. Lassen Sie ggf. die Zigarettenanzünder-Buchse durch eine Kfz-Fachwerkstatt prüfen.



<b>Problem</b>	<b>Mögliche Ursache</b>	<b>Problembehandlung</b>
Das Produkt kühlt nicht oder schlecht.	Wärmestau oder zu warme Umgebung. Ventilator, Elektronik oder Kühl-Element defekt.	Reinigen Sie alle Lüftungsschlitze (siehe Kapitel „Reinigung“). Stellen Sie das Produkt an einem kühleren, gut belüfteten Ort auf (siehe Kapitel „Aufstellung“). Wenden Sie sich über die auf der Garantiekarte angegebene Serviceadresse an den Hersteller.
Ungewöhnliche Geräusche beim Betrieb	Fehlfunktion oder Ventilator defekt.	Schalten Sie das Produkt umgehend aus und trennen Sie es von der Stromversorgung. Wenden Sie sich über die auf der Garantiekarte angegebene Serviceadresse an den Hersteller.
Geruch nach Verbranntem	Das Produkt ist überhitzt.	

## Technische Daten

Typ:	MFRC 2401
Artikelnummer:	833307
Versorgungsspannung:	9 V $\text{---}$ , 2,5 A oder 12 V $\text{---}$ , 3 A
Max. Leistungsaufnahme bei 9 V $\text{---}$ :	23 W (Kühlen), 19 W (Warmhalten)
Max. Leistungsaufnahme bei 12 V $\text{---}$ :	36 W (Kühlen), 33 W (Warmhalten)
Kühlen:	$\geq 12^{\circ}\text{C}$ unter die Umgebungstemperatur
Heizen:	$50^{\circ}\text{C}$ ( $\pm 10^{\circ}\text{C}$ )
LED-Beleuchtung:	LED, nicht austauschbar, 1,5 W
Nutzzinhalt:	5 l
Klimaklasse: 1)	N, SN
Mindestfreiräume:	20 cm in alle Richtungen
Abmessungen (B $\times$ H $\times$ T):	262 $\times$ 201 $\times$ 266 mm

1) Klimaklasse: Dieser Kühlschrank ist für den Betrieb bei einer Umgebungstemperatur zwischen der geringsten und höchsten Temperatur der zugeordneten Klimaklassen bestimmt:

SN (erweiterte gemäßigte Zone) =  $10^{\circ}\text{C}$  bis  $32^{\circ}\text{C}$

N (gemäßigte Zone) =  $16^{\circ}\text{C}$  bis  $32^{\circ}\text{C}$

ST (subtropische Zone) =  $16^{\circ}\text{C}$  bis  $38^{\circ}\text{C}$

T (tropische Zone) =  $16^{\circ}\text{C}$  bis  $43^{\circ}\text{C}$ .

## Technische Daten

---

### Steckernetzteil:

Hersteller:	Guangdong Huachuangxing Power Supply Co., Ltd.; PEOPLE'S REPUBLIC OF CHINA
Handelregisternummer:	91440606MA53CYD26J
Anschrift:	No .27, Fudong Road, Dongfeng Village, Leliu Street, Shunde District, Foshan City, 528000 Guangdong, P. R. China
Modell:	HCX2401-092500E
Eingangsspannung:	100-240 V ~
AC Eingangsfrequenz:	50-60Hz
Ausgangsspannung:	9 V
Ausgangsstrom:	2,5 A
Ausgangsleistung:	22,5 W
Durchschnittliche Effizienz im Betrieb:	88,56 %
Effizienz bei geringer Last (10%):	87,05 %
Leistungsaufnahme bei Nulllast:	0,060 W

### Zigarettenanzünder-Buchse:

Eingangsspannung:	12 V
Sicherung:	10 A (kann vom Verbraucher ausgetauscht werden)

## Konformitätserklärung



Die EU-Konformitätserklärung kann unter der auf der beiliegenden Garantiekarte angeführten Adresse angefordert werden.

## Entsorgung

### Verpackung entsorgen



Entsorgen Sie die Verpackung sortenrein. Geben Sie Pappe und Karton zum Altpapier, Folien in die Wertstoffsammlung.

### Altgerät entsorgen

Anwendbar in der Europäischen Union und anderen europäischen Staaten mit Systemen zur getrennten Sammlung von Wertstoffen.



Das Symbol mit der durchgestrichenen Mülltonne bedeutet, dass Elektro- und Elektronikgeräte nicht zusammen mit dem Hausmüll entsorgt werden dürfen. Verbraucher sind gesetzlich dazu verpflichtet, Elektro- und Elektronikgeräte am Ende ihrer Lebensdauer einer vom unsortierten Siedlungsabfall getrennten Erfassung zuzuführen. Auf diese Weise wird eine umwelt- und ressourcenschonende Verwertung sichergestellt.

Batterien und Akkumulatoren, die nicht fest vom Elektro- oder Elektronikgerät umschlossen sind und zerstörungsfrei entnommen werden können, sind vor der Abgabe des Geräts an einer Erfassungsstelle von diesem zu trennen und einer vorgesehenen Entsorgung zuzuführen. Das Gleiche gilt für Lampen, die zerstörungsfrei aus dem Gerät entnommen werden können.

Elektro- und Elektronikgerätebesitzer aus privaten Haushalten können diese bei den Sammelstellen der öffentlich-rechtlichen Entsorgungsträger oder bei den von den Herstellern bzw. Vertreibern eingerichteten Sammelstellen abgeben. Die Abgabe von Altgeräten ist unentgeltlich.

Diese kostenlose Rücknahmepflicht gilt sowohl bei Kauf im Geschäft als auch bei einer Lieferung an die Wohnadresse. Erfüllungsort der Rücknahmepflicht ist gleich dem Erfüllungsort der Lieferung. Transportkosten dürfen für die zurückgenommenen Geräte nicht verrechnet werden.

Generell haben Vertreter die Pflicht, die unentgeltliche Rücknahme von Altgeräten durch geeignete Rücknahmemöglichkeiten in zumutbarer Entfernung zu gewährleisten.

Verbraucher haben die Möglichkeit zur unentgeltlichen Abgabe eines Altgeräts bei einem rücknahmepflichtigen Vertreter, wenn sie ein gleichwertiges Neugerät mit einer im Wesentlichen gleichen Funktion erwerben. Diese Möglichkeit besteht auch bei Lieferungen an einen privaten Haushalt. Im Fernabsatzhandel beschränkt sich die Möglichkeit einer unentgeltlichen Abholung bei Erwerb eines Neugeräts auf Wärmeüberträger, Bildschirmgeräte und Großgeräte, die mindestens eine Außenkante mit einer Länge von mehr als 50 cm besitzen. Der Vertreter hat den Verbraucher bei Abschluss des Kaufvertrags bezüglich einer entsprechenden Rückgabeabsicht zu befragen. Abgesehen davon können Verbraucher bis zu drei Altgeräte einer Geräteart bei einer Sammelstelle eines Vertreibers unentgeltlich abgeben, ohne dass dies an den Erwerb eines Neugeräts geknüpft ist. Allerdings dürfen die Kantenlängen der jeweiligen Geräte 25 cm nicht überschreiten.

# Mit QR-Codes schnell und einfach ans Ziel

Egal, ob Sie **Produktinformationen**, **Ersatzteile** oder **Zubehör** benötigen, Angaben über **Herstellergarantien** oder **Servicestellen** suchen oder sich bequem eine Video-Anleitung anschauen möchten, mit unseren QR-Codes gelangen Sie kinderleicht ans Ziel.

## Was sind QR-Codes?

QR-Codes (QR = Quick Response) sind grafische Codes, die mithilfe einer Smartphone-Kamera gelesen werden und beispielsweise einen Link zu einer Internetseite oder Kontaktdaten enthalten.

**Ihr Vorteil:** Kein lästiges Eintippen von Internet-Adressen oder Kontaktdaten!

## Und so geht's

Zum Scannen des QR-Codes benötigen Sie lediglich ein Smartphone, einen installierten QR-Code-Reader sowie eine Internet-Verbindung.\*

Einen QR-Code-Reader finden Sie in der Regel kostenlos im App Store Ihres Smartphones.

## Jetzt ausprobieren

Scannen Sie einfach mit Ihrem Smartphone den folgenden QR-Code und erfahren Sie mehr über Ihr neu erworbenes Aldi-Produkt.\*

## Ihr ALDI-Serviceportal

Alle oben genannten Informationen erhalten Sie auch im Internet über das Aldi Serviceportal unter [www.aldi-service.ch](http://www.aldi-service.ch).



\*Beim Ausführen des QR-Code-Readers können abhängig von Ihrem Tarif Kosten für die Internet-Verbindung entstehen.

## Composants

- 1 Poignée de transport
- 2 Éclairage LED
- 3 Porte
- 4 Bouton éclairage
- 5 Boîte de rangement
- 6 Tablette
- 7 Tiroir
- 8 Pied
- 9 Interrupteur
- 10 Prise du connecteur
- 11 Câble de raccordement en courant continu
- 12 Câble de raccordement en courant alternatif avec bloc d'alimentation  
Notice d'utilisation et carte de garantie (sans illustration)

# Répertoire

<b>Vue d'ensemble</b> .....	<b>2</b>
<b>Composants</b> .....	<b>21</b>
<b>Généralités</b> .....	<b>23</b>
Lire et conserver la notice d'utilisation.....	23
Utilisation conforme à l'usage prévu.....	23
<b>Explication des symboles</b> .....	<b>24</b>
<b>Sécurité</b> .....	<b>25</b>
Consignes de sécurité générales.....	25
<b>Première mise en service</b> .....	<b>30</b>
Contrôler le produit et l'étendue de la livraison.....	30
Nettoyage de base .....	30
<b>Mise en place</b> .....	<b>30</b>
<b>Utilisation</b> .....	<b>31</b>
Raccordement en courant alternatif.....	31
Raccordement en courant continu.....	31
Mise en marche, arrêt et commutation du produit.....	32
<b>Nettoyage</b> .....	<b>33</b>
<b>Transport</b> .....	<b>35</b>
<b>Dépannage</b> .....	<b>35</b>
<b>Données techniques</b> .....	<b>36</b>
<b>Déclaration de conformité</b> .....	<b>37</b>
<b>Élimination</b> .....	<b>37</b>
Élimination de l'emballage.....	37
Mise au rebut de l'appareil usagé.....	37

# Généralités

## Lire et conserver la notice d'utilisation



Cette notice d'utilisation s'applique à ce mini-réfrigérateur à cosmétiques (également dénommé «produit» ci-après). Elle comporte des informations importantes relatives à sa mise en service et à son utilisation.

Lisez attentivement le mode d'emploi, en particulier les consignes de sécurité avant d'utiliser le produit. Le non-respect de ce mode d'emploi peut entraîner des blessures graves ou des détériorations du produit.

La notice d'utilisation se base sur les normes et règles en vigueur dans l'Union européenne. Tenez également compte à l'étranger des directives et législations spécifiques au pays.

Conservez le mode d'emploi afin de pouvoir vous y reporter ultérieurement. Si vous transmettez le produit à un tiers, remettez-lui absolument ce mode d'emploi.

Le mode d'emploi peut être trouvé au format PDF auprès de notre service après-vente.

## Utilisation conforme à l'usage prévu

Le produit est exclusivement conçu pour refroidir et maintenir au chaud des produits cosmétiques. Il n'est pas adapté pour conserver des aliments.

Le produit ne doit être utilisé qu'avec les câbles de connexion fournis.

Utilisez le produit uniquement comme décrit dans cette notice. Toute autre utilisation est considérée comme non conforme à l'utilisation prévue et peut provoquer des dommages matériels, voire corporels. Ce produit n'est pas un jouet pour enfants.

Le fabricant ou le distributeur décline toute responsabilité pour les dommages résultant d'une utilisation non conforme ou incorrecte.

Les obligations de garantie ne sont valables que dans le pays, dans lequel vous avez acheté l'appareil.

## Explication des symboles

Les symboles suivants sont utilisés dans cette notice d'utilisation, sur le produit ou sur l'emballage.



Ce symbole vous fournit des informations supplémentaires sur le montage ou le fonctionnement.



Déclaration de conformité (voir chapitre «Déclaration de conformité»): Les produits marqués par ce symbole répondent à toutes les consignes communautaires applicables de l'Espace économique européen.



La Marque GS (Geprüfte Sicherheit = sécurité testée) confirme la conformité du produit avec la convention allemande ProDSG (Produktsicherheitsgesetz = Convention sur les produits et les appareils).

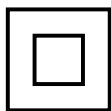

Ce symbole identifie les produits électriques équipés d'un boîtier à double isolation, correspondant ainsi à la classe de protection II.



Ce symbole indique la présence d'un transformateur de sécurité protégé contre les courts-circuits.

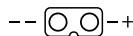

Ce symbole indique la polarité de la tension de sortie au niveau du connecteur.



L'appareil désigné par ce symbole dispose d'une alimentation à découpage.



N'utilisez le bloc secteur qu'à l'intérieur.

ta

Ce symbole indique la température ambiante maximale.

IP20

Le produit est protégé contre le contact avec les doigts ou l'insertion d'objets solides d'un diamètre supérieur à 12,5 mm. Absence de protection contre une infiltration d'eau.





Ce symbole fournit des informations sur l'efficacité énergétique des alimentations externes.



N'utilisez pas le bloc secteur si la fiche est endommagée.

## Sécurité

Les mots d'avertissement suivants sont utilisés dans cette notice d'utilisation.

### **AVERTISSEMENT!**

Ce symbole/mot d'avertissement désigne un danger d'un niveau de risque moyen, qui, s'il n'est pas évité, peut entraîner la mort ou une blessure grave.

### **ATTENTION!**

Ce symbole/mot d'avertissement désigne un danger d'un niveau de risque réduit, qui, s'il n'est pas évité, peut entraîner une blessure légère à modérée.

### **AVIS!**

Ce mot d'avertissement avertit d'éventuels dommages matériels.

## Consignes de sécurité générales

### **AVERTISSEMENT!**

### **Risque de décharge électrique!**

Une installation électrique incorrecte ou une tension réseau trop élevée peut entraîner une décharge électrique.

- Ne branchez le bloc d'alimentation que sur une prise de courant installée de façon réglementaire. La tension réseau doit correspondre à l'indication figurant sur la plaque signalétique.
- Branchez le bloc d'alimentation uniquement à une prise facilement accessible, afin de pouvoir le débrancher rapidement du réseau électrique en cas de dysfonctionnement.

- Le câble de raccordement de l'adaptateur secteur/câble de raccordement au courant continu ne peut pas être remplacé. Si le câble de raccordement est endommagé, l'appareil doit être mis au rebut.
- Ne faites pas fonctionner le produit s'il présente des dommages visibles.
- N'ouvrez pas le boîtier, mais confiez les réparations à des spécialistes. Adressez-vous pour cela à un atelier spécialisé.
- N'insérez aucun objet dans les ouvertures du produit; ils pourraient entrer en contact avec des pièces sous tension, ce qui peut entraîner un risque de décharge électrique.
- En cas de réparations exécutées de son propre chef, de raccordement non conforme ou d'utilisation incorrecte, tout droit à garantie ou dédommagement devient caduc.
- En cas de réparation, il convient de n'utiliser que des pièces conformes aux caractéristiques d'origine du produit. Ce produit contient des pièces électriques et mécaniques indispensables à la protection contre les risques potentiels.
- N'utilisez pas le produit avec une minuterie extérieure ou un système de commande à distance séparé.
- Ne plongez pas le produit, le bloc d'alimentation ou le câble de raccordement dans l'eau ni tout autre liquide.
- Ne saisissez jamais le câble de raccordement avec les mains humides.
- Ne touchez jamais le bloc d'alimentation avec les mains humides.
- Pour débrancher le bloc d'alimentation, ne tirez jamais sur le câble de raccordement, mais tenez le bloc d'alimentation ou la fiche secteur.
- N'utilisez jamais le câble de raccordement comme poignée de transport.

- Tenez le produit et le cordon d'alimentation à l'écart des flammes nues et des surfaces chaudes.
- Disposez le câble de raccordement de manière à ce qu'il ne puisse pas causer de trébuchements.
- Ne pliez pas le câble de raccordement et ne le posez pas sur des bords saillants.
- N'utilisez le produit qu'à l'intérieur. Ne l'utilisez jamais dans des pièces humides ou sous la pluie.
- Ne saisissez jamais le produit s'il est tombé dans l'eau. Débranchez-le immédiatement de l'alimentation électrique.
- Empêchez les enfants d'introduire des objets dans le produit.
- Éteignez toujours le produit et retirez la fiche réseau de la prise de courant quand vous n'utilisez pas le produit, si vous le nettoyez ou si une panne a lieu.
- N'utilisez le produit qu'avec l'adaptateur réseau fourni.
- N'installez pas de prises multiples ou de blocs d'alimentation portables à l'arrière du produit.

 **AVERTISSEMENT!**

**Dangers pour les enfants et personnes ayant des capacités physiques, sensorielles ou mentales réduites (par ex. des personnes avec un handicap partiel, des personnes âgées ou aux capacités physiques et mentales réduites), ou ayant un manque d'expérience et de connaissances (par ex. des enfants d'un certain âge).**

- Cet produit peut être utilisé par des enfants âgés de plus de 8 ans et par des personnes ayant des capacités physiques, sensorielles ou mentales réduites ou disposant de peu d'expérience et de connaissances, à condition qu'ils soient surveillés ou qu'ils aient été initiés à l'utilisation sécurisée du produit et qu'ils aient compris les dangers en résultant.

- Tenez le produit et le cordon d'alimentation à l'écart des enfants de moins de 8 ans.
- Les enfants âgés de 3 à 8 ans peuvent charger et décharger le produit.
- Les enfants ne doivent pas jouer avec le produit.
- Le nettoyage et l'entretien utilisateur ne doivent pas être effectués par des enfants sans surveillance.
- Ne laissez pas les enfants jouer avec le film d'emballage. Ils risqueraient de s'empêtrer dedans et de s'étouffer.

 **ATTENTION!**

**Risque de blessure!**

La lumière des LED est très vive et peut blesser vos yeux si vous la fixez directement du regard.

- Ne regardez pas directement dans la lumière des LED.
- Quand les LED sont en fonctionnement, ne les observez pas au moyen d'un instrument optique.

 **ATTENTION!**

**Risque pour la santé!**

Une utilisation non conforme du produit peut entraîner des risques pour la santé.

- Éteignez le produit s'il reste vide pendant une période prolongée. Nettoyez-le et séchez-le, puis laissez la porte ouverte pour éviter la formation de moisissures à l'intérieur du produit.

**AVIS!****Risque d'endommagement!**

Une manipulation non conforme peut entraîner des détériorations du produit.

- Installez le produit sur une surface facilement accessible, plane, sèche, résistante à la chaleur et suffisamment stable. Ne placez pas le produit sur le bord ou l'arête de la surface.
- Évitez toute accumulation de chaleur en ne plaçant pas le produit directement contre un mur ou sous un meuble haut, par exemple.
- Ne placez jamais le produit sur ou à proximité de surfaces chaudes (plaques de cuisson, etc.) et n'exposez jamais le produit à une température élevée (chauffage, etc.) ou aux intempéries (pluie, etc.).
- Ne mettez pas le câble de raccordement en contact avec des pièces brûlantes.
- Ne versez jamais de liquides dans le produit.
- N'utilisez pas de nettoyeur à vapeur pour le nettoyage.
- À l'intérieur du compartiment frigorifique, n'utilisez pas d'appareils électriques qui ne sont pas du type recommandé par le fabricant.
- Protégez le produit des secousses et des chocs violents.
- La source lumineuse de ce produit n'est pas remplaçable. Lorsque la durée de vie de la source lumineuse est dépassée, l'ensemble du produit doit être remplacé.

## Première mise en service

### Contrôler le produit et l'étendue de la livraison

#### **AVIS!**

#### **Risque de détérioration !**

Si vous ouvrez l'emballage de manière imprudente avec un couteau tranchant ou un autre objet pointu, la surface de l'appareil risque d'être endommagée.

- Ouvrez l'emballage avec précaution.
- 1. Sortez le produit de l'emballage.
- 2. Vérifiez si la livraison est complète (voir le chapitre «Composants»).
- 3. Contrôlez que le produit et les pièces individuelles ne présentent aucun dommage. Ne mettez pas en marche un produit endommagé et adressez-vous au fabricant à l'adresse SAV indiquée sur la carte de garantie.

#### **Nettoyage de base**

1. Retirez le matériel d'emballage et tous les films de protection.
2. Avant la première utilisation, lavez toutes les pièces comme décrit au chapitre «Nettoyage».

#### **Mise en place**

- **AVERTISSEMENT!** Lorsque vous positionnez le produit, assurez-vous que le câble d'alimentation n'est pas coincé ou endommagé.
- Lors de la mise en place du produit, il faut s'assurer que le pied **8** est complètement déplié.

**AVIS!****Risque de surchauffe!**

Le réfrigérateur peut surchauffer en raison d'une arrivée d'air insuffisante. Un dysfonctionnement peut se produire.

- Gardez les grilles d'aération, les grilles de ventilation et les fentes d'aération propres et exemptes de poussières et d'objets.
- Lors de l'installation du réfrigérateur, observez dans tous les sens un écart minimum de 20 cm vers le mur et d'autres objets.

Pour un fonctionnement optimal du produit, veuillez l'installer comme suit:

- Optez pour un endroit bien aéré et facilement accessible.
- Ne placez pas le produit dans un endroit fermé, comme une armoire ou un coffre de voiture.
- Ne placez jamais le produit à proximité de sources de chaleur ou dans des endroits exposés au rayonnement direct du soleil.
- Dépliez le pied **8**.

**Utilisation****Raccordement en courant alternatif**

1. Insérez la fiche du câble de raccordement en courant alternatif avec bloc d'alimentation **12** dans la prise du connecteur **10**.
2. Branchez le bloc d'alimentation dans une prise de courant installée de manière conforme.

**Raccordement en courant continu****AVIS!****Risque d'endommagement!**

Pendant la recharge de la batterie du véhicule, le produit peut être endommagé.

- Éteignez le produit et retirez le câble de raccordement du véhicule de la prise allume-cigare avant de recharger la batterie de votre véhicule.

**AVIS!**

**La batterie du véhicule est sollicitée!**

L'utilisation d'une prise allume-cigare peut altérer la capacité de la batterie du véhicule et ce dernier est susceptible de ne plus démarrer.

- N'utilisez pas le produit lorsque la batterie de votre véhicule est faible.
  - Lorsque le moteur du véhicule est coupé, utilisez le produit uniquement pendant une courte durée.
  - Si nécessaire, équipez votre véhicule d'une protection contre les surtensions ou d'une batterie auxiliaire.
1. Insérez la fiche du câble de raccordement en courant continu **11** dans la prise du connecteur **10**.
  2. Insérez la fiche de connexion du câble de raccordement en courant continu du véhicule dans une prise allume-cigare avec une tension continue de 12 V.

**Mise en marche, arrêt et commutation du produit**

**AVIS!**

**Risque d'endommagement!**

Une manipulation non conforme peut entraîner des détériorations du produit.

- Commencez par éteindre le produit avant de commuter entre la fonction de refroidissement et la fonction de chauffe. Attendez environ 15 minutes avant de mettre en marche le fonctionnement souhaité.



## Mise en marche, arrêt et commutation du produit

- Poussez l'interrupteur **9** en position refroidissement **13**.

*La LED verte s'allume et l'appareil commence à refroidir.*

- Poussez l'interrupteur en position arrêt **14**.

*Le produit est éteint.*

- Poussez l'interrupteur en position chauffe **15**.

*La LED rouge s'allume et l'appareil commence à chauffer.*

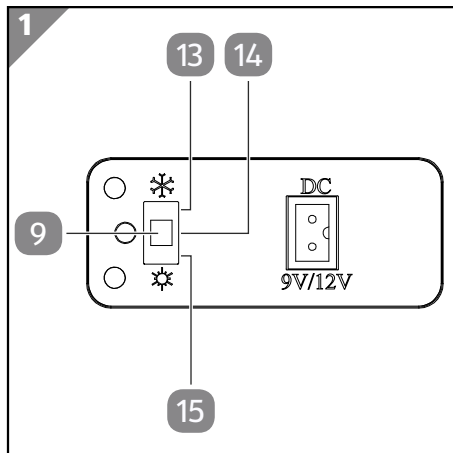

## Mise en marche, arrêt et commutation de l'éclairage LED

- Appuyez sur le bouton éclairage **4**.

*L'éclairage LED **2** s'allume à la luminosité minimale (30%).*

À chaque fois que vous appuyez sur le bouton éclairage, vous augmentez la luminosité de la LED (60%, 100%), puis éteignez la LED.

## Remplissage du produit

1. Ouvrez la porte **3**.
2. Si nécessaire, ajustez la position de la tablette **6**.
3. Placez les produits cosmétiques dans la boîte de rangement **5**, sur la tablette ou dans le tiroir **7**.
4. Fermez la porte.

## Nettoyage

**⚠ AVERTISSEMENT!**

### Risque de décharge électrique!

La présence d'humidité peut être à l'origine de courts-circuits et de décharges électriques.

- Veillez à ce qu'il n'y ait pas d'infiltration d'eau ou d'autres liquides dans le boîtier.

- Séchez soigneusement le produit avant de le remettre en marche après le nettoyage.

### **AVIS!**

#### **Risque d'endommagement!**

La manipulation non conforme du produit peut provoquer des dommages sur celui-ci.

- N'utilisez pas de produit de nettoyage agressif, brosse à poils métalliques ou en nylon ou d'objets de nettoyage pointus ou métalliques comme des couteaux, spatules rigides ou autres. Cela pourrait endommager les surfaces.
  - Ne mettez jamais le produit dans le lave-vaisselle. Cela le détruirait.
  - Laissez le produit refroidir complètement lorsque vous avez fini de l'utiliser.
1. Ouvrez la porte **3**.
  2. Videz entièrement l'intérieur.
  3. Retirez la tablette **6** et le tiroir **7**.
  4. Nettoyez l'intérieur ainsi que la tablette, la boîte de rangement **5** et le tiroir avec de l'eau tiède et, si nécessaire, du liquide vaisselle.
  5. Nettoyez encore une fois toutes les pièces susmentionnées à l'eau claire.
  6. Nettoyez les fentes d'aération à l'aide d'une brosse douce.
  7. Nettoyez le produit de l'extérieur à l'aide d'un chiffon propre légèrement humidifié.
  8. Si nécessaire, nettoyez la porte à l'aide d'un produit nettoyant pour vitres.
  9. Séchez toutes les pièces à l'aide d'un chiffon doux.

# Transport

## AVIS!

### Risque d'endommagement!

Une manipulation non conforme peut entraîner des détériorations du produit.

- Débranchez l'alimentation électrique avant de porter le produit.

Portez le produit par la poignée de transport **1**.

### Dépannage

Problème	Cause possible	Résolution
Le produit ne fonctionne pas.	La fiche du câble de raccordement ( <b>11</b> , <b>12</b> ) n'est pas correctement branchée dans la prise du connecteur <b>10</b> .	Vérifiez que la fiche est correctement branchée.
	Le bloc d'alimentation n'est pas correctement branché dans la prise de courant.	Vérifiez que le bloc d'alimentation est correctement branché.
	Le câble de raccordement en courant continu n'est pas correctement branché dans la prise allume-cigare.	Vérifiez que la fiche de connexion du véhicule est correctement branchée. Vérifiez le fusible de la prise allume-cigare. Si nécessaire, faites contrôler la prise allume-cigare dans un garage spécialisé.
Le produit ne refroidit pas ou de manière insuffisante.	Accumulation de chaleur ou environnement trop chaud. Ventilateur, électronique ou élément de refroidissement défectueux.	Nettoyez toutes les fentes d'aération (voir le chapitre «Nettoyage»). Installez le produit dans un endroit plus frais et bien aéré (voir le chapitre «Mise en place»). Adressez-vous au fabricant à l'adresse de service après-vente indiquée sur la carte de garantie.

## Dépannage

Problème	Cause possible	Résolution
Bruits inhabituels lors de l'utilisation	Dysfonctionnement ou ventilateur défectueux.	Éteignez immédiatement le produit et débranchez-le de l'alimentation électrique. Adressez-vous au fabricant à l'adresse de service après-vente indiquée sur la carte de garantie.
Odeur de brûlé	Le produit fait l'objet d'une surchauffe.	

## Données techniques

Type:	MFRC 2401
Référence:	833307
Tension d'alimentation:	9 V === , 2,5 A ou 12 V === , 3 A
Puissance absorbée max. à 9 V ===:	23 W (refroidissement), 19 W (maintien au chaud)
Puissance absorbée max. à 12 V ===:	36 W (refroidissement), 33 W (maintien au chaud)
Refroidissement:	≥ 12 °C de moins que la température ambiante
Chauffe:	50 °C (±10 °C)
Éclairage LED:	LED, non échangeable, 1,5 W
Volume utile:	5 l
Classe climatique: 1)	N, SN
Distance de sécurité:	20 cm dans toutes les directions
Dimensions (l × h × p):	262 × 201 × 266 mm

1) Classe climatique: ce réfrigérateur est conçu pour fonctionner à une température ambiante comprise entre la température la plus basse et la température la plus haute des classes climatiques auxquelles il appartient:

SN (zone tempérée élargie) = 10 °C à 32 °C

N (zone tempérée) = 16 °C à 32 °C

ST (zone semi-tropicale) = 16 °C à 38 °C

T (zone tropicale) = 16 °C à 43 °C

### Bloc d'alimentation à fiche :

Fabricant :	Guangdong Huachuangxing Power Supply Co., Ltd ; PEOPLE'S REPUBLIC OF CHINA
Numéro d'enregistrement commercial :	91440606MA53CYD26J
Adresse :	No .27, Fudong Road, Dongfeng Village, Leliu Street, Shunde District, Foshan City, 528000 Guangdong, P. R. China
Modèle réduit :	HXC2401-092500E

Tension d'entrée :	100-240 V ~
Fréquence d'entrée AC :	50-60Hz
Tension de sortie :	9 V
Courant de sortie :	2,5 A
Puissance de sortie :	22,5 W
Rendement moyen en fonctionnement :	88,56 %
Rendement à faible charge (10 %) :	87,05 %
Consommation à charge nulle :	0,060 W

**Prise allume-cigare :**

Tension d'entrée :	12 V
Fusible :	10 A (peut être remplacé par le consommateur)

## Déclaration de conformité



La déclaration de conformité UE peut être obtenue à l'adresse indiquée sur la carte de garantie jointe.

## Élimination

### Élimination de l'emballage



Éliminez l'emballage selon les sortes. Mettez le carton dans la collecte de vieux papier, les films dans la collecte de recyclage.

### Mise au rebut de l'appareil usagé

Applicable dans l'Union européenne et dans d'autres pays européens avec des systèmes de collecte séparée selon les matières à recycler.



Le symbole indiquant une poubelle barrée signifie que les équipements électriques et électroniques ne doivent pas être jetés avec les ordures ménagères. Les consommateurs sont légalement tenus de déposer les équipements électriques et électroniques en fin de vie dans un point de collecte prévu à cet effet. Cela permet de

garantir un recyclage respectueux de l'environnement et des ressources.

Les piles et batteries qui ne sont pas solidement fixées à l'équipement électrique ou électronique et qui peuvent être retirées sans être détruites doivent être ôtées de l'appareil avant que celui-ci ne soit déposé dans un point de collecte et doivent être éliminées conformément aux dispositions prévues. Il en va de même pour les lampes qui peuvent être retirées de l'appareil sans être détruites.

Les propriétaires privés d'appareils électriques et électroniques peuvent les déposer dans les points de collecte des organismes publics chargés de l'élimination des

## Élimination

---

déchets ou dans les points de collecte mis en place par les fabricants ou les distributeurs. Le dépôt des appareils usagés est gratuit.

Cette obligation de reprise gratuite s'applique aussi bien en cas d'achat en magasin qu'en cas de livraison à domicile. L'obligation de reprise s'applique au lieu de la livraison. Les frais de transport ne peuvent pas être facturés pour les appareils repris.

De manière générale, les distributeurs ont l'obligation de garantir la reprise gratuite des appareils usagés en mettant à disposition des solutions de reprise appropriées à une distance raisonnable.

Les consommateurs ont la possibilité de se débarrasser gratuitement d'un appareil usagé auprès d'un distributeur tenu de le reprendre s'ils achètent un appareil neuf équivalent ayant essentiellement la même fonction. Il en va de même pour les livraisons destinées à un ménage privé. En ce qui concerne la vente à distance, cette possibilité d'enlèvement gratuit lors de l'achat d'un appareil neuf est limitée aux échangeurs de chaleur, aux appareils à écran et aux gros appareils ayant au moins un bord extérieur d'une longueur supérieure à 50 cm. Lors de la conclusion du contrat de vente, le distributeur doit demander au consommateur s'il a l'intention de retourner un produit. En outre, les consommateurs peuvent déposer gratuitement jusqu'à trois appareils usagés d'un même type dans un point de collecte d'un distributeur, sans que cela soit lié à l'achat d'un appareil neuf. La longueur des bords de chaque appareil ne doit toutefois pas dépasser 25 cm.

# Aller rapidement et facilement au but avec les codes QR

Si vous avez besoin **d'informations sur les produits**, de **pièces de rechange** ou d'**accessoires**, de données sur les **garanties fabricant** ou sur les **unités de service** ou si vous souhaitez regarder confortablement des **instructions en vidéo** – avec nos codes QR, vous parvenez au but en toute facilité.

## Les codes QR, qu'est-ce?

Les codes QR (QR = Quick Response) sont des codes graphiques qui peuvent être lus à l'aide d'un appareil photo du smartphone et qui contiennent par exemple un lien vers un site Internet ou des données de contact.

**Votre avantage:** plus de frappe contraignante d'adresses Internet ou de données de contact!

## Comment faire?

Pour scanner les codes QR, vous avez simplement besoin d'un smartphone, d'un lecteur de codes QR installé ainsi que d'une connexion Internet. Vous trouverez généralement un lecteur de codes QR gratuitement dans l'App Store de votre smartphone.

## Testez dès maintenant

Scannez simplement le code QR suivant avec votre smartphone pour en savoir plus sur votre nouveau produit ALDI.



## Votre portail de services ALDI

Toutes les informations mentionnées plus haut sont également disponibles sur Internet via le portail de services ALDI sous [www.aldi-service.ch](http://www.aldi-service.ch).

L'exécution du lecteur de codes QR peut entraîner des frais pour la connexion Internet en fonction de votre tarif.

## Componenti

- 1 Maniglia
  - 2 Illuminazione a LED
  - 3 Porta
  - 4 Tasto luce
  - 5 Scatola di immagazzinaggio
  - 6 Ripiano
  - 7 Cassetto
  - 8 Piede di appoggio
  - 9 Interruttore
  - 10 Presa di collegamento
  - 11 Cavo di collegamento corrente continua
  - 12 Cavo di collegamento corrente alternata con alimentatore
- Istruzioni per l'uso e scheda di garanzia (senza figura)



# Sommario

<b>Panoramica prodotto</b> .....	<b>2</b>
<b>Componenti</b> .....	<b>40</b>
<b>Informazioni generali</b> .....	<b>42</b>
Leggere e conservare le istruzioni per l'uso.....	42
Usò previsto.....	42
<b>Spiegazione dei simboli</b> .....	<b>43</b>
<b>Sicurezza</b> .....	<b>44</b>
Avvertenze di sicurezza generali.....	44
<b>Prima messa in servizio</b> .....	<b>48</b>
Controllare il prodotto e la fornitura.....	48
Pulizia di base .....	48
<b>Installazione</b> .....	<b>49</b>
<b>Utilizzo</b> .....	<b>49</b>
Collegare a una presa di alimentazione a corrente alternata.....	49
Collegare a una presa di alimentazione a corrente continua.....	50
Accensione, spegnimento e commutazione del prodotto.....	50
<b>Pulizia</b> .....	<b>51</b>
<b>Trasporto</b> .....	<b>52</b>
<b>Risoluzione dei problemi</b> .....	<b>53</b>
<b>Dati tecnici</b> .....	<b>53</b>
<b>Dichiarazione di conformità</b> .....	<b>54</b>
<b>Smaltimento</b> .....	<b>55</b>
Smaltimento dell'imballaggio.....	55
Smaltimento del dispositivo usato.....	55

## Informazioni generali

### Leggere e conservare le istruzioni per l'uso



Le presenti istruzioni per l'uso accompagnano il mini frigo per cosmetici (di seguito denominato il "prodotto"). Esse contengono importanti informazioni sulla messa in funzione e la maneggevolezza.

Prima di utilizzare il prodotto, leggere attentamente le istruzioni per l'uso, in particolare, le avvertenze di sicurezza. La mancata osservanza delle istruzioni per l'uso può provocare gravi lesioni o danni al prodotto.

Le istruzioni per l'uso si basano sulle norme e i regolamenti in vigore nell'Unione Europea. Osservare all'estero anche le direttive e la legislazione del rispettivo paese.

Conservare le istruzioni per l'uso per ulteriore consultazione. Se si distribuisce il prodotto a terzi, assicurarsi di includere queste istruzioni per l'uso.

Le istruzioni per l'uso sono disponibili presso il nostro servizio assistenza clienti in formato PDF.

### Uso previsto

Il prodotto è progettato esclusivamente per il raffreddamento e il mantenimento al caldo dei prodotti cosmetici. Non è stato concepito per conservare gli alimenti.

Il prodotto può essere utilizzato solo con i cavi di collegamento in dotazione.

Utilizzare il prodotto solo in base alle descrizioni di queste istruzioni. Ogni altro tipo di utilizzo è da considerarsi come non conforme alla destinazione d'uso e può provocare danni materiali o lesioni alle persone. Il prodotto non è un giocattolo per bambini.

Il fabbricante o il rivenditore declinano qualsiasi responsabilità per danni derivanti dall'uso errato o non conforme alla destinazione d'uso.

I diritti di garanzia possono essere fatti valere esclusivamente nella nazione nella quale il dispositivo è stato acquistato.

## Spiegazione dei simboli

I seguenti simboli sono usati in queste istruzioni per l'uso, sul prodotto o sulla confezione.



Questo simbolo fornisce utili informazioni aggiuntive sul montaggio o sull'utilizzo.



Dichiarazione di conformità (vedi capitolo "Dichiarazione di conformità"): I prodotti identificati con questo simbolo soddisfano tutte le norme comunitarie applicabili nello Spazio economico europeo.



Il marchio "GS" (sicurezza certificata) indica che il prodotto è conforme ai requisiti della legge in materia di sicurezza dei prodotti (ProdSG) della Repubblica federale di Germania.

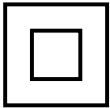

Questo simbolo contraddistingue i prodotti elettrici che presentano un corpo con doppio isolamento di protezione, corrispondente pertanto alla classe di protezione II.



Questo simbolo indica un trasformatore di sicurezza non cortocircuitabile.



Questo simbolo descrive la polarità della tensione in uscita dalla connessione a spina.

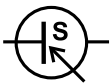

Il dispositivo contrassegnato da questo simbolo dispone di un alimentatore.



Utilizzare l'alimentatore di rete solo in ambienti interni.

**ta**

Questo simbolo indica la temperatura ambiente massima.

**IP20**

Il prodotto è protetto contro il contatto con le dita, o meglio, contro l'ingresso di corpi solidi del diametro maggiore di 12,5 mm. Nessuna protezione contro infiltrazioni d'acqua.



Questo simbolo informa sull'efficienza energetica dell'alimentatore di rete esterno.



Non utilizzare l'alimentatore di rete quando la spina è danneggiata.

## Sicurezza

Le seguenti parole segnale sono utilizzate in queste istruzioni per l'uso.

### **AVVERTIMENTO!**

Questo simbolo/Questa parola di segnalazione descrive un pericolo di media entità che, se non viene evitato, può provocare gravi lesioni o morte.

### **ATTENZIONE!**

Questo simbolo/Questa parola di segnalazione descrive un pericolo di bassa entità che, se non viene evitato, può provocare lievi lesioni.

### **AVVISO!**

Questa parola di segnalazione mette in guardia da possibili danni materiali.

## Avvertenze di sicurezza generali

### **AVVERTIMENTO!**

### **Pericolo di scossa elettrica!**

L'installazione elettrica errata oppure la tensione di rete troppo alta possono causare una scossa elettrica.

- Collegare il alimentatore solo a una presa installata a regola d'arte. La tensione di rete deve corrispondere al valore indicato sulla targhetta.
- Collegare l'alimentatore solo a una presa facilmente accessibile in modo che in caso di guasto possa essere staccato rapidamente dalla rete.
- Il cavo di collegamento dell'adattatore di rete/cavo di collegamento a corrente continua non può essere sostituito. Se il cavo di collegamento è danneggiato, l'apparecchio deve essere smaltito.
- Non usare il prodotto se questo presenta danni visibili.

- 
- Non aprire il prodotto, bensì per le riparazioni rivolgersi a tecnici qualificati. Si prega di rivolgersi ad un'azienda specializzata.
  - Non inserire alcun oggetto nelle aperture del prodotto: potrebbero toccare componenti sotto tensione, il che potrebbe provocare una scossa elettrica.
  - Si esclude categoricamente qualsiasi responsabilità e interventi in garanzia in caso di riparazioni eseguite autonomamente, collegamenti errati o uso non conforme alla destinazione d'uso del dispositivo.
  - Per le riparazioni devono essere usati solo componenti che corrispondono ai dati originali del prodotto. Questo prodotto contiene parti elettriche e meccaniche essenziali ai fini della protezione da fonti di pericolo.
  - Non utilizzare il prodotto con timer esterni o telecomandi separati.
  - Non immergere né il prodotto né la spina dell'alimentatore o il cavo di collegamento in acqua oppure in altri liquidi.
  - Non afferrare mai il cavo di collegamento con le mani umide.
  - Non toccare mai la presa dell'alimentatore con le mani umide.
  - Non distaccare mai l'alimentatore tirando il cavo di cavo di collegamento dalla presa, bensì afferrare sempre l'alimentatore o la spina.
  - Non utilizzare mai il cavo di collegamento come maniglia.
  - Tenere il prodotto e il cavo di alimentazione a debita distanza da fiamme vive e superfici calde.
  - Posare il cavo di collegamento in modo tale da non inciamparvi.
  - Non piegare il cavo di collegamento e non metterlo su bordi taglienti.
  - Utilizzare il prodotto esclusivamente all'interno. Mai utilizzarlo in ambienti umidi o esposto alla pioggia.

- Se cade in acqua, non tentare mai di afferrare il prodotto per nessun motivo. Staccare immediatamente il prodotto dalla rete elettrica.
- Assicurarsi che i bambini non introducano alcun oggetto nel prodotto.
- Quando non si utilizza il prodotto, durante la sua pulizia o se si verifica un malfunzionamento, spegnere sempre il prodotto e staccare la spina dalla presa di corrente.
- Usare il prodotto solo congiuntamente all'adattatore di rete.
- Non collegare prese multiple o alimentatori portatili alla parte posteriore del prodotto.



**AVVERTIMENTO!**

**Pericolo per bambini e persone con mobilità fisica ridotta, deficit delle facoltà mentali ed emotive (ad es. soggetti parzialmente invalidi, anziani con capacità fisiche e mentali limitate) oppure prive di esperienza e delle necessarie competenze (ad es. bambini non neonati).**

- Il prodotto può essere utilizzato da bambini di età superiore agli 8 anni e da persone con mobilità fisica ridotta, deficit delle facoltà mentali ed emotive, oppure prive di esperienza e delle necessarie competenze, solo qualora l'utilizzo avvenga sotto la supervisione di persone responsabili della sicurezza, o qualora abbiano ricevuto le debite istruzioni sull'uso sicuro del prodotto e abbiano compreso i potenziali pericoli connessi con l'uso.
- Tenere i bambini in età inferiore agli 8 anni a debita distanza dal cavo di collegamento del prodotto.
- I bambini di età compresa tra i 3 e gli 8 anni possono caricare e scaricare il prodotto.
- I bambini non devono giocare con il prodotto.

- La pulizia e la manutenzione da parte dell'utente non devono essere eseguite dai bambini senza supervisione.
- Non consentire ai bambini di giocare con la pellicola di imballaggio: I bambini potrebbero rimanere intrappolati o soffocare durante il gioco.

 **ATTENZIONE!****Pericolo di lesioni!**

La luce a LED è molto chiara e può danneggiare gli occhi se la si guarda direttamente.

- Non guardare direttamente nella luce dei LED.
- Durante il funzionamento non controllare i LED con uno strumento ottico.

 **ATTENZIONE!****Pericolo per la salute!**

L'utilizzo eccessivo del prodotto potrebbe causare danni alla salute.

- Spegnere il prodotto se rimane vuoto per un lungo intervallo di tempo. Pulirlo, asciugarlo e lasciarlo con la porta aperta per impedire la formazione di muffa all'interno del prodotto.

**AVVISO!****Pericolo di danneggiamento!**

L'uso improprio del prodotto può danneggiarlo.

- Utilizzare il prodotto su un piano perfettamente accessibile, piatto, asciutto, resistente al calore e sufficientemente stabile. Non posizionare mai il prodotto su un bordo o su un angolo della superficie.

- Evitare un aumento di calore, evitando di posizionare il prodotto direttamente contro una parete oppure sotto a mobili pensili o simili.
- Non posizionare mai il prodotto su o nelle immediate vicinanze di una superficie bollente (piano di cottura ecc.) e non esporlo mai ad alte temperature (riscaldamento ecc.) o alle intemperie (pioggia ecc.).
- Non mettere mai il cavo di collegamento con parti calde.
- Non versare mai liquidi nel prodotto.
- Non utilizzare pulitori a vapore per la pulizia.
- Non utilizzare dispositivi elettrici all'interno del vano frigorifero che non siano del tipo consigliato dal produttore.
- Proteggere il prodotto da forti vibrazioni o da colpi.
- La sorgente luminosa di questo prodotto non è sostituibile. Alla fine della vita di servizio della sorgente luminosa l'intero prodotto dovrà essere sostituito.

## **Prima messa in servizio**

### **Controllare il prodotto e la fornitura**

#### **AVVISO!**

### **Pericolo di danneggiamento!**

Aprire l'imballaggio con coltelli affilati o altri oggetti appuntiti in modo disattento può provocare danni alla superficie del prodotto.

- Prestare attenzione all'apertura.
1. Estrarre il prodotto dall'imballaggio.
  2. Controllare che la fornitura sia completa (vedere il capitolo "Componenti").
  3. Controllare che il prodotto e i componenti non siano danneggiati. Non utilizzare il prodotto se è danneggiato e rivolgersi al produttore utilizzando l'indirizzo di assistenza riportato sulla garanzia.

### **Pulizia di base**

1. Rimuovere il materiale da imballaggio ed eventuali pellicole protettive.



2. Prima del primo utilizzo, pulire tutte le parti come descritto nel capitolo "Pulizia".

## Installazione

- **AVVERTIMENTO!** Quando si posiziona il prodotto, assicurarsi che il cavo di alimentazione non venga schiacciato o danneggiato.
- Quando si installa il prodotto, assicurarsi che il supporto **8** sia completamente ripiegato.

### AVVISO!

#### Pericolo di surriscaldamento!

Tramite insufficiente circolo d'aria, il frigorifero può surriscaldarsi. Un malfunzionamento è possibile.

- Mantenere le griglie di areazione, la griglia del ventilatore e le fessure d'aerazione pulite e libere da polvere e oggetti.
- Dopo l'installazione del frigorifero a parete e ad altri oggetti mantenere in tutte le direzioni una distanza minima di 20 cm.

Per un funzionamento ottimale, posizionare il prodotto come segue:

- Selezionare un ambiente ben ventilato e facilmente accessibile.
- Non posizionare il prodotto in locali chiusi, ad es. un armadio o il portabagagli.
- Non posizionare il prodotto nelle vicinanze di fonti di calore o esposto ai raggi diretti del sole.
- Dispiegare il supporto **8**.

## Utilizzo

### Collegare a una presa di alimentazione a corrente alternata

1. Inserire la spina del cavo di collegamento a corrente alternata con l'alimentatore **12** nella presa di collegamento **10**.
2. Inserire l'alimentatore in una presa installata a regola d'arte.

## **Collegare a una presa di alimentazione a corrente continua**

### **AVVISO!**

#### **Pericolo di danneggiamento!**

Caricare la batteria dell'auto con un caricabatteria può danneggiare il prodotto.

- Spegnerne il prodotto e distaccare il cavo di collegamento del veicolo dalla presa dell'accendisigari prima di ricaricare la batteria dell'auto con un caricabatteria.

### **AVVISO!**

#### **La batteria del veicolo viene sollecitata!**

Quando si utilizza la presa dell'accendisigari, la capacità della batteria del veicolo può essere compromessa e il veicolo potrebbe non avviarsi più.

- Non utilizzare il prodotto se la batteria del veicolo è scarica.
  - Utilizzare il prodotto con motore spento dell'auto solo per un intervallo di tempo breve.
  - Se necessario, dotare il veicolo di una protezione di tensione o di una batteria ausiliaria.
1. Inserire la spina del cavo di collegamento corrente continua **11** nella presa di collegamento **10**.
  2. Inserire la spina di collegamento del cavo di collegamento corrente continua del veicolo nella presa dell'accendisigari con corrente continua da 12 V.

## **Accensione, spegnimento e commutazione del prodotto**

### **AVVISO!**

#### **Pericolo di danneggiamento!**

L'uso improprio del prodotto può danneggiarlo.

- Iniziare spegnendo il prodotto prima di passare dalla modalità di raffreddamento a quella di riscaldamento. Attivare la modalità desiderata dopo ca. 15 minuti.

## Accensione, spegnimento e commutazione del prodotto

- Spostare l'interruttore **9** in posizione raffreddamento **13**.

*Si accende il LED verde e il dispositivo attiva la procedura di raffreddamento.*

- Spostare l'interruttore in posizione off **14**.

*Il prodotto è spento.*

- Spostare l'interruttore in posizione riscaldamento **15**.

*Si accende il LED rosso e il dispositivo attiva la procedura di riscaldamento.*

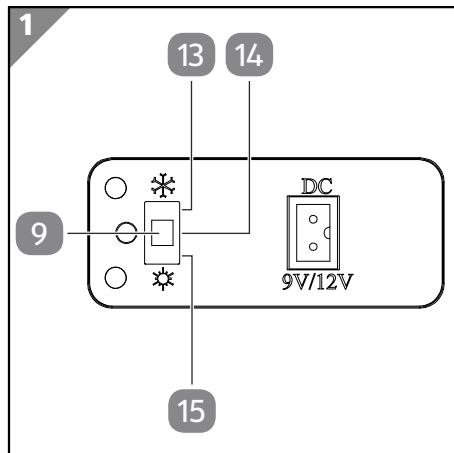

## Accensione, spegnimento e commutazione del LED

- Sforare il tasto luce **4**.

*L'illuminazione a LED **2** si accende a luminosità minima (30%).*

Ogni ulteriore sfioramento del tasto luce fanno aumentare la luminosità del LED (60%, 100%) o lo spengono.

## Ricarica del prodotto

1. Aprire la porta **3**.
2. Se necessario, regolare la posizione del ripiano **6**.
3. Posizionare gli articoli cosmetici contenuti nella scatola di immagazzinaggio **5** sul ripiano o nel cassetto **7**.
4. Chiudere la porta.

## Pulizia



### Pericolo di scossa elettrica!

L'umidità potrebbe causare cortocircuito e scosse elettriche.

- Assicurarsi che acqua o altri liquidi non possano penetrare all'interno nel dispositivo.
- Asciugare accuratamente il prodotto prima di riutilizzarlo dopo la pulizia.

## **AVVISO!**

### **Pericolo di danneggiamento!**

L'uso improprio del prodotto può danneggiarlo.

- Non utilizzare detersivi aggressivi né spazzole con setole metalliche o di nylon né pulire con oggetti taglienti o metallici, come ad esempio coltelli, spatole dure e simili, per non danneggiare le superfici.
- Non lavare mai il prodotto in lavastoviglie. Si romperebbe irrimediabilmente.
- Lasciar raffreddare completamente il prodotto dopo ogni utilizzo.

1. Aprire la porta **3**.
2. Svuotare completamente il vano interno.
3. Rimuovere i ripiani **6** e il cassetto **7**.
4. Pulire il vano interno, i ripiani, la scatola di immagazzinaggio **5** e il cassetto con acqua tiepida e, se necessario, del detersivo.
5. Sciacquare tutte le parti summenzionate con dell'acqua pulita.
6. Pulire le fessure di ventilazione con una spazzola morbida.
7. Pulire l'esterno del prodotto con un panno pulito e leggermente inumidito.
8. Se necessario, pulire la porta con un detersivo per vetri.
9. Asciugare tutte le parti con un panno morbido.

### **Trasporto**

## **AVVISO!**

### **Pericolo di danneggiamento!**

L'uso improprio del prodotto può danneggiarlo.

- Prima di trasportare il prodotto, distaccare l'alimentazione.

Trasportare il prodotto dalla maniglia **1**.

## Risoluzione dei problemi

Problema	Possibile causa	Soluzione del problema
Il prodotto non funziona.	La spina del cavo di collegamento (11, 12) non è stata collegata correttamente alla presa di collegamento 10.	Verificare il corretto inserimento della spina.
	L'alimentatore non è collegato correttamente alla presa.	Verificare il corretto inserimento dell'alimentatore.
	Il cavo di collegamento a corrente continua non è collegato correttamente alla presa dell'accendisigari.	Verificare l'inserimento corretto della spina di collegamento del veicolo. Verificare il fusibile della presa dell'accendisigari. Se necessario, far controllare la presa dell'accendisigari da un'officina meccanica.
Il prodotto non raffredda o non raffredda a sufficienza.	Accumulo di calore o ambiente troppo caldo. Ventilatore, elettronica o elemento raffreddante guasti.	Pulire tutte le fessure di ventilazione (vedi il capitolo "Pulizia"). Posizionare il prodotto in un ambiente fresco e ben ventilato (vedi il capitolo "Installazione"). Rivolgersi al fabbricante, il cui indirizzo di assistenza è indicato nella scheda di garanzia.
Rumori anomali durante il funzionamento	Anomalia o ventilatore guasto.	Spegnere subito il prodotto e distaccarlo dall'alimentazione. Rivolgersi al fabbricante, il cui indirizzo di assistenza è indicato nella scheda di garanzia.
Odore di bruciato	Il prodotto è surriscaldato.	

## Dati tecnici

Tipo:	MFRC 2401
Codice articolo:	833307
Tensione di alimentazione:	9 V === ,2,5 A oppure 12 V === , 3 A
Potenza assorbita max. a 9 V ===:	23 W (raffreddamento) 19 W (mantenimento caldo)

## Dati tecnici

---

Potenza assorbita max. a 12 V ===:	36 W (raffreddamento) 33 W (mantenimento caldo)
Raffreddare:	≥ 12°C al di sotto della temperatura ambiente
Riscaldare:	50°C (± 10°C)
Illuminazione a LED:	LED, non sostituibile, 1,5 W
Capienza utile:	5 l
Classe climatica: 1)	N, SN
Spazi liberi minimi necessari:	20 cm in tutte le direzioni
Dimensioni (L × A × P):	262 × 201 × 266 mm

1) Classe climatica: questo frigo è stato progettato per poter funzionare con una temperatura ambiente compresa tra il valore minimo e massimo di temperatura definito per la classe climatica:

SN (zona temperata estesa) = da 10°C a 32°C

N (zona temperata) = da 16°C a 32°C

ST (zona subtropicale) = da 16°C a 38°C

T (zona tropicale) = da 16°C a 43°C.

### **Alimentatore a spina:**

Produttore:	Guangdong Huachuangxing Power Supply Co, Ltd; REPUBBLICA POPOLARE CINESE
Numero di registrazione commerciale:	91440606MA53CYD26J
Indirizzo:	No .27, Fudong Road, Dongfeng Village, Leliu Street, Shunde District, Foshan City, 528000 Guangdong, P. R. Cina
Modello:	HCX2401-092500E
Tensione di ingresso:	100-240 V ~
Frequenza di ingresso AC:	50-60Hz
Tensione di uscita:	9 V
Corrente di uscita:	2,5 A
Potenza di uscita:	22,5 W
Efficienza media durante il funzionamento:	88,56 %
Efficienza a basso carico (10%):	87,05 %
Consumo di energia a vuoto:	0,060 W

### **Presse accendisigari:**

Tensione d'ingresso:	12 V
Fusibile:	10 A (può essere sostituito dal consumatore)

## Dichiarazione di conformità



È possibile richiedere la dichiarazione di conformità CE all'indirizzo riportato nella scheda di garanzia allegata.

# Smaltimento

## Smaltimento dell'imballaggio



Smaltire l'imballaggio differenziandolo. Conferire il cartone e la scatola alla raccolta di carta straccia, avviare la pellicola al recupero dei materiali riciclabili.

## Smaltimento del dispositivo usato

Applicabile nell'Unione Europea e in altri paesi europei con sistemi di raccolta differenziata.



Il simbolo del carrello sbarrato indica che i dispositivi elettrici ed elettronici non possono essere smaltiti insieme ai rifiuti domestici. Alla fine della vita di servizio dei dispositivi elettrici ed elettronici, i consumatori sono tenuti a conferirli presso un centro di raccolta per i rifiuti indifferenziati. In questo modo si contribuisce al riutilizzo

ecologico delle risorse.

Le batterie e le pile non sono integrate nel dispositivo elettrico ed elettronico e quindi possono essere estratte facilmente. Prima di conferire il dispositivo a un punto di raccolta, le pile e le batterie devono essere rimosse per il loro corretto smaltimento. Lo stesso vale per le lampade che possono essere estratte facilmente dal dispositivo.

I dispositivi elettrici ed elettronici delle abitazioni private possono essere conferiti presso le piattaforme ecologiche di operatori pubblici o quelle predisposte dal fabbricante o dal suo distributore. Il conferimento dei dispositivi usati è gratuito.

L'obbligo di restituzione gratuita vale sia nel caso di acquisto presso il negozio che di consegna a domicilio. Il luogo di adempimento dell'obbligazione è lo stesso della consegna. Non devono essere fatturati i costi di trasporto per i dispositivi restituiti.

In linea di massima il distributore è tenuto alla raccolta gratuita dei dispositivi usati entro una distanza plausibile.

Il consumatore può consegnare gratuitamente il dispositivo usato presso un distributore quando acquista da questo un dispositivo nuovo con funzioni simili. Questa possibilità vale anche per le consegne presso domicilia privati. Per quanto riguarda il commercio per corrispondenza, la possibilità della consegna gratuita in caso di acquisto di un nuovo dispositivo si limita a scambiatori di calore, monitor e grandi dispositivi con bordo esterno lungo oltre 50 cm. Al momento della stipula del contratto di acquisto il distributore deve informare il consumatore sulla sua eventuale intenzione alla riconsegna. Indipendentemente da ciò, il consumatore può conferire presso la piattaforma ecologica del distributore fino a tre dispositivi usati dello stesso tipo senza che vi sia alcun obbligo di acquisto di un dispositivo nuovo. In ogni caso la lunghezza bordo del dispositivo non deve superare i 25 cm.

# Arrivare all'obiettivo in modo veloce e semplice grazie ai codici QR

Non importa se siete alla ricerca di **informazioni relative a prodotti, pezzi di ricambio o accessori**, se cercate **garanzie dei produttori** o **centri di assistenza** o se desiderate vedere comodamente un **video-tutorial** – grazie ai nostri codici QR riuscirete ad arrivare in modo semplicissimo al vostro obiettivo.

## Cosa sono i codici QR?

I codici QR (QR = Quick Response) sono codici grafici acquisibili mediante la fotocamera di uno smartphone e che contengono per esempio un link ad un sito internet o dati di contatto.

**Il vostro vantaggio:** non si necessita più di dover digitare faticosamente indirizzi internet o dati di contatto!

## Ecco come si fa

Per poter acquisire il codice QR si necessita semplicemente di uno smartphone, aver installato un software che legga i codici QR e di un collegamento internet. Software che leggono i codici QR sono disponibili nello App Store del vostro smartphone e in genere sono gratuiti.

## Provate ora

Basta acquisire con il vostro smartphone il seguente codice QR per ottenere ulteriori informazioni relative al vostro prodotto ALDI.

## Il portale di assistenza ALDI

Tutte le suddette informazioni sono disponibili anche in internet nel portale di assistenza ALDI all'indirizzo [www.aldi-service.ch](http://www.aldi-service.ch).



Eseguendo il lettore di codici QR potrebbero generarsi costi a seconda della tariffa scelta con il vostro operatore mobile a seguito del collegamento ad internet.





**Vertrieben durch: | Commercialisé par: |  
Commercializzato da:**

JAXMOTECH GMBH  
OSTRING 60  
66740 SAARLOUIS  
DEUTSCHLAND | ALLEMAGNE | GERMANIA

**SERVICECENTER • SERVICE APRÈS-VENTE  
ASSISTENZA POST-VENDITA** 833307

 **CH + 41 (56) 5087216**

 [jaxmotech-ch@sertronics.de](mailto:jaxmotech-ch@sertronics.de)

**MODELL / MODÈLE / MODELLO:**  
MFRC 2401 07/2024

**3**

**JAHRE GARANTIE  
ANS GARANTIE  
ANNI GARANZIA**