

▶ AXP26U339CW  
AXP26U559HW  
AXP34U339CW  
AXP34U339BW  
AXP34U339HW  
AXP35U539CW

# USER MANUAL

<b>EN</b>	<b>User Manual</b> Portable Air conditioner	02-19
<b>BG</b>	<b>Ръководство за употреба</b> Преносим климатик	20-39
<b>DE</b>	<b>Benutzerhandbuch</b> Tragbares Klimagerät	40-59
<b>ES</b>	<b>Manual de instrucciones</b> Aire acondicionado portátil	60-79
<b>FR</b>	<b>Manuel d'utilisation</b> Climatiseur portable	80-99
<b>GR</b>	<b>Εγχειρίδιο χρήσης</b> Φορητό Κλιματιστικό	100-119
<b>NL</b>	<b>Gebruikershandleiding</b> Draagbare Airconditioner	120-139
<b>PT</b>	<b>Manual do utilizador</b> Ar condicionado portátil	140-159
<b>CA</b>	<b>Manual d'usuari</b> Aire condicionat portàtil	160-179

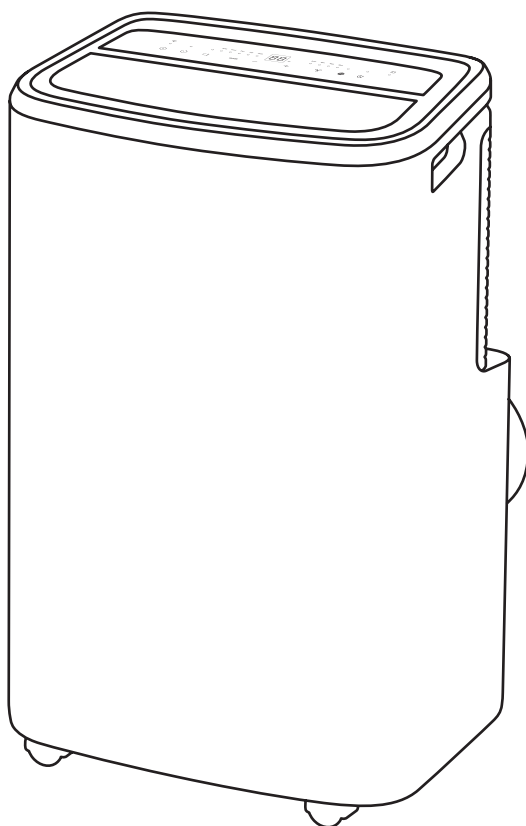

# AEG

# CONTENTS

1. SAFETY INFORMATION .....	3
2. SAFETY INSTRUCTION .....	9
3. UNIT DESCRIPTION .....	12
4. ACCESSORIES INCLUDED .....	12
5. INSTALLATION INSTRUCTIONS .....	13
6. PORTABLE AIR CONDITIONER FEATURES .....	14
7. OPERATING INSTRUCTIONS .....	14
8. CARE & CLEANING .....	17
9. TROUBLE SHOOTING .....	18
10. ENVIRONMENTAL CONCERNS .....	19

## FOR PERFECT RESULTS

Thank you for choosing this AEG air conditioner. We have designed this product to provide exceptional performance for many years, with innovative technologies that help make life simpler – features you might not find on ordinary appliances. Please spend a few minutes reading this manual to ensure you get the best out of your air conditioner.

### Visit our website for:



Get usage advice, brochures, trouble-shooting, service information:  
**[www.aeg.com](http://www.aeg.com)**



Register your product for better service:  
**[www.registeraeg.com](http://www.registeraeg.com)**



Buy Accessories, Consumables and Original spare parts for your appliance:  
**[www.aeg.com/shop](http://www.aeg.com/shop)**

## CUSTOMER CARE AND SERVICE

Always use original spare parts.

When contacting our Authorised Service Centre, ensure that you have the following data available: Model, PNC, Serial Number.

The information can be found on the rating plate.



Warning / Caution - Safety information.







General information and tips.



Environmental information.

Subject to change without notice.

# 1. SAFETY INFORMATION

Symbol	Note	Explanation
	WARNING	This symbol shows that this appliance uses a flammable refrigerant. If the refrigerant is leaked and exposed to an external ignition source, there is a risk of fire.
	CAUTION	This symbol shows that the operation manual should be read carefully.
	CAUTION	This symbol shows that a service personnel should be handling this equipment with reference to the installation manual.
	CAUTION	This symbol shows that information is available such as the operating manual or installation manual.

## **WARNING!**

- This appliance can be used by children aged from 8 years and above and persons with reduced physical, sensory or mental capabilities or lack of experience and knowledge if they have been given supervision or instruction concerning use of the appliance in a safe way and understand the hazards involved.
- Cleaning and user maintenance shall not be made by children without supervision. Children shall not play with the unit.
- If the supply cord is damaged, it must be replaced by the manufacturer, its service agent or similarly qualified persons in order to avoid a hazard.

This manual explains the proper use of your new portable air conditioner. Please read this manual carefully before using the product. This manual should be kept in a safe place for handy reference.

## **CAUTION!**

- Contact authorised service technician for repair or maintenance of this unit.
- Contact the installer for installation of this unit.

- The portable air conditioner is not intended for use by young children of infirm persons without supervision.
- Young children should be supervised to ensure that they do not play with the portable air conditioner.
- There are local council rules regarding maximum allowable noise levels emitted by air conditioners.
- If the power cord is to be replaced, replacement work shall be performed by authorised personnel only.
- Installation work must be performed in accordance with the national wiring regulations by authorised personnel only (if applicable). Incorrect connection can cause overheating and fire.
- Take care not to catch fingers in the fan when adjusting horizontal louvres swing.
- The fuse is 250V 3.15A, ceramic type.
- Cleaning and user maintenance shall not be made by children without supervision. Be aware that refrigerants may not contain an odour.

### 1.1 Important notes

1. Do not operate unit without the air filter.
2. Do not operate unit near any heat source or open fire.
3. Do not expose the unit outside to direct sunlight and rain.
4. Always store or move the unit in an upright position.
5. Do not cover the appliance when in operation or immediately after use.
6. Always drain condensation before storing unit.

### 1.2 Point to Keep in Mind When Using Your Portable Air Conditioner



#### **CAUTION!**

Warnings for use

- Do not modify any part of this product.
- Do not insert anything into any part of the unit.
- Ensure the power supply used has an appropriate voltage rating. Only use a 220 - 240V, 50Hz, 10A mains electricity supply. Use of a power supply with an improper voltage rating can result in damage to the unit and possibly fire.

- Always use an anti-explosive circuit breaker or fuse with the proper amp rating. Do not, under any circumstances, use wire, pins or other objects in place of a proper fuse.
- In the event of any abnormality with the portable air conditioner (eg. a burning smell), do not pull out the plug directly, open the window for ventilation firstly, then turn the unit off and disconnect the power supply.



### **CAUTION!**

#### Warning for power supply cord

- This power plug must only be plugged into an appropriate wall socket. Do not use in conjunction with any extension cords.
- Push the power plug securely into the socket and make sure it is not loose.
- Do not pull, deform or modify the power supply cord, or immerse it in water. Pulling or misuse of the power supply cord can result in damage to the unit and cause electrical shock.
- If the supply cord is damaged, it must be replaced by the manufacturer or its service agent or a similarly qualified person in order to avoid a hazard. Use only the manufacturer specified power cord for replacement.
- This appliance must be earthed. This appliance is equipped with a cord having an earth wire. The plug must be plugged into an outlet that is properly installed and earthed. Do not under any circumstances cut or remove the square earthed pin (only for UK) from this plug.

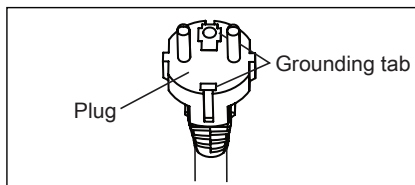

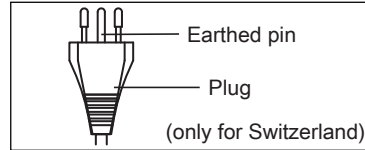
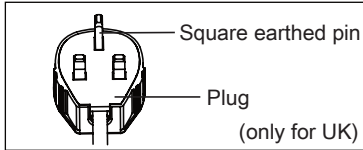

### 1.3 Usage cautions

- Be sure to turn the unit off and disconnect the power supply cord before performing any maintenance or cleaning.
- Do not put unit near any heat source or open fire when replacing the filters.
- Do not splash or pour water directly onto the unit. Water can cause electrical shock or equipment damage.
- Drainage should be performed whenever moving the air conditioner. If any water remains in the tank, it may spill out while being moved.
- To ensure proper drainage, the drainage hose must have no kinks and must not be elevated during dry mode or heat mode. If the hose is kinked or elevated, the drained water may spill out into the room.
- The temperature around the drainage hose must not be below freezing point when used. Drained water may freeze inside the hose, causing water inside the unit to overflow into the room.
- Do not block the exhaust air outlet with obstacles. Cooling performance may be reduced or stop completely.
- Provide an anti-explosive residual current device (RCD) in order to protect against electric shock in accordance with British Standard and Wiring Rules.
- Exposure to direct airflow for an extended period of time could be hazardous to your health. Do not expose occupants, pets, or plants to direct airflow for extended periods of time.
- Do not use this portable air conditioner for non-specified special purposes (e.g. preserving precision devices, food, pets, plants, and art objects). Usage in such a manner could harm such property.
- Do not use means to accelerate the defrosting process or to clean, other than those recommended by the manufacturer.

- The appliance shall be stored in a room without continuously operating ignition sources (for example: open flames, an operating gas appliance or an operating electric heater).
- Do not pierce or burn.
- Compliance with national gas regulations shall be observed.
- Keep ventilation openings clear of obstruction.

PLEASE NOTE: CHECK THE PLATE FOR THE TYPE OF REFRIGERANT GAS USED IN YOUR APPLIANCE.



**WARNING!**

Specific information regarding appliances with R290 refrigerant gas.

- Thoroughly read all of the warnings.
- When defrosting and cleaning the appliance, do not use any tools other than those recommended by the manufacturing company.
- The appliance shall be stored in a room without continuously operating ignition sources (for example: open flames, an operating gas appliance or an operating electric heater).
- Do not pierce or burn.
- Refrigerant gases can be odourless.
- This appliance contains a certain number of grams (see rating label back of unit) of R290 refrigerant gas.
- R290 is a refrigerant gas that complies with the European directives on the environment. Do not puncture any part of the refrigerant circuit.
- If the appliance is installed, operated or stored in a non-ventilated area, the room must be designed to prevent the accumulation of refrigerant leaks resulting in a risk of fire or explosion due to ignition of the refrigerant caused by electric heaters, stoves, or other sources of ignition.

- The appliance must be stored in such a way as to prevent mechanical failure.
- Individuals who operate or work on the refrigerant circuit must have the appropriate certification issued by an accredited organisation that ensures competence in handling refrigerants according to a specific evaluation recognized by associations in the industry.
- Repairs must be performed based on the recommendations from the manufacturing company. Maintenance and repairs that require the assistance of other qualified personnel must be performed under the supervision of an individual specified in the use of flammable refrigerants.

## 1.4 Additional information

### **Transport of equipment containing flammable refrigerants**

See transport regulations.

### **Marking of equipment using signs**

See local regulations.

### **Disposal of equipment using flammable refrigerants**

See national regulations.

### **Storage of equipment/appliances**

The storage of equipment should be in accordance with the manufacturer's instructions.

### **Storage of packed (unsold) equipment**

Storage package protection should be constructed such that mechanical damage to the equipment inside the package will not cause a leak of the refrigerant charge. The maximum number of pieces of equipment permitted to be stored together will be determined by local regulations.



## 2. SAFETY INSTRUCTION

### 2.1 Notes on Operation

- Allow 4 minutes for the compressor to restart cooling. If you turn the air conditioner off and immediately restart it, allow 4 minutes for the compressor to restart cooling. There is an electronic device in the unit that keeps the compressor turned off for 4 minutes for safety.
- In the event of a power failure during use, allow 4 minutes before restarting the unit. After power is reinstated, restart the portable air conditioner. If the power was off for less than four minutes, be sure to wait at least four minutes before restarting the unit. If you restart the air conditioner within four minutes, a protective device in the unit may cause the compressor to shut off. This protective device will prevent cooling for about 5 minutes. Any previous setting will be cancelled and the unit will return to its initial setting.
- When you turn the unit off in cooling mode, the compressor will shut off immediately and the upper/under fan motor will stop running after 5 seconds. If changing from cooling to fan mode, the compressor will shut off immediately and the under fan motor will stop running after 5 seconds. If changing from cooling to heating mode, the compressor will shut off immediately and the under fan motor will stop running after 30 seconds.
- Low temperature operation: Is your unit freezing up? Freezing may occur when the unit is set close to 18°C in low ambient temperature conditions, especially at night. In these conditions, a further temperature drop may cause the unit to freeze. Setting the unit to a higher temperature will prevent it from freezing.
- Dry mode decreases room temperature. Warm air will be blown out from the exhaust air outlet, but this is normal and does not indicate a problem with the unit.
- This portable air conditioner blows the warm air generated by the unit outside the room via the exhaust hose while in cool mode. In the mean time, the same amount of air will enter the room from outside through any openings of the room.
- Any person who is involved with working on or breaking into a refrigerant circuit should hold a current valid certificate from an industry-accredited assessment authority, which authorises their competence to handle refrigerants safely in accordance with an industry recognised assessment specification.
- Servicing shall only be performed as recommended by the equipment manufacturer. Maintenance and repair requiring the assistance of other skilled personnel shall be carried out under the supervision of the person competent in the use of flammable refrigerants.
- The working temperature range of the portable air conditioner is 16-35°C (60-95°F) under cooling mode; 5-27°C (41-80°F) under heating mode.
- WiFi Working frequency and maximum output power: 2412-2472 MHz, 15.72dBm

To prevent injury to the user or other people and property damage, the following instructions must be followed. Incorrect operation due to ignoring instructions may cause harm or damage. The seriousness is classified by the following indications:



#### **WARNING!**

This symbol indicates the possibility of death or serious injury.



#### **CAUTION!**

This symbol indicates the possibility of injury or damage to property.

Meanings of symbols used in this manual are shown below:



This symbol indicates never to do this.



This symbol indicates always do this.

## 2.2 Warning during usage

### **WARNING!**

Warning	Meaning
Plug in power plug properly	Otherwise, it may cause electric shock, fire and explosion due to excess heat generation
Do not operate or stop the unit by inserting or pulling out Die power plug	It may cause electric shock, fire and explosion due to heat generation
Do not damage or use an unspecified power cord	It may cause electric shock, fire and explosion. If the power cord is damaged, it must be replaced by the manufacturer or an authorised service centre or a similarly qualified person in order to avoid a hazard
Do not modify power cord length or share the outlet with other appliances	It may cause electric shock, fire and explosion due to heat generation
Do not operate with wet hands or in damp environment	It may cause electric shock
Do not direct airflow at room occupants	This could harm your health
Always ensure effective earthing	Incorrect earthing may cause electric shock
Do not allow water to run into electric parts	It may cause failure of unit or electric shock
Always install circuit breaker and a dedicated power circuit	Incorrect installation may cause electric shock, fire and explosion
Unplug the unit if strange sounds, smell, or smoke comes from it	It may cause electric shock, fire and explosion
Do not use the socket if it is loose or damaged	It may cause electric shock, fire and explosion
Do not open the unit during operation	It may cause electric shock, fire and explosion
Keep firearms away	It may cause fire and explosion
Do not use the power cord close to heating appliances	It may cause electric shock, fire and explosion
Do not use the power cord near flammable gas or combustibles, such as gasoline, benzene, thinner, etc.	It may cause electric shock, fire and explosion
Ventilate room before operating air conditioner if there is a gas leakage from another appliance	It may cause explosion, fire, explosion and burns
Do not disassemble or modify unit	It may cause failure and electric shock

**CAUTION!**

<b>Caution</b>	<b>Meaning</b>
When the air filter is to be removed, do not touch the metal parts of the unit	It may cause an injury
Do not clean the air conditioner with water	Water may enter the unit and degrade the insulation. It may cause an electric shock
Ventilate the room well when used together with a stove, etc.	An oxygen shortage may occur
When the unit is to be cleaned, switch off, and turn off the circuit breaker	Do not clean unit when power is on as it may cause fire, explosion and electric shock, it may cause an injury
Do not place a pet or house plant where it will be exposed to direct air flow	This could injure the pet or plant
Do not use for special purposes	Do not use this portable air conditioner to preserve precision devices, food, pets, plants, and art objects. It may cause deterioration of quality, etc.
Stop operation and close the window during storms or hurricanes	Operation with windows opened may cause wetting of indoor and soaking of household furniture
Hold the plug by the head of the power plug when taking it out	It may cause electric shock and damage
Turn off the main power switch when not using the unit for a long time	It may cause failure of product or fire and explosion
Do not place obstacles around air-inlets or inside of air-outlet	It may cause failure of appliance or accident
Always insert the filters securely. Clean filter once every two weeks	Operation without filters may cause failure
Do not use strong detergent such as wax or thinner - use a soft cloth	Appearance may be deteriorated due to change of product colour or scratching of its surface
Do not place heavy object on the power cord and ensure that the cord is not compressed	There is danger of fire, explosion or electric shock
Do not drink water drained from air conditioner	It contains contaminants and could make you sick
Use caution when unpacking and installing	Sharp edges could cause injury
If water enters the unit, turn the unit off at the power outlet and switch off the circuit breaker. Isolate supply by taking the power-plug out and contact a qualified service technician	It could cause electric shock and damage

### 3. UNIT DESCRIPTION

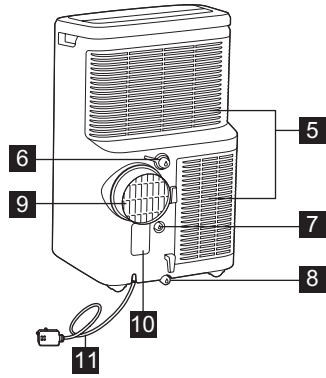
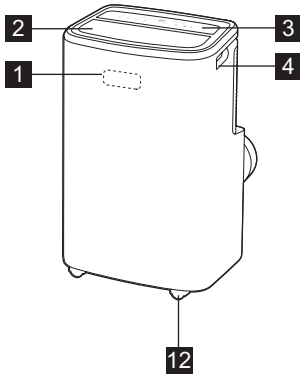

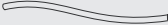

- 1** Signal receiver
- 2** Room air outlet
- 3** Control panel
- 4** Carrying handle (both sides)
- 5** Air intake
- 6** Continuous drain outlet (Dry mode)
- 7** Continuous drain outlet (Heat pump mode)
- 8** Bottom drain outlet
- 9** Air exhaust
- 10** Power plug socket
- 11** Power cord
- 12** Wheels

### 4. ACCESSORIES INCLUDED

PARTS	PARTS NAME	QUANTITY
<b>1</b> 	Adaptor A, Exhaust duct, Adaptor B (flat mouth),	1 set
<b>2</b> 	Drain hose	1 pc

- Check all the accessories are included in the package and please refer to the installation instructions for their usage.

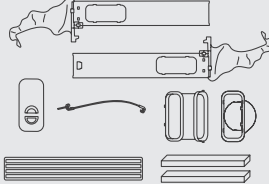
### OPTIONAL ACCESSORIES

PARTS	PARTS NAME
<b>1</b> 	Window Kit (Ref. AWKIT5)
<b>2</b> 	Window kit extension (Ref. EWKEXT1)

## 5. INSTALLATION INSTRUCTIONS

### 5.1 Exhausting hot air

In the Cool Mode, the unit must be placed close to a window or opening so that the warm exhaust air can be ducted outside. First position unit on a flat floor and make sure there's a minimum of 50cm clearance around the unit, and that it is close to a power socket.

1. Extend either side of the hose (Fig. 1) and screw the hose to adaptor A (Fig. 2).

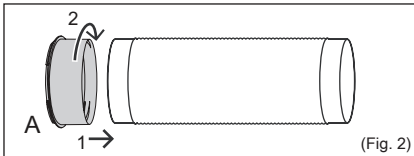
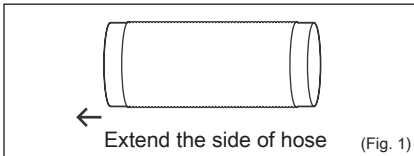

2. Extend the other side of the hose and screw it to adaptor B (Fig. 3).

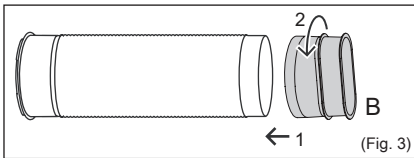

3. Lock the adaptor A into the unit. (Fig. 4)

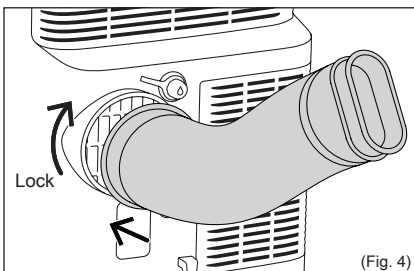

4. Open the window and place Adapter B through the gap. (Fig. 5)

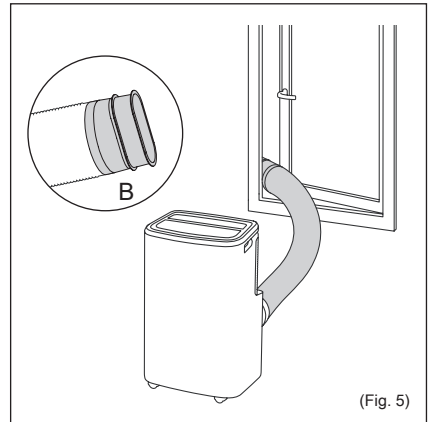

**Note:** If need to install the window kit, please refer to the *Window Kit Instruction Manual*.

**i** The hose can be extended from its original length of 38cm up to 150cm, but it is best to keep the length to a minimum for efficiency. Also make sure that the hose does not have any sharp bends or sags. (Fig. 6)

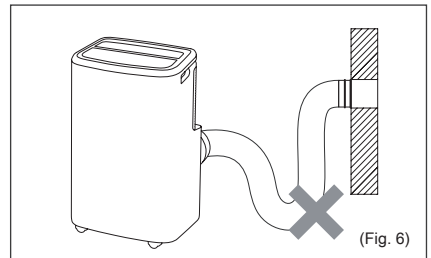

## 6. PORTABLE AIR CONDITIONER FEATURES

### 6.1 CONTROL PANEL

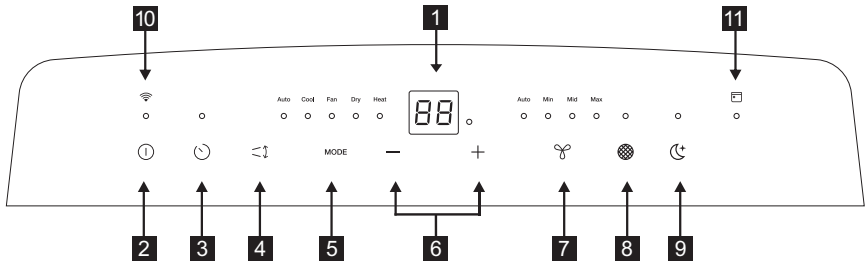

**1** Displays temperature/time

**2** Power ON/OFF

**3** Timer

**4** Louver swing

**5** Mode Selection

**6** Adjust Temperature or Timer

**7** Fan Speed (Not available in Auto or Dry Mode)

**8** Filter Reset

**9** Sleep (Only available in Auto, Cool or Heat mode)

**10** WiFi Indicator

**11** Scheduler Indicator

## 7. OPERATING INSTRUCTIONS



Some of the following instructions can only be used by using the Control Panel.

### 7.1 Usage of the Control Panel

#### Power ON/OFF

Power on the unit by gently touching the ON/OFF icon "⏻" on the control panel of the unit.

#### Heating Mode (on some models)

In this mode, the exhaust adaptor hose MUST be used.

1. Press the "MODE" button until the "Heat" indicator is lit.
2. Press the "fan speed" button to choose the fan speed from the following fan speeds:  
"Auto" → "Min" → "Mid" → "Max" → "Auto".
3. Press the "-" or "+" button to choose the temperature you want.
4. Connected drain hose. See 7.3 Drainage section.

#### Cooling Mode

In this mode, the exhaust adaptor hose MUST be used.

1. Press the "MODE" button until the Cool mode indicator is lit.
2. Press the "fan speed" button to choose the fan speed from the following fan speeds:  
"Auto" → "Min" → "Mid" → "Max" → "Auto".
3. Press the "-" or "+" button to choose the temperature you want.



It is not necessary to use the drainage hose in the "cool" mode.

#### Dry Mode

Press the "MODE" button until the Dry mode indicator is lit. The screen displays the room temperature.

At the same time, the "Min" fan indicator illuminates.

**Note:** In this mode, fan speed cannot be selected.

## Fan Mode

In this mode, there is no need to use the exhaust hose or drainage hose.

1. Press the "MODE" button until the Fan mode indicator is lit.
2. Press the "Fan speed" button to choose the desired fan speed.
3. The fan will run at the selected speed and the display will show the room temperature.

**Note:** Fan speed can not be changed in Auto mode or Dry mode.

## Auto Mode

Always have the exhaust hose attached in this mode.

When you set the air conditioner in Auto mode, it will automatically select cooling, heating (inapplicable for cooling only models), or fan only operation depending on what temperature you have selected and the room temperature. The air conditioner will control room temperature automatically to achieve the desired temperature.

In Auto mode, you cannot select the fan speed.

1. Press the "MODE" button until the "Auto mode" indicator illuminates.

After "Auto mode" is selected, the unit will run automatically according to the actual room air temperature.

## Timer Mode

The timer can be used to schedule the start and end of operation.

- How to delay startup

Plug in the unit, so the unit turns to standby.

Press the "Timer" button, then the timer indicator will be on and the number of hours on the screen will show "0.0". Tap or hold the PLUS "+" or MINUS "-" to change the delay start timer at 0.5 hour increments up to 10 hours, then at 1 hour increments up to 24 hours. Press the "Timer" button again within 5 seconds, you will quit the timer setting directly.

After 5 seconds, the timer function is enabled and the timer indicator will be lit. The control will count down the time remaining until startup. The unit will start up in the mode as previously set.

To cancel the setting, press the "Timer" button again, and the display will show the remaining time. Press the "Timer" button again to cancel, the timer indicator will be off. You can also cancel the setting by pressing the "on/off" button.

- How to delay shutdown

You can delay shutdown when the unit is on.

Press the "Timer" button, then the timer indicator will be on and the number of hours on the screen will show "0.0". Tap or hold the PLUS "+" or MINUS "-" to change the delay stop timer at 0.5 hour increments up to 10 hours, then at 1 hour increments up to 24 hours. Press the "Timer" button again within 5 seconds, you will quit the timer setting directly.

After 5 seconds, the timer function is enabled, the display will show the temperature back again and the timer indicator will be lit. The control will count down the time remaining until the shutdown. To cancel the setting, press the "Timer" button again, and the display will show the remaining time. Press the "Timer" button again to cancel, the timer indicator will be off. You can also cancel the setting by pressing the "on/off" button.

## Sleep Mode

Activating this feature will give you a comfortable temperature and help save energy.

Only when the unit is in Cool, Heat or Auto mode, you can press the "sleep" button to make the unit run in Sleep mode.

## Louver Swing Function

Press the "Louver swing" button to enable louver swing function, the louver on the top panel will swing up and down. Press this button again to disable the louver swing function.

## Filter Reset

This indicator is a reminder to clean the Air Filter (See Care and Cleaning) for more efficient operation.

The filter indicator will illuminate after 250 hours of operation. To reset after cleaning the filter, press the "filter reset" button, then the "filter" indicator will go off.

## Child Lock

Turn on child lock by pressing the "MODE" button for 5 seconds, until the display shows "LC." To turn off child lock, press the "MODE" button again for 5 seconds.

## WiFi

The unit is equipped with a WiFi module. When the unit is connected to the home WiFi, this icon  will light up. If the icon is blinking, it indicates a temporary loss of WiFi connectivity - please refer to the AEG App for more details.

To manually initiate the onboarding process. Press “①” for 5 seconds.

**Note:** Download our Electrolux App and follow the step-by-step onboarding instructions to connect the air conditioner to the App.

**Bluetooth**

The unit uses Bluetooth when onboarding. Ensure you have your mobile phone’s Bluetooth turned on to connect the air conditioner to the App.

**Scheduler**

Shows a scheduled event from the app is running.

**7.2 Fault code**

If the display reads “AS”, the ambient temperature sensor has failed. Contact your Authorized AEG Service Center.



If the display reads “ES”, the evaporator temperature sensor has failed. Contact your Authorized AEG Service Center.



If the display reads “L3”, the condenser DC fan motor has failed. Contact your Authorized AEG Service Center.



If the display reads “P1”, bottom tray is full. Turn off and unplug the unit, then carefully move the unit to a drain location. Remove the bottom drain plug and let the water drain away. Restart the unit until the “P1” symbol disappears. If error repeats, call for service.



If the display reads “E4”, the communication between display PCB and main control PCB is faulty. Contact your Authorized AEG Service Center.



**7.3 Drainage instruction**

**Continuous Drainage**

During the Dry mode or Heat pump mode, you will need a garden hose (sold separately) or drain hose to drain the condensate from the unit. Follow the steps below:

- Unscrew the drain cap of continuous drain outlet (Fig. 8).
- Connect one end of the garden hose (sold separately) or drain hose to the drain outlet then lead the other end into a drain that is lower than the unit (Fig. 9).

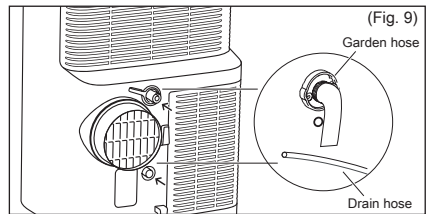
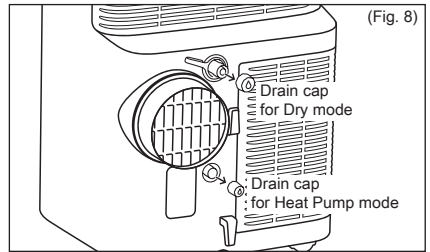

**Note:**

- Condensate may flow out after removing the drain cap, if the unit is running in Cool or Auto mode. When you want to remove the garden hose, prepare a drip tray (not supplied) to collect the condensate from the drain outlet.
- Please be sure that the height of the drain and section of the drain hose should not be higher than that of the drain outlet, or the continuous drainage may not work properly.
- During Cool or Auto mode, it is recommended to disable continuous drainage by replacing the drain cap to the drain outlet, to reach the maximum performance.



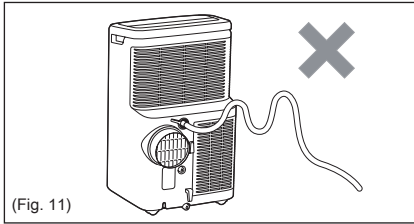
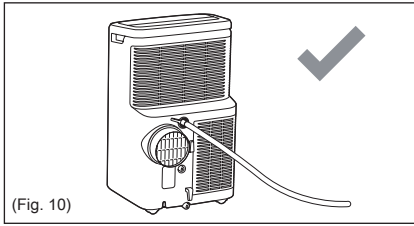

Emptying the condensate residue inside the unit during winter storage.

Put a drip tray (not supplied) under bottom drain outlet, then pull out the drain cap to allow the condensate to flow into the drip tray.

Replace the drain cap to the continuous drain outlet when no condensate flows out. Put the drip tray under the bottom drain outlet, then remove the rubber stopper from the drain outlet, to allow the condensate to flow into the drip tray. If your drip tray can't hold all the condensate, you may need to empty occasionally.

Replace the drain cap to the bottom drain outlet when no condensate flows out.

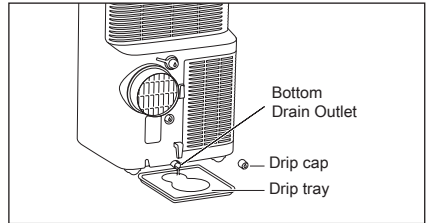

**Note:** To ensure all condensate residue has been removed, tilt the unit by lifting it slightly upwards from the front until no more condensate comes out from the drain outlet.

## 8. CARE & CLEANING

Clean your portable air conditioner occasionally to keep it looking new. Be sure to unplug the unit before cleaning to prevent shock or fire hazards.

### 8.1 Cleaning the unit

The cabinet and front may be dusted with an oil-free cloth or washed with a cloth dampened in a solution of warm water and mild liquid dishwashing detergent. Never use harsh cleaners, wax or polish on the cabinet front.

Be sure to wring excess water from the cloth before wiping around the controls. Excess water in or around the controls may cause damage to the portable air-conditioner.

### 8.2 Cleaning the filters

To keep your portable air conditioner working efficiently, you should clean the air filters every two weeks of operation with a vacuum cleaner.

1. Removed the air filter as shown the below figure. Take out the upper air filter and the lower air filter.

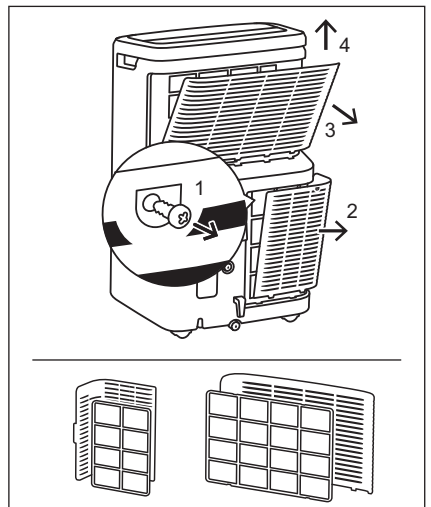

2. If the air filters are severely dirty, you can also wash the air filters using warm water under 40°C and liquid dishwashing detergent. Rinse filter and washing up liquid thoroughly.  
Gently shake excess water from the filter. Be sure that the filter is thoroughly dry before replacing.
3. Press the filter reset button “” after having cleaned the filters.



Be sure that the filter is thoroughly dry before replacing.

### 8.3 Winter Storage

If the portable air conditioner will not be used for an extended period of time:

1. Drain the water collection tank completely and leave the bottom drain cap and rubber plug for long enough to allow any residual water to drain out. Once the tank is completely drained and no more water flows out, reinstall the rubber plug and cap.

2. Remove and clean the filter, allow it to dry completely, then reinstall it.
3. Store the portable air conditioner in a cool, dry location, away from direct sunlight, extreme temperature, excessive dust, and well ventilated.

Before using the portable air conditioner again:

1. Make sure the air filter and drain cap are in place.
2. Check the cord to make sure it is in good condition, without cracks or damage.
3. Install the portable air conditioner as described in the operating instructions.

## 9. TROUBLE SHOOTING

This list includes common issues that are not the result of defective workmanship or materials in this appliance.

#### **Portable air conditioner will not operate.**

- Wall plug disconnected. Push plug firmly into wall outlet.
- House fuse blown or circuit breaker tripped. Replace fuse with time delay type or reset circuit breaker.
- The unit is OFF. Turn the unit ON and set to desired setting.
- Fault code P1 appears in the display window. Drain water as described in 7.3 Drainage Section.
- Room Temperature lower than the set temperature (Cool Mode) or Room Temperature higher than the set temperature (Heat Mode). Reset the temperature.

#### **Air from unit does not feel cold enough.**

- Room temperature below 16°C. Cooling may not occur until room temperature rises above 16°C.

- Reset to a lower temperature.
- Compressor shut-off by changing modes. Wait approximately 4 minutes and listen for compressor to restart when set in the COOL mode.

#### **Portable air conditioner cooling, but room is too warm.**

- If ice forms on the cooling coil located behind decorative front, the outdoor temperature is likely to be below 16°C.
- Air filter may be dirty. Clean filter. Refer to section 8 “Care and Cleaning”.
- If ice forms on cooling coil behind decorative front. Temperature is set too low for night time cooling. To defrost the coil, set to Fan mode. Then, set temperature to a higher setting.
- Exhaust duct not connected or blocked. See 5.1 Exhausting Hot Air Section.

**Portable air conditioner cooling, but room is too warm - ice forming on cooling coil behind decorative front.**

- Dirty air filter - air restricted. Clean air filter. Refer to 8. Care and Cleaning section.
- Temperature is set too high. Set temperature to a lower setting.
- Air directional louvers positioned improperly. Position louvers for better air distribution.
- Front of unit is blocked by drapes, blinds, furniture, etc. - restricts air distribution. Clear blockage in front of unit.
- Doors, windows, air vent, etc. open - cool air escapes. Close doors, windows, etc.
- Unit recently turned on in hot room. Allow additional time to remove "stored heat" from walls, ceiling, floor and furniture.

**Portable air conditioner turns on and off rapidly.**

- Dirty air filter - air restricted. Clean air filter.
- Outside temperature extremely hot. Set FAN speed to a faster setting to bring air through cooling coils more frequently.

**Room too cold.**

- Set temperature too low. Increase set temperature.

**Room temperature may not reach the set target value on the display**

- When using this portable air conditioner, the warm air is evacuated through the hose to the outside through the window kit. This creates an under pressure in the room, which results in air from neighboring rooms / leakages from outside to enter the room. For this reason, it is normal that you may not always fully reach the set target temperature on the product display.

**Unable to connect to the WiFi**

- Check that the Wi-Fi router is connected and is turned ON and working properly by checking that other appliances or you mobile phone can connect with the router.
- Need to reboot the router. Unplug the router, then plug it back in, try rebooting the router. Wait a few minutes and check again.
- The WiFi chip in the unit operates only at 2.4Ghz. So please ensure your home WiFi is operating at this bandwidth.

## 10. ENVIRONMENTAL CONCERNS

Recycle the materials with the symbol.

 Put the packaging in applicable containers to recycle it. Help protect the environment and human health and to recycle waste of electrical and electronic

appliances. Do not dispose appliances marked with the symbol  with the household waste. Return the product to your local recycling facility or contact your municipal office.

The software in the unit is partly based on free and open source software. To see the full copyright information and applicable license terms, please visit:

<https://emtech.delta.electrolux.com/license>

For more information visit

[www.electrolux.com](http://www.electrolux.com)

# СЪДЪРЖАНИЕ

1. ИНФОРМАЦИЯ ЗА БЕЗОПАСНОСТ .....	21
2. ИНСТРУКЦИИ ЗА БЕЗОПАСНОСТ .....	28
3. ОПИСАНИЕ НА УРЕДА .....	31
4. ВКЛЮЧЕНИ АКЕСОАРИ .....	31
5. ИНСТРУКЦИИ ЗА МОНТИРАНЕ .....	32
6. ХАРАКТЕРИСТИКИ НА ПРЕНОСИМИЯ КЛИМАТИК .....	33
7. ИНСТРУКЦИИ ЗА РАБОТА .....	33
8. ГРИЖА И ПОЧИСТВАНЕ .....	36
9. ОТСТРАНЯВАНЕ НА ПРОБЛЕМИ .....	37
10. ГРИЖА ЗА ОКОЛНАТА СРЕДА .....	39

## ЗА ПЕРФЕКТНИ РЕЗУЛТАТИ

Благодарим ви, че избрахте този климатик на AEG. Създадохме този продукт, за да ви предоставя безупречна работа в продължение на много години, с иновативни технологии, които помагат да опростим живота - характеристики, които може и да не откриете в обикновените електроуреди. Молим да отделите няколко минути, за да прочетете този наръчник, за да получите най-добрите резултати от климатика си.

**Посетете нашият уебсайт за:**



Да получите потребителски съвет, отстраняване на проблеми, сервизна информация:  
**www.aeg.com**



Регистрирате продукта си за по-добро обслужване:  
**www.registeraeg.com**



Закупите аксесоари, консумативи и оригинални резервни части за вашият електроуред:  
**www.aeg.com/shop**

## ГРИЖА ЗА КЛИЕНТА И ОБСЛУЖВАНЕ

Винаги използвайте оригинални резервни части.

Когато се свързвате с оторизиран сервизен център, уверете се, че имате налична следната информация: Модел, PNC, сериен номер.

Информацията може да бъде открита на табелката с данни.



Предупреждение / Внимание - Информация за безопасност.







Обща информация и съвети.



Информация за околната среда.

Подлежи на промяна без предизвестие.

# 1. ИНФОРМАЦИЯ ЗА БЕЗОПАСНОСТ

Символ	Бележка	Обяснение
	ПРЕДУПРЕЖДЕНИЕ	Този символ показва, че уредът използва запалим охлаждащ агент. Ако охлаждащият агент тече или е изложен на външен запалим източник, има риск от пожар.
	ВНИМАНИЕ	Този символ показва, че ръководството за работа трябва да бъде внимателно прочетено.
	ВНИМАНИЕ	Този символ показва, че сервизният персонал трябва да борави с това оборудване в съответствие с ръководството за монтиране.
	ВНИМАНИЕ	Този символ показва, че има налична информация, като например ръководството за работа или ръководството за монтиране.

## ПРЕДУПРЕЖДЕНИЕ!

- Този уред може да бъде използван от деца на възраст над 8 години, както и от лица с намалени физически, сензорни или ментални възможности или липса на опит и познания, ако са под надзор или бъдат инструктирани относно използването на уреда по безопасен начин и разбират съответните опасности.
- Почистването и поддръжката от потребителя не трябва да се извършват от деца без надзор. Децата не трябва да играят с уреда.
- Ако хранящият кабел е повреден, той трябва да бъде заменен от производителя, неговият сервизен агент или лица с подобна квалификация, за да бъдат избегнати опасности.

Настоящото ръководство обяснява как правилно да използвате новият си преносим климатик. Моля внимателно прочетете ръководството преди да използвате продукта. Ръководството трябва да се съхранява на сигурно място за удобна проверка.



## **ВНИМАНИЕ!**

- Свържете се с оторизиран сервизен техник за поправка или поддръжка на уреда.
- Свържете се с монтажник за монтирането на този уред.
- Преносимият климатик не е предназначен за употреба от малки деца и хора с увреждания без надзор.
- Малките деца трябва да бъдат надзиравани, за да се уверите, че не си играят с преносимия климатик.
- Има разпоредби на местното законодателство по отношение на максималните допустими нива на шум, излъчвани от климатиците.
- Ако е необходима смяна на хранващия кабел, това трябва да бъде извършено единствено от оторизиран персонал.
- Монтирането трябва да бъде извършено в съответствие с националните стандарти за окабеляване, единствено от оторизиран персонал (ако е приложимо). Неправилното свързване може да доведе до прегряване и пожар.
- Уверете се, че сте дръпнали пръстите си от вентилатора при наместване на завъртането на хоризонталните жалузи.
- Предпазителят е 250V 3.15A, керамичен тип.
- Почистването и поддръжката от потребителя не трябва да се извършват от деца без надзор. Имайте предвид, че охлаждащите агенти може да нямат миризма.

### **1.1 Важни бележки**

1. Не работете с уреда без въздушния филтър.
2. Не работете с уреда близо до източник на топлина или открит огън.
3. Не излагайте уреда навън на директна слънчева светлина или дъжд.
4. Винаги съхранявайте или премествайте уреда в изправена позиция.

5. Не покривайте уреда докато работи или незабавно след използването му.
6. Винаги източвайте конденза преди съхраняване на уреда.

## 1.2 Неща, които да имате предвид при използване на преносимия климатик

### **ВНИМАНИЕ!**

Предупреждения за употреба

- Не изменяйте никоя от частите на продукта.
- Не вкарвайте нищо в която и да е от частите на уреда.
- Уверете се, че използваното захранване е със съответния волтаж. Използвайте само мрежово захранване 220 - 240V, 50Hz, 10A.  
Използването на захранване с неподходящо напрежение може да доведе до повреда на уреда и евентуален пожар.
- Винаги използвайте противовзривен прекъсвач или предпазител с подходяща мощност на усилвателя. В никакъв случай не използвайте тел, щифтове или други предмети вместо подходящ предпазител.
- В случай на аномалия с преносимия климатик (напр. миризма на изгоряло), не изваждайте щепсела директно, първо отворете прозореца за да се проветри, след това изключете уреда и изключете захранването.

### **ВНИМАНИЕ!**

Предупреждение за захранващият кабел

- Този щепсел трябва да бъде включван единствено в подходящ контакт на стената. Не използвайте с удължители.
- Пъхнете здраво щепсела в контакта и се уверете, че не е хлабав.
- Не дърпайте, деформирайте или променяйте захранващия кабел, нито го потапяйте във вода. Издърпването или неправилната

употреба на захранващия кабел може да доведе до повреда на устройството и да доведе до токов удар.

- Ако захранващият кабел е повреден, той трябва да бъде заменен от производителя, неговият сервизен агент или лица с подобна квалификация, за да бъдат избегнати опасности. За подмяна използвайте само посочения от производителя захранващ кабел.
- Този уред трябва да бъде заземен. Този уред е оборудван с кабел със заземяващ проводник. Щепселът трябва да бъде включен в контакт, който е правилно инсталиран и заземен. В никакъв случай не изрязвайте и не изваждайте квадратния заземяващ щифт (само за Великобритания) от този щепсел.

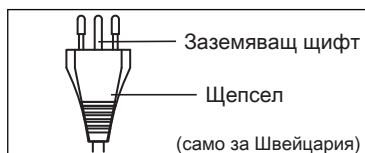
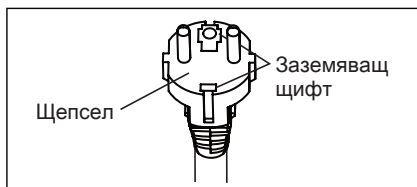

### 1.3 Предупреждения при употреба

- Не забравяйте да изключите устройството и захранващия кабел преди извършване на поддръжка или почистване.
- Не излагайте уреда близо до източник на топлина или открит огън когато сменят филтрите.
- Не изливайте или наливайте вода директно в уреда. Водата може да причини токов удар или щети по оборудването.
- Когато местите климатика трябва да се извършва източване. Ако в резервоара остане вода, тя може да се излее, докато се премества.



- За да се осигури подходящо източване, маркучът за източване не трябва да има прегъвания и не трябва да се повдига при работа в режим на изсушаване или затопляне. Ако маркучът е огънат или повдигнат, източената вода може да се разлее в стаята.
- Температурата около маркуча за източване не трябва да бъде под точката на замръзване, когато той се използва. Източената вода може да замръзне в маркуча, което да доведе до преливане на вода в устройството.
- Не блокирайте изхода за отработения въздух с препятствия. Охлаждането може да бъде намалено или да спре изцяло.
- Осигурете противозврисно устройство за остатъчен ток (RCD), за да се предпазите от токов удар в съответствие с британските стандарти и правилата за окабеляване.
- Излагането на директен въздушен поток за продължителен период от време може да бъде опасно за вашето здраве. Не излагайте обитатели, домашни любимци или растения на прекия въздушен поток за продължителен период от време.
- Не използвайте този преносим климатик за неопределени специални цели (например запазване на прецизни устройства, храна, домашни любимци, растения и предмети на изкуството). Използването на уреда по този начин може да нанесе повреди на подобна собственост.
- Не използвайте средства за ускоряване на процеса по размразяване или за почистване, различни от тези, препоръчани от производителя.
- Уредът трябва да се съхранява в помещение без постоянно работещи източници на запалване (например: открит пламък, работещ газова уред или работещ електрически нагревател).
- Не пробивайте или горете.
- Трябва да се спазва съответствието с националните газови разпоредби.
- Дръжте вентилационните отвори без пречки пред тях.

**МОЛИМ ДА ИМАТЕ ПРЕДВИД: ПРОВЕРЕТЕ ТАБЕЛКАТА ЗА ТИПА ХЛАДИЛЕН ГАЗ, КОЙТО СЕ ИЗПОЛЗВА В УРЕДА ВИ.**



### **ПРЕДУПРЕЖДЕНИЕ!**

Специфична информация по отношение на уредите с хладилен газ R290.

- Внимателно прочетете всички предупреждения.
- При размразяване и почистване на уреда, не използвайте инструменти различни от тези, препоръчани от компанията производител.
- Уредът трябва да се съхранява в помещение без постоянно работещи източници на запалване (например: открит пламък, работещ газов уред или работещ електрически нагревател).
- Не пробивайте или горете.
- Хладилните газове може да нямат миризма.
- Този уред съдържа определен брой грамове (виж указателната табелка на гърба на уреда) хладилен газ R290.
- R290 е хладилен газ, който отговаря на европейските директиви за околната среда. Не пробивайте която и да е част от хладилната верига.
- Ако уредът е инсталиран, експлоатиран или съхраняван в непроветрено помещение, помещението трябва да бъде проектирано така, че да предотвратява натрупването на течове на хладилен агент, което води до риск от пожар или експлозия поради запалване на хладилния агент, причинено от електрически нагреватели, печки или други източници на запалване.
- Уредът трябва да бъде съхраняван по такъв начин, че да бъде избегната механична повреда.
- Лицата, които работят с хладилната верига трябва да имат съответните сертификати, издадени от акредитирана организация, която гарантира компетенциите при работа с охладители, в съответствие с определено оценяване, признато от асоциациите в индустрията.

- Поправки трябва да бъдат извършвани на базата на препоръките от компанията производител. Поддръжка и поправки, които изискват помощ от друг квалифициран персонал трябва да бъдат извършвани под надзора на лицето, посочено при употребата на запалими хладители.

## 1.4 Допълнителна информация

### **Транспорт на оборудване, което съдържа запалими хладители**

Виж транспортните разпоредби.

### **Маркиране на оборудването, използвайки знаците**

Виж местните разпоредби.

### **Изхвърляне на оборудване, което съдържа запалими хладители**

Виж националните разпоредби.

### **Съхранение на оборудване/уреди**





Оборудването трябва да се съхранява в съответствие с инструкциите на производителя.

### **Съхранение на опаковано (непродадено) оборудване**

Опаковъчната защита за съхранение трябва да бъде разработена така, че механични повреди на уреда в опаковката да не доведат до теч на хладилен заряд. Максималният брой на парчета от оборудването, който е позволен за съхранение заедно, се определя от местните разпоредби.

## 2. ИНСТРУКЦИИ ЗА БЕЗОПАСНОСТ

### 2.1 Важно при работа

- Изчакайте компресора 4 минути, за да започне отново да охлажда. Ако изключите климатика и незабавно го рестартирате, изчакайте компресора 4 минути, за да започне отново да охлажда. Има електронно устройство, което държи компресора изключен в рамките на 4 минути с цел безопасност.
  - В случай на прекъсване на захранването, изчакайте 4 минути преди да рестартирате уреда. След възстановяване на захранването, рестартирайте преносимият климатик. Ако захранването е било изключено за по-малко от четири минути, не забравяйте да изчакате поне четири минути, преди да рестартирате уреда. Ако рестартирате климатика в рамките на четири минути, защитно устройство в модула може да доведе до изключване на компресора. Това защитно устройство няма да позволи охлаждане за около 5 минути. Всякакви предишни настройки ще бъдат анулирани и устройството ще се върне към първоначалните си настройки.
  - Когато изключите устройството в охлаждащ режим, компресорът ще се изключи незабавно и мотора на горната/долната перка ще спре работа след 5 секунди.  
При промяна от режим на охлаждане в режим на вентилатор компресорът ще се изключи незабавно и моторът под вентилатора ще спре работа след 5 секунди.  
При промяна от режим на охлаждане в режим на затопляне компресорът ще се изключи незабавно и моторът под вентилатора ще спре работа след 30 секунди.
  - Работа при ниска температура: Устройството ви замръзва ли? Може да се получи замръзване когато уредът е настроен на 18°C при ниски температури на околната среда, особено през нощта. При тези условия, допълнителен спад в температурата може да доведе до замръзване на уреда. Настройването на уреда на по-висока температура ще предотврати замръзването му.
  - Режим Изсушаване понижава стайната температура. Топъл въздух ще бъде издухван от изхода за отработения въздух, но това е нормално и не показва за проблем с устройството.
  - Този преносим климатик издухва топлият въздух, генериран от него извън стаята чрез изходящ маркуч докато е в режим Охлаждане. Междувременно, същото количество въздух ще бъде вкарано в стаята отвън, чрез всички отвори в стаята.
  - Всяко лице, което работи с или прекъсне охлаждащата верига, трябва да притежава валиден текущ сертификат от акредитиран от индустрията орган за оценяване, който оторизира неговата компетентност безопасно да борави с хладилни агенти в съответствие с призната в индустрията спецификация за оценка.
  - Обслужването трябва да се извършва в съответствие с препоръките на производителя на оборудването. Поддръжка и поправки, които изискват помощ от друг квалифициран персонал трябва да бъдат извършвани под надзора на лицето, посочено като компетентно при употребата на запалими охладители.
  - Обхващат на работна температура на преносимият климатик е 16-35°C (60-95°F) в охлаждащ режим; 5-27°C (41-80°F) при затоплящ режим.
  - WiFi работна честота и максимална изходна мощност: 2412-2472 MHz, 15.72dBm
- За да се избегнат наранявания на потребителя или други хора и собственост, трябва да следвате следните инструкции. Неправилната работа в резултат от игнориране на инструкциите може да доведе до вреди или повреди. Сериозността се класифицира от следните индикатори:
-  **ПРЕДУПРЕЖДЕНИЕ!**  
Този символ посочва възможността за причиняване на смърт или сериозни наранявания.
-  **ВНИМАНИЕ!**  
Този символ посочва възможността за причиняване на смърт или материални повреди.
- Значения на символите, използвани в настоящото ръководство са показани по-долу:
-  Този символ означава никога да не правите това.
-  Този символ означава винаги да правите това.

## 2.2 Предупреждения при употреба

### ПРЕДУПРЕЖДЕНИЕ!

Предупреждение	Значение
Включете контакта правилно	Иначе, можете да причините токов удар, пожар или експлозия поради прекомерно генериране на топлина
Не работете с или спрете уреда като включите или изключите от контакта	Това може да доведе до токов удар, пожар или експлозия поради прекомерно генериране на топлина
Не повреждайте или използвайте неодобрен захранващ кабел	Това може да доведе до токов удар, пожар и експлозия. Ако захранващият кабел е повреден, той трябва да бъде заменен от производителя, неговият сервизен център или лица с подобна квалификация, за да бъдат избегнати опасности
Не променяйте дължината на захранващият кабел и не споделяйте разклонителя с други уреди	Това може да доведе до токов удар, пожар или експлозия поради прекомерно генериране на топлина
Не работете с уреда с мокри ръце или във влажна среда	Това може да доведе до токов удар
Не насочвайте въздушния поток към хората в стаята	Това може да увреди здравето ви
Винаги проверявайте за правилно заземяване	Неправилното заземяване може да доведе до токов удар
Не позволявайте да тече вода в електрическите части	Това може да доведе до повреда на уреда или токов удар
Винаги инсталирайте прекъсвач на веригата и съответна захранваща верига	Неправилният монтаж може да доведе до токов удар, пожар и експлозия
Изключете уреда от захранването ако от него излизат необичайни звуци, миризма или дим	Това може да доведе до токов удар, пожар и експлозия
Не използвайте щепсела ако е хлабав или повреден	Това може да доведе до токов удар, пожар и експлозия
Не отваряйте уреда докато работи	Това може да доведе до токов удар, пожар и експлозия
Дръжте огнестрелните оръжия далеч	Това може да доведе до пожар и експлозия
Не използвайте захранващия кабел близо до отоплителни уреди	Това може да доведе до токов удар, пожар и експлозия
Не използвайте захранващият кабел близо до запалим газ или запалими материали, като бензин, бензол, разреждател и др.	Това може да доведе до токов удар, пожар и експлозия
Проветрявайте стаята преди да пуснете климатика ако има газов теч от друг уред	Това може да доведе до експлозия, пожар, експлозия и изгаряния
Не разглабяйте или изменяйте уреда	Това може да доведе до повреда или токов удар

**ВНИМАНИЕ!**

Внимание	Значение
Когато въздушният филтър трябва да се отстрани, не докосвайте металните части на уреда	Това може да доведе до нараняване
Не почиствайте климатика с вода	Водата може да навлезе в уреда и да увреди изолацията му. Това може да доведе до токов удар
Проветрявайте добре стаята когато го използвате заедно с печка и др.	Може да се появи недостиг на кислород
Когато трябва да почистите уреда, изключете го и изключете предпазителя на веригата	Не почиствайте уреда докато е включен, тъй като това може да доведе до пожар, експлозия и токов удар и да причини наранявания
Не поставяйте домашен любимец или растение на място, на което ще е изложено на директния въздушен поток	Това може да навреди на домашното животно или растение
Не използвайте за специални цели	Не използвайте този преносим климатик за запазване на прецизни устройства, храна, домашни любимци, растения и предмети на изкуството. Това може да доведе до понижаване на качеството и др.
В случай на бури и циклони спрете работата на устройството и затворете прозорците	Работата при отворени прозорци може да доведе до намокряне вътре и подгизване на обзавеждането
Дръжте контакта за пластмасата когато го изключвате	Това може да доведе до токов удар и повреди
Изключете основният превключвател на захранването когато няма да използвате уреда за дълъг период от време	Това може да доведе до повреда на продукта или пожар и експлозия
Не поставяйте предмети около входовете за въздух или вътрешната част на изходите за въздух	Това може да доведе до повреда на уреда или инцидент
Винаги поставяйте филтрите плътно. Почиствайте филтъра веднъж на всеки две седмици	Ако уредът работи без филтри това може да доведе до повреди
Не използвайте силни детергенти като например восък или разреждател - използвайте мека кърпа	Външният вид може да се наруши в следствие на промяна на цвета на продукта или драскотини по повърхността му
Не поставяйте тежки обекти върху захранващият кабел и се уверете, че той не е притиснат	Има опасност от пожар, експлозия или токов удар
Не пийте водата източена от климатика	Тя съдържа замърсители и може да ви разболее
Разопакувайте и монтирайте внимателно	Острите ръбове могат да причинят наранявания
Ако в уреда навлезе вода, изключете го от щепсела за захранване и изключете прекъсвача на веригата. Изолирайте захранването като извадите контакта и се свържете с квалифициран сервизен техник	Това може да доведе до токов удар и повреди

### 3. ОПИСАНИЕ НА УРЕДА

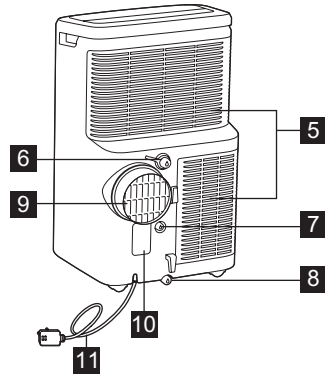
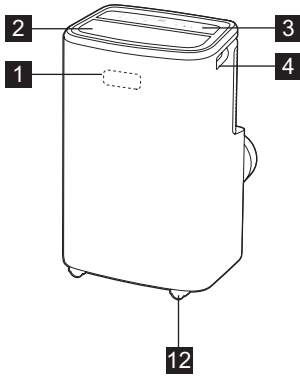

- 1** Приемник на сигнала
- 2** Изход за въздух в стаята
- 3** Контролен панел
- 4** Дръжка за носене (от двете страни)
- 5** Вход за въздух
- 6** Непрекъснат дренажен изход (Режим изсушаване)

- 7** Непрекъснат дренажен изход (Режим термомомпа)
- 8** Долен изход за източване
- 9** Изход за отделяне на въздух
- 10** Гнездо за захранващият контакт
- 11** Захранващ кабел
- 12** Колела

### 4. ВКЛЮЧЕНИ АКСЕСОАРИ

ЧАСТИ	НАИМЕНОВАНИЕ НА ЧАСТИТЕ	КОЛИЧЕСТВО
<b>1</b>	Адаптор А, изпускателен канал, Адаптор Б (плосък край),	1 комплект
<b>2</b>	Маркуч за източване	1 бр.

- Проверете дали всички аксесоари са включени в пакета и моля да прочетете инструкциите за монтиране относно употребата им.

### АКСЕСОАРИ ПО ИЗБОР



ЧАСТИ	НАИМЕНОВАНИЕ НА ЧАСТИТЕ
<b>1</b>	Комплект за прозорци (Ref. AWKIT5)
<b>2</b>	Удължител на комплекта за прозорци (Ref. EWKEXT1)

## 5. ИНСТРУКЦИИ ЗА МОНТИРАНЕ

### 5.1 Изпускане на горещ въздух

В режим Контрол, уредът трябва да бъде поставен близо до прозорец или отвор, за да може горещият въздух да бъде отвеждан навън. Първо позиционирайте уреда на равен под и се уверете, че има поне 50 см празно пространство около него и в близост до него има източник на захранване.

1. Удължете двете страни на маркуча (фиг. 1) и завийте маркуча към адаптор А (фиг. 2).

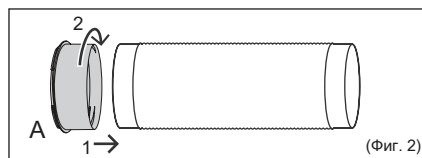
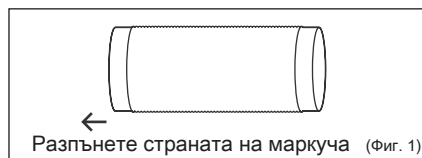

2. Разпънете другата страна на маркуча и го завийте към адаптор Б (фиг. 3).

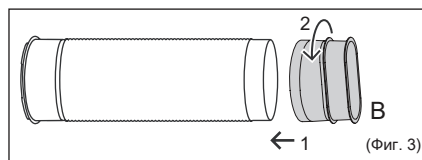

3. Заклучване адаптор А към уреда. (Фиг. 4)

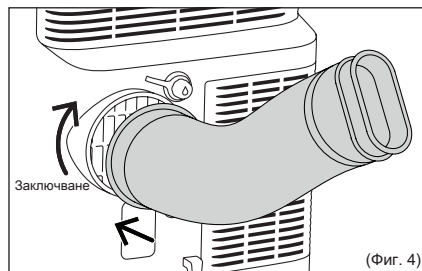

4. Отворете прозореца и поставете адаптор Б в отвора. (Фиг. 5)

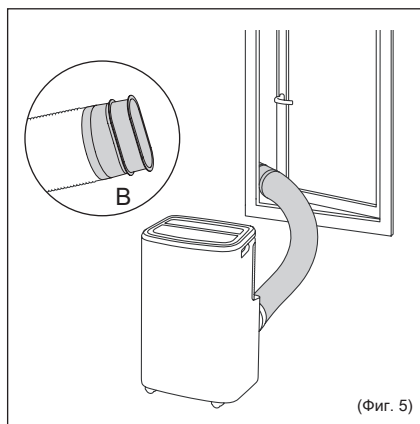

**Бележка:** Ако трябва да монтирате комплекта за прозорец, моля вижте *Наръчника с инструкции за Комплект за прозорци.*

**i** Маркучът може да се удължи от първоначалната му дължина от 38 см до 150 см, но най-добре е дължината да се сведе до необходимия минимум. Уверете се също, че маркучът няма остри прегъвания или провисвания. (Фиг. 6)

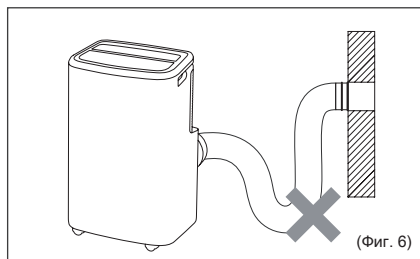



## 6. ХАРАКТЕРИСТИКИ НА ПРЕНОСИМИЯ КЛИМАТИК

### 6.1 КОНТРОЛЕН ПАНЕЛ

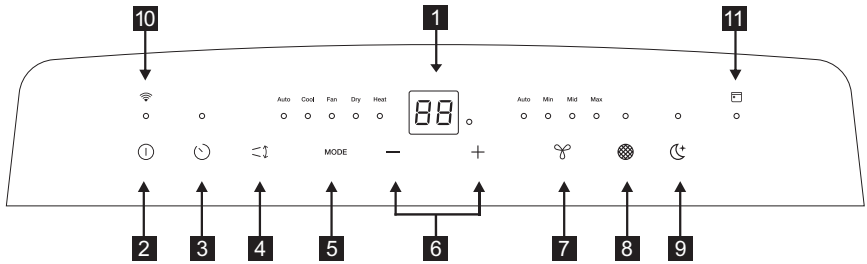

- 1** Показване на температура/час
- 2** ВКЛ./ИЗКЛ. захранване
- 3** Таймер
- 4** Люлка на жалюзите
- 5** Избор на режим
- 6** Наместване на температурата или таймера
- 7** Скорост на вентилатора (Не е налична в автоматичен режим или режим на изсушаване)
- 8** Пренастройване на филтъра
- 9** Заспиване (Налична само за автоматичен режим, режим на охлаждане или затопляне)
- 10** WiFi индикатор
- 11** Индикатор на графика

## 7. ИНСТРУКЦИИ ЗА РАБОТА

**i** Част от следните инструкции могат да бъдат използвани дамо от Контролния панел.

### 7.1 Използване на Контролния панел

#### ВКЛ./ИЗКЛ. захранване

Включете уреда като леко натиснете иконата ВКЛЮЧЕНО/ИЗКЛЮЧЕНО “ⓘ” върху контролния му панел.

#### Режим Затопляне (при някои модели)

В този режим ТРЯБВА да се използва маркучът на изпускателния адаптор.

1. Натиснете бутон “MODE” докато индикаторът за режим “Heat” светне.
2. Натиснете бутон “Скорост на вентилатора”, за да изберете скоростта на перката от съответните скорости:  
“Автоматична” → “Минимална” → “Средна” → “Максимална” → “Автоматична”.
3. Натиснете бутон “-” или “+”, за да изберете температурата, която искате.
4. Свържете маркучът за източване.  
Виж 7.3 Раздел източване.

#### Охлаждащ режим

В този режим ТРЯБВА да се използва маркучът на изпускателния адаптор.

1. Натиснете бутон “MODE” докато индикаторът за режим “Cool” светне.
2. Натиснете бутон “Скорост на вентилатора”, за да изберете скоростта на перката от съответните скорости:  
“Автоматична” → “Минимална” → “Средна” → “Максимална” → “Автоматична”.
3. Натиснете бутон “-” или “+”, за да изберете температурата, която искате.

**i** Не е нужно да използвате маркучът за източване в режим “cool”.

#### Режим изсушаване

Натиснете бутон “MODE” докато индикаторът за режим “Dry” светне. Екранът показва температурата в стаята. В същото време индикаторът “Min” за скоростта на вентилатора светва.

**Бележка:** В този режим не може да бъде избрана скорост на вентилатора.

## Режим Вентилатор

В този режим няма нужда да използвате маркуча за извеждане или за източване.

1. Натиснете бутон "MODE" докато индикаторът за режим "Fan" светне.
2. Натиснете бутон "Fan speed", за да изберете желаната скорост на вентилатора.
3. Вентилаторът ще работи на избраната скорост и стаята в температурата ще бъде показана на дисплея.

**Бележка:** Скоростта на вентилатора не може да бъде променена в автоматичен режим или режим на изсушаване.

## Автоматичен режим

При този режим винаги трябва да имате прикрепен извеждащ маркуч.

Когато настроите климатика на Автоматичен режим, той автоматично ще избере работа в режим охлаждане, затопляне (неприложимо за моделите, които имат само охлаждане), или вентилатор, в зависимост от това каква температура сте избрали и каква е температурата в стаята. Климатикът ще контролира температурата в стаята автоматично, за да се постигне желаната температура.

При АВТОМАТИЧЕН режим не можете да избирате скоростта на вентилатора.

1. Натиснете бутон "MODE" докато индикаторът за режим "Auto mode" светне. След като бъде избран "Auto mode", уредът автоматично ще заработи в съответствие с реалната температура в стаята.

## Режим Таймер

Таймерът може да се използва за настройване на начало и край на работата.

• Как да забавим стартирането  
Включете уреда, така че да остане на режим стендбай.

Натиснете бутон "Timer" когато индикаторът за Таймер се включи и броят часове на екрана е показан като "0.0". Натиснете или задръжте ПЛЮС "+" или МИНУС "-", за да промените таймера за забавено стартиране със стъпки от 0,5 часа до 10 часа, след това на стъпки от 1 час до 24 часа. Натиснете отново бутона "Timer" за 5 секунди и директно ще прекратите настройването на таймера. След 5 секунди функцията на таймера е включена и индикаторът му ще светне. Контролният панел ще отброи обратно оставащото до включването време. Уредът ще се включи в режимът, който е бил настроен преди това.

За да отмените настройката, натиснете отново бутона "Timer" и дисплеят ще покаже оставащото време. Натиснете отново бутонът "Timer", за да отмените, а индикаторът ще се изключи. Можете да отмените настройката като натиснете бутона "on/off".

• Как да забавим изключването  
Можете да забавите изключването когато уредът е включен.

Натиснете бутон "Timer" когато индикаторът за Таймер се включи и броят часове на екрана е показан като "0.0". Натиснете или задръжте ПЛЮС "+" или МИНУС "-", за да промените таймера за забавено спиране със стъпки от 0,5 часа до 10 часа, след това на стъпки от 1 час до 24 часа. Натиснете отново бутона "Timer" за 5 секунди и директно ще прекратите настройването на таймера. След 5 секунди функцията за таймер ще се включи и дисплея ще покаже отново температурата, а индикаторът на таймера ще светне. Контролният панел ще отброи обратно оставащото до изключването време.

За да отмените настройката, натиснете отново бутона "Timer" и дисплеят ще покаже оставащото време. Натиснете отново бутонът "Timer", за да отмените, а индикаторът ще се изключи. Можете да отмените настройката като натиснете бутона "on/off".

## Режим Сън

Активирането на тази характеристика ще ви предостави удобна температура и ще ви помогне да спестите енергия.

Само когато уредът е на Охлаждане, Затопляне или автоматичен режим, можете да натиснете бутон "sleep", за да се уверите, че уредът работи в режим Сън.

## Функция люлеене на жалюзите

Натиснете бутон "Louver swing", за да включите функцията люлеене на жалюзите, като жалюзите в горният панел ще се залюлеят нагоре-надолу. Натиснете този бутон отново, за да изключите функцията люлеене на жалюзите.

## Пренастройване на филтъра

Този индикатор е напомняне да почистите въздушния филтър (Виж Грижа и почистване) за по-ефективно функциониране.

Индикаторът на филтъра ще светне след 250 часа работа. За да пренастроите след почистване на филтъра, натиснете

бутон "filter reset", след което индикаторът "filter" ще изгасне.

**Заклучване за деца**

За да включите заклучването за деца, натиснете бутон "MODE" за 5 секунди докато дисплеят покаже "LC". За да изключите заклучването за деца отново натиснете бутон "MODE" за 5 секунди.

**WiFi**

Уредът е оборудван с WiFi модул. Когато уредът е свързан към домашен WiFi, иконата "WiFi" ще светне. Ако иконата мига това показва временна загуба на WiFi връзка - моля вижте приложението AEG за повече информация. За ръчно стартиране на процеса на включване.

Натиснете "⏸" за 5 секунди.

**Бележка:** Изтеглете нашето приложение Electrolux и следвайте инструкциите стъпка по стъпка за свързване на климатика към приложението.

**Bluetooth**

При процеса на включване уредът използва Bluetooth. Уверете се, че Bluetooth на мобилният ви телефон е включен, за да свържете климатика към приложението.

**Програма диспечер**

Показва, че се изпълнява планирано събитие от приложението.

**7.2 Код за повреда**

Ако дисплеят показва "AS", температурният сензор се е повредил. Свържете се със своя оторизиран AEG сервизен център.



Ако дисплеят показва "ES", изпаряващият температурен сензор се е повредил. Свържете се със своя оторизиран AEG сервизен център.



Ако дисплеят показва "L3", кондензаторният правотоков мотор на перката се е повредил. Свържете се със своя оторизиран AEG сервизен център.



Ако дисплеят показва "P1", долната тавичка е пълна. Изключете уреда и го извадете от контакта, след това внимателно преместете уреда на място за източване. Отстранете долната пробка за източване и оставете водата да изтече. Рестартирайте машината докато символът "P1" изчезне. Ако грешката се появи отново, обадете се за обслужване.



Ако дисплеят показва "E4", комуникацията между PCB на дисплея и този на основния контролен панел не работи. Свържете се със своя оторизиран AEG сервизен център.



**7.3 Инструкции за източване**

**Непрекъснато източване**

При режим ИЗСУШАВАНЕ или при Режим с нагряваща помпа ще ви е нужен градински маркуч (продават се отделно) или маркуч за източване, за да източите конденза от уреда.

Следвайте стъпките по-долу:

- Отвийте капачката за източване на изхода за продължително източване (Фиг. 8).
- Свържете единият край на градинския маркуч (продават се отделно) или маркуча за източване към изхода за източване, след което поставете другият край на маркуча на място, което е по-ниско от уреда (Фиг. 9).

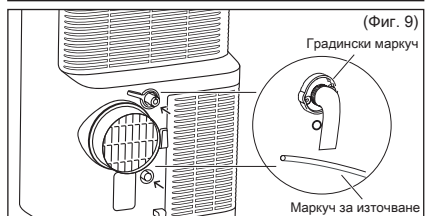

**Бележка:**

- След като отстраните капачката за източване кондензът може да потече ако уредът е работил на режим Охлаждане или Автоматичен. Когато искате да отстраните градинският маркуч, подгответе тавичка, в която да капе (не е включена), за да събирате в нея конденза от изхода за източване.
- Молим да се уверите, че височината на източване и мястото, на което е маркучът за източване не е по-високо от изхода за източване или непрекъснатото източване може да не сработи правилно.
- При режим Охлаждане или Автоматичен се препоръчва да изключите непрекъснатото източване като върнете капачката за източване на изхода за източване, за да се постигне максимална работа.

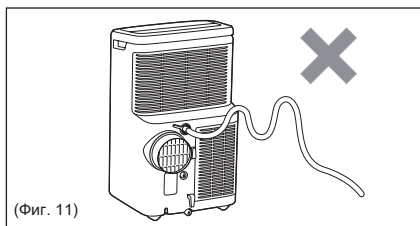
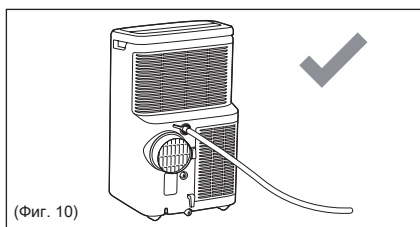

Изпразнете остатъците от конденза в уреда при съхранение през зимата.

Поставете тавичка за изкапване (не е включена в комплекта) под долния изход за източване, след това издърпайте капачката за източване, за да позволите на кондензът да потече в тавата за изкапване.

Поставете обратно капачката за източване към изхода за продължително източване когато вече не изтича конденз. Поставете тавичка за изкапване под долния изход за източване, след това махнете гуменият стопер, за да позволите на кондензът да потече в тавата за изкапване. Ако тавичката за изкапване не може да събере целият конденз може да се наложи да изпразвате периодично.

Поставете обратно капачката за източване към изхода за източване когато вече не изтича конденз.

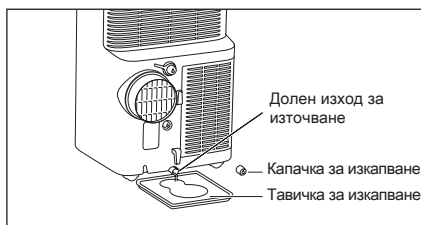

**Бележка:** За да сте сигурни, че всички остатъци от конденза са отстранени, наклонете уреда, като го повдигнете леко нагоре отпред, докато кондензът не излезе от отвора за източване.

## 8. ГРИЖА И ПОЧИСТВАНЕ

Редовно почиствайте преносимият си климатик, за да го поддържате като нов. Уверете се, че сте изключили уреда от захранването преди почистване, за да предотвратите токов удар или опасност от пожар.

### 8.1 Почистване на уреда

Кутията и предната част могат да бъдат почиствани с немазна кърпа или измивани с кърпа навлажнена в разтвор

от топла вода и мек течен детергент за измиване на съдове.

Никога не използвайте груби почистващи препарати, восък или лак върху предната част на кутията.

Уверете се, че сте изцедили излишната вода от кърпата преди да почистите контролните бутони.

Излишната вода в или около контролните бутони може да доведе до повреда в преносимият климатик.

## 8.2 Почистване на филтрите

Поддържайте преносимият си климатик ефективно функциониращ, като трябва да почиствате филтрите на всеки две седмици работа с прахосмукачка.

1. Отстранете въздушния филтър както е показано на фигурата по-долу. Извадете горният и долния въздушен филтър.

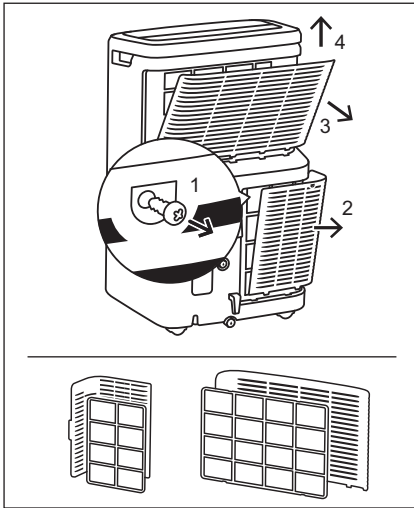

2. Ако въздушните филтри са много замърсени можете и да ги измиете вода с температура под 40°C и течен препарат за миене на съдове. Изплакнете филтъра и измийте препаратата напълно. Леко изтръскайте излишната вода от него. Уверете се, че филтърът е изцяло сух преди да го поставите обратно.

3. Натиснете бутона за нулиране на филтъра , след като сте почистили филтрите.

**i** Уверете се, че филтърът е изцяло сух преди да го поставите обратно.

## 8.3 Съхранение през зимата

Ако няма да използвате преносимият климатик за продължителен период от време:

1. Източете напълно резервоара за събиране на вода и оставете долната капачка за източване и гумената тапа достатъчно дълго, за да позволите изтичането на остатъчна вода. След като веднъж резервоарът бъде източен и не излиза повече вода, поставете отново гумената тапа и капачка.
2. Отстранете и почистете филтърът, оставете го да изсъхне напълно, след което го поставете обратно.
3. Съхранявайте преносимият климатик на сухо, проветриво място, далеч от пряка слънчева светлина, прекомерни температури и прах, както и при добро проветряване.

Преди отново да използвате преносимият климатик:

1. Уверете се, че въздушният филтър и капачката за източване са на място.
2. Проверете кабела, за да се уверите, че е в добро състояние, без напуквания или повреди.
3. Монтирайте преносимият климатик в съответствие с описаното в Инструкциите за работа.

## 9. ОТСТРАНЯВАНЕ НА ПРОБЛЕМИ

Този списък включва чести проблеми, които не са резултат от дефектна изработка или материали в уреда.

### Преносимият климатик не работи.

- Изключен е от щепсела. Натиснете контакта плътно към щепсела.
- Домашният предпазител е изгорял или е задействан прекъсвач. Заменете предпазителят с такъв със забавяне

или пренастройте прекъсвача на електроверигата.

- Уредът е ИЗКЛЮЧЕН. ВКЛУЧЕТЕ уреда, за да направите желаната настройка.
- В прозореца на дисплея се появява код за повреда P1. Източете водата в съответствие с описаното в Раздел 7.3 Източване.

- Стайната температура е по ниска от зададената температура (режим на охлаждане) или стайната температура е по-висока от зададената температура (режим на затопляне). Пренастройте температурата.

#### **Въздуха от отвора не е достатъчно студен.**

- При стайна температура от 16°C може да няма охлаждане преди стайната температура да се повиши над 16°C.
- Настройте на по-ниска температура.
- Компресорът се изключва при смяна на режима. Изчакайте приблизително 4 минути и слушайте за рестартиране на компресора, след което настройте на режим ОХЛАЖДАНЕ.

#### **Преносимият климатик охлажда, но стаята е твърде топла.**

- Ако се образува лед върху охладителната серпентина, разположена зад декоративната предна част, външната температура вероятно е под 16°C.
- Въздушният филтър може да е замърсен. Почистете филтъра. Вижте Раздел 8 "Грижа и почистване".
- Ако се образува лед върху охлаждащата серпентина зад декоративната предна част. Температурата е настроена на твърде ниска за нощно охлаждане. За да размразите бобината, настройте на режим Вентилатор. След това настройте температурата на по-висока.
- Изпускателният канал не е свързан или е блокиран. Виж Раздел 5.1 Изпускане на горещ въздух.

#### **Преносимият климатик охлажда, но в стаята е твърде горещо - формира се лед по охлаждащата бобина зад декоративната предна част.**

- Почистете въздушният филтър - въздухът е недостатъчен. Почистете въздушният филтър. Вижте Раздел "8. Грижа и почистване".
- Температурата е настроена на твърде висока. Настройте температурата на по-ниска.
- Жалюзите за насочване на въздуха са неправилно позиционирани. Позиционирайте жалюзите за по-добро разпределение на въздуха.

- Предната част на уреда е блокирана от перде, щори, обзавеждане и др. - ограничено е разпределението на въздуха. Разчистете блокиращите предмети пред уреда.
- Врати, прозорци, вентилационен отвор, и други отвори - студеният въздух излиза. Затворете вратите, прозорците и др.
- Скоро е включен в гореща стая. Дайте допълнително време за да се премахне "натрупаната горещина" от стените, тавана, пода и обзавеждането.

#### **Преносимият климатик рязко е включва и изключва.**

- Почистете въздушният филтър - въздухът е недостатъчен. Почистете въздушният филтър.
- Температурата навън е изключително висока. Настройте скоростта на ВЕНТИЛАТОРА на по-бърза, за да се провежда въздуха през охлаждащите бобини по-често.

#### **Стаята е твърде студена.**

- Настроената температура е твърде ниска. Увеличете настроената температура.

#### **Стайната температура може да не достигне зададената целева стойност на дисплея**

- Когато използвате този преносим климатик, топлият въздух излиза през маркуча навън през комплекта за прозорец. Това създава под-налягане в стаята, което води до навлизане на въздух от съседни стаи/изтичане отвън от стаята. Поради тази причина е нормално не винаги да достигате напълно зададената целева температура на дисплея на продукта.

#### **Не може да се свърже с WiFi**

- Проверете дали Wi-Fi рутерът е свързан и дали е ВКЛЮЧЕН и работи правилно, като проверите дали други уреди или вашия мобилен телефон могат да се свържат с рутера.
- Необходимо е да рестартирате рутера. Изключете рутера, след това го включете отново, опитайте да рестартирате рутера. Изчакайте няколко минути и проверете отново.
- WiFi чипът в устройството работи само на 2.4 Ghz. Така че, моля, уверете се, че вашият домашен WiFi работи на тази честотна лента.

## 10. ГРИЖА ЗА ОКОЛНАТА СРЕДА

Рециклирайте материалите със  
съответния символ.   
Поставете опаковката в съответните  
контейнери за рециклиране. Помогнете  
за защитата на околната среда и  
човешкото здраве и рециклирайте

отпадъците от електрически и  
електронни уреди. Не изхвърляйте уреди  
маркирани със символа  заедно с  
битовия отпадък. Върнете продукта в  
местния пункт за рециклиране или се  
свържете с общинската служба.

Софтуерът на уреда е частично базиран на безплатен и отворен сорс софтуер.  
За да видите цялата информация за авторските права и приложимите лицензни  
условия, моля посетете:

<https://emtech.delta.electrolux.com/license>

За повече информация посетете  
[www.electrolux.com](http://www.electrolux.com)

# INHALT

1. SICHERHEITSHINWEISE .....	41
2. SICHERHEITSANWEISUNGEN .....	48
3. GERÄTEBESCHREIBUNG .....	51
4. MITGELIEFERTES ZUBEHÖR .....	51
5. MONTAGEANWEISUNG .....	52
6. FUNKTIONEN DES TRAGBAREN KLIMAGERÄTS .....	53
7. BEDIENUNGSANLEITUNG .....	53
8. REINIGUNG UND PFLEGE .....	57
9. FEHLERSUCHE .....	58
10. UMWELTTIPPS .....	59

## FÜR PERFEKTE ERGEBNISSE

Vielen Dank, dass Sie sich für dieses AEG Klimagerät entschieden haben. Wir haben dieses Produkt so konzipiert, dass es Ihnen viele Jahre lang eine herausragende Leistung bietet, mit innovativen Technologien, die das Leben einfacher machen – Funktionen, die Sie bei gewöhnlichen Geräten vielleicht nicht finden. Nehmen Sie sich bitte ein paar Minuten Zeit, diese Bedienungsanleitung zu lesen, damit Sie Ihr Klimagerät auch optimal nutzen können.

### Besuchen Sie uns auf unserer Website:



Holen Sie sich Anwendungshinweise, Prospekte, Fehlerbehebungs- und Service-Informationen:

**[www.aeg.com](http://www.aeg.com)**



Registrieren Sie Ihr erworbenes Produkt, um den besten Service dafür zu gewährleisten:

**[www.registreaeg.com](http://www.registreaeg.com)**



Zubehör, Verbrauchsmaterial und Original-Ersatzteile für Ihr Gerät sind hier zu erwerben:

**[www.aeg.com/shop](http://www.aeg.com/shop)**

## REPARATUR- UND KUNDENDIENST

Bitte verwenden Sie ausschließlich Original-Ersatzteile.  
Halten Sie folgende Angaben bereit, wenn Sie sich an einen autorisierten Kundendienst wenden: Modell, Produktnummer (PNC), Seriennummer.  
Die Informationen finden Sie auf dem Typenschild.



Warnung / Achtung - Sicherheitshinweise.



Allgemeine Informationen und Empfehlungen.







Informationen zum Umweltschutz.

Änderungen vorbehalten.



# 1. SICHERHEITSHINWEISE

Symbol	Hinweis	Erklärung
	WARNUNG	Dieses Symbol zeigt die Verwendung eines brennbaren Kältemittels im Gerät an. Sollte das Kältemittel auslaufen und einer externen Zündquelle ausgesetzt sein, besteht Brandgefahr.
	ACHTUNG	Dieses Symbol zeigt an, dass die Bedienungsanleitung aufmerksam durchgelesen werden muss.
	ACHTUNG	Dieses Symbol zeigt an, dass Arbeiten an diesem Bauteil nur von einem Servicetechniker gemäß der Montageanleitung durchgeführt werden dürfen.
	ACHTUNG	Dieses Symbol zeigt an, dass weitere Informationen vorliegen, wie beispielsweise in der Bedienungs- oder Montageanleitung.



## WARNUNG!

- Das Gerät kann von Kindern ab 8 Jahren und Personen mit eingeschränkten physischen, sensorischen oder geistigen Fähigkeiten oder mit mangelnder Erfahrung und/oder mangelndem Wissen nur dann verwendet werden, wenn sie durch eine für ihre Sicherheit zuständige Person beaufsichtigt werden oder in die sichere Verwendung des Geräts eingewiesen wurden und die mit dem Gerät verbundenen Gefahren verstanden haben.
- Eine Reinigung und Wartung des Geräts darf nicht von Kindern ohne Aufsicht erfolgen. Kinder dürfen nicht mit dem Gerät spielen.
- Lassen Sie zur Vermeidung von Unfallrisiken ein beschädigtes Netzkabel nur vom Hersteller, vom Kundendienst oder einer gleichwertig qualifizierten Fachkraft auswechseln.

In diesem Handbuch wird die ordnungsgemäße Verwendung Ihres tragbaren Klimageräts beschrieben. Lesen Sie das Handbuch sorgfältig durch, bevor Sie das Gerät verwenden. Das Handbuch muss an einem sicheren und schnell zugänglichen Ort aufbewahrt werden.



## **ACHTUNG!**

- Lassen Sie das Gerät von einem autorisierten Kundendienst-Techniker reparieren oder warten.
- Lassen Sie dieses Gerät von einem autorisierten Techniker montieren.
- Das tragbare Klimagerät darf ohne Aufsicht nicht von kleinen Kindern oder gebrechlichen Personen bedient werden.
- Kleine Kinder müssen beaufsichtigt werden, um sicher zu stellen, dass sie nicht mit dem tragbaren Klimagerät spielen können.
- Es bestehen lokale Vorschriften hinsichtlich des maximal zulässigen Geräuschpegels, den Klimageräte aufweisen dürfen.
- Wenn das Netzkabel ausgetauscht werden muss, darf dieser Austausch nur von autorisiertem Personal durchgeführt werden.
- Der Anschluss des Geräts muss in Übereinstimmung mit den nationalen Anschlussvorschriften von autorisiertem Personal durchgeführt werden (falls zutreffend). Ein unsachgemäß durchgeführter Anschluss führt möglicherweise zu Überhitzung und Feuer.
- Stellen Sie sicher, dass Sie mit Ihren Fingern nicht in den Lüfter geraten, wenn Sie die horizontalen Lamellen einstellen.
- Keramiksicherung mit 250 V / 3,15 A.
- Eine Reinigung und Wartung des Geräts darf nicht von Kindern ohne Aufsicht erfolgen. Vorsicht, das Kältemittel enthält möglicherweise keinen Geruchsstoff.

### **1.1 Wichtige Hinweise**

1. Betreiben Sie das Gerät nicht ohne Luftfilter.
2. Betreiben Sie das Gerät nicht in der Nähe von Wärmequellen oder offenem Feuer.
3. Setzen Sie das Gerät im Außenbereich weder direktem Sonnenlicht noch Regen aus.

4. Lagern oder versetzen Sie das Gerät immer in aufrechter Position.
5. Bedecken Sie das Gerät nicht während des Betriebs oder unmittelbar nach der Verwendung.
6. Lassen Sie immer das Kondenswasser ab, bevor Sie das Gerät einlagern.

## 1.2 Bei der Verwendung des tragbaren Klimageräts zu beachtende Punkte



### **ACHTUNG!**

Sicherheitshinweise für die Nutzung

- Ändern Sie keine Teile dieses Geräts.
- Führen Sie keine Gegenstände in das Gerät ein.
- Stellen Sie sicher, dass die verwendete Spannungsversorgung den Spezifikationen entspricht. Verwenden Sie ausschließlich eine Netzspannung mit 220 - 240 V, 50 Hz und 10 A. Wird eine Spannungsversorgung mit abweichenden Werten verwendet, wird das Gerät möglicherweise beschädigt und kann in Brand geraten.
- Verwenden Sie immer einen explosionsgeschützten Leistungsschalter oder eine Sicherung mit passendem Bemessungsstrom. Verwenden Sie auf keinen Fall Drähte, Stifte oder andere Objekte anstelle einer geeigneten Sicherung.
- Ziehen Sie den Stecker des tragbaren Klimageräts bei jeglichen Auffälligkeiten (z. B. Brandgeruch) nicht umgehend aus der Steckdose, sondern öffnen Sie erst ein Fenster und sorgen für Frischluft und schalten Sie das Gerät anschließend aus und trennen es vom Netz.



### **ACHTUNG!**

Sicherheitshinweise zum Netzkabel

- Der Netzstecker darf ausschließlich in eine geeignete Wandsteckdose gesteckt werden. Verwenden Sie auf keinen Fall Verlängerungskabel oder Verteilersteckdosen.

- Stecken Sie den Netzstecker fest in die Steckdose, und vergewissern Sie sich, dass er nicht locker ist.
- Ziehen Sie nicht am Netzkabel, verändern Sie es nicht, und tauchen Sie es nicht in Wasser. Wenn Sie am Netzkabel ziehen oder es unsachgemäß verwenden, wird das Gerät möglicherweise beschädigt oder Sie erleiden einen elektrischen Schlag.
- Lassen Sie zur Vermeidung von Unfallrisiken ein beschädigtes Netzkabel nur vom Hersteller, vom Kundendienst oder einer gleichwertig qualifizierten Fachkraft auswechseln. Verwenden Sie zum Ersetzen ausschließlich ein vom Hersteller zugelassenes Netzkabel.
- Das Gerät muss geerdet sein. Das Netzkabel des Geräts verfügt über einen Erdungsleiter. Der Stecker muss in eine ordnungsgemäß montierte und geerdete Steckdose gesteckt werden. Entfernen Sie auf keinen Fall den quadratischen Erdungskontakt (nur für Vereinigtes Königreich) vom Netzstecker.

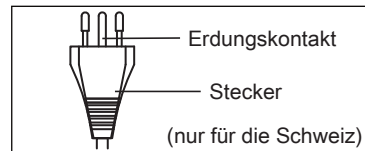
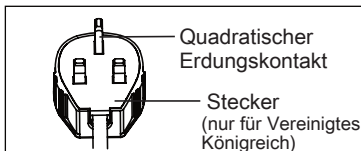
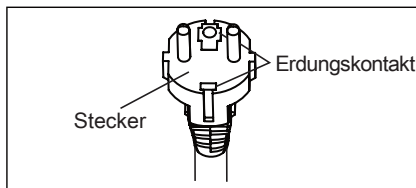

### 1.3 Sicherheitsmaßnahmen bei der Verwendung

- Schalten Sie das Gerät vor jeder Wartung oder Reinigung aus, und ziehen Sie den Netzstecker aus der Steckdose.
- Betreiben Sie das Gerät beim Wechseln der Filter nicht in der Nähe von Wärmequellen oder offenem Feuer.
- Verschütten oder spritzen Sie kein Wasser direkt auf das Gerät. Wasser kann einen elektrischen Schlag oder eine Beschädigung des Geräts zur Folge haben.

- Vor jedem Umsetzen des Klimageräts muss das Kondenswasser abgelassen werden. Wenn sich Wasser im Auffangbehälter befindet, tritt es beim Umsetzen des Geräts möglicherweise aus.
- Um ein ordnungsgemäßes Ablassen des Kondenswassers zu gewährleisten, darf der Ablaufschlauch nicht geknickt und während des Trocken- oder Heizmodus nicht erhöht gelagert sein. Wenn der Schlauch geknickt oder erhöht gelagert ist, tritt das Kondenswasser möglicherweise in den Raum aus.
- Die Umgebungstemperatur im Bereich des Ablaufschlauchs darf während der Verwendung nicht unterhalb des Gefrierpunkts liegen. Andernfalls gefriert möglicherweise das Wasser im Schlauch, was zum Überlaufen des Wassers im Gerät und zum Wasseraustritt in den Raum führt.
- Sorgen Sie dafür, dass der Abluftauslass nicht durch Gegenstände blockiert wird. Andernfalls wird die Kühlleistung beeinträchtigt oder vollständig aufgehoben.
- Sorgen Sie für eine geeignete explosionsgeschützte Fehlerstrom-Schutzeinrichtung zum Schutz gegen elektrischen Schlag, die den lokalen Vorschriften entspricht.
- Wenn Sie dem direkten Luftstrom aus dem Klimagerät über einen längeren Zeitraum hinweg ausgesetzt sind, wird Ihre Gesundheit möglicherweise beeinträchtigt. Setzen Sie in der Nähe befindliche Personen, Haustiere oder Pflanzen nicht über einen längeren Zeitraum hinweg dem direkten Luftstrom aus.
- Verwenden Sie das tragbare Klimagerät nicht für Spezialanwendungen, für die es nicht ausgelegt ist (z. B. zur Kühlung von Präzisionsgeräten, Lebensmitteln, Haustieren, Pflanzen und Kunstobjekten). Andernfalls werden die entsprechenden Güter möglicherweise beschädigt.
- Versuchen Sie nicht, den Abtauprozess durch andere als vom Hersteller empfohlene Hilfsmittel zu beschleunigen.

- Das Gerät muss in einem Raum gelagert werden, in dem keine permanent betriebenen Zündquellen vorhanden sind (zum Beispiel: offene Flammen, ein eingeschaltetes Gasgerät oder laufende Elektroheizung).
- Nicht durchstechen oder verbrennen.
- Es muss auf die Einhaltung der nationalen Gasverordnungen geachtet werden.
- Die Belüftungsöffnungen müssen frei von Hindernissen sein.

**BITTE BEACHTEN: KONTROLLIEREN SIE DAS TYPENSCHILD DES IN IHREM GERÄT EINGESETZTEN KÄLTEMITTELS.**



### **WARNUNG!**

Detaillierte Informationen bezüglich der Geräte mit dem Kältemittel R290.

- Bitte lesen Sie alle Warnhinweise aufmerksam durch.
- Verwenden Sie beim Abtauen oder bei der Reinigung des Geräts keine anderen als vom Hersteller empfohlenen Werkzeuge.
- Das Gerät muss in einem Raum gelagert werden, in dem keine permanent betriebenen Zündquellen vorhanden sind (zum Beispiel: offene Flammen, ein eingeschaltetes Gasgerät oder laufende Elektroheizung).
- Nicht durchstechen oder verbrennen.
- Kältemittel können geruchlos sein.
- Das Gerät enthält eine gewisse Menge (siehe Typenschild auf der Geräterückseite) des Kältemittels R290.
- Das Kältemittel R290 entspricht den europäischen Umweltrichtlinien. Beschädigen Sie nicht den Kältekreislauf.
- Wird das Gerät in einem unbelüfteten Raum aufgestellt, betrieben oder gelagert, muss der Raum so gestaltet sein, dass sich das Kältemittel bei einem Leck nicht sammeln und eine Explosions- und Brandgefahr darstellen kann, aufgrund der Entzündung des Kältemittels durch Elektroheizungen, Öfen oder anderen Zündquellen.

- Das Gerät ist so zu lagern, dass mechanische Schäden ausgeschlossen werden.
- Alle Personen, die an einem Kältemittelkreislauf arbeiten oder in ihn eingreifen, müssen im Besitz eines gültigen Zertifikats von einer anerkannten Prüfstelle sein, die ihnen bestätigt, dass sie sicher im Umgang mit Kältemitteln gemäß der anerkannten Spezifikationen sind.
- Reparaturen sind entsprechend der Empfehlungen des Herstellers durchzuführen. Wartungs- und Reparaturarbeiten, bei denen weitere Fachkräfte assistieren müssen, sind unter der Aufsicht der Person, die in der Verwendung von brennbaren Kältemitteln geschult ist, durchzuführen.

## 1.4 Zusätzliche Informationen

### **Transport von Geräten, die entflammbare Kältemittel enthalten**

Siehe Transportbestimmungen.

### **Kennzeichnen des Geräts mit Schildern**

Siehe lokale Vorschriften.

### **Entsorgen von Geräten, die entflammbare Kältemittel enthalten**

Siehe nationale Verordnungen.

### **Lagern von Anlagen/Geräten**

Das Gerät muss gemäß den Anweisungen des Herstellers gelagert werden.

### **Lagern von verpackten (unverkauften) Geräten**

Die Verpackung muss so konstruiert sein, dass im Fall eines mechanischen Schadens des Geräts in der Verpackung kein Kältemittel auslaufen kann. Die maximale Anzahl der Geräte, die zusammen gelagert werden dürfen, ist durch lokale Regelungen festgelegt.

## 2. SICHERHEITSANWEISUNGEN

### 2.1 Hinweise zum Betrieb

- Warten Sie 4 Minuten bevor Sie das Gerät nach dem Ausschalten wieder einschalten. Wenn Sie das Klimagerät ausschalten und sofort wieder einschalten, warten Sie 4 Minuten, bevor der Kompressor wieder mit dem Kühlen beginnen soll. In dem Gerät befindet sich eine Elektronik, die aus Sicherheitsgründen ein Wiedereinschalten des Kompressors für 4 Minuten verhindert.
- Warten Sie nach einem Spannungsausfall 4 Minuten ab, bevor Sie das Gerät wieder einschalten. Starten Sie das tragbare Klimagerät neu, nachdem die Stromversorgung wiederhergestellt wurde. War der Stromausfall kürzer als vier Minuten, warten Sie mindestens vier Minuten, bevor Sie das Gerät wieder einschalten. Wenn Sie das Klimagerät vor Ablauf der vier Minuten einschalten, kann eine Schutzvorrichtung im Gerät den Kompressor ausschalten. Die Schutzvorrichtung verhindert die Kühlfunktion für ca. 5 Minuten. Jegliche Einstellungen werden verworfen und das Gerät wird auf die Anfangseinstellungen zurückgesetzt.
- Wenn Sie das Gerät im Kühlmodus ausschalten, wird der Kompressor umgehend ausgeschaltet und der obere/untere Lüftermotor nach 5 Sekunden angehalten. Beim Wechsel vom Kühlmodus in den Lüftermodus schaltet der Kompressor sofort aus und der untere Lüftermotor hört nach 5 Sekunden auf zu laufen. Beim Wechsel vom Kühlmodus in den Heizmodus schaltet der Kompressor sofort aus und der untere Lüftermotor hört nach 30 Sekunden auf zu laufen.
- Niedertemperaturbetrieb: Friert Ihr Gerät ein? Das Gerät friert möglicherweise ein, wenn es bei niedrigen Umgebungstemperaturen auf ca. 18°C eingestellt ist, besonders bei Nacht. Unter diesen Bedingungen führt ein weiterer Temperaturabfall zum Einfrieren des Geräts. Wenn Sie das Gerät in diesem Fall auf eine höhere Temperatur einstellen, wird ein Einfrieren verhindert.
- Der Trockenmodus senkt die Raumtemperatur. Dabei wird warme Luft aus dem Abluftauslass geblasen.

Dies ist normal und ist kein Anzeichen für eine Fehlfunktion des Geräts.

- Im Kühlmodus bläst das tragbare Klimagerät die erzeugte Warmluft über den Abluftschlauch aus dem Raum heraus. Währenddessen tritt dieselbe Menge Luft von außen in den Raum durch die Raumöffnungen ein.
- Alle Personen, die an einem Kältemittelkreislauf arbeiten oder in ihn eingreifen, müssen im Besitz eines gültigen Zertifikats von einer anerkannten Prüfstelle sein, die ihnen bestätigt, dass sie sicher im Umgang mit Kältemitteln gemäß der anerkannten Spezifikationen sind.
- Wartungsarbeiten dürfen nur wie vom Gerätehersteller empfohlen durchgeführt werden. Wartungs- und Reparaturarbeiten, bei denen weitere Fachkräfte assistieren müssen, sind unter der Aufsicht der Person, die in der Verwendung von brennbaren Kältemitteln geschult ist, durchzuführen.
- Der Arbeitstemperaturbereich des tragbaren Klimageräts liegt zwischen 16-35°C (60-95°F) im Kühlmodus; 5-27°C (41-80°F) im Heizmodus.
- WLAN-Arbeitsfrequenz und maximale Ausgangsleistung: 2412-2472 MHz, 15,72dBm

Um Verletzungen des Benutzers oder anderer Personen sowie Sachschäden zu vermeiden, müssen die unten aufgeführten Anweisungen befolgt werden. Ein unsachgemäßer Betrieb aufgrund der Missachtung von Anweisungen kann zu Personen- oder Sachschäden führen. Der Schweregrad der möglichen Folgen wird wie folgt abgegrenzt:



#### **WARNUNG!**

Dieses Symbol weist auf mögliche Lebensgefahr oder Gefahr einer schweren Verletzung hin.



#### **ACHTUNG!**

Dieses Symbol weist auf die Gefahr von Verletzungen oder Sachschäden hin.

In dem vorliegenden Handbuch werden folgende Symbole verwendet:



Dieses Symbol steht für „absolut verboten“.



Dieses Symbol steht für „Anweisung stets befolgen“.



## 2.2 Warnung während der Verwendung

### **WARNUNG!**

<b>Warnung</b>	<b>Bedeutung</b>
Stecken Sie den Netzstecker ordnungsgemäß in die Steckdose	Andernfalls besteht die Gefahr eines elektrischen Schlags, Brands oder einer Explosion aufgrund von Überhitzung
Schalten Sie das Gerät nicht ein oder aus, indem Sie den Netzstecker einstecken oder herausziehen	Es besteht die Gefahr eines elektrischen Schlags, Brands oder einer Explosion aufgrund von Überhitzung
Verwenden Sie kein Netzkabel, das nicht vom Hersteller zugelassen ist	Es besteht die Gefahr eines elektrischen Schlags, Brands oder einer Explosion. Lassen Sie zur Vermeidung von Unfallrisiken ein beschädigtes Netzkabel nur vom Hersteller, vom Kundendienst oder einer gleichwertig qualifizierten Fachkraft auswechseln
Ändern Sie nicht die Länge des Netzkabels, und verwenden Sie die Steckdose nicht gemeinsam mit anderen Geräten	Es besteht die Gefahr eines elektrischen Schlags, Brands oder einer Explosion aufgrund von Überhitzung
Betreiben Sie das Gerät nicht mit nassen Händen oder in einer feuchten Umgebung	Es besteht die Gefahr eines elektrischen Schlags
Setzen Sie Anwesende im Raum nicht dem direkten Luftstrom aus	Dies kann die Gesundheit beeinträchtigen
Sorgen Sie stets für eine vorschriftsmäßige Erdung	Bei unsachgemäßer Erdung besteht die Gefahr eines elektrischen Schlags
Verhindern Sie, dass Wasser an die elektrischen Teile gelangt	Es besteht die Gefahr eines Geräteausfalls oder eines elektrischen Schlags
Installieren Sie stets einen Schutzschalter und einen separaten Stromkreis	Bei unsachgemäßer Installation besteht die Gefahr eines elektrischen Schlags, Brands oder einer Explosion
Ziehen Sie den Netzstecker heraus, wenn Sie auffällige Geräusche, Gerüche oder Rauch an dem Gerät feststellen	Es besteht die Gefahr eines elektrischen Schlags, Brands oder einer Explosion
Stecken Sie den Netzstecker nicht in die Steckdose, wenn diese locker oder beschädigt ist	Es besteht die Gefahr eines elektrischen Schlags, Brands oder einer Explosion
Öffnen Sie das Gerät nie während des Betriebs	Es besteht die Gefahr eines elektrischen Schlags, Brands oder einer Explosion
Halten Sie Schusswaffen von dem Gerät fern	Es besteht Brand- und Explosionsgefahr
Verlegen Sie das Netzkabel nicht in der Nähe von Heizgeräten	Es besteht die Gefahr eines elektrischen Schlags, Brands oder einer Explosion
Verlegen Sie das Netzkabel nicht in der Nähe von entflammbar Gasen oder Brennstoffen wie Benzin, Benzol, Verdünnern usw.	Es besteht die Gefahr eines elektrischen Schlags, Brands oder einer Explosion
Lüften Sie den Raum, bevor Sie das Klimagerät einschalten, für den Fall, dass an einem anderen Gerät Gaslecks vorhanden sind	Es besteht Explosions-, Brand-, und Verbrennungsgefahr
Zerlegen Sie das Gerät nicht, und nehmen Sie keine Änderungen an dem Gerät vor	Es besteht die Gefahr eines Geräteausfalls und eines elektrischen Schlags



**ACHTUNG!**

<b>Achtung</b>	<b>Bedeutung</b>
Wenn der Luftfilter entnommen werden muss, berühren Sie nicht die Metallteile des Geräts	Es besteht Verletzungsgefahr
Reinigen Sie das Klimagerät nicht mit Wasser	Wasser kann in das Gerät eindringen und die Isolierung beeinträchtigen. Es besteht die Gefahr eines elektrischen Schlags
Lüften Sie den Raum regelmäßig, wenn das Klimagerät zusammen mit einem Ofen o. ä. verwendet wird	Es kann zu einem Sauerstoffmangel kommen
Muss das Gerät gereinigt werden, schalten Sie das Gerät und den Leistungsschalter aus	Reinigen Sie das Gerät nicht, wenn es eingeschaltet ist, da dies zu einer Verletzungsgefahr aufgrund eines Brands, Stromschlags oder einer Explosion führen könnte
Setzen Sie Haustiere oder Pflanzen nicht dem direkten Luftstrom aus	Dadurch kann das Haustier verletzt oder die Pflanze beschädigt werden
Benutzen Sie das Gerät nicht für Spezialanwendungen	Verwenden Sie das tragbare Klimagerät nicht zur Kühlung von Präzisionsgeräten, Lebensmitteln, Haustieren, Pflanzen und Kunstobjekten. Es besteht die Gefahr einer QualitätseinbuÙe usw.
Schalten Sie das Gerät bei Sturm oder einem Wirbelsturm aus und schließen Sie das Fenster	Wenn das Gerät bei offenem Fenster betrieben wird, führt dies möglicherweise zu einer Durchnässung des Innenraums und der Möbel
Halten Sie den Stecker am Steckerkopf, wenn sie ihn aus der Steckdose ziehen	Es besteht die Gefahr eines elektrischen Schlags oder von Schäden
Schalten Sie den Hauptschalter aus, wenn Sie das Gerät längere Zeit nicht benutzen	Anderenfalls kann es zu einem Geräteausfall, Brand oder einer Explosion kommen
Legen Sie keine Gegenstände um die Lufteinlassöffnungen oder in den Luftauslass	Anderenfalls kann es zu einem Ausfall des Geräts oder einem Unfall kommen.
Setzen Sie die Filter stets ordnungsgemäß ein. Reinigen Sie die Filter alle zwei Wochen	Der Betrieb ohne Filter kann einen Geräteausfall zur Folge haben
Verwenden Sie keine starken Reinigungsmittel wie Wachs oder Verdünner, sondern ein weiches Tuch	Das Aussehen kann durch die Änderung der Farbe des Geräts oder Kratzer auf seiner Oberfläche beeinträchtigt werden
Stellen Sie keinen schweren Gegenstände auf das Netzkabel und stellen Sie sicher, dass das Netzkabel nicht eingeklemmt ist	Es besteht die Gefahr eines Brands, elektrischen Schlags oder einer Explosion
Trinken Sie nicht das Wasser, das aus einem Klimagerät abgelassen wird	Es enthält Verunreinigungen und macht Sie möglicherweise krank
Gehen Sie beim Auspacken und Aufstellen vorsichtig vor	Es besteht Verletzungsgefahr aufgrund von scharfen Kanten
Sollte Wasser in das Gerät eindringen, schalten Sie es aus und schalten Sie auch den Leistungsschalter aus. Unterbrechen Sie die Stromversorgung durch Herausziehen des Steckers und wenden Sie sich an einen qualifizierten Servicetechniker	Es besteht die Gefahr eines elektrischen Schlags oder einer Beschädigung

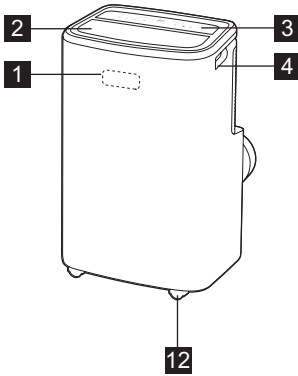
### 3. GERÄTEBESCHREIBUNG

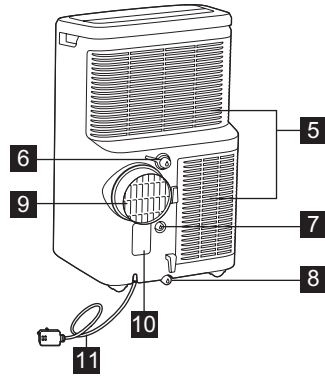

- 1** Signalempfänger
- 2** Abluftauslass für Raumluft
- 3** Bedienblende
- 4** Tragegriff (beidseitig)
- 5** Lufteinlass
- 6** Ablassöffnung für das Kondenswasser (Trockenmodus)
- 12** Räder



- 5** Lufteinlass
- 6** Ablassöffnung für das Kondenswasser (Wärmepumpenmodus)
- 7** Ablassöffnung für das Kondenswasser (Wärmepumpenmodus)
- 8** Untere Ablassöffnung
- 9** Abluftauslass
- 10** Steckdose
- 11** Netzkabel
- 12** Räder

### 4. MITGELIEFERTES ZUBEHÖR

BAUTEILE	BAUTEILEBEZEICHNUNG	MENGE
<b>1</b>	Anschlussstück A, Abluftschlauch, Anschlussstück B (flache Auslassöffnung),	1 Satz
<b>2</b>	Abluftschlauch	1 Stück

- Überprüfen Sie, ob alle Zubehörteile im Paket enthalten sind, und halten Sie sich für deren ordnungsgemäße Verwendung an die Montageanweisungen.

### OPTIONALE ZUBEHÖRTEILE



BAUTEILE	BAUTEILEBEZEICHNUNG
<b>1</b>	Premium Fenster-Set (Ref. AWKIT5)
<b>2</b>	Premium Fenster-Set-Erweiterung (Ref. EWKEXT1)

## 5. MONTAGEANWEISUNG

### 5.1 Warmluftauslass

Im Kühlmodus muss das Gerät in der Nähe eines Fensters oder einer sonstigen Raumöffnung aufgestellt werden, um die Warmluft nach außen leiten zu können. Stellen Sie das Gerät zunächst auf den Boden und vergewissern Sie sich, dass ein Mindestabstand von 50 cm um das Gerät eingehalten wird, und dass es in der Nähe einer Steckdose steht.

1. Ziehen Sie beide Enden des Schlauchs auseinander (Abb. 1), und schrauben Sie das Anschlussstück A (Abb. 2) auf den Schlauch.

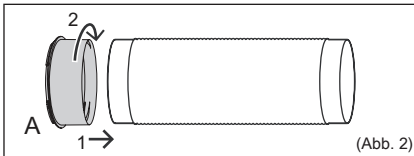
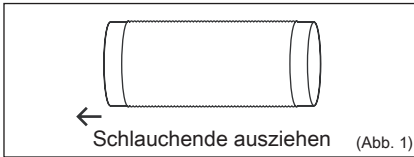

2. Schrauben Sie das Anschlussstück B auf das andere Ende des Schlauchs. (Abb. 3).

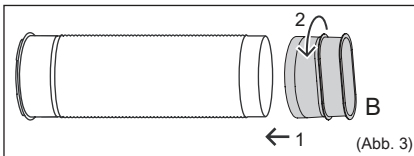

3. Schließen Sie Adapter A an das Gerät an. (Abb. 4)

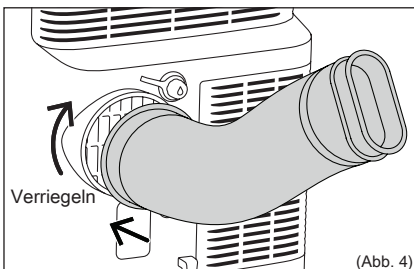

4. Öffnen Sie das Fenster und führen Sie Adapter B durch die Fensteröffnung. (Abb. 5)

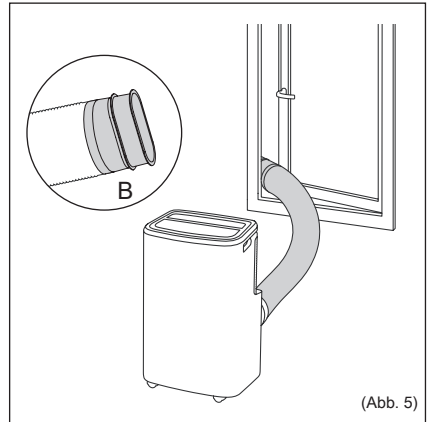

**Hinweis:** Wenn Sie das Premium Fenster-Set installieren möchten, lesen Sie bitte die *Bedienungsanleitung für das Premium Fenster-Set*.

- i** Der Schlauch kann von seiner ursprünglichen Länge von 38 cm auf bis zu 150 cm ausgezogen werden. Allerdings wird empfohlen, die Schlauchlänge so kurz wie möglich zu halten. Stellen Sie auch sicher, dass der Schlauch nicht zu stark gebogen wird oder durchhängt. (Abb. 6)

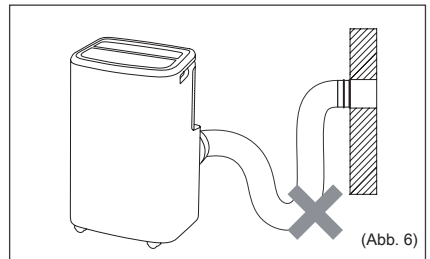

## 6. FUNKTIONEN DES TRAGBAREN KLIMAGERÄTS

### 6.1 BEDIENFELD

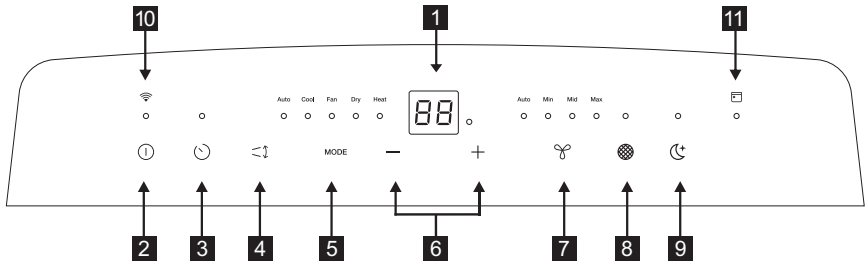

**1** Temperatur-/Zeitanzeige

**2** Ein-/Aus-schalten (on-off)

**3** Zeitvorwahl (timer)

**4** Lamellenbewegung

**5** Modusauswahl (mode)

**6** Temperatur- oder Zeiteinstellung

**7** Gebläsestufe (Nicht verfügbar im Auto-Modus oder Trockenmodus)

**8** Filterrückstellung (filter reset)

**9** Energiesparmodus (sleep) (Nur verfügbar im Auto-Modus, Kühlmodus oder Heizmodus)

**10** WLAN-Anzeige

**11** Programmbetriebsanzeige

## 7. BEDIENUNGSANLEITUNG

**i** Einige der folgenden Anweisungen können nur über das Bedienfeld ausgeführt werden.

### 7.1 Verwenden des Bedienfelds

#### Ein-/Aus-schalten (on-off)

Schalten Sie das Gerät durch leichtes Berühren des EIN/AUS-Symbols „①“ am Bedienfeld des Geräts ein.

#### Heizmodus (bei einigen Modellen)

In diesem Modus MUSS der Abluftschlauch verwendet werden.

1. Drücken Sie die Taste „Modus“ (MODE), bis die Kontrolllampe „Heizmodus“ (Heat) leuchtet.
2. Drücken Sie auf die Taste „Gebläsestufe“, um eine der folgenden Gebläsestufen auszuwählen:  
„Auto“ → „Min“ → „Mittel“ → „Max“ → „Auto“.
3. Drücken Sie die Taste „-“ oder „+“ um die gewünschte Temperatur einzustellen.
4. Schließen Sie den Ablaufschlauch an. Siehe Abschnitt 7.3 „Anweisungen zur Entleerung“.

#### Kühlbetrieb

In diesem Modus MUSS der Abluftschlauch verwendet werden.

1. Drücken Sie die Taste „Modus“ (MODE), bis die Kontrolllampe des „Kühlmodus“ (Cool) leuchtet.
2. Drücken Sie auf die Taste „Gebläsestufe“, um eine der folgenden Gebläsestufen auszuwählen:  
„Auto“ → „Min“ → „Mittel“ → „Max“ → „Auto“.
3. Drücken Sie die Taste „-“ oder „+“ um die gewünschte Temperatur einzustellen.

**i** Im „Kühlmodus“ muss der Abluftschlauch nicht verwendet werden.

#### Trockenmodus

Drücken Sie solange die Taste „Modus“ (MODE), bis die Kontrolllampe des „Trockenmodus“ (Dry) leuchtet. Auf der Anzeige wird die Temperatur angezeigt. Gleichzeitig leuchtet die Kontrolllampe „Min“ für die Lüftergeschwindigkeit.

**Hinweis:** In diesem Modus kann die Gebläsestufe nicht eingestellt werden.

## Ventilatormodus

In diesem Modus muss kein Abluftschlauch oder Wasserablaufschlauch angeschlossen sein.

1. Drücken Sie die Taste „Modus“ (MODE), bis die Kontrolllampe des „Ventilatormodus“ (Fan mode) leuchtet.
2. Drücken Sie die Taste „Gebläsestufe“ (fan speed), um die gewünschte Gebläsestufe einzustellen.
3. Der Ventilator läuft daraufhin mit der ausgewählten Geschwindigkeit und auf der Anzeige wird die Raumtemperatur angezeigt.

**Hinweis:** Die Gebläsestufe kann im Auto-Modus oder Trockenmodus nicht geändert werden.

## Automatikmodus

In diesem Modus muss der Abluftschlauch immer angeschlossen sein.

Wenn Sie das Klimagerät auf Automatikmodus einstellen, wechselt es abhängig von der eingestellten Temperatur und der vorherrschenden Raumtemperatur automatisch in den Kühl-, Heiz- (nur bei Modellen mit Heizfunktion) oder Ventilatorbetrieb. Das Klimagerät regelt die Raumtemperatur automatisch, um die gewünschte Temperatur zu erreichen. Im Automatikmodus können Sie die Gebläsestufe nicht einstellen.

1. Drücken Sie solange die Taste „Modus“ (MODE), bis die Kontrolllampe des „Automatikmodus“ (Auto mode) leuchtet. Nach Auswahl des „Automatikmodus“ schaltet sich das Gerät entsprechend der aktuellen Raumtemperatur ein.

## Zeitvorwahl

Mit dem Timer lassen sich Start und Ende des Betriebs einstellen.

- Verzögern des Einschaltvorgangs  
Stecken Sie den Netzstecker in die Steckdose und das Gerät geht in den Standby-Modus.

Nach Drücken der Taste „Zeitvorwahl“ (Timer) leuchtet die Kontrolllampe der Zeitvorwahl und die Anzahl der Stunden wird als „0.0“ auf der Anzeige angezeigt. Halten Sie die Taste PLUS „+“ oder MINUS „-“ gedrückt, um die Startverzögerung in Schritten von 0,5 Stunden bis zu 10 Stunden und dann in Schritten von 1 Stunde bis zu 24 Stunden zu ändern. Drücken Sie die Taste „Zeitvorwahl“ (Timer) erneut innerhalb von 5 Sekunden und der Zeitvorwahlmodus wird umgehend beendet.

Nach 5 Sekunden ist die Timer-Funktion aktiviert und die Timer-Anzeige leuchtet. Die bis zum Einschalten verbleibende Zeit wird heruntergezählt. Das Gerät wird mit dem zuvor eingestellten Modus eingeschaltet. Um die Einstellung abzubrechen, drücken Sie die Taste „Timer“ erneut. Im Display wird die verbleibende Zeit angezeigt. Drücken Sie die Taste „Timer“ erneut. Die Timer-Anzeige erlischt. Sie können die Einstellung auch löschen, indem Sie die Taste „Ein/Aus“ drücken.

- Verzögern des Ausschaltvorgangs  
Sie können den Ausschaltvorgang verzögern, wenn das Gerät eingeschaltet ist.

Nach Drücken der Taste „Zeitvorwahl“ (Timer) leuchtet die Kontrolllampe der Zeitvorwahl und die Anzahl der Stunden wird als „0.0“ auf der Anzeige angezeigt. Halten Sie die Taste PLUS „+“ oder MINUS „-“ gedrückt, um die Stopverzögerung in Schritten von 0,5 Stunden bis zu 10 Stunden und dann in Schritten von 1 Stunde bis zu 24 Stunden zu ändern. Drücken Sie die Taste „Zeitvorwahl“ (Timer) erneut innerhalb von 5 Sekunden und der Zeitvorwahlmodus wird umgehend beendet. Nach 5 Sekunden ist die Timer-Funktion aktiviert, das Display zeigt wieder die Temperatur an und die Timer-Anzeige leuchtet. Die bis zum Ausschalten verbleibende Zeit wird heruntergezählt. Um die Einstellung abzubrechen, drücken Sie die Taste „Timer“ erneut. Im Display wird die verbleibende Zeit angezeigt. Drücken Sie die Taste „Timer“ erneut. Die Timer-Anzeige erlischt. Sie können die Einstellung auch löschen, indem Sie die Taste „Ein/Aus“ drücken.

## Energiesparmodus

Mithilfe dieser Funktion kann eine angenehme Temperatur erzielt und gleichzeitig Energie gespart werden. Das Klimagerät muss sich im Modus „Kühlen“, „Heizen“ oder „Automatik“ befinden, um das Gerät mithilfe der Taste „Energiesparen“ (sleep) in den Energiesparmodus zu versetzen.

## Schwenkfunktion der Luftleitlamellen

Drücken Sie die Tasten „Louver swing“ und die Luftleitlamellen auf dem Gerät schwenken nach oben und unten.

Drücken Sie erneut diese Taste, um die Schwenkfunktion auszuschalten.

### Filterrückstellung (Filter Reset)

Diese Anzeige erinnert Sie daran, den Luftfilter zu reinigen (siehe Pflege und Reinigung), um einen effizienteren Betrieb zu gewährleisten.

Die Kontrolllampe des Filters wird nach 250 Betriebsstunden leuchten. Um die Funktion nach Reinigung des Filters zurückzusetzen, drücken Sie die Taste „Filterrückstellung“ (filter reset) und die Kontrolllampe des Filters erlischt.

### Kindersicherung

Schalten Sie die Kindersicherung ein, indem Sie die „MODE“-Taste 5 Sekunden lang drücken, bis das Display „LC“ anzeigt. Um die Kindersicherung auszuschalten, drücken Sie die „MODE“-Taste erneut 5 Sekunden lang.

### WLAN

Das Gerät ist mit einem WLAN-Modul ausgestattet.

Wenn das Gerät mit dem Heim-WLAN verbunden ist, leuchtet dieses Symbol „“. Wenn das Symbol blinkt, wird ein vorübergehender Verlust der WLAN-Konnektivität angezeigt. Weitere Einzelheiten erhalten Sie in der AEG App. So leiten Sie den Einschaltvorgang manuell ein.

Drücken Sie „“ 5 Sekunden lang.

**Hinweis:** Laden Sie unsere AEG App herunter und befolgen Sie die Schritt-für-Schritt-Anleitung zum Einschalten des Klimageräts, damit es mit der App verbunden wird.

### Bluetooth

Das Gerät verwendet Bluetooth zum Einschalten.

Stellen Sie sicher, dass das Bluetooth Ihres Mobilgeräts eingeschaltet ist, um das Klimagerät mit der App zu verbinden.

### Zeitplanung

Zeigt an, dass ein geplantes Ereignis in der App läuft.

## 7.2 Fehlercode

Wenn im Display „AS“ angezeigt wird, ist der Umgebungstemperatursensor ausgefallen. Wenden Sie sich an Ihren autorisierten AEG Kundendienst.



Wenn im Display „ES“ angezeigt wird, ist der Verdampfertemperatursensor ausgefallen. Wenden Sie sich an Ihren autorisierten AEG Kundendienst.



Wenn auf dem Display „L3“ angezeigt wird, ist der DC-Lüftermotor des Kondensators ausgefallen. Wenden Sie sich an Ihren autorisierten AEG Kundendienst.



Wenn auf dem Display „P1“ angezeigt wird, ist die Auffangwanne voll. Schalten Sie das Gerät aus und ziehen Sie den Stecker, um es vorsichtig an einen Ort zu bringen, an dem es ablaufen kann. Entfernen Sie den unteren Ablaufstopfen und lassen Sie das Wasser entweichen. Schalten Sie das Gerät wieder ein, und stellen Sie sicher, dass „P1“ nicht mehr angezeigt wird. Rufen Sie den Kundendienst, wenn der Fehlercode immer noch angezeigt wird.



Wenn auf dem Display „E4“ angezeigt wird, ist die Kommunikation zwischen Anzeigeplatine und Bedienfeldplatine ausgefallen. Wenden Sie sich an Ihren autorisierten AEG Kundendienst.



## 7.3 Anweisungen zur Entleerung

### Dauerhafte Entleerung

Im Trocknungsmodus oder Wärmepumpenmodus benötigen Sie einen Gartenschlauch (separat erhältlich) oder einen Ablaufschlauch, um das Kondensat aus dem Gerät abzulassen.

Befolgen Sie folgende Schritte:

- Schrauben Sie die Ablaufkappe von der dauerhaften Ablauföffnung ab. (Abb. 8).
- Verbinden Sie ein Ende des Gartenschlauchs (separat erhältlich) oder des Ablaufschlauchs mit dem Ablaufstutzen, führen Sie dann das andere Ende in einen Abfluss, der tiefer liegen sollte als das Gerät (Abb. 9).

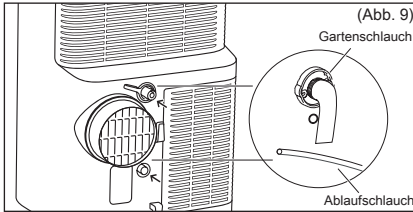
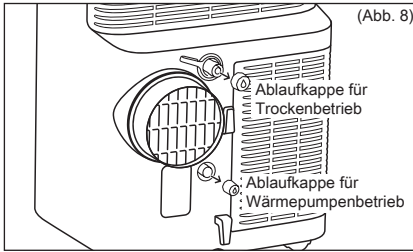

**Hinweis:**

- Nach Abnehmen der Ablaufkappe kann evtl. Kondenswasser austreten, wenn sich das Gerät im Kühl- oder Automatikmodus befindet. Halten Sie, sobald Sie den Gartenschlauch entfernen, eine Auffangschale (nicht enthalten) bereit, um das aus der Ablassöffnung austretende Kondenswasser aufzufangen.
- Vergewissern Sie sich, dass die Höhe und der Querschnitt des Ablassschlauchs nicht höher bzw. größer ist, als die der Ablassöffnung, oder die dauerhafte Entleerung wird nicht ordnungsgemäß funktionieren.
- Es wird empfohlen, die dauerhafte Entleerung während des Kühl- oder Automatikmodus auszuschalten und die Ablassöffnung mit der Ablaufkappe zu verschließen, um die größtmögliche Leistung zu erzielen.

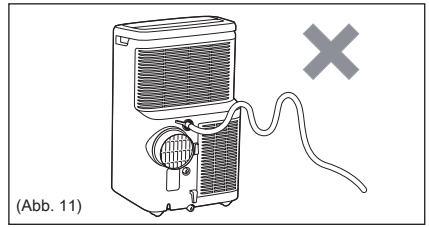
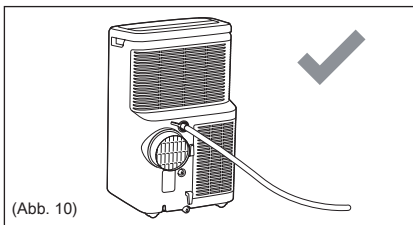

Entleeren des im Gerät angesammelten Kondenswassers zum Zwecke einer Wintereinlagerung.

Stellen Sie eine Auffangschale (nicht enthalten) unter die untere Ablassöffnung und entfernen anschließend die Ablaufkappe, um das Kondenswasser in der Auffangschale zu sammeln. Setzen Sie die Ablaufkappe auf die Ablassöffnung, sobald kein Kondenswasser mehr aus der Öffnung tritt.

Stellen Sie eine Auffangschale unter die untere Ablassöffnung und entfernen anschließend den Gummistopfen aus der Ablassöffnung, um das Kondenswasser in die Auffangschale abfließen zu lassen. Wenn nicht alles Kondensat in die Auffangschale passt, müssen Sie sie gelegentlich entleeren.

Setzen Sie die Ablaufkappe auf die untere Ablassöffnung, sobald kein Kondensat mehr aus der Öffnung tritt.

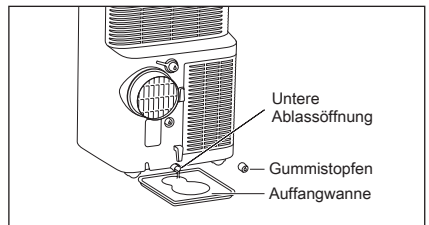

**Hinweis:** Kippen Sie das Gerät nach hinten, indem Sie es vorne leicht anheben, um sicherzustellen, dass sämtliches Kondenswasser aus der Ablassöffnung abgelassen ist.



## 8. REINIGUNG UND PFLEGE

Reinigen Sie Ihr tragbares Klimagerät gelegentlich, damit es immer neu aussieht. Ziehen Sie vor dem Reinigen den Netzstecker aus der Steckdose, um einen elektrischen Schlag oder einen Brand zu vermeiden.

### 8.1 Reinigen des Geräts

Das Gehäuse und die Front können mit einem ölfreien Tuch abgestaubt oder mit einem in einer Lösung aus warmem Wasser und Geschirrspülmittel angefeuchteten Tuch feucht abgewischt werden. Verwenden Sie niemals aggressive Reinigungsmittel, Wachs oder Politur, um die Gehäusefront zu reinigen. Wringen Sie das Tuch so aus, dass es kein überschüssiges Wasser mehr enthält, bevor Sie den Bereich des Bedienfelds abwischen. Überschüssiges Wasser in den bzw. um die Bedienelemente(n) kann zu Schäden am tragbaren Klimagerät führen.

### 8.2 Reinigung der Filter

Damit Ihr tragbares Klimagerät effizient funktionieren kann, sollten Sie die Luftfilter alle zwei Wochen mit einem Staubsauger reinigen.

1. Entfernen Sie den Luftfilter, wie in der Abbildung gezeigt.  
Entfernen Sie den oberen und unteren Luftfilter.

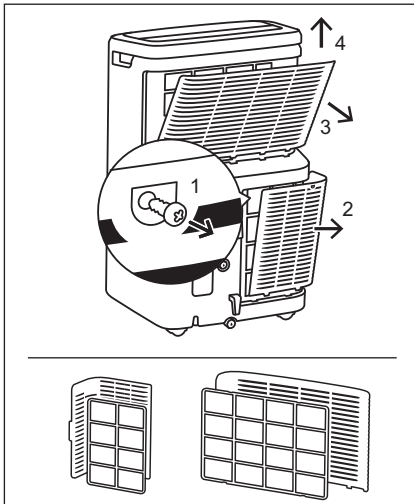

2. Wenn die Luftfilter stark verschmutzt sind, können Sie sie auch mit warmem Wasser unter 40°C und einem Geschirrspülmittel abwaschen. Spülen Sie den Filter und das Spülmittel gründlich aus.  
Schütteln Sie vorsichtig überschüssiges Wasser aus dem Filter. Stellen Sie vor dem Wiedereinsetzen des Filters sicher, dass dieser vollständig trocken ist.
3. Drücken Sie nach der Filterreinigung die Reset-Taste „“.

 Stellen Sie vor dem Wiedereinsetzen des Filters sicher, dass dieser vollständig trocken ist.

### 8.3 Wintereinlagerung

Wenn das tragbare Klimagerät für längere Zeit nicht verwendet wird:

1. Entfernen Sie Ablaufkappe sowie Gummistopfen und entleeren den Auffangbehälter komplett, indem Sie ausreichend Zeit für das Abfließen des Kondenswassers einplanen. Setzen Sie nach der vollständigen Entleerung des Auffangbehälters den Gummistopfen wieder ein und die Ablaufkappe auf.
2. Entfernen und reinigen Sie den Filter, lassen ihn vollständig abtrocknen und setzen ihn anschließend wieder ein.
3. Bewahren Sie es an einem kühlen, trockenen Ort auf, der vor direktem Sonnenlicht, extremen Temperaturen, übermäßigem Staub geschützt und gut belüftet ist.

Bevor Sie das tragbare Klimagerät wieder verwenden:

1. Stellen Sie sicher, dass der Luftfilter und die Ablaufkappe an Ort und Stelle sind.
2. Überprüfen Sie das Netzkabel auf Risse oder Beschädigungen.
3. Installieren Sie das tragbare Klimagerät wie in der Betriebsanleitung beschrieben.

## 9. FEHLERSUCHE

Die Liste enthält häufig auftretende Störungen, die nicht auf Verarbeitungs- oder Materialfehler zurückzuführen sind.

### **Das tragbare Klimagerät funktioniert nicht.**

- Der Netzstecker ist nicht eingesteckt. Stecken Sie den Netzstecker fest in die Steckdose.
- Eine Sicherung ist durchgebrannt, oder ein Leistungsschalter wurde ausgelöst. Ersetzen Sie die Sicherung durch eine träge Sicherung, oder setzen Sie den Leistungsschalter zurück.
- Das Gerät ist AUS. Schalten Sie das Gerät EIN und stellen Sie es wie gewünscht ein.
- Der Fehlercode „P1“ wird auf der Anzeige angezeigt. Lassen Sie das Wasser ab, wie im Abschnitt 7.3 „Anweisungen zur Entleerung“ beschrieben.
- Die Raumtemperatur liegt unterhalb der eingestellten Temperatur (Kühlmodus) oder die Raumtemperatur liegt oberhalb der eingestellten Temperatur (Heizmodus). Setzen Sie die Temperatur zurück.

### **Vom Gerät abgegebene Luft fühlt sich nicht kalt genug an.**

- Die Raumtemperatur liegt unter 16°C. Die Kühlung setzt erst ein, wenn die Raumtemperatur über 16°C steigt.
- Setzen Sie das Gerät auf eine niedrigere Temperatur zurück.
- Abschalten des Kompressors beim Ändern des Betriebsmodus. Warten Sie etwa 4 Minuten, und achten Sie darauf, ob der Kompressor beim Einstellen des KÜHLMODUS wieder anläuft.

### **Das tragbare Klimagerät kühlt, aber der Raum ist zu warm.**

- Wenn sich an der Kühlschlange hinter dem Gehäuse Eis bildet, liegt die Außentemperatur wahrscheinlich unter 16°C.
- Der Luftfilter ist möglicherweise verschmutzt. Reinigen Sie den Filter. Siehe Abschnitt 8 - „Reinigung und Pflege“.

- Wenn sich an der Kühlschlange hinter dem Gehäuse Eis bildet. Die Temperatur ist für eine Kühlung in der Nachtzeit zu niedrig eingestellt. Stellen Sie den Lüftermodus ein, um die Kühlschlange abzutauen. Stellen Sie die Temperatur anschließend auf einen höheren Wert ein.
- Der Abluftschlauch ist nicht angeschlossen oder er ist verstopft. Siehe Abschnitt 5.1 „Warmluftauslass“.

### **Das tragbare Klimagerät kühlt, aber der Raum ist zu warm – Eis bildet sich an der Kühlschlange hinter dem Gehäuse.**

- Verschmutzter Luftfilter - Luftzufuhr beeinträchtigt. Reinigen Sie den Luftfilter. Siehe Abschnitt 8 - „Reinigung und Pflege“.
- Die Temperatur ist zu hoch eingestellt. Stellen Sie eine niedrigere Temperatur ein.
- Die Luftleitlamellen sind falsch ausgerichtet. Stellen Sie die Lamellen so ein, dass eine bessere Luftverteilung gewährleistet ist.
- Die Front des Geräts ist durch Gardinen, Rollos, Möbel usw. verdeckt - die Luftverteilung ist beeinträchtigt. Beseitigen Sie die Hindernisse vor dem Gerät.
- Türen, Fenster, Entlüftung usw. geöffnet - die kalte Luft entweicht. Schließen Sie die Türen, Fenster usw.
- Das Gerät wurde erst kürzlich in einem warmen Raum eingeschaltet. Warten Sie etwas länger, bis die „gespeicherte Wärme“ aus Wänden, Decke, Fußboden und Möbeln abgeführt wurde.

### **Das tragbare Klimagerät schaltet sich schnell ein und aus.**

- Verschmutzter Luftfilter - Luftzufuhr beeinträchtigt. Reinigen Sie den Luftfilter.
- Die Außentemperatur ist extrem heiß. Stellen Sie eine höhere Lüftergeschwindigkeit ein, um mehr Luft durch die Kühlschlangen zu transportieren.

**Der Raum ist zu kalt.**

- Die eingestellte Temperatur ist zu niedrig. Stellen Sie eine höhere Temperatur ein.

**Die Raumtemperatur erreicht möglicherweise nicht den eingestellten Zielwert auf dem Display.**

- Bei Verwendung dieses tragbaren Klimageräts wird die warme Luft über den Schlauch durch das Premium Fenster-Set nach außen geleitet. Dadurch entsteht ein Unterdruck im Raum, der dazu führt, dass Luft aus benachbarten Räumen / Undichtigkeiten von außen in den Raum gelangt. Daher ist es normal, wenn Sie nicht immer vollständig die eingestellte Zieltemperatur am Produkt-Display erreichen.

**Es konnte keine WLAN-Verbindung hergestellt werden**

- Prüfen Sie, ob der WLAN-Router angeschlossen und eingeschaltet ist und richtig funktioniert, indem Sie überprüfen, ob andere Geräte oder Ihr Mobiltelefon mit dem Router eine Verbindung herstellen können.
- Der Router muss neu gestartet werden. Ziehen Sie den Stecker des Routers, stecken Sie ihn wieder ein und versuchen Sie den Router neu zu starten. Warten Sie ein paar Minuten und überprüfen Sie es erneut.
- Der WLAN-Chip im Gerät funktioniert nur bei 2,4 GHz. Stellen Sie also sicher, dass Ihr Heim-WLAN mit dieser Bandbreite arbeitet.

## 10. UMWELTTIPPS

Recyceln Sie Materialien mit dem Symbol.  Entsorgen Sie die Verpackung in den entsprechenden Recyclingbehältern. Recyceln Sie zum Umwelt- und Gesundheitsschutz elektrische und

elektronische Geräte. Entsorgen Sie Geräte mit diesem Symbol  nicht mit dem Hausmüll. Bringen Sie das Gerät zu Ihrer örtlichen Sammelstelle oder wenden Sie sich an Ihr Gemeindeamt.

Die Software im Gerät basiert teilweise auf Free and Open Source Software. Die vollständigen Copyright-Informationen und entsprechenden Lizenzbedingungen finden Sie unter:

**<https://emtech.delta.electrolux.com/license>**

Weitere Informationen erhalten Sie unter **[www.electrolux.com](http://www.electrolux.com)**

# ÍNDICE

1. INFORMACIÓN SOBRE SEGURIDAD .....	61
2. INSTRUCCIONES DE SEGURIDAD .....	68
3. DESCRIPCIÓN DE LA UNIDAD .....	71
4. ACCESORIOS INCLUIDOS .....	71
5. INSTRUCCIONES DE INSTALACIÓN .....	72
6. CARACTERÍSTICAS DEL AIRE ACONDICIONADO PORTÁTIL .....	73
7. INSTRUCCIONES DE FUNCIONAMIENTO .....	73
8. CUIDADO Y LIMPIEZA .....	76
9. SOLUCIÓN DE PROBLEMAS .....	77
10. ASPECTOS MEDIOAMBIENTALES .....	79

## PARA OBTENER UNOS RESULTADOS PERFECTOS

Gracias por escoger este aire acondicionado AEG. Hemos diseñado este producto por el rendimiento excepcional que proporciona durante muchos años, con tecnologías innovadores que ayudan a simplificar la vida: funciones que puede que no encuentre en electrodomésticos ordinarios. Dedique unos minutos a leer este manual para asegurarse que saca el máximo partido de su aire acondicionado.

**Visite nuestro sitio web para:**



Obtener consejos, folletos, soluciones a problemas e información de servicio:  
**[www.aeg.com](http://www.aeg.com)**



Registrar su producto para recibir un mejor servicio:  
**[www.registreaeg.com](http://www.registreaeg.com)**



Comprar accesorios, artículos de consumo y piezas de recambio originales para su aparato:  
**[www.aeg.com/shop](http://www.aeg.com/shop)**

## ATENCIÓN AL CLIENTE Y SERVICIO

Le recomendamos que utilice recambios originales.

Cuando se ponga en contacto con nuestro Centro de servicio técnico, asegúrese de tener los siguientes datos disponibles: Modelo, código numérico del producto (PNC), número de serie.

La información se encuentra en la placa de características.



Advertencia / precaución: información sobre seguridad.







Información general y consejos.



Información relativa al medioambiente.

Sujeto a cambios sin previo aviso.

# 1. INFORMACIÓN SOBRE SEGURIDAD

Símbolo	Nota	Explicación
	ADVERTENCIA	Este símbolo indica que este aparato utiliza un refrigerante inflamable. Si el refrigerante tiene fugas y se expone a una fuente de ignición externa, existe riesgo de incendio.
	PRECAUCIÓN	Este símbolo indica que el manual de funcionamiento debe leerse con cuidado.
	PRECAUCIÓN	Este símbolo indica que el personal de servicio debe manejar este equipo con la referencia al manual de instalación.
	PRECAUCIÓN	Este símbolo muestra que la información está disponible como el manual de funcionamiento o el manual de instalación.

## ¡ADVERTENCIA!

- Este aparato puede ser utilizado por niños de 8 años en adelante y personas cuyas capacidades físicas, sensoriales o mentales estén disminuidas o que carezcan de la experiencia y conocimientos suficientes para manejarlo, siempre que cuenten con las instrucciones o la supervisión sobre el uso del electrodoméstico de forma segura y comprendan los riesgos.
- La limpieza y el mantenimiento correspondientes al usuario no podrán ser realizados por niños sin supervisión. Los niños no deberían jugar con la unidad.
- Si el cable de alimentación estuviera dañado, debe ser reemplazado por el fabricante, su agente de servicio o personas con capacitación similar para evitar peligros.

Este manual explica el uso adecuado de su nuevo aire acondicionado portátil. Lea atentamente este manual antes de utilizar el producto. Este manual debe guardarse en un lugar seguro para consultarlo cómodamente.



## ¡PRECAUCIÓN!

- Póngase en contacto con el técnico de servicio autorizado para la reparación o el mantenimiento de esta unidad.
- Póngase en contacto con el instalador para instalar esta unidad.
- Los niños pequeños no deberían utilizar el aire acondicionado portátil sin supervisión.
- Los niños deben ser supervisados para garantizar que no juegan con el aire acondicionado portátil.
- Existen normas locales sobre el nivel de ruido máximo permitido emitido por los acondicionadores de aire.
- Si fuera necesario sustituir el cable de alimentación, el trabajo de sustitución debe ser realizado por personal autorizado exclusivamente.
- Se debe realizar el trabajo de instalación de acuerdo con las regulaciones de cableado nacionales y solamente el personal autorizado debe realizar dicha instalación (si corresponde). Una conexión incorrecta puede provocar sobrecalentamiento e incendio.
- Vaya con cuidado de que los dedos no queden atrapados en el ventilador al ajustar los listones de balanceo horizontales.
- El fusible es 250 V 3,15 A, tipo cerámico.
- La limpieza y el mantenimiento correspondientes al usuario no podrán ser realizados por niños sin supervisión. Tenga en cuenta que los refrigerantes pueden no tener olor.

### 1.1 Notas importantes

1. No utilice la unidad sin el filtro de aire.
2. No utilice la unidad cerca de fuentes de calor ni de fuego.
3. No exponga la unidad fuera de la luz solar directa ni de la lluvia.
4. Guarde o desplace siempre la unidad en posición vertical.
5. No cubra el aparato cuando esté funcionando ni inmediatamente después del uso.

6. Drenaje siempre la condensación antes de guardar la unidad.

## 1.2 Un punto importante a tener en cuenta al usar el aire acondicionado portátil



### ¡PRECAUCIÓN!

Advertencias de uso

- No modifique ninguna parte de este producto.
- No introduzca nada en ninguna parte de la unidad.
- Asegúrese de que la fuente de alimentación utilizada tiene una tensión nominal adecuada. Utilice únicamente un suministro eléctrico de 220 - 240 V, 50 Hz, 10 A. El uso de una fuente de alimentación con una tensión nominal incorrecta puede provocar daños en la unidad.
- Utilice siempre un disyuntor o fusible antiexplosivos con la potencia nominal adecuada. En ningún caso utilice cables, pasadores ni otros objetos en lugar de un fusible adecuado.
- En caso de notar cualquier anomalía con el aire acondicionado portátil (por ejemplo, olor a quemado), no tire del enchufe directamente, primero abra una ventana para ventilar, luego apague la unidad y desconecte la fuente de alimentación.



### ¡PRECAUCIÓN!

Advertencia sobre el cable de alimentación

- Este enchufe solo se debe conectar a una toma de corriente adecuada. No lo utilice junto con ningún cable de prolongación.
- Empuje el enchufe de alimentación firmemente en el enchufe y asegúrese de que no esté suelto.
- No tire, deforme ni modifique el cable de alimentación, ni lo sumerja en agua. Tirar o utilizar el cable de suministro eléctrico puede provocar daños en la unidad y causar descargas eléctricas.
- Si el cable eléctrico sufre algún daño, el fabricante, su servicio técnico o un profesional tendrán que cambiarlo para evitar riesgos. Utilice únicamente

el cable de alimentación especificado por el fabricante para su sustitución.

- Este aparato debe estar conectado a tierra. Este aparato está equipado con un cable con cable de tierra. El enchufe debe enchufarse en una toma que esté correctamente instalada y conectada a tierra. En ningún caso corte ni retire el pasador cuadrado de conexión a tierra (solo para Reino Unido) de este enchufe.

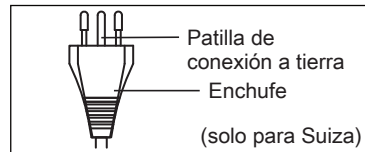
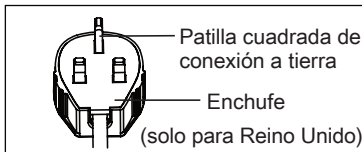
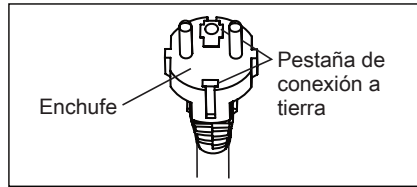

### 1.3 Precauciones de uso

- Asegúrese de apagar la unidad y desconectar el cable de alimentación antes de realizar cualquier tarea de mantenimiento o limpieza.
- No coloque la unidad cerca de ninguna fuente de calor o fuego abierto cuando cambie los filtros.
- No salpique ni vierta agua directamente en la unidad. El agua puede causar descargas eléctricas o daños en el equipo.
- El drenaje debe realizarse siempre que se mueva el acondicionador de aire. Si queda agua en el depósito, puede derramarse mientras se mueve.
- Para garantizar que haya un drenaje adecuado, la manguera de drenaje no debe tener torceduras y no se debe elevar durante el modo en seco o el modo en calor. Si la manguera está elevada o retorcida, puede que el agua se desparrame por la habitación.



- La temperatura alrededor de la manguera de drenaje no debe estar por debajo del punto de congelación cuando se utilice. El agua drenada se puede congelar en el interior de la manguera, provocando que el agua dentro de la unidad se desborde en la sala.
- No bloquee la salida de aire de salida con obstáculos. El rendimiento de enfriamiento puede reducirse o detenerse completamente.
- Suministrar un dispositivo de corriente residual antiexplosivos (RCD) para proteger contra descargas eléctricas de conformidad con las normas de cableado y estándar británicas.
- La exposición al flujo de aire directo durante un período prolongado de tiempo puede ser peligrosa para su salud. No exponga a los ocupantes, mascotas ni plantas al flujo de aire directo durante largos períodos de tiempo.
- No utilice este aire acondicionado portátil para fines especiales no especificados (por ejemplo, para preservar dispositivos de precisión, alimentos, mascotas, plantas u objetos de arte). El uso de tal forma puede dañar dicha propiedad.
- No utilice medios para acelerar el proceso de descongelación, excepto los recomendados por el fabricante.
- El aparato debe guardarse en una sala sin fuentes de ignición funcionando continuamente (por ejemplo: llamas abiertas, aparatos de gas en funcionamiento o calentador eléctrico en funcionamiento).
- No perforar ni quemar.
- Debe observarse el cumplimiento de la normativa nacional sobre gas.
- Mantenga las aberturas de ventilación sin obstrucciones.

TENGA EN CUENTA LO SIGUIENTE: COMPRUEBE EL TIPO DE GAS REFRIGERANTE UTILIZADO EN SU APARATO.



### ¡ADVERTENCIA!

Información específica sobre aparatos con gas refrigerante R290.

- Lea atentamente todas las advertencias.
- Al descongelar y limpiar el aparato, no utilice herramientas que no sean las recomendadas por la empresa fabricante.
- El aparato debe guardarse en una sala sin fuentes de ignición funcionando continuamente (por ejemplo: llamas abiertas, aparatos de gas en funcionamiento o calentador eléctrico en funcionamiento).
- No perforar ni quemar.
- Los gases refrigerantes pueden ser inodoros.
- Este aparato contiene un número determinado de gramos (consulte la etiqueta de datos técnicos situada en la parte posterior de la unidad) de gas refrigerante R290.
- R290 es un gas refrigerante que cumple las directivas europeas sobre el medio ambiente. No perforo ninguna parte del circuito de refrigerante.
- Si el aparato se instala, utiliza o almacena en una zona no ventilada, debe estar diseñada para evitar la acumulación de fugas de refrigerante, como consecuencia de un incendio o explosión debido al encendido del refrigerante provocado por calentadores eléctricos, cocinas u otras fuentes de ignición.
- El aparato debe guardarse de tal forma que no se produzca ningún fallo mecánico.
- Las personas que operen o trabajen en el circuito de refrigerante deben poseer la certificación correspondiente emitida por una organización acreditada que garantiza la competencia en la manipulación de refrigerantes según una evaluación específica reconocida por asociaciones del sector.

- Las reparaciones deben realizarse basándose en las recomendaciones de la empresa fabricante. El mantenimiento y las reparaciones que requieran la ayuda de otro personal cualificado deben realizarse bajo la supervisión de una persona especificada en el uso de refrigerantes inflamables.

## 1.4 Información adicional

### **Transporte de equipos que contengan refrigerantes inflamables**

Consulte la normativa sobre transporte.

### **Marcado del equipo con signos**

Consulte las normativas locales.

### **Eliminación de equipos con refrigerantes inflamables**

Consulte las normativas nacionales.

### **Almacenamiento de equipos/aparatos**

El almacenamiento del equipo debe realizarse conforme a las instrucciones del fabricante.

### **Almacenamiento de equipos embalados (no vendidos)**

La protección del paquete de almacenamiento debe realizarse de modo que los daños mecánicos al equipo dentro del paquete no provoquen fugas de carga de refrigerante. La normativa local determinará el número máximo de equipos que pueden almacenarse juntos.

## 2. INSTRUCCIONES DE SEGURIDAD

### 2.1 Notas sobre el funcionamiento

- Espere 4 minutos hasta que el compresor reinicie el enfriamiento. Si apaga el acondicionador de aire y lo arranca inmediatamente, deje que transcurran 4 minutos para que el compresor reinicie el enfriamiento. Hay un dispositivo electrónico en la unidad que mantiene apagado el compresor durante 4 minutos por motivos de seguridad.
- En caso de corte del suministro eléctrico durante el uso, espere 4 minutos antes de reiniciar la unidad. Una vez que vuelva la energía, reinicie el aire acondicionado portátil.

Si la alimentación ha estado apagada menos de cuatro minutos, asegúrese de esperar al menos cuatro minutos antes de reiniciar la unidad.

Si reinicia el acondicionador de aire en un intervalo de cuatro minutos, un dispositivo de protección en la unidad puede hacer que el compresor se apague. Este dispositivo de protección evita el enfriamiento durante unos 5 minutos. Cualquier ajuste anterior se cancelará y la unidad volverá a su ajuste inicial.

- Cuando apaga la unidad en el modo enfriamiento, el compresor se apagará inmediatamente y el motor del ventilador superior/inferior dejará de funcionar después de 5 segundos. Al cambiar del modo de enfriamiento al modo de ventilador, el compresor se cerrará inmediatamente y el motor que hay debajo del ventilador dejará de funcionar cuando hayan pasado 5 segundos.

Al cambiar del modo de enfriamiento al modo en calor, el compresor se cerrará inmediatamente y el motor que hay debajo del ventilador dejará de funcionar cuando hayan pasado 30 segundos.

- Funcionamiento a baja temperatura: ¿Su unidad se está congelando? La congelación se puede producir cuando la unidad se ajusta cerca de 18°C en condiciones ambientales bajas, especialmente por la noche. En estas condiciones, una caída de temperatura adicional puede hacer que la unidad se congele. Si se ajusta la unidad a una temperatura más elevada, evitará que se congele.
- El modo en seco disminuye la temperatura de la habitación. El aire caliente saldrá por la salida de aire

de escape, pero esto es normal y no indica un problema con la unidad.

- Este aire acondicionado portátil expulsa el aire caliente que se genera en la unidad fuera de la habitación a través de la manguera de escape mientras está en modo frío. Mientras tanto, la misma cantidad de aire entra en la sala desde fuera a través de cualquier apertura de la sala.
- Cualquier persona que participe o trabaje en un circuito de refrigerante debe disponer de un certificado válido de una autoridad de evaluación acreditada por el sector, que autorice su competencia para manipular refrigerantes de forma segura según las especificaciones de evaluación reconocidas en el sector.
- La reparación solo debe realizarse según lo recomendado por el fabricante del equipo. El mantenimiento y las reparaciones que precisen la ayuda de otro personal cualificado deben realizarse bajo la supervisión de la persona competente en el uso de refrigerantes inflamables.
- El rango de temperatura en que funciona el aire acondicionado portátil es de entre 16 y 35°C (60-95°F) en modo de enfriamiento; entre 5 y 27°C (41-80°F) en modo de calefacción.
- Frecuencia de funcionamiento de la wifi y potencia de salida máxima: 2412-2472 MHz, 15,72dBm

Para evitar lesiones al usuario u otras personas y daños a la propiedad, se deben seguir las siguientes instrucciones. El manejo incorrecto debido a un incumplimiento de las instrucciones puede provocar daños o lesiones. La gravedad se clasifica por las siguientes indicaciones:



#### ¡ADVERTENCIA!

Este símbolo indica la posibilidad de muerte o lesiones graves.



#### ¡PRECAUCIÓN!

Este símbolo indica la posibilidad de lesiones o daños materiales.

A continuación se muestran los significados de los símbolos utilizados en este manual:



Este símbolo indica que nunca debe hacer esto.



Este símbolo indica que siempre debe hacer esto.

## 2.2 Advertencia durante el uso

### ¡ADVERTENCIA!

Advertencia	Significado
Enchufe el aparato correctamente	De lo contrario, puede causar descargas eléctricas, incendios y explosiones debido al exceso de generación de calor
No ponga en marcha ni pare la unidad introduciendo o tirando de la clavija de alimentación	Puede causar descargas eléctricas, incendios y explosiones debido a la generación de calor
No dañe ni utilice un cable de alimentación no especificado	Puede causar descargas eléctricas, incendios y explosiones. Si el cable de alimentación sufre algún daño, el fabricante o un centro de servicio autorizado o un profesional tendrán que cambiarlo para evitar riesgos
No modifique la longitud del cable de alimentación ni comparta la toma con otros aparatos	Puede causar descargas eléctricas, incendios y explosiones debido a la generación de calor
No lo opere con las manos mojadas o en un ambiente húmedo	Puede causar descargas eléctricas
No dirija el flujo de aire a los ocupantes de la sala	Podría afectar a su salud
Asegúrese siempre de que la conexión a tierra sea correcta	Una conexión a tierra incorrecta puede causar descargas eléctricas
No permita que el agua entre en las piezas eléctricas	Puede causar fallos en la unidad o descargas eléctricas
Instale siempre un disyuntor y un circuito de alimentación dedicado	Una instalación incorrecta puede causar descargas eléctricas, incendios y explosiones
Desenchufe la unidad si emite sonidos, olores o humos extraños	Puede causar descargas eléctricas, incendios y explosiones
No utilice la toma si está suelta o dañada	Puede causar descargas eléctricas, incendios y explosiones
No abra la unidad durante el funcionamiento	Puede causar descargas eléctricas, incendios y explosiones
Mantenga alejadas las armas de fuego	Pueden causar incendios y explosiones
No utilice el cable de alimentación cerca de aparatos de calefacción	Puede causar descargas eléctricas, incendios y explosiones
No utilice el cable de alimentación cerca de gases o combustibles inflamables, como gasolina, benceno, disolventes, etc.	Puede causar descargas eléctricas, incendios y explosiones
Ventile la sala antes de utilizar el acondicionador de aire si hay fugas de gas en otro aparato	Puede causar explosiones, incendios y quemaduras
No desmonte ni modifique la unidad	Puede causar fallos y descargas eléctricas

**¡PRECAUCIÓN!**

<b>Precaución</b>	<b>Significado</b>
Cuando deba retirar el filtro de aire, no toque las partes metálicas de la unidad	Puede causar lesiones
No limpie el acondicionador de aire con agua	Puede entrar agua en la unidad y degradar el aislamiento. Puede causar descargas eléctricas
Ventile bien la habitación cuando se use junto con una estufa, etc.	Puede producirse una escasez de oxígeno
Cuando deba limpiar la unidad, apague y desconecte el disyuntor	No limpie la unidad cuando esté encendida la alimentación, ya que puede causar incendios, explosiones y descargas eléctricas, y podría causar lesiones
No coloque animales domésticos ni plantas donde estén expuestos al flujo directo de aire	Esto podría dañar a la mascota o la planta
No lo utilice con fines especiales	No utilice este aire acondicionado portátil para conservar dispositivos de precisión, alimentos, mascotas, plantas u objetos de arte. Puede causar deterioros de la calidad, etc.
Detenga el funcionamiento y cierre la ventana en caso de tormenta o ciclón	El funcionamiento con las ventanas abiertas puede provocar que el interior se moje y los muebles del hogar se mojen
Sostenga el enchufe por la cabeza del enchufe de alimentación cuando lo saque	Puede causar daños y descargas eléctricas
Apague el interruptor de alimentación principal cuando no vaya a utilizar la unidad durante mucho tiempo	Puede causar fallos en el producto o incendios y explosiones
No coloque obstáculos alrededor de las entradas de aire ni en el interior de la salida de aire	Puede causar fallos en el aparato o accidentes
Introduzca siempre los filtros de forma segura. Limpie el filtro cada dos semanas	El funcionamiento sin filtros puede causar fallos
No utilice detergentes fuertes, como cera o diluyentes, utilice un paño suave	El aspecto se puede deteriorar debido a cambios en el color del producto o arañazos en su superficie
No coloque objetos pesados sobre el cable de alimentación y asegúrese de que el cable no esté comprimido	Existe riesgo de incendio, explosión o descargas eléctricas
No beba agua procedente del acondicionador de aire	Contiene contaminantes y podría causar enfermedades
Tenga cuidado al desembalar e instalar	Los bordes afilados pueden causar lesiones
Si entra agua en la unidad, apague la unidad y apague el disyuntor. Aísle el suministro extrayendo el enchufe y póngase en contacto con un técnico de servicio cualificado	Podría causar daños y descargas eléctricas

### 3. DESCRIPCIÓN DE LA UNIDAD

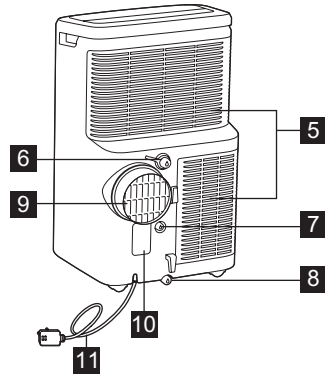
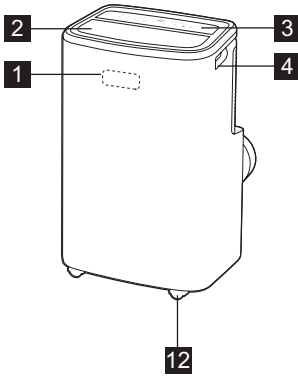

- 1** Receptor de señales
- 2** Salida de aire ambiente
- 3** Panel de mandos
- 4** Asa de transporte (ambos lados)
- 5** Entrada de aire
- 6** Salida de drenaje continua (Modo seco)

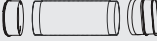
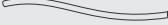

- 7** Salida de drenaje continua (Modo de bomba de calor)
- 8** Salida de drenaje inferior
- 9** Salida de aire
- 10** Toma de corriente
- 11** Cable de alimentación
- 12** Ruedas

### 4. ACCESORIOS INCLUIDOS

PIEZAS	NOMBRE DE LAS PIEZAS	CANTIDAD
<b>1</b> 	Adaptador A, conducto de escape, Adaptador B (boca plana),	1 juego
<b>2</b> 	Manguera de drenaje	1 ud.

- Compruebe todos los accesorios incluidos en el embalaje y consulte las instrucciones de instalación de su aparato.

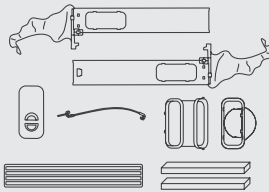
### ACCESORIOS OPCIONALES

PIEZAS	NOMBRE DE LAS PIEZAS
<b>1</b> 	Kit de ventana (Ref. AWKIT5)
<b>2</b> 	Extensión del kit de ventana (Ref. EWKEXT1)

## 5. INSTRUCCIONES DE INSTALACIÓN

### 5.1 Aire caliente de escape

En el modo enfriamiento, el aparato debe colocarse cerca de una ventana o abrirse para que el aire caliente escape fuera. Debe colocar primero la unidad en una superficie plana en el suelo y mirar que haya espacio libre alrededor de la unidad de 50 cm como mínimo y que esté cerca de una toma de corriente.

1. Extienda ambos lados de la manguera (Fig. 1) y atornille la manguera al adaptador A (Fig. 2).

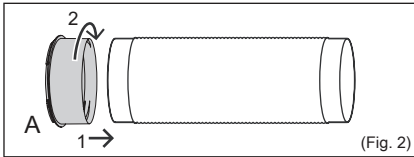
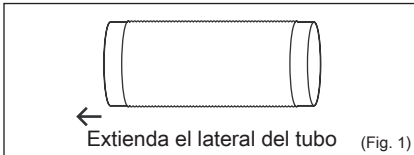

2. Extienda el otro lado de la manguera y atorníllelo al adaptador B (Fig. 3).

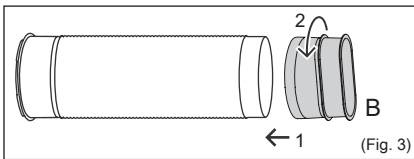

3. Bloquee el adaptador A en la unidad. (Fig. 4)

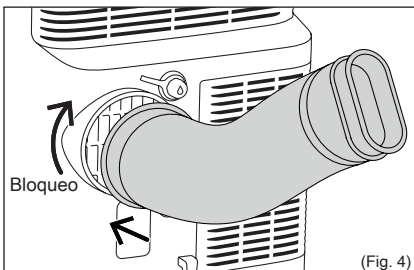

4. Abra la ventana y coloque el adaptador B por el agujero. (Fig. 5)

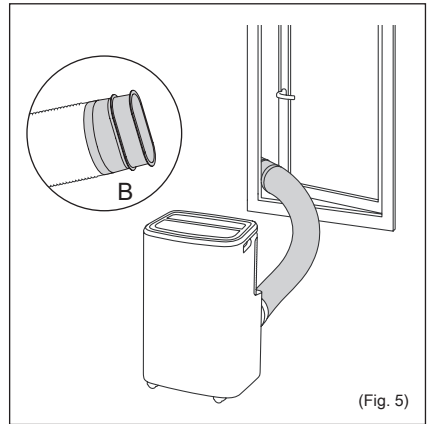

**Nota:** Si tiene que instalar el kit de ventana, consulte el *manual de instrucciones del kit de ventana*.

- i** La manguera se puede extender desde su longitud original de 38 cm hasta 150 cm, pero es mejor mantener la longitud mínima requerida. Asegúrese también de que la manguera no tiene dobleces ni deformaciones. (Fig. 6)

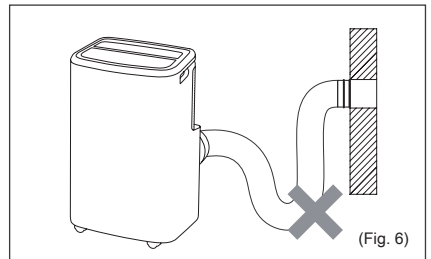



## 6. CARACTERÍSTICAS DEL AIRE ACONDICIONADO PORTÁTIL

### 6.1 PANEL DE CONTROL

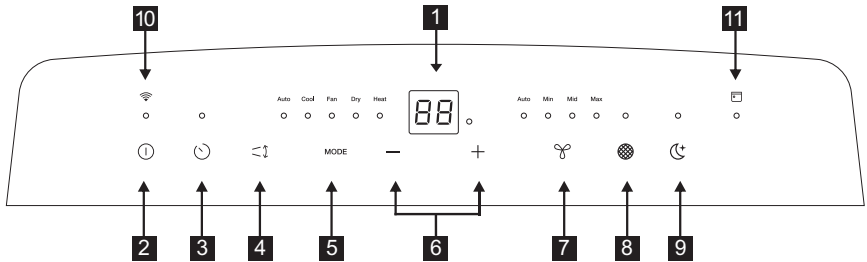

- |  |   |
|--|---|
| <ul style="list-style-type: none"> <li><b>1</b> Muestra la temperatura/hora</li> <li><b>2</b> Encendido/Apagado</li> <li><b>3</b> Temporizador</li> <li><b>4</b> Oscilación de las lamas</li> <li><b>5</b> Selección de modo</li> <li><b>6</b> Ajustar temperatura o temporizador</li> </ul> | <ul style="list-style-type: none"> <li><b>7</b> Velocidad del ventilador (No está disponible en modo en seco o automático)</li> <li><b>8</b> Restablecer filtro</li> <li><b>9</b> Suspensión (Solo está disponible en modo automático, frío o colar)</li> <li><b>10</b> Indicador WiFi</li> <li><b>11</b> Indicador de horario</li> </ul> |
|--|---|

## 7. INSTRUCCIONES DE FUNCIONAMIENTO

**i** Algunas de las siguientes instrucciones solo se pueden usar con el panel de control.

### 7.1 Uso del panel de control

#### Encendido/Apagado

Encienda la unidad tocando suavemente el ícono de ENCENDIDO/APAGADO "1" en el panel de control de la unidad.

#### Modo calefacción (en algunos modelos)

En este modo, se DEBE utilizar la manguera del adaptador de escape.

1. Pulse el botón "MODE" (modo) hasta que se encienda el indicador "Heat" (calor).
2. Pulse el botón de "velocidad del ventilador" para escoger la velocidad del ventilador entre las siguientes velocidades del ventilador: "Auto." → "Min." → "Medio" → "Max." → "Auto."
3. Pulse el botón "−" o "+" para elegir la temperatura deseada.
4. Manguera de drenaje conectada. Consulte la sección 7.3 Drenaje.

#### Modo enfriamiento

En este modo, se DEBE utilizar la manguera del adaptador de escape.

1. Pulse el botón "MODE" (modo) hasta que se encienda el indicador de modo enfriamiento.
2. Pulse el botón de "velocidad del ventilador" para escoger la velocidad del ventilador entre las siguientes velocidades del ventilador: "Auto." → "Min." → "Medio" → "Max." → "Auto."
3. Pulse el botón "−" o "+" para elegir la temperatura deseada.

**i** No es necesario utilizar la manguera de drenaje en el modo enfriamiento o "cool".

#### Modo seco

Pulse el botón "MODE" (modo) hasta que se encienda el indicador de modo seco. La pantalla muestra la temperatura ambiente. Al mismo tiempo, se enciende el indicador del ventilador "Min".

**Nota:** En este modo, no se puede seleccionar la velocidad del ventilador.

### Modo ventilador

En este modo no es necesario utilizar la manguera escape ni la manguera de drenaje.

1. Pulse el botón "MODE" (modo) hasta que se encienda el indicador de modo ventilador.
2. Pulse el botón "Fan speed" (velocidad del ventilador) para elegir la velocidad deseada del ventilador.
3. El ventilador funciona a la velocidad seleccionada y la pantalla muestra la temperatura ambiente.

**Nota:** No se puede cambiar la velocidad el ventilador en modo automático o modo seco.

### Modo automático

Tenga siempre la manguera de escape conectada en este modo.

Cuando se ajusta el acondicionador de aire en el modo Auto, selecciona automáticamente el enfriamiento, la calefacción (no aplicable para los modelos de solo enfriamiento) o el funcionamiento del ventilador en función de la temperatura seleccionada y la temperatura ambiente.

El aire acondicionado controlará la temperatura de la habitación automáticamente para conseguir la temperatura deseada.

En el modo AUTO, no se puede seleccionar la velocidad del ventilador.

1. Pulse el botón "MODE" (modo) hasta que se encienda el indicador "Auto mode" (modo automático).

Una vez seleccionado el "Auto mode" (modo automático), la unidad funciona automáticamente en función de la temperatura real del aire ambiente.

### Modo temporizador

Se puede usar el temporizador para programar el inicio y el fin de la operación.

• Cómo retrasar el inicio

Enchufe la unidad para que la unidad cambie al modo espera.

Pulse el botón "Timer" (temporizador), luego el indicador del temporizador se encenderá y el número de horas en la pantalla mostrará "0.0". Toque o mantenga presionado MÁS "+" o MENOS "-" para cambiar el temporizador de inicio diferido en incrementos de media hora (0,5 horas) hasta 10 horas y luego en incrementos de 1 hora hasta 24 horas. Pulse el botón "Timer" (temporizador) de nuevo dentro de 5 segundos, saldrá directamente de la configuración del temporizador.

Una vez hayan transcurrido 5 segundos, la función del temporizador está activada y el indicador del temporizador se iluminará. El control inicia la cuenta atrás del tiempo restante hasta el inicio. La unidad se iniciará en el modo configurado anteriormente. Para cancelar la configuración, pulse de nuevo el botón del "temporizador", la pantalla mostrará el tiempo que queda. Vuelva a pulsar el botón del "temporizador" de nuevo, se apagará el indicador del temporizador. También puede cancelar la configuración pulsando el botón "on/off" (encendido/apagado).

• Cómo retrasar el apagado

Puede retrasar el apagado cuando la unidad está encendida.

Pulse el botón "Timer" (temporizador), luego el indicador del temporizador se encenderá y el número de horas en la pantalla mostrará "0.0". Toque o mantenga presionado MÁS "+" o MENOS "-" para cambiar el temporizador de parada diferida en incrementos de media hora (0,5 horas) hasta 10 horas, luego en incrementos de 1 hora hasta 24 horas. Pulse el botón "Timer" (temporizador) de nuevo dentro de 5 segundos, saldrá directamente de la configuración del temporizador.

Una vez transcurridos 5 segundos, se activa la función del temporizador, la pantalla mostrará la temperatura de nuevo y se iluminará el indicador del temporizador. El control inicia la cuenta atrás del tiempo restante hasta que se apague.

Para cancelar la configuración, pulse de nuevo el botón del "temporizador", la pantalla mostrará el tiempo que queda. Vuelva a pulsar el botón del "temporizador" de nuevo, se apagará el indicador del temporizador. También puede cancelar la configuración pulsando el botón "on/off" (encendido/apagado).

### Modo suspensión

Activa esta función le dará una temperatura agradable y le ayudará a ahorrar energía.

Solo cuando la unidad está en modo enfriamiento, calefacción o automático, puede pulsar el botón "sleep" (suspensión) para que la unidad funcione en modo suspensión.

### Función de oscilación de la rejilla

Pulse el botón "Louver swing" para habilitar la función de oscilación de la rejilla, la rejilla del panel superior se moverá hacia arriba y hacia abajo.

Pulse de nuevo este botón para desactivar la función de oscilación.

**Restablecer filtro**

Este indicador es un recordatorio para limpiar el filtro de aire (Ver cuidado y limpieza) para una operación eficiente. El indicador del filtro se enciende después de 250 horas de funcionamiento. Para reiniciar después de limpiar el filtro, pulse el botón “filter reset” (reiniciar filtro) y se apagará el indicador “filter” (filtro).

**Bloqueo infantil**

Active el bloqueo infantil pulsando el botón de “MODE” durante 5 segundos, hasta que la pantalla muestre “LC”. Para desactivar el bloqueo infantil, pulse el botón de “MODE” de nuevo durante 5 segundos.

**WiFi**

La unidad está equipada con un módulo wifi. Cuando la unidad está conectado a la red wifi doméstica, el ícono “wifi” se iluminará. Si el ícono parpadea, indica una pérdida temporal de conectividad wifi; consulte la aplicación AEG para obtener más detalles. Para iniciar el proceso de incorporación manualmente.

Pulse “ⓘ” durante 5 segundos.

**Nota:** Descargue la aplicación de Electrolux y siga las instrucciones de incorporación paso a paso para conectar el aire acondicionado a la aplicación.

**Bluetooth**

La unidad usa Bluetooth durante la incorporación.

Asegúrese de que tiene el Bluetooth del teléfono móvil encendido para conectar el aire acondicionado a la aplicación.

**Planificador**

Muestra un evento planeado de la aplicación.

**7.2 Código de avería**

Si la pantalla muestra “AS”, significa que el sensor de temperatura ambiente ha fallado. Comuníquese con el centro de servicio técnico autorizado de AEG.



Si la pantalla muestra “ES”, significa que el sensor de temperatura del evaporador ha fallado. Comuníquese con el centro de servicio técnico autorizado de AEG.



Si la pantalla muestra “L3”, el motor del ventilador de CC del condensador está averiado. Comuníquese con el centro de servicio técnico autorizado de AEG.



Si la pantalla muestra “P1”, la bandeja inferior está llena. Apague y desconecte la unidad, y luego mueva la unidad con cuidado a un lugar de drenaje. Retire el tapón de drenaje inferior y espere hasta que el agua se drene. Reinicie la máquina hasta que desaparezca el símbolo “P1”. Si el error se repite, llame al servicio técnico.



Si la pantalla muestra “E4”, la comunicación entre la PCB de la pantalla y la PCB de control principal es defectuosa. Comuníquese con el centro de servicio técnico autorizado de AEG.



**7.3 Instrucciones de drenaje**

**Drenaje continuo**

Durante el modo Seco o el modo de Bomba de calor, deberá utilizar una manguera de jardín (se vende por separado) o una manguera de drenaje para drenar el agua condensada de la unidad.

Siga los pasos que se mencionan a continuación:

- Desatornille la tapa de drenaje de la salida de drenaje continuo (Fig. 8).
- Conecte un extremo de la manguera de jardín (se vende por separado) o la manguera de drenaje a una salida de drenaje y coloque el otro extremo a un desagüe situado en un lugar inferior al de la unidad (Fig. 9).

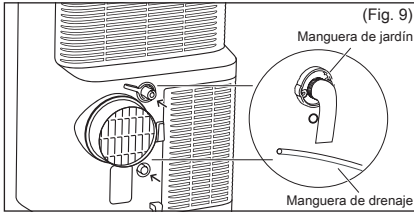

**Nota:**

- El condensado puede salir tras retirar la tapa de drenaje si la unidad funciona en el modo Cool (enfriamiento) o Auto (automático). Cuando desee retirar la manguera de jardín, prepare una bandeja recogegotas (no suministrada) para recoger el condensado de la salida de drenaje.
- Asegúrese de que la altura del drenaje y la sección de la manguera de drenaje no sean superiores a la de la salida del drenaje, o es posible que el drenaje continuo no funcione correctamente.
- Durante el modo enfriamiento o automático, se recomienda desactivar el drenaje continuo sustituyendo el tapón de drenaje a la salida de drenaje para alcanzar el máximo rendimiento.

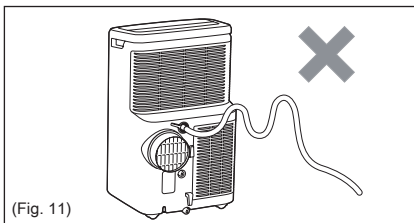
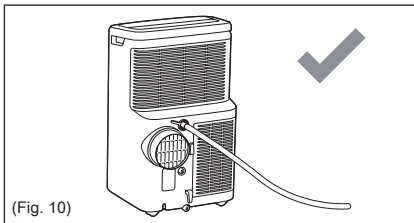

Vaciar el residuo de condensado dentro de la unidad durante el almacenamiento en invierno.

Coloque una bandeja recogegotas (no suministrada) debajo de la salida de drenaje inferior y tire del tapón de drenaje para que el condensado fluya a la bandeja recogegotas.

Vuelva a colocar el tapón de drenaje en la salida de drenaje continuo cuando no salga vapor condensado.

Coloque la bandeja recogegotas bajo la salida de drenaje inferior y, a continuación, retire el tope de goma de la salida de drenaje para que el condensado fluya a la bandeja recogegotas. Si la bandeja de goteo no puede contener toda el agua de la condensación, puede que deba vaciarla de vez en cuando.

Vuelva a colocar el tapón de drenaje en la salida de drenaje inferior cuando no salga vapor condensado.

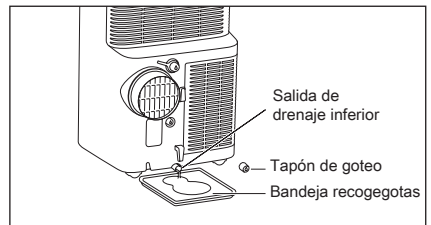

**Nota:** Para asegurarse de eliminar todos los residuos de condensación, incline la unidad levantándola ligeramente hacia arriba desde la parte delantera hasta que no se salga más condensación de la salida de drenaje.

## 8. CUIDADO Y LIMPIEZA

Debe limpiar su aire acondicionado portátil de vez en cuando para mantenerlo como nuevo.

Asegúrese de desenchufar la unidad antes de limpiar para evitar riesgos de incendio o descargas eléctricas.

### 8.1 Limpieza de la unidad

El armario y el frontal se pueden escurrir con un paño sin aceite o lavar con un paño humedecido en agua templada y detergente líquido suave para lavavajillas.

No utilice nunca limpiadores agresivos, cera ni productos abrasivos en la parte frontal del armario.

Asegúrese de escurrir el exceso de agua del paño antes de limpiar alrededor de los controles.

El exceso de agua dentro o alrededor de los controles puede provocar daños en el aire acondicionado portátil.

### 8.2 Limpieza de los filtros

Para que el aire acondicionado portátil funcione de manera adecuada, debe limpiar los filtros de aire cada dos semanas de operación con una aspiradora.

1. Retire el filtro de aire como se muestra en la figura siguiente.  
Extraiga el filtro de aire superior y el filtro de aire inferior.

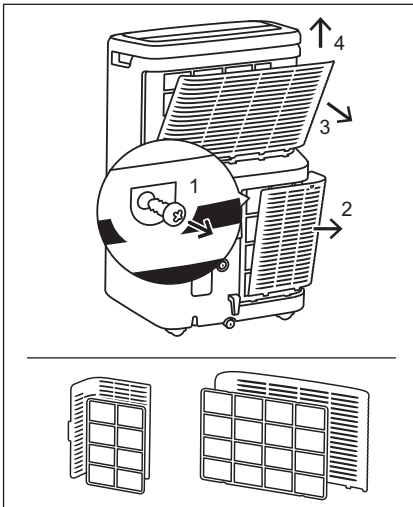

2. Si los filtros de aire están muy sucios, también puede usar agua tibia para limpiar los filtros de aire por debajo de los 40°C y detergente de platos líquido. Enjuague el filtro y use el detergente de platos líquido.

Agite suavemente el exceso de agua del filtro. Asegúrese de que el filtro esté completamente seco antes de volverlo a colocar.

3. Pulse el botón para restablecer el filtro una vez que haya limpiado los filtros.

**i** Asegúrese de que el filtro esté completamente seco antes de volverlo a colocar.

### 8.3 Almacenamiento en invierno

Si no se va a usar el aire acondicionado portátil durante un período de tiempo prolongado:

1. Vacíe completamente el depósito de recogida de agua y deje el tapón de drenaje inferior y el tapón de goma suficiente para permitir que salga el agua residual. Una vez que el depósito se haya vaciado completamente y deje de salir agua, vuelva a colocar la tapa y el tapón de goma.
2. Retire y limpie el filtro, déjelo secar completamente y vuelva a instalarlo.
3. Almacene el aire acondicionado portátil en un lugar seco y frío lejos de la luz del sol directa, de las temperaturas extremas, donde no haya mucho polvo y sea una zona bien ventilada.

Antes de volver a utilizar el aire acondicionado portátil:

1. Asegúrese de que el filtro de aire y la tapa de drenaje están en su lugar.
2. Compruebe el cable para asegurarse de que está en buen estado, sin grietas ni daños.
3. Instale el aire acondicionado portátil tal como se describe en el manual de instrucciones.

## 9. SOLUCIÓN DE PROBLEMAS

Esta lista incluye situaciones comunes que no son consecuencia de defectos de fabricación o materiales en este aparato.

**El aire acondicionado portátil no funcionará.**

- El enchufe está desconectado. Vuelva a enchufarlo a la toma de corriente.

- Fusible de la casa fundido o disyuntor disparado. Cambie el fusible por el tipo de retardo o reinicie el disyuntor.
- Si la unidad está APAGADA. ENCIENDA la unidad y realice las configuraciones que desea.

- El código de error P1 aparece en la pantalla. Drene el agua como se describe en 7.3 Sección de drenaje.
- Temperatura ambiente inferior a la temperatura ajustada (modo enfriamiento) o temperatura ambiente superior a la temperatura ajustada (modo calefacción). Reajuste la temperatura.

**El aire de la unidad no se siente lo suficientemente fría.**

- Temperatura ambiente por debajo de 16°C. Es posible que no se produzca enfriamiento hasta que la temperatura ambiente suba por encima de 16°C.
- Restablezca a una temperatura más baja.
- Apagado del compresor cambiando de modos. Espere aproximadamente 4 minutos y espere a que el compresor se reinicie cuando esté en modo enfriamiento o COOL.

**El aire acondicionado portátil enfría, pero la habitación está demasiado caliente.**

- Si se forma hielo en la bobina de enfriamiento que se encuentra detrás del frente decorativo, es probable que la temperatura exterior sea inferior a 16°C.
- Es posible que el filtro de aire esté sucio. Limpie el filtro. Consulte la sección "8. Mantenimiento y limpieza".
- Si se forma hielo en la bobina de enfriamiento que se encuentra detrás del frente decorativo. Se ha ajustado una temperatura demasiado baja para el enfriamiento nocturno. Para descongelar la bobina, ajuste el modo ventilador. Luego, ajuste la temperatura a un valor más alto.
- Conducto de escape no conectado o bloqueado. Consulte la sección "5.1 Aire caliente de escape".

**El aire acondicionado portátil enfría, pero la habitación está demasiado caliente: se forma hielo en la bobina de enfriamiento que se encuentra detrás del frente decorativo.**

- Filtro de aire sucio - aire restringido. Limpie el filtro de aire. Consulte la sección "8. Mantenimiento y limpieza".
- La temperatura es demasiado alta. Fije la temperatura a un valor más bajo.

- Las rejillas direccionales de aire están mal colocadas. Coloque las rejillas para una mejor distribución del aire.
- La parte frontal de la unidad está bloqueada por cortinas, persianas, muebles, etc. - restringe la distribución del aire. Elimine el bloqueo en el frente de la unidad.
- Puertas, ventanas, rejillas de ventilación, etc. Abrir: salidas de aire frío. Cerrar puertas, ventanas, etc.
- La unidad se ha encendido recientemente en una sala caliente. Espere a que se elimine el "calor retenido" de paredes, techos, suelos y muebles.

**El aire acondicionado portátil se enciende y se apaga rápidamente.**

- Filtro de aire sucio - aire restringido. Limpie el filtro de aire.
- Temperatura exterior extremadamente caliente. Ajuste la velocidad del ventilador (FAN) en un ajuste más rápido para llevar el aire a través de bobinas de enfriamiento con mayor frecuencia.

**Sala demasiado fría.**

- Temperatura ajustada demasiado baja. Aumente la temperatura ajustada.

**La temperatura de la habitación puede no alcanzar el valor objetivo configurado en la pantalla**

- Cuando utiliza este aire acondicionado portátil, el aire caliente se evacua a través de la manguera hacia el exterior mediante el kit de ventana. Esto crea una situación de presión baja en la habitación que resulta en que el aire de las habitaciones colindantes o fugas que del exterior puedan entrar en la habitación. Por este motivo, es normal que no siempre consiga la temperatura objetiva en la pantalla del producto.

**No se puede conectar a la wifi.**

- Verifique que el enrutador wifi esté conectado y encendido y que funcione correctamente y compruebe que los otros dispositivos o su teléfono móvil se puedan conectar al enrutador.
- Hay que reiniciar el enrutador. Desconecte el enrutador y vuelva a conectarlo y luego reinicielo. Espere unos minutos y vuelva a comprobarlo.
- El chip wifi en la unidad opera solamente a 2,4 Ghz. Asegúrese de que la red de wifi doméstica funcione con este ancho de banda.

## 10. ASPECTOS MEDIOAMBIENTALES

Recicle los materiales con el símbolo.

 Coloque el material de embalaje en los contenedores adecuados para reciclarlo. Ayude a proteger el medioambiente y la salud pública, así como a reciclar residuos de aparatos eléctricos y electrónicos.

No deseche los aparatos marcados con el símbolo  junto con los residuos domésticos. Lleve el producto a su centro de reciclaje local o póngase en contacto con su oficina municipal.

El software en la unidad se basa parcialmente en un software gratuito de fuente abierta. Para ver la información completa sobre los derechos de autor y los términos de licencia aplicables, visite:

**<https://emtech.delta.electrolux.com/license>**

Para más información visite

**[www.electrolux.com](http://www.electrolux.com)**

# TABLE DES MATIÈRES

1. INFORMATIONS DE SÉCURITÉ .....	81
2. CONSIGNES DE SÉCURITÉ .....	88
3. DESCRIPTION DE L'APPAREIL .....	91
4. ACCESSOIRES INCLUS .....	91
5. INSTRUCTIONS D'INSTALLATION .....	92
6. CARACTÉRISTIQUES DU CLIMATISEUR PORTABLE .....	93
7. NOTICE D'UTILISATION .....	93
8. ENTRETIEN ET NETTOYAGE .....	97
9. CHARTE DE DÉPANNAGE .....	98
10. EN MATIÈRE DE PROTECTION DE L'ENVIRONNEMENT .....	99

## POUR DES RÉSULTATS PARFAITS

Merci d'avoir choisi ce climatiseur AEG. Nous avons conçu ce produit pour qu'il vous offre des performances exceptionnelles pour plusieurs années, en intégrant des technologies innovantes qui vous simplifient la vie grâce à des caractéristiques que vous ne trouverez pas forcément sur des appareils ordinaires. Veuillez consacrer quelques minutes à la lecture de ce manuel pour vous assurer de tirer le meilleur parti de votre climatiseur.

**Rendez-vous sur notre site Internet pour :**



Obtenir des conseils d'utilisation, des brochures, de l'aide, des informations :  
**[www.aeg.com](http://www.aeg.com)**



Enregistrer votre produit pour obtenir un meilleur service :  
**[www.registreaeg.com](http://www.registreaeg.com)**



Acheter des accessoires, consommables et pièces de rechange d'origine pour votre appareil :  
**[www.aeg.com/shop](http://www.aeg.com/shop)**

## SERVICE APRÈS-VENTE

Utilisez toujours des pièces d'origine.

Avant de contacter le service après-vente, assurez-vous de disposer des informations suivantes : Modèle, PNC, numéro de série.

Vous trouverez ces informations sur la plaque signalétique.



Avertissement/Attention : consignes de sécurité.



Informations générales et conseils.







Informations en matière de protection de l'environnement.

Sous réserve de modifications sans préavis.



# 1. INFORMATIONS DE SÉCURITÉ

Symbole	Remarque	Explication
	AVERTISSEMENT	Ce symbole indique que l'appareil contient un fluide frigorigène inflammable. Si le frigorigène fuit et est exposé à une source d'inflammation externe, il existe un risque d'incendie.
	ATTENTION	Ce symbole indique que le manuel d'utilisation doit être lu attentivement.
	ATTENTION	Ce symbole indique qu'une personne en charge de l'entretien doit manipuler cet équipement conformément au guide d'installation.
	ATTENTION	Ce symbole indique que des informations sont disponibles dans le manuel d'utilisation ou dans le guide d'installation, entre autres.

## **AVERTISSEMENT !**

- Cet appareil peut être utilisé par des enfants de plus de 8 ans et par des personnes ayant des capacités physiques, sensorielles ou mentales réduites ou un manque d'expérience et de connaissances, à condition d'être surveillés ou d'avoir reçu des instructions sur l'utilisation de l'appareil en toute sécurité, et qu'elles comprennent les dangers encourus.
- Les enfants ne doivent pas nettoyer ni entreprendre d'opération de maintenance sur l'appareil sans surveillance. Les enfants ne doivent pas jouer avec l'appareil.
- Si le câble d'alimentation est endommagé, il doit être remplacé par le fabricant, son atelier d'entretien ou un technicien qualifié afin d'éviter tout danger.

Ce manuel explique comment utiliser votre nouveau climatiseur portable de manière adéquate. Veuillez lire attentivement ce manuel avant d'utiliser le produit. Conservez ce manuel dans un endroit sûr pour pouvoir le consulter facilement.



## **ATTENTION !**

- Les opérations de maintenance et les réparations ne doivent être effectuées que par un technicien de maintenance agréé.
- Contactez un installateur pour l'installation de cet appareil.
- Le climatiseur portable n'est pas destiné à être utilisé par de jeunes enfants ou des personnes invalides sans surveillance.
- Les jeunes enfants doivent être surveillés pour s'assurer qu'ils ne jouent pas avec le climatiseur portable.
- Certaines réglementations locales s'appliquent concernant les niveaux sonores maximaux pouvant être émis par les climatiseurs.
- Si le câble d'alimentation doit être remplacé, il ne doit être remplacé que par un réparateur agréé.
- Les travaux d'installation doivent être réalisés selon les réglementations en matière de câblage nationales par le personnel autorisé uniquement (le cas échéant). Un mauvais branchement peut provoquer une surchauffe et un incendie.
- Faites attention de ne pas toucher le ventilateur avec les doigts lorsque vous ajustez les volets horizontaux.
- Le fusible en céramique est de 250 V et 3,15 A.
- Les enfants ne doivent pas nettoyer ni entreprendre d'opération de maintenance sur l'appareil sans surveillance. Notez que les frigorigènes peuvent être sans odeur.

### **1.1 Remarques importantes**

1. N'utilisez jamais l'appareil sans filtre à air.
2. Ne faites jamais fonctionner l'appareil près d'une source de chaleur ou d'une flamme nue.
3. N'exposez pas l'appareil aux rayons directs du soleil ou à la pluie.
4. Rangez ou déplacez toujours l'appareil en position debout.

5. Ne pas couvrir l'appareil pendant son fonctionnement ou immédiatement après son utilisation.
6. Vidangez toujours l'eau de condensation avant de ranger l'appareil.

## 1.2 Point à garder en mémoire lors de l'utilisation de climatiseur portable



### **ATTENTION !**

#### Avertissements d'utilisation

- Ne modifiez aucun élément de ce produit.
- N'insérez aucun objet dans les éléments de l'appareil.
- Assurez-vous que la tension nominale de l'alimentation secteur est adaptée. Utilisez uniquement une alimentation électrique de 220 V - 240 V, 50 Hz, 10 A. L'utilisation d'une alimentation électrique ayant une tension nominale inadaptée peut entraîner des dégâts sur l'appareil, ainsi qu'un incendie.
- Utilisez toujours un disjoncteur anti-explosion ou des fusibles d'un ampérage adapté. N'utilisez sous aucun prétexte des fils, des épingles ou d'autres objets à la place d'un fusible adapté.
- En cas d'anomalie du climatiseur portable (par exemple une odeur de brûlé), ne le débranchez pas directement, ouvrez d'abord la fenêtre pour ventiler, puis éteignez-le et débranchez-le de l'alimentation électrique.



### **ATTENTION !**

#### Avertissement pour le cordon d'alimentation

- Cette fiche électrique ne doit être branchée qu'à une prise murale adaptée. N'utilisez pas de rallonge électrique.
- Enfoncez la fiche avec précautions dans la prise murale et assurez-vous qu'elle n'a pas de jeu.
- Ne tirez, déformez ou modifiez pas le cordon d'alimentation, et ne le plongez jamais dans l'eau. Le fait de tirer sur le cordon d'alimentation ou une utilisation non conforme peuvent entraîner des dégâts à l'appareil et provoquer un choc électrique.

- Si le câble d'alimentation est endommagé, il doit être remplacé par le fabricant, son service après-vente ou un technicien qualifié afin d'éviter tout danger. En cas de remplacement, utilisez uniquement le câble d'alimentation spécifié par le fabricant.
- Cet appareil doit être relié à la terre. Cet appareil dispose d'un cordon doté d'un fil de mise à la terre. La fiche doit être branchée dans une prise correctement installée et mise à la terre. Ne coupez ou retirez en aucun cas le goujon carré de terre (pour le RU uniquement) de cette prise.

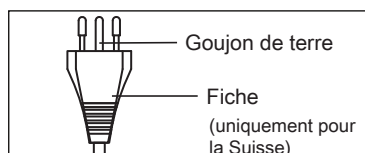
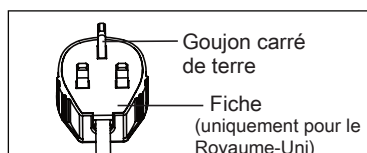
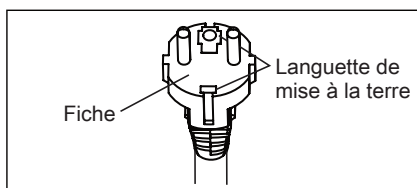

### 1.3 Précautions d'utilisation

- Assurez-vous que l'appareil est éteint et débranché de la prise secteur avant d'entreprendre toute opération de maintenance ou de nettoyage.
- Ne placez jamais l'appareil près d'une source de chaleur ou d'une flamme nue. lorsque vous remplacez les filtres.
- Ne versez et n'éclaboussez pas d'eau directement sur l'appareil. L'eau peut provoquer un choc électrique ou des dégâts à l'équipement.
- Il est nécessaire de vidanger le climatiseur avant de le déplacer. S'il reste de l'eau dans le réservoir, elle risque de se renverser durant le déplacement.
- Pour vous assurer que la vidange est bien effectuée, le tuyau de vidange ne doit pas être tordu, et il ne doit

pas être surélevé durant le mode déshumidification ou le mode chauffage. Si le tuyau est plié ou surélevé, l'eau vidangée pourrait se répandre dans la pièce.

- La température autour du tuyau de vidange ne doit pas être en-dessous de 0 °C en cours d'utilisation. L'eau vidangée pourrait geler à l'intérieur du tuyau, ce qui provoquerait un débordement d'eau à l'intérieur de la pièce.
- Ne bloquez pas la sortie d'échappement de l'air. Les performances de refroidissement pourraient être réduites ou complètement arrêtées.
- Utilisez un dispositif différentiel résiduel anti-explosion (disjoncteur) par mesure de protection contre les chocs électriques, conformément aux normes britanniques et aux réglementations relatives aux câblages.
- L'exposition prolongée au flux d'air direct du climatiseur pourrait être dangereux pour votre santé. N'exposez pas les personnes, les animaux ou les plantes au flux d'air direct de l'appareil pendant une période prolongée.
- N'utilisez pas ce climatiseur portable pour des usages déterminés non spécifiques (par exemple la préservation des appareils de précision, les aliments, les animaux domestiques, les plantes et les objets d'art). Une telle utilisation pourrait leur être préjudiciable.
- N'utilisez pas de moyens autres que ceux recommandés par le fabricant pour accélérer le processus de dégivrage ou de nettoyage.
- L'appareil doit être stocké dans une pièce sans source potentielle d'inflammation (par exemple : flammes nues, appareil à gaz ou chauffage électrique en fonctionnement).
- Ne pas percer ni brûler.
- La conformité aux réglementations nationales concernant le gaz doit être respectée.
- Veillez à ce que les orifices de ventilation ne soient pas obstrués.

REMARQUE : VÉRIFIEZ LA PLAQUE SIGNALÉTIQUE POUR CONNAÎTRE LE TYPE DE FLUIDE FRIGORIGÈNE CONTENU DANS VOTRE APPAREIL.



### **AVERTISSEMENT !**

Informations spécifiques concernant les appareils contenant du fluide frigorigène R290.

- Lisez attentivement tous les avertissements.
- Lors du dégivrage et du nettoyage de l'appareil, n'utilisez pas d'outils autres que ceux conseillés par le fabricant.
- L'appareil doit être stocké dans une pièce sans source potentielle d'inflammation (par exemple : flammes nues, appareil à gaz ou chauffage électrique en fonctionnement).
- Ne pas percer ni brûler.
- Les frigorigènes peuvent être sans odeur.
- Cet appareil contient une certaine quantité de frigorigène R290 (reportez-vous à l'étiquette signalétique à l'arrière de l'appareil).
- R290 est un frigorigène conforme aux directives européennes en matière d'environnement. Ne percez jamais le circuit de réfrigération.
- Si l'appareil est installé, utilisé ou stocké dans une zone non-ventilée, la pièce doit être conçue de sorte à éviter toute accumulation de frigorigène, suite à des fuites, pouvant entraîner un incendie ou une explosion à cause de l'inflammation du frigorigène causé par des chauffages, fours électriques ou autres sources d'inflammation.
- L'appareil doit être stocké de sorte à éviter toute défaillance mécanique.
- Toute personne travaillant ou intervenant sur un circuit de fluide frigorigène doit être titulaire d'un certificat valide délivré par un organisme accrédité qui autorise sa compétence à la manipulation des frigorigènes conformément à une évaluation spécifique reconnue par des associations de l'industrie.

- Les réparations doivent être effectuées sur la base des recommandations du fabricant. Les travaux d'entretien et de réparation nécessitant l'assistance d'autres personnes qualifiées doivent être effectués sous la supervision de la personne qualifiée pour l'utilisation de fluides frigorigènes inflammables.

## 1.4 Informations supplémentaires

### **Transport d'équipements contenant des réfrigérants inflammables**

Voir les réglementations concernant le transport.

### **Marquage de l'équipement par des panneaux**

Voir les réglementations locales.

### **Élimination des équipements utilisant des fluides frigorigènes inflammables**

Voir les réglementations nationales.

### **Stockage des équipements / appareils**

Le stockage de l'équipement doit être conforme aux instructions du fabricant.

### **Stockage d'équipements emballés (invendus)**

La protection assurée par l'emballage de stockage doit être conçue de telle sorte que des dommages mécaniques à l'équipement à l'intérieur de l'emballage ne puissent pas causer de fuites de la charge de réfrigérant. La quantité maximale d'équipements autorisés à être stockés ensemble sera déterminé par les réglementations locales.

## 2. CONSIGNES DE SÉCURITÉ

### 2.1 Remarques concernant l'utilisation

- Laissez 4 minutes au compresseur pour redémarrer le refroidissement. Si vous éteignez le climatiseur et que vous le rallumez immédiatement après, laissez 4 minutes au compresseur pour redémarrer le refroidissement. L'appareil dispose d'un dispositif électronique qui maintient le compresseur éteint pendant 4 minutes par sécurité.
- Dans le cas d'une panne de courant durant l'utilisation, attendez 4 minutes avant de redémarrer l'appareil. Une fois le courant revenu, rallumez le climatiseur portable. En cas d'interruption de l'alimentation électrique de moins de quatre minutes, veillez à attendre au moins quatre minutes avant de redémarrer l'appareil.  
Si vous redémarrez le climatiseur avant que quatre minutes se soient écoulées, un dispositif de protection de l'appareil peut provoquer l'arrêt du compresseur. Ce dispositif de protection empêchera le refroidissement pendant environ 5 minutes. Tous les anciens réglages seront annulés et l'appareil repassera aux réglages initiaux.
- En mode refroidissement, lorsque vous éteignez l'appareil, le compresseur s'arrête immédiatement et le moteur des ventilateurs supérieur et inférieur s'arrête au bout de 5 secondes.

Lorsque l'appareil passe du mode refroidissement au mode ventilateur, le compresseur s'arrête immédiatement et le moteur du ventilateur inférieur s'arrête de fonctionner au bout de 5 secondes.

Lorsque l'appareil passe du mode refroidissement au mode chauffage, le compresseur s'arrête immédiatement et le moteur du ventilateur inférieur s'arrête de fonctionner au bout de 30 secondes.

- Fonctionnement basse température : Votre appareil se bloque-t-il ? L'appareil peut se bloquer lorsqu'il est réglé à environ 18°C et que la température ambiante est basse, particulièrement la nuit. Dans ce cas, une baisse supplémentaire de la température peut causer un blocage de l'appareil. Un réglage à une température plus élevée l'empêchera de se bloquer.
- Le mode de déshumidification diminue la température de la pièce. De l'air chaud est soufflé par la sortie d'échappement de l'air, mais cela est normal et n'est pas signe d'un problème de l'appareil.

- En mode refroidissement, le climatiseur portable souffle l'air chaud généré par l'élément à l'extérieur de la pièce, à l'aide un tuyau d'échappement. Pendant ce temps, la même quantité d'air entre dans la pièce de l'extérieur par toutes les ouvertures de la pièce.
- Toute personne travaillant ou intervenant sur un circuit de fluide frigorigène doit être titulaire d'un certificat valide délivré par un organisme d'évaluation accrédité par l'industrie qui autorise sa compétence à la manipulation des frigorigènes en toute sécurité conformément à un cahier des charges reconnu par l'industrie.
- L'entretien ne doit être effectué que conformément aux recommandations du fabricant de l'équipement. Les travaux d'entretien et de réparation nécessitant l'assistance d'autres personnes qualifiées doivent être effectués sous la supervision de la personne qualifiée pour l'utilisation de fluides frigorigènes inflammables.
- Le climatiseur portable peut fonctionner à une température comprise entre 16 et 35°C (60-95°F) en mode refroidissement ; 5 et 27°C (41-80°F) en mode chauffage.
- WiFi Fréquence de fonctionnement et puissance de sortie maximale : 2412-2472 MHz, 15,72dBm

Pour éviter les blessures corporelles et les dommages sur l'appareil, suivez les instructions suivantes.

Une mauvaise utilisation de l'appareil en raison d'un manquement à ces instructions pourrait entraîner des blessures corporelles ou endommager l'appareil.

Les instructions sont classées selon les indications suivantes :



#### AVERTISSEMENT !

Ce symbole indique le risque de mort ou de blessure grave.



#### ATTENTION !

Ce symbole indique le risque de blessures ou de dommage à la propriété.

Ci-dessous sont présentées les significations des symboles utilisés dans ce manuel :



Le symbole ci-contre indique une action à ne jamais entreprendre.



Le symbole ci-contre indique une action qui doit toujours être respectée.



## 2.2 Avertissements au cours de l'utilisation

### **AVERTISSEMENT !**

Avertissement	Signification
Insérez correctement la fiche d'alimentation.	Une mauvaise réparation peut provoquer un choc électrique, une explosion ou un incendie en raison d'une génération excessive de chaleur.
Ne mettez pas l'appareil en marche ou à l'arrêt en branchant ou débranchant la fiche de la prise de courant.	Cela pourrait entraîner un choc électrique, un incendie ou une explosion en raison d'une génération excessive de chaleur
N'endommagez ou n'utilisez pas un câble d'alimentation non spécifique	Cela pourrait entraîner un choc électrique, un incendie ou une explosion. Si le câble d'alimentation est endommagé, il doit être remplacé par le fabricant, son atelier d'entretien ou un technicien qualifié afin d'éviter tout danger
Ne modifiez pas la longueur du cordon d'alimentation et ne partagez pas la prise avec d'autres appareils	Cela pourrait entraîner un choc électrique, un incendie ou une explosion en raison d'une génération excessive de chaleur
Ne faites pas fonctionner l'appareil avec les mains mouillées ou dans un environnement humide	Cela peut provoquer un choc électrique.
Ne dirigez pas le flux d'air sur les occupants de la pièce	Cela pourrait nuire à votre santé
Veillez toujours à avoir une bonne mise à la terre	Un mauvais raccordement à la terre peut causer un choc électrique.
Ne laissez pas d'eau s'écouler sur les composants électriques	Cela pourrait provoquer une panne de l'appareil ou un choc électrique
Installez toujours un disjoncteur et un circuit d'alimentation réservé	Une installation incorrecte peut engendrer un choc électrique, un incendie ou une explosion
Débranchez l'appareil si vous entendez un bruit étrange, sentez une odeur inhabituelle ou voyez de la fumée en sortir	Cela pourrait entraîner un choc électrique, un incendie ou une explosion
N'utilisez pas la prise si elle est desserrée ou endommagée	Cela pourrait entraîner un choc électrique, un incendie ou une explosion
N'ouvrez pas l'appareil durant son fonctionnement	Cela pourrait entraîner un choc électrique, un incendie ou une explosion
Tenez les armes à feu éloignées	Cela pourrait provoquer une explosion et un incendie
N'utilisez pas le câble d'alimentation près d'appareils émettant de la chaleur	Cela pourrait entraîner un choc électrique, un incendie ou une explosion
N'utilisez pas le câble d'alimentation près de gaz inflammables ou de combustibles comme de l'essence, du benzène, des diluants, etc.	Cela pourrait entraîner un choc électrique, un incendie ou une explosion
Aérez la pièce avant de faire fonctionner le climatiseur si du gaz s'échappe d'un autre appareil	Cela pourrait provoquer une explosion, un incendie et des brûlures
Ne démontez ou ne modifiez pas l'appareil	Cela peut provoquer une panne et un choc électrique



**ATTENTION !**

Attention	Signification
Lors du retrait du filtre à air, ne touchez pas les parties métalliques de l'appareil	Cela peut entraîner des blessures
Ne nettoyez pas le climatiseur avec de l'eau	L'eau peut pénétrer dans l'appareil et dégrader l'isolation. Cela peut provoquer un choc électrique
Veillez à bien ventiler la pièce lorsque vous utilisez l'appareil en même temps qu'une cuisinière, etc.	Une pénurie d'oxygène peut se produire
Lorsque l'appareil doit être nettoyé, éteignez-le et coupez le disjoncteur de courant	Ne pas nettoyer l'appareil lorsque celui-ci est sous tension, car cela peut provoquer un incendie, une explosion, un choc électrique et des blessures
Ne pas placer un animal de compagnie ou une plante d'intérieur où ceux-ci seraient exposés au flux d'air direct	Cela pourrait blesser l'animal ou endommager la plante
Ne pas utiliser l'appareil à des fins spéciales	N'utilisez pas ce climatiseur portable pour préserver les appareils de précision, les aliments, les animaux domestiques, les plantes et les objets d'art. Cela pourrait entraîner une détérioration de leur qualité, etc.
Éteignez l'appareil et fermez la fenêtre en cas de tempête ou cyclone	Faire fonctionner l'appareil avec les fenêtres ouvertes pourrait mouiller votre intérieur et votre mobilier
Tenez la fiche d'alimentation par sa tête lorsque vous la retirez	Il existe un risque de choc électrique ou de dommages
Éteignez l'interrupteur principal lorsque vous n'utilisez pas l'appareil pendant période prolongée	Cela peut provoquer une panne de l'appareil ou un incendie et une explosion
Ne placez pas d'obstacles autour des entrées d'air ou à l'intérieur de la sortie d'air	Cela pourrait provoquer une panne de l'appareil ou un accident
Insérez toujours le filtre solidement. Nettoyez le filtre à air toutes les deux semaines	Faire fonctionner l'appareil en l'absence de filtre peut entraîner une panne
N'utilisez pas de détergent puissant tel que de la cire ou du diluant ; utilisez un chiffon doux	L'apparence du produit peut être détériorée en raison du changement de sa couleur ou de l'abrasion de sa surface
Ne placez pas d'objets lourds sur le cordon d'alimentation et assurez-vous que le cordon n'est pas comprimé	Il existe un risque d'incendie, d'explosion ou de choc électrique
Ne pas boire l'eau évacuée du climatiseur	Elle contient des substances contaminantes pouvant vous rendre malade
Faites attention lorsque vous déballez et installez l'appareil	Ses bords coupants peuvent vous blesser
Si de l'eau pénètre dans l'appareil, éteignez l'appareil à la prise de courant et coupez le courant au disjoncteur. Isolez l'alimentation en débranchant le cordon d'alimentation et contactez un technicien qualifié	Il existe un risque de choc électrique et de dommages

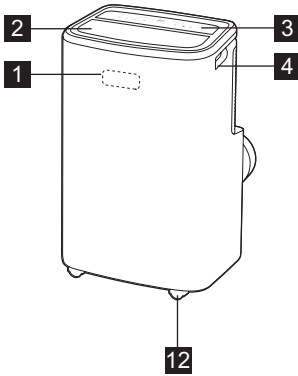
### 3. DESCRIPTION DE L'APPAREIL

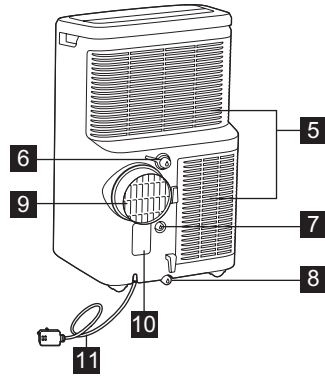

- 1** Récepteur du signal
- 2** Sortie d'air de la pièce
- 3** Bandeau de commande
- 4** Poignée de transport (des deux côtés)
- 5** Arrivée d'air
- 6** Sortie d'évacuation continue (Mode déshumidification)



- 7** Sortie d'évacuation continue (Mode pompe à chaleur)
- 8** Sortie d'évacuation inférieure
- 9** Conduit d'air
- 10** Prise de la fiche d'alimentation
- 11** Cordon d'alimentation
- 12** Roues

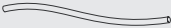

### 4. ACCESSOIRES INCLUS

PIÈCES	NOM DES COMPOSANTS	QUANTITÉ
<b>1</b> 	Adaptateur A, conduit d'échappement, Adaptateur B (embout plat)	1 kit
<b>2</b> 	Tuyau d'évacuation	1 pièce

- Vérifiez que tous les accessoires sont inclus dans l'emballage et reportez-vous aux instructions d'installation pour savoir comment les utiliser.

### ACCESSOIRES EN OPTION

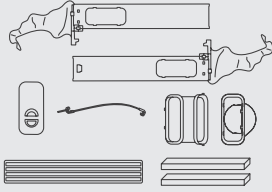

PIÈCES	NOM DES COMPOSANTS
<b>1</b> 	Kit de fenêtre (Ref. AWKIT5)
<b>2</b> 	Extension du kit de fenêtre (Ref. EWKEXT1)

## 5. INSTRUCTIONS D'INSTALLATION

### 5.1 Air chaud d'évacuation

En mode Cool (refroidissement), l'appareil doit être placé à proximité d'une fenêtre ou d'une ouverture afin que l'air chaud puisse être conduit vers l'extérieur. Placez d'abord l'appareil sur un sol plat et assurez-vous qu'il y a un espace libre d'au moins 50 cm autour de l'appareil, et qu'il est proche d'une prise de courant.

1. Étirez l'un des côtés du tuyau (Fig. 1) et vissez le tuyau à l'adaptateur A (Fig. 2).

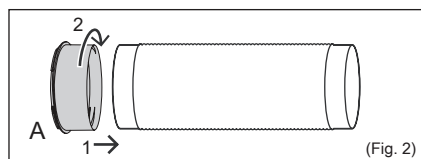
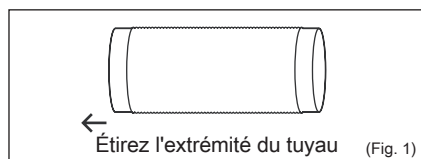

2. Étirez l'autre côté du tuyau et vissez-le à l'adaptateur B (Fig. 3).

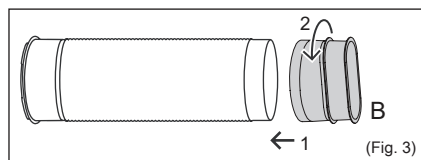

3. Verrouillez l'adaptateur A dans l'appareil. (Fig. 4)

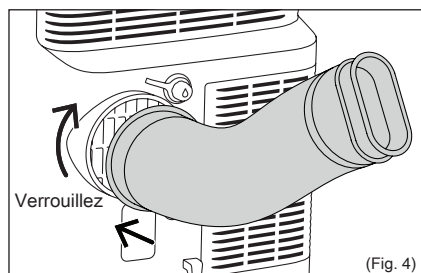

4. Ouvrez la fenêtre et placez l'adaptateur B dans l'interstice. (Fig. 5)

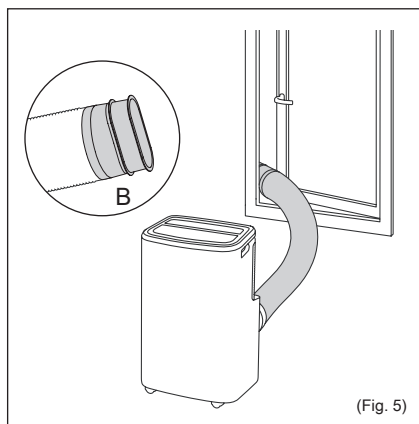

**Remarque :** Si vous devez installer le kit de fenêtre, veuillez vous reporter au *Manuel d'instructions du kit de fenêtre*.

**i** Le tuyau peut être allongé de sa longueur d'origine de 38 cm à 150 cm, mais il est préférable de lui donner une longueur minimale. Assurez-vous également que le tuyau n'a pas de pliure ou d'affaissement aigus. (Fig. 6)

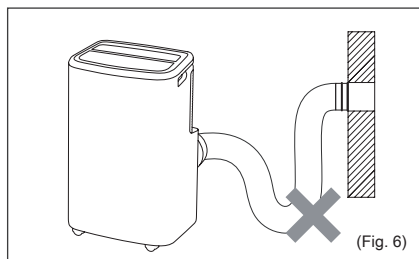

## 6. CARACTÉRISTIQUES DU CLIMATISEUR PORTABLE

### 6.1 BANDEAU DE COMMANDE

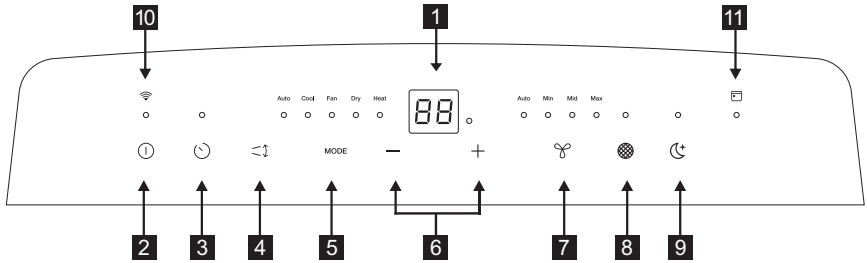

- |   |  |
|---|--|
| <p><b>1</b> Affichage de la température/heure</p> <p><b>2</b> Mise sous/hors tension</p> <p><b>3</b> Timer (minuterie)</p> <p><b>4</b> Balancement des persiennes</p> <p><b>5</b> Sélection Mode</p> <p><b>6</b> Règle la température ou la minuterie</p> | <p><b>7</b> Vitesse du ventilateur (Non disponible en mode Auto ou Sec)</p> <p><b>8</b> Réinitialisation filtre</p> <p><b>9</b> Sleep (veille) (Disponible uniquement en mode Auto, Refroidissement ou Chauffage)</p> <p><b>10</b> Voyant WiFi</p> <p><b>11</b> Voyant programme</p> |
|---|--|

## 7. NOTICE D'UTILISATION

**i** Certaines des instructions suivantes ne peuvent être suivies qu'en utilisant le panneau de commandes.

### 7.1 Utilisation du bandeau de commandes

#### Mise sous/hors tension

Mettez l'appareil en marche en touchant doucement l'icône MARCHE/ARRÊT « ⓐ » sur le panneau de commande de l'appareil.

#### Mode chauffage (sur certains modèles)

Dans ce mode, vous DEVEZ utiliser l'adaptateur du tuyau d'échappement.

- Appuyez sur le bouton « MODE » jusqu'à ce que le voyant « Heat » (Chauffage) s'affiche.
- Appuyez sur le bouton « vitesse du ventilateur » pour choisir la vitesse du ventilateur parmi les vitesses suivantes : « Auto » → « Min » → « Moy » → « Max » → « Auto ».
- Appuyez sur la touche « - » ou « + » pour sélectionner la température désirée.
- Tuyau de vidange raccordé. Voir le paragraphe 7.3 « Vidange ».

#### Fonction de refroidissement

Dans ce mode, vous DEVEZ utiliser l'adaptateur du tuyau d'échappement.

- Appuyez sur le bouton « MODE » jusqu'à ce que le voyant « Cool » (refroidissement) s'affiche.
- Appuyez sur le bouton « vitesse du ventilateur » pour choisir la vitesse du ventilateur parmi les vitesses suivantes : « Auto » → « Min » → « Moy » → « Max » → « Auto ».
- Appuyez sur la touche « - » ou « + » pour sélectionner la température désirée.

**i** Il n'est pas nécessaire d'utiliser le tuyau de vidange en mode « Cool » (refroidissement).

#### Mode déshumidification

Appuyez sur le bouton « MODE » jusqu'à ce que le voyant « Dry » (déshumidification) s'affiche. L'écran affiche la température de la pièce.

Simultanément, le voyant de ventilation « Min » s'affiche.

**Remarque :** Avec ce mode, la vitesse de ventilation ne peut être sélectionnée.

### Mode « Fan » (ventilateur)

Pour ce mode, vous n'avez pas besoin du tuyau d'échappement, ni du tuyau de vidange.

1. Appuyez sur le bouton « MODE » jusqu'à ce que le voyant « Fan » (ventilation) s'affiche.
2. Appuyez sur le bouton « Fan speed » (vitesse du ventilateur) pour sélectionner la vitesse du ventilateur souhaitée.
3. Le ventilateur fonctionnera à la vitesse sélectionnée et la température de la pièce s'affichera.

**Remarque :** La vitesse du ventilateur ne peut pas être modifiée en mode Auto ou en mode Sec.

### Mode automatique

Laissez toujours le tuyau d'échappement attaché avec ce mode.

Lorsque vous réglez le mode Auto pour le climatiseur, il sélectionnera automatiquement le mode « cooling » (refroidissement), « heating » (chauffage) non applicable aux modèles à refroidissement uniquement) ou « fan only » (ventilateur seul), selon la température que vous avez sélectionnée et la température ambiante. Le climatiseur contrôlera automatiquement la température ambiante pour atteindre la température souhaitée. En mode AUTO, vous ne pouvez pas sélectionner la vitesse du ventilateur.

1. Appuyez sur le bouton « MODE » jusqu'à ce que le voyant « Auto mode » (mode automatique) s'affiche.

Une fois le mode « Auto mode » sélectionné, l'appareil fonctionne automatiquement en fonction de la température réelle de l'air ambiant.

### Mode Timer (minuterie)

La minuterie peut être utilisée pour programmer le début et la fin du fonctionnement.

- Différer le démarrage

Branchez l'appareil afin qu'il se mette en veille. Appuyez sur la touche « Timer », le voyant Minuterie s'allume et le nombre d'heures « 0.0 » s'affiche. Touchez ou maintenez enfoncé le bouton PLUS « + » ou MOINS « - » pour modifier la minuterie de démarrage différé par incréments de 0,5 heure jusqu'à 10 heures, puis par incréments de 1 heure jusqu'à 24 heures. Appuyez de nouveau sur la touche « Timer » dans les 5 secondes afin de quitter directement le réglage de la minuterie.

Après 5 secondes, la fonction de minuterie est activée et le voyant de la minuterie s'allume. La commande calcule le temps restant jusqu'au départ. L'appareil démarrera dans le mode réglé précédemment.

Pour annuler le réglage, appuyez à nouveau sur le bouton « Timer », l'écran affiche le temps restant. Appuyez à nouveau sur le bouton « Timer » pour annuler le réglage, le voyant de la minuterie s'éteint. Vous pouvez également annuler le réglage en appuyant sur la touche Marche/Arrêt.

- Différer l'arrêt

Vous pouvez différer l'arrêt lorsque l'appareil est en fonctionnement.

Appuyez sur la touche « Timer », le voyant Minuterie s'allume et le nombre d'heures « 0.0 » s'affiche. Touchez ou maintenez enfoncé le bouton PLUS « + » ou MOINS « - » pour modifier la minuterie d'arrêt différé par incréments de 0,5 heure jusqu'à 10 heures, puis par incréments de 1 heure jusqu'à 24 heures. Appuyez de nouveau sur la touche « Timer » dans les 5 secondes afin de quitter directement le réglage de la minuterie.

Après 5 secondes, la fonction de minuterie est activée, l'écran affiche à nouveau la température et le voyant de la minuterie s'allume. La commande calcule le temps restant jusqu'à l'arrêt.

Pour annuler le réglage, appuyez à nouveau sur le bouton « Timer », l'écran affiche le temps restant. Appuyez à nouveau sur le bouton « Timer » pour annuler le réglage, le voyant de la minuterie s'éteint. Vous pouvez également annuler le réglage en appuyant sur la touche Marche/Arrêt.

### Mode Veille

En activant cette fonctionnalité, vous obtiendrez une température agréable tout en économisant de l'énergie.

Uniquement lorsque l'appareil est en mode Cool, Heat ou Auto, appuyez sur la touche « sleep » (Veille) pour que l'appareil passe en mode Veille.

### Fonction Oscillation

Appuyez sur le bouton « Louver swing » pour activer la fonction oscillation du volet : le volet oscille de bas en haut. Appuyez de nouveau sur cette touche pour annuler la fonction oscillation.

### Réinitialisation filtre

Ce voyant est un rappel pour nettoyer le filtre à air (voir Entretien et nettoyage) pour un fonctionnement plus efficace.

Le voyant du filtre s'allume après 250 heures de fonctionnement. Pour réinitialiser à l'issue du nettoyage du filtre, appuyez sur la touche « filter reset » (réinitialisation du filtre), le voyant du filtre s'éteint.

### Verrouillage enfant

Activez le verrouillage enfant en appuyant sur le bouton « MODE » pendant 5 secondes, jusqu'à ce que l'écran affiche « LC ». Pour désactiver la sécurité enfant, appuyez à nouveau sur le bouton « MODE » pendant 5 secondes.

### WiFi

L'appareil est équipée d'un module WiFi. Lorsque l'appareil est connecté au WiFi domestique, cette icône «  » s'allume. Si l'icône clignote, cela indique une perte temporaire de la connectivité WiFi - veuillez consulter l'application AEG pour plus de détails.

Pour lancer manuellement le processus d'intégration.

Appuyez sur «  » pendant 5 secondes.

**Remarque :** Téléchargez notre Appli Electrolux et suivez les instructions d'intégration étape par étape pour connecter le climatiseur à l'Appli.

### Bluetooth

L'appareil utilise le Bluetooth lors de l'intégration.

Assurez-vous que le Bluetooth de votre téléphone mobile est activé pour connecter le climatiseur à l'Appli.

### Programmation

Affiche un événement programmé pendant que l'Appli est en cours d'exécution.

## 7.2 Code d'erreur

Si l'écran affiche « AS », le capteur de température ambiante est défaillant. Contactez votre service après-vente AEG agréé.



Si l'écran affiche « ES », le capteur de température de l'évaporateur est défaillant. Contactez votre service après-vente AEG agréé.



Si « L3 » s'affiche à l'écran, le moteur du ventilateur CC du condensateur est en panne. Contactez votre service après-vente AEG agréé.



Si « P1 » s'affiche, le bac inférieur est plein. Éteignez et débranchez l'appareil, puis déplacez avec précaution l'appareil vers un lieu de vidange. Retirez le bouchon de vidange inférieur et laissez l'eau s'écouler. Redémarrez l'appareil jusqu'à ce que le symbole « P1 » disparaisse. Si l'erreur se produit à nouveau, contactez le service de dépannage.



Si « E4 » s'affiche, la communication entre le circuit imprimé de l'affichage et le circuit imprimé de la commande principale est en cause. Contactez votre service après-vente AEG agréé.



## 7.3 Instructions de vidange

### Vidange continue

En mode Sec ou en mode Pompe à chaleur, vous aurez besoin d'un tuyau d'arrosage (vendu séparément) ou d'un tuyau de vidange pour évacuer les condensats de l'appareil.

Suivez les étapes suivantes :

- Dévissez le bouchon de vidange de la sortie d'évacuation continue (Fig. 8).
- Raccordez l'une des extrémités du tuyau d'arrosage (vendu séparément) ou du tuyau de vidange à la sortie de vidange, puis faites passer l'autre extrémité dans un tuyau d'écoulement situé plus bas que l'appareil (Fig. 9).

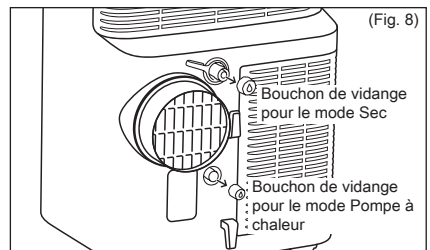

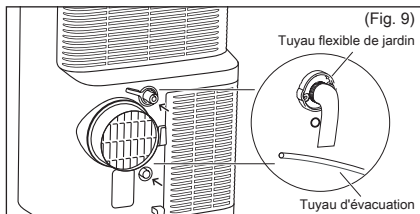

**Remarque :**

- De l'eau de condensation peut couler après avoir enlevé le bouchon de vidange, si l'appareil est en mode Cool ou Auto. Lorsque vous souhaitez enlever le tuyau de jardin, préparez un bac de récupération (non fourni) pour récupérer l'eau de condensation de la sortie d'évacuation.
- Assurez-vous que la hauteur de la sortie et que la section du tuyau d'évacuation ne soient pas plus importantes que celles de la sortie d'évacuation, sinon la vidange continue pourrait ne pas fonctionner correctement.
- En mode Cool ou Auto, il est conseillé d'empêcher la vidange continue en remettant le bouchon de vidange sur la sortie d'évacuation afin d'obtenir des performances optimales.

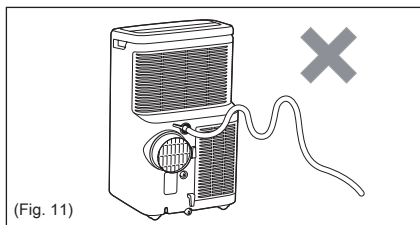
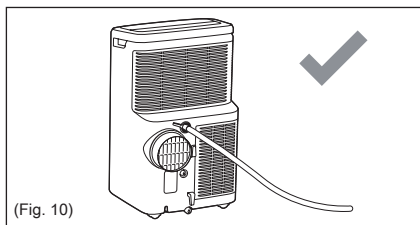

Vider l'eau de condensation résiduelle à l'intérieur de l'appareil au cours du stockage hivernal.

Placez un bac de récupération (non fourni) sous la sortie d'évacuation inférieure, puis enlevez le bouchon d'évacuation pour permettre à l'eau de condensation de s'écouler dans le bac.

Remettez le bouchon d'évacuation sur la sortie de vidange continue dès que l'eau de condensation ne s'écoule plus.

Placez le bac de récupération sous la sortie d'évacuation inférieure, puis enlevez le bouchon d'arrêt en caoutchouc de la sortie d'évacuation pour permettre à l'eau de condensation de s'écouler dans le bac. Si votre bac de récupération ne peut pas contenir tout le condensat, vous devrez peut-être le vider de temps en temps.

Remettez le bouchon d'évacuation sur la sortie d'évacuation inférieure dès que l'eau de condensation ne s'écoule plus.

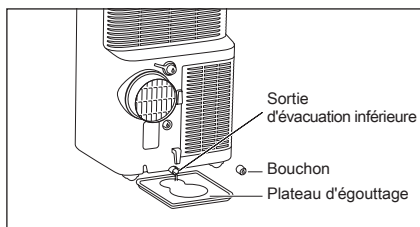

**Remarque :** Pour vous assurer que toute l'eau de condensation s'est écoulée, secouez l'appareil en le soulevant légèrement par l'avant jusqu'à ce que toute l'eau s'évacue.



## 8. ENTRETIEN ET NETTOYAGE

Nettoyez de temps en temps votre climatiseur portable pour qu'il conserve son aspect neuf. Veillez à bien débrancher l'appareil avant de le nettoyer afin d'éviter tout risque de choc électrique ou d'incendie.

### 8.1 Nettoyage de l'appareil

Vous pouvez éliminer la poussière de l'enveloppe et de l'avant de l'appareil en utilisant un chiffon sans huile ou les nettoyer avec un chiffon humidifié d'eau chaude et de liquide vaisselle doux.

N'utilisez jamais de nettoyeurs abrasifs, de cire ou de lustrant sur l'enveloppe de l'appareil.

Veillez à bien éliminer l'excédent d'eau du chiffon que vous allez utiliser pour essuyer le contour des touches.

Un excès d'eau dans ou autour des commandes peut endommager le climatiseur portable.

### 8.2 Nettoyage des filtres

Pour que votre climatiseur portable fonctionne efficacement, vous devez nettoyer les filtres à air toutes les deux semaines de fonctionnement avec un aspirateur.

1. Enlevez le filtre à air tel qu'indiqué sur la figure ci-dessous.  
Enlevez le filtre à air supérieur et le filtre à air inférieur.

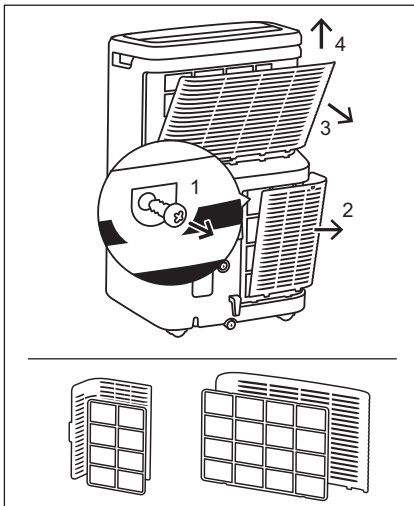

2. Si les filtres à air sont très sales, vous pouvez également les laver à l'aide d'eau chaude à 40°C et de détergent liquide pour lave-vaisselle. Rincez soigneusement le filtre et le liquide vaisselle.  
Secouez doucement le filtre pour retirer l'excédent d'eau. Assurez-vous que le filtre est parfaitement sec avant de le remettre en place.
3. Appuyez sur le bouton de réinitialisation du filtre «  » après avoir nettoyé les filtres.

**i** Assurez-vous que le filtre est parfaitement sec avant de le remettre en place.

### 8.3 Rangement en hiver

Si le climatiseur portable ne sera pas utilisé pendant une période prolongée :

1. Vidangez le réservoir collecteur d'eau complètement et laissez l'eau résiduelle s'écouler totalement en enlevant le bouchon de vidange inférieur et le bouchon d'arrêt en caoutchouc. Une fois le réservoir vidé, remettez en place le bouchon en caoutchouc et le bouchon de vidange.
2. Enlevez le filtre et nettoyez-le.  
Laissez-le sécher complètement avant de le remettre en place.
3. Conservez le climatiseur portable dans un endroit frais et sec, à l'abri des rayons directs du soleil, des températures extrêmes, de la poussière excessive, et bien ventilé.

Avant d'utiliser à nouveau le climatiseur portable :

1. Assurez-vous que le filtre à air et le bouchon de vidange sont en place.
2. Vérifiez que le cordon d'alimentation est en bon état, sans fissures ni dégâts apparents.
3. Installez le climatiseur portable comme indiqué dans le mode d'emploi.

## 9. CHARTE DE DÉPANNAGE

Cette liste répertorie les problèmes courants qui ne sont pas le résultat de défauts des pièces ou de la fabrication de cet appareil.

### **Le climatiseur portable ne fonctionne pas.**

- La prise murale est débranchée. Enfoncez fermement la prise dans la prise murale.
- Fusible de l'installation domestique grillé ou disjoncteur déclenché. Remplacez le fusible par un modèle temporisé ou réinitialisez le disjoncteur.
- L'appareil est éteint. Allumez l'appareil et réglez-le sur le paramètre souhaité.
- Le code d'erreur P1 s'affiche dans la fenêtre d'affichage. Vidangez l'eau comme décrit dans le chapitre « 7.3 Vidange ».
- Température de la pièce plus basse que la température sélectionnée (Mode refroidissement) ou Température de la pièce plus élevée que la température sélectionnée (mode chauffage). Réinitialiser la température.

### **L'air sortant de l'appareil n'est pas assez froid.**

- La température ambiante est au-dessous de 16°C. Le refroidissement peut ne pas avoir lieu tant que la température ambiante ne dépasse pas 16°C.
- Sélectionnez une température plus basse.
- Le compresseur s'éteint en changeant de mode. Attendez environ 4 minutes et écoutez si le compresseur redémarre en mode COOL.

### **Le climatiseur portable refroidit, mais la pièce est trop chaude.**

- Si de la glace se forme sur le serpentín de refroidissement situé derrière la façade décorative, la température extérieure est probablement inférieure à 16°C.
- Le filtre à air est peut-être sale. Nettoyez le filtre. Reportez-vous au chapitre « 8. Entretien et nettoyage ».
- Si de la glace se forme sur le serpentín de refroidissement derrière la façade

décorative. La température sélectionnée pour le refroidissement de nuit est trop basse. Pour dégivrer la bobine, sélectionnez le mode « Fan » (ventilateur). Puis sélectionnez une température plus élevée.

- Le conduit d'échappement n'est pas raccordé ou est bloqué. Reportez-vous au paragraphe 5.1 « Air chaud d'évacuation ».

### **Le climatiseur portable refroidit, mais la pièce est trop chaude - formation de glace sur le serpentín de refroidissement derrière la façade décorative.**

- Filtre à air sale - air bloqué. Nettoyez le filtre à air. Reportez-vous au chapitre « 8. Entretien et nettoyage ».
- La température est trop élevée. Sélectionnez une température plus basse.
- Les volets d'air directionnels sont mal positionnés. Repositionnez les volets pour une meilleure distribution de l'air.
- L'avant de l'appareil est bloqué par des rideaux, des stores, des meubles, etc. ; la distribution d'air est bloquée. Retirez l'obstruction de l'avant de l'appareil.
- Portes, fenêtres, orifices d'aération, etc. ouvertes - l'air frais s'échappe. Fermez les portes, les fenêtres, etc.
- L'appareil a récemment été allumé dans une pièce chaude. Laissez un peu de temps pour évacuer la « chaleur emmagasinée » dans les murs, le plafond, le sol et les meubles.

### **Le climatiseur portable s'allume et s'éteint rapidement.**

- Filtre à air sale - air bloqué. Nettoyez le filtre à air.
- La température extérieure est extrêmement chaude. Sélectionnez une vitesse du VENTILATEUR plus rapide pour apporter plus d'air dans les bobines de refroidissement.

### **La pièce est trop froide.**

- Vous avez sélectionné une température trop basse. Augmentez la température.

**La température ambiante peut ne pas atteindre la valeur cible indiquée sur l'écran.**

- Lors de l'utilisation de ce climatiseur portable, l'air chaud est évacué par le tuyau vers l'extérieur grâce au kit fenêtre. Cela crée une sous-pression dans la pièce, ce qui a pour effet de faire entrer dans la pièce de l'air provenant des pièces voisines ou des fuites de l'extérieur. Pour cette raison, il est normal que vous n'atteigniez pas toujours complètement la température cible indiquée sur l'écran du produit.

**Impossible de se connecter au WiFi**

- Vérifiez que le routeur Wi-Fi est connecté, qu'il est allumé et qu'il fonctionne correctement en vérifiant que d'autres appareils ou votre téléphone portable peuvent se connecter au routeur.
- Il faut redémarrer le routeur. Débranchez le routeur, puis rebranchez-le, essayez de redémarrer le routeur. Attendez quelques minutes et vérifiez à nouveau.
- La puce WiFi de l'appareil ne fonctionne qu'à 2,4 Ghz. Veuillez donc vous assurer que votre WiFi domestique fonctionne à cette largeur de bande.

## 10. EN MATIÈRE DE PROTECTION DE L'ENVIRONNEMENT

Recyclez les matériaux portant le symbole.

 Déposez les emballages dans les bacs de recyclage prévus à cet effet. Contribuez à la protection de l'environnement et à votre sécurité, recyclez vos produits électriques

et électroniques. Ne jetez pas les appareils portant ce symbole  avec les ordures ménagères. Apportez ce produit à votre centre de recyclage local ou contactez votre administration municipale.

Le logiciel de l'appareil est en partie basé sur des logiciels libres et open source. Pour voir les informations complètes sur les droits d'auteur et les conditions de licence applicables, rendez-vous sur :  
<https://emtech.delta.electrolux.com/license>

Pour plus d'informations, visitez le site  
[www.electrolux.com](http://www.electrolux.com)

## ΠΕΡΙΕΧΟΜΕΝΑ

1. ΠΛΗΡΟΦΟΡΙΕΣ ΑΣΦΑΛΕΙΑΣ .....	101
2. ΟΔΗΓΙΕΣ ΑΣΦΑΛΕΙΑΣ .....	108
3. ΠΕΡΙΓΡΑΦΗ ΜΟΝΑΔΑΣ .....	111
4. ΠΑΡΕΧΟΜΕΝΑ ΕΞΑΡΤΗΜΑΤΑ .....	111
5. ΟΔΗΓΙΕΣ ΕΓΚΑΤΑΣΤΑΣΗΣ .....	112
6. ΧΑΡΑΚΤΗΡΙΣΤΙΚΑ ΦΟΡΗΤΟΥ ΚΛΙΜΑΤΙΣΤΙΚΟΥ .....	113
7. ΟΔΗΓΙΕΣ ΛΕΙΤΟΥΡΓΙΑΣ .....	113
8. ΦΡΟΝΤΙΔΑ & ΚΑΘΑΡΙΣΜΟΣ .....	117
9. ΑΝΤΙΜΕΤΩΠΙΣΗ ΠΡΟΒΛΗΜΑΤΩΝ .....	118
10. ΠΕΡΙΒΑΛΛΟΝΤΙΚΑ ΘΕΜΑΤΑ .....	119

## ΓΙΑ ΤΕΛΕΙΑ ΑΠΟΤΕΛΕΣΜΑΤΑ

Σας ευχαριστούμε που επιλέξατε αυτό το κλιματιστικό AEG. Σχεδιάσαμε αυτό το προϊόν για να σας προσφέρουμε άψογες επιδόσεις για πολλά χρόνια, με πρωτοποριακές τεχνολογίες οι οποίες συμβάλλουν στο να γίνει η ζωή πιο απλή - χαρακτηριστικά τα οποία μπορεί να μη βρείτε σε συνηθισμένες συσκευές. Παρακαλούμε αφιερώστε λίγα λεπτά για να διαβάσετε αυτό το εγχειρίδιο, ώστε να αξιοποιήσετε το κλιματιστικό σας στο έπακρο.

### Επισκεφθείτε την ιστοσελίδα μας για:



Να λάβετε συμβουλές χρήσης, φυλλάδια, αντιμετώπιση προβλημάτων, πληροφορίες σέρβις:  
[www.aeg.com](http://www.aeg.com)



Να καταχωρήσετε το προϊόν σας για καλύτερη εξυπηρέτηση:  
[www.registeraeg.com](http://www.registeraeg.com)



Να αγοράσετε εξαρτήματα, αναλώσιμα και αυθεντικά ανταλλακτικά για τη συσκευή σας:  
[www.aeg.com/shop](http://www.aeg.com/shop)

## ΕΞΥΠΗΡΕΤΗΣΗ ΠΕΛΑΤΩΝ ΚΑΙ ΣΕΡΒΙΣ

Χρησιμοποιείτε πάντα αυθεντικά ανταλλακτικά.

Κατά την επικοινωνία σας με το Εξουσιοδοτημένο Κέντρο Σέρβις μας, βεβαιωθείτε ότι έχετε διαθέσιμα τα ακόλουθα στοιχεία: Μοντέλο, Κωδικός Προϊόντος (PNC), Σειριακός Αριθμός.

Οι πληροφορίες αναγράφονται στην ετικέτα τεχνικών χαρακτηριστικών.





 Προειδοποίηση / Προσοχή - Πληροφορίες ασφάλειας.

 Γενικές πληροφορίες και συμβουλές.

 Περιβαλλοντικές πληροφορίες.

Ενδέχεται να αλλάξει χωρίς ειδοποίηση.

# 1. ΠΛΗΡΟΦΟΡΙΕΣ ΑΣΦΑΛΕΙΑΣ

Σύμβολο	Σημείωση	Επεξήγηση
	ΠΡΟΕΙΔΟΠΟΙΗΣΗ	Αυτό το σύμβολο υποδεικνύει ότι αυτή η συσκευή χρησιμοποιεί εύφλεκτο ψυκτικό. Εάν το ψυκτικό διαρρεύσει και εκτεθεί σε εξωτερική πηγή ανάφλεξης, υπάρχει κίνδυνος πυρκαγιάς.
	ΠΡΟΣΟΧΗ	Αυτό το σύμβολο υποδεικνύει ότι θα πρέπει να διαβαστεί προσεκτικά το εγχειρίδιο λειτουργίας.
	ΠΡΟΣΟΧΗ	Αυτό το σύμβολο υποδεικνύει ότι το προσωπικό συντήρησης θα πρέπει να χειρίζεται αυτή τη συσκευή σύμφωνα με τις οδηγίες στο εγχειρίδιο εγκατάστασης.
	ΠΡΟΣΟΧΗ	Αυτό το σύμβολο υποδεικνύει ότι διατίθενται πληροφορίες, όπως το εγχειρίδιο λειτουργίας ή εγχειρίδιο εγκατάστασης.

## ΠΡΟΕΙΔΟΠΟΙΗΣΗ!

- Αυτή η συσκευή μπορεί να χρησιμοποιηθεί από παιδιά ηλικίας 8 ετών και άνω και από άτομα με μειωμένες σωματικές, αισθητηριακές ή πνευματικές δυνατότητες ή έλλειψη εμπειρίας και γνώσης, εάν επιβλέπονται ή έχουν λάβει οδηγίες σχετικά με τη χρήση της συσκευής με ασφαλή τρόπο και κατανοούν τους κινδύνους που ενέχονται.
- Ο καθαρισμός και η συντήρηση από τον χρήστη δεν πρέπει να πραγματοποιείται από παιδιά χωρίς επίβλεψη. Τα παιδιά δεν πρέπει να παίζουν με τη συσκευή.
- Εάν το καλώδιο τροφοδοσίας είναι κατεστραμμένο, πρέπει να αντικατασταθεί από τον κατασκευαστή, τον αντιπρόσωπο σέρβις του ή από άτομα με παρόμοια ειδικευση, προκειμένου να αποφευχθεί ο κίνδυνος.

Αυτό το εγχειρίδιο εξηγεί την κατάλληλη χρήση του νέου φορητού κλιματιστικού σας. Διαβάστε αυτό το εγχειρίδιο προσεκτικά πριν από τη χρήση του προϊόντος. Αυτό το εγχειρίδιο θα πρέπει να φυλάσσεται σε ασφαλές μέρος, για εύκολη αναφορά.



## ΠΡΟΣΟΧΗ!

- Επικοινωνήστε με εξουσιοδοτημένο τεχνικό σέρβις για επισκευή ή συντήρηση αυτής της μονάδας.
- Για εγκατάσταση αυτής της μονάδας, επικοινωνήστε με υπεύθυνο εγκατάστασης.
- Το φορητό κλιματιστικό δεν προορίζεται για χρήση από μικρά παιδιά ή άτομα με αναπηρία χωρίς επίβλεψη.
- Τα μικρά παιδιά πρέπει να επιβλέπονται για να διασφαλιστεί ότι δεν παίζουν με το φορητό κλιματιστικό.
- Ισχύουν τοπικοί κανονισμοί συμβουλίου σχετικά με τα μέγιστα επιτρεπόμενα επίπεδα θορύβου που παράγονται από τα κλιματιστικά.
- Εάν το καλώδιο τροφοδοσίας χρειάζεται αντικατάσταση, η εργασία αντικατάστασης πρέπει να πραγματοποιείται μόνο από εξουσιοδοτημένο προσωπικό.
- Η εργασία εγκατάστασης πρέπει να πραγματοποιείται σύμφωνα με τα εθνικά πρότυπα καλωδίωσης, μόνο από εξουσιοδοτημένο προσωπικό (εάν ισχύει). Η λανθασμένη σύνδεση μπορεί να προκαλέσει υπερθέρμανση και πυρκαγιά.
- Προσέχετε να μην πιαστούν τα δάχτυλά σας στον ανεμιστήρα όταν προσαρμόζετε την ταλάντωση των οριζόντιων περσίδων.
- Η ασφάλεια είναι 250V, 3,15A, κεραμικού τύπου.
- Ο καθαρισμός και η συντήρηση από τον χρήστη δεν πρέπει να πραγματοποιείται από παιδιά χωρίς επίβλεψη. Έχετε υπόψη ότι τα ψυκτικά ενδέχεται να μην έχουν οσμή.

### 1.1 Σημαντικές σημειώσεις

1. Μη θέτετε τη μονάδα σε λειτουργία χωρίς το φίλτρο αέρα.
2. Μη θέτετε τη μονάδα σε λειτουργία κοντά σε πηγές θερμότητας ή ανοιχτή φωτιά.
3. Μην εκθέτετε τη μονάδα σε εξωτερικό χώρο, σε απευθείας επαφή με ηλιακό φως και βροχή.

4. Αποθηκεύετε ή μεταφέρετε τη μονάδα πάντα σε όρθια θέση.
5. Μην καλύπτετε τη συσκευή κατά τη λειτουργία ή αμέσως μετά τη χρήση.
6. Αποστραγγίζετε πάντα το συμπύκνωμα πριν από την αποθήκευση της μονάδας.

## 1.2 Πράγματα που πρέπει να έχετε υπόψη κατά τη χρήση του φορητού κλιματιστικού σας



### ΠΡΟΣΟΧΗ!

Προειδοποιήσεις χρήσης

- Μην τροποποιείτε οποιοδήποτε μέρος αυτού του προϊόντος.
- Μην εισαγάγετε οτιδήποτε σε οποιοδήποτε μέρος αυτού του προϊόντος.
- Βεβαιωθείτε ότι η παροχή ρεύματος που χρησιμοποιείται έχει κατάλληλη ονομαστική τάση. Χρησιμοποιείτε μόνο 220 - 240V, 50Hz, 10A ηλεκτρική παροχή δικτύου. Η χρήση παροχής ρεύματος με ακατάλληλη ονομαστική τάση μπορεί να έχει ως αποτέλεσμα ζημιά στη μονάδα και πιθανή πυρκαγιά.
- Χρησιμοποιείτε διακόπτη κυκλώματος με αντιεκρηκτική προστασία ή ασφάλεια με την κατάλληλη τιμή αμπέρ. Μη χρησιμοποιείτε, υπό οποιαδήποτε συνθήκη, καλώδια, πείρους ή άλλα αντικείμενα στη θέση μιας κατάλληλης ασφάλειας.
- Σε περίπτωση τυχόν προβλήματος με το φορητό κλιματιστικό, (π.χ. οσμή καμένου), μην βγάζετε κατευθείαν το φως, ανοίξτε πρώτα το παράθυρο για αερισμό, στη συνέχεια απενεργοποιήστε τη μονάδα και αποσυνδέστε την παροχή ρεύματος.



### ΠΡΟΣΟΧΗ!

Προειδοποίηση για το καλώδιο τροφοδοσίας

- Αυτό το φως τροφοδοσίας πρέπει να συνδέεται μόνο σε κατάλληλη επιτοίχια πρίζα. Μην το χρησιμοποιείτε με καλώδια προέκτασης.

- Σπρώξτε το φως τροφοδοσίας καλά στην πρίζα και βεβαιωθείτε ότι δεν είναι χαλαρό.
- Μην τραβάτε, παραμορφώνετε ή τροποποιείτε το καλώδιο τροφοδοσίας και μην το βυθίζετε σε νερό. Το τράβηγμα ή η κακή χρήση του καλωδίου τροφοδοσίας μπορεί να έχει ως αποτέλεσμα ζημιά στη μονάδα και να προκαλέσει ηλεκτροπληξία.
- Εάν το καλώδιο τροφοδοσίας είναι κατεστραμμένο, πρέπει να αντικατασταθεί από τον κατασκευαστή, τον αντιπρόσωπο σέρβις του ή από εξειδικευμένο άτομο, προκειμένου να αποφευχθεί ο κίνδυνος. Χρησιμοποιείτε μόνο το καλώδιο τροφοδοσίας που προτείνεται από τον κατασκευαστή για αντικατάσταση.
- Αυτή η συσκευή πρέπει να είναι γειωμένη. Αυτή η συσκευή είναι εξοπλισμένη με καλώδιο με γείωση. Το φως πρέπει να συνδέεται σε μια πρίζα η οποία έχει εγκατασταθεί και γειωθεί κατάλληλα. Μην κόβετε ή αφαιρείτε τον τετράγωνο ακροδέκτη γείωσης υπό οποιαδήποτε προϋπόθεση (μόνο για Η.Β.) από αυτό το φως.

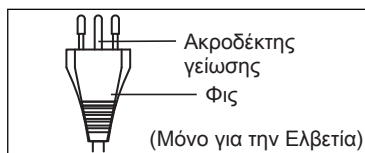
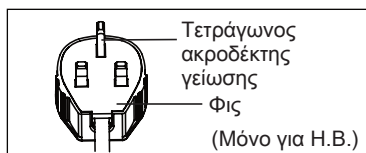
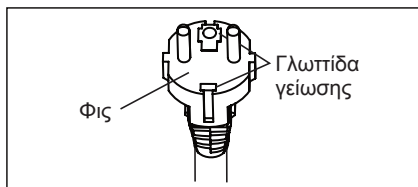

### 1.3 Προειδοποιήσεις χρήσης

- Βεβαιωθείτε ότι έχετε απενεργοποιήσει τη μονάδα και έχετε αποσυνδέσει το καλώδιο τροφοδοσίας πριν από οποιαδήποτε συντήρηση ή καθαρισμό.
- Μην τοποθετείτε τη μονάδα κοντά σε πηγή θερμότητας ή ανοιχτή φωτιά όταν αντικαθιστάτε τα φίλτρα.



- Μην πιτσιλάτε ή χύνετε νερό απευθείας πάνω στη μονάδα. Το νερό μπορεί να προκαλέσει ηλεκτροπληξία ή ζημιά στον εξοπλισμό.
- Θα πρέπει να γίνεται αποστράγγιση κάθε φορά που μετακινείτε το κλιματιστικό. Εάν παραμένει νερό στη δεξαμενή, ενδέχεται να χυθεί κατά τη μετακίνηση.
- Για να διασφαλίσετε τη σωστή αποστράγγιση, το λάστιχο αποστράγγισης δεν πρέπει να έχει τσακίσεις και δεν πρέπει να είναι υπερυψωμένο κατά τη λειτουργία αφύγρανσης ή θέρμανσης. Αν το λάστιχο είναι τσακισμένο ή υπερυψωμένο, το νερό αποστράγγισης ενδέχεται να χυθεί στο δωμάτιο.
- Η θερμοκρασία γύρω από το λάστιχο αποστράγγισης δεν πρέπει να είναι κάτω από το σημείο πήξης όταν χρησιμοποιείται. Το νερό αποστράγγισης ενδέχεται να παγώσει στο εσωτερικό του λάστιχου, προκαλώντας υπερχειλίση του νερού από το εσωτερικό της μονάδας στο δωμάτιο.
- Μη φράζετε την έξοδο εξαερισμού με εμπόδια. Η απόδοση ψύξης ενδέχεται να είναι μειωμένη ή να σταματήσει εντελώς.
- Χρησιμοποιείτε μια αντιεκρηκτική υπολειμματική τρέχουσα συσκευή (RCD) προκειμένου να προστατευτείτε από ηλεκτροπληξία σύμφωνα με το Βρετανικό Πρότυπο και τους Κανόνες Καλωδίωσης.
- Η έκθεση σε απευθείας ροή αέρα για παρατεταμένο χρονικό διάστημα μπορεί να είναι επικίνδυνη για την υγεία σας. Μην εκθέτετε τους ενοίκους, τα κατοικίδια ή τα φυτά σε απευθείας ροή αέρα για μεγάλα χρονικά διαστήματα.
- Μη χρησιμοποιείτε αυτό το φορητό κλιματιστικό για ακαθόριστους ειδικούς σκοπούς (π.χ. διατήρηση συσκευών ακριβείας, φαγητού, κατοικίδιων, φυτών και έργων τέχνης). Η χρήση με αυτόν τον τρόπο μπορεί να προκαλέσει ζημιά σε στο προϊόν.
- Μη χρησιμοποιείτε τρόπους επιτάχυνσης της διαδικασίας απόψυξης ή για καθαρισμό, εκτός από αυτούς που προτείνονται από τον κατασκευαστή.
- Η συσκευή πρέπει να αποθηκεύεται σε δωμάτιο χωρίς πηγές θερμότητας οι οποίες λειτουργούν συνεχώς (για

- παράδειγμα: ανοιχτές φλόγες, συσκευή αερίου σε λειτουργία, ή ηλεκτρικό θερμαντικό σώμα σε λειτουργία).
- Μην το τρυπάτε και μην το καίτε.
  - Θα πρέπει να τηρείται η συμμόρφωση με τους εθνικούς κανονισμούς αερίου.
  - Διατηρείτε τις οπές αερισμού ελεύθερες από εμπόδια.

**ΣΗΜΕΙΩΣΤΕ: ΕΛΕΓΞΤΕ ΤΗΝ ΕΤΙΚΕΤΑ ΓΙΑ ΤΟΝ ΤΥΠΟ ΨΥΚΤΙΚΟΥ ΑΕΡΙΟΥ ΠΟΥ ΧΡΗΣΙΜΟΠΟΙΕΙΤΑΙ ΣΤΗ ΣΥΣΚΕΥΗ ΣΑΣ.**



### **ΠΡΟΕΙΔΟΠΟΙΗΣΗ!**

Ειδικές πληροφορίες σχετικά με συσκευές με ψυκτικό αέριο R290.

- Διαβάστε προσεκτικά όλες τις προειδοποιήσεις.
- Κατά την απόψυξη και τον καθαρισμό της συσκευής, μη χρησιμοποιείτε άλλα εργαλεία από αυτά που προτείνονται από την κατασκευαστική εταιρία.
- Η συσκευή πρέπει να αποθηκεύεται σε δωμάτιο χωρίς πηγές θερμότητας οι οποίες λειτουργούν συνεχώς (για παράδειγμα: ανοιχτές φλόγες, συσκευή αερίου σε λειτουργία, ή ηλεκτρικό θερμαντικό σώμα σε λειτουργία).
- Μην το τρυπάτε και μην το καίτε.
- Τα ψυκτικά αέρια μπορούν να είναι άοσμα.
- Αυτή η συσκευή περιέχει έναν συγκεκριμένο αριθμό γραμμαρίων (βλ. την ετικέτα τεχνικών χαρακτηριστικών στο πίσω μέρος της μονάδας) ψυκτικού αερίου R290.
- Το R290 είναι ψυκτικό αέριο το οποίο συμμορφώνεται με τις Ευρωπαϊκές οδηγίες για το περιβάλλον. Μην τρυπάτε οποιοδήποτε μέρος του κυκλώματος ψυκτικού.
- Εάν η συσκευή τοποθετηθεί, λειτουργεί ή αποθηκευτεί σε μη αεριζόμενο χώρο, το δωμάτιο πρέπει να είναι σχεδιασμένο για τη αποτροπή της συσσώρευσης διαρροών ψυκτικού οι οποίες θα έχουν ως αποτέλεσμα κίνδυνο πυρκαγιάς ή έκρηξης εξαιτίας της ανάφλεξης του ψυκτικού, που προκαλείται από ηλεκτρικά θερμαντικά σώματα, ηλεκτρικές κουζίνες, ή άλλες πηγές ανάφλεξης.

- Η συσκευή πρέπει να αποθηκεύεται με τέτοιο τρόπο ώστε να αποτρέπεται η μηχανική βλάβη.
- Τα άτομα που χειρίζονται ή εργάζονται στο ψυκτικό κύκλωμα πρέπει να διαθέτουν την κατάλληλη πιστοποίηση η οποία έχει εκδοθεί από αναγνωρισμένο οργανισμό που διασφαλίζει τη συμμόρφωση με τον χειρισμό ψυκτικών σύμφωνα με συγκεκριμένη αξιολόγηση αναγνωρισμένη από ενώσεις του κλάδου.
- Οι επισκευές πρέπει να πραγματοποιούνται βάσει των συστάσεων από την κατασκευαστική εταιρία. Η συντήρηση και οι επισκευές οι οποίες απαιτούν βοήθεια από άλλο πιστοποιημένο προσωπικό, πρέπει να πραγματοποιούνται υπό την επίβλεψη ενός ατόμου το οποίο είναι εξειδικευμένο στη χρήση εύφλεκτων ψυκτικών.

## 1.4 Επιπρόσθετες πληροφορίες

### **Μεταφορά εξοπλισμού που περιέχει εύφλεκτα ψυκτικά**

Βλ. τους κανονισμούς μεταφοράς.

### **Σήμανση εξοπλισμού με τη χρήση σημάτων**

Βλ. τους τοπικούς κανονισμούς.

### **Απόρριψη εξοπλισμού που περιέχει εύφλεκτα ψυκτικά**

Βλ. τους εθνικούς κανονισμούς.

### **Αποθήκευση εξοπλισμού/συσκευών**





Η αποθήκευση του εξοπλισμού πρέπει να γίνεται σύμφωνα με τις οδηγίες του κατασκευαστή.

### **Αποθήκευση συσκευασμένου (μη πουλημένου) εξοπλισμού**

Η συσκευασία προστασίας κατά την αποθήκευση πρέπει να κατασκευάζεται με τέτοιο τρόπο ώστε τυχόν μηχανική βλάβη στον εξοπλισμό στο εσωτερικό της συσκευασίας δεν θα προκαλέσει διαρροή του φορτίου ψυκτικού μέσου. Ο μέγιστος αριθμός τεμαχίων εξοπλισμού που επιτρέπεται να αποθηκεύονται μαζί καθορίζεται από τους τοπικούς κανονισμούς.

## 2. ΟΔΗΓΙΕΣ ΑΣΦΑΛΕΙΑΣ

### 2.1 Σημειώσεις για τη λειτουργία

- Περιμένετε 4 λεπτά για να ξεκινήσει εκ νέου την ψύξη ο συμπιεστής. Εάν απενεργοποιήσετε το κλιματιστικό και το επανεκκινήσετε αμέσως, περιμένετε 4 λεπτά για να ξεκινήσει εκ νέου την ψύξη ο συμπιεστής. Στο εσωτερικό της μονάδας υπάρχει μια ηλεκτρονική συσκευή η οποία διατηρεί τον συμπιεστή απενεργοποιημένο για 4 λεπτά, για ασφάλεια.
  - Σε περίπτωση διακοπής του ρεύματος κατά τη χρήση, περιμένετε 4 λεπτά πριν επανεκκινήσετε τη μονάδα. Αφού επανέλθει το ρεύμα, επανεκκινήστε το φορητό κλιματιστικό. Εάν η διακοπή ρεύματος διήρκεσε λιγότερο από 4 λεπτά, βεβαιωθείτε ότι έχετε περιμένει τουλάχιστον τέσσερα λεπτά πριν επανεκκινήσετε τη μονάδα. Εάν επανεκκινήσετε το κλιματιστικό εντός 4 λεπτών, μια προστατευτική συσκευή στο εσωτερικό της μονάδας ενδέχεται να κάνει τον συμπιεστή να απενεργοποιηθεί. Αυτή η προστατευτική συσκευή θα αποτρέψει την ψύξη για περίπου 5 λεπτά. Οποιαδήποτε προηγούμενη ρύθμιση θα ακυρωθεί και η μονάδα θα επιστρέψει στην αρχική ρύθμισή της.
  - Όταν απενεργοποιείτε τη μονάδα σε λειτουργία ψύξης, ο συμπιεστής θα απενεργοποιηθεί αμέσως και ο επάνω/ κάτω κινητήρας ανεμιστήρα θα σταματήσει να λειτουργεί μετά από 5 δευτερόλεπτα. Αν γίνεται αλλαγή από λειτουργία ψύξης σε λειτουργία ανεμιστήρα, ο συμπιεστής θα απενεργοποιηθεί αμέσως και ο κάτω κινητήρας ανεμιστήρα θα σταματήσει να λειτουργεί μετά από 5 δευτερόλεπτα. Αν γίνεται αλλαγή από λειτουργία ψύξης σε λειτουργία θέρμανσης, ο συμπιεστής θα απενεργοποιηθεί αμέσως και ο κάτω κινητήρας ανεμιστήρα θα σταματήσει να λειτουργεί μετά από 30 δευτερόλεπτα.
  - Λειτουργία σε χαμηλή θερμοκρασία: Μήπως η μονάδα σας παγώνει; Ενδέχεται να παρουσιάσει πάγωμα όταν η μονάδα έχει ρυθμιστεί σε θερμοκρασία κοντά στους 18°C σε συνθήκες χαμηλής θερμοκρασίας περιβάλλοντος, ειδικά κατά τη διάρκεια της νύχτας. Σε αυτές τις συνθήκες, μια επιπλέον πτώση της θερμοκρασίας ενδέχεται να κάνει τη μονάδα να παγώσει. Η ρύθμιση υψηλότερης θερμοκρασίας στη μονάδα θα αποτρέψει το πάγωμα.
  - Η λειτουργία αφύγρανσης μειώνει τη θερμοκρασία του δωματίου. Από την έξοδο αέρα θα βγαίνει ζεστός αέρας, αλλά αυτό είναι φυσιολογικό και δεν υποδεικνύει πρόβλημα της μονάδας.
  - Αυτό το φορητό κλιματιστικό φυσάει τον ζεστό αέρα που παράγεται από τη μονάδα έξω από το δωμάτιο μέσω του σωλήνα εξερισμού, όσο είναι σε λειτουργία ψύξης. Εντωμεταξύ, η ίδια ποσότητα αέρα θα εισέρχεται στο δωμάτιο από το εξωτερικό, μέσω τυχόν ανοιγμάτων στο δωμάτιο.
  - Οποιοδήποτε άτομο εργάζεται ή έχει πρόσβαση στο ψυκτικό κύκλωμα θα πρέπει να διαθέτει πρόσφατο, έγκυρο πιστοποιητικό από μια αρχή αξιολόγησης πιστοποιημένη από τον κλάδο, η οποία εξουσιοδοτεί την ικανότητα του ατόμου να χειρίζεται ψυκτικά με ασφάλεια, σύμφωνα με προδιαγραφή αξιολόγησης αναγνωρισμένη από τον κλάδο.
  - Το σέρβις θα πρέπει να πραγματοποιείται μόνο όπως συστήνεται από τον κατασκευαστή του εξοπλισμού. Η συντήρηση και οι επισκευές οι οποίες απαιτούν τη βοήθεια από άλλο εξειδικευμένο προσωπικό, πρέπει να πραγματοποιούνται υπό την επίβλεψη ενός ατόμου εξειδικευμένου στη χρήση εύφλεκτων ψυκτικών.
  - Το εύρος της θερμοκρασίας λειτουργίας του φορητού κλιματιστικού είναι 16-35°C (60-95°F) σε λειτουργία ψύξης και 5-27°C (41-80°F) σε λειτουργία θέρμανσης.
  - Συχνότητα λειτουργίας WiFi και μέγιστη ισχύς εξόδου: 2412-2472 MHz, 15,72dBm
- Για την αποφυγή τραυματισμού του χρήστη ή άλλων ανθρώπων και ζημιάς περιουσίας, θα πρέπει να ακολουθείτε τις παρακάτω οδηγίες.  
Η λανθασμένη λειτουργία λόγω αγνόησης των οδηγιών μπορεί να προκαλέσει τραυματισμό ή ζημιά.  
Η σοβαρότητα κατηγοριοποιείται με τις ακόλουθες ενδείξεις:
-  **ΠΡΟΕΙΔΟΠΟΙΗΣΗ!**  
Αυτό το σύμβολο υποδεικνύει την πιθανότητα θανάτου ή σοβαρού τραυματισμού.
-  **ΠΡΟΣΟΧΗ!**  
Αυτό το σύμβολο υποδεικνύει την πιθανότητα τραυματισμού ή ζημιάς περιουσίας.
- Οι σημασίες των συμβόλων που χρησιμοποιούνται σε αυτό το εγχειρίδιο, εικονίζονται παρακάτω:
-  Αυτό το σύμβολο υποδεικνύει πως δεν πρέπει ποτέ να κάνετε αυτό.
-  Αυτό το σύμβολο υποδεικνύει πως πρέπει πάντα να κάνετε αυτό.

## 2.2 Προειδοποίηση κατά τη χρήση

### ΠΡΟΕΙΔΟΠΟΙΗΣΗ!

Προειδοποίηση	Σημασία
Συνδέστε σωστά το φις τροφοδοσίας	Διαφορετικά, ενδέχεται να προκληθούν ηλεκτροπληξία, πυρκαγιά και έκρηξη εξαιτίας παραγωγής υπερβολικής θερμότητας
Μη θέτετε τη μονάδα σε λειτουργία ή διακοπή εισάγοντας ή τραβώντας το καλώδιο τροφοδοσίας	Ενδέχεται να προκληθεί ηλεκτροπληξία, πυρκαγιά και έκρηξη εξαιτίας παραγωγής θερμότητας.
Μην καταστρέψετε το καλώδιο τροφοδοσίας και μη χρησιμοποιείτε μη προσδιορισμένο καλώδιο τροφοδοσίας	Ενδέχεται να προκληθεί ηλεκτροπληξία, πυρκαγιά και έκρηξη. Εάν το καλώδιο τροφοδοσίας είναι κατεστραμμένο, πρέπει να αντικατασταθεί από τον κατασκευαστή, από εξουσιοδοτημένο κέντρο σέρβις ή από άτομο με παρόμοια ειδικευση, προκειμένου να αποφευχθεί ο κίνδυνος
Μην τροποποιείτε το μήκος του καλωδίου τροφοδοσίας και μην τοποθετείτε και άλλες συσκευές στην πρίζα	Ενδέχεται να προκληθεί ηλεκτροπληξία, πυρκαγιά και έκρηξη εξαιτίας παραγωγής θερμότητας.
Μη θέτετε σε λειτουργία με βρεγμένα χέρια ή σε υγρό περιβάλλον	Ενδέχεται να προκληθεί ηλεκτροπληξία
Μην κατευθύνετε τη ροή αέρα απευθείας πάνω σε άτομα στον χώρο	Αυτό μπορεί να βλάψει την υγεία σας
Να διασφαλίζετε πάντα αποτελεσματική γείωση	Η λανθασμένη γείωση μπορεί να προκαλέσει ηλεκτροπληξία
Μην επιτρέψετε να τρέχει νερό στα ηλεκτρικά εξαρτήματα	Ενδέχεται να προκληθεί καταστροφή της μονάδας ή ηλεκτροπληξία
Εγκαθιστάτε πάντα διακόπτη κυκλώματος και αποκλειστικό ηλεκτρικό κύκλωμα	Η λανθασμένη εγκατάσταση ενδέχεται να προκαλέσει ηλεκτροπληξία, πυρκαγιά και έκρηξη
Αποσυνδέστε τη μονάδα εάν ακούγεται περίεργος θόρυβος, εάν υπάρχει οσμή ή εάν βγαίνει καπνός από αυτήν	Ενδέχεται να προκληθεί ηλεκτροπληξία, πυρκαγιά και έκρηξη
Μη χρησιμοποιείτε την πρίζα εάν είναι χαλαρή ή έχει υποστεί ζημιά	Ενδέχεται να προκληθεί ηλεκτροπληξία, πυρκαγιά και έκρηξη
Μην ανοίγετε τη μονάδα κατά τη διάρκεια της λειτουργίας	Ενδέχεται να προκληθεί ηλεκτροπληξία, πυρκαγιά και έκρηξη
Διατηρείτε τα όπλα μακριά	Ενδέχεται να προκληθεί πυρκαγιά και έκρηξη
Μη χρησιμοποιείτε το καλώδιο τροφοδοσίας κοντά σε συσκευές θέρμανσης	Ενδέχεται να προκληθεί ηλεκτροπληξία, πυρκαγιά και έκρηξη
Μη χρησιμοποιείτε το καλώδιο τροφοδοσίας κοντά σε εύφλεκτα αέρια ή καύσιμες ύλες, όπως βενζίνη, βενζόλιο, διαλυτικά κ.λπ.	Ενδέχεται να προκληθεί ηλεκτροπληξία, πυρκαγιά και έκρηξη
Αερίζετε το δωμάτιο πριν από τη λειτουργία του κλιματιστικού εάν υπάρχει διαρροή αερίου από μια άλλη συσκευή	Ενδέχεται να προκληθεί έκρηξη, πυρκαγιά και εγκαύματα
Μην αποσυναρμολογείτε και μην τροποποιείτε τη μονάδα	Ενδέχεται να προκληθεί διακοπή λειτουργίας ή ηλεκτροπληξία



**ΠΡΟΣΟΧΗ!**

Προσοχή	Σημασία
Όταν πρόκειται να αφαιρέσετε το φίλτρο αέρα, μην αγγίζετε τα μεταλλικά μέρη της μονάδας	Ενδέχεται να προκληθεί τραυματισμός
Μην καθαρίζετε το κλιματιστικό με νερό	Το νερό ενδέχεται να εισέλθει στη μονάδα και να αλλοιώσει τη μόνωση. Ενδέχεται να προκληθεί ηλεκτροπληξία
Αερίστε καλά το δωμάτιο όταν χρησιμοποιείται μαζί με ηλεκτρική κουζίνα, κ.λπ.	Ενδέχεται να παρουσιαστεί έλλειψη οξυγόνου
Όταν πρόκειται να καθαρίσετε τη μονάδα, απενεργοποιήστε την και απενεργοποιήστε τον διακόπτη κυκλώματος	Μην καθαρίζετε τη μονάδα όταν αυτή είναι ενεργοποιημένη, καθώς ενδέχεται να προκληθεί πυρκαγιά, έκρηξη και ηλεκτροπληξία και ενδέχεται να προκληθεί τραυματισμός
Μην τοποθετείτε κατοικίδια ή φυτά σε σημείο όπου θα είναι εκτεθειμένα σε απευθείας ροή αέρα	Αυτό θα μπορούσε να προκαλέσει τραυματισμό του κατοικίδιου ή του φυτού
Μην το χρησιμοποιείτε για ειδικούς σκοπούς	Μη χρησιμοποιείτε αυτό το φορητό κλιματιστικό για τη διατήρηση συσκευών ακριβείας, φαγητού, κατοικίδιων, φυτών και έργων τέχνης. Μπορεί να προκληθεί μείωση της ποιότητας, κ.λπ.
Διακόψτε τη λειτουργία και κλείστε το παράθυρο κατά τη διάρκεια καταιγίδων ή κυκλώνων	Η λειτουργία με ανοιχτά παράθυρα ενδέχεται να προκαλέσει βρέξιμο του εσωτερικού χώρου και μούσκεμα των επίπλων
Κρατάτε το φιν από την κεφαλή του καλώδιου τροφοδοσίας όταν το βγάξετε	Ενδέχεται να προκληθεί ηλεκτροπληξία και ζημιά
Απενεργοποιήστε τον κεντρικό διακόπτη λειτουργίας όταν δεν χρησιμοποιείτε τη μονάδα για μεγάλο χρονικό διάστημα	Ενδέχεται να προκληθεί ζημιά στο προϊόν ή πυρκαγιά και έκρηξη
Μην τοποθετείτε εμπόδια γύρω από τις εισόδους αέρα ή στο εσωτερικό της εξόδου αέρα	Ενδέχεται να προκληθεί διακοπή λειτουργίας της συσκευής ή ατύχημα
Εισαγάγετε πάντα καλά τα φίλτρα. Καθαρίζετε το φίλτρο κάθε δύο εβδομάδες	Η λειτουργία χωρίς φίλτρα ενδέχεται να προκαλέσει καταστροφή
Μη χρησιμοποιείτε ισχυρά απορρυπαντικά, όπως κερί ή διαλύτες - χρησιμοποιείτε ένα απαλό πανί	Ενδέχεται να προκληθούν φθορές στην εμφάνιση λόγω αλλαγής χρώματος του προϊόντος ή γρατσούνισμα της επιφάνειάς του
Μην τοποθετείτε βαριά αντικείμενα επάνω στο καλώδιο τροφοδοσίας και βεβαιωθείτε ότι το καλώδιο δεν συμπιέζεται	Υπάρχει κίνδυνος πυρκαγιάς, έκρηξης ή ηλεκτροπληξίας
Μην πίνετε το νερό που έχει αποστραγγιστεί από το κλιματιστικό	Περιέχει βλαβερές ουσίες και μπορεί να σας προκαλέσει ασθένεια
Να είστε προσεκτικοί κατά την αφαίρεση της συσκευασίας και κατά την εγκατάσταση	Οι αιχμηρές άκρες θα μπορούσαν να προκαλέσουν τραυματισμό
Εάν εισέλθει νερό στη μονάδα, απενεργοποιήστε τη μονάδα στην έξοδο τροφοδοσίας και απενεργοποιήστε τον διακόπτη κυκλώματος. Μονώστε την παροχή βγάζοντας το φιν τροφοδοσίας και επικοινωνώντας με έναν εξειδικευμένο τεχνικό σέρβις	Ενδέχεται να προκληθεί ηλεκτροπληξία και ζημιά

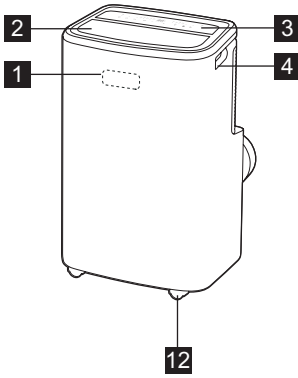
### 3. ΠΕΡΙΓΡΑΦΗ ΜΟΝΑΔΑΣ

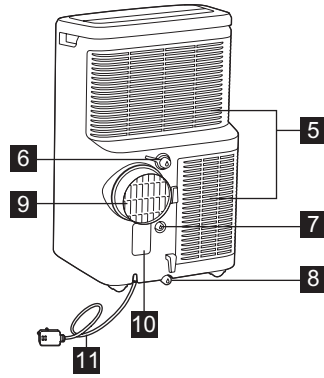

- 1** Δέκτης σήματος
- 2** Έξοδος αέρα δωματίου
- 3** Πίνακας ελέγχου
- 4** Λαβή μεταφοράς (και στις δύο πλευρές)
- 5** Είσοδος αέρα
- 6** Έξοδος συνεχούς αποστράγγισης (Λειτουργία αφύγρανσης)



- 7** Έξοδος συνεχούς αποστράγγισης (Λειτουργία αντλίας θέρμανσης)
- 8** Κάτω έξοδος αποστράγγισης
- 9** Έξοδος αέρα
- 10** Πρίζα καλωδίου τροφοδοσίας
- 11** Καλώδιο τροφοδοσίας
- 12** Τροχοί

### 4. ΠΑΡΕΧΟΜΕΝΑ ΕΞΑΡΤΗΜΑΤΑ

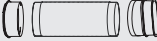
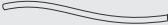
ΕΞΑΡΤΗΜΑΤΑ	ΟΝΟΜΑ ΕΞΑΡΤΗΜΑΤΟΣ	ΠΟΣΟΤΗΤΑ
<b>1</b> 	Προσαρμογέας Α, Αγωγός εξαγωγής αέρα Προσαρμογέας Β (επίπεδο στόμιο),	1 σετ
<b>2</b> 	Λάστιχο αποστράγγισης	1 τεμ.

- Ελέγξτε πως όλα τα εξαρτήματα περιλαμβάνονται στη συσκευασία και ανατρέξτε στις οδηγίες εγκατάστασης για τη χρήση τους.

### ΠΡΟΑΙΡΕΤΙΚΑ ΕΞΑΡΤΗΜΑΤΑ

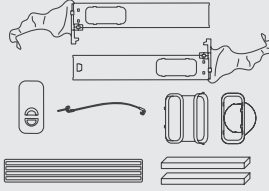
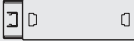

ΕΞΑΡΤΗΜΑΤΑ	ΟΝΟΜΑ ΕΞΑΡΤΗΜΑΤΟΣ
<b>1</b> 	Σετ παράθυρου (Ref. AWKIT5)
<b>2</b> 	Επέκταση σετ παράθυρου (Ref. EWKEXT1)

## 5. ΟΔΗΓΙΕΣ ΕΓΚΑΤΑΣΤΑΣΗΣ

### 5.1 Εξαγωγή ζεστού αέρα

Στη λειτουργία ψύξης η συσκευή πρέπει να τοποθετείται κοντά σε ένα παράθυρο ή άνοιγμα ώστε ο ζεστός εξερχόμενος αέρας να μπορεί να κατευθύνεται έξω. Πρώτα τοποθετήστε τη μονάδα σε ένα επίπεδο δάπεδο και βεβαιωθείτε ότι υπάρχει ελεύθερο χώρο τουλάχιστον 50 εκ. γύρω από τη μονάδα και πως αυτή είναι κοντά σε μια πρίζα.

1. Επεκτείνετε οποιαδήποτε πλευρά του σωλήνα (Εικ. 1) και βιδώστε τον σωλήνα στον προσαρμογέα A (Εικ. 2).

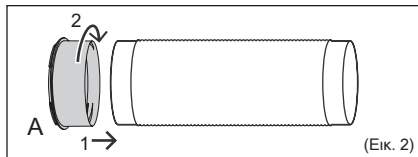
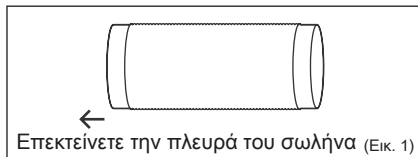

2. Επεκτείνετε την άλλη πλευρά του σωλήνα και βιδώστε την στον προσαρμογέα B (Εικ. 3).

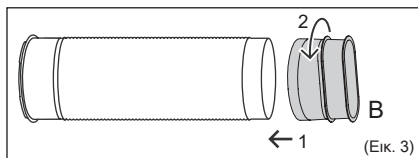

3. Ασφαλίστε τον προσαρμογέα A στη μονάδα. (Εικ. 4)

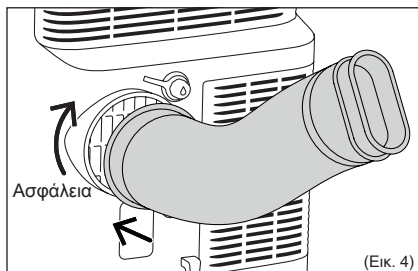

4. Ανοίξτε το παράθυρο και τοποθετήστε τον προσαρμογέα B μέσα από το κενό. (Εικ. 5)

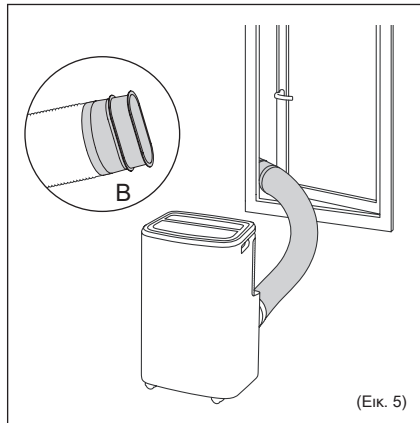

**Σημείωση:** Αν χρειάζεται να εγκαταστήσετε το σετ παράθυρου, ανατρέξτε στο *Εγχειρίδιο χρήσης σετ παράθυρου*.

**i** Ο σωλήνας μπορεί να επεκταθεί από το αρχικό μήκος του των 38 εκ. έως 150 εκ., αλλά είναι καλύτερα να διατηρήσετε το μήκος στο ελάχιστο απαιτούμενο. Επίσης βεβαιωθείτε ότι ο σωλήνας δεν έχει διπλώματα ή κοιλιές. (Εικ. 6)

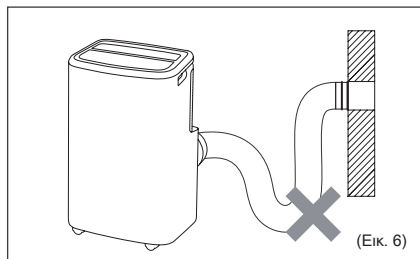



## 6. ΧΑΡΑΚΤΗΡΙΣΤΙΚΑ ΦΟΡΗΤΟΥ ΚΛΙΜΑΤΙΣΤΙΚΟΥ

### 6.1 ΠΙΝΑΚΑΣ ΕΛΕΓΧΟΥ

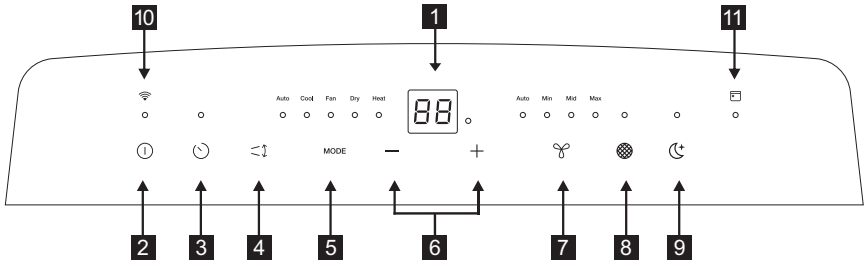

- |   |  |
|---|--|
| <ul style="list-style-type: none"> <li><b>1</b> Προβάλλει τη θερμοκρασία/ώρα</li> <li><b>2</b> ΕΝΕΡΓΟΠΟΙΗΣΗ/ΑΠΕΝΕΡΓΟΠΟΙΗΣΗ</li> <li><b>3</b> Χρονοδιακόπτης</li> <li><b>4</b> Ταλάντωση περσίδας</li> <li><b>5</b> Επιλογή λειτουργίας</li> <li><b>6</b> Προσαρμογή θερμοκρασίας ή χρονοδιακόπτη</li> </ul> | <ul style="list-style-type: none"> <li><b>7</b> Ταχύτητα ανεμιστήρα (Δεν διατίθεται σε Αυτόματη λειτουργία ή λειτουργία Αφύγρανσης)</li> <li><b>8</b> Επαναφορά φίλτρου</li> <li><b>9</b> Ύπνους (Διατίθεται μόνο σε Αυτόματη λειτουργία ή λειτουργία Ψύξης ή Θέρμανσης)</li> <li><b>10</b> Ένδειξη WiFi</li> <li><b>11</b> Ένδειξη προγραμματισμού</li> </ul> |
|---|--|

## 7. ΟΔΗΓΙΕΣ ΛΕΙΤΟΥΡΓΙΑΣ

**i** Κάποιες από τις ακόλουθες οδηγίες μπορούν να χρησιμοποιηθούν μόνο με τη χρήση του Πίνακα Ελέγχου.

### 7.1 Χρήση του Πίνακα Ελέγχου

#### ΕΝΕΡΓΟΠΟΙΗΣΗ/ΑΠΕΝΕΡΓΟΠΟΙΗΣΗ

Ενεργοποιήστε τη μονάδα αγγίζοντας απαλά το εικονίδιο ON/OFF «ⓐ» στον πίνακα ελέγχου της μονάδας.

#### Λειτουργία θέρμανσης (σε κάποια μοντέλα)

Σε αυτή τη λειτουργία ΠΡΕΠΕΙ να χρησιμοποιείται ο σωλήνας προσαρμογέα εξαγωγής αέρα.

1. Πατήστε το πλήκτρο «MODE» ώσπου να ανάψει η ενδεικτική λυχνία «Heat».
2. Πατήστε το κουμπί «ταχύτητα ανεμιστήρα» για να επιλέξετε την ταχύτητα του ανεμιστήρα από τις ακόλουθες ταχύτητες:  
«Αυτόματο» → «Ελάχιστο» → «Μεσαίο» → «Μέγιστο» → «Αυτόματο».
3. Πατήστε το πλήκτρο «←» ή «+» για να επιλέξετε τη θερμοκρασία που επιθυμείτε.
4. Συνδεδεμένο λάστιχο αποστράγγισης. Βλ. την ενότητα 7.3 Αποστράγγιση.

#### Λειτουργία ψύξης

Σε αυτή τη λειτουργία ΠΡΕΠΕΙ να χρησιμοποιείται ο σωλήνας προσαρμογέα εξαγωγής αέρα.

1. Πατήστε το πλήκτρο «MODE» ώσπου να ανάψει η ενδεικτική λυχνία λειτουργίας ψύξης.
2. Πατήστε το κουμπί «ταχύτητα ανεμιστήρα» για να επιλέξετε την ταχύτητα του ανεμιστήρα από τις ακόλουθες ταχύτητες:  
«Αυτόματο» → «Ελάχιστο» → «Μεσαίο» → «Μέγιστο» → «Αυτόματο».
3. Πατήστε το πλήκτρο «→» ή «+» για να επιλέξετε τη θερμοκρασία που επιθυμείτε.

**i** Δεν είναι απαραίτητο να χρησιμοποιείτε το λάστιχο αποστράγγισης στη λειτουργία «cool».

#### Λειτουργία αφύγρανσης

Πατήστε το πλήκτρο «MODE» ώσπου να ανάψει η ενδεικτική λυχνία λειτουργίας αφύγρανσης. Η θόνη προβάλλει τη θερμοκρασία δωματίου.

Ταυτόχρονα, ανάβει η ενδεικτική λυχνία «Min».

**Σημείωση:** Σε αυτή τη λειτουργία, δεν μπορεί να επιλεγεί η ταχύτητα ανεμιστήρα.

## Λειτουργία ανεμιστήρα

Σε αυτή τη λειτουργία, δεν χρειάζεται να χρησιμοποιηθεί σωλήνας εξαγωγής αέρα ή σωλήνας αποστράγγισης.

1. Πατήστε το πλήκτρο «MODE» ώσπου να ανάψει η ενδεικτική λυχνία λειτουργίας ανεμιστήρα.
2. Πατήστε το πλήκτρο «Fan speed» για να επιλέξετε την επιθυμητή ταχύτητα ανεμιστήρα.
3. Ο ανεμιστήρας θα λειτουργεί στην επιλεγμένη ταχύτητα και η οθόνη θα προβάλλει τη θερμοκρασία δωματίου.

**Σημείωση:** Η ταχύτητα του ανεμιστήρα δεν μπορεί να αλλάξει στην Αυτόματη λειτουργία ή στη λειτουργία Αφύγρασης.

## Αυτόματη λειτουργία

Διατηρείτε πάντα τον σωλήνα εξαγωγής αέρα συνδεδεμένο σε αυτή τη λειτουργία. Όταν ρυθμίζετε το κλιματιστικό σε Αυτόματη λειτουργία, θα επιλέξει αυτόματα ψύξη, θέρμανση (δεν ισχύει για μοντέλα μόνο ψύξης), ή λειτουργία μόνο ανεμιστήρα, ανάλογα με τη θερμοκρασία που έχετε επιλέξει και τη θερμοκρασία δωματίου. Το κλιματιστικό θα ελέγχει τη θερμοκρασία του δωματίου αυτόματα για να επιτύχει την επιθυμητή θερμοκρασία.

Στην ΑΥΤΟΜΑΤΗ λειτουργία, δεν μπορείτε να επιλέξετε την ταχύτητα ανεμιστήρα.

1. Πατήστε το πλήκτρο «MODE» ώσπου να ανάψει η ενδεικτική λυχνία «Auto mode». Αφού επιλεγεί το «Auto mode», η μονάδα θα λειτουργεί αυτόματα, σύμφωνα με την πραγματική θερμοκρασία δωματίου.

## Λειτουργία χρονοδιακόπτη

Μπορεί να χρησιμοποιηθεί ο χρονοδιακόπτης για την έναρξη και τη διακοπή της λειτουργίας.

• Τρόπος καθυστέρησης έναρξης  
Συνδέστε τη μονάδα, ώστε η μονάδα να είναι σε αναμονή.

Πατήστε το πλήκτρο «Timer»· στη συνέχεια η ενδεικτική λυχνία Χρονοδιακόπτης θα ενεργοποιηθεί και ο αριθμός ωρών στην οθόνη θα δείχνει «0.0». Πατήστε ή πατήστε παρατεταμένα το πλήκτρο ΣΥΝ «+» ή ΜΕΙΟΝ «-» για να αλλάξετε τον χρονοδιακόπτη έναρξης με χρονική καθυστέρηση σε προσαυξήσεις 0,5 ώρας για έως 10 ώρες και στη συνέχεια σε προσαυξήσεις 1 ώρας για έως 24 ώρες. Πατήστε ξανά το πλήκτρο «Timer» εντός 5 δευτερολέπτων για να βγείτε απευθείας από τη ρύθμιση χρονοδιακόπτη.

Μετά από 5 δευτερόλεπτα, η λειτουργία χρονοδιακόπτη ενεργοποιείται και η ένδειξη του χρονοδιακόπτη θα ανάψει. Ο έλεγχος θα μετρήσει αντίστροφα τον χρόνο που υπολείπεται μέχρι την έναρξη. Η μονάδα θα εκκινηθεί στη λειτουργία που είχε ρυθμιστεί προηγουμένως.

Για να ακυρώσετε τη ρύθμιση, πατήστε ξανά το κουμπί «Timer» και στην οθόνη θα εμφανιστεί ο υπολειπόμενος χρόνος. Πατήστε ξανά το κουμπί «Timer» για ακύρωση· η ένδειξη του χρονοδιακόπτη θα σβήσει. Μπορείτε επίσης να ακυρώσετε τη ρύθμιση πατώντας το πλήκτρο «on/off».

• Τρόπος καθυστέρησης απενεργοποίησης  
Μπορείτε να καθυστερήσετε την απενεργοποίηση όταν η μονάδα είναι ενεργοποιημένη.

Πατήστε το πλήκτρο «Timer»· στη συνέχεια η ενδεικτική λυχνία Χρονοδιακόπτης θα ενεργοποιηθεί και ο αριθμός ωρών στην οθόνη θα δείχνει «0.0». Πατήστε ή πατήστε παρατεταμένα το πλήκτρο ΣΥΝ «+» ή ΜΕΙΟΝ «-» για να αλλάξετε τον χρονοδιακόπτη διακοπής με χρονική καθυστέρηση σε προσαυξήσεις 0,5 ώρας για έως 10 ώρες και στη συνέχεια σε προσαυξήσεις 1 ώρας για έως 24 ώρες. Πατήστε ξανά το πλήκτρο «Timer» εντός 5 δευτερολέπτων για να βγείτε απευθείας από τη ρύθμιση χρονοδιακόπτη.

Μετά από 5 δευτερόλεπτα, η λειτουργία χρονοδιακόπτη ενεργοποιείται, στην οθόνη θα εμφανιστεί ξανά η θερμοκρασία και η ένδειξη του χρονοδιακόπτη θα ανάψει. Ο έλεγχος θα μετρήσει αντίστροφα τον χρόνο που υπολείπεται μέχρι την απενεργοποίηση.

Για να ακυρώσετε τη ρύθμιση, πατήστε ξανά το κουμπί «Timer» και στην οθόνη θα εμφανιστεί ο υπολειπόμενος χρόνος. Πατήστε ξανά το κουμπί «Timer» για ακύρωση· η ένδειξη του χρονοδιακόπτη θα σβήσει. Μπορείτε επίσης να ακυρώσετε τη ρύθμιση πατώντας το πλήκτρο «on/off».

## Λειτουργία ύπνου

Όταν αυτή η λειτουργία είναι ενεργή, θα σας προσφέρει μια άνετη θερμοκρασία και θα συμβάλει στην εξοικονόμηση ενέργειας. Μόνο όταν η μονάδα βρίσκεται σε Ψύξη, Θέρμανση ή Αυτόματη λειτουργία, μπορείτε να πατήσετε το πλήκτρο «sleep» για να θέσετε τη μονάδα σε λειτουργία ύπνου.

## Λειτουργία ταλάντωσης περσίδας

Πατήστε το πλήκτρο «Louver swing» για να ενεργοποιήσετε τη λειτουργία ταλάντωσης περσίδας, και η περσίδα στο επάνω πλαίσιο θα ταλαντωθεί επάνω και κάτω. Πατήστε ξανά το πλήκτρο για να απενεργοποιήσετε τη λειτουργία ταλάντωσης περσίδας.

## Επαναφορά φίλτρου

Αυτή η ένδειξη είναι μια υπενθύμιση για να καθαρίσετε το Φίλτρο Αέρα (Βλ. Φροντίδα και Καθαρισμός) για πιο αποτελεσματική λειτουργία.

Η ενδεικτική λυχνία φίλτρου θα ανάψει μετά τις 250 ώρες λειτουργίας. Για την επαναφορά του φίλτρου μετά τον καθαρισμό του, πατήστε το πλήκτρο «filter reset» και η ενδεικτική λυχνία θα σβήσει.

## Κλειδωμα παιδιών

Ενεργοποιήστε το κλειδωμα παιδιών πατώντας το κουμπί «MODE» για 5 δευτερόλεπτα, μέχρι στην οθόνη να εμφανιστεί η ένδειξη «LC». Για να απενεργοποιήσετε το κλειδωμα παιδιών, ξαναπατήστε το κουμπί «MODE» για 5 δευτερόλεπτα.

## WiFi

Η μονάδα είναι εξοπλισμένη με μονάδα WiFi. Όταν η μονάδα είναι συνδεδεμένη στο οικιακό WiFi, θα ανάβει αυτό το εικονίδιο . Αν το εικονίδιο αναβοσβήνει, υποδεικνύει μια προσωρινή απώλεια της σύνδεσης WiFi - για περισσότερες πληροφορίες, ανατρέξτε στην εφαρμογή της AEG.

Για να εκκινήσετε αυτόματα τη διαδικασία σύνδεσης.

Πατήστε το «» για 5 δευτερόλεπτα.

**Σημείωση:** Κατεβάστε την εφαρμογή Electrolux και ακολουθήστε τις αναλυτικές οδηγίες σύνδεσης για να συνδέσετε το κλιματιστικό με την εφαρμογή.

## Bluetooth

Η μονάδα χρησιμοποιεί Bluetooth για τη σύνδεση.

Για να συνδέσετε το κλιματιστικό με την εφαρμογή, βεβαιωθείτε ότι το Bluetooth είναι ενεργοποιημένο στο κινητό σας τηλέφωνο.

## Εργαλείο προγραμματισμού

Προβάλλει ότι εκτελείται ένα προγραμματισμένο συμβάν από την εφαρμογή.

## 7.2 Κωδικός σφάλματος

Αν η οθόνη προβάλλει «AS», υπάρχει αστοχία του αισθητήρα θερμοκρασίας περιβάλλοντος. Επικοινωνήστε με το εξουσιοδοτημένο Κέντρο Εξυπηρέτησης της AEG.



Αν η οθόνη προβάλλει «ES», υπάρχει αστοχία του αισθητήρα εξαμιστήρα θερμοκρασίας. Επικοινωνήστε με το εξουσιοδοτημένο Κέντρο Εξυπηρέτησης της AEG.



Εάν στην οθόνη προβάλλεται η ένδειξη «L3», ο κινητήρας DC ανεμιστήρα συμπύκνωσης δεν λειτουργεί. Επικοινωνήστε με το εξουσιοδοτημένο Κέντρο Εξυπηρέτησης της AEG.



Εάν στην οθόνη προβάλλεται η ένδειξη «P1», ο κάτω δίσκος είναι γεμάτος. Απενεργοποιήστε τη μονάδα και αποσυνδέστε την από την πρίζα και στη συνέχεια μετακινήστε τη μονάδα σε ένα σημείο αποστράγγισης. Αφαιρέστε το κάτω πώμα αποστράγγισης και αφήστε το νερό να στραγγίξει. Επανεκκινήστε τη συσκευή ώσπου να εξαφανιστεί το σύμβολο «P1». Εάν το σφάλμα επαναλαμβάνεται, καλέστε για σέρβις.



Εάν στην οθόνη προβάλλεται η ένδειξη «E4», η επικοινωνία μεταξύ της πλακέτας τυπωμένου κυκλώματος οθόνης και της πλακέτας τυπωμένου κυκλώματος κεντρικού ελέγχου είναι εσφαλμένη. Επικοινωνήστε με το εξουσιοδοτημένο Κέντρο Εξυπηρέτησης της AEG.



## 7.3 Οδηγίες αποστράγγισης

### Συνεχής αποστράγγιση

Κατά τη διάρκεια λειτουργίας Αφύγρυνσης ή λειτουργίας Αντλίας Θέρμανσης, θα χρειαστείτε ένα λάστιχο ποτίσματος (πωλείται χωριστά) ή ένα λάστιχο αποστράγγισης για να στραγγίσετε το συμπύκνωμα από τη μονάδα.

Ακολουθήστε τα παρακάτω βήματα.

- Ξεβιδώστε το πώμα αποστράγγισης της έξοδου συνεχούς αποστράγγισης (Εικ. 8).
- Συνδέστε το ένα άκρο του λάστιχου ποτίσματος (πωλείται χωριστά) ή του λάστιχου αποστράγγισης στην έξοδο αποστράγγισης και στη συνέχεια οδηγήστε το άλλο άκρο σε ένα σιφόνι που βρίσκεται σε χαμηλότερη θέση από τη μονάδα (Εικ. 9).

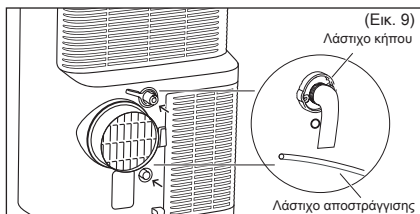
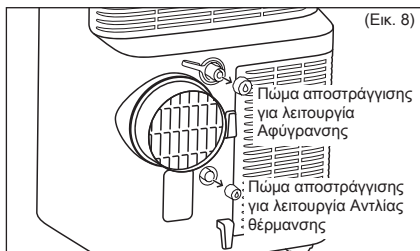

### Σημείωση:

- Το συμπύκνωμα ενδέχεται να ρέει έξω μετά την αφαίρεση του πώματος αποστράγγισης, εάν η μονάδα λειτουργεί σε Ψύξη ή Αυτόματη λειτουργία. Όταν θέλετε να αφαιρέσετε το λάστιχο κήπου, προετοιμάστε έναν δίσκο σταξίματος (δεν παρέχεται) για να συγκεντρώσετε το συμπύκνωμα από την έξοδο αποστράγγισης.
- Βεβαιωθείτε ότι το ύψος του σημείου αποχέτευσης και το τμήμα του λάστιχου αποστράγγισης δεν είναι ψηλότερα από την έξοδο αποστράγγισης, διαφορετικά δεν θα επιτευχθεί συνεχής αποστράγγιση.
- Κατά τη διάρκεια Ψύξης ή Αυτόματης λειτουργίας, προτείνεται να αποτρέπεται τη συνεχή αποστράγγιση τοποθετώντας ξανά το πώμα αποστράγγισης στην έξοδο αποστράγγισης, για να επιτευχθεί η μέγιστη απόδοση.

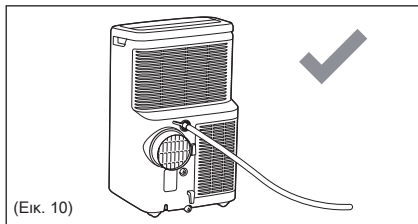

(Εικ. 10)

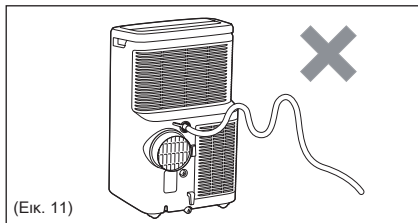

(Εικ. 11)

Άδειασμα του υπολείμματος συμπύκνωσης στο εσωτερικό της μονάδας κατά τη διάρκεια χειμερινής αποθήκευσης.

Τοποθετήστε έναν δίσκο σταξίματος (δεν παρέχεται) κάτω από την κάτω έξοδο αποστράγγισης, στη συνέχεια βγάλτε το πώμα αποστράγγισης για να ρεύσει το συμπύκνωμα στον δίσκο σταξίματος. Επανατοποθετήστε το πώμα αποστράγγισης στην έξοδο συνεχούς αποστράγγισης εάν δεν ρέει άλλο συμπύκνωμα.

Τοποθετήστε τον δίσκο σταξίματος κάτω από την κάτω έξοδο αποστράγγισης, στη συνέχεια αφαιρέστε τον λάστιχιο αναστολέα από το πώμα αποστράγγισης για να ρεύσει το συμπύκνωμα στον δίσκο σταξίματος. Αν ο δίσκος συλλογής νερού δεν μπορεί να χωρέσει όλο το συμπύκνωμα, ενδέχεται να χρειάζεται να τον αδειάζετε κατά καιρούς. Επανατοποθετήστε το πώμα αποστράγγισης στην κάτω έξοδο αποστράγγισης όταν δεν ρέει άλλο συμπύκνωμα.

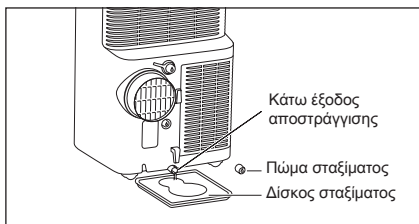

**Σημείωση:** Για να βεβαιωθείτε ότι έχουν απομακρυνθεί όλα τα υπολείμματα συμπύκνωσης, γείρετε τη μονάδα σηκώνοντάς την ελαφρώς προς τα επάνω από το μπροστινό μέρος, ώσπου να μη βγαίνει άλλο συμπύκνωμα από την έξοδο αποστράγγισης.

## 8. ΦΡΟΝΤΙΔΑ & ΚΑΘΑΡΙΣΜΟΣ

Καθαρίζετε το φορητό κλιματιστικό σας περιστασιακά, για να παραμείνει σαν καινούριο.

Βεβαιωθείτε ότι έχετε αποσυνδέσει τη μονάδα πριν από τον καθαρισμό, για την αποφυγή κινδύνου πυρκαγιάς ή ηλεκτροπληξίας.

### 8.1 Καθαρισμός της μονάδας

Μπορείτε να ξεσκονίζετε το περίβλημα και το μπροστινό μέρος με ένα πανί χωρίς έλαια ή να το πλένετε με ένα υγρό πανί εμποτισμένο με διάλυμα ζεστού νερού και ήπιου υγρού απορρυπαντικού πιάτων.

Μη χρησιμοποιείτε ποτέ δυνατά καθαριστικά, κεριά ή βερνίκια στο μπροστινό μέρος του περιβλήματος.

Βεβαιωθείτε ότι έχετε στύψει το επιπλέον νερό από το πανί πριν καθαρίσετε γύρω από τα χειριστήρια.

Το επιπλέον νερό μέσα ή γύρω από τα χειριστήρια ενδέχεται να προκαλέσει ζημιά στο φορητό κλιματιστικό.

### 8.2 Καθαρισμός των φίλτρων

Για να συνεχίσει να λειτουργεί αποτελεσματικά το φορητό κλιματιστικό σας, θα πρέπει να καθαρίζετε τα φίλτρα αέρα με ηλεκτρική σκούπα κάθε δύο εβδομάδες λειτουργίας.

1. Αφαιρέστε το φίλτρο αέρα όπως δείχνει η παρακάτω εικόνα. Αφαιρέστε το επάνω φίλτρο αέρα και το κάτω φίλτρο αέρα.

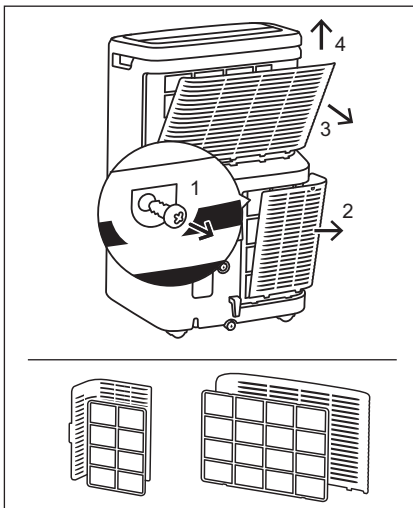

2. Αν τα φίλτρα αέρα είναι υπερβολικά λερωμένα, μπορείτε επίσης να τα πλύνετε με ζεστό νερό κάτω από τους 40°C και υγρό απορρυπαντικό πιάτων.

Ξεπλύνετε το φίλτρο και το υγρό απορρυπαντικό προσεκτικά.

Ανακινήστε απαλά για να φύγει η περίσσεια νερού από το φίλτρο.

Βεβαιωθείτε ότι το φίλτρο είναι εντελώς στεγνό πριν το τοποθετήσετε ξανά.

3. Αφού καθαρίσετε τα φίλτρα, πατήστε το κουμπί επαναφοράς φίλτρου (☼).

**i** Βεβαιωθείτε ότι το φίλτρο είναι εντελώς στεγνό πριν το τοποθετήσετε ξανά.

### 8.3 Χειμερινή αποθήκευση

Αν το φορητό κλιματιστικό δεν πρόκειται να χρησιμοποιηθεί για μεγάλο χρονικό διάστημα:

1. Στραγγίστε εντελώς το δοχείο συλλογής νερού και αφήστε ανοιχτά το κάτω πώμα αποστράγγισης και το λαστιχένιο πώμα για αρκετή ώρα ώστε να αποστραγγιστεί τυχόν υπολειπόμενο νερό. Μόλις το δοχείο στραγγίσει εντελώς και δεν ρέει άλλο νερό από μέσα, τοποθετήστε ξανά το λαστιχένιο πώμα και το καπάκι.
2. Αφαιρέστε και καθαρίστε το φίλτρο, αφήστε το να στεγνώσει τελείως και ξανατοποθετήστε το.
3. Αποθηκεύστε το φορητό κλιματιστικό σε ένα δροσερό, στεγνό μέρος, μακριά από απευθείας έκθεση στον ήλιο, ακραίες θερμοκρασίες, υπερβολική σκόνη, το οποίο να αερίζεται καλά.

Πριν χρησιμοποιήσετε ξανά το φορητό κλιματιστικό:

1. Βεβαιωθείτε ότι το φίλτρο αέρα και το πώμα αποστράγγισης είναι τοποθετημένα.
2. Ελέγξτε το καλώδιο για να βεβαιωθείτε ότι είναι σε καλή κατάσταση, χωρίς σπασίματα ή ζημιά.
3. Εγκαταστήστε το φορητό κλιματιστικό σύμφωνα με τις οδηγίες λειτουργίας.

## 9. ΑΝΤΙΜΕΤΩΠΙΣΗ ΠΡΟΒΛΗΜΑΤΩΝ

Αυτός ο κατάλογος περιλαμβάνει συχνά προβλήματα τα οποία δεν είναι αποτέλεσμα κακής εργασίας ή ελαττωματικών υλικών σε αυτή τη συσκευή.

### Το φορητό κλιματιστικό δεν λειτουργεί.

- Το φιντ έχει αποσυνδεθεί από την επιτοίχια πρίζα. Σπρώξτε καλά το φιντ στην επιτοίχια πρίζα.
- Η οικιακή ασφάλεια κήκε ή ο διακόπτης κυκλώματος έχει σφάλμα. Αντικαταστήστε την ασφάλεια με μια ασφάλεια τύπου χρονοκαθυστερήσης ή επαναφέρετε τον διακόπτη κυκλώματος.
- Η μονάδα είναι ΑΠΕΝΕΡΓΟΠΟΙΗΜΕΝΗ. ΕΝΕΡΓΟΠΟΙΗΣΤΕ τη μονάδα και ρυθμίστε την στην επιθυμητή θερμοκρασία.
- Ο κωδικός σφάλματος P1 εμφανίζεται στο παράθυρο οθόνης. Στραγγίστε το νερό όπως περιγράφεται στην ενότητα «7.3 Οδηγίες αποστράγγισης».
- Θερμοκρασία Δωματίου χαμηλότερη από τη θερμοκρασία που ορίστηκε (Λειτουργία Ψύξης) ή Θερμοκρασία Δωματίου υψηλότερη από τη θερμοκρασία που ορίστηκε (Λειτουργία Θέρμανσης). Επαναφέρετε τη θερμοκρασία.

### Ο αέρας από το κλιματιστικό δεν είναι αρκετά ψυχρός.

- Η θερμοκρασία δωματίου είναι κάτω από 16°C. Μπορεί να μη γίνεται ψύξη ώσπου η θερμοκρασία δωματίου φτάσει πάνω από τους 16°C.
- Επαναφέρετε σε πιο χαμηλή θερμοκρασία.
- Ο συμπιεστής απενεργοποιείται μετά από αλλαγή λειτουργίας. Περιμένετε περίπου 4 λεπτά για να ακούσετε τον συμπιεστή να επανεκκινείται όταν έχει ρυθμιστεί η λειτουργία ΨΥΞΗ.

### Το φορητό κλιματιστικό ψύχει, αλλά το δωμάτιο είναι πολύ ζεστό.

- Αν σχηματίζεται πάγος στη σπείρα ψύξης που βρίσκεται πίσω από τη διακοσμητική πρόσοψη, η εξωτερική θερμοκρασία πιθανόν είναι κάτω από τους 16°C.
- Το φίλτρο αέρα μπορεί να είναι βρώμικο. Καθαρίστε το φίλτρο. Ανατρέξτε στην ενότητα «8. Φροντίδα & Καθαρισμός».

- Αν σχηματίζεται πάγος στην σπείρα ψύξης που βρίσκεται πίσω από τη διακοσμητική πρόσοψη. Η θερμοκρασία έχει οριστεί πολύ χαμηλά για να χυτηρή ψύξη. Για απόψυξη της σπείρας, ρυθμίστε σε λειτουργία Ανεμιστήρας. Στη συνέχεια, ρυθμίστε τη θερμοκρασία σε πιο υψηλή ρύθμιση.
- Ο αγωγός εξαγωγής αέρα δεν είναι συνδεδεμένος ή είναι μπλοκαρισμένος. Δείτε την ενότητα «5.1 Εξαγωγή ζεστού αέρα».

### Το φορητό κλιματιστικό ψύχει, αλλά το δωμάτιο είναι πολύ ζεστό - σχηματίζεται πάγος στην σπείρα ψύξης πίσω από τη διακοσμητική πρόσοψη.

- Βρώμικο φίλτρο αέρα - ο αέρας παρεμποδίζεται. Καθαρίστε το φίλτρο αέρα. Ανατρέξτε στην ενότητα «8. Φροντίδα & Καθαρισμός».
- Η θερμοκρασία έχει ρυθμιστεί σε πολύ υψηλή ρύθμιση. Ρυθμίστε τη θερμοκρασία σε πιο χαμηλή ρύθμιση.
- Οι περσίδες κατεύθυνσης αέρα έχουν λανθασμένη θέση. Τοποθετήστε τις περσίδες αέρα έτσι, ώστε να υπάρχει καλύτερη κατανομή του αέρα.
- Το μπροστινό μέρος της μονάδας μπλοκάρει από κουρτίνες, στόρια, έπιπλα, κ.λπ. - εμποδίζεται η κατανομή αέρα. Απομακρύνετε τα εμπόδια από το μπροστινό μέρος της μονάδας.
- Ανοιχτές πόρτες, παράθυρα, εραγωγός, κ.λπ. - ο κρύος αέρας φεύγει. Κλείστε τις πόρτες, τα παράθυρα, κ.λπ.
- Η μονάδα ενεργοποιήθηκε πρόσφατα σε ένα πολύ ζεστό δωμάτιο. Αφήστε να περάσει λίγος χρόνος για να απομακρυνθεί η «αποθηκευμένη ζέση» από τοίχους, οροφή, δάπεδο και έπιπλα.

### Το φορητό κλιματιστικό ενεργοποιείται και απενεργοποιείται πολύ γρήγορα.

- Βρώμικο φίλτρο αέρα - ο αέρας παρεμποδίζεται. Καθαρίστε το φίλτρο αέρα.
- Η εξωτερική θερμοκρασία είναι πολύ υψηλή. Ρυθμίστε την ταχύτητα ΑΝΕΜΙΣΤΗΡΑ σε πιο γρήγορη ρύθμιση για να μεταφέρεται αέρας από τις σπείρες ψύξης πιο συχνά.

**Το δωμάτιο είναι πολύ κρύο.**

- Η ρυθμισμένη θερμοκρασία είναι πολύ χαμηλή. Αυξήστε τη ρυθμισμένη θερμοκρασία.

**Η θερμοκρασία του δωματίου ενδέχεται να μην φτάνει τη θερμοκρασία που ορίστηκε στην οθόνη**

- Κατά τη χρήση αυτού του φορητού κλιματιστικού, ο ζεστός αέρας απελευθερώνεται έξω από το λάστιχο μέσω του σετ παράθυρου. Αυτό δημιουργεί μια υποπίεση στο δωμάτιο, με αποτέλεσμα ο αέρας από γειτονικά δωμάτια/διαρροές από έξω να μπαίνουν στο δωμάτιο. Για αυτόν το λόγο, είναι φυσιολογικό να μην επιτυγχάνετε πάντα πλήρως τη θερμοκρασία που έχει οριστεί στην οθόνη του προϊόντος.

**Αδυναμία σύνδεσης στο WiFi**

- Ελέγξτε ότι ο δρομολογητής Wi-Fi είναι συνδεδεμένος και ΕΝΕΡΓΟΠΟΙΗΜΕΝΟΣ και ότι λειτουργεί σωστά, ελέγχοντας αν μπορούν να συνδεθούν στον δρομολογητή άλλες συσκευές ή το κινητό σας τηλέφωνο.
- Χρειάζεται να επανεκκινήσετε τον δρομολογητή. Αποσυνδέστε τον δρομολογητή από την πρίζα και στη συνέχεια συνδέστε τον ξανά και δοκιμάστε να επανεκκινήσετε τον δρομολογητή. Περιμένετε μερικά λεπτά και ελέγξτε ξανά.
- Το σιπ WiFi στη μονάδα λειτουργεί μόνο σε 2,4Ghz. Οπότε παρακαλούμε βεβαιωθείτε ότι το οικιακό WiFi σας λειτουργεί σε αυτό το εύρος ζώνης.

## 10. ΠΕΡΙΒΑΛΛΟΝΤΙΚΑ ΘΕΜΑΤΑ

Ανακυκλώστε τα υλικά που φέρουν αυτό το σύμβολο.  Τοποθετήστε τα υλικά συσκευασίας σε κατάλληλα δοχεία για να τα ανακυκλώσετε. Συμβάλλετε στην προστασία του περιβάλλοντος και της ανθρώπινης υγείας, ανακυκλώνοντας τις ηλεκτρικές και

ηλεκτρονικές συσκευές. Μην απορρίπτετε τις συσκευές που φέρουν το σύμβολο  μαζί με τα οικιακά απορρίμματα. Επιστρέψτε το προϊόν στις τοπικές εγκαταστάσεις ανακύκλωσής σας ή επικοινωνήστε με τη δημοτική αρχή σας.

Το λογισμικό στη μονάδα βασίζεται μερικώς σε δωρεάν λογισμικό ανοιχτού κώδικα. Για να δείτε τις πλήρεις πληροφορίες σχετικά με τα πνευματικά δικαιώματα και τους ισχύοντες όρους άδειας χρήσης, επισκεφθείτε τον ιστότοπο:  
**<https://emtech.delta.electrolux.com/license>**

Για περισσότερες πληροφορίες, επισκεφθείτε  
**[www.electrolux.com](http://www.electrolux.com)**

# INHOUD

1. VEILIGHEIDSINFORMATIE .....	121
2. VEILIGHEIDSINSTRUCTIES .....	128
3. OMSCHRIJVING .....	131
4. MEEGELEVERDE ACCESSOIRES .....	131
5. INSTALLATIE-INSTRUCTIES .....	132
6. FUNCTIES VAN DE DRAAGBARE AIRCONDITIONER .....	133
7. BEDIENINGSINSTRUCTIES .....	133
8. ONDERHOUD & REINIGING .....	136
9. PROBLEEMOPLOSSING .....	137
10. MILIEUBESCHERMING .....	139

## VOOR PERFECTE RESULTATEN

Bedankt dat u voor de AEG-airconditioner heeft gekozen. We hebben dit product ontworpen om gedurende vele jaren uitstekende prestaties te leveren, met innovatieve technologieën die het leven gemakkelijker helpen maken met functies die gewone apparaten wellicht niet hebben. Neem een paar minuten de tijd om deze handleiding door te lezen zodat u optimaal van uw airconditioner kunt profiteren.

**Ga naar onze website voor:**



Advies over gebruik, brochures, het oplossen van problemen en onderhoudsinformatie:  
**[www.aeg.com](http://www.aeg.com)**



Registreer uw product voor een betere service:  
**[www.registeraeg.com](http://www.registeraeg.com)**



Koop accessoires, verbruiksartikelen en originele reserveonderdelen voor uw apparaat:  
**[www.aeg.com/shop](http://www.aeg.com/shop)**

## KLANTENSERVICE

Gebruik altijd originele onderdelen.

Als u contact opneemt met de klantenservice zorg dat u de volgende gegevens bij de hand hebt: Model, productnummer, serienummer.

De informatie staat op het typeplaatje.

 Waarschuwing / Opgelet - Belangrijke veiligheidsinformatie.





 Algemene informatie en tips.

 Wijzigingen voorbehouden.

Wijzigingen voorbehouden.



# 1. VEILIGHEIDSINFORMATIE

Symbol	Notitie	Uitleg
	WAARSCHUWING	Dit symbool geeft aan dat in dit apparaat een brandbaar koelmiddel wordt gebruikt. Als het koelmiddel lekt en wordt blootgesteld aan een externe ontstekingsbron, is er risico op brand.
	OPGELET	Dit symbool geeft aan dat de gebruiksaanwijzing aandachtig moet worden gelezen.
	OPGELET	Dit symbool geeft aan dat deze apparatuur moet worden gebruikt door onderhoudspersoneel, in overeenstemming met de installatiehandleiding.
	OPGELET	Dit symbool geeft aan dat er informatie beschikbaar is, bijvoorbeeld de gebruiksaanwijzing of de installatiehandleiding.



## WAARSCHUWING!

- Dit apparaat mag worden gebruikt door kinderen vanaf 8 jaar oud en door personen met beperkte lichamelijke, zintuiglijke of mentale capaciteiten of een ontoereikende ervaring en kennis, als dit gebeurt onder toezicht of als ze hiervoor instructies hebben gekregen met betrekking tot het veilige gebruik van het apparaat, en als ze begrijpen welke risico's hieraan zijn verbonden.
- De reiniging en het onderhoud door de gebruiker mogen niet worden uitgevoerd door kinderen die niet onder toezicht worden gehouden. Kinderen mogen niet met het systeem spelen.
- Als de voedingskabel beschadigd is, moet de fabrikant of diens technische dienst of een gekwalificeerd persoon deze vervangen teneinde gevaarlijke situaties te voorkomen.

Deze handleiding bevat informatie m.b.t. het juiste gebruik van uw nieuwe draagbare airconditioner. Lees deze handleiding zorgvuldig door alvorens het product te gebruiken. Deze handleiding moet op een veilige plaats bewaard worden.



## **OPGELET!**

- Voor reparatie of onderhoud van dit systeem altijd beroep doen op een erkend monteur.
- Neem contact met de installateur voor montage van dit systeem.
- Deze draagbare airconditioner is niet bedoeld voor gebruik door jonge kinderen of verstandelijk gehandicapten zonder toezicht.
- Jonge kinderen moeten onder toezicht staan om ervoor te zorgen dat zij niet met de draagbare airconditioner spelen.
- Er bestaan plaatselijke richtlijnen m.b.t. Maximaal toelaatbare geluidsniveaus van airconditioners.
- Als het netsnoer moet worden vervangen, mag deze vervanging enkel gebeuren door bevoegd personeel.
- Montagewerkzaamheden moeten door bevoegd personeel worden uitgevoerd in overeenstemming met de nationale bedradingsnormen (indien van toepassing). Onjuiste aansluiting kan oververhitting en brand veroorzaken.
- Zorg ervoor dat uw vingers tijdens het verstellen van het zwenken van de horizontale lamellen niet gekneld raken tussen de ventilator.
- De zekering is 250 V 3,15 A, keramisch type.
- De reiniging en het onderhoud door de gebruiker mogen niet worden uitgevoerd door kinderen die niet onder toezicht worden gehouden. Houd ermee rekening dat koelmiddelen geurloos kunnen zijn.

### **1.1 Belangrijke opmerkingen**

1. Stel het systeem niet in werking zonder het luchtfilter.
2. Stel het systeem niet in werking in de nabijheid van een warmtebron of open vuur.
3. Stel het systeem buiten niet bloot aan direct zonlicht en regen.
4. Bewaar of verplaats het systeem altijd rechtop.
5. Tijdens de werking of net erna het apparaat niet bedekken.
6. Zorg vóór opslag altijd dat al het condensatiewater uit het systeem verwijderd is.

## 1.2 Belangrijke zaken bij het gebruik van uw draagbare airconditioner



### **OPGELET!**

Waarschuwingen voor gebruik

- Wijzig geen enkel onderdeel van dit product.
- Steek niets in onderdelen van dit systeem.
- Zorg ervoor dat de stroomtoevoer de gepaste spanning heeft. Gebruik uitsluitend netstroom van 220 - 240 V, 50 Hz, 10 A. Het gebruik van netstroom met een onjuiste spanning kan leiden tot schade aan het apparaat en mogelijk brandgevaar opleveren.
- Gebruik altijd een stroomonderbreker met explosiebeveiliging of zekering met de juiste spanningswaarde. Gebruik in geen geval draad, pennen of andere objecten in plaats van een geschikte zekering.
- Bij een afwijking van de airconditioner (bijv. een brandgeur) mag de stekker niet onmiddellijk worden uitgetrokken. Open eerst het raam voor ventilatie, schakel vervolgens het systeem uit en schakel dan de voeding uit.



### **OPGELET!**

Waarschuwing m.b.t. het netsnoer

- Deze stekker mag uitsluitend in een geschikt wandstopcontact gestoken worden. Niet gebruiken in combinatie met verlengsnoeren.
- Duw de stekker stevig in het stopcontact en zorg ervoor dat deze niet los zit.
- Het netsnoer niet vervormen of wijzigen en er niet aan trekken of het onderdompelen in water. Door aan het netsnoer te trekken of het niet juist te gebruiken kan er schade aan het apparaat optreden en kunnen er elektrische schokken optreden.

- Als het netsnoer beschadigd is, moet de fabrikant of diens technische dienst of een gekwalificeerd persoon dit vervangen teneinde gevaarlijke situaties te voorkomen. Gebruik uitsluitend door de fabrikant gespecificeerde netsnoeren als vervanging.
- Dit apparaat moet geaard worden. Dit apparaat is uitgerust met een netsnoer met aardingskabel. De stekker moet in een stopcontact worden gestoken dat goed is geïnstalleerd en geaard. De vierkante aardingspen van deze stekker (alleen voor het VK) mag in geen geval afgeknipt of verwijderd worden.

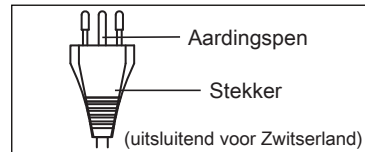
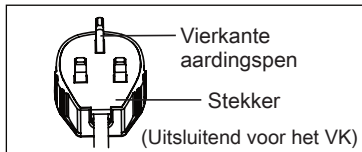
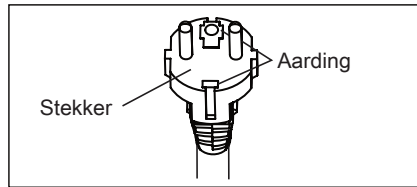

### 1.3 Veiligheidsinstructies voor gebruik

- Zorg ervoor dat het systeem is uitgeschakeld en losgekoppeld van het stroomnet alvorens enige onderhoudswerkzaamheden of reiniging worden uitgevoerd.
- Plaats het systeem bij de vervanging van de filters niet in de buurt van een hittebron of een open vuur.
- Gooi of giet geen water rechtstreeks op het apparaat. Water kan elektrische schokken of schade aan het apparaat veroorzaken.
- Bij het verplaatsen van de airconditioner moet het water uit het systeem worden afgevoerd. Als er water in het reservoir blijft, kan dit tijdens het verplaatsen uit het apparaat stromen.

- Voor een goede afvoer mag de afvoerslang niet geknikt zijn of opgetild worden tijdens de droog- of verwarmingsmodus. Als de afvoerslang geknikt of opgetild is, kan er water uit het apparaat stromen.
- Tijdens het gebruik mag de temperatuur rond de afvoerslang niet onder het vriespunt liggen. Afvoerwater kan dan bevroren in de slang, waardoor het water in het systeem uit het apparaat stroomt.
- Blokkeer de luchtuitlaat niet met objecten. De koelingsprestaties kunnen dan verminderen of geheel stoppen.
- Voorzie een lekstroomapparaat (RCD) met explosiebeveiliging ter bescherming tegen elektrische schokken, in overeenstemming met de Britse norm en bedradingsrichtlijnen.
- Langdurige blootstelling aan een directe luchtstroming kan schadelijk zijn voor uw gezondheid. Stel bewoners, huisdieren of planten niet langdurig bloot aan directe luchtstromen.
- Gebruik deze draagbare airconditioner niet voor onbeoogde bijzondere doeleinden (bijvoorbeeld het bewaren van precisie-instrumenten, voedsel, huisdieren, planten en kunstobjecten). Dit kan schadelijk zijn voor zulke eigendommen.
- Gebruik geen middelen die het ontdooien versnellen of reinigingsmiddelen anders dan de middelen die door de fabrikant worden aanbevolen.
- Het apparaat moet worden bewaard in een ruimte zonder permanent werkende ontstekingsbronnen (bijvoorbeeld: open vlammen, een werkend gasapparaat of een werkende elektrische verwarming).
- Niet doorboren of verbranden.
- U moet de nationale gasvoorschriften naleven.
- Houd de ventilatie-openingen altijd vrij van obstructies.

## OPMERKING: CONTROLEER OP HET PLAATJE WELK TYPE KOELGAS WORDT GEBRUIKT IN UW APPARAAT.



### **WAARSCHUWING!**

Specifieke informatie over apparaten met R290 koelgas.

- Lees grondig alle waarschuwingen.
- Gebruik bij het ontdooien en reinigen van het apparaat geen andere gereedschappen dan de gereedschappen aanbevolen door het productiebedrijf.
- Het apparaat moet worden bewaard in een ruimte zonder permanent werkende ontstekingsbronnen (bijvoorbeeld: open vlammen, een werkend gasapparaat of een werkende elektrische verwarming).
- Niet doorboren of verbranden.
- Koelgassen kunnen geurloos zijn.
- Dit apparaat bevat een aantal grammen R290 koelgas (zie het typeplaatje achteraan op het systeem).
- R290 is een koelgas dat voldoet aan de Europese milieuriichtlijnen. Geen enkel onderdeel van het koelcircuit mag worden doorprikt.
- Als het apparaat geïnstalleerd, gebruikt of bewaard wordt in een niet-geventileerde ruimte, moet deze ruimte ontworpen zijn om de opbouw van koelmiddellekken te voorkomen, omdat deze lekken leiden tot een risico op brand of explosies door de ontsteking van het koelmiddel, die wordt veroorzaakt door elektrische verwarming, elektrische kachels of andere ontstekingsbronnen.
- Het apparaat moet zodanig worden bewaard dat mechanische defecten worden voorkomen.
- Personen die het koelcircuit gebruiken of er werkzaamheden aan uitvoeren, moeten beschikken over de juiste certificaten, verstrekt door een geaccrediteerde organisatie, die een garantie biedt van bevoegdheid in de behandeling van koelmiddelen, in overeenstemming met een specifieke beoordeling erkend door verenigingen in de sector.

- Reparaties moeten worden uitgevoerd op basis van de aanbevelingen van het productiebedrijf. Onderhoud en reparaties waarvoor de assistentie van ander gekwalificeerd personeel nodig is, moeten worden uitgevoerd onder toezicht van een persoon die is aangeduid voor het gebruik van ontvlambare koelmiddelen.

## 1.4 Extra informatie

### **Transport van apparatuur dat ontvlambaar koelmiddel bevat**

Zie de transportvoorschriften.

### **Markeren van apparatuur met behulp van signalisatie**

Zie de lokale voorschriften.

### **Wegdoen van apparatuur dat ontvlambaar koelmiddel bevat**

Zie de nationale voorschriften.

### **Opslag van apparatuur/apparaten**





De opslag van apparaten moet gebeuren in overeenstemming met de instructies van de fabrikant.

### **Opslag van verpakte (onverkochte) apparatuur**

De bescherming van de opslagverpakking moet zodanig worden geconstrueerd dat mechanische schade aan de apparatuur binnen de verpakking geen lekkage van het koelmiddel zal veroorzaken. Het maximale aantal stuks apparatuur dat bij elkaar mag worden opgeborgen, wordt bepaald door de lokale voorschriften.

## 2. VEILIGHEIDSINSTRUCTIES

### 2.1 Opmerkingen m.b.t. de bediening/werking

- Wacht 4 minuten tot de compressor opnieuw begint te koelen. Als u de airconditioner uitschakelt en onmiddellijk opnieuw herstart, wacht dan 4 minuten tot de compressor de koeling opnieuw inschakelt. Het systeem bevat een elektronisch toestel dat, uit veiligheidsoverwegingen, de compressor 4 minuten inactief houdt.
  - In geval van een stroomstoring tijdens gebruik, wacht 4 minuten alvorens het systeem te herstarten. Nadat de stroom opnieuw is ingeschakeld, herstart de draagbare airconditioner. Indien de stroomtoevoer minder dan vier minuten uitgeschakeld was, wacht dan ten minste vier minuten alvorens het systeem opnieuw te starten. Als u de airconditioner sneller herstart, zorgt een beveiligingsapparaat in het systeem er mogelijk voor dat de compressor wordt uitgeschakeld. Dit beveiligingsapparaat zal de koeling ongeveer 5 minuten verhinderen. Alle eerdere instelling zullen worden geannuleerd en het systeem keert terug naar de startinstellingen.
  - Als u het systeem uitschakelt in de koelmodus, wordt de compressor onmiddellijk uitgeschakeld, en stopt de bovenste/onderste ventilatormotor na 5 seconden met werken. Als u van de koel- naar de ventilatormodus overschakelt, wordt de compressor onmiddellijk uitgeschakeld en stopt de onderste ventilatormotor na 5 seconden met werken. Als u van de koel- naar de verwarmingsmodus overschakelt, wordt de compressor onmiddellijk uitgeschakeld en stopt de onderste ventilatormotor na 30 seconden met werken.
  - Werking bij lage temperaturen: Bevriest uw systeem? Dit kan gebeuren wanneer het systeem bij lage omgevingstemperaturen wordt ingesteld op een temperatuur rond 18°C, met name's nachts. In dat geval zal een verdere temperatuurdaling ervoor zorgen dat het systeem bevroert. Stel het systeem in op een hogere temperatuur om te voorkomen dat het bevroert.
  - De droogmodus verlaagt de kamertemperatuur. Er zal warme lucht uit de luchtuitlaat komen, maar dat is normaal en wijst niet op een probleem met het systeem.
  - In de koelmodus blaast de draagbare airconditioner de warme lucht die het systeem genereert uit de kamer via de afvoerslang. Ondertussen komt dezelfde hoeveelheid lucht van buitenaf door eventuele openingen in de kamer binnen.
  - Enige persoon die is betrokken bij werken aan of ingebruikstelling van een koelcircuit moet een actueel, geldig certificaat van een in de industrie geaccrediteerde beoordelingsinstantie bezitten, die zijn/haar competentie in het veilig hanteren van koelmiddel in overeenstemming met een in de industrie erkende beoordelingsspecificatie autoriseert.
  - Onderhoud mag uitsluitend worden uitgevoerd zoals aanbevolen door de fabrikant van de apparatuur. Onderhoud en reparaties waarvoor de assistentie van ander deskundig personeel nodig is, moet worden uitgevoerd onder toezicht van de persoon die competent is in het gebruik van ontvlambare koelmiddelen.
  - Het werktemperatuurbereik van de draagbare airconditioner is 16-35°C (60-95°F) onder koelmodus; 5-27°C (41-80°F) onder verwarmingsmodus.
  - Wifi Werkfrequentie en maximaal uitgangsvermogen: 2412-2472 MHz, 15,72dBm
- Om letsel bij de gebruiker of andere personen en schade aan eigendommen te vermijden, moeten volgende instructies strikt worden nageleefd. Onjuiste werking/bediening wegens het negeren van instructies kan letsels of schade veroorzaken. De ernst hiervan wordt aangeduid d.m.v. volgende indicaties:
-  **WAARSCHUWING!**  
Dit symbool duidt op de mogelijkheid van dood of ernstig letsel.
-  **OPGELET!**  
Dit symbool duidt op een gevaar voor letsels of schade aan eigendommen.
- De betekenis van de symbolen die in deze handleiding worden gebruikt, wordt hieronder weergegeven:
-  Dit symbool betekent dat u dit nooit mag doen.
-  Dit symbool betekent dat u dit altijd moet doen.



## 2.2 Waarschuwing tijdens gebruik

### **WAARSCHUWING!**

<b>Waarschuwing</b>	<b>Betekenis</b>
Steek de stekker correct in het stopcontact	Gevaar voor elektrische schokken, brand en explosie door oververhitting
Het systeem nooit starten of stoppen door de stekker in of uit te trekken	Dit kan elektrische schokken, brand en explosies veroorzaken door verhitting
Beschadig het netsnoer niet en gebruik geen onbekende/andere netsnoeren	Dit kan elektrische schokken, brand en explosies. Als de voedingskabel beschadigd is, moet de fabrikant of diens technische dienst of een gekwalificeerd persoon deze vervangen teneinde gevaarlijke situaties te voorkomen
Pas de lengte van het netsnoer niet aan en sluit geen andere apparaten aan op hetzelfde stopcontact	Dit kan elektrische schokken, brand en explosies veroorzaken door verhitting
Gebruik het systeem niet met natte handen of in een vochtige omgeving	Dit kan een elektrische schok veroorzaken
Richt de luchtstroom niet naar personen	Dit kan de gezondheid schaden
Zorg altijd voor een correcte aarding	Onjuiste aarding kan leiden tot een elektrische schok.
Laat geen water in elektrische onderdelen stromen	Dit kan leiden tot storingen of elektrische schokken
Monteer altijd een stroomonderbreker en een afzonderlijk stroomcircuit	Een verkeerde installatie kan leiden tot elektrische schokken, brand en explosies
Haal het systeem uit het stopcontact als er geluiden, geur of rook uit komt	Dit kan elektrische schokken, brand en explosies
Gebruik het stopcontact niet als dit los of beschadigd blijkt	Dit kan elektrische schokken, brand en explosies
Open het systeem niet tijdens de werking	Dit kan elektrische schokken, brand en explosies
Houd vuurwapens uit de buurt	Dit kan leiden tot brand en explosies
Gebruik het netsnoer niet in de nabijheid van verwarmingstoestellen	Dit kan elektrische schokken, brand en explosies
Gebruik het netsnoer niet in de nabijheid van brandbare gassen of explosieven, zoals benzine, benzeen, thinner, enz.	Dit kan elektrische schokken, brand en explosies
Als er een gaslek is van een ander apparaat, verlucht de kamer alvorens de airconditioner in te schakelen	Gevaar voor explosie, brand en brandwonden
Het systeem nooit demonteren of wijzigen	Het kan brand en een elektrische schok veroorzaken

**OPGELET!**

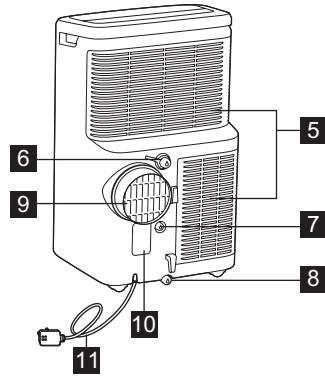
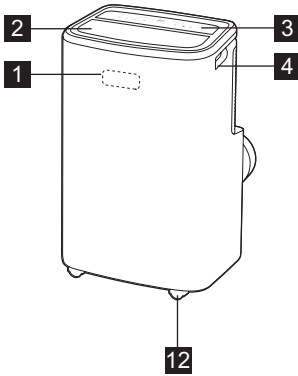

<b>Opgelet</b>	<b>Betekenis</b>
Als het luchtfilter verwijderd moet worden, raak dan de metalen onderdelen van het systeem niet aan	Dit kan letsel veroorzaken
Reinig de airconditioner niet met water	Water kan in het systeem terechtkomen en de isolatie beschadigen. Het kan een elektrische schok veroorzaken
Verlucht de kamer goed indien het systeem gebruikt wordt in combinatie met een kachel, enz.	Er kan een tekort aan zuurstof optreden
Als het systeem moet gereinigd worden, schakel het uit en zet de stroomonderbreker uit	Reinig de eenheid niet wanneer de stroom ingeschakeld is; dit kan brand, explosies en elektrische schokken veroorzaken, alsook letsel
Plaats een huisdier of plant nooit op een plaats waar ze blootgesteld zijn aan directe luchtstroom	Dit kan schadelijk zijn voor uw huisdier of planten
Niet gebruiken voor bijzondere doeleinden	Gebruik deze draagbare airconditioner niet om precisie-instrumenten, voedsel, huisdieren, planten en kunstobjecten te bewaren. Dit kan leiden tot nadelig zijn voor de kwaliteit, enz.
Stop onmiddellijk de werking en sluit het venster bij storm of cyclonen	Het gebruik met geopende vensters zorgt mogelijk voor een nat interieur of meubilair
Neem de stekker op de kop vast wanneer u deze uit het stopcontact haalt	Gevaar voor elektrische schokken en lichamelijk letsel
Schakel de hoofdschakelaar uit wanneer u het systeem lange tijd niet gebruikt	Er kunnen storingen of brand en explosies ontstaan
Plaats geen objecten rond luchtinlaten of in de luchtafvoer	Dit kan schade aan het apparaat of ongevallen veroorzaken
Plaats de filters altijd stevig terug. Reinig het filter elke twee weken	Werking/bediening zonder filters kan storingen veroorzaken
Gebruik geen sterke reinigingsmiddelen zoals was of verdunners - gebruik een zachte doek	De kleuren kunnen verbleken of er kunnen krassen op het oppervlak ontstaan
Plaats geen zware objecten op het netsnoer en zorg dat het snoer niet wordt ingedrukt	Er is gevaar voor brand, explosies of elektrische schokken
Drink geen water dat uit de airconditioner afkomstig is	Het bevat verontreinigingen die u ziek kunnen maken
Wees zorgvuldig bij het uitpakken en monteren	Scherpe randen kunnen letsels veroorzaken
Indien er water in het systeem terecht komt, schakelt u het systeem uit via de stekker en schakelt u de stroomonderbreker uit. Isoleer de stroomtoevoer door de stekker uit het stopcontact te halen en neem contact met een bevoegd monteur	Gevaar voor elektrische schokken en schade

### 3. OMSCHRIJVING





- 1** Signaalontvanger
- 2** Kamerluchtuitlaat
- 3** Bedieningspaneel
- 4** Handgrepen (beide zijden)
- 5** Luchtinlaat
- 6** Permanente afvoeruitlaat (Droogmodus)
- 7** Permanente afvoeruitlaat (Warmtepompmodus)
- 8** Afvoeruitlaat onderaan
- 9** Luchtuitlaat
- 10** Stekkeraansluiting
- 11** Stroomkabel
- 12** Wielen

### 4. MEEGELEVERDE ACCESSOIRES

ONDERDELEN	NAAM VAN HET ONDERDEEL	HOEEVELHEID
<b>1</b> 	Adapter A, uitlaatkanaal, Adapter B (plat mondstuk),	1 set
<b>2</b> 	Afvoerslang	1 stuk

- Controleer of alle accessoires in de verpakking zitten en raadpleeg de montage-instructies voor het gebruik ervan.

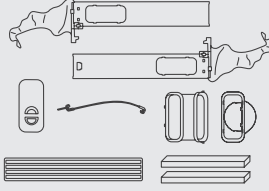
### OPTIONELE ACCESSOIRES

ONDERDELEN	NAAM VAN HET ONDERDEEL
<b>1</b> 	Raamkit (Ref. AWKIT5)
<b>2</b> 	Raamkit uitbreiding (Ref. EWKEXT1)

## 5. INSTALLATIE-INSTRUCTIES

### 5.1 Warme lucht afvoeren

In de Koelmodus moet het apparaat dicht bij een venster of opening worden geplaatst zodat de warme luchtafvoer naar buiten kan worden geleid. Positioneer het systeem eerst op een vlakke vloer en zorg ervoor dat er rond het systeem minstens 50 cm vrije ruimte is en dat het in de buurt van een stopcontact staat.

1. Neem een van de uiteinden van de slang (Afb. 1) en schroef de slang vast aan de adapter (Afb. 2).

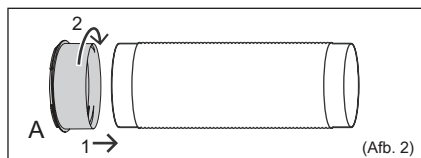
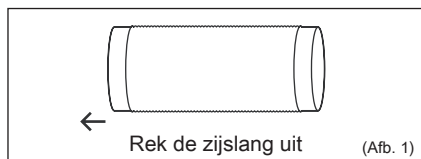

2. Neem het andere uiteinde van de slang en schroef dit vast aan adapter B (Afb. 3).

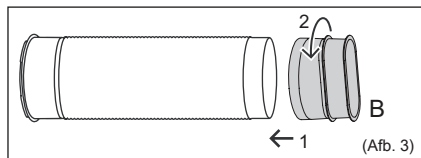

3. Zet de adapter A in het systeem vast. (Afb. 4)

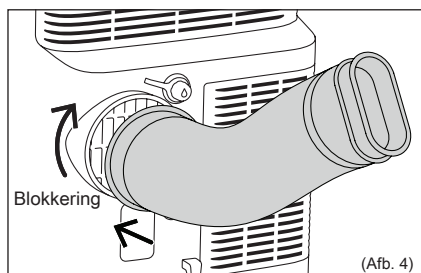

4. Open het raam en plaats Adapter B door de opening. (Afb. 5)

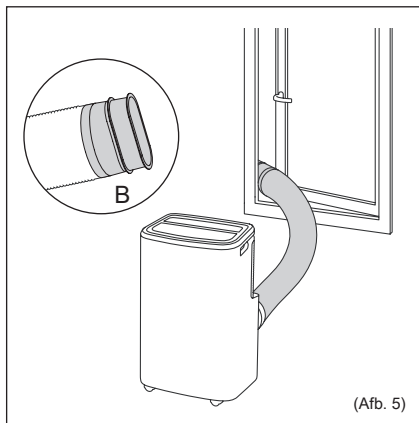

**Opmerking:** Raadpleeg de *Gebruiksaanwijzing van de Raamkit* als u de raamkit moet installeren.

**i** De slang is oorspronkelijk 38 cm lang maar kan verlengd worden tot 150 cm. Het is echter aanbevolen om ze niet langer te maken dan nodig. Zorg er ook voor dat de slang geen scherpe bochten maakt. (Afb. 6)

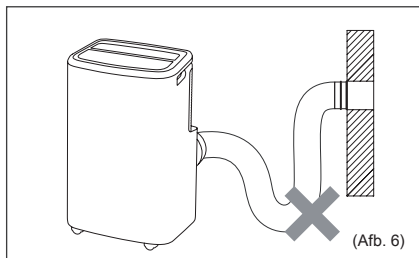

## 6. FUNCTIES VAN DE DRAAGBARE AIRCONDITIONER

### 6.1 BEDIENINGSPANEEL

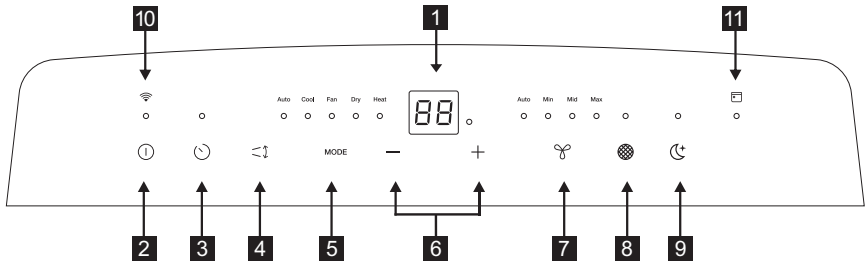

**1** Geeft temperatuur/tijd weer

**2** AAN/UIT zetten

**3** Timer

**4** Lamellen

**5** Modusselectie

**6** Temperatuur of timer aanpassen

**7** Ventilatorsnelheid (Niet beschikbaar in de automatische of droogmodus)

**8** Filter resetten

**9** Sleep (Alleen beschikbaar in de automatische, koel- of verwarmingsmodus)

**10** Wifi-indicator

**11** Indicatielampje schema

## 7. BEDIENINGSINSTRUCTIES

**i** Sommige van de volgende instructies kunnen uitsluitend worden gebruikt door gebruik te maken van het bedieningspaneel.

### 7.1 Gebruik van het bedieningspaneel

#### AAN/UIT zetten

Schakel het systeem in door lichtjes het AAN/UIT-pictogram "⏻" op het bedieningspaneel van het systeem aan te raken.

#### Verwarmingsmodus (op sommige modellen)

In deze modus MOET de uitlaatadapterslang worden gebruikt.

1. Druk op de 'MODE'-toets tot het indicatielampje 'Heat' brandt.
2. Druk op de toets "ventilatorsnelheid" om de gewenste ventilatorsnelheid uit de volgende ventilatorsnelheden te kiezen: "Auto" → "Min" → "Mid" → "Max" → "Auto".
3. Druk op de toets '-' of '+' om de gewenste temperatuur te selecteren.
4. Aangesloten afvoerslang. Raadpleeg hoofdstuk 7.3 Afvoer.

#### Koelmodus

In deze modus MOET de uitlaatadapterslang worden gebruikt.

1. Druk op de 'MODE'-toets tot het indicatielampje van de Koelmodus brandt.
2. Druk op de toets "ventilatorsnelheid" om de gewenste ventilatorsnelheid uit de volgende ventilatorsnelheden te kiezen: "Auto" → "Min" → "Mid" → "Max" → "Auto".
3. Druk op de toets '-' of '+' om de gewenste temperatuur te selecteren.

**i** Het is niet nodig om de afvoerslang in de mode 'Cool' te gebruiken.

#### Droogmodus

Druk op de 'MODE'-toets tot het indicatielampje van de Droogmodus brandt. Op het scherm wordt de kamertemperatuur weergegeven. Tegelijkertijd brandt het 'Min'-indicatielampje van de ventilator.

**Opmerking:** In deze modus kan de ventilatorsnelheid niet worden geselecteerd.

## Ventilatiemodus

In deze modus moet u de uitlaat- of afvoerslang niet gebruiken.

1. Druk op de 'MODE'-toets tot het indicatielampje van de Ventilatiemodus brandt.
2. Druk op de 'Fan speed'-toets voor de gewenste ventilatorsnelheid.
3. De ventilator werkt op de geselecteerde snelheid en het display geeft de kamertemperatuur weer.

**Opmerking:** De ventilatorsnelheid kan niet in de automatische of droogmodus worden gewijzigd.

## Automatische modus

In deze modus moet de uitlaatslang altijd aangesloten zijn.

Wanneer u de airconditioner in de Auto-modus zet, zal deze automatisch koeling, verwarming (niet van toepassing bij modellen die uitsluitend koelen) of ventilatie, afhankelijk van de temperatuur die u selecteerde en de temperatuur in de kamer. De airconditioner zal automatisch de kamertemperatuur regelen om de gewenste temperatuur te bereiken.

In de AUTO-modus kunt u de ventilatorsnelheid niet kiezen.

1. Druk op de 'MODE'-toets tot het indicatielampje 'Auto mode' brandt. Als de 'Auto mode' is geselecteerd, werkt de eenheid automatisch in overeenstemming met de werkelijke temperatuur van de lucht in de kamer.

## Timermodus

De timer kan worden gebruikt om het begin en het einde van de werking te plannen.

- Het opstarten vertragen

Steek de stekker van het systeem in, zodat het in stand-by.

Druk op de 'Timer'-toets. Het indicatielampje van de Timer gaat branden en het aantal uren dat wordt weergegeven op het scherm is '0.0'. Tik of houd de PLUS '+' of MINUS '-' ingedrukt om de startuisteltimer in stappen van 0,5 uur tot 10 uur te wijzigen, en vervolgens in stappen van 1 uur tot 24 uur. Druk binnen 5 seconden opnieuw op de 'Timer'-toets, en de timerinstelling wordt onmiddellijk afgesloten.

Na 5 seconden wordt de timerfunctie ingeschakeld en gaat de indicator van de timer branden. De sturing start het aftelmechanisme voor de resterende tijd tot het opstarten. Het systeem zal worden opgestart in de vooraf ingestelde modus.

Om de instelling te annuleren drukt u opnieuw op de knop 'Timer', het display toont dan de resterende tijd. Druk opnieuw op de knop 'Timer' om te annuleren, de indicator van de timer staat dan uit. U kunt de instelling ook annuleren door op de 'on/off'-toets te drukken.

- Het afsluiten vertragen

U kunt het afsluiten vertragen wanneer het systeem is ingeschakeld.

Druk op de 'Timer'-toets. Het indicatielampje van de Timer gaat branden en het aantal uren dat wordt weergegeven op het scherm is '0.0'. Tik of houd de PLUS '+' of MINUS '-' ingedrukt om de stopuisteltimer in stappen van 0,5 uur tot 10 uur te wijzigen, en vervolgens in stappen van 1 uur tot 24 uur. Druk binnen 5 seconden opnieuw op de 'Timer'-toets, en de timerinstelling wordt onmiddellijk afgesloten.

Na 5 seconden is de timerfunctie ingeschakeld, wordt op het display de temperatuur weergegeven en gaat de indicator van de timer branden. De sturing start het aftelmechanisme voor de resterende tijd tot het afsluiten.

Om de instelling te annuleren drukt u opnieuw op de knop 'Timer', het display toont dan de resterende tijd. Druk opnieuw op de knop 'Timer' om te annuleren, de indicator van de timer staat dan uit. U kunt de instelling ook annuleren door op de 'on/off'-toets te drukken.

## Slaapstand

Activeer deze functie om een comfortabele temperatuur te verkrijgen en energie te helpen besparen.

Alleen wanneer het systeem in de modus Koelen, Verwarmen of auto staat, kunt u drukken op de 'sleep'-toets om het systeem te laten werken in de Slaapstand.

## Functie Spleet zwenken

Druk op de toets 'Louwer swing' om de functie voor het zwenken van de spleet in te schakelen. De spleet op het bovenste paneel zal omhoog en omlaag zwenken. Druk opnieuw op deze toets om de functie voor het zwenken van de spleet uit te schakelen.

## Filter resetten

Deze indicator dient als herinnering om het luchtfilter te reinigen (zie Onderhoud en Reiniging) voor een efficiëntere werking. Het indicatielampje van het filter gaat branden na 250 uur werking. Om het filter te resetten na de reiniging ervan, drukt u op de

toets 'filter reset'. Het 'filter'-indicatielampje gaat uit.

### Kindervergrendeling

Zet de kindervergrendeling aan door 5 seconden op de knop "MODE" te drukken, totdat "LC" op het display wordt weergegeven. Om de kindervergrendeling uit te schakelen, drukt u nogmaals 5 seconden op de knop "MODE".

### WiFi

Het systeem is uitgerust met een wifi-module. Wanneer het systeem verbonden is met de wifi thuis, zal dit pictogram "📶" oplichten. Als het pictogram knippert, betekent dit een tijdelijk verlies van de wifi-verbinding - raadpleeg de AEG App voor meer details. Voor het handmatig opstarten van het opstartproces.

Druk "○" voor 5 seconden.

**Opmerking:** Download onze Electrolux App en volg de stap voor stap opstartinstructies om de airconditioner met de App te verbinden.

### Bluetooth

Het systeem maakt tijdens het opstarten gebruik van Bluetooth. Om de airconditioner met de App te verbinden moet de Bluetooth van uw mobiele telefoon ingeschakeld zijn.

### Planningsfunctie

Geeft een gepland event van de app aan.

## 7.2 Storingscode

Als op het display 'AS' staat, is de sensor voor de omgevingstemperatuur defect. Neem contact op met uw erkende AEG-servicecentrum.



Als op het display 'ES' staat, is de sensor voor de verdampertemperatuur defect. Neem contact op met uw erkende AEG-servicecentrum.



Als het display 'L3' weergeeft, dan is de condensator-DC-ventilator motor defect. Neem contact op met uw erkende AEG-servicecentrum.



Als het display 'P1' weergeeft, dan is de onderste lade vol. Schakel het systeem uit en haal de stekker uit het stopcontact, verplaats daarna het systeem voorzichtig naar een afvoerlocatie. Verwijder de onderste afvoerplug en laat het water aflopen. Herstel de machine tot het symbool 'P1' verdwijnt. Als de storing aanhoudt, neemt u contact op met de klantendienst.



Als op het display 'E4' wordt weergegeven, is er een storing in de communicatie tussen de PCB van het display en de PCB van de besturingselementen. Neem contact op met uw erkende AEG-servicecentrum.



## 7.3 Instructie voor afvoer

### Permanente afvoer

In de Droogmodus of de Warmtepompmodus heeft u een tuinslang (afzonderlijk verkrijgbaar) of een afvoerslang nodig om het condensatiewater uit het systeem af te voeren.

Volg de onderstaande stappen:

- Schroef de afvoerdop van de permanente afvoeruitlaat los (afb. 8).
- Verbind een uiteinde van de tuinslang (afzonderlijk verkrijgbaar) of de afvoerslang met de afvoeruitlaat en voer het andere uiteinde in een afvoer die lager ligt dan het systeem (afb. 9).

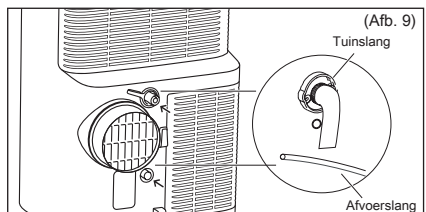
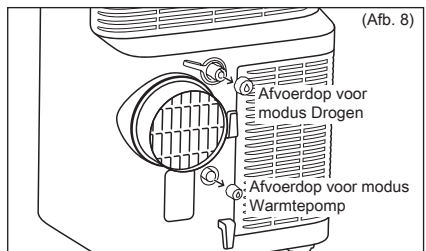

**Opmerking:**

- Na het verwijderen van de afvoerdop kan er condensatiewater uitstromen als het systeem werkt in de modus Koelen of de modus Auto. Wanneer u de tuinslang wilt verwijderen, dient u een lekbak te voorzien (niet bijgeleverd), om het condensatiewater van de afvoeruitlaat op te vangen.
- Zorg ervoor dat de hoogte van de afvoer en het gedeelte van de afvoerslang niet hoger zijn dan die van de afvoeruitlaat, omdat de permanente afvoer dan niet goed werkt.
- Tijdens de modus Koelen of Auto wordt aanbevolen de permanente afvoer uit te schakelen door de afvoerdop terug in de afvoeruitlaat te plaatsen, voor maximale prestaties.

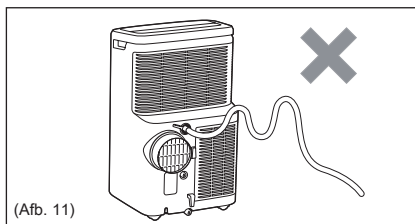
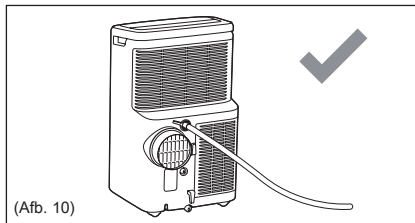

Bij opslag tijdens de wintermaanden moet het in het systeem achtergebleven condensatiewater worden verwijderd.

Plaats een lekbak (niet bijgeleverd) onder de afvoeruitlaat onderaan, verwijder vervolgens de afvoerdop, zodat het condensatiewater in de lekbak stroomt. Plaats de afvoerdop terug op de permanente afvoeruitlaat wanneer er geen condensatiewater meer uitstroomt. Plaats de lekbak onder de afvoeruitlaat onderaan, en verwijder vervolgens de rubberen aanslag van de afvoeruitlaat, zodat het condensatiewater in de lekbak kan stromen. Als uw lekbak niet al het condensatiewater kan opvangen, moet u het eventueel tussendoor legen. Plaats de afvoerdop terug op de afvoeruitlaat onderaan wanneer er geen condensatiewater meer uitstroomt.

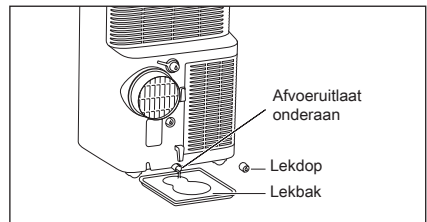

**Opmerking:** Om te controleren of al het resterende condensatiewater is verwijderd, kantelt u de machine door ze een beetje op te tillen aan de voorkant tot er geen condensatiewater meer uit de afvoeruitlaat komt.

## 8. ONDERHOUD & REINIGING

Reinig uw draagbare airconditioner van tijd tot tijd om hem er als nieuw uit te laten zien. Zorg ervoor dat u het systeem van het stroomnet loskoppelt alvorens het te reinigen.

### 8.1 Het systeem reinigen

De kast en de voorzijde mogen worden afgestoft met een olievrije doek of worden gewassen met een doek dat bevochtigd is met warm water en een zacht vloeibaar vaatwasmiddel.

Gebruik nooit agressieve reinigingsmiddelen, was of polijstmiddel op de voorzijde van de kast.

Zorg ervoor dat het bedieningspaneel afgeveegd wordt met een droog doek. Te veel water in of rond de bedieningselementen kan schade aan de draagbare airconditioner veroorzaken.

### 8.2 De filters reinigen

Om uw draagbare airconditioner efficiënt te laten functioneren, moet u de luchtfilters om de twee weken met een stofzuiger reinigen.

1. Verwijder het luchtfilter zoals is aangegeven op de onderstaande afbeelding. Verwijder het bovenste luchtfilter en het onderste luchtfilter.



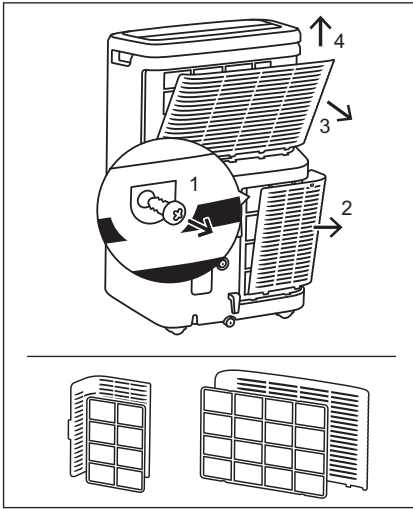

2. Als de luchtfilters sterk vervuild zijn, kunt u ze ook met warm water onder de 40°C en vloeibaar afwasmiddel reinigen. Spoel het filter en het afwasmiddel grondig uit. Schud overtollig water voorzichtig uit het filter. Zorg ervoor dat het filter grondig droog is alvorens het terug te plaatsen.
3. Druk na het reinigen van de filters op de filterresetknop "⊗".

**i** Zorg ervoor dat het filter grondig droog is alvorens het terug te plaatsen.

### 8.3 Opslag tijdens de wintermaanden

Als de draagbare airconditioner langere tijd niet wordt gebruikt:

1. Laat de watertank volledig leeglopen en laat de afvoerdop onderaan en de rubberen plug lang genoeg verwijderd om al het resterende water af te voeren. Breng de rubberen plug en de dop terug aan zodra de tank volledig is afgetapt en er geen water meer uitstroomt.
2. Verwijder en reinig het filter, laat het volledig drogen en plaats het terug.
3. Berg de draagbare airconditioner op in een koele en droge plek op, niet blootgesteld aan direct zonlicht, extreme temperaturen, overmatig stof en goed geventileerd.

Alvorens de draagbare airconditioner weer te gebruiken:

1. Zorg ervoor dat het luchtfilter en de afvoerkap geplaatst zijn.
2. Controleer het snoer om na te gaan of het in goede staat is, zonder scheuren of schade.
3. Installeer de draagbare airconditioner volgens de beschrijving in de gebruiksaanwijzing.

## 9. PROBLEEMOPLOSSING

De lijst omvat veelvoorkomende problemen die niet worden veroorzaakt door defect vakmanschap of materialen in dit apparaat.

#### De draagbare airconditioner werkt niet.

- Stekker zit los. Steek de stekker stevig in het stopcontact.
- Zekering doorgebrand of stroomonderbreker geactiveerd. Vervang de zekering of reset de stroomonderbreker.
- Het systeem staat UIT. Schakel het systeem in en stel de gewenste instelling in.
- Foutcode P1 verschijnt op het display. Water afvoeren zoals beschreven in hoofdstuk 7.3 Afvoer.

- Kamertemperatuur lager dan de ingestelde temperatuur (Koelmodus) of Kamertemperatuur hoger dan de ingestelde temperatuur (Verwarmingsmodus). Reset de temperatuur.

#### Lucht uit systeem voelt niet koud genoeg aan.

- Kamertemperatuur lager dan 16°C. De koeling wordt niet gestart tot de kamertemperatuur boven 16°C stijgt.
- Stel in op een lagere temperatuur.
- Compressor uitgeschakeld bij het wijzigen van modi. Wacht ongeveer 4 minuten tot de compressor herstart als het systeem in de COOL-modus staat.

### **Draagbare airconditioner koelt, maar de kamer blijft te warm.**

- Als zich ijs op de koelspoel achter het decoratieve frontpaneel vormt, is de buitentemperatuur waarschijnlijk lager dan 16°C.
- Luchtfilter is mogelijk vuil. Maak het filter schoon. Zie hoofdstuk "8. Onderhoud en reiniging".
- Als zich ijs op de koelspoel achter het decoratieve frontpaneel vormt. Temperatuur is te laag ingesteld voor nachtelijke koeling. Om de spoel te ontdooien, stelt u de Fan-modus (ventilator) in. Stel dan de temperatuur hoger in.
- Uitlaatleiding niet aangesloten of geblokkeerd. Raadpleeg hoofdstuk "5.1 Warme lucht afvoeren".

### **Draagbare airconditioner koelt, maar de kamer blijft te warm - ijsvorming op koelspoel achter decoratief frontpaneel.**

- Vuil luchtfilter - luchtstroom geblokkeerd. Reinig de luchtfilter. Zie hoofdstuk "8. Onderhoud en reiniging".
- Temperatuur is te hoog ingesteld. Stel de temperatuur lager in.
- Lamellen voor luchtstroom onjuist gepositioneerd. Verplaats de lamellen voor een betere luchtverdeling.
- Voorzijde van het systeem is geblokkeerd door gordijnen, rolgordijnen, enz. - beperkte luchtverdeling. Verwijder de blokkade.
- Deuren, ramen, ventilatieopeningen enz. open - koele lucht ontsnapt. Sluit deuren, ramen, enz.
- Systeem recent ingeschakeld in warme kamer. Laat meer tijd om 'opgeslagen' warmte uit muren, plafond, vloer en meubels te verwijderen.

### **Draagbare airconditioner gaat snel aan en uit.**

- Vuil luchtfilter - luchtstroom geblokkeerd. Reinig de luchtfilter.
- Buitentemperatuur extreem hoog. Stel de ventilatorsnelheid hoger in om lucht door de koelingspoelen te leiden.

### **Kamer te koud.**

- Temperatuur te laag ingesteld. Verhoog de temperatuurinstelling.

### **De kamertemperatuur kan de ingestelde doelwaarde op het display niet bereiken.**

- Bij gebruik van deze draagbare airconditioner wordt de warme lucht via de slang via de raamkit naar buiten afgevoerd. Daardoor ontstaat er een onderdruk in de ruimte, waardoor lucht uit aangrenzende ruimten / lekkages van buitenaf de ruimte binnendringt. Om die reden is het normaal dat u de ingestelde doeltemperatuur op het display van het product niet altijd helemaal bereikt.

### **Kan geen verbinding maken met de wifi**

- Controleer of de wifi-router aangesloten en ingeschakeld is en dat die goed werkt door na te gaan of andere apparaten of uw mobiele telefoon wel verbinding kunnen maken met de router.
- De router moet opnieuw opgestart worden. Haal de stekker uit de router, sluit de router weer aan en probeer hem opnieuw op te starten. Wacht een paar minuten en controleer dan opnieuw.
- De wifi-chip in het systeem werkt alleen op 2,4 GHz. Zorg er daarom voor dat uw wifi thuis op deze bandbreedte werkt.

## 10. MILIEUBESCHERMING

Recycle de materialen met het symbool.  
 Gooi de verpakking in een geschikte verzamelcontainer om het te recyclen. Help om het milieu en de volksgezondheid te beschermen en recycle het afval van elektrische en elektronische apparaten.

Gooi apparaten gemarkeerd met het symbool  niet weg met het huishoudelijk afval. Breng het product naar het milieustation bij u in de buurt of neem contact op met de gemeente.

De software in het systeem is deels gebaseerd op vrije en open source software. Ga voor de volledige copyright-informatie en de van toepassing zijnde licentievoorwaarden naar:  
**<https://emtech.delta.electrolux.com/license>**

Bezoek voor meer informatie  
**[www.electrolux.com](http://www.electrolux.com)**

# ÍNDICE

1. INFORMAÇÕES DE SEGURANÇA .....	141
2. INSTRUÇÕES DE SEGURANÇA .....	148
3. DESCRIÇÃO DO APARELHO .....	151
4. ACESSÓRIOS INCLUÍDOS .....	151
5. INSTRUÇÕES DE INSTALAÇÃO .....	152
6. FUNCIONALIDADES DO AR CONDICIONADO PORTÁTIL .....	153
7. INSTRUÇÕES DE FUNCIONAMENTO .....	153
8. MANUTENÇÃO E LIMPEZA .....	156
9. RESOLUÇÃO DE PROBLEMAS .....	157
10. PREOCUPAÇÕES AMBIENTAIS .....	159

## PARA OBTER RESULTADOS PERFEITOS

Obrigado por ter escolhido este ar condicionado AEG. Concebemo-lo para lhe proporcionar um desempenho excepcional durante muitos anos, com tecnologias inovadoras que ajudam a tornar a vida mais simples - funcionalidades que poderá não encontrar em aparelhos vulgares. Dispenda de alguns minutos para ler este manual para se certificar que aproveita ao máximo o seu ar condicionado.

**Visite o nosso sítio web para:**



Obter conselhos de utilização, folhetos, resolução de problemas e informações sobre assistência técnica e reparações:

**[www.aeg.com](http://www.aeg.com)**



Registe o seu produto para beneficiar de um serviço melhor:

**[www.registeraeg.com](http://www.registeraeg.com)**



Adquira acessórios, consumíveis e peças de substituição originais para o seu aparelho:

**[www.aeg.com/shop](http://www.aeg.com/shop)**

## APOIO AO CLIENTE E ASSISTÊNCIA

Usar sempre peças sobressalentes de origem.

Sempre que contactar o nosso Centro de Assistência Técnica Autorizado, assegure que tem disponíveis os dados seguintes: Modelo, PNC, Número de série.

Esta informação encontra-se na placa de identificação.



Aviso/Cuidado – Informações de segurança.







Informações gerais e sugestões.



Informações ambientais.

Sujeito a alterações sem aviso prévio.

# 1. INFORMAÇÕES DE SEGURANÇA

Símbolo	Nota	Explicação
	AVISO	Este símbolo indica que este aparelho utiliza um refrigerante inflamável. Se o refrigerante for libertado e exposto a uma fonte de ignição externa, existe o risco de incêndio.
	CUIDADO	Este símbolo indica que o manual de instruções deve ser lido atentamente.
	CUIDADO	Este símbolo indica que o pessoal da assistência técnica deve estar a manusear este equipamento de acordo com o manual de instalação.
	CUIDADO	Este símbolo indica que existe informação disponível, tal como o manual de instruções ou o manual de instalação.



## AVISO!

- Este aparelho pode ser utilizado por crianças a partir dos 8 anos e por pessoas com capacidades físicas, sensoriais ou mentais reduzidas ou com pouca experiência e conhecimento, desde que sejam supervisionadas e/ou instruídas relativamente à utilização do aparelho de forma segura e compreendam os perigos envolvidos.
- A limpeza e a manutenção por parte do utilizador não devem ser efetuadas por crianças sem supervisão. As crianças não devem brincar com a unidade.
- Se o cabo de alimentação estiver danificado, deve ser substituído pelo fabricante, por um Centro de Assistência Técnica Autorizado ou por uma pessoa igualmente qualificada, para evitar perigos.

Este manual explica a utilização adequada do seu novo ar condicionado portátil. Leia este manual com atenção antes de utilizar o produto. Este manual deve ser mantido num local seguro para uma consulta prática.



## CUIDADO!

- Contacte um técnico de assistência autorizado para efetuar qualquer reparação ou manutenção neste aparelho.

- Contacte o instalador para a instalação deste aparelho.
- O ar condicionado portátil não se destina a ser utilizado por crianças pequenas ou pessoas doentes sem supervisão.
- As crianças pequenas devem ser supervisionadas para garantir que não brincam com o aparelho de ar condicionado portátil.
- Existem regulamentos locais relativamente aos níveis máximos de ruído que podem ser emitidos por aparelhos de ar condicionado.
- Se for necessário substituir o cabo de alimentação, o trabalho de substituição deve ser efetuado apenas por pessoal autorizado.
- Os trabalhos de instalação devem ser efetuados em conformidade com os regulamentos nacionais de cablagem apenas por pessoal autorizado (se aplicável). Uma ligação incorreta pode provocar sobreaquecimento e incêndio.
- Tenha cuidado para que os seus dedos não sejam apanhados na ventoinha ao ajustar a oscilação da alhetas horizontais.
- O fusível é de 250 V 3,15 A, do tipo cerâmico.
- A limpeza e a manutenção por parte do utilizador não devem ser efetuadas por crianças sem supervisão. Tenha em atenção que os refrigerantes poderão não ter odor.

## 1.1 Notas importantes

1. Não utilize o aparelho sem o filtro do ar.
2. Não deixe o aparelho funcionar perto de qualquer fonte de calor ou chama viva.
3. Não exponha o aparelho à luz solar direta e à chuva.
4. Guarde ou desloque o aparelho sempre na vertical.
5. Não cubra o aparelho quando estiver a funcionar ou imediatamente após a utilização.
6. Escoe sempre a condensação antes de guardar o aparelho.

## 1.2 O que deve ter em mente ao usar o seu ar condicionado portátil



### **CUIDADO!**

#### Avisos de utilização

- Não modifique nenhuma peça deste produto.
- Não introduza nada em nenhuma parte do aparelho.
- Certifique-se de que a alimentação elétrica tem a tensão correta. Utilize apenas alimentação elétrica de 220 - 240 V, 50 Hz, 10 A. A utilização de alimentação elétrica com tensão incorreta pode resultar em danos ao aparelho.
- Utilize sempre um disjuntor anti-explosão ou fusível com a amperagem correta. Nunca utilize arames, pinos ou outros objetos em vez de um fusível adequado.
- No caso de qualquer anomalia com o ar condicionado portátil (por exemplo um cheiro a queimado), não puxe a ficha directamente da tomada, abra a janela para efetuar em primeiro lugar uma ventilação e, em seguida, desligue a unidade e desligue a fonte de alimentação.



### **CUIDADO!**

#### Aviso relativo ao cabo de alimentação

- Esta ficha elétrica deve ser ligada apenas a uma tomada elétrica adequada. Não a utilize com quaisquer extensões.
- Introduza a ficha na tomada elétrica com firmeza e certifique-se de que não fica solta.
- Não puxe, não deforme, nem modifique o cabo de alimentação, nem o coloque em água. Puxar ou utilizar incorretamente o cabo de alimentação pode resultar em danos ao aparelho e choque elétrico.
- Se o cabo de alimentação estiver danificado, deve ser substituído pelo fabricante, por um Centro de Assistência Técnica Autorizado ou por uma pessoa igualmente qualificada, para evitar perigos.

Utilize apenas o cabo de alimentação especificado pelo fabricante para substituição.

- Este aparelho tem estar ligado à terra. Este aparelho está equipado com um cabo que possui fio de terra. A ficha deve ser ligada a uma tomada elétrica devidamente instalada e com ligação à terra. Nunca corte nem remova o pino quadrado de ligação à terra (apenas para o Reino Unido) desta ficha.

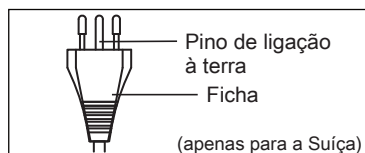
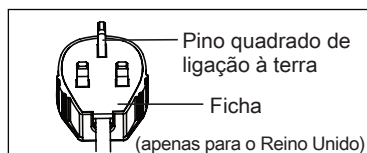
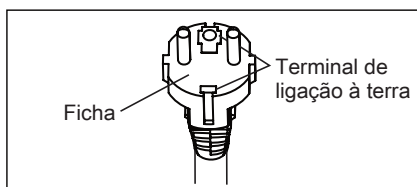

### 1.3 Precauções de utilização

- Não se esqueça de desligar o aparelho e desligue o cabo de alimentação antes de efetuar qualquer ação de manutenção ou limpeza.
- Não coloque o aparelho perto de qualquer fonte de calor ou fogo quando voltar a colocar os filtros.
- Não verta água diretamente sobre o aparelho. A água pode causar um choque elétrico ou danos ao equipamento.
- Deve escoar o ar condicionado sempre que o deslocar. Se ficar alguma água no depósito, poderá ser derramada durante o transporte.
- Para assegurar uma drenagem adequada, a mangueira de drenagem não deve ter dobras e não deve ser elevada durante o modo seco ou em modo de aquecimento. Se a mangueira estiver dobrada ou elevada, a água drenada poderá derramar para dentro da divisão.



- A temperatura em torno da mangueira de escoamento não deve estar abaixo do ponto de congelação quando estiver a ser utilizada. A água escoada pode congelar no interior da mangueira e permitir a saída de água do interior do aparelho para a divisão da casa.
- Não bloqueie a saída do ar com obstáculos. O desempenho de arrefecimento pode ser reduzido ou interrompido por completo.
- Providencie um dispositivo de corrente residual (diferencial) anti-explosivo para proteger de choque elétrico de acordo com os regulamentos elétricos e locais.
- A exposição direta ao fluxo de ar por períodos prolongados pode ser prejudicial para a sua saúde. Não exponha pessoas, animais ou plantas diretamente ao fluxo de ar por períodos prolongados.
- Não utilize este aparelho portátil de ar condicionado para fins especiais não especificados (por exemplo, preservação de dispositivos de precisão, alimentos, animais domésticos, plantas, e objetos de arte). A utilização de tal forma pode danificar esses bens.
- Não utilize meios para acelerar o processo de descongelação ou para limpar, além dos recomendados pelo fabricante.
- O aparelho deve ser arrumado numa divisão sem fontes de ignição contínuas (por exemplo: chamas vivas, um aparelho a gás operacional ou um aquecedor elétrico em funcionamento).
- Não perfurar nem queimar.
- A conformidade com os regulamentos de gás nacionais deverá ser respeitada.
- Mantenha as aberturas de ventilação sem obstruções.

TENHA EM ATENÇÃO: VERIFIQUE A PLACA DO TIPO DE GÁS REFRIGERANTE UTILIZADO NO SEU APARELHO.



**AVISO!**

Informação específica para aparelhos com gás refrigerante R290.

- Leia atentamente todos os avisos.
- Quando descongelar e limpar o aparelho, não utilize ferramentas além das recomendadas pela empresa fabricante.
- O aparelho deve ser arrumado numa divisão sem fontes de ignição contínuas (por exemplo: chamas vivas, um aparelho a gás operacional ou um aquecedor elétrico em funcionamento).
- Não perfurar nem queimar.
- Os gases de refrigeração podem ser inodoros.
- Este aparelho contém um determinado número de gramas (consulte a parte traseira da unidade de características) do gás refrigerante R290.
- O R290 é um gás refrigerante que está em conformidade com as diretivas europeias relativas ao ambiente. Não perfure nenhuma parte do circuito de refrigeração.
- Se o aparelho for instalado, utilizado ou guardado numa área não ventilada, a divisão deve ser concebida para evitar a acumulação de fugas de refrigerante, resultando no risco de incêndio ou explosão devido à ignição do refrigerante provocado por aquecedores elétricos, fogões ou outras fontes de ignição.
- O aparelho deve ser arrumado de modo a evitar uma avaria mecânica.
- Os indivíduos que operam ou trabalham no circuito de refrigeração devem ter a certificação apropriada emitida por uma organização acreditada, que garanta a competência no manuseamento de refrigerantes, de acordo com uma avaliação específica reconhecida por associações do setor.
- As reparações devem ser realizadas com base nas recomendações da empresa fabricante. A manutenção e reparação que exijam a ajuda de outros funcionários qualificados devem ser executadas sob a supervisão de um indivíduo especificado na utilização de refrigerantes inflamáveis.

## 1.4 Informações adicionais

### **Transporte de equipamento com refrigerantes inflamáveis**

Consulte as normas de transporte.

### **Marca do equipamento com sinais**

Consulte os regulamentos locais.

### **Eliminação do equipamento utilizando refrigerantes inflamáveis**

Consulte os regulamentos nacionais.

### **Armazenamento de equipamento/aparelhos**

O armazenamento do equipamento deve ser efetuado de acordo com as instruções do fabricante.

### **Armazenamento de equipamento embalado (não vendido)**

A proteção da embalagem de armazenamento deve ser construída de modo que os danos mecânicos no equipamento no interior da embalagem não provoquem uma fuga na carga de refrigerante. O número máximo de peças de equipamento que pode guardar em conjunto será determinado pelos regulamentos locais.

## 2. INSTRUÇÕES DE SEGURANÇA

### 2.1 Notas sobre o funcionamento

- Aguarde 4 minutos até o compressor reiniciar o arrefecimento. Se desligar o ar condicionado e voltar a iniciá-lo imediatamente, aguarde 4 minutos até o compressor reiniciar o arrefecimento. O aparelho possui um dispositivo eletrônico que mantém o compressor desligado durante 4 minutos por motivos de segurança.
  - No caso de uma falha de energia durante a utilização, aguarde 4 minutos antes de voltar a ligar o aparelho. Após o restabelecimento da energia elétrica, reinicie o ar condicionado portátil. Se a falha de energia tiver durado menos de quatro minutos, aguarde quatro minutos antes de voltar a ligar o aparelho. Se voltar a ligar o ar condicionado no espaço de quatro minutos, um dispositivo de proteção no aparelho pode fazer com que o compressor se desligue. Este dispositivo de proteção impede o arrefecimento durante cerca de 5 minutos. Qualquer definição anterior será cancelada e o aparelho volta à sua regulação inicial.
  - Quando desligar o aparelho no modo de arrefecimento, o compressor para de imediato e o motor superior/inferior para de funcionar após 5 segundos. Se mudar do modo de refrigeração para o modo de ventilação, o compressor irá desligar-se imediatamente e o motor da ventoinha irá deixar de funcionar após 5 segundos. Se mudar do modo de refrigeração para o modo de aquecimento, o compressor irá desligar-se imediatamente e o motor da ventoinha irá deixar de funcionar após 30 segundos.
  - Funcionamento com baixa temperatura: O seu aparelho está a congelar? Pode ocorrer congelamento quando o aparelho é regulado para perto de 18°C em condições de temperatura ambiente baixa, especialmente durante a noite. Nestas condições, uma descida de temperatura pode fazer com que o aparelho congele. Se o aparelho estiver numa temperatura mais elevada, a temperatura pode impedir a congelação.
  - O modo de secagem diminui a temperatura ambiente. É emitido ar quente pela saída de ar de exaustão, mas isso é normal e não indica um problema com o aparelho.
  - Este ar condicionado portátil sopra o ar quente gerado pela unidade exterior através da mangueira de escape enquanto está em modo de arrefecimento. No tempo médio, a mesma quantidade de ar entra na divisão a partir do exterior através de aberturas da divisão.
  - Qualquer pessoa que tenha sido envolvida na utilização ou na divisão para um circuito de refrigeração deverá suportar um certificado válido de uma autoridade de avaliação aprovada pela indústria, que autoriza a sua competência ao manusear os refrigerantes em segurança, de acordo com uma especificação de avaliação reconhecida pela indústria.
  - A assistência só deve ser realizada como recomendado pelo fabricante do equipamento. A manutenção e a reparação que exijam a ajuda de outros elementos qualificados devem ser efetuadas sob a supervisão de uma pessoa competente na utilização de refrigerantes inflamáveis.
  - A gama de temperaturas de trabalho do ar condicionado portátil é 16-35°C (60-95°F) em modo de arrefecimento; 5-27°C (41-80°F) em modo de aquecimento.
  - A frequência de funcionamento e potência máxima de saída Wi-Fi: 2412-2472 MHz, 15,72dBm
- Cumpra as seguintes instruções para evitar ferimentos no utilizador ou terceiros e danos materiais. Uma operação incorreta devido ao incumprimento das instruções pode causar ferimentos ou danos. A gravidade é classificada pelas seguintes indicações:



#### AVISO!

Este símbolo indica a possibilidade de morte ou ferimentos graves.



#### CUIDADO!

Este símbolo indica a possibilidade de ferimentos ou danos materiais.

Os significados dos símbolos utilizados neste manual são os seguintes:



Este símbolo indica que nunca deve fazer isto.



Este símbolo indica que deve fazer sempre isto.

## 2.2 Aviso durante a utilização

### AVISO!

Aviso	Significado
Ligue a ficha de alimentação corretamente	Caso contrário, pode causar choque elétrico, incêndio e explosão devido a sobreaquecimento
Não ative nem pare o aparelho inserindo ou puxando a ficha de alimentação	Isso pode causar choque elétrico, incêndio e explosão devido à criação de calor
Não danifique nem utilize um cabo de alimentação não especificado	Isso pode causar choque elétrico, incêndio e explosão. Se o cabo de alimentação estiver danificado, deve ser substituído pelo fabricante, por um Centro de Assistência Técnica Autorizado ou por uma pessoa igualmente qualificada, para evitar perigos
Não altere o comprimento do cabo elétrico nem partilhe a tomada com outros aparelhos	Isso pode causar choque elétrico, incêndio e explosão devido à criação de calor
Não toque com as mãos molhadas ou em ambientes húmidos	Isso pode causar choque elétrico
Não direcione o fluxo de ar para os ocupantes da divisão	Isso pode prejudicar a sua saúde
Certifique-se sempre de que o aparelho está ligado à terra	Uma ligação à terra incorreta pode causar choque elétrico
Não permita que a água escorra para partes elétricas	Isso pode causar falhas no aparelho ou choque elétrico
Instale sempre o disjuntor e um circuito elétrico dedicado	Uma instalação incorreta pode causar choque elétrico, incêndio e explosão
Desligue o aparelho da corrente elétrica se detetar ruídos, cheiros ou fumo estranhos	Isso pode causar choque elétrico, incêndio e explosão
Não utilize a tomada se estiver solta ou danificada	Isso pode causar choque elétrico, incêndio e explosão
Não abra o aparelho durante o funcionamento	Isso pode causar choque elétrico, incêndio e explosão
Mantenha armas de fogo afastadas	Isso pode causar incêndio e explosão
Não utilize o cabo de alimentação perto de aparelhos de aquecimento	Isso pode causar choque elétrico, incêndio e explosão
Não utilize o cabo de alimentação perto de gás inflamável ou combustíveis, como gasolina, benzina, diluente, etc.	Isso pode causar choque elétrico, incêndio e explosão
Ventile a divisão antes de utilizar o ar condicionado, caso haja uma fuga de gás de outro aparelho	Isso pode causar explosão, incêndio, explosão e queimaduras
Não desmonte nem modifique a unidade	Isso pode causar avarias e choque elétrico

**CUIDADO!**

<b>Cuidado</b>	<b>Significado</b>
Quando tiver de retirar o filtro de ar, não toque nas peças de metal do aparelho	Isso pode causar ferimentos
Não limpe o ar condicionado com água	A água pode entrar no aparelho e danificar o isolamento. Isso pode causar choque elétrico
Ventile bem a sala se utilizar um fogão, etc.	Pode ocorrer uma falta de oxigênio
Quando o aparelho tiver de ser limpo, desligue-o e desligue o disjuntor	Não limpe o aparelho quando este estiver ligado à corrente, pois pode causar incêndio, explosão e choque elétrico e pode causar ferimentos
Não coloque animais domésticos ou plantas expostos diretamente ao fluxo de ar	Isso pode ferir o animal de estimação ou a planta
Não utilize para fins especiais	Não utilize este ar condicionado portátil para preservar dispositivos de precisão, alimentos, animais de estimação, plantas e objetos de arte. Isso pode causar deterioração da qualidade, etc.
Desligue o aparelho e feche a janela em caso de tempestade ou ciclone	Se mantiver as janelas abertas, o interior e as mobílias podem ficar ensoçadas
Segure na ficha pela cabeça da ficha quando a retirar	Isso pode causar choque elétrico e danos
Desligue o interruptor de alimentação principal quando não utilizar o aparelho durante um longo período de tempo	Isso pode causar falhas no produto, incêndio e explosão
Não coloque obstáculos perto das entradas de ar nem dentro da saída de ar	Isso pode causar falhas no aparelho ou acidente
Introduza sempre os filtros com firmeza. Limpe o filtro uma vez em cada duas semanas	O funcionamento sem filtros pode causar falhas
Não utilize detergente forte, como cera ou diluente - use um pano macio	A aparência pode ficar deteriorada devido à alteração da cor do produto ou riscos na superfície
Não coloque objetos pesados sobre o cabo de alimentação e certifique-se de que o cabo não fica esmagado	Existe perigo de incêndio, explosão ou choque elétrico
Não beba a água escoada do ar condicionado	Ela contém contaminantes e pode ser prejudicial para si
Tenha cuidado ao desembalar e instalar o aparelho	As arestas afiadas podem causar ferimentos
Se entrar água no aparelho, desligue-o da tomada elétrica e desligue o disjuntor. Isole o fornecimento de energia retirando a ficha e contacte um técnico de assistência qualificado	Isso pode causar choque elétrico e danos

### 3. DESCRIÇÃO DO APARELHO

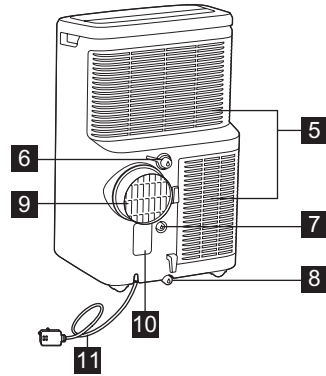
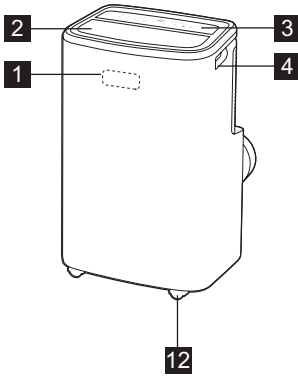

- 1** Recetor de sinal
- 2** Saída de ar da divisãõ
- 3** Painel de controlo
- 4** Pega de transporte (ambos os lados)
- 5** Entrada de ar
- 6** Saída de escoamento contínuo (Modo de secagem)

- 7** Saída de escoamento contínuo (Modo de bomba de calor)
- 8** Saída de escoamento inferior
- 9** Saída de ar
- 10** Tomada de alimentação
- 11** Cabo de alimentação
- 12** Rodas

### 4. ACESSÓRIOS INCLUÍDOS

PEÇAS	NOME DA PEÇA	QUANTIDADE
<b>1</b>	Adaptador A, conduta de exaustão, Adaptador B (boca plana),	1 conjunto
<b>2</b>	Mangueira de escoamento	1 unidade

- Verifique se todos os acessórios estão incluídos na embalagem e consulte as instruções de instalação para saber como utilizá-los.

### ACESSÓRIOS OPCIONAIS



PEÇAS	NOME DA PEÇA
<b>1</b>	Kit de janela (Ref. AWKIT5)
<b>2</b>	Extensão do kit de janela (Ref. EWKEXT1)

## 5. INSTRUÇÕES DE INSTALAÇÃO

### 5.1 Exaustão de ar quente

No modo de arrefecimento, o aparelho deve ser colocado junto a uma janela ou abertura para que o ar quente de escape possa ser conduzido para o exterior. Em primeiro lugar, posicione a unidade numa superfície plana e certifique-se de que existe uma folga mínima de 50 cm em torno da unidade e que esta se encontra próxima a uma tomada de alimentação.

1. Estique um dos lados da mangueira (Fig. 1) e aparafuse a mangueira ao adaptador A (Fig. 2).

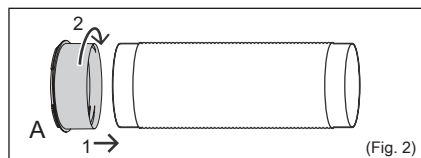
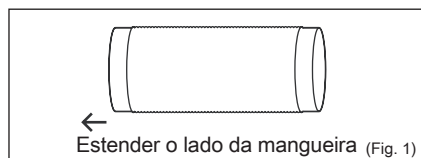

2. Estique o outro lado da mangueira e aparafuse-o ao adaptador B (Fig. 3).

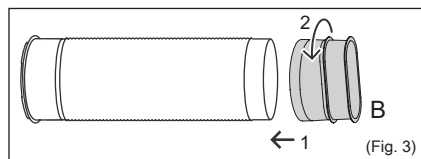

3. Tranque o adaptador A na unidade. (Fig. 4)

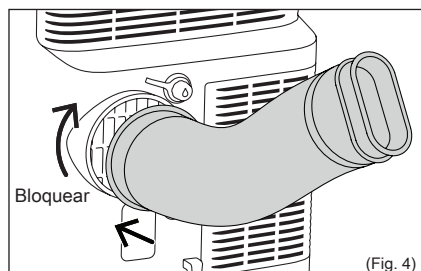

4. Abra a janela e coloque o adaptador B através da folga. (Fig. 5)

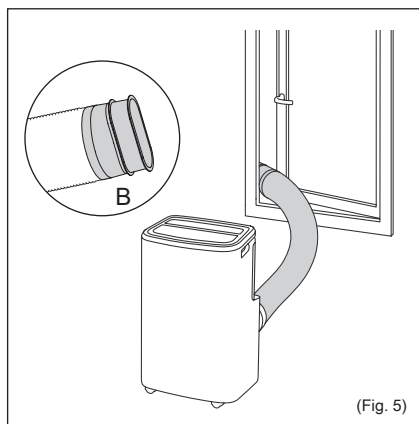

**Nota:** Se necessitar de instalar o kit de janela, consulte o *Manual de Instruções do Kit de Janela*.

- i** A mangueira pode ser estendida com um comprimento inicial de 38 cm até 150 cm, mas é melhor manter o comprimento no mínimo necessário. Certifique-se também de que a mangueira não fica com curvas apertadas ou arqueamentos. (Fig. 6)

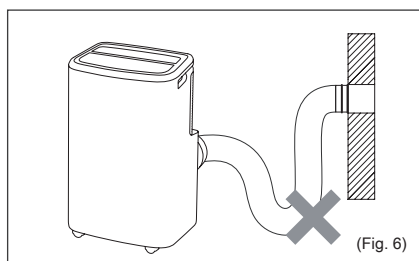



## 6. FUNCIONALIDADES DO AR CONDICIONADO PORTÁTIL

### 6.1 PAINEL DE CONTROLO

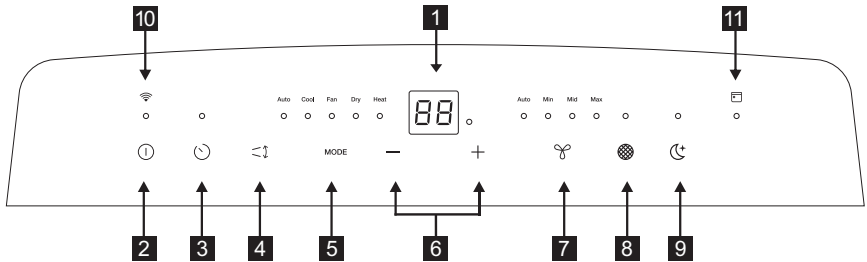

- |  |   |
|--|---|
| <ul style="list-style-type: none"> <li><b>1</b> Apresenta a temperatura/tempo</li> <li><b>2</b> Ligar/Desligar</li> <li><b>3</b> Temporizador</li> <li><b>4</b> Oscilação da persiana</li> <li><b>5</b> Seleção do modo</li> <li><b>6</b> Ajustar a temperatura ou temporizador</li> </ul> | <ul style="list-style-type: none"> <li><b>7</b> Velocidade da ventoinha (Não disponível no Modo Automático ou Seco)</li> <li><b>8</b> Reiniciar filtro</li> <li><b>9</b> Noite (Apenas disponível no Modo Automático, Frio ou Calor)</li> <li><b>10</b> Indicador de Wi-Fi</li> <li><b>11</b> Indicador de horário</li> </ul> |
|--|---|

## 7. INSTRUÇÕES DE FUNCIONAMENTO

**i** Algumas das seguintes instruções só podem ser utilizadas com o painel de controlo.

### 7.1 Utilização do painel de controlo

#### Ligar/Desligar

Ligue a unidade ao tocar gentilmente no ícone de ON/OFF “①” no painel de controlo da unidade.

#### Modo de aquecimento (em alguns modelos)

Neste modo, é NECESSÁRIO utilizar a mangueira de escape.

1. Prima o botão “MODE” até que o indicador “Heat” se acenda.
2. Prima o botão de “fan speed” (velocidade da ventoinha) para escolher a velocidade da ventoinha a partir das seguintes velocidades da mesma:  
“Auto” (Automática) → “Min” (Mínima) → “Mid” (Média) → “Max” (Máxima) → “Auto” (Automática).
3. Prima o botão “-” ou “+” para escolher a temperatura que pretende.
4. Ligue a mangueira de escoamento. Consulte a secção 7.3.

#### Modo de arrefecimento

Neste modo, é NECESSÁRIO utilizar a mangueira de escape.

1. Prima o botão “MODE” até que o indicador do modo de arrefecimento se acenda.
2. Prima o botão de “fan speed” (velocidade da ventoinha) para escolher a velocidade da ventoinha a partir das seguintes velocidades da mesma:  
“Auto” (Automática) → “Min” (Mínima) → “Mid” (Média) → “Max” (Máxima) → “Auto” (Automática).
3. Prima o botão “-” ou “+” para escolher a temperatura que pretende.

**i** Não é necessário utilizar a mangueira de escoamento no modo “Cool”.

#### Modo de secagem

Prima o botão “MODE” até que o indicador do modo Secagem acenda. O ecrã apresenta a temperatura ambiente. Ao mesmo tempo, o indicador de ventoinha “Min” acende-se.

**Nota:** Neste modo, não é possível selecionar a velocidade da ventoinha.

### Modo de ventilação

Neste modo, não é necessário utilizar a mangueira de escape ou a mangueira de escoamento.

1. Prima o botão "MODE" até que o indicador do modo Ventilação se acenda.
2. Prima o botão "Velocidade da ventoinha" para escolher a velocidade da ventoinha desejada.
3. A ventoinha funciona à velocidade selecionada e o visor indica a temperatura ambiente.

**Nota:** A velocidade da ventoinha não pode ser alterada no modo Auto ou Seco.

### Modo automático

Tenha sempre a mangueira de escape instalada neste modo.

Quando regular o ar condicionado para o modo Auto (automático), este seleciona automaticamente arrefecimento, aquecimento (não aplicável aos modelos só de arrefecimento) ou apenas ventilação, dependendo da temperatura selecionada e da temperatura ambiente. O ar condicionado irá controlar automaticamente a temperatura da divisão para atingir a temperatura pretendida.

No modo AUTO, não é possível selecionar a velocidade da ventoinha.

1. Prima o botão "MODE" até que o indicador "Modo automático" acenda.

Depois de selecionar o "Modo automático", o aparelho funciona automaticamente em função da temperatura atual do ar ambiente.

### Modo temporizador

O temporizador pode ser usado para programar o início e fim da operação.

- Como atrasar o início

Ligue a ficha do aparelho, para que o aparelho entre em modo de espera.

Prima o botão "Timer" e o indicador Temporizador acende-se e o número de horas no ecrã apresentará "0.0". Toque ou mantenha premido o botão MAIS "+" ou MENOS "-" para alterar o temporizador de início diferido em incrementos de 0,5 horas até 10 horas e, em seguida, em incrementos de 1 hora até 24 horas. Prima o botão "Timer" novamente no espaço de 5 segundos, sairá diretamente da definição do temporizador.

Após 5 segundos, a função de temporizador é ativada e o indicador do temporizador ficará acesa. O controlo faz a contagem decrescente do tempo restante até ao início. O aparelho inicia no modo conforme definido anteriormente.

Para cancelar a definição, prima novamente o botão "Timer" (temporizador) e o ecrã apresentará o tempo restante. Prima novamente o botão "Timer" (Temporizador) para cancelar e o temporizador desligar-se-á. Também pode cancelar a definição premindo o botão "ligar/desligar".

- Como atrasar o desligamento

Pode atrasar o temporizador quando o aparelho estiver ligado.

Prima o botão "Timer" e o indicador Temporizador acende-se e o número de horas no ecrã apresentará "0.0". Toque ou mantenha premido o botão MAIS "+" ou MENOS "-" para alterar o temporizador de paragem diferido em incrementos de 0,5 horas até 10 horas e, em seguida, em incrementos de 1 hora até 24 horas. Prima o botão "Timer" novamente no espaço de 5 segundos, sairá diretamente da definição do temporizador.

Após 5 segundos, a função de temporizador é ativada e o ecrã apresentará novamente a temperatura e o indicador do temporizador ficará acesa. O controlo faz a contagem decrescente do tempo até ao desligamento. Para cancelar a definição, prima novamente o botão "Timer" (temporizador) e o ecrã apresentará o tempo restante. Prima novamente o botão "Timer" (Temporizador) para cancelar e o temporizador desligar-se-á. Também pode cancelar a definição premindo o botão "ligar/desligar".

### Modo Noite

Esta função ativa uma temperatura confortável e ajuda a poupar energia. Pode premir o botão "sleep" apenas quando o aparelho estiver nos modos Arrefecimento, Aquecimento ou Auto, para que o aparelho funcione no modo Noite.

### Função de oscilação para placa

Prima o botão "Louver swing" para ativar a função de oscilação do direcionador.

O direcionador do painel superior vai oscilar para cima e para baixo.

Prima este botão novamente para desativar a função de oscilação do direcionador.

### Reiniciar filtro

Este indicador é um lembrete para limpar o Filtro de Ar (Consulte a secção Cuidados e Limpeza) para uma operação mais eficiente. O indicador do filtro acende-se após 250 horas de funcionamento. Para reiniciar depois de limpar o filtro, prima o botão "reiniciar filtro" e, em seguida, o indicador "filtro" apaga-se.

### Bloqueio para crianças

Ligue o bloqueio para crianças ao premir o botão "MODE" (MODO) durante 5 segundos, até o ecrã apresentar "LC". Para desligar o bloqueio para crianças, prima novamente o botão "MODE" (MODO) durante 5 segundos.

### Wi-Fi

A unidade está equipada com um módulo Wi-Fi.

Quando a unidade é ligada ao Wi-Fi doméstico, este ícone "📶" irá acender-se.

Se o ícone estiver intermitente, tal indica uma perda temporária da conectividade Wi-Fi - consulte a app AEG para obter mais informações.

Para iniciar manualmente o processo de integração.

Prima "Ⓜ" durante 5 segundos.

**Nota:** Transfira a nossa app Electrolux e siga as instruções de integração passo-a-passo para ligar o ar condicionado à app.

### Bluetooth

A unidade usa Bluetooth aquando da integração.

Certifique-se de que o o Bluetooth do seu telemóvel está ligado para ligar o ar condicionado à app.

### Programador

Indica que um evento programado a partir da app está a ser executado.

## 7.2 Código de avaria

Se o ecrã apresentar "AS", o sensor de temperatura ambiente apresenta uma avaria. Contacte um Centro de Assistência Técnica AEG Autorizado.



Se o ecrã apresentar "ES", o sensor de temperatura do evaporador apresenta uma avaria. Contacte um Centro de Assistência Técnica AEG Autorizado.



Se o visor apresentar "L3", isso significa uma avaria do motor da ventoinha do condensador CC. Contacte um Centro de Assistência Técnica AEG Autorizado.



Se o visor apresentar "P1", o tabuleiro inferior está cheio. Desligue e retire a ficha da tomada da unidade e, em seguida, desloque cuidadosamente a unidade para uma localização de drenagem. Remova o tampão de drenagem inferior e permita que a água seja drenada. Reinicie a máquina até que o símbolo "P1" desapareça. Se o erro persistir, contacte a assistência técnica.



Se o visor apresentar "E4", a comunicação entre a placa PCB e a PCB de controlo principal está avariada. Contacte um Centro de Assistência Técnica AEG Autorizado.



## 7.3 Instruções de escoamento

### Escoamento contínuo

Durante o modo Seco, ou o modo de bomba de calor, necessitará de uma mangueira de jardim (vendida separadamente) ou mangueira de drenagem para drenar o condensado da unidade.

Siga os passos abaixo:

- Desaperte a tampa de escoamento da saída de escoamento contínuo (Fig. 8).
- Ligue uma das extremidades da mangueira de jardim (vendida separadamente) ou da mangueira de drenagem à saída de drenagem e, em seguida, coloque a outra extremidade num ralo que tenha uma altura inferior à unidade (Fig. 9).

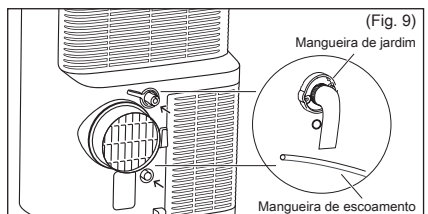
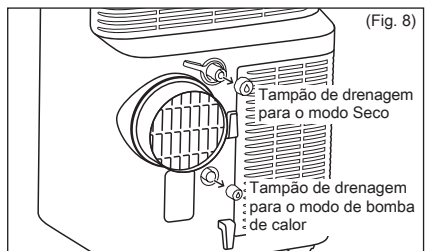

**Nota:**

- A condensação pode sair após a remoção da tampa de escoamento, caso o aparelho esteja a funcionar no modo Arrefecimento ou Auto. Quando pretender remover a mangueira, prepare um tabuleiro de recolha de gotas (não fornecido) para recolher a condensação da saída de escoamento.
- Certifique-se de que a altura da saída e da secção da mangueira de escoamento não seja superior à da saída de escoamento ou se o escoamento contínuo não funcionar devidamente.
- No modo Arrefecimento ou Auto, recomenda-se que desative o escoamento contínuo, substituindo a tampa de escoamento na saída de escoamento para obter o máximo desempenho.

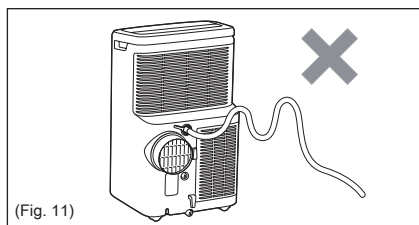
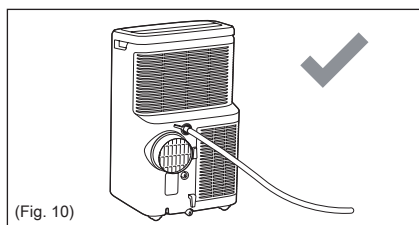

Esvazie os resíduos de condensação no interior do aparelho durante o armazenamento no inverno.

Coloque o tabuleiro de escoamento (não fornecido) debaixo da saída de escoamento inferior e, em seguida, retire a tampa de escoamento para permitir que a condensação escorra para o tabuleiro de recolha de gotas.

Volte a colocar a tampa de escoamento na saída de escoamento contínuo quando não sair condensação.

Coloque o tabuleiro de recolha de gotas debaixo da saída de escoamento inferior e, de seguida, remova a tampa de borracha da saída de escoamento para permitir que a condensação escorra para o tabuleiro de recolha de gotas. Se o seu tabuleiro de pingas não conseguir conter todo o condensado, poderá necessitar de o esvaziar ocasionalmente.

Volte a colocar a tampa de escoamento na saída de escoamento inferior quando não sair condensação.

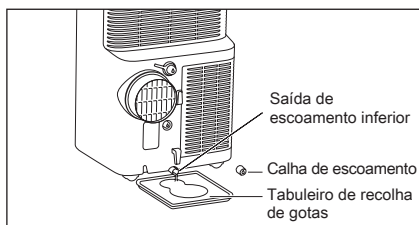

**Nota:** Para garantir que todos os resíduos de condensação se removem, incline o aparelho, levantando-o ligeiramente para cima a partir da parte da frente até não sair mais condensação da saída de escoamento.

## 8. MANUTENÇÃO E LIMPEZA

Limpe o seu ar condicionado portátil ocasionalmente para o manter como novo. Certifique-se de que desliga o aparelho antes de o limpar, para evitar perigos de choque elétrico e incêndio.

### 8.1 Limpar o aparelho

O aparelho e a parte da frente podem ser espanados com um pano isento de óleos ou limpos com um pano humedecido numa

solução de água morna e detergente suave para loiça.

Nunca utilize produtos de limpeza agressivos, cera ou polimento na parte dianteira do aparelho.

Esprema o pano para remover o excesso de água antes de o passar à volta dos controlos.

O excesso de água no interior e em torno dos controlos poderá causar danos ao ar condicionado portátil.

## 8.2 Limpar os filtros

Para manter o seu ar condicionado portátil a trabalhar de forma eficiente, deverá limpar os filtros de ar a cada duas semanas de funcionamento com usando um aspirador.

1. Remova o filtro do ar conforme ilustrado na figura em baixo.  
Retire o filtro do ar superior e o filtro do ar inferior.

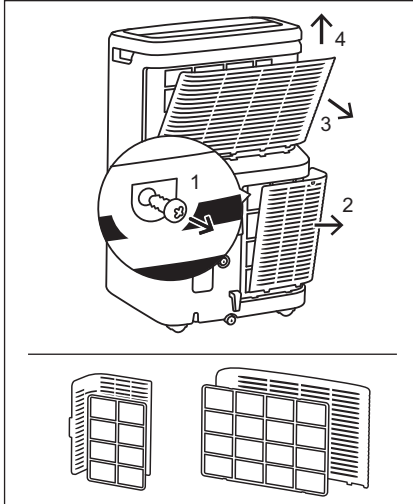

2. Se os filtros de ar estiver extremamente sujos, pode lavá-los usando água tédida com uma temperatura inferior a 40°C e detergente lava-loiças. Enxague bem o filtro e o líquido lava-loiças.  
Agite suavemente o excesso de água do filtro. Certifique-se de que o filtro está bem seco antes de o substituir.

3. Prima o botão de reposição do filtro “” após ter limpad o filtros.

Certifique-se de que o filtro está bem seco antes de o substituir.

## 8.3 Armazenamento no inverno

Se o ar condicionado portátil não for ser usado durante um longo período de tempo:

1. Esvazie o depósito de recolha de água completamente e deixe a tampa de escoamento inferior e a tampa de borracha tempo suficiente para permitir que a água residual escoe. Assim que o depósito for totalmente drenado e já não sair mais água, volte a colocar a tampa de borracha e a outra tampa.
2. Remova e limpe o filtro, deixe-o secar totalmente e volte a instalá-lo.
3. Armazene o ar condicionado portátil num local fresco, seco e afastado da luz solar direta, de temperaturas extremas, pó excessivo e bem ventilado.

Antes de usar novamente o ar condicionado portátil:

1. Certifique-se de que o filtro de ar e o tampão de drenagem estão colocados nas respetivas posições.
2. Verifique se o cabo está em boas condições, sem quebras ou danos.
3. Instale o ar condicionado portátil conforme descrito nas instruções de funcionamento.

## 9. RESOLUÇÃO DE PROBLEMAS

Esta lista inclui ocorrências comuns que não resultam de defeitos de fabrico ou materiais deste aparelho.

### O ar condicionado portátil não funciona.

- Ficha desligada da tomada. Introduza a ficha na tomada com firmeza.
- Fusível queimado ou disjuntor desligado. Substitua o fusível por um com atraso de tempo ou reinicie o disjuntor.
- A unidades está DESLIGADA. Ligue a unidade e escolha a definição pretendida.
- O código de erro P1 aparece no visor. Escoe a água conforme descrito na secção 7.3.
- Temperatura ambiente inferior à temperatura selecionada (modo de arrefecimento) ou temperatura ambiente superior à temperatura selecionada (modo de aquecimento). Redefina a temperatura.

**O ar do aparelho não parece suficientemente frio.**

- Temperatura ambiente abaixo dos 16°C. O arrefecimento não pode acontecer até a temperatura ambiente subir acima dos 16°C.
- Redefina para uma temperatura mais baixa.
- Desativação do compressor através da alteração dos modos. Aguarde cerca de 4 minutos e aguarde que o compressor reinicie quando o aparelho estiver no modo ARREFECIMENTO.

**O ar condicionado portátil está em modo de arrefecimento, mas a divisão está demasiado quente.**

- Se existir formação de gelo na bobina de refrigeração por trás do painel frontal decorativo, é provável que a temperatura exterior seja inferior a 16°C.
- O filtro do ar pode estar sujo. Limpe o filtro. Consulte a secção “8. Manutenção e limpeza”.
- Se existir formação de gelo na bobina de refrigeração por trás do painel frontal decorativo. A temperatura definida está demasiado baixa para o arrefecimento noturno. Para descongelar a serpentina, selecione o modo Ventilação. De seguida, defina a temperatura para uma configuração mais elevada.
- O tubo de saída não está ligado ou está obstruído. Consulte a secção “5.1 Exaustão de ar quente”.

**O ar condicionado portátil está a refrigerar, mas a divisão está demasiado quente - formação de gelo na bobina de refrigeração por trás do painel frontal decorativo.**

- Filtro de ar sujo - restrição de ar. Limpe o filtro do ar. Consulte a secção “8. Manutenção e limpeza”.
- A temperatura definida está demasiado elevada. Defina a temperatura para uma regulação mais baixa.
- Os direcionadores do ar estão mal posicionados. Posicione os direcionadores para uma melhor distribuição do ar.

- A parte da frente do aparelho está bloqueada por cortinas, estores, móveis, etc. - restringem a distribuição do ar. Remova os bloqueios na parte da frente do aparelho.
- Portas, janelas, grelhas de ventilação, etc. abertas - o ar fresco escapa. Feche as portas, janelas, etc.
- O aparelho foi ligado recentemente numa divisão quente. Permita mais tempo para remover o “calor armazenado” das paredes, do teto, do chão e dos móveis.

**O ar condicionado portátil liga-se e desliga-se rapidamente.**

- Filtro de ar sujo - restrição de ar. Limpe o filtro do ar.
- A temperatura no exterior está extremamente quente. Selecione a velocidade do ventilador para uma regulação mais rápida para levar o ar através das bobinas de arrefecimento com mais frequência.

**A divisão está demasiado fria.**

- A temperatura definida está demasiado baixa. Aumente a temperatura definida.

**A temperatura da divisão poderá não atingir o valor de destino regulado no ecrã**

- Ao utilizar este ar condicionado portátil, o ar quente é expelido através da mangueira para o exterior através do kit de janela. Isto cria uma baixa pressão na divisão, o que resulta na entrada de ar na divisão das divisões próximas/fugas do exterior. Por este motivo, é normal que possa não atingir completamente a temperatura alvo regulada no ecrã do produto.

**Não é possível ligar-se ao Wi-Fi**

- Verifique se o router Wi-Fi se encontra ligado e que este está LIGADO e a trabalhar corretamente ao verificar se outros aparelhos ou o seu telemóvel se podem ligar ao router.
- Precisa de reiniciar o router. Desligue o router e, em seguida, volte a ligá-lo; tente reiniciar o router. Aguarde alguns minutos e verifique novamente.
- O chip Wi-Fi presente na unidade opera apenas a 2,4Ghz. Por isso, certifique-se de que a sua Wi-Fi doméstica está a funcionar nesta largura de banda.

## 10. PREOCUPAÇÕES AMBIENTAIS

Recicle os materiais que apresentem o símbolo.  Coloque a embalagem nos contentores aplicáveis para reciclagem. Ajude a proteger o ambiente e a saúde pública e a reciclagem de resíduos de

aparelhos elétricos e eletrónicos. Não elimine os aparelhos marcados com o símbolo  com os resíduos domésticos. Coloque o produto nas instalações de reciclagem locais ou contacte o seu município.

O software na unidade é baseado parcialmente em software gratuito e de fonte aberta. Para ver toda a informação de copyright e termos de licença aplicáveis, por favor visite: <https://emtech.delta.electrolux.com/license>

Para obter mais informações visite [www.electrolux.com](http://www.electrolux.com)

## CONTINGUTS

1. INFORMACIÓ DE SEGURETAT .....	161
2. INSTRUCCIONS DE SEGURETAT .....	168
3. DESCRIPCIÓ DE L'APARELL .....	171
4. ACCESSORIS INCLOSOS.....	171
5. INSTRUCCIONS D'INSTAL·LACIÓ.....	172
6. CARACTERÍSTIQUES DE L'AIRE CONDICIONAT PORTÀTIL .....	173
7. INSTRUCCIONS DE FUNCIONAMENT .....	173
8. MANTENIMENT I NETEJA .....	177
9. RESOLUCIÓ DE PROBLEMES .....	178
10. PREOCUPACIONS AMBIENTALS .....	179

## PER A OBTENIR UN RESULTAT PERFECTE

Gràcies per escollir aquest aparell d'aire condicionat AEG. Hem dissenyat aquest electrodomèstic per tal que pugui oferir un rendiment impecable durant molts anys amb tecnologies innovadores que fan la vida més fàcil. Proporciona unes funcions que segurament no trobareu en altres electrodomèstics ordinaris. Dediqueu uns minuts a llegir aquesta informació per poder utilitzar i treure el màxim rendiment de l'aparell d'aire condicionat.

### Visiteu el nostre lloc web per:



Obtenir consells sobre com fer-lo servir, fullets, resolució de problemes i informació de servei, visiteu:

**www.aeg.com**



Si voleu obtenir un millor servei us recomanem que registreu l'electrodomèstic a:

**www.registreaeg.com**



Si voleu comprar accessoris, consumibles i recanvis originals per a l'electrodomèstic visiteu:

**www.aeg.com/shop**

## SERVEI I ATENCIÓ AL CLIENT

Feu servir sempre recanvis originals.

Si heu de contactar amb el nostre centre de servei autoritzat, assegureu-vos que disposeu de les dades següents: Model, PNC, número de sèrie.

Trobareu aquesta informació a la placa de característiques.



Avís / Precaució: Informació de seguretat.



Informació general i consells.







Informació mediambiental.

Subjecte a canvis sense previ avís.



# 1. ! INFORMACIÓ DE SEGURETAT

Símbol	Nota	Explicació
	AVÍS	Aquest símbol indica que aquest electrodomèstic fa servir un refrigerant inflamable. Si el refrigerant es filtra i queda exposat a una font d'ignició externa, es podria produir un incendi.
	PRECAUCIÓ	Aquest símbol indica que es recomana llegir atentament el manual d'instruccions.
	PRECAUCIÓ	Aquest símbol indica que només un tècnic especialitzat ha de manipular aquest equip en referència al manual d'instal·lació.
	PRECAUCIÓ	Aquest símbol indica que hi ha informació disponible, com ara el manual d'instruccions o el manual d'instal·lació.

## ! AVÍS!

- Els menors a partir de 8 anys i les persones amb capacitats físiques, sensorials o mentals reduïdes o que no tinguin experiència i coneixements poden fer servir aquest electrodomèstic si són supervisats o si han rebut instruccions sobre com fer-lo servir de manera segura i entenen els perills que podria comportar.
- Els nens sense supervisió no han de netejar ni fer el manteniment de l'usuari sense supervisió. Els menors no han de jugar amb l'aparell.
- Si el cable d'alimentació està danyat, el fabricant, el seu agent de servei o persones que tinguin alguna qualificació similar han d'encarregar-se de substituir-lo per evitar qualsevol perill.

Aquest manual explica com fer servir l'aparell d'aire condicionat portàtil de manera adequada. Llegiu atentament aquest manual abans de fer-lo servir. S'ha de guardar aquest manual en un lloc segur per poder-lo consultar quan sigui necessari.



## PRECAUCIÓ!

- Poseu-vos en contacte amb un tècnic de servei autoritzat perquè faci el manteniment d'aquest aparell.
- Poseu-vos en contacte amb l'instal·lador perquè s'encarregui de la instal·lació.
- L'aparell d'aire condicionat portàtil no està dissenyat perquè els menors d'edat o les persones malaltes el facin servir.
- Els menors han de ser supervisats per garantir que no juguin amb l'aire condicionat portàtil.
- Hi ha normes municipals sobre quins són els nivells màxims de soroll que emeten els aparells d'aire condicionat que estan permesos.
- Si s'ha de substituir el cable d'alimentació, només un membre del personal autoritzat pot fer-ho.
- Només el personal autoritzat ha de fer les feines d'instal·lació i ha de seguir les normatives nacionals de cablejat (si s'escau). Si la instal·lació no s'ha fet correctament podria provocar un sobreescalfament i un incendi.
- S'ha d'anar amb compte que els dits no quedin atrapats al ventilador quan s'ajusta l'oscil·lació horitzontal de les reixetes.
- El fusible és de 250 V 3,15 A, de tipus ceràmica.
- Els nens sense supervisió no han de netejar ni fer el manteniment de l'usuari sense supervisió. S'ha de tenir en compte que és possible que els refrigerants no tinguin olor.

### 1.1 Notes importants

1. No feu servir l'aparell sense el filtre d'aire col·locat.
2. No feu servir l'aparell a prop de cap font de calor o d'un foc obert.
3. No deixeu l'aparell exposat a l'exterior a la llum solar directa i a la pluja.
4. Emmagatzemeu o moveu sempre l'aparell en posició vertical.

5. No cobriu l'aparell quan estigui en funcionament o immediatament després de fer-lo servir.
6. S'ha de drenar sempre l'aigua de la condensació abans de guardar l'aparell.

## 1.2 Aspecte a tenir en compte al fer servir l'aparell d'aire condicionat portàtil



### **PRECAUCIÓ!**

#### Advertències d'ús

- No modifiqueu cap part d'aquest electrodomèstic.
- No introduïu res a cap part de l'aparell.
- Assegureu-vos que la font d'alimentació que es faci servir tingui la tensió nominal adequada. Utilitzeu només una font de subministrament elèctrica de 220 - 240 V, 50 Hz i 10 A. Fer servir una font d'alimentació amb una tensió nominal incorrecta podria provocar danys a l'aparell i acabar provocant un incendi.
- Feu servir sempre un fusible o un interruptor de circuit antiexplosiu que tingui l'amperatge adequat. No feu servir, en cap circumstància, cables, agulles o altres objectes en lloc d'un fusible adequat.
- Si hi ha alguna anormalitat amb l'aparell d'aire condicionat portàtil (per exemple, olor a cremat), no tireu de l'endoll directament, primer obriu la finestra perquè es ventili, després apagueu l'aparell i desconnecteu-lo de la font d'alimentació.



### **PRECAUCIÓ!**

#### Advertència per al cable d'alimentació

- Només es pot connectar l'endoll a una presa de corrent adequada. No s'ha de fer servir conjuntament amb un cable d'extensió.
- Introduïu l'endoll amb seguretat a la presa de corrent i assegureu-vos que no estigui flux.

- No s'ha d'estirar, deformar o modificar el cable d'alimentació, ni submergir-lo a l'aigua. Estirar o fer un mal ús del cable d'alimentació podria provocar danys a l'aparell i una descàrrega elèctrica.
- Si el cable d'alimentació està danyat, l'ha de substituir el fabricant o el seu agent de servei o una persona amb una qualificació semblant per evitar qualsevol possible perill. Feu servir només el cable d'alimentació que hagi especificat el fabricant per substituir-lo.
- Aquest aparell ha d'estar connectat a terra. Aquest aparell està equipat amb un cable a terra. S'ha de connectar l'endoll a una presa de corrent que estigui correctament instal·lada i connectada a terra. No s'ha de tallar ni treure en cap circumstància la clavilla quadrada a terra (només per al Regne Unit) d'aquest endoll.

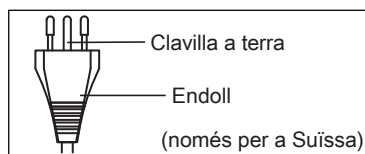
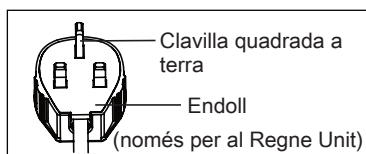
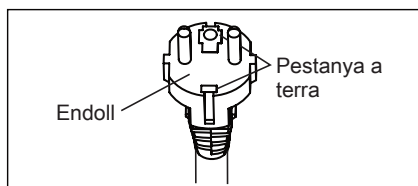

### 1.3 Precaucions d'ús

- S'ha d'apagar l'aparell i s'ha de desconnectar el cable d'alimentació abans de realitzar qualsevol operació de manteniment o neteja.
- No poseu l'aparell a prop de cap font de calor o foc obert quan canvieu els filtres.
- No esquitxeu ni aboqueu aigua directament a l'aparell. L'aigua podria provocar descàrregues elèctriques o danys a l'equip.

- Sempre que es mogui l'aire condicionat s'ha de drenar. Si quedés aigua al dipòsit, es podria vessar al moure l'aparell.
- La mànega de drenatge no ha d'estar torta i no s'ha d'eivar durant el mode sec o el mode de calor, per poder drenar l'aparell de manera adequada. Si la mànega està doblegada o elevada, l'aigua drenada podria sobreixir a l'habitació.
- Quan es fa servir la mànega de drenatge, la temperatura al voltant d'aquesta no ha d'estar per sota del punt de congelació. L'aigua drenada podria congelar-se a l'interior de la mànega i podria sobreixir a l'habitació.
- No bloquegeu la sortida d'aire amb cap obstacle. El rendiment de refrigeració podria reduir-se o l'aparell podria deixar de funcionar.
- Proporcioneu un dispositiu de corrent residual (RCD, per les seves sigles en anglès) antiexplosiu que oferirà protecció contra les descàrregues elèctriques d'acord amb l'estàndard britànic i les normes de cablejat.
- L'exposició al flux d'aire directe durant un període prolongat de temps pot ser perillós per a la salut. Els ocupants, mascotes o plantes no han d'estar exposats al flux d'aire directe durant períodes prolongats de temps.
- No feu servir aquest aparell d'aire condicionat portàtil per a finalitats especials diferents a les especificades aquí (per exemple, conservar dispositius de precisió, aliments, mascotes, plantes i objectes d'art). Fer servir l'aparell amb aquestes finalitats podria provocar danys.
- No feu servir cap mitjà que acceleri el procés de descongelació o neteja, que no sigui un mitjà recomanat pel fabricant.
- S'ha de guardar l'aparell en una habitació sense fonts d'ignició que funcionin de manera continuada (per exemple: flames obertes, un aparell de gas en funcionament o un escalfador elèctric en funcionament).
- No perforar ni cremar l'aparell.
- S'ha de complir amb la normativa nacional de gas.
- Mantingueu les obertures de ventilació sense cap obstrucció.

## ATENCIÓ: COMPROVAR LA PLACA PER VEURE EL TIPUS DE GAS REFRIGERANT QUE L'APARELL FA SERVIR.



### **AVÍS!**

Informació específica sobre aparells amb gas refrigerant R290.

- Llegiu amb atenció totes les advertències.
- En descongelar i netejar l'aparell, no feu servir cap eina que no siguin les recomanades per l'empresa fabricant.
- S'ha de guardar l'aparell en una habitació sense fonts d'ignició que funcionin de manera continuada (per exemple: flames obertes, un aparell de gas en funcionament o un escalfador elèctric en funcionament).
- No perforar ni cremar l'aparell.
- Els gasos refrigerants poden ser inodors.
- Aquest aparell conté un cert nombre de grams (vegeu l'etiqueta de classificació en la part de darrere de l'aparell) de gas refrigerant R290.
- R290 és un gas refrigerant que compleix amb les directives europees sobre medi ambient. No perforeu cap part del circuit de refrigeració.
- Si l'aparell s'instal·la, es fa servir o es guarda en una zona que no estigui ventilada, l'habitació ha d'haver estat dissenyada per tal d'evitar l'acumulació de fuites de gas refrigerant que podrien suposar un risc d'incendi o explosió a causa de la ignició del refrigerant causada per escalfadors elèctrics, estufes o altres fonts d'ignició.
- S'ha de guardar l'aparell de manera que no hi pugui haver avaries mecàniques.
- Les persones que operen o treballen en el circuit de refrigerants han de tenir la certificació corresponent emesa per una organització acreditada que garanteixi que són competents per manipular refrigerants segons una avaluació específica reconeguda per les associacions del sector.

- S'han de seguir les recomanacions de l'empresa fabricant per reparar l'aparell. El manteniment i les reparacions que requereixin l'assistència de personal altament qualificat s'han de realitzar sota la supervisió d'una persona que tingui coneixements sobre l'ús de refrigerants inflamables.

## 1.4 Informació addicional

### **Transport d'equips que contenen refrigerants inflamables**

Veure la normativa de transport.

### **Senyalització dels equips fent servir senyals**

Veure la normativa local.

### **Eliminació d'equips que contenen refrigerants inflamables**

Veure la normativa nacional.

### **Emmagatzematge d'equips/electrodomèstics**





S'ha de guardar l'electrodomèstic seguint les instruccions del fabricant.

### **Emmagatzematge d'equips empaquetats (que no s'han venut).**

La protecció de l'envàs d'emmagatzematge ha d'haver-se fet de tal manera que eviti els danys mecànics a l'equip dins de l'envàs i no provoqui una fuga de refrigerant. La normativa local determinarà el nombre màxim de peces que es poden guardar juntes.

## 2. INSTRUCCIONS DE SEGURETAT

### 2.1 Notes sobre el funcionament

- Espereu 4 minuts a que el compressor reiniciï la refrigeració. Si apagueu l'aire condicionat i el torneu a iniciar immediatament, espereu 4 minuts perquè el compressor reiniciï la refrigeració. Hi ha un dispositiu electrònic a l'aparell que manté el compressor apagat durant 4 minuts per motius de seguretat.
  - Si es produeix un tall del subministrament elèctric mentre el feu servir, espereu 4 minuts abans de tornar a iniciar l'aparell. Un cop l'heu tornat a encendre, reinicieu l'aire condicionat portàtil. Si l'aparell ha estat apagat durant menys de quatre minuts, haureu d'esperar quatre minuts com a mínim per poder tornar a iniciar l'aparell. Si reinicieu l'aire condicionat abans que hagin passat els quatre minuts, un dispositiu de protecció de l'aparell podria fer que el compressor s'apagués. El dispositiu de protecció evitarà la refrigeració durant uns 5 minuts. Qualsevol configuració anterior es cancel·larà i l'aparell tornarà a la seva configuració inicial.
  - Quan apagueu l'aparell en mode de refrigeració, el compressor s'apagarà immediatament i el motor del ventilador superior/inferior deixarà de funcionar quan hagin passat 5 segons. Si es passa del mode de refrigeració al mode de ventilador, el compressor s'apagarà immediatament i el motor del ventilador inferior deixarà de funcionar quan hagin passat 5 segons. Si es passa del mode de refrigeració al mode de calefacció, el compressor s'apagarà immediatament i el motor del ventilador inferior deixarà de funcionar quan hagin passat 30 segons.
  - Funcionament a baixa temperatura: L'aparell s'està congelant? La congelació pot produir-se quan l'aparell està configurat al voltant dels 18 °C en condicions de baixa temperatura ambient, especialment a la nit. En aquestes condicions, si la temperatura baixa més pot fer que l'aparell es congeli. Configurar l'aparell a una temperatura més alta evitarà que es congeli.
  - El mode sec fa baixar la temperatura ambient. L'aire calent sortirà per l'obertura de sortida d'aire però això és normal i no indica que l'aparell tingui cap problema.
  - Aquest aire condicionat portàtil bufa l'aire calent que el propi aparell genera fora de l'habitació fent servir la mànega de sortida mentre està en mode fred. Al mateix temps, la mateixa quantitat d'aire entrarà a l'habitació des de l'exterior per qualsevol obertura de l'habitació.
  - Qualsevol persona que treballi o accedeixi a un circuit de refrigerant ha de tenir un certificat vigent d'una autoritat d'avaluació acreditada en el sector, que autoritzi que és una persona competent per a manipular refrigerants de manera segura segons una avaluació específica acreditada en el sector.
  - S'ha de seguir les recomanacions del fabricant de l'equip per fer el manteniment del mateix. Si el manteniment i la reparació requereixen l'assistència de personal especialitzat s'hauran de dur a terme sota la supervisió de persones competents en l'ús de refrigerants inflamables.
  - El rang de temperatura de treball de l'aire condicionat portàtil és de 16-35 °C (60-95 °F) en mode de refrigeració; 5-27 °C (41-80 °F) en mode de calefacció.
  - Freqüència de funcionament de la wifi i potència de sortida màxima: 2412-2472 MHz, 15,72 dBm
- Per evitar que l'usuari o altres persones sofreixin danys i evitar danys a la propietat, s'han de seguir les següents instruccions. Un funcionament incorrecte si s'ignoren les instruccions podria provocar danys o lesions.
- La gravetat es classifica segons les indicacions següents:
-  **AVÍS!**  
Aquest símbol indica la possibilitat de mort o de patir lesions greus.
-  **PRECAUCIÓ!**  
Aquest símbol indica la possibilitat de patir lesions o danys a la propietat.
- A continuació es mostren els significats dels símbols que es fan servir en aquest manual:
-  Aquest símbol indica que no s'ha de fer mai això.
-  Aquest símbol que sempre s'ha de fer això.



## 2.2 Advertència durant la manipulació



Avis	Significat
Connecteu l'endoll correctament	En cas contrari, podria provocar descàrregues elèctriques, incendis i explosions ja que es podria generar una calor excessiva
No feu servir ni pareu l'aparell introduït o tirant de l'endoll	Podria provocar descàrregues elèctriques, incendis i explosions ja que es podria generar calor
No malmeteu ni utilitzeu un cable d'alimentació que no sigui l'especificat	Podria provocar descàrregues elèctriques, incendis i explosions. Si el cable d'alimentació està danyat, l'ha de substituir el fabricant o un centre de servei autoritzat o una persona qualificada per tal d'evitar un perill.
No modifiqueu la longitud del cable d'alimentació ni compartiu la presa amb altres aparells	Podria provocar descàrregues elèctriques, incendis i explosions ja que es podria generar calor
No opereu amb les mans mullades o en un ambient humit	Podria provocar una descàrrega elèctrica
No dirigiu el flux d'aire a les persones que hi hagi a l'habitació	Això podria ser perjudicial per a la salut
Assegureu-vos sempre que hi ha una connexió a terra efectiva	Una connexió a terra incorrecta podria provocar una descàrrega elèctrica
S'ha d'evitar que l'aigua entri en les parts elèctriques	Podria provocar un error de funcionament de l'aparell o una descàrrega elèctrica
S'ha d'instal·lar sempre un interruptor i un circuit d'alimentació específic	Una instal·lació incorrecta podria provocar descàrregues elèctriques, incendis i explosions
S'ha de desendollar l'aparell si es perceben sons, olors o fum estranys	Podria provocar descàrregues elèctriques, incendis i explosions
No feu servir la presa de corrent si està fluixa o danyada	Podria provocar descàrregues elèctriques, incendis i explosions
No obriu l'aparell mentre està en funcionament	Podria provocar descàrregues elèctriques, incendis i explosions
Mantingueu les armes de foc allunyades	Podria provocar un incendi o una explosió
No feu servir el cable d'alimentació a prop d'aparells de calefacció	Podria provocar descàrregues elèctriques, incendis i explosions
No feu servir el cable d'alimentació a prop de gasos inflamables o combustibles, com podria ser la gasolina, el benzè, els diluents, etc.	Podria provocar descàrregues elèctriques, incendis i explosions
Ventileu l'habitació abans de posar l'aire condicionat en funcionament si hi ha una fuita de gas d'un altre aparell	Podria provocar explosions, incendis o cremades
No heu de desmuntar ni modificar l'aparell	Podria provocar errors i descàrregues elèctriques

## PRECAUCIÓ!

Precaució	Significat
Quan s'hagi de treure el filtre d'aire, s'ha d'evitar tocar les metàl·liques de l'aparell	Podria provocar una lesió
No s'ha de netejar l'aire condicionat amb aigua	L'aigua podria entrar a dins l'aparell i degradar l'aïllament. Podria provocar una descàrrega elèctrica
Ventilar bé l'habitació quan es faci servir l'aparell juntament amb una estufa, etc.	L'oxigen podria escassejar
Quan s'hagi de netejar l'aparell, desconnecteu-lo i apagueu l'interruptor	No netegeu l'aparell si està encès, ja que podria provocar incendis, explosions i descàrregues elèctriques, i lesions a les persones
No col·loqueu una mascota o una planta d'interior exposada al flux d'aire directe	Això podria ferir la mascota o la planta
No feu servir l'aparell per a finalitats especials	No s'ha fer servir aquest aparell d'aire condicionat portàtil per a conservar dispositius de precisió, aliments, mascotes, plantes i objectes d'art. Podria provocar un deteriorament de la qualitat, etc.
Apagueu l'aparell i tanqueu la finestra si hi ha tempestes o huracans	El funcionament amb les finestres obertes podria fer que entrés humitat a l'interior de l'aparell i mullar els mobles de la llar
S'ha d'aguantar l'endoll per la part de dalt al desconnectar-lo	Podria provocar descàrregues elèctriques i danys
Apagueu l'interruptor principal quan no feu servir l'aparell durant un temps prolongat	Podria provocar un error del producte, incendis o explosions
No col·loqueu obstacles al voltant de les entrades d'aire o dins de les sortides d'aire	Podria provocar una error de l'aparell o un accident
Introduïu sempre els filtres de manera segura. El filtre s'ha de netejar un cop cada dues setmanes	Si l'aparell és operat sense filtres podria provocar errors
No s'ha de fer servir cap detergent fort com podrien ser les ceros o els diluents; es recomana fer servir un drap suau	L'electrodomèstic pot canviar de color i es podrien produir ratllades de la seva superfície i canviar la seva aparença
No col·loqueu objectes pesats sobre cable d'alimentació i assegureu-vos que aquest no estigui comprimit	Això podria suposar un perill d'incendis, explosions o descàrregues elèctriques
No s'ha de beure l'aire drenada de l'aire condicionat	Conté contaminants i podria provocar una malaltia
S'ha d'extremar la precaució quan es desempaqueti i s'instal·li l'aparell	Les vores afilades podrien provocar lesions
Si entra aigua a dins l'aparell, desconnecteu-lo de la presa de corrent i apagueu l'interruptor. Aïlleu el subministrament desconnectant l'endoll i poseu-vos en contacte amb un tècnic de servei qualificat	Podria causar descàrregues elèctriques i danys

### 3. DESCRIPCIÓ DE L'APARELL

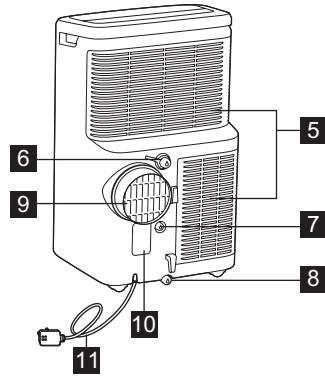
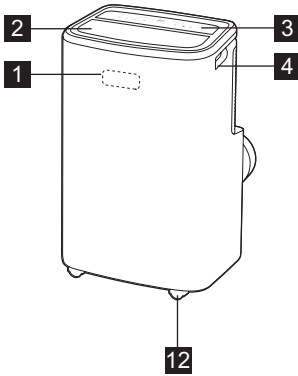

- 1** Receptor de senyal
- 2** Sortida d'aire de l'habitació
- 3** Panell de control
- 4** Mànegc de transport (ambdós costats)
- 5** Presa d'aire
- 6** Sortida de drenatge contínua (mode sec)

- 7** Sortida de drenatge contínua (Mode de bomba de calor)
- 8** Sortida de drenatge inferior
- 9** Sortida d'aire
- 10** Connector de la presa de corrent
- 11** Cable d'alimentació
- 12** Rodes

### 4. ACCESSORIS INCLOSOS

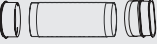
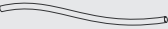
PARTS	NOM DE LES PARTS	QUANTITAT
<b>1</b> 	Adaptador A, conducte de sortida Adaptador B (boca plana),	1 conjunt
<b>2</b> 	Mànega de drenatge	1 p

- Comproveu que tots els accessoris estiguin inclosos dins del paquet i consulteu les instruccions d'instal·lació per veure com s'han de fer servir.

### ACCESSORIS OPCIONALS

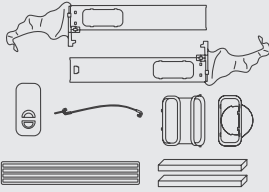
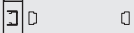

PARTS	NOM DE LES PARTS
<b>1</b> 	Joc per a les finestres (Ref. AWKIT5)
<b>2</b> 	Ampliació del joc per a les finestres (Ref. EWKEXT1)

## 5. INSTRUCCIONS D'INSTAL·LACIÓ

### 5.1 Sortida d'aire calent

En el mode fred, l'aparell s'ha de col·locar a prop d'una finestra o una obertura perquè l'aire de sortida calent pugui ser conduit cap a l'exterior. Primer col·loqueu l'aparell en un lloc pla i assegureu-vos que hi hagi un espai mínim de 50 cm al voltant de l'aparell i que hi hagi una presa de corrent a prop.

1. Esteneu qualsevol dels costats de la mànega (Fig. 1) i enrosqueu la mànega a l'adaptador A (Fig. 2).

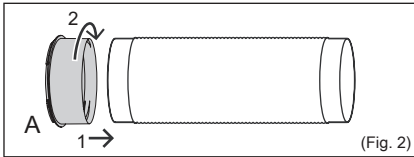
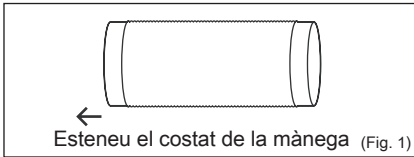

2. Esteneu l'altre costat de la mànega i enrosqueu-lo a l'adaptador B (Fig. 3).

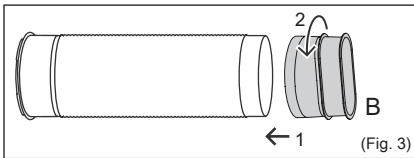

3. Bloquegeu l'adaptador A a l'aparell. (Fig. 4)

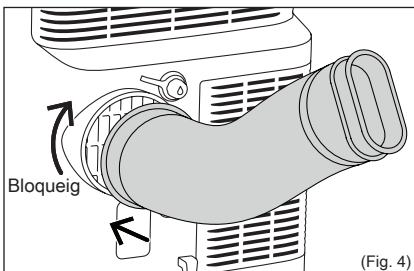

4. Obriu la finestra i col·loqueu l'adaptador B en l'obertura. (Fig. 5)

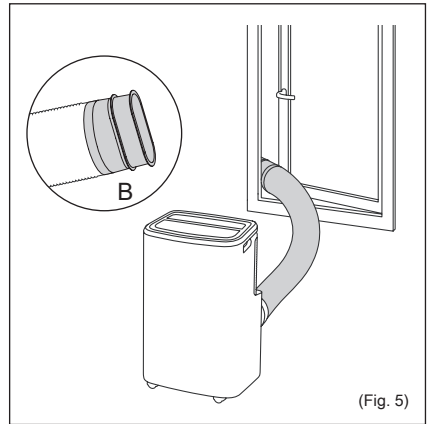

**Nota:** Si necessiteu instal·lar el joc per a les finestres, consulteu el *Manual d'instruccions del joc per a les finestres*.

**i** La mànega es pot estendre des de la seva longitud original de 38 cm fins a 150 cm, però per tal que aquesta sigui més eficient es recomana mantenir la seva longitud al mínim. Assegureu-vos també que la mànega no estigui torta ni que tingui cap caiguda pronunciada. (Fig. 6)

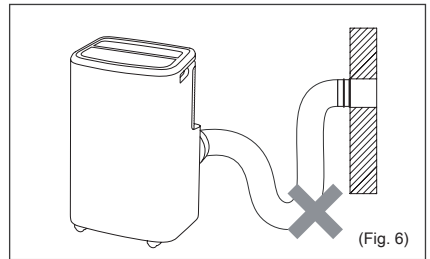

## 6. CARACTERÍSTIQUES DE L'AIRE CONDICIONAT PORTÀTIL

### 6.1 PANELL DE CONTROL

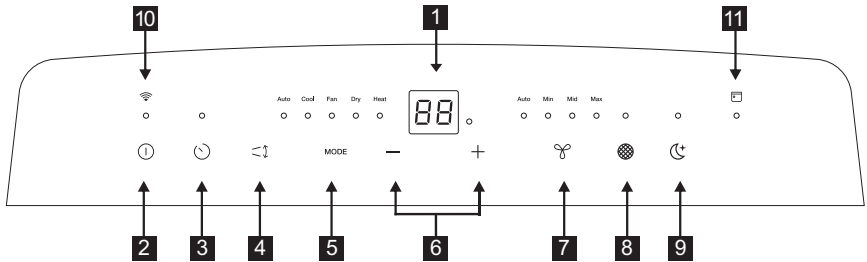

- 1** Mostra la temperatura/hora
- 2** Encès/apagat
- 3** Temporitzador
- 4** Oscil·lació de la reixeta
- 5** Selecció del mode
- 6** Ajustar la temperatura o el temporitzador

- 7** Velocitat del ventilador  
(No disponible en mode automàtic o en sec)
- 8** Reposició del filtre
- 9** Repòs (Només disponible en mode automàtic, fred o calor)
- 10** Indicador wifi
- 11** Indicador del programador

## 7. INSTRUCCIONS DE FUNCIONAMENT

**i** Algunes de les instruccions que apareixen a continuació només es poden utilitzar fent servir el panell de control.

### 7.1 Fer servir el panell de control

#### Encès/apagat

Enceneu l'aparell tocant suaument la icona "ON/OFF" "⏻" del panell de control de l'aparell.

#### Mode de calefacció (en alguns models)

En aquest mode, **ÉS OBLIGATORI** fer servir la mànega adaptadora de sortida.

- 1.** Premeu el botó "MODE" fins que l'indicador "Calor" s'encengui.
- 2.** Premeu el botó "Velocitat del ventilador" per escollir la velocitat del ventilador entre les següents velocitats del ventilador:  
"Automàtica" → "Mínima" → "Mitjana" → "Màx." → "Automàtica".
- 3.** Premeu el botó "−" o "+" per escollir la temperatura que vulgueu.
- 4.** Mànega de drenatge connectada. Vegeu l'apartat 7.3 de drenatge.

#### Mode de refrigeració

En aquest mode, **ÉS OBLIGATORI** fer servir la mànega adaptadora de sortida.

- 1.** Premeu el botó "MODE" fins que s'il·lumini l'indicador del mode "Cool" (fred).
- 2.** Premeu el botó "Velocitat del ventilador" per escollir la velocitat del ventilador entre les següents velocitats del ventilador:  
"Automàtica" → "Mínima" → "Mitjana" → "Màx." → "Automàtica".
- 3.** Premeu el botó "−" o "+" per escollir la temperatura que vulgueu.

**i** No és necessari fer servir la mànega de drenatge en el mode "Cool" (fred).

#### Mode sec

Premeu el botó "MODE" fins que l'indicador de mode sec s'encengui. La pantalla mostrarà la temperatura de l'habitació. Al mateix temps, s'il·luminarà l'indicador del ventilador "Min.".

**Nota:** En aquest mode, no es pot seleccionar la velocitat del ventilador.

## Mode del ventilador

En aquest mode, no és necessari fer servir la mànega de sortida ni la mànega de drenatge.

1. Premeu el botó "MODE" fins que l'indicador del mode de ventilador s'encengui.
2. Premeu el botó "Velocitat del ventilador" per triar la velocitat del ventilador que vulgueu.
3. El ventilador funcionarà a la velocitat que hegeu seleccionat i la pantalla mostrarà la temperatura ambient.

**Nota:** La velocitat del ventilador no es pot canviar en mode automàtic o en mode sec.

## Mode automàtic

En aquest mode s'ha de tenir sempre la mànega de sortida connectada.

Quan configureu l'aire condicionat en mode automàtic, l'aparell seleccionarà automàticament refrigeració, calefacció (no s'aplica als models que només tenen refrigeració) o ventilador depenent de la temperatura que seleccionada i de la temperatura ambient. L'aire condicionat controlarà la temperatura ambient de manera automàtica per aconseguir la temperatura desitjada.

En mode automàtic, no podeu seleccionar la velocitat del ventilador.

1. Premeu el botó "MODE" fins que l'indicador "Mode automàtic" s'il·lumini. Després de seleccionar "Mode automàtic", l'aparell funcionarà automàticament segons la temperatura real de l'aire de l'habitació.

## Mode de temporitzador

El temporitzador es pot fer servir per programar quan s'iniciarà o finalitzarà l'operació.

- Com retardar l'inici

Connecteu l'aparell, de manera que l'aparell passi al mode d'espera.

Premeu el botó "Temporitzador", l'indicador del temporitzador s'activarà i la pantalla el nombre d'hores com: "0.0". Toqueu o manteniu premut el Signe de MÉS "+" o MENYS "-" per canviar el temporitzador d'inici retardat amb increments de 0,5 hores fins a 10 hores, i després amb increments d'1 hora fins a 24 hores. Premeu el botó "Temporitzador" un altre cop quan en el termini de 5 segons, sortireu directament de la configuració del temporitzador.

Després de 5 segons, la funció del temporitzador ja estarà habilitada i l'indicador del temporitzador s'encendrà. El control comptarà enrere el temps que queda fins a iniciar el temporitzador.

L'aparell s'engegarà en el mode que s'hagi configurat anteriorment.

Si voleu cancel·lar la configuració, premeu de nou el botó "Temporitzador" i la pantalla mostrarà el temps que queda. Premeu de nou el botó "Temporitzador" per cancel·lar, l'indicador del temporitzador estarà apagat. També podeu cancel·lar la configuració prement el botó "on/off" (encès/apagat).

- Com retardar quan s'apagarà l'aparell

Podeu retardar quan s'apagarà l'aparell quan aquest estigui encès.

Premeu el botó "Temporitzador", l'indicador del temporitzador s'activarà i la pantalla el nombre d'hores com: "0.0". Toqueu o manteniu premut el botó de MÉS "+" o MENYS "-" per canviar el retardat del temporitzador amb increments de 0,5 hores fins a 10 hores, i després amb increments d'una hora fins a 24 hores. Premeu el botó "Temporitzador" un altre cop quan en el termini de 5 segons, sortireu directament de la configuració del temporitzador.

Quan hagin passat 5 segons, la funció del temporitzador estarà habilitada, la pantalla tornarà a mostrar la temperatura i l'indicador del temporitzador s'encendrà. El control comptarà enrere el temps que queda fins que s'apagui l'aparell.

Si voleu cancel·lar la configuració, premeu de nou el botó "Temporitzador" i la pantalla mostrarà el temps que queda. Premeu de nou el botó "Temporitzador" per cancel·lar, l'indicador del temporitzador estarà apagat. També podeu cancel·lar la configuració prement el botó "on/off" (encès/apagat).

## Mode de repòs

Activar aquesta funció proporcionarà una temperatura còmoda i al mateix temps ajudarà a estalviar energia.

Només quan l'aparell estigui en mode fred, calor o automàtic, es pot prémer el botó "sleep" (repòs) per fer que l'aparell funcioni en mode repòs.

## Funció d'oscil·lació de la reixeta

Premeu el botó "Louver swing" (oscil·lació de la reixeta) per activar la funció d'oscil·lació de la reixeta en el panell superior i aquesta es mourà cap amunt i cap avall.

Premeu aquest botó de nou per desactivar la funció d'oscil·lació de la reixeta.

## Reposició del filtre

Aquest indicador és un recordatori per netejar el filtre d'aire (vegeu Cura i neteja) per a un funcionament més eficient. L'indicador del filtre s'il·luminarà després de 250 hores de funcionament. Per tornar a posicionar el filtre després de netejar-lo, premeu el botó "filter reset" (reposició del filtre) i, a continuació, l'indicador de "filter" (filtre) s'apagarà.

## Bloqueig infantil

Activeu el bloqueig prement el botó "MODE" durant 5 segons, fins que la pantalla mostri "LC". Per desactivar el bloqueig infantil, torneu a prémer el botó "MODE" durant 5 segons.

## WiFi

L'aparell està equipat amb un mòdul wifi. Quan l'aparell està connectat a la xarxa wifi domèstica, aquesta icona "📶" s'il·luminarà. Si la icona parpelleja, indica que s'ha perdut temporalment la connexió wifi. Consulteu l'aplicació AEG per obtenir més informació.

Per iniciar manualment el procés d'incorporació.

Premeu "⏸" durant 5 segons.

**Nota:** Descarregueu la nostra aplicació Electrolux i seguiu les instruccions pas a pas per connectar l'aire condicionat a l'aplicació.

## Bluetooth

L'aparell utilitza Bluetooth quan s'integra amb l'aplicació.

Assegureu-vos que teniu el Bluetooth del vostre telèfon mòbil activat per connectar l'aire condicionat a l'aplicació.

## Programador

Mostra un esdeveniment programat des de l'aplicació que s'està executant.

## 7.2 Codi de l'error

Si la pantalla mostra "AS", significarà que el sensor de temperatura ambient ha fallat. Poseu-vos en contacte amb el vostre centre de servei autoritzat d'AEG.



Si la pantalla mostra "ES", significarà que el sensor de temperatura de l'evaporador ha fallat. Poseu-vos en contacte amb el vostre centre de servei autoritzat d'AEG.



Si la pantalla mostra "L3", significarà que el motor del ventilador de CC del condensador ha fallat. Poseu-vos en contacte amb el vostre centre de servei autoritzat d'AEG.



Si la pantalla mostra "P1", significarà que la safata inferior està plena. Apagueu i desconnecteu l'aparell i, a continuació, moveu-lo amb compte a un lloc on el pugeu drenar-lo. Traieu el tap de drenatge inferior i deixeu que l'aigua surti. Reinicieu l'aparell fins que el símbol "P1" hagi desaparegut. Si l'error es repeteix, truqueu al servei.



Si la pantalla mostra "E4", significarà que comunicació entre la placa de circuit imprès de la pantalla i la placa de circuit imprès de control principal és defectuosa. Poseu-vos en contacte amb el vostre centre de servei autoritzat d'AEG.



## 7.3 Instruccions de drenatge

### Drenatge continu

Durant el mode sec o el mode bomba de calor, haureu de fer servir una mànega de jardí (es ven per separat) o una mànega de drenatge per drenar l'aigua condensada de l'aparell.

Seguiu els passos següents:

- Desenrosqueu el tap de drenatge de la sortida de drenatge continu (Fig. 8).
- Connecteu un extrem de la mànega de jardí (es ven per separat) o la mànega de drenatge a la sortida de drenatge i, a continuació, porteu l'altre extrem de la mànega a un lloc que estigui més baix que l'aparell (Fig. 9).

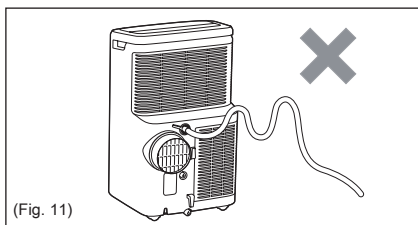
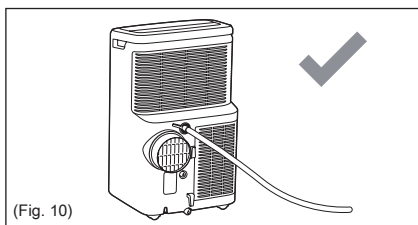
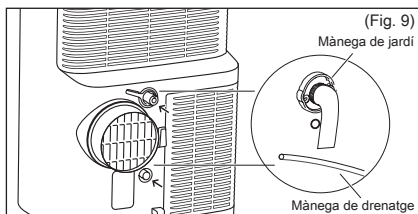
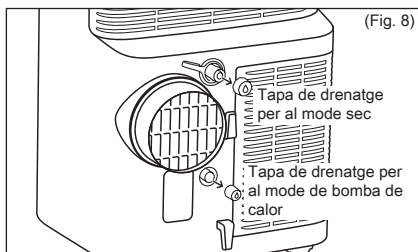

#### Nota:

- L'aigua condensada pot sortir després de treure el tap de drenatge, si l'aparell funciona en mode fred o automàtic. Quan vulgueu retirar la mànega de jardí, prepareu una safata de degoteig (no inclosa) per recollir l'aigua condensada de la sortida de drenatge.
- Assegureu-vos que l'alçada del drenatge i de la secció de la mànega de drenatge no sigui superior a la de la sortida del drenatge, en cas contrari és possible que el drenatge continu no funcioni correctament.
- Durant el mode "Cool" (fred) o "Auto" (automàtic), es recomana desactivar el drenatge continu i substituir el tap de drenatge a la sortida de drenatge, per tal que l'aparell funcioni amb el màxim rendiment.

Buidar els residus de condensació dins de l'aparell quan es guardi durant l'hivern.

Col·loqueu una safata de degoteig (no subministrada) sota la sortida de drenatge inferior i, a continuació, traiu la tapa de drenatge per permetre que l'aigua condensada a la safata de degoteig. Substituïu la tapa de drenatge a la sortida de drenatge continu quan no surti més aigua condensada.

Col·loqueu la safata de degoteig sota la sortida de drenatge inferior i, a continuació, traiu el tap de goma de la sortida de drenatge per permetre que l'aigua condensada circuli correctament cap a la safata de degoteig. Si la safata de degoteig no pot contenir tot l'aigua condensada, potser haureu de buidar-la de tant en tant. Substituïu la tapa de drenatge a la sortida de drenatge inferior quan no surti més aigua condensada.

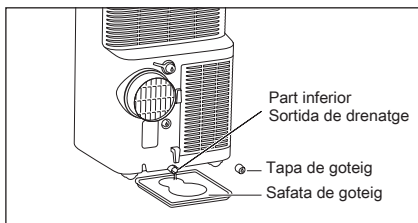

**Nota:** Per assegurar-vos que s'han eliminat tots els residus de condensació, inclineu l'aparell aixecant-la lleugerament cap amunt agafant-lo per la part inferior fins que no surti més aigua condensada en la sortida de drenatge.



## 8. MANTENIMENT I NETEJA

Netegeu l'aire condicionat portàtil de tant en tant per mantenir-lo com nou.

Assegureu-vos de desconnectar l'aparell abans de netejar-lo per evitar qualsevol risc d'impacte o d'incendi.

### 8.1 Neteja de l'aparell

La carcassa i la part frontal es poden espolsar amb un drap sense oli o es pot fer servir un drap humit per netejar-les en una solució d'aigua tèbia i detergent líquid suau per rentar plats.

No feu servir mai productes de neteja abrasius, cera o productes per polir a la part frontal de la carcassa.

Heu d'escórrer l'excés d'aigua del drap abans de netejar els controls.

Si entrés excés d'aigua dins o al voltant dels controls podria provocar danys a l'aire condicionat portàtil.

### 8.2 Neteja dels filtres

Per tal que l'aire condicionat portàtil funcioni manera eficient, s'han de netejar els filtres d'aire cada dues setmanes que l'aparell hagi estat en funcionament amb una aspiradora.

1. Retireu el filtre d'aire tal i com es mostra a la següent figura.  
Traieu el filtre d'aire superior i el filtre d'aire inferior.

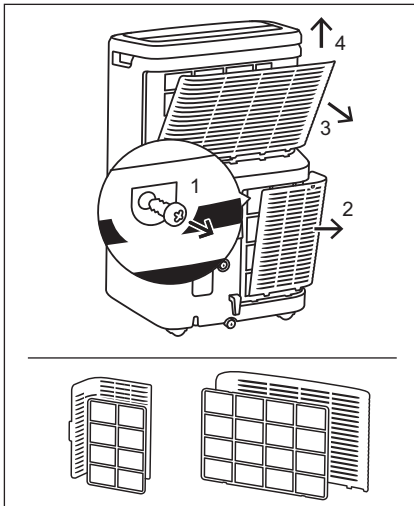

2. Si els filtres d'aire estan molt bruts els podeu rentar amb aigua tèbia a menys de 40 °C fent servir detergent líquid per rentar plats. Esbandiu bé el filtre i el líquid per rentar plats.  
Remogieu suaument l'excés d'aigua del filtre. Assegureu-vos que el filtre estigui ben sec abans de tornar a col·locar-lo.
3. Premeu el botó de reposició del filtre del filtre  després d'haver netejat els filtres.

**i** Assegureu-vos que el filtre estigui ben sec abans de tornar a col·locar-lo.

### 8.3 Emmagatzemament d'hivern

Si l'aire condicionat portàtil no s'ha de fer servir durant un període de temps prolongat:

1. Dreneu completament el dipòsit de recollida d'aigua i deixeu el tap de drenatge inferior i el tap de goma durant el temps suficient per permetre que l'aigua residual surti. Un cop el dipòsit estigui completament buit i no surti més aigua, torneu a col·locar el tap i la tapa de goma.
2. Traieu i netegeu el filtre, deixeu-lo assecar completament i col·loqueu-lo de nou.
3. Emmagatzemeu l'aire condicionat portàtil en un lloc fresc i sec, que estigui allunyat de la llum solar directa, temperatures extremes, pols excessiva i que estigui ben ventilat.

Abans de tornar a fer servir l'aire condicionat portàtil:

1. Assegureu-vos que el filtre d'aire i la tapa de drenatge estiguin al seu lloc.
2. Comproveu el cable per assegurar-vos que està en bon estat, que no té cap esquerdada ni que estigui danyat.
3. Instal·leu l'aire condicionat portàtil seguint les indicacions de les instruccions de funcionament.

## 9. RESOLUCIÓ DE PROBLEMES

Aquesta llista inclou problemes comuns que no són resultat de la manipulació d'alguna persona o materials defectuosos en aquest aparell.

### L'aire condicionat portàtil no funcionarà.

- L'endoll està desconnectat. Premeu l'endoll a la presa de corrent amb fermesa.
- El fusible de la casa està cremat o l'interruptor està activat. Substituiu el fusible per un fusible amb retard o reinicieu l'interruptor.
- L'aparell està apagat. Engegueu l'aparell i configureu-lo com vulgueu.
- El codi d'error P1 apareix a la finestra de visualització. Dreneu l'aigua tal i com es descriu a la secció 7.3 Drenatge.
- La temperatura de l'habitació és inferior a la temperatura que hi ha configurada (Cool Mode: Mode de refrigeració) o la temperatura de l'habitació és superior a la temperatura que hi ha configurada (Heat Mode: Mode de calor). Reinicieu la temperatura.

### L'aire de l'aparell no sembla ser prou fred.

- La temperatura ambient és inferior a 16 °C. És possible que l'aparell no refredi l'ambient fins que la temperatura ambient no superi els 16 °C.
- Restablir l'aparell a una temperatura més baixa.
- El compressor s'ha apagat pel canvi de modes. Espereu aproximadament 4 minuts i escolteu com el compressor es reinicia quan es configura en el mode COOL (fred).

### L'aire condicionat portàtil es refreda, però l'habitació està massa calenta.

- Si es forma gel a la bobina de refrigeració que es troba darrere del la part frontal decorativa, és probable que la temperatura exterior sigui inferior a 16 °C.
- És possible que el filtre d'aire estigui brut. Netegeu el filtre. Veure la secció 8 "Manteniment i neteja".
- Si es forma gel a la bobina de refrigeració que es troba darrera de la part frontal decorativa. La temperatura està

configurada massa baixa perquè l'aparell refredi durant la nit. Per descongelar la bobina, s'ha de configurar el mode Ventilador. A continuació, ajusteu la temperatura a un valor més alt.

- Conducte de sortida no està connectat o està bloquejat. Vegeu la secció 5.1 Sortida d'aire calent.

### L'aire condicionat portàtil refreda, però l'habitació està massa calenta: es forma gel a la bobina de refrigeració que es troba a la part de darrera de la part frontal decorativa.

- El filtre d'aire està brut - aire restringit. Netegeu el filtre d'aire. Consultar la secció 8. Manteniment i neteja.
- La temperatura és massa alta. Configurar la temperatura a un nivell més baix.
- Les reixetes direccionals de l'aire estan mal posicionades. Posicioneu les reixetes per tal que distribueixin millor l'aire.
- La part frontal de l'aparell està bloquejada per cortines, persianes, mobles, etc, que restringeixen que l'aire es distribueixi correctament. Retireu l'obstrucció de davant de l'aparell.
- Les portes, finestres, reixetes de ventilació, etc., estan obertes i s'escapa l'aire fred. Tanqueu les portes, finestres, etc.
- L'aparell ha estat encès fa poc en una habitació calenta. Deixeu que passi prou temps, perquè es pugui eliminar "la calor emmagatzemada" de les parets, el sostre, el terra i els mobles.

### L'aire condicionat portàtil s'encén i s'apaga ràpidament.

- El filtre d'aire està brut - aire restringit. Netegeu el filtre d'aire.
- La temperatura exterior és extremadament calenta. Establiu la velocitat del VENTILADOR a una configuració més ràpida perquè l'aire circuli per les bobines de refredament més freqüentment.

### L'habitació està massa freda.

- La temperatura configurada és massa baixa. Augmentar la temperatura configurada.

**És possible que la temperatura de l'habitació no arribi al valor que s'hagi configurat a la pantalla.**

- Quan es fa servir aquest aparell d'aire condicionat portàtil, l'aire calent surt per la mànega cap a l'exterior a través del joc per a finestres. Això crea pressió a l'habitació que fa que l'aire de les habitacions veïnes/fuites des de l'exterior entrin a l'habitació. Per aquest motiu, és normal que no sempre s'arribi a la temperatura que s'ha configurat i que mostra la pantalla de l'electrodomèstic.

**L'aparell no es pot connectar a la wifi.**

- Comproveu que l'encaminador wifi estigui connectat i encès. Comproveu també que altres aparells (o el vostre telèfon mòbil) es puguin connectar amb l'encaminador.

- S'ha de re iniciar l'encaminador. Desconnecteu l'encaminador, torneu-lo a connectar i proveu de tornar a iniciar l'encaminador. Espereu uns minuts i torneu-ho a comprovar.
- El xip de la wifi de l'aparell només funciona a 2,4 GHz. Assegureu-vos que el vostre la wifi domèstica funciona correctament amb aquesta amplada de banda.

## 10. PREOCUPACIONS AMBIENTALS

Reciclar els materials amb el símbol.   
 Poseu els materials d'embalatge als contenidors corresponents per reciclar-los. Ajudeu a protegir el medi ambient i la salut humana i a reciclar els residus provinents

d'aparells elèctrics i electrònics. No llenceu els aparells on hi aparegui aquest símbol  a les deixalles domèstiques. Porteu l'aparell al centre de reciclatge domèstic o poseu-vos en contacte amb l'oficina municipal.

El software de l'aparell es basa en part en software lliure i de codi obert. Per veure la informació completa sobre els drets d'autor i els termes de llicència aplicables, visiteu: <https://emtech.delta.electrolux.com/license>

Si voleu obtenir més informació visiteu [www.electrolux.com](http://www.electrolux.com)

[www.aeg.com/shop](http://www.aeg.com/shop)



CE

## 10. الشؤون البيئية

لا تتخلص من الأجهزة التي تحمل الرمز  مع النفايات المنزلية. أعد المنتج إلى مرفق إعادة التدوير المحلي أو اتصل بمكتب البلدية.

أعد تدوير المواد عبر الرمز  ضع الوحدة في حاويات ملائمة لإعادة تدويرها. وساعد في حماية البيئة وصحة الإنسان وإعادة تدوير نفايات الأجهزة الكهربائية والإلكترونية.

يعتمد البرنامج الموجود في الوحدة جزئيًا على برامج مجانية ومفتوحة المصدر. للاطلاع على معلومات حقوق النشر الكاملة وشروط الترخيص المعمول بها، يرجى زيارة:

<https://emtech.delta.electrolux.com/license>

للمزيد من المعلومات يرجى زيارة  
[www.electrolux.com](http://www.electrolux.com)

## 9. اكتشاف المشاكل وإصلاحها

- تتضمن هذه القائمة المشكلات الشائعة التي لا تنتج عن خلل في التصنيع أو المواد في هذا الجهاز.
- **مكيف الهواء المحمول لا يعمل.**
- قاييس الطاقة مفصول. أدخل قاييس الطاقة وثبته في منفذ الطاقة.
- تلف الفيوز المنزلي أو تعطل قاطع الدائرة. استبدل الفيوز بالنوع الذي يتميز بتأخير الوقت أو أعد ضبط قاطع الدائرة.
- الوحدة متوقفة عن التشغيل. قم بتشغيل الوحدة واضبطها على الإعداد المرغوب.
- يظهر رمز الخطأ P1 في نافذة العرض. تصريف الماء كما هو موضح في 7.3 قسم التصريف.
- درجة حرارة الغرفة أقل من درجة الحرارة المحددة (الوضع البارد) أو درجة حرارة الغرفة أعلى من درجة الحرارة المحددة (وضع التدفئة). أعد ضبط درجة الحرارة.
- **الهواء الخارج من الوحدة ليس بالبرودة الكافية.**
- درجة حرارة الغرفة أقل من 16° درجة مئوية.
- قد لا يحدث التبريد حتى ترتفع درجة حرارة الغرفة عن 16° درجة مئوية.
- إعادة الضبط على درجة حرارة منخفضة.
- إيقاف الضاغط عن طريق تغيير الأوضاع. انتظر حوالي 4 دقائق واستمع إلى الضاغط لإعادة إعداده عند ضبطه على الوضع البارد.
- **مكيف الهواء المحمول يبرد، لكن الغرفة دافئة جدًا.**
- إذا تشكل الجليد على ملف التبريد الموجود خلف الواجهة المزخرفة، فمن المحتمل أن تكون درجة الحرارة الخارجية أقل من 16° درجة مئوية.
- قد يكون فلتر الهواء متسخًا. نظف الفلتر. يرجى الرجوع إلى قسم 8 "العناية والتنظيف".
- إذا تشكل الثلج على ملف تبريد خلف الواجهة المزخرفة. يكون ضبط درجة الحرارة على مستوى منخفض جدًا للتبريد أثناء الليل. لفك تجميد ملف التبريد، اضبط على وضع المروحة. ثم اضبط درجة الحرارة على إعداد أعلى.
- قناة طرد الهواء غير متصلة أو مسدودة. انظر 5.1 قسم طرد الهواء الساخن.
- **مكيف الهواء المحمول يبرد، لكن الغرفة دافئة جدًا - يتشكل الجليد على ملف التبريد خلف الواجهة المزخرفة.**
- فلتر الهواء متسخ - الهواء مقيد. نظف فلتر الهواء. يرجى الرجوع إلى القسم 8. العناية والتنظيف.
- ضبط درجة الحرارة على درجة عالية جدًا. اضبط درجة الحرارة على إعداد أقل.
- تم وضع فتحات التهوية بشكل غير صحيح. اضبط وضع فتحات التهوية لتوزيع الهواء بشكل أفضل.
- الواجهة الأمامية للوحدة مسدودة بالستائر والأثاث وما إلى ذلك - مما يقيد توزيع الهواء. أزل العوائق من أمام الواجهة الأمامية للوحدة.
- الأبواب والنوافذ وفتحات التهوية وما إلى ذلك مفتوحة - مما يتسبب في تسريب الهواء البارد. أغلق الأبواب والنوافذ وما إلى ذلك.
- تم تشغيل الوحدة مؤخرًا في الغرفة الدافئة. اترك وقتًا إضافيًا للتخلص من "الحرارة المخزنة" من الجدران والسقف والأرضيات والأثاث.
- **مكيف الهواء المحمول يتم تشغيله وإيقاف تشغيله بسرعة.**
- فلتر الهواء متسخ - الهواء مقيد. نظف فلتر الهواء.
- درجة الحرارة الخارجية شديدة السخونة. اضبط سرعة المروحة على إعداد أسرع لجلب الهواء عبر ملفات التبريد بشكل متكرر.
- **الغرفة باردة للغاية.**
- درجة الحرارة على ضبط منخفض للغاية. ارفع ضبط درجة الحرارة.
- **قد لا تصل درجة حرارة الغرفة إلى القيمة المستهدفة المحددة على الشاشة**
- عند استخدام مكيف الهواء المحمول هذا، يتم تبريد الهواء الدافئ من خلال الخرطوم إلى الخارج من خلال أدوات النافذة. هذا يخلق ضغطًا في الغرفة، مما ينتج عنه هواء من الغرف المجاورة / تسريبات من الخارج لدخول الغرفة. لهذا السبب، من الطبيعي ألا تصل دائمًا إلى درجة الحرارة المستهدفة المحددة على شاشة المنتج.
- **عدم القدرة على الاتصال بشبكة WiFi**
- تحقق من أن جهاز التوجيه Wi-Fi متصل وأنه قيد التشغيل ويعمل بشكل صحيح عن طريق التحقق من أن الأجهزة الأخرى أو هواتفك المحمول يمكنها الاتصال بجهاز التوجيه.
- تحتاج إلى إعادة تشغيل جهاز التوجيه. افصل جهاز التوجيه ثم أعد توصيله، وحاول إعادة تشغيله. انتظر بضع دقائق وتحقق مرة أخرى.
- تعمل شريحة WiFi في الوحدة بتردد 2.4 جيجا هرتز فقط. لذا يرجى التأكد من أن شبكة WiFi المنزلية تعمل بهذا النطاق الترددي.

## 8. العناية والتنظيف

### 8.3 التخزين في الشتاء

في حالة عدم استخدام مكيف الهواء المحمول لفترة طويلة من الزمن:

1. قم بتصريف خزان تجميع المياه تمامًا واترك غطاء الصرف السفلي والسداد المطاطية لفترة كافية للسماح بتصريف أي مياه متبقية. بمجرد أن يتم تصريف الخزان بالكامل وعدم تدفق المزيد من المياه، أعد تثبيت السداد المطاطية والغطاء.
2. قم بإزالة الفلتر وتنظيفه، واتركه حتى يجف تمامًا، ثم أعد تركيبه.
3. قم بتخزين مكيف الهواء المحمول في مكان بارد وجاف، بعيدًا عن أشعة الشمس المباشرة ودرجات الحرارة الشديدة والغبار الزائد واتركه في مكان جيد التهوية.

قبل استخدام التكييف المحمول مرة أخرى:

1. تأكد من أن فلتر الهواء وغطاء الصرف في مكانهما.
2. افحص السلك للتأكد من أنه في حالة جيدة، من دون تشققات أو تلف.
3. قم بتركيب مكيف الهواء المحمول كما هو موضح في تعليمات التشغيل.

قم بتنظيف مكيف الهواء المحمول من حين لآخر لإبقائه في شكل جديد.  
تأكد من فصل الوحدة قبل التنظيف لمنع حدوث ماس كهربائي أو التعرض لمخاطر نشوب حريق.

### 8.1 تنظيف الوحدة

قد يتم نفخ الغبار عن الهيكل والأمم بقطعة قماش خالية من الزيت وبقطعة قماش مبللة بمحلول من الماء الدافئ ومنظف سائل معتدل لغسيل الأطباق.

لا تستخدم أبدًا منظفات قاسية أو شمع أو ملمع على واجهة الهيكل.  
تأكد من عصر الماء الزائد من قطعة القماش قبل المسح حول أدوات التحكم.  
المياه الزائدة في أو حول أجهزة التحكم قد يتسبب تلف مكيف هواء المحمول.

### 8.2 تنظيف الفلاتر

للحفاظ على عمل مكيف الهواء المحمول بكفاءة، يجب تنظيف فلاتر الهواء كل أسبوعين من التشغيل باستخدام مكنسة كهربائية.

1. أزل فلتر الهواء كما هو مبين في الشكل التالي.  
أخرج فلتر الهواء العلوي وقلع الفلتر السفلي.

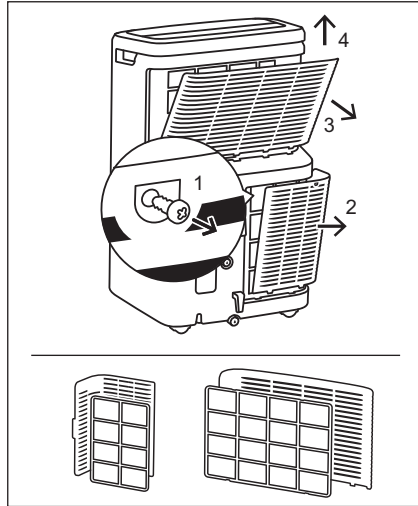

2. إذا كانت فلاتر الهواء شديدة الاتساخ، يمكنك أيضًا غسل فلاتر الهواء باستخدام الماء الدافئ تحت 40° درجة مئوية ومنظف غسل الأطباق السائل. اشطف الفلتر واغسله من السائل جيدًا.  
أزل الماء الزائد برفق من الفلتر. تأكد من جفاف الفلتر تمامًا قبل تركيبه.

3. اضغط على زر إعادة ضبط الفلتر "⊗" بعد تنظيف الفلاتر.

تأكد من جفاف الفلتر تمامًا قبل تركيبه.



إذا ظهر على الشاشة "E4"، فإن الاتصال بين لوحة العرض وPCB والتحكم الرئيسي PCB به خطأ. يرجى الاتصال بمركز خدمة AEG المعتمد.



### 7.3 تعليمات التصريف

#### التصريف المستمر

أثناء الوضع الجاف أو وضع المضخة الحرارية، ستحتاج إلى خرطوم حديقة (يباع بشكل منفصل) أو خرطوم تصريف لتصريف المكثف من الوحدة.  
اتبع الخطوات التالية:

- فك غطاء التصريف لمخرج التصريف المستمر (الشكل 8).
- قم بتوصيل أحد طرفي خرطوم الحديقة (يباع منفصلاً) أو خرطوم الصرف بمخرج التصريف ثم قم بتوصيل الطرف الآخر بمصرف في مستوى أقل من الوحدة (الشكل 9).

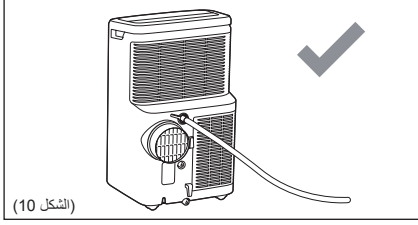

(الشكل 10)

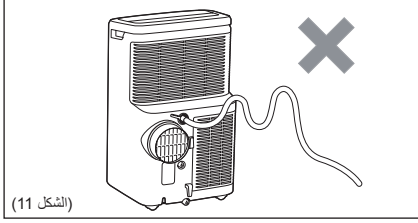

(الشكل 11)

تفريغ بقايا المكثفات داخل الوحدة أثناء التخزين الشتوي.

ضع صينية التنقيط (غير مرفقة) أسفل مخرج التصريف السفلي، ثم اسحب غطاء الصرف للخارج للسماح بتدفق سائل المكثف إلى درج التنقيط.

استبدل غطاء الصرف بمخرج التصريف المستمر عند عدم تدفق المكثف للخارج.

ضع صينية التنقيط أسفل مخرج التصريف السفلي، ثم قم بإزالة السدادة المطاطية من مخرج التصريف، للسماح بتدفق سائل المكثف إلى درج التنقيط. إذا لم تستطع صينية التنقيط استيعاب كل المكثفات، فقد تحتاج إلى إفراغها من حين لآخر.

استبدل غطاء الصرف بمخرج التصريف السفلي عند عدم تدفق المكثف للخارج.

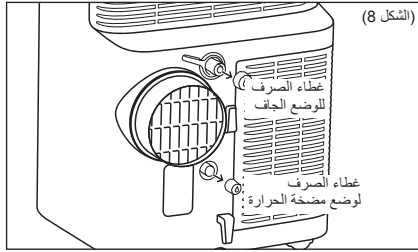

(الشكل 8)

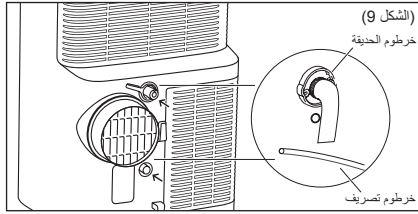

(الشكل 9)

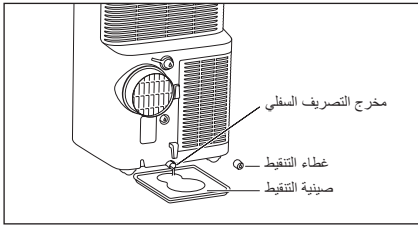

#### ملاحظة:

**ملاحظة:** لضمان إزالة جميع بقايا المكثفات، قم بإمالة الوحدة برفعها قليلاً للأعلى من الأمام حتى لا يخرج المزيد من المكثفات من مخرج التصريف.

- قد يتدفق المكثف إلى الخارج بعد إزالة غطاء التصريف، إذا كانت الوحدة تعمل في وضع التبريد أو الوضع التلقائي. عندما تزيد إزالة خرطوم الحديقة، قم بإعداد صينية التنقيط (غير مرفقة) لتجميع المكثفات من مخرج التصريف.
- يرجى التأكد من أن ارتفاع فتحة التصريف وقسم خرطوم الصرف حيث يجب ألا يكون أعلى من ارتفاع مخرج التصريف، وإلا فإن الصرف المستمر قد لا يعمل بشكل صحيح.
- أثناء الوضع البارد أو التلقائي، يوصى بتعطيل التصريف المستمر عن طريق استبدال غطاء الصرف بمخرج التصريف للوصول إلى أقصى أداء.



1. اضغط على زر "الوضع" حتى يضيء مؤشر "الوضع التلقائي".  
بعد تحديد "الوضع التلقائي"، ستعمل الوحدة تلقائياً وفقاً لدرجة حرارة هواء الغرفة الفعلية.

### وضع المؤقت

يمكن استخدام المؤقت لجدولة بدء العملية ونهايتها.

• كيفية تأخير بدء التشغيل  
قم بتوصيل الوحدة، بحيث تتحول الوحدة إلى وضع الاستعداد. اضغط على زر "المؤقت"، وسيضيء مؤشر المؤقت وسيظهر عدد الساعات على الشاشة "0.0". اضغط أو اضغط مع الاستمرار على علامة الجمع "+" أو علامة الطرح "-" لتغيير مؤقت بدء التأخير بزيادات 0.5 ساعة حتى 10 ساعات، ثم بزيادات تصل إلى ساعة واحدة حتى 24 ساعة. اضغط على زر "المؤقت" مرة أخرى في غضون 5 ثوان، وسوف تخرج من إعداد المؤقت مباشرة.

بعد 5 ثوان، يتم تمكين وظيفة المؤقت ويضيء مؤشر المؤقت. ويبدأ عنصر التحكم بالعد التنازلي للوقت المتبقي حتى بدء التشغيل. ثم تبدأ الوحدة في الوضع كما تم ضبطها مسبقاً. لإلغاء الإعداد، اضغط على زر "المؤقت" مرة أخرى، وسوف تعرض الشاشة الوقت المتبقي. اضغط على زر "المؤقت" مرة أخرى للإلغاء، وسيطفى مؤشر المؤقت. يمكنك أيضاً إلغاء الإعداد بالضغط على زر "تشغيل/ إيقاف التشغيل".

• كيفية تأخير إيقاف التشغيل  
يمكنك تأخير إيقاف التشغيل عندما تكون الوحدة في وضع التشغيل.

اضغط على زر "المؤقت"، وسيضيء مؤشر المؤقت وسيظهر عدد الساعات على الشاشة "0.0". اضغط أو اضغط مع الاستمرار على علامة الجمع "+" أو علامة الطرح "-" لتغيير مؤقت تأخير إيقاف التشغيل بزيادات 0.5 ساعة حتى 10 ساعات، ثم بزيادات تصل إلى ساعة واحدة حتى 24 ساعة. اضغط على زر "المؤقت" مرة أخرى في غضون 5 ثوان، وسوف تخرج من إعداد المؤقت مباشرة. بعد 5 ثوان، يتم تمكين وظيفة المؤقت، وستعرض الشاشة درجة الحرارة مرة أخرى وسيضيء مؤشر المؤقت. ويبدأ عنصر التحكم بالعد التنازلي للوقت المتبقي حتى إيقاف التشغيل.

لإلغاء الإعداد، اضغط على زر "المؤقت" مرة أخرى، وسوف تعرض الشاشة الوقت المتبقي. اضغط على زر "المؤقت" مرة أخرى للإلغاء، وسيطفى مؤشر المؤقت. يمكنك أيضاً إلغاء الإعداد بالضغط على زر "تشغيل/ إيقاف التشغيل".

### وضع السكون

يمنحك تنشيط هذه الميزة درجة حرارة مريحة وتساعد في توفير الطاقة.

فقط عندما تكون الوحدة في الوضع البارد أو وضع التدفئة أو الوضع التلقائي، يمكنك الضغط على زر "السكون" لجعل الوحدة تعمل في وضع السكون.

### وظيفة تارجح فتحات التهوية

اضغط على زر "تارجح فتحات التهوية" لتمكين وظيفة تارجح فتحات التهوية، وسوف تتأرجح فتحات التهوية الموجودة على اللوحة العلوية لأعلى ولأسفل.  
اضغط على هذا الزر مرة أخرى لتعطيل وظيفة تارجح فتحات التهوية.

### إعادة ضبط الفلتر

هذا المؤشر تذكير لتنظيف فلتر الهواء (انظر العناية والتنظيف) للحصول على تشغيل أكثر كفاءة.

سيضيء مؤشر الفلتر بعد 250 ساعة من التشغيل. لإعادة الضبط بعد تنظيف الفلتر، اضغط على زر "إعادة ضبط الفلتر"، ثم سينطفى مؤشر "الفلتر".

### الفلتر ضد عبث الأطفال

قم بتشغيل قفل الأطفال بالضغط على زر "الوضع" لمدة 5 ثوان، حتى تعرض الشاشة "LC". لإيقاف القفل ضد عبث الأطفال، اضغط على زر "الوضع" مرة أخرى لمدة 5 ثوان.

### الشبكة اللاسلكية WiFi

الوحدة مجهزة بوحدة الشبكة اللاسلكية WiFi. عند توصيل الوحدة بالشبكة اللاسلكية WiFi المنزلية، سيضيء هذا الرمز . إذا كان الرمز يومض، فهذا يشير إلى فقدان مؤقت لاتصال الشبكة اللاسلكية WiFi - يرجى الرجوع إلى تطبيق AEG لمزيد من التفاصيل. لبدء عملية الإعداد يدوياً. اضغط على  لمدة 5 ثوان.

**ملاحظة:** قم بتنزيل تطبيق AEG الخاص بنا واتبع إرشادات الإعداد خطوة بخطوة لتوصيل مكيف الهواء بالتطبيق.

### البلوتوث

تستخدم الوحدة تقنية البلوتوث عند التركيب. تأكد من تشغيل البلوتوث الخاص بهاتفك المحمول لتوصيل مكيف الهواء بالتطبيق.

### مصمم الجدول

يعرض حدثاً مجدولاً من التطبيق قيد التشغيل.

## 7.2 كود خطأ

إذا ظهر على الشاشة "AS"، فهذا يعني أن مستشعر درجة الحرارة المحيطة قد فشل. يرجى الاتصال بمركز خدمة AEG المعتمد.



إذا ظهر على الشاشة "ES"، فهذا يعني أن مستشعر درجة حرارة المبخر قد فشل. يرجى الاتصال بمركز خدمة AEG المعتمد.



إذا ظهر على الشاشة "L3"، فهذا يعني أن محرك مروحة مكيف هواء المكثف قد فشل. يرجى الاتصال بمركز خدمة AEG المعتمد.



إذا ظهر على الشاشة "P1"، فإن الدرج السفلي ممتلئ. أوقف تشغيل الوحدة وافصلها، ثم انقلها بحذر إلى موقع التصريف. قم بإزالة قاييس الصرف السفلي واترك الماء للتصريف. أعد تشغيل الوحدة حتى يخفي الرمز "P1". إذا تكررت الخطأ، اتصل بالخدمة.



## 6. مميزات مكيف الهواء المحمول

## 6.1 لوحة التحكم

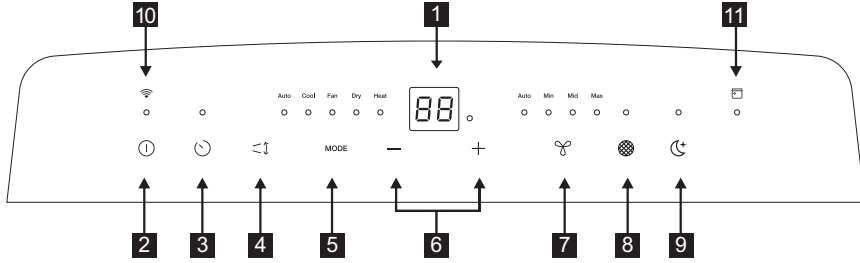

- |    |  |   |                              |
|----|--|---|------------------------------|
| 7  | سرعة المروحة (غير متاح في الوضع التلقائي والوضع الجاف)               | 1 | عرض درجة الحرارة/ الوقت      |
| 8  | عادة ضبط الفلتر  | 2 | التشغيل/ إيقاف التشغيل       |
| 9  | وضع السكون (متاح فقط في الوضع التلقائي والوضع البارد أو وضع التدفئة) | 3 | المؤقت                       |
| 10 | مؤشر الشبكة اللاسلكية (WiFi)   | 4 | تأرجح فتحات التهوية          |
| 11 | مؤشر المهام المجدولة   | 5 | اختيار الوضع                 |
|    |  | 6 | تعديل درجة الحرارة أو المؤقت |

## 7. تعليمات التشغيل

3. اضغط زر "−" أو "+" لاختيار درجة الحرارة التي تريد.  
ليس من الضروري استخدام خرطوم الصرف في الوضع "البارد".

## الوضع الجاف

- اضغط على زر "أدنى" حتى يضيء مؤشر الوضع الجاف. تعرض الشاشة درجة حرارة الغرفة. في نفس الوقت، يضيء مؤشر المروحة "منخفض".  
ملاحظة: في هذا الوضع، لا يمكن تحديد سرعة المروحة.

## وضع المروحة

- في هذا الوضع، ليس هناك حاجة لاستخدام خرطوم طرد الهواء أو خرطوم الصرف.  
1. اضغط على زر "الوضع" حتى يضيء مؤشر المروحة.  
2. اضغط على زر "سرعة المروحة" لاختيار سرعة المروحة التي ترغب بها.  
3. ستعمل المروحة بالسرعة المحددة وستعرض الشاشة درجة حرارة الغرفة.

ملاحظة: لا يمكن تغيير سرعة المروحة في الوضع التلقائي أو الوضع الجاف.

## الوضع التلقائي

- قم دائماً بتوصيل خرطوم طرد الهواء في هذا الوضع. عند ضبط مكيف الهواء على الوضع التلقائي، فإنه سيحدد تلقائياً التبريد والتدفئة (غير قابل للاستخدام في طرازات التبريد فقط)، أو تشغيل المروحة فقط حسب درجة الحرارة التي حددتها ودرجة حرارة الغرفة. سيتحكم مكيف الهواء في درجة حرارة الغرفة تلقائياً لتحقيق درجة الحرارة المطلوبة. في الوضع التلقائي، لا يمكنك تحديد سرعة المروحة.

يمكن استخدام بعض الإرشادات التالية فقط باستخدام لوحة التحكم.

## 7.1 استخدام لوحة التحكم

## التشغيل/ إيقاف التشغيل

قم بتشغيل الوحدة عن طريق اللمس الخفيف على رمز التشغيل/ إيقاف التشغيل "ⓘ" في لوحة التحكم بالوحدة.

## وضع التدفئة (في بعض الطرازات)

- في هذا الوضع، يجب استخدام خرطوم محول طرد الهواء.  
1. اضغط على زر "الوضع" حتى يضيء مؤشر "التدفئة".  
2. اضغط على زر "سرعة المروحة" لاختيار سرعة المروحة من ضمن السرعات التالية:  
"ألي" ← "أدنى" ← "متوسط" ← "أعلى" ← "ألي".  
3. اضغط زر "−" أو "+" لاختيار درجة الحرارة التي تريد.  
4. خرطوم التصريف متصل. انظر 7.3 قسم التصريف.

## الوضع البارد

- في هذا الوضع، يجب استخدام خرطوم محول طرد الهواء.  
1. اضغط على زر "الوضع" حتى يضيء مؤشر الوضع البارد.  
2. اضغط على زر "سرعة المروحة" لاختيار سرعة المروحة من ضمن السرعات التالية:  
"ألي" ← "أدنى" ← "متوسط" ← "أعلى" ← "ألي".

## 5. تعليمات التركيب

4. افتح النافذة وضع المحول ب عبر الفتحة. (الشكل 5)

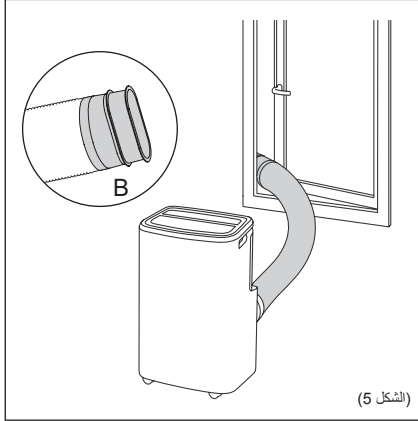

(الشكل 5)

**ملاحظة:** إذا كنت تريد تركيب أدوات النافذة، فيرجى الرجوع إلى كتيب تعليمات أدوات النافذة.

**i** يمكن تمديد الخرطوم من طوله الأصلي البالغ 38 سم إلى 150 سم، ولكن من الأفضل الحفاظ على الطول عند الحد الأدنى من أجل الكفاءة. تأكد أيضًا من أن الخرطوم لا يحتوي على أي انحناءات أو انحراف حاد. (الشكل 6)

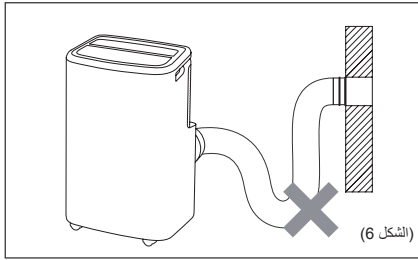

(الشكل 6)

## 5.1 طرد الهواء الساخن

في الوضع البارد، توضع الوحدة بالقرب من النافذة أو الأماكن المفتوحة حتى تتمكن الوحدة من طرد الهواء الدافئ للخارج. في البداية ضعها على أرض مسطحة وتأكد من وجود 50 سم بحد أدنى من الفراغ حول الوحدة، وأنها قريبة من منفذ الطاقة.

1. قم بتمديد أحد جانبي الخرطوم (الشكل 1) ثم اربط الخرطوم بالمحول أ (الشكل 2).

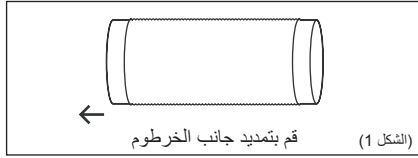

(الشكل 1) قم بتمديد جانب الخرطوم

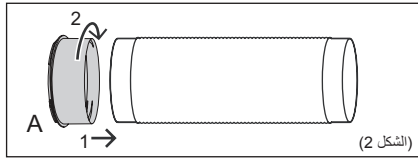

(الشكل 2)

2. قم بتمديد الجانب الآخر من الخرطوم ثم اربطه بالمحول ب (الشكل 3).

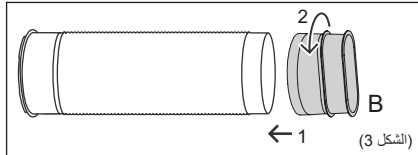

(الشكل 3)

3. قم بفتح المحول أ في الوحدة. (الشكل 4)

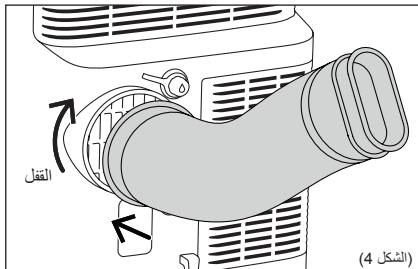

(الشكل 4)

## 3. وصف الوحدة

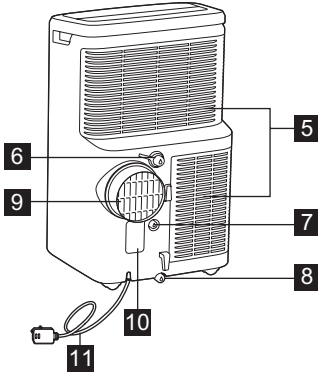

- 7 منفذ التصريف المستمر (وضع مضخة التفنفة)  
8 مخرج التصريف السفلي  
9 طارد الهواء  
10 مقبض منفذ الطاقة  
11 كابل الطاقة  
12 عجلات

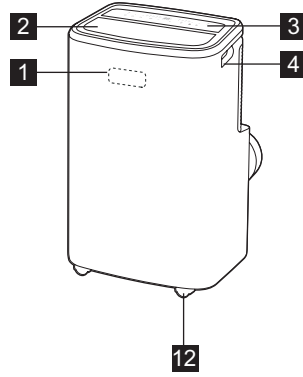

- 1 مستقبل الإشارة  
2 مخرج هواء الغرفة  
3 لوحة التحكم  
4 مقبض الحمل (الجانبين)  
5 مدخل الهواء  
6 منفذ التصريف المستمر (وضع التجفيف)

## 4. اللوازم الملحقة

الكمية	اسم المكونات	المكونات
مجموعة واحدة	محول أ، قناة طرد الهواء محول ب (فوهة مسطحة)،	1
قطعة واحدة	خرطوم تصريف	2

- يرجى التأكد من أن جميع اللوازم متضمنة ضمن محتويات المنتج، كذلك يرجى الرجوع إلى تعليمات التركيب من أجل الاستخدام.

## ملحقات اختيارية

اسم المكونات	المكونات
أدوات النافذة (المرجع: AWKIT5)	1
تمديد أدوات النافذة (المرجع: EWKEXT1)	2

## ! تنبيه!

المعنى	تنبيه
قد يتسبب ذلك بحدوث إصابة	عندما يتوجب إزالة فلتر الهواء، لا تلمس الأجزاء المعدنية من الوحدة.
قد يتسرب الماء إلى داخل الوحدة ويقلل من العزل. قد يتسبب ذلك بحدوث ماس كهربائي	لا تغسل مُكيّف الهواء باستخدام الماء
قد يحدث نقص في غاز الأوكسجين	قم بتهوية الغرفة بشكل جيد عند استخدامه مع الموقد، أو شيء من هذا القبيل.
لا تنظف الوحدة وهي مشبوكة بالكهرباء، قد يتسبب ذلك بنشوب حريق، أو انفجار، أو ماس كهربائي، مما يتسبب بحدوث إصابة	عندما يتوجب تنظيف الوحدة، فصلها، وأطفئ دائرة القطع
هذا الأمر قد يؤدي الحيوان الأليفة أو النبات	لا تضع حيوان أليف أو نبات منزلي في مجابهة تدفق الهواء المباشر
لا تستخدم مُكيّف الهواء المحمول للمحافظة على الأجهزة الدقيقة، الأطعمة، الحيوانات الأليفة، النباتات، والمواد الفنية. قد يتسبب ذلك بقلص الجودة أو ما إلى ذلك.	لا تستخدمه لأغراض خاصة
قد يتسبب التشغيل أثناء فتح النافذة بتربطيب المكان وتبلل الأثاث المنزلي	أوقف التشغيل وأغلق النافذة في أثناء حدوث عاصفة أو إعصار
قد يتسبب ذلك بحدوث ماس كهربائي أو تلف	ارفع القابس من رأسه عند سحبه من منفذ التيار
قد يتسبب ذلك بتلف المنتج أو اشتعال حريق أو حدوث انفجار	افصل مفتاح التشغيل الرئيسي عند عدم استخدام الوحدة لفترة طويلة
قد يتسبب ذلك بتلف الجهاز أو التسبب بحدوث	لا تضع أي عوائق في محيط مداخل الهواء أو داخل مخرج الهواء
التشغيل دون فلتر قد يتسبب بتلف الجهاز	تأكد على الدوام من تركيب الفلاتر بإحكام. نظف الفلتر مرة كل أسبوعين
قد يتأثر المظهر سلبيًا بسبب تغير لون المنتج أو الخدوش على سطحه	لا تستخدم منظف قوي مثل الواكس أو مرقق الدهان - استخدم فوطة ناعمة
هناك احتمالية لخطر نشوب حريق، انفجار أو ماس كهربائي	لا تضع أشياء ثقيلة على كابل الطاقة وتأكد أن الكابل غير مضغوط
يحتوي على ملوثات وقد يضر بصحتك ويجعلك مريضًا	لا تشرب الماء المُصرف من مُكيّف الهواء
قد تتسبب الحواف الحادة بحدوث إصابة	يجب توخي الحذر عند الفتح والت تركيب
قد يتسبب ذلك بحدوث ماس كهربائي أو تلف	في حال دخول مياه إلى داخل الوحدة، افصل الوحدة من الكهرباء وافصل قاطع الدائرة الكهربائية. اعزل مزود الطاقة من خلال فصل القابس واتصل بفني خدمة مؤهل.

## 2.2 تحذير أثناء الاستخدام



التحذير	المعنى
اشبك القابس بمقبس الطاقة بشكل سليم	وإلا فقد يحدث ماس كهربائي، أو ينشب حريق أو انفجار بفعل السخونة المفرطة المتولدة
لا تشغل أو توقف تشغيل الوحدة عبر إدخال أو سحب قابس الطاقة الرئيسي	قد يحدث ماس كهربائي، أو ينشب حريق أو انفجار بفعل السخونة المتولدة
لا تتلف كابل الطاقة أو تستخدم كابل طاقة غير محدد	قد يتسبب بماس كهربائي، ونشوب حريق أو انفجار. إذا كان كابل الطاقة تالف، فيجب استبداله من قبل المصنع، أو مركز خدمة معتمد أو شخص مؤهل لتجنب أي مخاطر
لا تقم بتعديل طول كابل الطاقة أو تشارك مقبس الطاقة مع أجهزة أخرى	قد يحدث ماس كهربائي، أو ينشب حريق أو انفجار بفعل السخونة المتولدة
لا تقم بالتشغيل باستخدام أيدي مبللة أو في بيئة رطبة.	قد يتسبب ذلك بحدوث ماس كهربائي
لا توجه تدفق الهواء تجاه القاطنين في الغرفة بشكل مباشر	هذا الأمر قد يؤدي صحتك
تأكد دومًا من أن سلك التأسيس يعمل بشكل سليم	قد يتسبب التوصيل الخاطئ لسلك التأسيس لحدوث ماس كهربائي
لا تسمح بوصول المياه إلى داخل القطع الكهربائية	قد يتسبب بتلف الوحدة أو حدوث ماس كهربائي
تأكد دومًا من تركيب دائرة قطع ودائرة طاقة مخصصة	قد يتسبب التركيب الخاطئ بحدوث ماس كهربائي، أو نشوب حريق أو حدوث انفجار
افصل الوحدة إذا سمعت أصواتًا غريبة، أو رائحة منبعاثة، أو دخان يخرج منها	قد يتسبب بماس كهربائي، ونشوب حريق أو انفجار
لا تستخدم مقبس الطاقة إذا كان رخوًا أو تالفًا	قد يتسبب بماس كهربائي، ونشوب حريق أو انفجار
لا تفتح الوحدة أثناء التشغيل	قد يتسبب بماس كهربائي، ونشوب حريق أو انفجار
أبقِ الأسلحة النارية بعيدًا	قد يتسبب بنشوب حريق وانفجار
لا تستخدم كابل الطاقة بالقرب من الأجهزة الحرارية	قد يتسبب بماس كهربائي، ونشوب حريق أو انفجار
لا تستخدم كابل الطاقة بالقرب من الغازات أو المواد القابلة للاشتعال، مثل الغازولين، البنزين، النتر، إلخ.	قد يتسبب بماس كهربائي، ونشوب حريق أو انفجار
قم بتهوية الغرفة قبل تشغيل مكيف الهواء في حال كان هنالك تسرب للغاز من أجهزة أخرى	قد يتسبب بحدوث انفجار، ونشوب حريق، أو انفجار وحروق
لا تقم بفك أو تعديل الوحدة	قد تتسبب بتلف الوحدة وحدوث ماس كهربائي

## 2. تعليمات السلامة

### 2.1 معلومات بخصوص التشغيل

- قد يحتاج الضغاط لمدة 4 دقائق لإعادة التبريد. إذا أطفأت مكيف الهواء وأعدت تشغيله مباشرة، فاسمح للضغاط بمدة 4 دقائق لإعادة التبريد. هنالك جهاز إلكتروني في الوحدة تكمن مهمته في إبقاء الضغاط منطقي لمدة 4 دقائق لغرض السلامة.
  - في حال كان هنالك مشكلة في الكهرباء أثناء الاستخدام، فانتظر 4 دقائق قبل إعادة تشغيل الوحدة من جديد. بعد عودة الكهرباء، أعد تشغيل مكيف الهواء المحمول. في حال كانت مدة انقطاع الكهرباء تقل عن 4 دقائق، تأكد من الانتظار لمدة لا تقل عن 4 دقائق قبل إعادة تشغيل الوحدة. إذا أعدت تشغيل الوحدة خلال 4 دقائق، فإن جهاز الحماية الموجود في الوحدة قد يجبر الضغاط على وقف التشغيل. سيمنع جهاز الحماية التبريد لمدة تقارب 5 دقائق. أي إعدادات سابقة سيتم إلغاؤها وسيعود عمل الوحدة وفق الإعدادات الأولية.
  - عند إطفاء الوحدة وهي على وضع التبريد، سيغلق الضغاط بشكل فوري وستتوقف المروحة العلوية/ السفلية عن العمل بعد 5 ثوان. في حالة التغيير من الوضع البارد إلى وضع المروحة، سوف يتوقف تشغيل الضغاط على الفور وستتوقف محرك المروحة السفلي عن العمل بعد 5 ثوان. في حالة التغيير من الوضع البارد إلى وضع التدفئة، سوف يتوقف تشغيل الضغاط على الفور وستتوقف محرك المروحة السفلي عن العمل بعد 30 ثوان.
  - التشغيل بوضع درجة الحرارة المنخفضة: هل تتجمد وحدتك؟ قد يحدث التجمد عند وضع درجة الحرارة على 18 مئوية في ظروف محيطية ذات درجة حرارة منخفضة، على الأخص في المساء. في هذه الحالات، فإن أي نزول في درجة الحرارة قد يؤدي إلى تجمد الوحدة. رفع درجة حرارة الوحدة سيمنعها من التجمد.
  - الوضع الجاف يقلص من درجة حرارة الغرفة. سينبعث هواء حار من مخرج الهواء العادم، وبعد هذا أمرًا اعتياديًا ولا يشير إلى أي مشكلة في الوحدة.
  - يندفع الهواء الحار المتولد من مكيف الهواء المحمول إلى خارج الغرفة من خلال خرطوم الهواء العادم في وضع التبريد. وفي نفس الوقت، سيدخل نفس المقدار من الهواء من الخارج إلى الغرفة من خلال أي فتحات في الغرفة.
  - يجب على أي شخص ممن يشتركون في العمل على دائرة غاز الفريون أن يكون لديهم شهادة صالحة حالية من هيئة تقييم معتمدة في الصناعة والتي تحول له الاختصاص في التعامل مع غاز الفريون بسلامة وفقًا لمواصفات التقييم المعترف بها في الصناعة.
  - يكون أداء الخدمة وفقًا للموصى به فقط من خلال أدوات الشركة المصنعة. يكون تنفيذ أعمال الصيانة والتصليح التي تحتاج إلى موظفين مهرة تحت إشراف شخص كفو في استخدام غاز الفريون القابل للاشتعال.
- تتراوح درجة حرارة عمل مكيف الهواء المحمول ما بين 16-35 مئوية (60-95 فهرنهايت) في وضع التبريد؛ و 5-27 مئوية (41-80 فهرنهايت) في وضع التسخين.
  - تردد الشبكة اللاسلكية (واي فاي) المعمول به وقدره الخرج القصوى: 2472-2412 ميغا هيرتز، 15.72 ديسيبل ميلي واط
- لمنع إصابة المستخدم أو أي شخص آخر وتلف أي من الممتلكات، يجب اتباع التعليمات التالية. قد يتسبب التشغيل الخاطئ الناتج عن عدم اتباعك للتعليمات لإحداث أذى أو تلف.
- تصنف الخطورة بالمؤشرات الآتية:
- تحذير!**  يشير هذا الرمز إلى احتمالية التعرض للوفاء أو التعرض لإصابة خطيرة.
- تنبيه!**  يشير هذا الرمز إلى احتمالية التعرض لإصابة أو تلف بالممتلكات.
- يظهر في الأسفل معاني الرموز المستخدمة في هذا الدليل:
-  يشير هذا الرمز إلى أنه يُمنع فعل هذا الأمر.
-  يشير هذا الرمز إلى أنه يجب دائمًا فعل هذا الأمر.

## 1.4 معلومات إضافية

**نقل المعدات التي تحتوي على غاز الفريون القابل للاشتعال**

انظر لوائح النقل.

**تحديد المعدات عبر استخدام العلامات**

انظر اللوائح المحلية.

**التخلص من المعدات التي تحتوي على غاز الفريون القابل للاشتعال**

انظر اللوائح القومية.

**تخزين المعدات/ الأجهزة**

يجب أن يكون التخزين للمعدات وفقًا لتعليمات الشركة المصنعة.

**تخزين المعدات المعبأة (غير المباعة)**

يجب الحصول على توجيهات بشأن حماية المعدات المخزنة حتى لا يتسبب

العطل الميكانيكي للمعدات داخل المجموعة في تسريب كمية من غاز الفريون.

يكون تحديد الحد الأقصى المسموح به في تخزين قطع المعدات من خلال اللوائح المحلية.



يرجى الملاحظة: افحص اللوح الخاص بغاز الفريون المستخدم في الجهاز لديك.

### تحذير!

معلومات محددة تتعلق بالجهاز الذي يستخدم غاز الفريون R290.

- اقرأ جميع التحذيرات جيدًا.
- عند إذابة الثلج أو تنظيف الجهاز، لا تستخدم أي أدوات غير تلك الموصى بها من قبل الشركة المصنعة.
- يجب تخزين الجهاز في غرفة دون التشغيل الدائم لمصادر الاشتعال (على سبيل المثال: النيران المشتعلة أو تشغيل جهاز يعمل بالغاز أو تشغيل مدفأة كهربية).
- يحظر الثقب أو الحرق.
- يمكن لغازات التبريد أن تكون بلا رائحة.
- يحتوي هذا الجهاز على عدد معين من جرامات (انظر بطاقة التصنيف على الوحدة) غاز الفريون R290.
- R290 هو غاز الفريون الذي يتوافق مع التوجيهات الأوروبية بشأن البيئة. يحظر ثقب أي جزء في دائرة الفريون.
- في حالة تركيب الجهاز أو تشغيله أو تخزينه في منطقة منعقدة التهوية فإن الحجرة يجب أن تكون مصممة لمنع تراكم تسرب الفريون مما يؤدي إلى خطر نشوب حريق أو انفجار بسبب اشتعال الفريون الناتج عن سخانات الكهربائية أو الأفران أو مصادر الإشعال الأخرى.
- يجب تخزين الجهاز بهذه الطريقة لمنع الأعطال الميكانيكية.
- يجب على الأفراد المشغلين أو العاملين في دائرة التبريد أن يكون لديهم شهادة مناسبة صادرة عن مؤسسة معتمدة تضمن توفر المهارة اللازمة للتعامل مع المبردات وفق تقييم محدد ومعترف به من قبل مؤسسات عاملة في هذا المجال.
- أي إصلاحات يجب أن تتم بناءً على توصيات من قبل الشركة المصنعة. أعمال الصيانة والإصلاحات التي تتطلب مساعدة من قبل موظفين مؤهلين يجب أن تتم تحت إشراف فرد متخصص بالتعامل مع غازات التبريد القابلة للاشتعال.

### 1.3 تنبيهات الاستخدام

- تأكد من إغلاق الوحدة وفصل كابل الكهرباء من منفذ التيار قبل إجراء أي أعمال صيانة أو تنظيف.
- لا تضع الوحدة بالقرب من أي مصدر حراري أو نيران مشتعلة عند تبديل الفلاتر.
- لا ترش أو تصب الماء مباشرة على الوحدة. يمكن للماء أن يتسبب بماس كهربائي أو تلف للجهاز.
- يجب أن يتم تصريف المياه كلما تم تحريك المُكيف. في حال بقاء أي مياه داخل الخزان، فربما تنسكب عند تحريك الجهاز.
- لضمان التصريف السليم للمياه، فيجب ألا يكون خرطوم التصريف معقودًا وألا يكون مرفوعًا أثناء تفعيل الوضع الجاف أو وضع التسخين. في حال كان خرطوم التصريف معقودًا أو مرفوعًا، فقد تنسكب المياه للخارج في الغرفة.
- يجب ألا تكون درجة الحرارة المحيطة بخرطوم التصريف دون درجة التجمد عند الاستخدام. قد تتجمد مياه التصريف داخل الخرطوم مما يتسبب بفيضان المياه إلى داخل الغرفة.
- لا تسد مخرج الهواء العادم بأي عوائق. فقد يتقلص أداء وظيفة التبريد أو تتوقف كليًا.
- ركب جهاز تيار منزلي (RCD) مقاوم للانفجار للحماية من الماس الكهربائي استنادًا إلى قواعد التشبيك النموذجية البريطانية.
- التعرض لتدفق الهواء المباشر لفترة طويلة من الزمن قد يكون ضارًا لصحتك. لا تعرض السكان، أو الحيوانات الأليفة، أو النباتات لتدفق الهواء المباشر لفترة طويلة من الزمن.
- لا تستخدم مُكيف الهواء المحمول لأغراض خاصة غير محددة (مثل: المحافظة على الأجهزة الدقيقة، الأطعمة، الحيوانات الأليفة، النباتات، والمواد الفنية). استخدامه لهذه الأغراض قد يتسبب بتلف هذه الممتلكات.
- لا تستخدم أي وسيلة لتسريع عملية إزالة الثلج أو للتنظيف غير هذه الوسائل الموصى بها من جانب الشركة المصنعة.
- يجب تخزين الجهاز في غرفة دون التشغيل الدائم لمصادر الاشتعال (على سبيل المثال: النيران المشتعلة أو تشغيل جهاز يعمل بالغاز أو تشغيل مدفأة كهربائية).
- يحظر الثقب أو الحرق.
- يجب الامتثال للوائح الوطنية للغاز.
- احرص على إبقاء فتحات التهوية دون أي عوائق.



## تنبيه!

### تحذير بخصوص كابل التيار الكهربائي

- يجب شبك قابس الطاقة في منفذ تيار مناسب له فقط. لا تستخدمه بالمشاركة مع أي كوابل تمديد.
- ضع قابس الطاقة بإحكام في منفذ التيار وتأكد من أنه ليس رخوًا.
- لا تقم بسحب، أو تشويه، أو تعديل كابل مصدر التيار الكهربائي، أو غمره في الماء. سحب أو سوء استخدام كابل الكهرباء يمكن أن يتسبب بتلف الوحدة وقد يُحدث ماس كهربائي.
- إذا كان كابل الإمداد بالطاقة تالف، فيجب استبداله من قبل المصنع، أو وكيل الخدمة أو فني مؤهل لتجنب أي مخاطر. استخدم فقط كابل الطاقة الصادر عن المصنع عند رغبتك بالاستبدال.
- هذا الجهاز يجب أن يكون مؤرضًا. هذا الجهاز مزود بكابل به سلك أرضي. يجب شبك القابس بمنفذ تيار كهربائي مثبت جيدًا وبه سلك أرضي. تحت أي ظرف من الظروف، لا تقم بقص أو إزالة سن التأريض المربع (للمملكة المتحدة فقط) من قابس الطاقة.

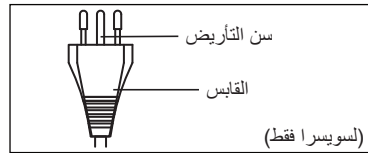
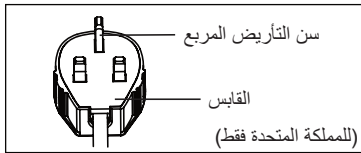
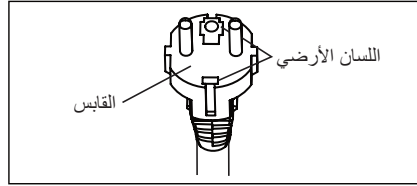

- هنالك قوانين تصدر عن المجلس المحلي بخصوص الحد الأقصى للضوضاء المسموح انبعاثها من مكيفات الهواء.
- في حال كان هنالك حاجة لاستبدال كابل الطاقة، فإن عملية الاستبدال يجب أن تتم من خلال موظف مختص فقط.
- يجب أن تتم عملية التركيب وفق اللوائح الوطنية للأسلاك من خلال موظف مختص فقط (إذا تطلب الأمر). قد يتسبب التشبيك الخاطئ بارتفاع درجة الحرارة ونشوب حريق.
- احرص على عدم لمس أصابعك للمروحة عند ضبط فتحات التهوية الأفقية.
- خصائص الفيوز هي: 250 فولت، 3.15 أمبير، من النوع السيراميكي.
- يحظر إجراء أعمال النظافة والصيانة من جانب الأطفال دون وجود رقابة عليهم. احذر فقد لا يكون هنالك رائحة للغازات المبردة.

## 1.1 ملاحظات هامة

1. لا تشغل الوحدة دون وجود الفلتر الهوائي.
2. لا تشغل الوحدة بجانب أي مصدر حراري أو بالقرب من نار مشتعلة.
3. لا تعرض الوحدة في الخارج لأشعة الشمس المباشرة أو الأمطار.
4. احرص على تخزين أو تحريك الوحدة وهي بوضع رأسي على الدوام.
5. لا تقم بتغطية الجهاز أثناء الاستخدام أو بعد استخدامه مباشرةً.
6. احرص دومًا على تصريف قطرات الماء قبل تخزين الوحدة.

## 1.2 نقطة يجب أخذها بالاعتبا عند استخدامك لمُكيف الهواء المحمول



### تنبيه!

#### تحذيرات الاستخدام

- لا تقم بتعديل أي جزء من هذا المنتج.
- لا تضع أي شيء مادي داخل أي جزء من هذه الوحدة.
- تأكد من أن مصدر التيار الكهربائي المستخدم لديه تصنيف الجهد المناسب. استخدم فقط مصدر تيار كهربائي بخصائص 220 - 240 فولت، 50 هيرتز، 10 أمبير. استخدام مصدر تيار كهربائي بتصنيف جهد غير مناسب يمكن أن يتسبب بتلف الوحدة ومن المحتمل أن يتسبب بنشوب حريق.
- احرص دومًا على استخدام دائرة قطع مقاومة للانفجار أو فيوز بتصنيف أمبيري مناسب. تحت أي ظرف من الظروف، لا تقم أبدًا باستخدام سلك، أو أسنان، أو أي أشياء مادية في مكان الفيوز المناسب.
- في حال حدوث أي أمر غير اعتيادي لمُكيف الهواء المحمول (مثل: رائحة احتراق)، لا تقم بسحب القابس على الفور، افتح أولاً الشباك للتهوية، ومن ثم أغلق الوحدة، وبعد ذلك افصلها من التيار الكهربائي.

الرمز	الملاحظة	التوضيح
	التحذير	يشير هذا الرمز إلى أن هذا الجهاز يستخدم مبردات قابلة للاشتعال. وفي حالة بدء المبرد في التسريب وتعرض لمصدر اشتعال خارجي، فهذا يتسبب في مخاطر الحريق.
	تنبيه	يوضح هذا الرمز أنه يجب قراءة دليل التشغيل بعناية.
	تنبيه	يوضح هذا الرمز أنه يجب على موظفي الخدمة التعامل مع هذا الجهاز بالرجوع إلى دليل التركيب.
	تنبيه	يوضح هذا الرمز أن المعلومات متاحة مثل دليل التشغيل ودليل التركيب.

### تحذير! ⚠️

- يمكن للأطفال استخدام هذا الجهاز بدءاً من سن ثماني (8) سنوات فأكبر، وكذلك يمكن لذوي القدرات البدنية والحسية والعقلية المنخفضة أو من ينقصهم الخبرة والمعرفة استخدام المنتج في حالة وجود الرقابة عليهم أو توجيههم حول كيفية التعامل مع الجهاز بطريقة آمنة وفهم المخاطر التي ينطوي عليها.
  - يحظر إجراء أعمال النظافة والصيانة من جانب الأطفال دون وجود رقابة عليهم. يحظر على الأطفال اللعب بهذه الوحدة.
  - إذا كان كابل الإمداد بالطاقة تالف، فيجب استبداله من قبل المصنع، أو وكيل الخدمة أو فني مؤهل لتجنب أي مخاطر.
- يوضح هذا الدليل كيفية الاستخدام السليم لجهاز مُكيف الهواء المحمول الجديد. يرجى قراءة هذا الدليل بعناية قبل استخدام المنتج. يجب حفظ هذا الدليل في مكان آمن يمكن الوصول إليه عند الحاجة.

### تنبيه! ⚠️

- يرجى التواصل مع فنيي الخدمة المعتمدين لإصلاح أو صيانة الوحدة.
- اتصل بالمسؤول عن التركيب لتركيب هذه الوحدة.
- مُكيف الهواء المحمول غير مُعد لاستخدامه من قِبل الأطفال الصغار دون إشراف.
- يجب الإشراف على الأطفال الصغار لضمان عدم عبثهم بمُكيف الهواء المحمول.

## جدول المحتويات

3	1. معلومات السلامة
9	2. تعليمات السلامة
12	3. وصف الوحدة
12	4. اللوازم الملحقة
13	5. تعليمات التركيب
14	6. مميزات مكيف الهواء المحمول
14	7. تعليمات التشغيل
17	8. العناية والتنظيف
18	9. اكتشاف المشكلات وإصلاحها
19	10. المخاوف البيئية

## لتحقيق أفضل النتائج

شكرًا لك لاختيار مكيف الهواء من AEG. لقد قمنا بتصميم مكيف الهواء هذا ليمنحك أداءً لا مثيل له لسنوات عديدة، باستخدام التقنيات المبتكرة التي من شأنها جعل الحياة أكثر سهولة - مميزات قد لا تحصل عليها في أي أجهزة تقليدية. يرجى قضاء بضع دقائق في قراءة دليل المستخدم هذا لضمان حصولك على أفضل أداء لمكيف الهواء.

قم بزيارة موقعنا لـ:

الحصول على نصائح الاستخدام، قراءة النشرات، اكتشاف المشكلات وإصلاحها، معلومات الخدمة:  
www.aeg.com



قم بتسجيل منتجك للحصول على خدمة أفضل:  
www.registeraeg.com



شراء الاكسسوارات، والمواد الاستهلاكية، وقطع الغيار الأصلية لجهازك:  
www.aeg.com/shop



## خدمة الزبائن والعناية بهم

استخدم قطاع الغيار الأصلية على الدوام. عند الاتصال بمركز الخدمة المعتمد لدينا، تأكد من معرفتك لهذه البيانات: الطراز، رمز PNC، الرقم التسلسلي. يمكنك إيجاد هذه المعلومات مدونة على لوحة التقييم.

معلومات بخصوص التحذيرات وتنبيهات السلامة. 

معلومات وتلميحات عامة. 

معلومات بيئية. 

تخضع للتغيير دون إشعار.

AXP26U339CW ◀  
AXP26U559HW  
AXP34U339CW  
AXP34U339BW  
AXP34U339HW  
AXP35U539CW

# دليل المستخدم

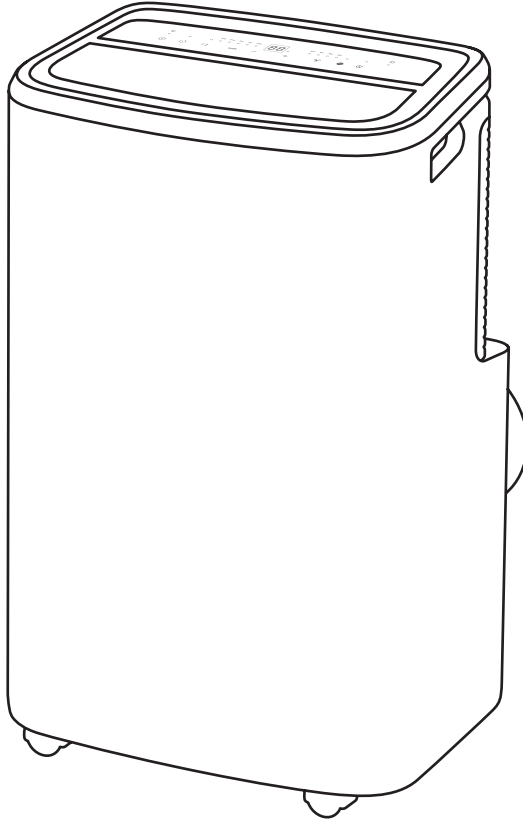

**AEG**