



Bedienungsanleitung
Mode d'emploi
Istruzioni per l'uso



Deutsch03
Français21
Italiano40

MINI AKKU STAUBSAUGER
MINI ASPIRATEUR SANS FIL
MINI ASPIRAPOLVERE SENZA FILI



CCV1

Originalbetriebsanleitung
Mode d'emploi original
Istruzioni per l'uso originali

Inhaltsverzeichnis

Inhalt/Gerätekomponenten	3
Allgemeine Informationen	4
Lesen und Aufbewahren der Bedienungsanleitung	4
Verwendungszweck	4
Erklärung der Symbole	5
Sicherheit	6
Erläuterung der Anleitung	6
Allgemeine Sicherheitshinweise	7
Sicherheitshinweise zur Batterie	8
Erstinbetriebnahme	9
Überprüfung des Inhalts	9
Verwendung	10
Aufladen des Geräts	10
Starten / Stoppen des Geräts	12
LED-Licht	12
Entleeren des Staubbehälter	12
Verwendung zusätzlicher Düsen	14
Reinigung und Wartung	15
Lagerung	16
Fehlerbehebung	17
Technische Daten	18
Konformitätserklärung	19
Entsorgung	19
Entsorgung der Verpackung	19
Entsorgung des Produkts	19

Inhalt/Gerätekomponenten

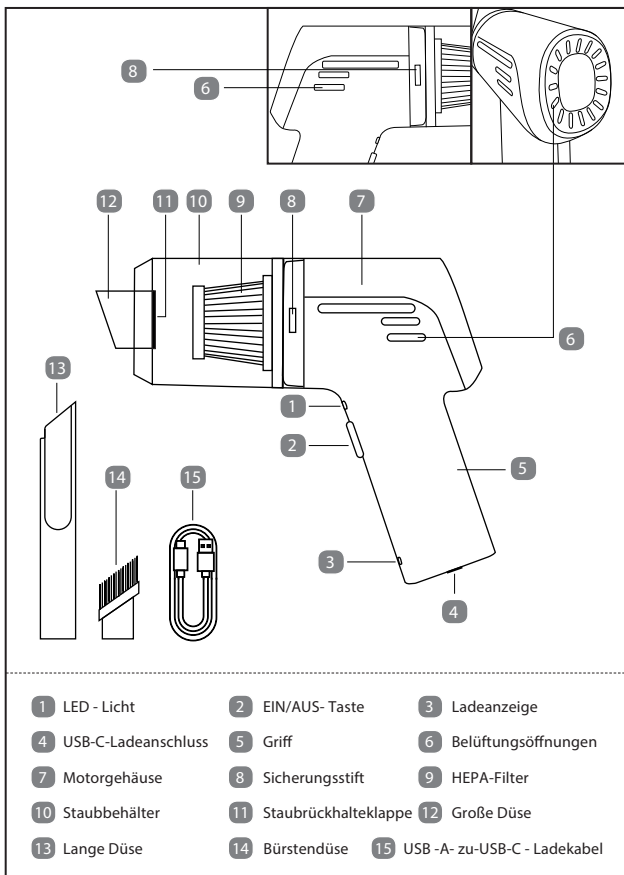

Allgemeine Informationen

Dieses Kapitel enthält allgemeine Informationen zum Produkt und zum Handbuch.

Lesen und Aufbewahren der Bedienungsanleitung



Diese Bedienungsanleitung gehört zu diesem kabellosen Autostaubsauger (im Folgenden als „Produkt“ bezeichnet). Es enthält wichtige Informationen zu Sicherheit, Verwendung und Wartung des Produkts .

Lesen Sie die Bedienungsanleitung, insbesondere die Sicherheitshinweise, sorgfältig durch, bevor Sie das Produkt verwenden. Die Nichtbeachtung dieser Bedienungsanleitung kann zu schweren Verletzungen oder Produktschäden führen. Diese Bedienungsanleitung basiert auf den in der Europäischen Union gültigen Normen und Vorschriften. Außerhalb der EU beachten Sie bitte auch die landesspezifischen Richtlinien und Gesetze.

Bewahren Sie dieses Benutzerhandbuch zum späteren Nachschlagen auf und übergeben Sie bei Weitergabe des Produkts an Dritte diese Bedienungsanleitung.

Verwendungszweck

Dieses Produkt ist ausschließlich für den Innenbereich bestimmt zum Staubsaugen kühler, trockener, leicht und nicht scharfer Materialien. Es ist nur für den privaten Gebrauch und nicht für die kommerzielle Nutzung bestimmt.

Verwenden Sie das Produkt nur wie in dieser Bedienungsanleitung beschrieben. Jede andere Verwendung gilt als nicht bestimmungsgemäß und kann zu Sach- oder Personenschäden führen.

Dieses Produkt ist kein Spielzeug.

Der Hersteller oder Verkäufer kann nicht für Schäden oder Verletzungen haftbar gemacht werden, die durch unsachgemäßen oder falschen Gebrauch entstehen.

Erklärung der Symbole

In dieser Bedienungsanleitung, auf dem Produkt oder verwendet Verpackung.



Bedienungsanleitung beachten.



Dieses Symbol gibt Ihnen nützliche Zusatzinformationen zur Montage oder Bedienung des Produkts.



Konformitätserklärung (siehe Kapitel „Konformitätserklärung“):
Mit diesem Symbol gekennzeichnete Produkte erfüllen alle geltenden Bestimmungen des Europäischen Wirtschaftsraums.



Gleichstrom
Dieses Symbol zeigt Gleichstrom an.



Weder Regen noch Feuchtigkeit aussetzen. An einem trockenen Ort im Inneren lagern. Nicht im Freien oder in feuchten oder nassen Umgebungen verwenden.



Elektro- und Elektronikaltgeräte.



3 Jahre Garantie.

Sicherheit

Erläuterung der Anleitung

In dieser Bedienungsanleitung werden folgende Symbole und Signalwörter verwendet.



Dieses Signalsymbol/-wort bezeichnet eine Gefahr mit einem durchschnittlichen Risikograd, die zum Tod oder zu schweren Verletzungen führen kann, wenn sie nicht gemieden wird.



Dieses Signalsymbol/-wort weist auf eine Gefahr mit geringem Risikoniveau hin, die zu leichten oder mittelschweren Verletzungen führen kann, wenn sie nicht vermieden wird.

NOTIZ!

Dieses Signalsymbol/-wort warnt vor möglichen Sachschäden.

Allgemeine Sicherheitshinweise



Stromschlag-, Brand- und Verletzungsgefahr!

1. Um das Risiko eines Stromschlags zu verringern, setzen Sie das Produkt weder Regen noch anderen nassen Bedingungen aus. Fassen Sie das Ladekabel, das Ladenetzteil (nicht im Lieferumfang enthalten) und das Produkt nicht mit nassen Händen an.
2. Benutzen Sie das Produkt niemals, während es aufgeladen wird.
3. Der Filter muss im Staubbehälter installiert sein, der Staubbehälter und/oder die Düsen müssen immer sicher befestigt sein, außer beim Entleeren und Reinigung.
4. Abgesehen vom Staubsaugen müssen alle anderen Vorgänge bei ausgeschaltetem Produkt durchgeführt werden, z. B. Befüllen, Entleeren, Installieren von Düsen usw.
5. Abgesehen vom Aufladen des Produkts müssen das Ladekabel und das Netzteil (nicht im Lieferumfang enthalten) während der Verwendung, Reinigung, Wartung, des Transports und der Lagerung vom Produkt getrennt werden.
6. Korrekte Kleidung. Lose Kleidung, Schmuck oder lange Haare können sich in den beweglichen Teilen im Inneren verfangen.
7. Übertreiben Sie es nicht. Achten Sie stets auf den richtigen Stand und das Gleichgewicht, um in unerwarteten Situationen eine bessere Kontrolle über das Produkt zu ermöglichen. Nicht auf instabilem Untergrund verwenden.
8. Tragen Sie eine Gesichts- oder Staubmaske, wenn die Arbeit staubig ist. Dadurch wird das Risiko schwerer Personenschäden verringert.
9. Erlauben Sie Kindern nicht, das Produkt zu bedienen oder damit zu spielen und dessen Zubehör als Spielzeug. Bei der Verwendung durch oder in der Nähe von Kindern ist besondere Vorsicht geboten.
10. Verwenden Sie nur das original mitgelieferte Zubehör, lange Düse, Bürstendüse und USB-Ladekabel usw. Bei der Benutzung anderer Utensilien besteht Verletzungsgefahr.
11. Stecken Sie keine Gegenstände in die Lüftungsöffnungen. Nicht verwenden, wenn eine Öffnung blockiert ist. Gefahr der Erwärmung.
12. Halten Sie die Lüftungsöffnungen frei von Staub, Flusen, Haaren und allem, was die Luftzirkulation beeinträchtigen könnte.
13. Saugen Sie niemals brennende, rauchende oder heiße Materialien auf, wie z.B. Zigarettenstummel, Streichhölzer, rauchende Asche, heiße Kohlen, usw.
14. Das Produkt ist ausschließlich zum Trockensaugen geeignet. Nicht zum Reinigen und/oder Aufsaugen von Flüssigkeiten jeglicher Art verwenden.
15. Nicht in Bereichen verwenden, in denen brennbare oder brennbare Flüssigkeiten wie Benzin usw. vorhanden sein können.
16. Nicht zum Aufheben scharfer Gegenstände wie Nadeln, Schrauben usw. verwenden. Dies kann zu Schäden oder Verletzungen führen.

17. Produkt nicht unbeaufsichtigt. Halten Sie während des Gebrauchs immer einen sicheren Abstand zu Kindern und Tieren.
18. Laden, verwenden oder lagern Sie das Gerät nicht in der Nähe gefährlicher Materialien.
19. Wenn das Produkt nicht verwendet wird, achten Sie darauf, dass andere Gegenstände nicht versehentlich die EIN/AUS- Taste berühren und drücken . Es kann zu einem unerwarteten Produktlauf kommen, der Folgendes zur Folge haben kann: leere Batterie und andere Gefahren.
20. Verwenden Sie das Produkt nicht, wenn Teile und Zubehör Risse, Brüche oder Beschädigungen aufweisen. Für weitere Informationen wenden Sie sich an den Hersteller.
21. Wenn das Produkt nicht ordnungsgemäß funktioniert, lesen Sie zuerst das Kapitel "Fehlerbehebung" in diesem Handbuch. Wenn das Problem weiterhin besteht, versuchen Sie NIEMALS, das Gehäuse zu öffnen, um das Produkt zu reparieren. Für weitere Informationen wenden Sie sich an den Hersteller.



Gefahr für Kinder und Personen mit eingeschränkten körperlichen, sensorischen oder geistigen Fähigkeiten (z. B. Körperbehinderte, ältere Personen mit eingeschränkten körperlichen und geistigen Fähigkeiten) oder mangelnder Erfahrung und Kenntnis (z. B. ältere Kinder).

- Dieses Gerät kann von Kindern ab 8 Jahren und darüber sowie von Personen mit verringerten physischen, sensorischen oder mentalen Fähigkeiten oder Mangel an Erfahrung und Wissen benutzt werden, wenn sie beaufsichtigt oder bezüglich des sicheren Gebrauchs des Gerätes unterwiesen wurden und die daraus resultierenden Gefahren verstehen. Kinder dürfen nicht mit dem Gerät spielen. Reinigung und Benutzer-Wartung dürfen nicht von Kindern ohne Beaufsichtigung durchgeführt werden.
- Halten Sie Kinder von dem Gerät und allen Kabeln fern.
- Halten Sie Kinder vor dem Betrieb von anderen Kleinteilen fern. Kleinteile könnten zum Ersticken führen, wenn sie verschluckt oder eingeatmet werden.
- Halten Sie Kinder vom Betrieb fern.

Sicherheitshinweise zur Batterie



Brand-, Explosions- und Verletzungsgefahr!

Zu Ihrer Sicherheit ist es wichtig, die folgenden wichtigen Eigenschaften von Lithium-Ionen-Batterien zu kennen.

1. Der Akku ist im Inneren integriert und nicht austauschbar. Versuchen Sie niemals, das Gehäuse zu öffnen, um die Batterie zu reparieren und/oder auszutauschen. Die Batterien können nur von einem Fachmann entnommen werden, das Gerät darf daher nur von einem Fachmann entsorgt werden.
2. Verwenden Sie das Produkt nicht, wenn der Akku beschädigt oder verändert ist. Eine beschädigte oder veränderte Batterie kann ein unvorhersehbares Verhalten zeigen, das zu Feuer, Explosion oder Verletzungsgefahr führen kann.
3. Laden, verwenden oder lagern Sie das Produkt nicht an Orten, an denen die Umgebungstemperatur 40 °C erreichen oder überschreiten kann. Dadurch soll eine Beschädigung der Batterie verhindert und das Risiko einer Batterieexplosion verringert werden.
4. Die Batterie kann in Gegenwart einer Zündquelle, beispielsweise übermäßiger Hitze oder einer Zündflamme, explodieren. Um das Risiko schwerer Verletzungen zu verringern, verwenden Sie das Produkt niemals in der Nähe einer offenen Flamme oder großer Hitze. Eine explodierte Batterie kann Schmutz und Chemikalien ausstoßen. Bei Kontakt sofort mit Wasser spülen.
5. Verbrennen Sie das Produkt nicht, auch wenn es stark beschädigt ist. Bei einem Brand kann die Batterie explodieren.
6. Unter missbräuchlichen Bedingungen kann Flüssigkeit aus der Batterie austreten; Kontakt vermeiden. Bei versehentlichem Kontakt mit Wasser spülen. Wenn Flüssigkeit in die Augen gelangt, suchen Sie zusätzlich einen Arzt auf. Aus der Batterie austretende Flüssigkeit kann zu Reizungen oder Verbrennungen führen.

Erstinbetriebnahme

Überprüfung des Inhalts



1. Die Bürstendüse ist an der langen Düse im Inneren der Verpackung befestigt.
2. Im Produkt ist kein Netzteil enthalten.

NOTIZ!

Risiko von Schäden!

Wenn Sie die Verpackung unvorsichtig mit einem scharfen Messer oder einem anderen spitzen Gegenstand öffnen, kann es schnell zu Schäden am Produkt kommen. Seien Sie daher beim Öffnen extra vorsichtig.

1. Nehmen Sie das Produkt aus der Verpackung.
2. Stellen Sie sicher, dass alle Teile enthalten sind.
3. Prüfen Sie, ob das Produkt oder einzelne Teile beschädigt sind. Wenn dies der Fall ist, verwenden Sie das Produkt nicht und wenden sich an den Verkäufer oder Hersteller.

Verwendung



Werden Sie durch die Vertrautheit mit diesem Produkt nicht leichtsinnig. Denken Sie daran, dass ein unachtsamer Moment ausreicht, um schwere Verletzungen zu verursachen.

Aufladen des Geräts



Das Produkt wird in einem Zustand mit geringer Ladung geliefert und muss vor dem ersten Gebrauch vollständig aufgeladen werden!

Zum Laden nur ein für Haushaltsgeräte zugelassenes Netzteil der Schutzklasse II mit Ausgang 5V, max. 1A verwenden.

Das Produkt kann mit den marktüblichen Netzteilen mit 5-V-Gleichstromausgang über den USB-A-Anschluss (nicht im Lieferumfang enthalten) aufgeladen werden. Diese Art der Stromversorgung ist bei den meisten Smartphone-Ladegeräten, Tablet-Ladegeräten, Powerbanks usw. zu finden.

Während des Ladevorgangs erwärmen sich Griff und Gehäuse des Produkts leicht. Das ist normal.



Brand-, Stromschlag- und Verletzungsgefahr!

- Es wird dringend empfohlen, vor dem Laden das Benutzerhandbuch oder die Anweisungen des Netzteils sorgfältig zu lesen.
- Überprüfen Sie vor dem Laden immer das Ladekabel. Wenn Mängel festgestellt werden, verwenden Sie es nicht zum Laden.
- Stellen Sie sicher, dass sich das USB-Ladekabel an einem sicheren Ort gelagert wird, damit niemand darauf tritt, darüber stolpert oder es auf andere Weise beschädigt oder beansprucht wird.
- Schalten Sie das Produkt während des Ladevorgangs NICHT ein und/oder verwenden Sie es NICHT.

1. Verbinden Sie das Produkt und das Netzteil mit dem mitgelieferten USB-Ladekabel. Schließen Sie dann entweder das Netzteil (Ladeadapter) an eine geeignete Wechselstromquelle an Steckdose (Abb.1) oder schalten Sie die Stromversorgung z. B. über eine Powerbank ein. (Abb. 2)

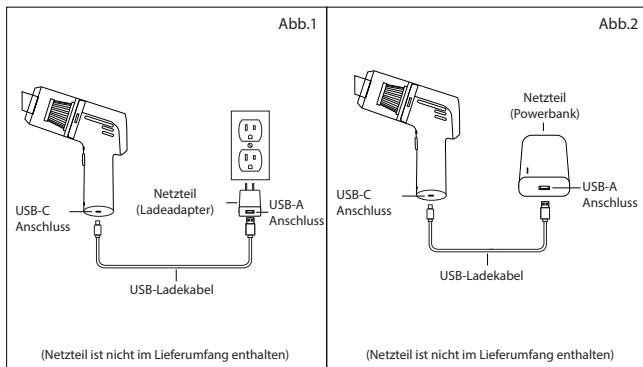

2. Während des Ladevorgangs leuchtet die Ladeanzeige rot. Sobald es vollständig aufgeladen ist, wird es grün.
3. Stellen Sie nach dem Laden sicher, dass Sie das Produkt vollständig vom Ladekabel und der Stromversorgung trennen.



Die Ladezeit und die Betriebsdauer zwischen den einzelnen Ladevorgängen variieren je nach Art der durchgeführten Arbeit und unterschiedlicher Umgebungstemperatur. Der Akku in diesem Produkt wurde für eine maximale störungsfreie Lebensdauer entwickelt. Allerdings wird sie, wie alle Batterien, mit der Zeit verschleifen. Um eine möglichst lange Akkulaufzeit zu erreichen, empfehlen wir Folgendes.

- Bitte laden Sie das Produkt vollständig auf, wenn Sie es zum ersten Mal verwenden oder es nach längerer Nichtbenutzung verwenden.
- Bitte laden Sie das Produkt jedes Mal sofort nach dem Entladen vollständig auf.
- Lagern Sie das Produkt niemals mit entladenerm Akku.
- Bitte laden Sie das Produkt alle 3 Monate auf.
- Die längste Lebensdauer und beste Leistung können erzielt werden, wenn der Akku bei einer Umgebungstemperatur zwischen 18 °C und 24 °C geladen wird.

Starten/Stoppen des Geräts

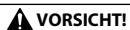

Verletzungsgefahr!

Halten Sie das Produkt immer am Griff fest, wenn Sie es benutzen.

NOTIZ!

Beschädigungsgefahr!

Eine fortgesetzte und übermäßige Überbeanspruchung der EIN/AUS-Taste kann das Produkt dauerhaft beschädigen.

Vergewissern Sie sich, dass die Staubrückhalteklappe im Innern des Staubbehälters nicht verklemmt ist, um zu verhindern, dass Staub/Schmutz während des Gebrauchs herausfällt.

1. Vergewissern Sie sich, dass der Filter im Staubbehälter installiert und der Staubbehälter sicher befestigt ist, bevor Sie das Gerät einschalten.
2. Richten Sie die Düse auf den zu reinigenden Staub, Schmutz usw. und drücken Sie einmal die EIN/AUS-Taste (Abb. 3).

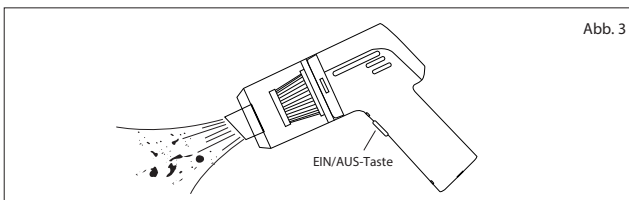

3. Schalten Sie das Gerät nach dem Gebrauch aus, indem Sie die EIN/AUS-Taste ein weiteres Mal drücken.

LED-Licht



Das LED-Licht hilft beim Staubsaugen an nicht gut beleuchteten Stellen.

Das LED-Licht schaltet sich automatisch ein oder aus, wenn das Produkt ein- oder ausgeschaltet ist.

Entleeren des Staubbehälter



Für eine optimale Leistung wird empfohlen, den Staubbehälter nach jedem Gebrauch zu entleeren.



Verletzungsgefahr!

Wenn der Staubbehälter voll ist, verringert sich die Saugleistung und die Gefahr einer Überhitzung steigt.

Achten Sie beim Abnehmen des Staubbehälters darauf, dass kein Staub herausfällt. Es wird dringend empfohlen, die Produktdüse beim Entfernen des Staubbehälters auf den Boden zu richten, um dies zu vermeiden.

Überprüfen Sie noch einmal, ob der HEPA-Filter nicht kaputt oder zerrissen ist. Benutzen Sie keinen beschädigten Filter. Behandeln Sie den Filter beim Aus- und Einbau vorsichtig.

1. Schalten Sie das Gerät aus und warten Sie, bis es vollständig zum Stillstand gekommen ist.
2. Drehen Sie den Staubbehälter gegen den Uhrzeigersinn bis zum Ende und ziehen Sie ihn dann heraus. (Abb. 4)

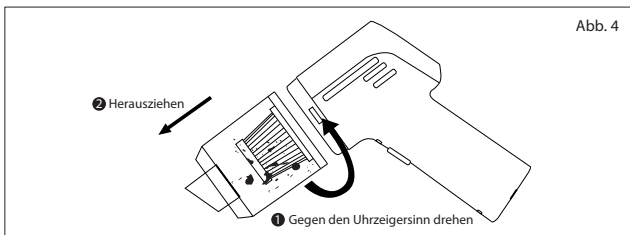

3. Entfernen Sie den HEPA-Filter aus dem Staubbehälter (Abb. 5).

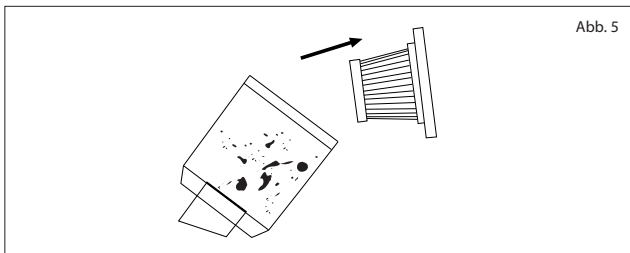

4. Entsorgen Sie Schmutz und Staub gemäß den örtlichen Gesetzen und Vorschriften aus dem Staubbehälter. (Abb. 6)

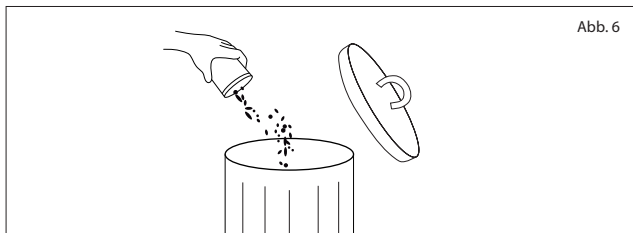

5. Setzen Sie den HEPA-Filter wieder in den Staubbehälter ein, stecken Sie die Verriegelungsstifte in die Schlitz und drehen Sie den Staubbehälter im Uhrzeigersinn bis zum Ende. Vergewissern Sie sich, dass beide Seiten sicher verriegelt sind (Abb. 7).

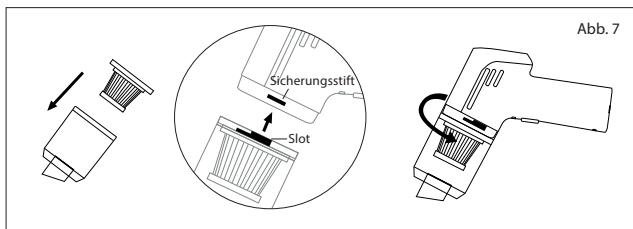

Verwendung zusätzlicher Düsen



Die mitgelieferte Langdüse und Bürstendüse eignen sich zum Reinigen kleiner Flächen und zum Auffangen von Feinstaub.

Die lange Düse kann direkt am Produkt befestigt werden, die Bürstendüse muss bei Gebrauch zuerst auf die lange Düse aufgesteckt werden.



Verletzungsgefahr!

Nehmen Sie die Düse(n) nicht ab und stellen Sie sie nicht ein, während das Gerät eingeschaltet ist. Andernfalls kann es zu Verletzungen kommen.

1. Schalten Sie das Produkt aus und warten Sie, bis es vollständig zum Stillstand kommt.
2. Führen Sie die lange Düse in die Host-Düse ein, bis sie sich der Staubrückhalteklappe nähert, diese jedoch NICHT berührt. (Abb. 8)

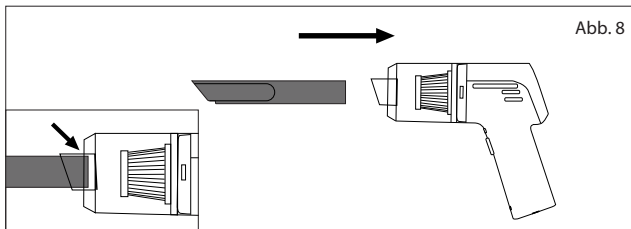

3. Sie können die lange Düse in jeden gewünschten Winkel drehen.
4. Wenn Sie eine Bürstendüse benötigen, setzen Sie diese zuerst fest in die lange Düse ein. Achten Sie auf die richtige Position. (Abb. 9)

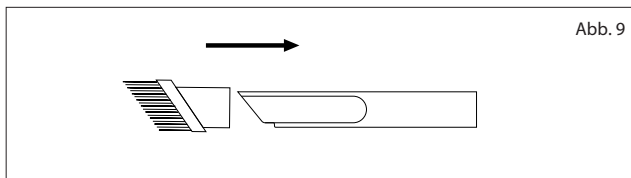

Reinigung und Wartung



Gefahr von Stromschlag, Kurzschluss, Verletzung und Beschädigung des Produkts!

Das Motorgehäuse/Griffteil des Produkts und das USB-Ladekabel sind nicht waschbar. Wenn sie nass werden, führt dies zu schweren Schäden und Verletzungen. Achten Sie darauf, dass Sie während der Reinigung einen gewissen Abstand zu anderen abwaschbaren Teilen einhalten.

Reinigung und Wartung können NUR durchgeführt werden, wenn das Gerät ausgeschaltet ist.

NOTIZ!**Beschädigungsgefahr!**

Lassen Sie kein Benzin, Öle, Produkte auf Erdölbasis usw. mit den Kunststoffteilen des Produkts in Kontakt kommen. Sie enthalten Chemikalien, die Kunststoff beschädigen, schwächen oder zerstören können.



Um eine Verschmutzung der Innenräume zu vermeiden, empfehlen wir, das Produkt zur Reinigung und Wartung nach draußen zu bringen. Wir empfehlen außerdem, dies rechtzeitig und regelmäßig zu tun.

1. Lösen Sie den Staubbehälter, heben Sie den Filter an und entleeren Sie den Staubbehälter bei Bedarf wie oben beschrieben.
2. Reinigen Sie den Staubbehälter mit Wasser und/oder einem sauberen, feuchten Tuch. Lassen Sie es vollständig trocknen. Dies gilt auch für Langdüse und Bürstendüse.
3. Reinigen Sie den Filter, indem Sie den Schmutz vorsichtig abklopfen oder abbürsten. Spülen Sie den Filter bei Bedarf mit klarem Wasser aus. Lassen Sie den Filter 24 Stunden lang an der Luft trocknen, bevor Sie ihn in den Staubsauger einbauen.
4. Das Motorgehäuse, der Griff und das USB-Ladekabel dürfen NUR mit einem trockenen, weichen Tuch gereinigt werden.
5. Stellen Sie sicher, dass jedes einzelne Teil vollständig trocken ist, bevor Sie es erneut installieren und/oder wiederverwenden.

Lagerung**Verletzungsgefahr und Beschädigung des Produkts!**

Wenn das Produkt nicht verwendet wird, achten Sie darauf, dass andere Gegenstände nicht versehentlich die EIN/AUS-Taste berühren und drücken. Es kann zu einem unerwarteten Produktbetrieb kommen, der zu einer leeren Batterie und anderen Gefahren führen kann.

Lagern Sie das Produkt in Innenräumen an einem kühlen, sauberen, trockenen und verschlossenen Ort außerhalb der Reichweite von Kindern und Tieren.

Fehlerbehebung

Um unnötigen Ärger zu vermeiden, lesen Sie die folgende Tabelle, bevor Sie sich an den Hersteller wenden.

Probleme	Mögliche Ursache	Mögliche Lösung
Produkt lässt sich nicht starten	<ul style="list-style-type: none"> • leere Batterie • Der Überhitzungsschutz ist aktiviert • Ein / Aus- Taste ist beschädigt 	<ul style="list-style-type: none"> • Lade die Batterie auf • Warten Sie eine Weile, bis das Produkt abgekühlt ist, und nehmen Sie dann den Betrieb wieder auf • Wenden Sie sich an den Hersteller
Vakuumsaugleistung sinkt	<ul style="list-style-type: none"> • Der Staubbehälter ist voll • Der HEPA-Filter ist verstopft • Die Batterieleistung ist niedrig 	<ul style="list-style-type: none"> • Leeren Sie den Staubbehälter • Reinigen Sie den HEPA-Filter • Laden Sie die Batterie auf
Motorgehäuse ist heiß	<ul style="list-style-type: none"> • Das Produkt wurde zu lange verwendet • Der Staubbehälter ist voll • Der HEPA-Filter ist verstopft 	<ul style="list-style-type: none"> • Warten Sie eine Weile, bis das Produkt abgekühlt ist, und nehmen Sie dann den Betrieb wieder auf • Leeren Sie den Staubbehälter • Reinigen Sie den HEPA-Filter

Technische Daten:

Name:	Mini Akku Staubsauger
Modell:	CCV1
Batteriekapazität:	2000 mAh
Akku-Typ:	Lithium-ION
Nennleistung:	40W
Nennspannung:	7,4 V $\overline{=}$
Steckertyp:	USB-C
Ladeleistung:	DC 5V $\overline{=}$ 1A
Vakuumdruck Max:	Ca. 3800 Pa
Akkuladezeit Max:	Ca. 4,5 Stunden
Akkulaufzeit Max:	Ca. 18 Minuten
Nettogewicht (ohne Anbauteile):	Ca. 320 g

Konformitätserklärung



Die EU-Konformitätserklärung kann unter der auf der beiliegenden Garantiekarte angegebenen Adresse angefordert werden.

Entsorgung

Entsorgung der Verpackung

Sortieren Sie die Verpackung, bevor Sie sie entsorgen.

Entsorgung des Produkts



(Gültig in der Europäischen Union und anderen europäischen Ländern mit separaten Sammelsystemen für wiederverwertbare Materialien)

Das Produkt ist als Elektro-oder Elektronikgerät eingestuft und darf am Ende seiner Lebensdauer nicht mit dem Haus oder Gewerbemüll entsorgt werden. Sollte das Produkt irgendwann einmal nicht mehr verwendbar sein, **entsorgen Sie es gemäß den in Ihrer Stadt oder Ihrem Landkreis geltenden Vorschriften.** So wird sichergestellt, dass die Altgeräte fachgerecht recycelt werden und negative Folgen für die Umwelt ausgeschlossen sind. Aus diesem Grund sind Elektrogeräte mit dem hier abgebildeten Symbol gekennzeichnet.

Table des matières

Composants de contenu/appareil	21
Informations générales	22
Lire et conserver le mode d'emploi	22
But d'utilisation	22
Explication des symboles	23
Sécurité	24
Explication des instructions	24
Consignes générales de sécurité	25
Informations sur la sécurité de la batterie	26
Démarrage initial	27
Vérification du contenu	27
Utilisation	28
Charger l'appareil	28
Démarrer/arrêter l'appareil	30
Lumière LED	31
Vider le bac à poussière	31
Utilisation de buses supplémentaires	33
Nettoyage et entretien	34
Stockage	35
Dépannage	36
Données techniques	37
Déclaration de conformité	38
Élimination	38
Élimination des emballages	38
Élimination du produit	38

Composants de contenu/appareil

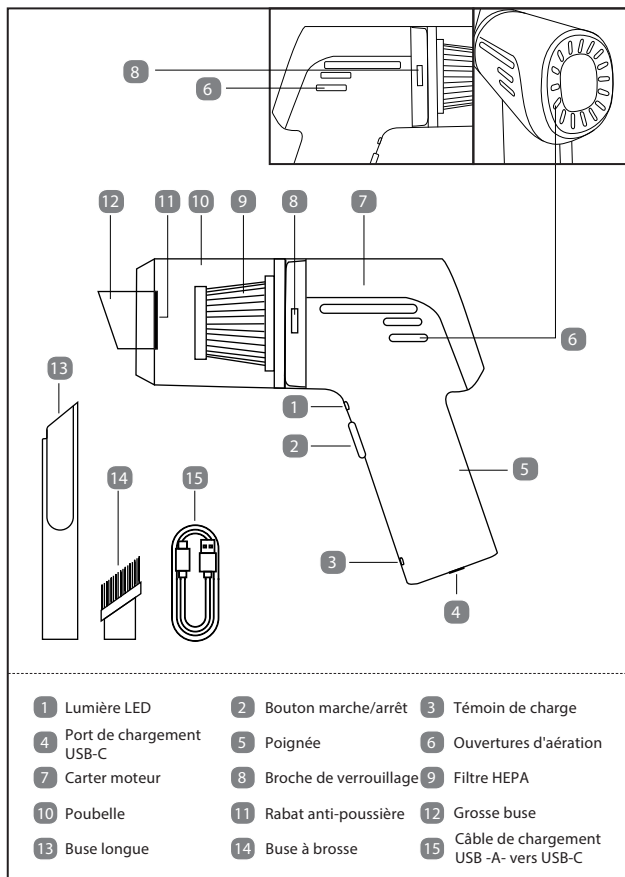

Informations générales

Ce chapitre contient des informations générales sur le produit et le manuel.

Lire et conserver le mode d'emploi



Ce manuel d'utilisation accompagne cet aspirateur de voiture sans fil (ci-après dénommé « le produit »). Il contient des informations importantes sur la sécurité, l'utilisation et l'entretien du produit.

Lisez attentivement le mode d'emploi, en particulier les consignes de sécurité, avant d'utiliser le produit. Le non-respect de ce manuel d'instructions pourrait entraîner des blessures graves ou des dommages au produit.

Ce mode d'emploi est basé sur les normes et réglementations en vigueur dans l'Union européenne. En dehors de l'UE, veuillez également tenir compte des directives et lois spécifiques à chaque pays.

Conservez ce manuel d'utilisation pour référence future et transmettez-le à des tiers si vous donnez le produit à quelqu'un d'autre.

But d'utilisation

Ce produit est destiné à un usage intérieur uniquement. Pour aspirer des matériaux frais, secs, légers et non tranchants. Il est destiné à un usage privé uniquement et non à un usage commercial.

Utilisez le produit uniquement comme décrit dans ce manuel d'utilisation. Toute autre utilisation est considérée comme inappropriée et peut entraîner des dommages matériels ou des blessures corporelles.

Ce produit n'est pas un jouet.

Le fabricant ou le vendeur ne peut être tenu responsable de tout dommage ou blessure résultant d'une utilisation impropre ou incorrecte.

Explication des symboles

Dans ce manuel, sur le produit ou utilisé Emballage.



Respecter les instructions d'utilisation.



Ce symbole vous donne des informations supplémentaires utiles sur l'installation ou l'utilisation du produit.



Déclaration de conformité (voir chapitre " Déclaration de conformité ") : Les produits marqués de ce symbole sont conformes à toutes les réglementations applicables de l'Espace économique européen .



Courant continu
Ce symbole indique le courant continu.



Ne pas exposer à la pluie ou à l'humidité . Conserver dans un endroit sec à l'intérieur. Ne pas utiliser à l'extérieur ou dans des endroits humides ou mouillés.



Déchets d'équipements électriques et électroniques.



Garantie 3 ans

Sécurité

Explication des instructions

Les symboles et mots d'avertissement suivants sont utilisés dans ce mode d'emploi.



Ce symbole/mot de signal indique un danger avec un niveau de risque moyen qui, s'il n'est pas évité, peut entraîner la mort ou des blessures graves.



Ce symbole/mot de signal indique un danger avec un faible niveau de risque qui, s'il n'est pas évité, pourrait entraîner des blessures légères ou modérées.

NOTE!

Ce symbole/mot de signalisation met en garde contre d'éventuels dommages matériels.

Consignes générales de sécurité

AVERTISSEMENT!

Risque de choc électrique, d'incendie et de blessure !

1. Pour réduire le risque de choc électrique, n'exposez pas le produit à la pluie ou à d'autres conditions humides. Ne touchez pas le câble de charge, l'adaptateur de charge (non inclus) et le produit avec les mains mouillées.
2. N'utilisez jamais le produit pendant qu'il est en charge.
3. Le filtre doit être installé dans le bac à poussière, le bac à poussière et/ou les buses doivent toujours être solidement fixés, sauf lors du vidage et du nettoyage.
4. Hormis la mise sous vide, toutes les autres opérations doivent être effectuées produit éteint, telles que : B. Remplissage, vidange, installation de buses, etc.
5. Sauf pour charger le produit, le câble de chargement et l'adaptateur secteur (non inclus) doivent être déconnectés du produit pendant l'utilisation, le nettoyage, l'entretien, le transport et le stockage.
6. Des vêtements corrects. Les vêtements amples, les bijoux ou les cheveux longs peuvent se coincer dans les pièces mobiles à l'intérieur.
7. N'exagère pas. Maintenez toujours une bonne position et un bon équilibre pour permettre un meilleur contrôle du produit dans des situations inattendues. Ne pas utiliser sur un sol instable.
8. Portez un masque facial ou un masque anti-poussière si le travail est poussiéreux. Cela réduit le risque de blessures graves.
9. Ne laissez pas les enfants utiliser ou jouer avec le produit et ses accessoires comme des jouets. Des précautions particulières doivent être prises lorsqu'il est utilisé par ou à proximité d'enfants.
10. Utilisez uniquement les accessoires fournis d'origine, buse longue, buse brosse et câble de chargement USB, etc. Il existe un risque de blessure lors de l'utilisation d'autres ustensiles.
11. N'insérez rien dans les ouvertures de ventilation . Ne pas utiliser si une ouverture est bloquée. Risque de réchauffement.
12. Gardez les bouches d'aération exemptes de poussière, de peluches, de cheveux ou de tout ce qui pourrait affecter la circulation de l'air.
13. N'aspirez jamais de matériaux brûlants, fumants ou chauds tels que des mégots de cigarettes, des allumettes, des cendres fumantes, des charbons ardents, etc.
14. Le produit convient uniquement à l'aspiration à sec. Ne pas utiliser pour nettoyer et/ou aspirer des liquides de quelque nature que ce soit.
15. Ne pas utiliser dans des zones où des liquides inflammables ou combustibles tels que l'essence, etc. peuvent être présents.
16. Ne pas utiliser pour ramasser des objets pointus tels que des aiguilles, des vis, etc. Cela peut provoquer des dommages ou des blessures.

- Produit non laissé sans surveillance. Gardez toujours une distance de sécurité avec les enfants et les animaux pendant l'utilisation.
- Chargez pas , n'utilisez pas et ne stockez pas l'appareil à proximité de matières dangereuses.
- Lorsque le produit n'est pas utilisé, assurez-vous que d'autres objets ne touchent pas accidentellement et appuyez sur le bouton ON/OFF. Un fonctionnement inattendu du produit peut se produire, ce qui peut entraîner : une batterie déchargée et d'autres dangers.
- N'utilisez pas le produit si les pièces et accessoires sont fissurés, cassés ou endommagés. Pour plus d'informations, contactez le fabricant.
- Si le produit ne fonctionne pas correctement, lisez d'abord le chapitre Dépannage de ce manuel. Si le problème persiste, n'essayez JAMAIS d'ouvrir le boîtier pour réparer le produit. Pour plus d'informations, contactez le fabricant.

 AVERTISSEMENT!

Danger pour les enfants et les personnes ayant des capacités physiques, sensorielles ou mentales limitées (par exemple les handicapés physiques, les personnes âgées aux capacités physiques et mentales limitées) ou manquant d'expérience et de connaissances (par exemple les enfants plus âgés).

- Cet appareil peut être utilisé par des enfants âgés de 8 ans et plus, ainsi que par des personnes dont les capacités physiques, sensorielles ou mentales sont réduites ou qui manquent d'expérience et de connaissances, à condition qu'elles soient surveillées ou qu'elles aient reçu des instructions concernant l'utilisation sûre de l'appareil et qu'elles comprennent les risques qui en résultent. Les enfants ne doivent pas jouer avec l'appareil. Le nettoyage et l'entretien par l'utilisateur ne doivent pas être effectués par des enfants sans surveillance.
- Gardez les enfants éloignés de l'appareil et de tous les câbles.
- Gardez les enfants à l'écart des autres petites pièces avant l'utilisation. Les petites pièces peuvent provoquer un étouffement en cas d'ingestion ou d'inhalation devenir.
- Tenir les enfants éloignés de l'opération.

Informations sur la sécurité de la batterie

 AVERTISSEMENT!

Risque d'incendie, d'explosion et de blessure !

Pour votre sécurité, il est important de connaître les caractéristiques importantes suivantes des batteries lithium-ion.

- La batterie est intégrée à l'intérieur et non remplaçable. N'essayez jamais d'ouvrir le boîtier pour réparer et/ou remplacer la batterie. Les piles ne peuvent

être retirées que par un expert, l'appareil ne doit donc être éliminé que par un spécialiste.

2. N'utilisez pas le produit si la batterie est endommagée ou modifiée. Une batterie endommagée ou modifiée peut présenter un comportement imprévisible pouvant entraîner un incendie, une explosion ou des blessures.
3. Ne chargez pas, n'utilisez pas et ne stockez pas le produit dans des endroits où la température ambiante peut atteindre ou dépasser 40 °C. Ceci permet d'éviter d'endommager la batterie et de réduire le risque d'explosion de la batterie.
4. La batterie peut exploser en présence d'une source d'inflammation, telle qu'une chaleur excessive ou une veilleuse. Pour réduire le risque de blessures graves, n'utilisez jamais le produit à proximité d'une flamme nue ou d'une chaleur élevée. Une batterie explosée peut émettre de la saleté et des produits chimiques. En cas de contact, rincer immédiatement à l'eau.
5. Ne brûlez pas le produit même s'il est gravement endommagé. En cas d'incendie, la batterie peut exploser.
6. Dans des conditions abusives, du liquide peut s'échapper de la batterie ; éviter les contacts. En cas de contact accidentel, rincer à l'eau. De plus , si du liquide pénètre dans vos yeux, consultez un médecin. Le liquide qui s'échappe de la batterie peut provoquer des irritations ou des brûlures.

Démarrage initial

Vérification du contenu



1. La buse brosse est fixée à la buse longue à l'intérieur de l'emballage.
2. Le produit ne comprend pas d'adaptateur secteur.

NOTE!

Risque de dommages !

Si vous ouvrez négligemment l'emballage avec un couteau bien aiguisé ou un autre objet pointu, vous pouvez rapidement endommager le produit. Soyez donc très prudent lors de l'ouverture.

1. Sortez le produit de l'emballage.
2. Assurez-vous que toutes les pièces sont incluses.
3. Vérifiez si le produit ou des pièces individuelles sont endommagés. Si tel est le cas, n'utilisez pas le produit et contactez le vendeur ou le fabricant.

Utilisation



Devenez pas imprudent en vous familiarisant avec ce produit. N'oubliez pas qu'un seul moment d'inattention suffit à provoquer des blessures graves.

Charger l'appareil



Le produit est livré dans un état de charge faible et doit être complètement chargé avant la première utilisation !

Pour le chargement, utiliser uniquement un bloc d'alimentation de classe de protection II autorisé pour les appareils ménagers avec sortie 5V, 1A max.

Le produit peut être chargé avec les principaux adaptateurs secteur du marché avec sortie 5V DC via le port USB-A (non inclus). Ce type d'alimentation se retrouve sur la plupart des chargeurs de smartphones, chargeurs de tablettes, powerbanks, etc. Pendant le chargement, la poignée et le corps du produit chauffent légèrement. C'est normal.



Risque d'incendie, de choc électrique et de blessure !

- Il est fortement recommandé de lire attentivement le manuel d'utilisation ou les instructions de l'adaptateur secteur avant de le charger.
- Vérifiez toujours le câble de chargement avant de charger. Si des défauts sont constatés, ne l'utilisez pas pour le chargement.
- Assurez-vous que le câble de chargement USB est rangé dans un endroit sûr où l'on ne marchera pas dessus, où on ne trébuchera pas et où l'on ne risque pas de l'endommager ou de le stresser .
- NE PAS allumer et/ou utiliser le produit pendant le chargement.

1. Connectez le produit et l'adaptateur secteur avec le câble de chargement USB fourni. Connectez ensuite l'alimentation (adaptateur de chargeur) à une source d'alimentation CA appropriée. Prise (Fig. 1) ou coupez l'alimentation électrique, par ex. B. via une banque d'alimentation. (Fig.2)

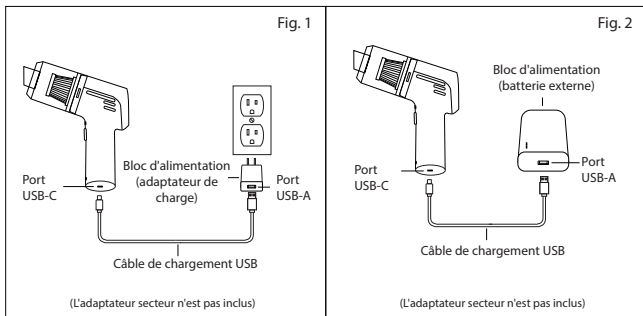

2. Pendant la charge, l'indicateur de charge s'allume en rouge. Une fois complètement chargé, il deviendra vert.
3. Après le chargement, assurez-vous de débrancher complètement le produit du câble de chargement et de l'alimentation électrique.



Le temps de charge et la durée de fonctionnement entre les charges individuelles varient en fonction du type de travail effectué et des différentes températures ambiantes. La batterie de ce produit est conçue pour offrir une durée de vie maximale sans problème. Cependant, comme toutes les batteries, elle s'use avec le temps. Pour obtenir la durée de vie la plus longue possible de la batterie, nous recommandons ce qui suit.

- Veuillez charger complètement le produit lors de sa première utilisation ou lors de son utilisation après une longue période de non-utilisation.
- Veuillez charger complètement le produit immédiatement après sa décharge à chaque fois.
- Ne stockez jamais le produit avec une batterie déchargée.
- Veuillez charger le produit tous les 3 mois.
- La durée de vie la plus longue et les meilleures performances peuvent être obtenues si la batterie est chargée à une température ambiante comprise entre 18°C et 24°C.

Démarrer/arrêter l' appareil

⚠ PRUDENCE!

Risque de dommages !

Tenez toujours le produit par la poignée lorsque vous l'utilisez.

NOTE!

Risque de dommages !

Une utilisation excessive et continue du bouton ON/OFF peut endommager définitivement le produit.

Assurez-vous que le rabat de retenue de la poussière à l'intérieur du bac à poussière n'est pas coincé pour empêcher la poussière/saleté de tomber pendant l'utilisation.

1. Assurez-vous que le filtre est installé dans le bac à poussière et que le bac à poussière est solidement fixé avant de mettre sous tension.
2. Dirigez la buse vers la poussière, la saleté, etc. à nettoyer et appuyez une fois sur le bouton ON/OFF (Fig. 3).

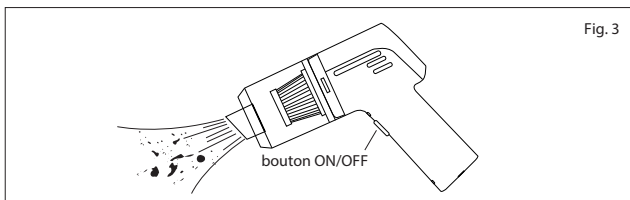

3. Après utilisation, éteignez l'appareil en appuyant une nouvelle fois sur le bouton ON/OFF.

Lumière LED



La lumière LED aide à passer l'aspirateur dans des endroits mal éclairés.

La lumière LED s'allume ou s'éteint automatiquement lorsque le produit est allumé ou éteint.

Vider le bac à poussière



Pour des performances optimales, il est recommandé de vider le bac à poussière après chaque utilisation.



Risqué de blessure!

Lorsque le bac à poussière est plein, la puissance d'aspiration diminue et le risque de surchauffe augmente.

Lorsque vous retirez le bac à poussière, veillez à ce qu'aucune poussière ne tombe. Il est fortement recommandé de pointer la buse du produit vers le sol lors du retrait du bac à poussière pour éviter cela.

Vérifiez à nouveau que le filtre HEPA n'est pas cassé ou déchiré. N'utilisez pas un filtre endommagé. Manipulez le filtre avec précaution lors du retrait et de l'installation.

1. Éteignez l'appareil et attendez qu'il s'arrête complètement.
2. Tournez le bac à poussière jusqu'au bout dans le sens inverse des aiguilles d'une montre, puis retirez-le. (Fig.4)

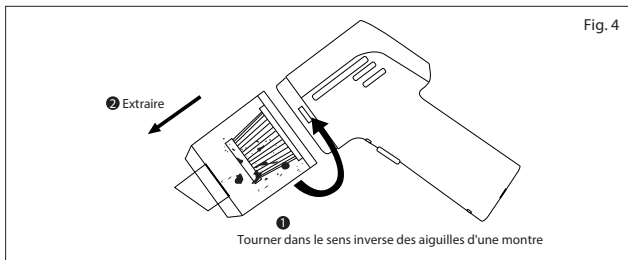

3. Retirez le filtre HEPA du bac à poussière (Fig. 5).

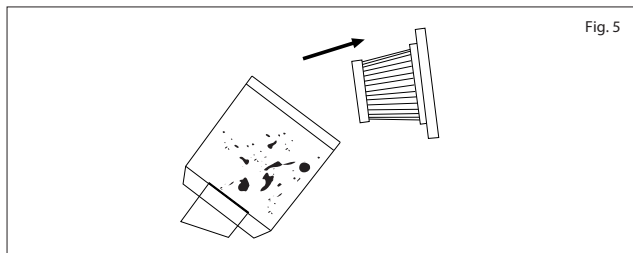

4. Éliminez la saleté et la poussière du bac à poussière conformément aux lois et réglementations locales. (Fig.6)

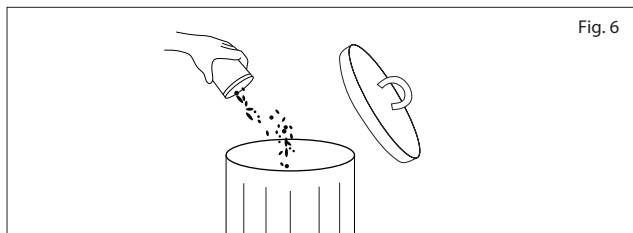

5. Remettez le filtre HEPA dans le bac à poussière, insérez les goupilles de verrouillage dans les fentes et tournez le bac à poussière dans le sens des aiguilles d'une montre jusqu'au bout. Assurez-vous que les deux côtés sont bien verrouillés (Fig. 7).

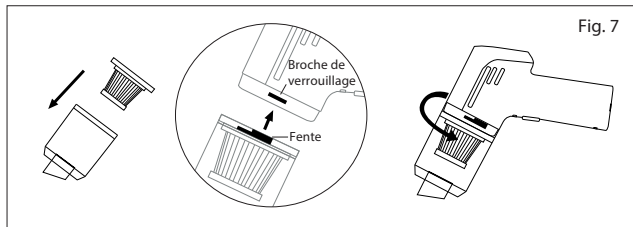

Utilisation de buses supplémentaires



La buse longue et la buse brosse fournies conviennent au nettoyage de petites surfaces et à la collecte des poussières fines.

La buse longue peut être fixée directement sur le produit, la buse brosse doit d'abord être fixée à la buse longue lors de l'utilisation.



Risqué de blessure!

Ne retirez pas et ne réglez pas le(s) jet(s) lorsque l'appareil est en marche. Ne pas le faire pourrait entraîner des blessures.

1. Éteignez le produit et attendez qu'il s'arrête complètement.
2. Insérez la buse longue dans la buse hôte jusqu'à ce qu'elle soit proche du rabat de retenue de la poussière, mais sans le toucher. (Fig.8)

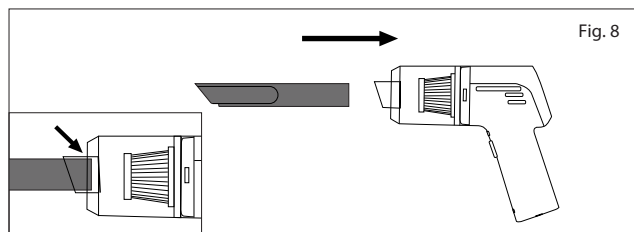

3. Vous pouvez faire pivoter la longue buse à n'importe quel angle.
4. Si vous avez besoin d'une buse brosse, insérez-la d'abord fermement dans la buse longue. Faites attention à la bonne position. (Fig.9)

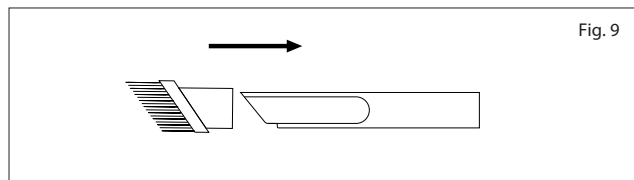

Nettoyage et entretien

AVERTISSEMENT!

Risque de choc électrique, de court-circuit, de blessure et de dommage au produit !

Le boîtier du moteur/la poignée du produit et le câble de chargement USB ne sont pas lavables. S'ils sont mouillés, cela provoquera de graves dommages et blessures. Assurez-vous de garder une certaine distance par rapport aux autres pièces lavables pendant le nettoyage.

Le nettoyage et l'entretien ne peuvent être effectués QUE lorsque l'appareil est éteint.

NOTE!

Risque de dommages !

Ne laissez pas l'essence, les huiles, les produits à base de pétrole, etc. entrer en contact avec les parties en plastique du produit. Ils contiennent des produits chimiques qui peuvent endommager, affaiblir ou détruire le plastique.



Pour éviter toute contamination à l'intérieur, nous vous recommandons de sortir le produit à l'extérieur pour le nettoyage et l'entretien. Nous vous recommandons également de le faire à temps et régulièrement.

1. Desserrez le bac à poussière, soulevez le filtre et videz le bac à poussière comme décrit ci-dessus si nécessaire.
2. Nettoyez le bac à poussière avec de l'eau et/ou un chiffon propre et humide. Laissez-le sécher complètement. Ceci s'applique également à la buse longue et à la buse brosse.
3. Nettoyez le filtre en tapotant doucement ou en brossant la saleté. Si nécessaire, rincez le filtre à l'eau claire. Laissez le filtre sécher à l'air pendant 24 heures avant de l'installer dans l'aspirateur.
4. Le boîtier du moteur, la poignée et le câble de chargement USB doivent être nettoyés UNIQUEMENT avec un chiffon sec et doux.
5. Assurez-vous que chaque pièce individuelle est complètement sèche avant de la réinstaller et/ou de la réutiliser.

Stockage



Risque de blessure et d'endommagement du produit !

Lorsque le produit n'est pas utilisé, veillez à ne pas laisser d'autres objets toucher accidentellement et appuyez sur le bouton ON/OFF. Un fonctionnement inattendu du produit peut se produire, entraînant une décharge de batterie et d'autres dangers. Conserver le produit à l'intérieur dans un endroit frais, propre, sec et verrouillé, hors de portée des enfants et des animaux.

Dépannage

Pour éviter des problèmes inutiles, lisez le tableau ci-dessous avant de contacter le fabricant.

Problèmes	Cause possible	Solution possible
Le produit ne peut pas être démarré	<ul style="list-style-type: none"> • Batterie vide • La protection contre la surchauffe est activée • Le bouton d'alimentation est endommagé 	<ul style="list-style-type: none"> • Charger la batterie • Attendez un moment que le produit refroidisse, puis redémarrez le fonctionnement • Contacter le fabricant
La puissance d'aspiration sous vide diminue	<ul style="list-style-type: none"> • Le bac à poussière est plein • Le filtre HEPA est bouché • La puissance de la batterie est faible 	<ul style="list-style-type: none"> • Vider le bac à poussière • Nettoyer le filtre HEPA • Charger la batterie
Le carter du moteur est chaud	<ul style="list-style-type: none"> • Le produit a été utilisé trop longtemps • Le bac à poussière est plein • Le filtre HEPA est bouché 	<ul style="list-style-type: none"> • Attendez un moment que le produit refroidisse, puis redémarrez le fonctionnement • Vider le bac à poussière • Nettoyer le filtre HEPA

Données techniques:

Nom de famille:	Mini aspirateur sans fil
Modèle:	CCV1
Capacité de la batterie:	2000mAh
Type de batterie:	Lithium-ION
Capacité nominale:	40W
Tension nominale:	7,4 V ⁼⁼
Type de connecteur:	USB-C
Puissance de charge:	DC 5V ⁼⁼ 1A
Pression de vide maximale:	Environ 3800 Pa
Temps de charge de la batterie max:	Environ 4,5 heures
Durée de vie maximale de la batterie:	Environ 18 minutes
Poids net (sans accessoires):	Environ 320 g

Déclaration de conformité



La déclaration UE de conformité peut être demandée à l'adresse indiquée sur la carte de garantie ci-jointe.

Élimination

Élimination des emballages

Triez l'emballage avant de le jeter.

Élimination du produit



(Applicable dans l'Union européenne et dans d'autres pays européens dotés de systèmes de collecte sélective des matières recyclables)

Le produit est classé comme appareil électrique ou électronique et ne peut pas être jeté avec les déchets ménagers ou commerciaux à la fin de sa durée de vie. Si le produit devient inutilisable à tout moment, **jetez-le conformément aux réglementations locales de votre ville ou comté.** Cela garantit que les anciens appareils sont correctement recyclés et que les conséquences négatives pour l'environnement sont exclues. C'est pour cette raison que les appareils électriques portent le symbole illustré ici.

Sommario

Contenuto/componenti del dispositivo	40
Informazioni generali	41
Leggere e salvare le istruzioni per l'uso	41
Scopo d'uso	41
Spiegazione dei simboli	42
Sicurezza	43
Spiegazione delle istruzioni	43
Istruzioni generali di sicurezza	44
Informazioni sulla sicurezza della batteria	45
Messa in servizio iniziale	46
Revisione dei contenuti	46
Utilizzo	47
Ricarica del dispositivo	47
Avvia/arresta il dispositivo	49
Con luce LED	50
Svuotamento del contenitore della polvere	50
Utilizzo di ugelli aggiuntivi	52
Pulizia e manutenzione	53
Magazzinaggio	54
Risoluzione dei problemi	55
Dati tecnici	56
Dichiarazione di conformità	57
Disposizione	57
Smaltire l'imballaggio	57
Smaltimento del dispositivo	57

Contenuto/componenti del dispositivo

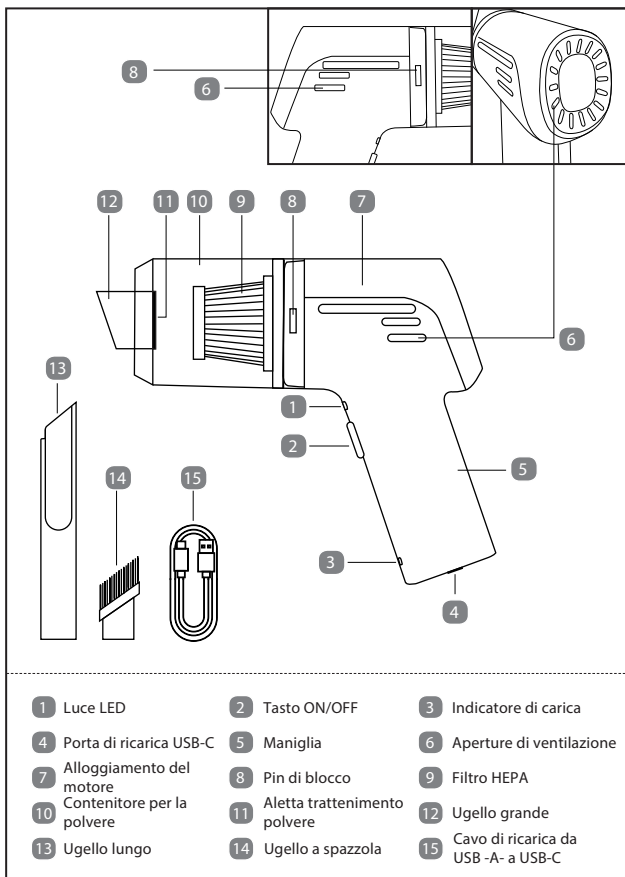

Informazioni generali

Questo capitolo contiene informazioni generali sul prodotto e sul manuale.

Leggere e salvare le istruzioni per l'uso



Il presente manuale dell'utente è allegato a questo aspirapolvere per auto senza fili (di seguito denominato "il prodotto"). Contiene informazioni importanti sulla sicurezza, l'uso e la manutenzione del prodotto.

Leggere attentamente le istruzioni per l'uso, in particolare le istruzioni di sicurezza, prima di utilizzare il prodotto. La mancata osservanza di questo manuale di istruzioni potrebbe provocare lesioni gravi o danni al prodotto.

Le presenti istruzioni per l'uso si basano sugli standard e sui regolamenti validi nell'Unione Europea. Al di fuori dell'UE, si prega di osservare anche le linee guida e le leggi specifiche del paese.

Conservare questo manuale utente per riferimento futuro e trasmetterlo a terzi se si cede il prodotto a qualcun altro manuale operativo.

Scopo d'uso

Questo prodotto è destinato esclusivamente all'uso in interni. Per aspirare materiali freddi, asciutti, leggeri e non taglienti. È destinato esclusivamente all'uso privato e non all'uso commerciale.

Utilizzare il prodotto solo come descritto nel presente manuale utente. Qualsiasi altro utilizzo è considerato improprio e può causare danni materiali o lesioni personali. Questo prodotto non è un giocattolo.

Il produttore o il venditore non possono essere ritenuti responsabili per eventuali danni o lesioni derivanti da un uso improprio o errato.

Spiegazione dei simboli

In questo manuale, sul prodotto o utilizzato Confezione.



Rispettare le istruzioni per l'uso.



Questo simbolo fornisce utili informazioni aggiuntive sull'installazione o sul funzionamento del prodotto.



Dichiarazione di Conformità (vedi capitolo " Dichiarazione di Conformità "): I prodotti contrassegnati con questo simbolo sono conformi a tutte le normative applicabili dello Spazio Economico Europeo .



Corrente continua

Questo simbolo indica la corrente continua.



Non esporre alla pioggia o all'umidità . Conservare in un luogo asciutto e al chiuso. Non utilizzare all'aperto o in luoghi umidi o bagnati.



Rifiuti di apparecchiature elettriche ed elettroniche.



3 anni di garanzia

Sicurezza

Spiegazione delle istruzioni

Nelle presenti istruzioni per l'uso vengono utilizzati i seguenti simboli e parole chiave.



Questo simbolo/parola di segnalazione indica un pericolo con un livello di rischio medio che, se non evitato, può provocare morte o lesioni gravi.



Questo simbolo/parola di segnalazione indica un pericolo con un livello di rischio basso che, se non evitato, potrebbe provocare lesioni lievi o moderate.



Questo simbolo/parola di segnalazione avverte di possibili danni materiali.

Istruzioni generali di sicurezza

AVVERTIMENTO!

Rischio di scosse elettriche, incendio e lesioni!

1. Per ridurre il rischio di scosse elettriche, non esporre il prodotto alla pioggia o ad altre condizioni di umidità. Non toccare il cavo di ricarica, l'adattatore di ricarica (non incluso) e il prodotto con le mani bagnate.
2. Non utilizzare mai il prodotto mentre è in carica.
3. Il filtro deve essere installato nel contenitore della polvere, il contenitore della polvere e/o gli ugelli devono essere sempre fissati saldamente tranne durante lo svuotamento e la pulizia.
4. Ad eccezione dell'aspirazione, tutte le altre operazioni devono essere effettuate a prodotto spento, ad es. B. Riempimento, scarico, installazione ugelli, ecc.
5. Ad eccezione della ricarica del prodotto, il cavo di ricarica e l'adattatore CA (non incluso) devono essere scollegati dal prodotto durante l'uso, la pulizia, la manutenzione, il trasporto e la conservazione.
6. Abbigliamento adeguato. Abiti larghi, gioielli o capelli lunghi possono impigliarsi nelle parti mobili interne.
7. Non esagerare. Mantenere sempre la posizione e l'equilibrio corretti per consentire un migliore controllo del prodotto in situazioni impreviste. Non utilizzare su superfici instabili.
8. Indossare una maschera facciale o una maschera antipolvere quando il lavoro è polveroso. Ciò riduce il rischio di gravi lesioni personali.
9. Non consentire ai bambini di utilizzare o giocare con il prodotto e i suoi accessori come giocattoli. Particolare cautela deve essere prestata quando utilizzato da o vicino a bambini.
10. Utilizzare solo gli accessori forniti originariamente, la bocchetta lunga, la bocchetta a spazzola e il cavo di ricarica USB, ecc. Se si utilizzano altri utensili sussiste il rischio di lesioni.
11. Non inserire alcun oggetto nelle aperture di ventilazione. Non utilizzare se un'apertura è bloccata. rischio di riscaldamento.
12. Mantenere le prese d'aria libere da polvere, lanugine, capelli o qualsiasi cosa che possa impedire il flusso d'aria.
13. Non aspirare mai materiali accesi, fumanti o caldi come mozziconi di sigarette, fiammiferi, cenere fumante, carboni ardenti, eccetera.
14. Il prodotto è adatto solo per l'aspirazione a secco. Non utilizzare per pulire e/o aspirare liquidi di alcun genere.
15. Non utilizzare in aree in cui potrebbero essere presenti liquidi infiammabili o combustibili come benzina, ecc.
16. Non utilizzare per raccogliere oggetti appuntiti come aghi, viti, ecc. Ciò può causare danni o lesioni.

17. Prodotto non lasciato incustodito. Mantenere sempre una distanza di sicurezza da bambini e animali durante l'uso.
18. Caricare, utilizzare o conservare il dispositivo vicino a materiali pericolosi.
19. Quando il prodotto non è in uso, assicurarsi che altri oggetti non si tocchino accidentalmente e premere il pulsante ON/OFF. Potrebbe verificarsi un funzionamento imprevisto del prodotto, che potrebbe comportare: batteria scarica e altri pericoli.
20. Non utilizzare il prodotto se alcune parti o accessori risultano incrinati, rotti o danneggiati. Per maggiori informazioni contattare il produttore.
21. Se il prodotto non funziona correttamente, leggere prima il capitolo Risoluzione dei problemi in questo manuale. Se il problema persiste, non tentare MAI di aprire la custodia per riparare il prodotto. Per maggiori informazioni contattare il produttore.

 **AVVERTIMENTO!**

Pericolo per bambini e persone con capacità fisiche, sensoriali o mentali limitate (ad es. portatori di handicap fisici, anziani con capacità fisiche e mentali limitate) o con mancanza di esperienza e conoscenza (ad es. bambini più grandi).

- Questo apparecchio può essere utilizzato da bambini a partire dagli 8 anni di età e da persone con ridotte capacità fisiche, sensoriali o mentali o con mancanza di esperienza e conoscenza, a condizione che abbiano ricevuto supervisione o istruzioni sull'uso dell'apparecchio in modo sicuro e che comprendano i pericoli connessi. I bambini non devono giocare con l'apparecchio. La pulizia e la manutenzione da parte dell'utente non devono essere eseguite da bambini senza supervisione.
- Tenere i bambini lontani dal dispositivo e da tutti i cavi.
- Tenere i bambini lontani da altre piccole parti prima dell'uso. Piccole parti potrebbero causare soffocamento se ingerite o inalate.
- Tenere i bambini lontani dall'operazione.

Informazioni sulla sicurezza della batteria

 **AVVERTIMENTO!**

Rischio di incendio, esplosione e lesioni!

Per la tua sicurezza, è importante conoscere le seguenti importanti caratteristiche delle batterie agli ioni di litio.

1. La batteria è integrata all'interno e non sostituibile. Non tentare mai di aprire la custodia per riparare e/o sostituire la batteria. Le batterie possono essere rimosse solo da un esperto, quindi il dispositivo deve essere smaltito solo da uno specialista.

2. Non utilizzare il prodotto se la batteria è danneggiata o modificata. Una batteria danneggiata o modificata potrebbe manifestare un comportamento imprevedibile che potrebbe provocare incendi, esplosioni o lesioni personali.
3. Non caricare, utilizzare o conservare il prodotto in luoghi in cui la temperatura ambiente può raggiungere o superare i 40°C. Questo per prevenire danni alla batteria e ridurre il rischio di esplosione della batteria.
4. La batteria potrebbe esplodere in presenza di una fonte di accensione, come calore eccessivo o una fiamma pilota. Per ridurre il rischio di lesioni gravi, non utilizzare mai il prodotto vicino a fiamme libere o fonti di calore elevate. Una batteria esplosa può emettere sporco e sostanze chimiche. In caso di contatto, sciacquare immediatamente con acqua.
5. Non bruciare il prodotto anche se gravemente danneggiato. In caso di incendio la batteria può esplodere.
6. In condizioni abusive, il liquido potrebbe fuoriuscire dalla batteria; Evita il contatto. In caso di contatto accidentale, sciacquare con acqua. Inoltre, se il liquido entra negli occhi, consultare un medico. La fuoriuscita di liquido dalla batteria può causare irritazioni o ustioni.

Messa in servizio iniziale

Revisione dei contenuti



1. L'ugello della spazzola è collegato all'ugello lungo all'interno della confezione.
2. Nel prodotto non è incluso l'alimentatore.

NOTA!

Rischio di danni!

Se si è negligenti nell'aprire la confezione con un coltello affilato o un altro oggetto appuntito, si può danneggiare rapidamente il prodotto. Pertanto, prestare particolare attenzione quando lo si apre.

1. Estrarre il prodotto dalla confezione.
2. Assicurati che tutte le parti siano incluse.
3. Controllare se il prodotto o singole parti sono danneggiate. In tal caso, non utilizzare il prodotto e contattare il venditore o il produttore.

Utilizzo



Diventare imprudente se acquisisci familiarità con questo prodotto. Ricordare che è sufficiente un attimo di disattenzione per provocare lesioni gravi.

Ricarica del dispositivo



Il prodotto viene fornito con uno stato di carica basso e deve essere completamente caricato prima del primo utilizzo!

Per la ricarica, utilizzare esclusivamente un alimentatore di classe di protezione II approvato per gli elettrodomestici con un'uscita di 5V, max. 1A.

Il prodotto può essere caricato con i principali alimentatori in commercio con uscita 5V DC tramite la porta USB-A (non inclusa). Questo tipo di alimentatore si trova sulla maggior parte dei caricabatterie per smartphone, caricabatterie per tablet, power bank, ecc.

Durante la ricarica, l'impugnatura e il corpo del prodotto si surriscaldano leggermente. Questo è normale.



Rischio di incendio, scossa elettrica e lesioni !

- Si consiglia vivamente di leggere attentamente il manuale dell'utente o le istruzioni dell'adattatore di alimentazione prima della ricarica.
- Controllare sempre il cavo di ricarica prima della ricarica. Se vengono rilevati difetti, non utilizzarlo per la ricarica.
- Assicurarsi che il cavo di ricarica USB sia conservato in un luogo sicuro dove non possa essere calpestato, inciampato o danneggiato o sottoposto a sollecitazioni in altro modo.
- **NON** accendere e/o utilizzare il prodotto durante la ricarica.

1. Collegare il prodotto e l'alimentatore con il cavo di ricarica USB in dotazione. Quindi collegare l'alimentatore (adattatore per caricabatterie) a una fonte di alimentazione CA adatta Presa (Fig.1) o spegnere l'alimentazione, ad es. B. tramite un power bank. (Fig. 2)

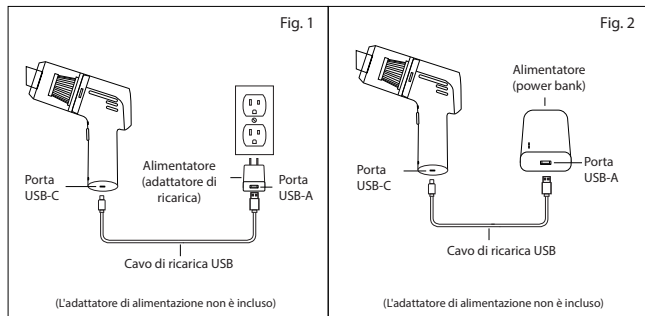

2. Durante la ricarica, l'indicatore di ricarica si illumina di rosso. Una volta completamente carico, diventa verde.
3. Dopo la ricarica, assicurarsi di scollegare completamente il prodotto dal cavo di ricarica e dall'alimentazione.

i Il tempo di ricarica e il tempo di funzionamento tra le singole ricariche variano a seconda del tipo di lavoro svolto e delle diverse temperature ambientali. La batteria di questo prodotto è stata progettata per garantire la massima durata senza problemi. Tuttavia, come tutte le batterie, col tempo si consumerà. Per massimizzare la durata della batteria, si consiglia quanto segue.

- Si prega di caricare completamente il prodotto quando lo si utilizza per la prima volta o dopo un lungo periodo di inutilizzo.
- Si prega di caricare completamente il prodotto immediatamente dopo averlo scaricato ogni volta.
- Non conservare mai il prodotto con la batteria scarica.
- Si prega di caricare il prodotto ogni 3 mesi.
- La durata di vita più lunga e le migliori prestazioni possono essere ottenute se la batteria viene caricata a una temperatura ambiente compresa tra 18°C e 24°C.

Avvia/arresta il dispositivo

ATTENZIONE!

Rischio di infortunio!

Tenere sempre il prodotto per la maniglia durante l'utilizzo.

NOTA!

Rischio di danni!

L'uso continuato ed eccessivo del pulsante ON/OFF può danneggiare permanentemente il prodotto.

Assicurarsi che l'aletta di trattenimento della polvere all'interno del contenitore della polvere non sia bloccata per evitare che polvere/sporco cadano durante l'uso.

1. Assicurarsi che il filtro sia installato nel contenitore della polvere e che il contenitore della polvere sia fissato saldamente prima di accendere l'alimentazione.
2. Puntare l'ugello verso la polvere, lo sporco, ecc. da pulire e premere una volta il pulsante ON/OFF (Fig. 3).

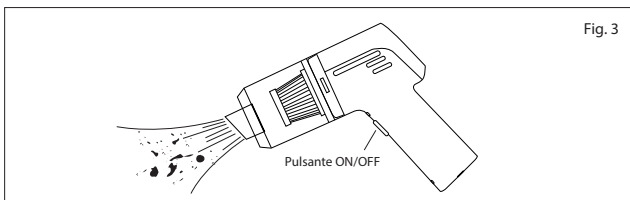

3. Dopo l'uso, spegnere il dispositivo premendo ancora una volta il pulsante ON/OFF.

Con luce LED



La luce LED aiuta durante l'aspirazione in luoghi scarsamente illuminati.

La luce LED si accenderà o spegnerà automaticamente quando il prodotto è acceso o spento.

Svuotamento del contenitore della polvere



Per prestazioni ottimali, si consiglia di svuotare il contenitore della polvere dopo ogni utilizzo.



ATTENZIONE!

Rischio di infortunio!

Se il contenitore della polvere è pieno, la potenza di aspirazione diminuisce e aumenta il rischio di surriscaldamento.

Quando si rimuove il contenitore della polvere, fare attenzione a non far fuoriuscire polvere. Per evitare ciò, si consiglia vivamente di puntare l'ugello del prodotto verso terra quando si rimuove il contenitore della polvere.

Ricontrolla che il filtro HEPA non sia rotto o strappato. Non utilizzare un filtro danneggiato. Maneggiare il filtro con cura durante la rimozione e l'installazione.

1. Spegner il dispositivo e attendere fino all'arresto completo.
2. Ruotare il contenitore della polvere in senso antiorario fino alla fine, quindi estrarlo. (Fig. 4)

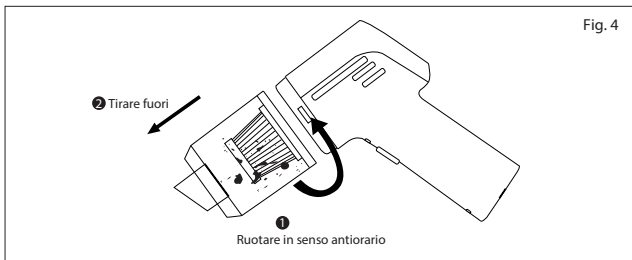

3. Rimuovere il filtro HEPA dal contenitore della polvere (Fig. 5).

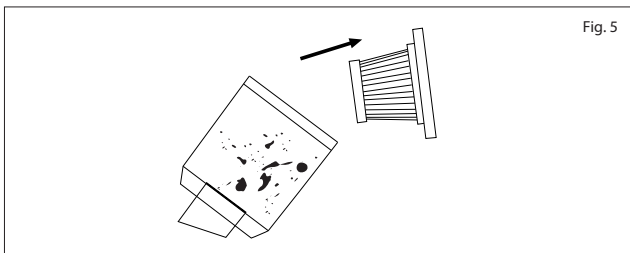

4. Smaltire lo sporco e la polvere dal contenitore della polvere in conformità con le leggi e i regolamenti locali. (Fig. 6)

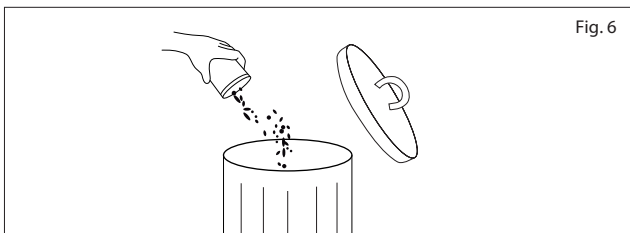

5. Riposizionare il filtro HEPA nel contenitore della polvere, inserire i perni di bloccaggio nelle fessure e ruotare il contenitore della polvere in senso orario fino all'estremità. Assicuratevi che entrambi i lati siano bloccati saldamente (Fig. 7).

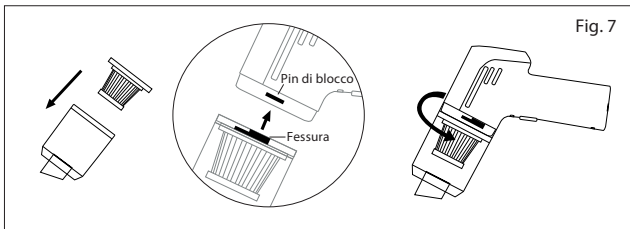

Utilizzo di ugelli aggiuntivi



La bocchetta lunga e la bocchetta a spazzola incluse sono adatte per pulire piccole aree e raccogliere polvere sottile.

L'ugello lungo può essere collegato direttamente al prodotto; l'ugello a spazzola deve essere prima collegato all'ugello lungo durante l'uso.

ATTENZIONE!

Rischio di infortunio!

Non rimuovere o regolare gli ugelli mentre il dispositivo è acceso. In caso contrario potrebbero verificarsi lesioni.

1. Spegnere il prodotto e attendere che si arresti completamente.
2. Inserire l'ugello lungo nell'ugello host finché non si avvicina ma **NON** tocca lo sportello di ritenzione della polvere. (Fig. 8)

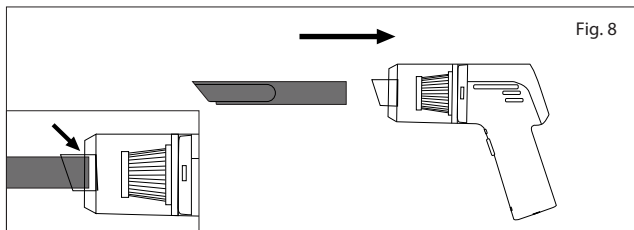

3. Puoi ruotare l'ugello lungo in qualsiasi angolazione desideri.
4. Se hai bisogno di una bocchetta a spazzola, inseriscila prima saldamente nella bocchetta lunga. Prestare attenzione alla posizione corretta. (Fig. 9)

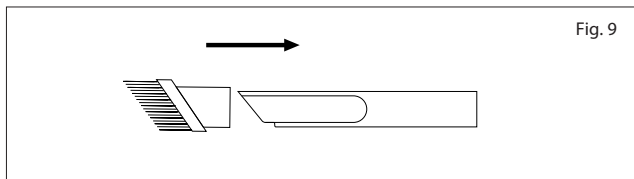

Pulizia e manutenzione

AVVERTIMENTO!

Rischio di scossa elettrica, cortocircuito, lesioni e danni al prodotto!

L'alloggiamento del motore/l'impugnatura del prodotto e il cavo di ricarica USB non sono lavabili. Se si bagnano, causeranno gravi danni e lesioni. Assicuratevi di mantenere una certa distanza dalle altre parti lavabili durante la pulizia.

La pulizia e la manutenzione possono essere effettuate SOLO a dispositivo spento.

NOTA!

Rischio di danni!

Evitare che benzina, oli, prodotti a base di petrolio, ecc. entrino in contatto con le parti in plastica del prodotto. Contengono sostanze chimiche che possono danneggiare, indebolire o distruggere la plastica.



Per evitare di sporcare l'interno, si consiglia di portare il prodotto all'esterno per la pulizia e la manutenzione. Raccomandiamo inoltre di farlo in modo tempestivo e regolare.

1. Sganciare il contenitore della polvere, sollevare il filtro e svuotare il contenitore della polvere come descritto sopra, se necessario.
2. Pulire il contenitore della polvere con acqua e/o un panno pulito e umido. Lascia asciugare completamente. Ciò vale anche per la bocchetta lunga e la bocchetta a spazzola.
3. Pulisci il filtro picchiettando delicatamente o spazzolando via lo sporco. Se necessario, sciacquare il filtro con acqua pulita. Lasciare asciugare il filtro all'aria per 24 ore prima di installarlo nell'aspirapolvere.
4. L'alloggiamento del motore, la maniglia e il cavo di ricarica USB devono essere puliti SOLO con un panno asciutto e morbido.
5. Assicuratevi che ogni singola parte sia completamente asciutta prima di reinstallarla e/o riutilizzarla.

Magazzinaggio



Rischio di lesioni e danni al prodotto!

Quando il prodotto non è in uso, assicurarsi che altri oggetti non si tocchino accidentalmente e premere il pulsante ON/OFF. Potrebbe verificarsi un funzionamento imprevisto del prodotto, con conseguente esaurimento della batteria e altri pericoli.

Conservare il prodotto all'interno in un luogo fresco, pulito, asciutto e chiuso a chiave, fuori dalla portata di bambini e animali.

Risoluzione dei problemi

Per evitare problemi inutili, leggere la tabella seguente prima di contattare il produttore.

I problemi	Causa possibile	Possibile soluzione
Impossibile avviare il prodotto	<ul style="list-style-type: none"> • Batteria scarica • La protezione dal surriscaldamento è attivata • Il pulsante di accensione è danneggiato 	<ul style="list-style-type: none"> • Caricare la batteria • Attendere qualche istante affinché il prodotto si raffreddi, quindi riavviare il funzionamento • Contattare il produttore
La potenza di aspirazione dell'aspirapolvere diminuisce	<ul style="list-style-type: none"> • Il contenitore della polvere è pieno • Il filtro HEPA è intasato • La carica della batteria è bassa 	<ul style="list-style-type: none"> • Svuotare il contenitore della polvere • Pulisci il filtro HEPA • Caricare la batteria
L'alloggiamento del motore è caldo	<ul style="list-style-type: none"> • Il prodotto è stato utilizzato per troppo tempo • Il contenitore della polvere è pieno • Il filtro HEPA è intasato 	<ul style="list-style-type: none"> • Attendere qualche istante affinché il prodotto si raffreddi, quindi riavviare il funzionamento • Svuotare il contenitore della polvere • Pulisci il filtro HEPA

Dati tecnici

Cognome:	Mini aspirapolvere senza filo
Modello:	CCV1
Capacità della batteria:	2000mAh
Tipo di batteria:	IONI DI LITIO
Capienza stimata:	40W
Voltaggio nominale:	7,4 V \approx
Tipo di spina:	USB-C
Potenza di carica:	DC 5V \approx 1A
Pressione di vuoto max:	Circa 3800 Pa
Tempo di ricarica della batteria max:	Circa 4,5 ore
Durata massima della batteria:	Circa 18 minuti
Peso netto (senza accessori):	Circa 320 g

Dichiarazione di conformità



La dichiarazione di conformità UE può essere richiesta all'indirizzo indicato sulla scheda di garanzia allegata.

Disposizione

Smaltire l'imballaggio

Ordinare l'imballaggio prima di smaltirlo.

Smaltimento del dispositivo



(Valido nell'Unione Europea e negli altri paesi europei con sistemi di raccolta differenziata dei materiali riciclabili)

Il prodotto è classificato come apparecchiatura elettrica o elettronica e non deve essere smaltito con i rifiuti domestici o commerciali al termine della sua vita utile . Se in qualsiasi momento il prodotto diventa inutilizzabile, **smaltirlo in conformità con le normative della propria città o contea** . Ciò garantisce che i vecchi dispositivi vengano riciclati correttamente e che siano escluse conseguenze negative per l'ambiente. Per questo motivo gli apparecchi elettrici sono contrassegnati con il simbolo qui raffigurato.



Made in China

PRO-USER GMBH, SEESTRASSE 19
83253 RIMSTING, GERMANY

SERVICECENTER • SERVICE APRÈS-VENTE
ASSISTENZA POST-VENDITA 831621

Bitte wenden Sie sich an Ihre **ALDI SUISSE Filiale**.
Veuillez vous adresser à votre **filiale ALDI SUISSE**.
La preghiamo di rivolgersi alla sua **filiale ALDI SUISSE**.

MODELL / MODÈLE / MODELLO:
CCV1 04/2024

3
JAHRE GARANTIE
ANS GARANTIE
ANNI DI GARANZIA