



Bedienungs- anleitung

FERREX®

20 V AKKU-GRAS- UND STRAUCHSCHERE



Originalbetriebsanleitung

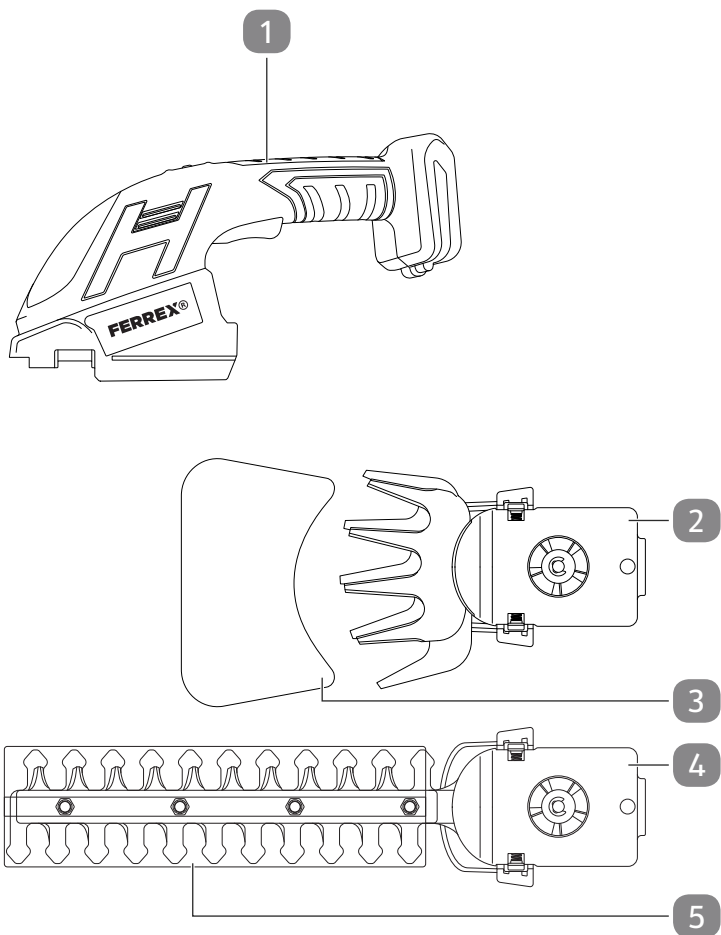

A

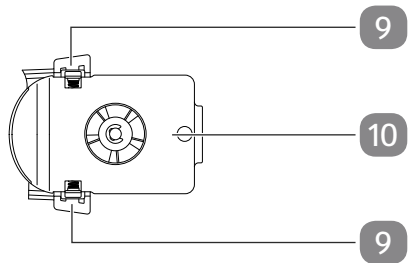
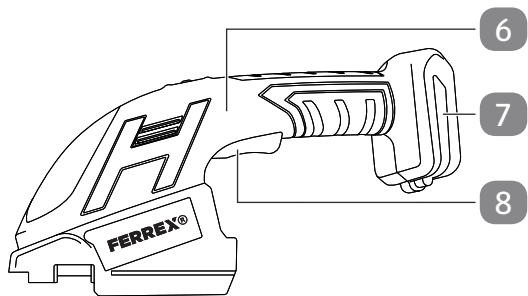

Lieferumfang/Geräteteile

- 1 Motoreinheit
- 2 Grasmesser
- 3 Scherenblattschutz Grasmesser
- 4 Heckenmesser
- 5 Scherenblattschutz Heckenmesser

Bedien- und Anzeigeelemente

- 6 Einschaltsperr
 - 7 Akku-Halterung
 - 8 Betriebsschalter
 - 9 Entriegelungstaste
 - 10 Schneidmesserdeckel
- Bedienungsanleitung und Garantiekarte (ohne Abbildung)

Inhaltsverzeichnis

Übersicht	2
Lieferumfang/Geräteteile	4
Allgemeines	6
Bedienungsanleitung lesen und aufbewahren.....	6
Bestimmungsgemäßer Gebrauch.....	6
Zeichenerklärung	6
Sicherheit	8
Hinweiserklärung.....	8
Allgemeine Sicherheitshinweise für Elektrowerkzeuge.....	9
Restrisiken.....	18
Erstinbetriebnahme	19
Gerät und Lieferumfang prüfen.....	19
Gerät und Zubehör reinigen.....	19
Bedienung	19
Akku einsetzen / tauschen.....	19
Messer entnehmen/einsetzen.....	20
Gerät ein-/ausschalten.....	21
Schneiden.....	22
Prüfung	22
Wartung	22
Reinigung	23
Lagerung	23
Transport	24
Fehlersuche	24
Technische Daten	25
Schwingungsgesamtwert und Geräuschemissionswert.....	26
Angaben zu Akku und Ladegerät (nicht im Lieferumfang enthalten).....	26
Entsorgung	27
Verpackung entsorgen.....	27
Altgerät entsorgen.....	27
Konformitätserklärung	29

Allgemeines

Bedienungsanleitung lesen und aufbewahren



Diese Bedienungsanleitung gehört zu dieser 20 V Akku-Gras- und Strauchschere (im Folgenden auch „Gerät“ genannt). Sie enthält wichtige Information zur Inbetriebnahme und Bedienung.

Lesen Sie die Bedienungsanleitung, insbesondere die Sicherheitshinweise, sorgfältig durch, bevor Sie das Gerät einsetzen. Die Nichtbeachtung dieser Bedienungsanleitung kann zu schweren Verletzungen oder Schäden am Gerät führen.

Die Bedienungsanleitung basiert auf den in der Europäischen Union gültigen Normen und Regeln. Beachten Sie im Ausland auch landesspezifische Richtlinien und Gesetze.

Bewahren Sie die Bedienungsanleitung für die weitere Nutzung auf. Wenn Sie das Gerät an Dritte weitergeben, geben Sie unbedingt diese Bedienungsanleitung mit. Diese Anleitung ist bei unserem Kundendienst auch im PDF-Format erhältlich.

Bestimmungsgemäßer Gebrauch

Das Gerät ist ausschließlich zum Schneiden von kleinen Rasenflächen und Rasenkanten, sowie zum Schneiden von Sträuchern und Büschen konzipiert.

Es ist ausschließlich für den Privatgebrauch bestimmt und nicht für den gewerblichen Bereich geeignet. Verwenden Sie das Gerät nur, wie in dieser Bedienungsanleitung beschrieben. Jede andere Verwendung gilt als nicht bestimmungsgemäß und kann zu Sachschäden oder sogar zu Personenschäden führen. Das Gerät ist kein Kinderspielzeug.

Der Hersteller oder Händler übernimmt keine Haftung für Schäden, die durch nicht bestimmungsgemäßen oder falschen Gebrauch entstanden sind.

Zeichenerklärung

Die folgenden Symbole werden in dieser Bedienungsanleitung, auf dem Gerät oder auf der Verpackung verwendet.



Dieses Symbol gibt Ihnen nützliche Zusatzinformationen zum Zusammenbau oder Betrieb.



Konformitätserklärung (siehe Kapitel „Konformitätserklärung“): Mit diesem Symbol gekennzeichnete Produkte erfüllen alle anzuwendenden Gemeinschaftsvorschriften des Europäischen Wirtschaftsraums.



Lesen Sie die Bedienungsanleitung.



Das Prüfsiegel „GS“ (Geprüfte Sicherheit) bestätigt die Konformität des Gerätes mit dem deutschen Produktsicherheitsgesetz (ProdSG).



Tragen Sie Gehörschutz.



Tragen Sie eine Schutzbrille.



Tragen Sie Sicherheitsschuhe.



Tragen Sie Schutzhandschuhe.



Das Symbol zeigt den maximalen Schalleistungspegel L_{WA} .



Schneidwerk läuft bei abgeschaltetem Motor nach.



Allgemeines Warnzeichen.



Gefahr - Halten Sie die Hände vom Messer fern!



Andere Personen fernhalten.



Nicht dem Regen aussetzen.

IPX1

Das Gerät ist nur gegen Tropfwasser geschützt.

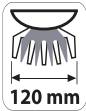

Gibt die Schnittbreite des Grasmessers an.

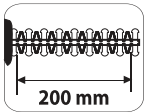

Gibt die Schnittlänge des Strauchmessers an.



Gleichspannung

Sicherheit

Hinweiserklärung

Die folgenden Signalworte werden in dieser Bedienungsanleitung verwendet.



WARNUNG!

Dieses Symbolsymbol/-wort bezeichnet eine Gefährdung mit einem mittleren Risikograd, die, wenn sie nicht vermieden wird, den Tod oder eine schwere Verletzung zur Folge haben kann.



Dieses Signalsymbol/-wort bezeichnet eine Gefährdung mit einem niedrigen Risikograd, die, wenn sie nicht vermieden wird, eine geringfügige oder mäßige Verletzung zur Folge haben kann.

HINWEIS!

Dieses Signalwort warnt vor möglichen Sachschäden.

Allgemeine Sicherheitshinweise für Elektrowerkzeuge



Lesen Sie alle Sicherheitshinweise, Anweisungen, Bilderungen und technischen Daten, mit denen dieses Elektrowerkzeug versehen ist. Versäumnisse bei der Einhaltung der nachfolgenden Anweisungen können elektrischen Schlag, Brand und/oder schwere Verletzungen verursachen.

Bewahren Sie alle Sicherheitshinweise und Anweisungen für die Zukunft auf.

Der in den Sicherheitshinweisen verwendete Begriff "Elektrowerkzeug" bezieht sich auf netzbetriebene Elektrowerkzeuge (mit Netzleitung) oder auf akkubetriebene Elektrowerkzeuge (ohne Netzleitung).

Arbeitsplatzsicherheit

- **Halten Sie Ihren Arbeitsbereich sauber und gut beleuchtet.** *Unordnung oder unbeleuchtete Arbeitsbereiche können zu Unfällen führen.*
- **Arbeiten Sie mit dem Elektrowerkzeug nicht in explosionsgefährdeter Umgebung, in der sich brennbare Flüssigkeiten, Gase oder Stäube befinden.**

Elektrowerkzeuge erzeugen Funken, die den Staub oder die Dämpfe entzünden können.

- **Halten Sie Kinder und andere Personen während der Benutzung des Elektrowerkzeugs fern.** *Bei Ablenkung können Sie die Kontrolle über das Elektrowerkzeug verlieren.*

Elektrische Sicherheit

- **Der Anschlussstecker des Elektrowerkzeugs muss in die Steckdose passen. Der Stecker darf in keiner Weise verändert werden. Verwenden Sie keine Adapterstecker gemeinsam mit schutzgeerdeten Elektrowerkzeugen.** *Unveränderte Stecker und passende Steckdosen verringern das Risiko eines elektrischen Schlages.*
- **Vermeiden Sie Körperkontakt mit geerdeten Oberflächen, wie Rohren, Heizungen, Herden und Kühlschränken.** *Es besteht ein erhöhtes Risiko durch elektrischen Schlag, wenn Ihr Körper geerdet ist.*
- **Halten Sie Elektrowerkzeuge von Regen oder Nässe fern.** *Das Eindringen von Wasser in ein Elektrowerkzeug erhöht das Risiko eines elektrischen Schlages.*

Sicherheit von Personen

- **Seien Sie aufmerksam, achten Sie darauf, was Sie tun, und gehen Sie mit Vernunft an die Arbeit mit einem Elektrowerkzeug. Benutzen Sie kein Elektrowerkzeug, wenn Sie müde sind oder unter dem Einfluss von Drogen, Alkohol oder Medikamenten stehen.** *Ein Moment der Unachtsamkeit beim Gebrauch des Elektrowerkzeugs kann zu ernsthaften Verletzungen führen.*
- **Tragen Sie persönliche Schutzausrüstung und immer eine Schutzbrille.** *Das Tragen persönlicher Schutzausrüstung, wie Staubmaske, rutschfeste Sicherheitsschuhe, Schutzhelm oder*

Gehörschutz, je nach Art und Einsatz des Elektrowerkzeugs, verringert das Risiko von Verletzungen.

- **Vermeiden Sie eine unbeabsichtigte Inbetriebnahme. Vergewissern Sie sich, dass das Elektrowerkzeug ausgeschaltet ist, bevor Sie es an die Stromversorgung und/oder den Akku anschließen, es aufnehmen oder tragen.** *Wenn Sie beim Tragen des Elektrowerkzeugs den Finger am Schalter haben oder das Elektrowerkzeug eingeschaltet an die Stromversorgung anschließen, kann dies zu Unfällen führen.*
- **Entfernen Sie Einstellwerkzeuge oder Schraubenschlüssel, bevor Sie das Elektrowerkzeug einschalten.** *Ein Werkzeug oder Schlüssel, der sich in einem drehenden Teil des Elektrowerkzeugs befindet, kann zu Verletzungen führen.*
- **Vermeiden Sie eine abnormale Körperhaltung. Sorgen Sie für einen sicheren Stand und halten Sie jederzeit das Gleichgewicht.** *Dadurch können Sie das Elektrowerkzeug in unerwarteten Situationen besser kontrollieren.*
- **Tragen Sie geeignete Kleidung. Tragen Sie keine weite Kleidung oder Schmuck. Halten Sie Haare und Kleidung fern von sich bewegenden Teilen.** *Lockere Kleidung, Schmuck oder lange Haare können von sich bewegenden Teilen erfasst werden.*
- **Wiegen Sie sich nicht in falscher Sicherheit und setzen Sie sich nicht über die Sicherheitsregeln für Elektrowerkzeuge hinweg, auch wenn Sie nach vielfachem Gebrauch mit dem Elektrowerkzeug vertraut sind.** *Achtloses Handeln kann binnen Sekundenbruchteilen zu schweren Verletzungen führen.*

Verwendung und Behandlung des Elektrowerkzeugs

- **Überlasten Sie das Elektrowerkzeug nicht. Verwenden Sie für Ihre Arbeit das dafür bestimmte Elektrowerkzeug.** *Mit dem passenden Elektrowerkzeug arbeiten Sie besser und sicherer im angegebenen Leistungsbereich.*
- **Benutzen Sie kein Elektrowerkzeug, dessen Schalter defekt ist.** *Ein Elektrowerkzeug, das sich nicht mehr ein- oder ausschalten lässt, ist gefährlich und muss repariert werden.*
- **Ziehen Sie den Stecker aus der Steckdose und/oder entfernen Sie einen abnehmbaren Akku, bevor Sie Geräteeinstellungen vornehmen, Einsatzwerkzeugteile wechseln oder das Elektrowerkzeug weglegen.** *Diese Vorsichtsmaßnahme verhindert den unbeabsichtigten Start des Elektrowerkzeugs.*
- **Bewahren Sie unbenutzte Elektrowerkzeuge außerhalb der Reichweite von Kindern auf. Lassen Sie keine Personen das Elektrowerkzeug benutzen, die mit diesem nicht vertraut sind oder diese Anweisungen nicht gelesen haben.** *Elektrowerkzeuge sind gefährlich, wenn sie von unerfahrenen Personen benutzt werden.*
- **Pflegen Sie Elektrowerkzeuge und Einsatzwerkzeug mit Sorgfalt. Kontrollieren Sie, ob bewegliche Teile einwandfrei funktionieren und nicht klemmen, ob Teile gebrochen oder so beschädigt sind, dass die Funktion des Elektrowerkzeugs beeinträchtigt ist. Lassen Sie beschädigte Teile vor dem Einsatz des Elektrowerkzeugs**

reparieren. *Viele Unfälle haben ihre Ursache in schlecht gewarteten Elektrowerkzeugen.*

- **Halten Sie Schneidwerkzeuge scharf und sauber.** *Sorgfältig gepflegte Schneidwerkzeuge mit scharfen Schneidkanten verklemmen sich weniger und sind leichter zu führen.*
- **Verwenden Sie Elektrowerkzeug, Einsatzwerkzeug, Einsatzwerkzeuge usw. entsprechend diesen Anweisungen. Berücksichtigen Sie dabei die Arbeitsbedingungen und die auszuführende Tätigkeit.** *Der Gebrauch von Elektrowerkzeugen für andere als die vorgesehenen Anwendungen kann zu gefährlichen Situationen führen.*
- **Halten Sie Griffe und Griffflächen trocken, sauber und frei von Öl und Fett.** *Rutschige Griffe und Griffflächen erlauben keine sichere Bedienung und Kontrolle des Elektrowerkzeugs in unvorhergesehenen Situationen.*

Verwendung und Behandlung des Akkuwerkzeugs

- **Laden Sie die Akkus nur mit Ladegeräten auf, die vom Hersteller empfohlen werden.** *Durch ein Ladegerät, das für eine bestimmte Art von Akkus geeignet ist, besteht Brandgefahr, wenn es mit anderen Akkus verwendet wird.*
- **Verwenden Sie nur die dafür vorgesehenen Akkus in den Elektrowerkzeugen.** *Der Gebrauch von anderen Akkus kann zu Verletzungen und Brandgefahr führen.*
- **Halten Sie den nicht benutzten Akku fern von Büroklammern, Münzen, Schlüsseln, Nägeln, Schrauben oder anderen kleinen Metallgegenständen, die eine Überbrückung der Kontakte verursachen könnten.** *Ein*

Kurzschluss zwischen den Akkukontakten kann Verbrennungen oder Feuer zur Folge haben.

- **Bei falscher Anwendung kann Flüssigkeit aus dem Akku austreten. Vermeiden Sie den Kontakt damit. Bei zufälligem Kontakt mit Wasser abspülen. Wenn die Flüssigkeit in die Augen kommt, nehmen Sie zusätzlich ärztliche Hilfe in Anspruch.** *Austretende Akkuflüssigkeit kann zu Hautreizungen oder Verbrennungen führen.*
- **Benutzen Sie keinen beschädigten oder veränderten Akku.** *Beschädigte oder veränderte Akkus können sich unvorhersehbar verhalten und zu Feuer, Explosion oder Verletzungsgefahr führen.*
- **Setzen Sie einen Akku keinem Feuer oder zu hohen Temperaturen aus.** *Feuer oder Temperaturen über 130 °C können eine Explosion hervorrufen.*
- **Befolgen Sie alle Anweisungen zum Laden und laden Sie den Akku oder das Akkuwerkzeug niemals außerhalb des in der Betriebsanleitung angegebenen Temperaturbereichs.** *Falsches Laden oder Laden außerhalb des zugelassenen Temperaturbereichs kann den Akku zerstören und die Brandgefahr erhöhen.*

Service

- **Lassen Sie Ihr Elektrowerkzeug nur von qualifiziertem Fachpersonal und nur mit Original-Ersatzteilen reparieren.** *Damit wird sichergestellt, dass die Sicherheit des Elektrowerkzeugs erhalten bleibt.*
- **Warten Sie niemals beschädigte Akkus.** *Sämtliche Wartung von Akkus sollte nur durch den Hersteller oder bevollmächtigte Kundendienststellen erfolgen.*

Zusätzliche Sicherheitshinweise für Ladegeräte



Verletzungsgefahr!

Bei Fehlbedienung durch unsachgemäße Handhabung können Verletzungen zugezogen werden. Dies stellt Gefahren für Kinder und Personen mit verringerten physischen, sensorischen oder mentalen Fähigkeiten (beispielsweise teilweise Behinderte, ältere Personen mit Einschränkung ihrer physischen und mentalen Fähigkeiten) oder Mangel an Erfahrung und Wissen (beispielsweise ältere Kinder) dar.

- Kinder dürfen nicht mit dem Gerät oder mit der Anschlussleitung spielen.
- Lassen Sie Reinigung und Benutzerwartung nicht von Kindern durchführen.
- Kinder dürfen das Gerät nicht bedienen.
- Lassen Sie das Gerät während des Betriebs nicht unbeaufsichtigt.

Sicherheitshinweise für Grasscheren

- Lassen Sie niemals Kinder oder Personen mit eingeschränkten körperlichen, sensorischen oder geistigen Fähigkeiten oder mit einem Mangel an Erfahrung und Wissen oder Personen, die mit den Anleitungen zur Bedienung des Geräts nicht vertraut sind, das Gerät benutzen. Lokale Vorschriften können eine Altersbeschränkung für den Anwender festlegen.
- Betreiben Sie das Gerät nicht, wenn sich andere Personen, insbesondere Kinder, oder Haustiere in der Nähe befinden.
- Verwenden Sie das Gerät nicht bei der Gefahr eines Blitzschlags.

- Betreiben Sie das Gerät nie mit fehlerhaften Schutzeinrichtungen oder -abdeckungen oder ohne Schutzeinrichtungen.
- Trennen Sie das Gerät stets von der Stromversorgung (Stecker aus der Steckdose ziehen und/oder abnehmbaren Akku entfernen), wenn:
 - das Gerät unbeaufsichtigt gelassen wird.
 - eine Blockierung entfernt wird.
 - das Gerät überprüft, gereinigt oder gewartet wird.
 - das Gerät Kontakt mit einem Fremdkörper hatte.
 - das Gerät beginnt ungewöhnlich zu vibrieren.
- Berühren Sie keine sich bewegenden gefährlichen Teile, bevor das Gerät von der Stromversorgung getrennt wurde und die beweglichen gefährlichen Teile vollständig zum Stillstand gekommen sind.
- Tragen Sie während des Betriebs jederzeit festes Schuhwerk und lange Hosen.
- Laufen Sie nicht mit dem Gerät, gehen Sie nur.
- Im Falle eines Unfalls oder einer Störung schalten Sie das Gerät sofort aus, entfernen Sie den Akku und kontaktieren Sie gegebenenfalls einen Arzt.

Sicherheitshinweise für Heckenscheren

- **Verwenden Sie die Heckenschere nicht bei schlechtem Wetter, besonders nicht bei Gewittergefahr.** Dies verringert die Gefahr vom Blitz getroffen zu werden.
- **Halten Sie jegliche Netzleitungen aus dem Schnittbereich fern.** Leitungen können in Hecken oder Büschen verborgen sein und versehentlich durch das Messer angeschnitten werden.

- **Tragen Sie Gehörschutz.** Geeignete persönliche Schutzausrüstung verringert das Risiko einer Hörminderung.
- **Halten Sie die Heckenschere nur an den isolierten Griffflächen, da das Schneidmesser verborgene Stromleitungen treffen kann.** Der Kontakt der Messer mit einer spannungsführenden Leitung kann auch metallene Geräteteile unter Spannung setzen und zu einem elektrischen Schlag führen.
- **Halten Sie alle Körperteile vom Messer fern. Versuchen Sie nicht, bei laufenden Messern Schnittgut zu entfernen oder zu schneidendes Material festzuhalten.** Die Messer bewegen sich nach dem Ausschalten des Schalters weiter. Ein Moment der Unachtsamkeit bei Benutzung der Heckenschere kann zu schweren Verletzungen führen.
- **Stellen Sie sicher, dass alle Schalter ausgeschaltet sind und die Einschaltsperrposition befindet, bevor Sie eingeklemmtes Material entfernen oder die Heckenschere warten.** Ein unerwarteter Betrieb der Heckenschere beim Entfernen von eingeklemmtem Material oder bei der Wartung kann zu ernsthaften Verletzungen führen.
- **Tragen Sie die Heckenschere am Griff bei stillstehendem Messer und achten Sie darauf, keinen Schalter zu betätigen.** Das richtige Tragen der Heckenschere verringert die Gefahr des unbeabsichtigten Betriebs und eine dadurch verursachte Verletzung durch das Messer.
- **Bei Transport oder Aufbewahrung der Heckenschere stets die Abdeckung über die Messer ziehen.** Sachgemäßer Umgang mit der Heckenschere verringert die Verletzungsgefahr durch das Messer.

- **Durchsuchen Sie vor der Arbeit die Hecke nach verborgenen Objekten, z. B. Draht etc.** So vermeiden Sie Geräteschäden.
- **Halten Sie die Heckenschere richtig, z. B. mit beiden Händen an den Handgriffen, wenn zwei Handgriffe vorhanden sind.** Der Verlust der Kontrolle über das Gerät kann zu Verletzungen führen.
- **Tragen Sie beim Arbeiten mit dem Gerät geeignete Kleidung und Arbeitshandschuhe. Fassen Sie das Gerät nie am Schneidmesser an oder heben es am Schneidmesser auf.** Der Kontakt mit dem Schneidmesser kann zu Verletzungen führen.

Restrisiken

Trotz bestimmungsgemäßer Verwendung können nicht offensichtliche Restrisiken nicht völlig ausgeschlossen werden.

Bedingt durch die Art des Geräts können folgende Gefährdungen auftreten:

Gesundheitsschäden, die aus Schwingungsemission resultieren, falls das Gerät über einen längeren Zeitraum verwendet wird oder nicht ordnungsgemäß geführt und gewartet wird.

Verletzungen und Sachschäden, die durch sich bewegende Messer oder brechende Werkzeugaufsätze verursacht werden.

Erstinbetriebnahme

Gerät und Lieferumfang prüfen



Erstickungsgefahr!

Kinder können sich beim Spielen mit der Verpackungsfolie darin verfangen und ersticken.

- Stellen Sie sicher, dass Kinder nicht mit der Verpackungsfolie spielen.

HINWEIS!

Beschädigungsgefahr!

Wenn Sie die Verpackung unvorsichtig mit einem scharfen Messer oder anderen spitzen Gegenständen öffnen, kann das Gerät beschädigt werden.

- Gehen Sie daher beim Öffnen sehr vorsichtig vor.
1. Nehmen Sie das Gerät aus der Verpackung.
 2. Prüfen Sie, ob die Lieferung vollständig ist (siehe Kapitel „Lieferumfang/ Geräteteile“).
 3. Prüfen Sie das Gerät und die Einzelteile auf Schäden. Nehmen Sie ein beschädigtes Gerät nicht in Betrieb, und wenden Sie sich über die auf der Garantiekarte angegebene Serviceadresse an den Hersteller.

Gerät und Zubehör reinigen

1. Entfernen Sie das Verpackungsmaterial und sämtliche Schutzfolien.
2. Reinigen Sie vor der erstmaligen Benutzung das Gerät und das Zubehör (siehe Kapitel „Reinigung“).

Bedienung

Akku einsetzen / tauschen

Der Akku für das Gerät ist ein System-Akku und muss separat erworben werden. Lesen Sie die Bedienungsanleitung für den Akku bevor Sie diesen einsetzen.



Brand- und Explosionsgefahr durch Verpolung oder Kurzschluss

- Verwenden Sie ausschließlich geeignete und vom Hersteller zugelassene Akkus (siehe Kapitel Technische Daten).
- Verwenden Sie nur unbeschädigte Akkus.

Akku entnehmen

1. Drücken und halten Sie die Akku-Lösetaste.
2. Ziehen Sie den Akku aus der Akku-Halterung.
Lässt sich der Akku nicht leicht abziehen wurde die Akku-Lösetaste nicht genug betätigt. Drücken Sie fester auf die Akku-Lösetaste.

Akku einsetzen

1. Um den Akku einzusetzen, schieben Sie den Akku in die Akku-Halterung.
Sie hören ein "Klick" wenn die Akku-Verriegelung einrastet.
2. Prüfen Sie den Akku auf festen Sitz.

Messer entnehmen/einsetzen

Messer entnehmen

1. Bringen Sie den Scherenblattschutz **3** **5** an.
2. Entnehmen Sie den Akku (siehe Kapitel "Akku einsetzen / tauschen").
3. Drücken Sie gleichzeitig auf beide Entriegelungstasten **9** und ziehen Sie das Messer am Schneidmesserdeckel **10** vorsichtig von der Motoreinheit **1** ab.

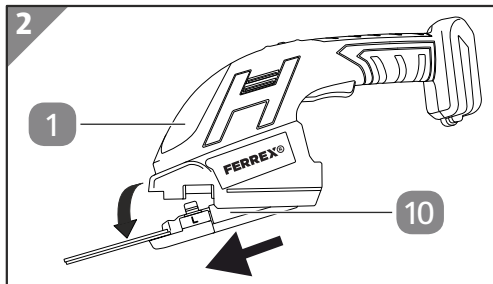
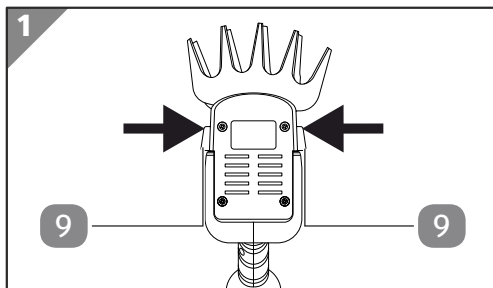

Messer einsetzen

1. Setzen Sie das Messer so ein, dass der Zapfen in die Führung der Motoreinheit **1** gleitet.
2. Schieben Sie das Messer auf die Motoreinheit, bis die Verriegelung deutlich hörbar einrastet.

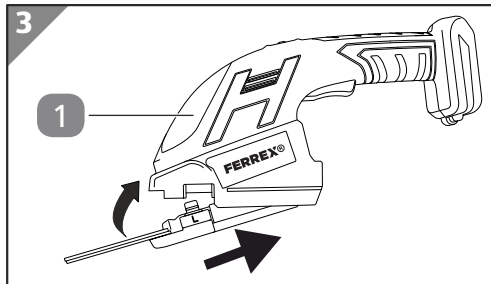

Gerät ein-/ausschalten

! WARNUNG!

Verletzungsgefahr

Halten Sie das Gerät fest, bis das Schneidmesser stillsteht.

HINWEIS!

Verletzungsgefahr

Entfernen Sie vor jeder Inbetriebnahme den Scherenblattschutz und setzen diesen nach Verwendung sowie bei Unterbrechungen wieder auf.

Gerät einschalten

1. Nehmen Sie die Motoreinheit **1** am Handgriff in die Hand.
2. Entfernen Sie den Scherenblattschutz **3** **5**.
Halten Sie alle Teile vom Schneidmesser fern, damit der Motor gefahrlos anlaufen kann.
3. Umfassen Sie den Handgriff fest und drücken Sie dabei mit dem Daumen die Einschaltsperrle **6**.
4. Drücken Sie nun mit dem Zeigefinger den Betriebsschalter **8**.

Das Gerät ist eingeschaltet!

Gerät ausschalten

1. Lassen Sie den Betriebsschalter **8** los.

Das Gerät ist ausgeschaltet!

Schneiden

Arbeiten mit Grasscheren

Führen Sie das Messer immer vom Körper weg, niemals zum Körper hin.

Untersuchen Sie die Rasenfläche vor dem Mähen sorgfältig und entfernen Sie ggf. Fremdkörper wie Steine.

Arbeiten mit Strauchscheren

Führen Sie das Schneidmesser stets von sich weg, niemals auf sich zu.

Suchen Sie Hecken und Sträucher vor dem Schnitt nach verborgenen Objekten, z. B. Drahtzäunen, ab und entfernen Sie diese, wenn nötig.

Entfernen Sie dicke Äste vorab mit einer Astschere.

Die beste Schneidleistung erreichen Sie, wenn Sie das Strauchmesser so führen, dass die Messerzähne in einem Winkel von ca. 15° zur Hecke gerichtet sind.

Durch die beidseitig schneidenden, gegenläufigen Messer können Sie mit dem Strauchmesser in beiden Richtungen schneiden.

Prüfung



WARNUNG!

Verletzungsgefahr durch scharfe Messer

- Benutzen Sie Schutzhandschuhe.

Prüfen Sie vor jedem Gebrauch:

- das Gerät auf Beschädigungen,
- die Bedienelemente auf Beschädigungen,
- das Zubehör auf einwandfreien Zustand,
- dass die Lüftungsschlitze frei und sauber sind.

Nehmen Sie ein beschädigtes Gerät oder Zubehör nicht in Betrieb. Lassen Sie es durch den Hersteller oder seinen Kundendienst oder eine ähnlich qualifizierte Person überprüfen und reparieren.

Wartung

Reinigen und fetten Sie die Zahnräder unter den Schneidmessern bei Bedarf.

Überprüfen Sie das Gerät regelmäßig (siehe Kapitel "Prüfung").

Verwenden Sie nur die folgenden Originalersatzteile:

ABBH061009 Grasmesser

ABBH061008 Strauchmesser

Reinigung



Verletzungsgefahr durch scharfe Messer

- Benutzen Sie Schutzhandschuhe.

HINWEIS!

Beschädigungsgefahr!

Unsachgemäßer Umgang mit dem Gerät kann zu Beschädigungen des Geräts führen.

- Verwenden Sie keine aggressiven Reinigungsmittel, Bürsten mit Metall- oder Nylonborsten sowie keine scharfen oder metallischen Reinigungsgegenstände wie Messer, harte Spachtel und dergleichen. Diese können die Oberflächen beschädigen.

Reinigen Sie die Motoreinheit und Zubehör nach jedem Einsatz gründlich und lassen Sie alle Teile trocknen. Halten Sie Schutzvorrichtungen, Luftschlitze und Motoreinheit so staub- und schmutzfrei wie möglich.

1. Entnehmen Sie den Akku **2** aus der Motoreinheit **1** (siehe Kapitel "Akku entnehmen").
2. Entfernen Sie sämtliche Pflanzenreste mit einem Handfeger oder einer Bürste.
3. Reinigen Sie alle glatten Flächen mit einem feuchten Tuch.
4. Tragen Sie etwas leichtgängiges Öl (z. B. Nähmaschinenöl oder Graphitöl) auf die Schneidmesser auf und lassen Sie das Gerät kurz laufen, damit sich das Öl verteilt.

Lagerung

HINWEIS!

Beschädigungsgefahr!

Unsachgemäße Lagerung des Geräts kann zu Beschädigungen führen.

- Lassen Sie das Gerät vollständig abkühlen.

- Platzieren Sie das Gerät so, dass es nicht ins Wasser fallen kann.
 - Bewahren Sie das Gerät an einem sauberen, trockenen, frostfreien und für Kinder unzugänglichen Ort auf.
1. Reinigen Sie das Gerät gründlich (siehe Kapitel „Reinigung“).
 2. Lagern Sie den Akku mit 50-80% seiner Kapazität. Bei einer Lagerdauer von mehr als 6 Monaten, kontrollieren Sie nach dieser Zeit den Ladezustand und laden Sie den Akku gegebenenfalls nach.
 3. Verpacken Sie das Gerät nach Möglichkeit in der Originalverpackung.
 4. Bewahren Sie das Gerät an einem vor Sonnenlicht und anderen Hitzequellen geschützten Ort auf.
 5. Lagern Sie Gerät und Zubehör bei einer Temperatur zwischen +10 °C und +30 °C.

Transport

Transportieren Sie das Gerät und Zubehör vor Stößen und Vibrationen geschützt und in der Originalverpackung.

Fehlersuche

Problem	Mögliche Ursache	Behebung
Motor läuft nicht.	Akku leer	Laden Sie den Akku auf.
	Akku nicht eingesetzt	Setzen Sie den Akku ein.
	Motor-Überlastungsschutz hat ausgelöst, weil Motor überlastet oder überhitzt.	Lassen Sie das Gerät 15-20 Minuten abkühlen.
	Kontakt zwischen Teleskopschlitten und Gerät gestört	Prüfen Sie den ordnungsgemäßen Sitz des Geräts im Teleskopschlitten.
Mangelnde Leistung, unruhiger Lauf.	Schneidmesser durch Pflanzenreste oder Fremdkörper blockiert	Kontrollieren Sie das Schneidmesser und entfernen Sie ggf. den Fremdkörper.
	Fehlende Schmierung	Ölen Sie das Schneidmesser
	Schneidmesser stumpf oder defekt	Schneidmesser schärfen oder austauschen

Problem	Mögliche Ursache	Behebung
Mangelnde Leistung, unruhiger Lauf.	Schneidmesser durch Pflanzenreste oder Fremdkörper blockiert	Kontrollieren Sie das Schneidmesser und entfernen Sie ggf. den Fremdkörper
	Fehlende Schmierung	Ölen Sie das Schneidmesser
	Schneidmesser stumpf oder defekt	Schneidmesser schärfen oder austauschen

Falls sich die Störung nicht beheben lässt, kontaktieren Sie den auf der letzten Seite angegebenen Kundendienst.

Technische Daten

Gerät

Modell:	GDSS20N
Artikelnummer:	833131
Versorgungsspannung:	20 V ===
Schallleistungspegel (L_{wa}) garantiert	81 dB(A)
Schutzart:	IPX1
Schnittzahl:	2500 / min
Gewicht (inkl. Zubehör)	ca. 1,83 kg
Erlaubte Umgebungstemperatur	
beim Laden	10-45 °C
beim Betrieb und bei Lagerung	-20...+45 °C

Grasmesser

Schnittbreite:	ca. 120 mm
ohne angebrachten Teleskopschlitten	
Schalldruckpegel (L_{pa}):	72,3 dB(A); K_{pa} =3 dB
Schallleistungspegel (L_{wa}):	81,07 dB(A); K_{wa} =3 dB
Vibration am Handgriff:	a_h =1,149 m/s ² ; K =1,500 m/s ²
mit angebrachtem Teleskopschlitten	
Schalldruckpegel (L_{pa}):	64,2 dB(A); K_{pa} =3 dB
Schallleistungspegel (L_{wa}):	79,86 dB(A); K_{wa} =3 dB
Vibration am Handgriff:	a_h =1,008 m/s ² ; K =1,500 m/s ²

Strauchmesser

Schnittlänge Min.	ca. 200 mm
Zahnabstand:	ca. 8 mm
Schalldruckpegel (L_{pa}):	76,59 dB(A); K_{pa} =3 dB

Technische Daten

gemessener Schallleistungspegel (L_{wa}):	83,65 dB(A); $K_{wa}=2,25$ dB
garantierter Schallleistungspegel (L_{wa}):	86 dB(A)
Vibration am Handgriff:	$a_h=1,001$ m/s ² ; $K=1,500$ m/s ²

Schwingungsgesamtwert und Geräuschemissionswert

Der angegebene Schwingungsgesamtwert und die angegebenen Geräuschemissionswerte sind nach einem genormten Prüfverfahren (EN XXXXX-X / EN XXXXX-X-XX) gemessen worden und können zum Vergleich eines Elektrowerkzeugs mit einem anderen verwendet werden. Sie können auch zu einer vorläufigen Einschätzung der Belastung verwendet werden.



Die Schwingungs- und Geräuschemissionen können während der tatsächlichen Benutzung des Elektrowerkzeugs von den Angabewerten abweichen, abhängig von der Art und Weise, in der das Elektrowerkzeug verwendet wird, insbesondere, welche Art von Werkstück bearbeitet wird.

Es ist notwendig, Sicherheitsmaßnahmen zum Schutz des Bedieners festzulegen, die auf einer Abschätzung der Schwingungsbelastung während der tatsächlichen Benutzungsbedingungen beruhen (hierbei sind alle Anteile des Betriebszyklus zu berücksichtigen, beispielsweise Zeiten, in denen das Elektrowerkzeug abgeschaltet ist, und solche, in denen es zwar eingeschaltet ist, aber ohne Belastung läuft).

Versuchen Sie die Belastung durch Vibrationen und Geräusche so gering wie möglich zu halten. Beispielhafte Maßnahmen zur Verringerung der Vibrationsbelastung sind das Tragen von Handschuhen beim Gebrauch des Werkzeugs, die Begrenzung der Arbeitszeit und der Einsatz von Zubehören in gutem Zustand.

Angaben zu Akku und Ladegerät (nicht im Lieferumfang enthalten)

Verwenden Sie das Gerät nur in Verbindung mit Activ Energy® Akkus und Ladegeräten nach folgenden technischen Spezifikationen:

Geeignet für Activ Energy®

Akkus vom Typ:	20 V === 36 Wh / Li-Ion
Modelle:	AEB 20-2.0I / AEB 20-2.0N XYZ561a
Ladezeit:	20 V === / 36 Wh = ca. 45 min.
Akkus vom Typ:	20/40 V === 90 Wh / Li-Ion

Modelle:	AEB 2040-2.5I / AEB 2040-2.5N XYZ562a
Ladezeit:	20 V $\text{---}(\times 2)$ / 90 Wh = ca. 95 min.
Ladegerät vom Typ:	21 V --- / 4,0 A
Modelle:	AEC 20-4.0Ia / AEC 20-4.0Ic / AEC 20-4.0Na XYZ563a

Bitte beachten Sie die technischen Angaben zum Akku und Ladegerät.

Entsorgung

Verpackung entsorgen



Entsorgen Sie die Verpackung sortenrein. Geben Sie Pappe und Karton zum Altpapier, Folien in die Wertstoffsammlung.

Altgerät entsorgen

Anwendbar in der Europäischen Union und anderen europäischen Staaten mit Systemen zur getrennten Sammlung von Wertstoffen.



Das Symbol mit der durchgestrichenen Mülltonne bedeutet, dass Elektro- und Elektronikgeräte nicht zusammen mit dem Hausmüll entsorgt werden dürfen. Verbraucher sind gesetzlich dazu verpflichtet, Elektro- und Elektronikgeräte am Ende ihrer Lebensdauer einer vom unsortierten Siedlungsabfall getrennten Erfassung zuzuführen. Auf

diese Weise wird eine umwelt- und ressourcenschonende Verwertung sichergestellt.

Batterien und Akkumulatoren, die nicht fest vom Elektro- oder Elektronikgerät umschlossen sind und zerstörungsfrei entnommen werden können, sind vor der Abgabe des Geräts an einer Erfassungsstelle von diesem zu trennen und einer vorgesehenen Entsorgung zuzuführen. Das Gleiche gilt für Lampen, die zerstörungsfrei aus dem Gerät entnommen werden können.

Elektro- und Elektronikgerätebesitzer aus privaten Haushalten können diese bei den Sammelstellen der öffentlich-rechtlichen Entsorgungsträger oder bei den von den Herstellern bzw. Vertreibern eingerichteten Sammelstellen abgeben. Die Abgabe von Altgeräten ist unentgeltlich.

Diese kostenlose Rücknahmepflicht gilt sowohl bei Kauf im Geschäft als auch bei einer Lieferung an die Wohnadresse. Erfüllungsort der Rücknahmepflicht ist gleich dem Erfüllungsort der Lieferung. Transportkosten dürfen für die zurückgenommenen Geräte nicht verrechnet werden.

Entsorgung

Generell haben Verreiber die Pflicht, die unentgeltliche Rücknahme von Altgeräten durch geeignete Rücknahmemöglichkeiten in zumutbarer Entfernung zu gewährleisten.

Verbraucher haben die Möglichkeit zur unentgeltlichen Abgabe eines Altgeräts bei einem rücknahmepflichtigen Verreiber, wenn sie ein gleichwertiges Neugerät mit einer im Wesentlichen gleichen Funktion erwerben. Diese Möglichkeit besteht auch bei Lieferungen an einen privaten Haushalt. Im Fernabsatzhandel beschränkt sich die Möglichkeit einer unentgeltlichen Abholung bei Erwerb eines Neugeräts auf Wärmeüberträger, Bildschirmgeräte und Großgeräte, die mindestens eine Außenkante mit einer Länge von mehr als 50 cm besitzen. Der Verreiber hat den Verbraucher bei Abschluss des Kaufvertrags bezüglich einer entsprechenden Rückgabeabsicht zu befragen. Abgesehen davon können Verbraucher bis zu drei Altgeräte einer Geräteart bei einer Sammelstelle eines Verreibers unentgeltlich abgeben, ohne dass dies an den Erwerb eines Neugeräts geknüpft ist. Allerdings dürfen die Kantenlängen der jeweiligen Geräte 25 cm nicht überschreiten.



Batterien und Akkus dürfen nicht in den Hausmüll!

Als Verbraucher sind Sie gesetzlich verpflichtet, alle Batterien und Akkus, egal, ob sie Schadstoffe* enthalten oder nicht, bei einer Sammelstelle in Ihrer Gemeinde/ Ihrem Stadtteil oder im Handel abzugeben, damit sie einer umweltschonenden Entsorgung zugeführt werden können. Batterien und Akkus sind getrennt vom Gerät zu entsorgen.

* gekennzeichnet mit: Cd = Cadmium, Hg = Quecksilber, Pb = Blei, Li = Lithium

Originale EU Konformitätserklärung

Wir,

MEROTEC GmbH
Otto-Brenner-Str. 8, D-47877 Willich, Germany

erklären hiermit in eigener Verantwortung, dass unser Produkt

20 V Akku Gras- und Strauchscherer
Modell-Nr.: GDSS20N

den folgenden Richtlinien entspricht:

- 2006/42/EG Maschinenrichtlinie
- 2014/30/EU EMV-Richtlinie
- 2000/14/EG Outdoor Richtlinie, geändert durch 2005/88/EG
Konformitätsbewertungsverfahren: 2000/14/EG-Anhang V, Benannte Stelle Nr. 0197: TÜV Rheinland LGA Products GmbH, Tillystraße 2, 90431 Nürnberg
gemessener Schallleistungspegel $L_{WA} = 83,65 \text{ dB(A)}$ ($K = 2,25 \text{ dB(A)}$)
garantierter Schallleistungspegel $L_{WA} = 86 \text{ dB(A)}$
- 2011/65/EU*) RoHS-Richtlinie, geändert durch (EU) 2015/863

Angewandte harmonisierte Normen und Spezifikationen:

- EN 60335-1:2012+A11+A13+A1+A14+A2+A15
- EN 50636-2-94:2014
- EN 62233:2008
- EN 62841-1:2015+A11
- EN 62841-4-2:2019
- EN ISO 12100:2010
- EN IEC 63000:2018
- EN IEC 55014-1:2021
- EN IEC 55014-2:2021

Dokumentationsbevollmächtigter:

Dirk Wohlrab
MEROTEC GmbH
Otto-Brenner-Str. 8
D-47877 Willich



Ort, Datum: Willich, 07.12.2023
Rechtsgültige Unterschrift:



Roland Menken
Geschäftsführer
MEROTEC GmbH

*) Der oben beschriebene Gegenstand der Erklärung erfüllt die Vorschriften der Richtlinie 2011/65/EU des Europäischen Parlaments und des Rates vom 8. Juni 2011 zur Beschränkung der Verwendung bestimmter gefährlicher Stoffe in Elektro- und Elektronikgeräten.

Mit QR-Codes schnell und einfach ans Ziel

Egal, ob Sie **Produktinformationen**, **Ersatzteile** oder **Zubehör** benötigen, Angaben über **Herstellergarantien** oder **Servicestellen** suchen oder sich bequem eine Video-Anleitung anschauen möchten, mit unseren QR-Codes gelangen Sie kinderleicht ans Ziel.

Was sind QR-Codes?

QR-Codes (QR = Quick Response) sind grafische Codes, die mithilfe einer Smartphone-Kamera gelesen werden und beispielsweise einen Link zu einer Internetseite oder Kontaktdaten enthalten.

Ihr Vorteil: Kein lästiges Eintippen von Internet-Adressen oder Kontaktdaten!

Und so geht's

Zum Scannen des QR-Codes benötigen Sie lediglich ein Smartphone, einen installierten QR-Code-Reader sowie eine Internet-Verbindung.*

Einen QR-Code-Reader finden Sie in der Regel kostenlos im App Store Ihres Smartphones.

Jetzt ausprobieren

Scannen Sie einfach mit Ihrem Smartphone den folgenden QR-Code und erfahren Sie mehr über Ihr neu erworbenes Hofer-Produkt.*

Ihr Hofer-Serviceportal

Alle oben genannten Informationen erhalten Sie auch im Internet über das Hofer-Serviceportal unter www.hofer-service.at.



*Beim Ausführen des QR-Code-Readers können abhängig von Ihrem Tarif Kosten für die Internet-Verbindung entstehen.



AT

VERTRIEBEN DURCH:

MEROTEC GMBH
OTTO-BRENNER-STRASSE 8
47877 WILLICH
DEUTSCHLAND

KUNDENDIENST

833131

Bitte wenden Sie sich an Ihre **HOFER-Filiale**.

MODELL:
GDSS20N

05/2024

3

**JAHRE
GARANTIE**