



Bedienungsanleitung
Mode d'emploi
Istruzioni per l'uso

FERREX®

20 V Akku-Gras- und Strauchscherer

Cisaille à gazon et arbuste 20 V |
Cesoie per prato e da giardino 20 V



Deutsch..... 4
Français.....30
Italiano..... 56

Originalbetriebsanleitung
Notice d'utilisation d'origine
Istruzioni per l'uso originali



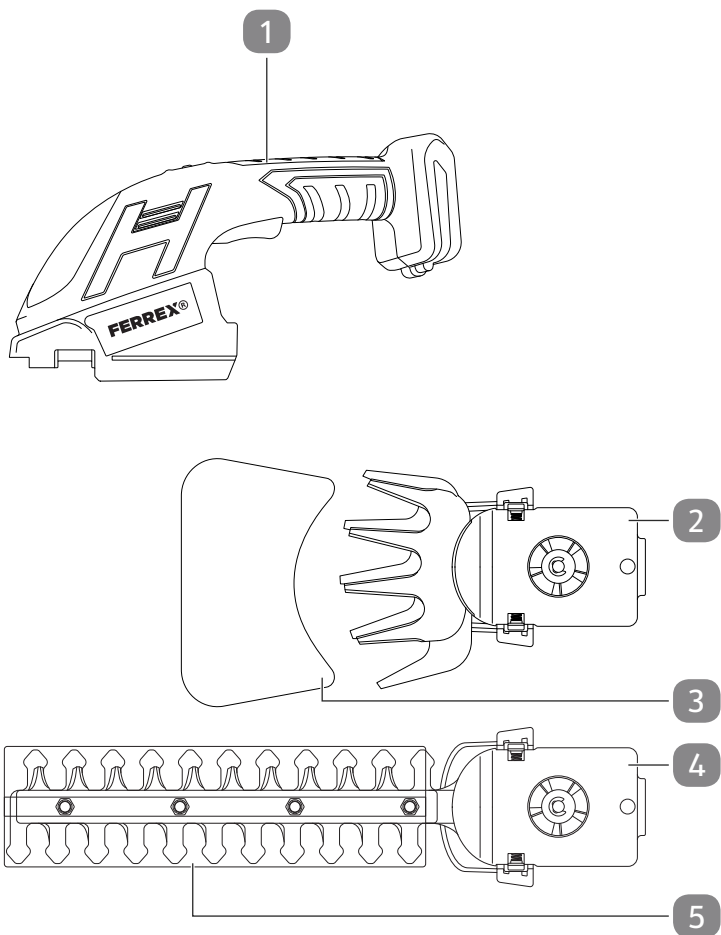

A

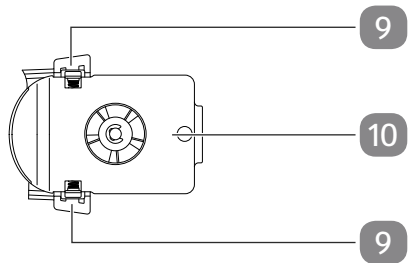
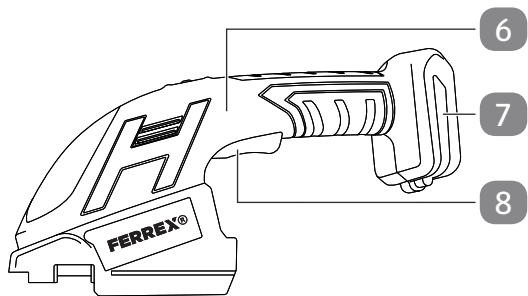

Lieferumfang/Geräteteile

- 1 Motoreinheit
- 2 Grasmesser
- 3 Scherenblattschutz Grasmesser
- 4 Heckenmesser
- 5 Scherenblattschutz Heckenmesser

Bedien- und Anzeigeelemente

- 6 Einschaltsperr
 - 7 Akku-Halterung
 - 8 Betriebsschalter
 - 9 Entriegelungstaste
 - 10 Schneidmesserdeckel
- Bedienungsanleitung und Garantiekarte (ohne Abbildung)

Inhaltsverzeichnis

Übersicht	2
Lieferumfang/Geräteteile	4
Allgemeines	6
Bedienungsanleitung lesen und aufbewahren.....	6
Bestimmungsgemäßer Gebrauch.....	6
Zeichenerklärung	6
Sicherheit	8
Hinweiserklärung.....	8
Allgemeine Sicherheitshinweise für Elektrowerkzeuge.....	9
Restrisiken.....	18
Erstinbetriebnahme	19
Gerät und Lieferumfang prüfen.....	19
Gerät und Zubehör reinigen.....	19
Bedienung	19
Akku einsetzen / tauschen.....	19
Messer entnehmen/einsetzen.....	20
Gerät ein-/ausschalten.....	21
Schneiden.....	22
Prüfung	22
Wartung	22
Reinigung	23
Lagerung	23
Transport	24
Fehlersuche	24
Technische Daten	25
Schwingungsgesamtwert und Geräuschemissionswert.....	26
Angaben zu Akku und Ladegerät (nicht im Lieferumfang enthalten).....	26
Entsorgung	27
Verpackung entsorgen.....	27
Altgerät entsorgen.....	27
Konformitätserklärung	28

Allgemeines

Bedienungsanleitung lesen und aufbewahren



Diese Bedienungsanleitung gehört zu dieser 20 V Akku-Gras- und Strauchschere (im Folgenden auch „Gerät“ genannt). Sie enthält wichtige Information zur Inbetriebnahme und Bedienung.

Lesen Sie die Bedienungsanleitung, insbesondere die Sicherheitshinweise, sorgfältig durch, bevor Sie das Gerät einsetzen. Die Nichtbeachtung dieser Bedienungsanleitung kann zu schweren Verletzungen oder Schäden am Gerät führen.

Die Bedienungsanleitung basiert auf den in der Europäischen Union gültigen Normen und Regeln. Beachten Sie im Ausland auch landesspezifische Richtlinien und Gesetze.

Bewahren Sie die Bedienungsanleitung für die weitere Nutzung auf. Wenn Sie das Gerät an Dritte weitergeben, geben Sie unbedingt diese Bedienungsanleitung mit. Diese Anleitung ist bei unserem Kundendienst auch im PDF-Format erhältlich.

Bestimmungsgemäßer Gebrauch

Das Gerät ist ausschließlich zum Schneiden von kleinen Rasenflächen und Rasenkanten, sowie zum Schneiden von Sträuchern und Büschen konzipiert.

Es ist ausschließlich für den Privatgebrauch bestimmt und nicht für den gewerblichen Bereich geeignet. Verwenden Sie das Gerät nur, wie in dieser Bedienungsanleitung beschrieben. Jede andere Verwendung gilt als nicht bestimmungsgemäß und kann zu Sachschäden oder sogar zu Personenschäden führen. Das Gerät ist kein Kinderspielzeug.

Der Hersteller oder Händler übernimmt keine Haftung für Schäden, die durch nicht bestimmungsgemäßen oder falschen Gebrauch entstanden sind.

Zeichenerklärung

Die folgenden Symbole werden in dieser Bedienungsanleitung, auf dem Gerät oder auf der Verpackung verwendet.



Dieses Symbol gibt Ihnen nützliche Zusatzinformationen zum Zusammenbau oder Betrieb.



Konformitätserklärung (siehe Kapitel „Konformitätserklärung“): Mit diesem Symbol gekennzeichnete Produkte erfüllen alle anzuwendenden Gemeinschaftsvorschriften des Europäischen Wirtschaftsraums.



Lesen Sie die Bedienungsanleitung.



Das Prüfsiegel „GS“ (Geprüfte Sicherheit) bestätigt die Konformität des Gerätes mit dem deutschen Produktsicherheitsgesetz (ProdSG).



Tragen Sie Gehörschutz.



Tragen Sie eine Schutzbrille.



Tragen Sie Sicherheitsschuhe.



Tragen Sie Schutzhandschuhe.



Das Symbol zeigt den maximalen Schalleistungspegel L_{WA} .



Schneidwerk läuft bei abgeschaltetem Motor nach.



Allgemeines Warnzeichen.

Zeichenerklärung



Gefahr - Halten Sie die Hände vom Messer fern!



Andere Personen fernhalten.



Nicht dem Regen aussetzen.

IPX1

Das Gerät ist nur gegen Tropfwasser geschützt.

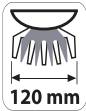

Gibt die Schnittbreite des Grasmessers an.

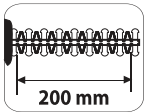

Gibt die Schnittlänge des Strauchmessers an.



Gleichspannung

Sicherheit

Hinweiserklärung

Die folgenden Signalworte werden in dieser Bedienungsanleitung verwendet.



WARNUNG!

Dieses Signalsymbol/-wort bezeichnet eine Gefährdung mit einem mittleren Risikograd, die, wenn sie nicht vermieden wird, den Tod oder eine schwere Verletzung zur Folge haben kann.



Dieses Signalsymbol/-wort bezeichnet eine Gefährdung mit einem niedrigen Risikograd, die, wenn sie nicht vermieden wird, eine geringfügige oder mäßige Verletzung zur Folge haben kann.

HINWEIS!

Dieses Signalwort warnt vor möglichen Sachschäden.

Allgemeine Sicherheitshinweise für Elektrowerkzeuge



Lesen Sie alle Sicherheitshinweise, Anweisungen, Bilderungen und technischen Daten, mit denen dieses Elektrowerkzeug versehen ist. Versäumnisse bei der Einhaltung der nachfolgenden Anweisungen können elektrischen Schlag, Brand und/oder schwere Verletzungen verursachen.

Bewahren Sie alle Sicherheitshinweise und Anweisungen für die Zukunft auf.

Der in den Sicherheitshinweisen verwendete Begriff "Elektrowerkzeug" bezieht sich auf netzbetriebene Elektrowerkzeuge (mit Netzleitung) oder auf akkubetriebene Elektrowerkzeuge (ohne Netzleitung).

Arbeitsplatzsicherheit

- **Halten Sie Ihren Arbeitsbereich sauber und gut beleuchtet.** *Unordnung oder unbeleuchtete Arbeitsbereiche können zu Unfällen führen.*
- **Arbeiten Sie mit dem Elektrowerkzeug nicht in explosionsgefährdeter Umgebung, in der sich brennbare Flüssigkeiten, Gase oder Stäube befinden.**

Elektrowerkzeuge erzeugen Funken, die den Staub oder die Dämpfe entzünden können.

- **Halten Sie Kinder und andere Personen während der Benutzung des Elektrowerkzeugs fern.** *Bei Ablenkung können Sie die Kontrolle über das Elektrowerkzeug verlieren.*

Elektrische Sicherheit

- **Der Anschlussstecker des Elektrowerkzeugs muss in die Steckdose passen. Der Stecker darf in keiner Weise verändert werden. Verwenden Sie keine Adapterstecker gemeinsam mit schutzgeerdeten Elektrowerkzeugen.** *Unveränderte Stecker und passende Steckdosen verringern das Risiko eines elektrischen Schlages.*
- **Vermeiden Sie Körperkontakt mit geerdeten Oberflächen, wie Rohren, Heizungen, Herden und Kühlschränken.** *Es besteht ein erhöhtes Risiko durch elektrischen Schlag, wenn Ihr Körper geerdet ist.*
- **Halten Sie Elektrowerkzeuge von Regen oder Nässe fern.** *Das Eindringen von Wasser in ein Elektrowerkzeug erhöht das Risiko eines elektrischen Schlages.*

Sicherheit von Personen

- **Seien Sie aufmerksam, achten Sie darauf, was Sie tun, und gehen Sie mit Vernunft an die Arbeit mit einem Elektrowerkzeug. Benutzen Sie kein Elektrowerkzeug, wenn Sie müde sind oder unter dem Einfluss von Drogen, Alkohol oder Medikamenten stehen.** *Ein Moment der Unachtsamkeit beim Gebrauch des Elektrowerkzeugs kann zu ernsthaften Verletzungen führen.*
- **Tragen Sie persönliche Schutzausrüstung und immer eine Schutzbrille.** *Das Tragen persönlicher Schutzausrüstung, wie Staubmaske, rutschfeste Sicherheitsschuhe, Schutzhelm oder*

Gehörschutz, je nach Art und Einsatz des Elektrowerkzeugs, verringert das Risiko von Verletzungen.

- **Vermeiden Sie eine unbeabsichtigte Inbetriebnahme. Vergewissern Sie sich, dass das Elektrowerkzeug ausgeschaltet ist, bevor Sie es an die Stromversorgung und/oder den Akku anschließen, es aufnehmen oder tragen.** *Wenn Sie beim Tragen des Elektrowerkzeugs den Finger am Schalter haben oder das Elektrowerkzeug eingeschaltet an die Stromversorgung anschließen, kann dies zu Unfällen führen.*
- **Entfernen Sie Einstellwerkzeuge oder Schraubenschlüssel, bevor Sie das Elektrowerkzeug einschalten.** *Ein Werkzeug oder Schlüssel, der sich in einem drehenden Teil des Elektrowerkzeugs befindet, kann zu Verletzungen führen.*
- **Vermeiden Sie eine abnormale Körperhaltung. Sorgen Sie für einen sicheren Stand und halten Sie jederzeit das Gleichgewicht.** *Dadurch können Sie das Elektrowerkzeug in unerwarteten Situationen besser kontrollieren.*
- **Tragen Sie geeignete Kleidung. Tragen Sie keine weite Kleidung oder Schmuck. Halten Sie Haare und Kleidung fern von sich bewegenden Teilen.** *Lockere Kleidung, Schmuck oder lange Haare können von sich bewegenden Teilen erfasst werden.*
- **Wiegen Sie sich nicht in falscher Sicherheit und setzen Sie sich nicht über die Sicherheitsregeln für Elektrowerkzeuge hinweg, auch wenn Sie nach vielfachem Gebrauch mit dem Elektrowerkzeug vertraut sind.** *Achtloses Handeln kann binnen Sekundenbruchteilen zu schweren Verletzungen führen.*

Verwendung und Behandlung des Elektrowerkzeugs

- **Überlasten Sie das Elektrowerkzeug nicht. Verwenden Sie für Ihre Arbeit das dafür bestimmte Elektrowerkzeug.** *Mit dem passenden Elektrowerkzeug arbeiten Sie besser und sicherer im angegebenen Leistungsbereich.*
- **Benutzen Sie kein Elektrowerkzeug, dessen Schalter defekt ist.** *Ein Elektrowerkzeug, das sich nicht mehr ein- oder ausschalten lässt, ist gefährlich und muss repariert werden.*
- **Ziehen Sie den Stecker aus der Steckdose und/oder entfernen Sie einen abnehmbaren Akku, bevor Sie Geräteeinstellungen vornehmen, Einsatzwerkzeugteile wechseln oder das Elektrowerkzeug weglegen.** *Diese Vorsichtsmaßnahme verhindert den unbeabsichtigten Start des Elektrowerkzeugs.*
- **Bewahren Sie unbenutzte Elektrowerkzeuge außerhalb der Reichweite von Kindern auf. Lassen Sie keine Personen das Elektrowerkzeug benutzen, die mit diesem nicht vertraut sind oder diese Anweisungen nicht gelesen haben.** *Elektrowerkzeuge sind gefährlich, wenn sie von unerfahrenen Personen benutzt werden.*
- **Pflegen Sie Elektrowerkzeuge und Einsatzwerkzeug mit Sorgfalt. Kontrollieren Sie, ob bewegliche Teile einwandfrei funktionieren und nicht klemmen, ob Teile gebrochen oder so beschädigt sind, dass die Funktion des Elektrowerkzeugs beeinträchtigt ist. Lassen Sie beschädigte Teile vor dem Einsatz des Elektrowerkzeugs**

reparieren. *Viele Unfälle haben ihre Ursache in schlecht gewarteten Elektrowerkzeugen.*

- **Halten Sie Schneidwerkzeuge scharf und sauber.** *Sorgfältig gepflegte Schneidwerkzeuge mit scharfen Schneidkanten verklemmen sich weniger und sind leichter zu führen.*
- **Verwenden Sie Elektrowerkzeug, Einsatzwerkzeug, Einsatzwerkzeuge usw. entsprechend diesen Anweisungen. Berücksichtigen Sie dabei die Arbeitsbedingungen und die auszuführende Tätigkeit.** *Der Gebrauch von Elektrowerkzeugen für andere als die vorgesehenen Anwendungen kann zu gefährlichen Situationen führen.*
- **Halten Sie Griffe und Griffflächen trocken, sauber und frei von Öl und Fett.** *Rutschige Griffe und Griffflächen erlauben keine sichere Bedienung und Kontrolle des Elektrowerkzeugs in unvorhergesehenen Situationen.*

Verwendung und Behandlung des Akkuwerkzeugs

- **Laden Sie die Akkus nur mit Ladegeräten auf, die vom Hersteller empfohlen werden.** *Durch ein Ladegerät, das für eine bestimmte Art von Akkus geeignet ist, besteht Brandgefahr, wenn es mit anderen Akkus verwendet wird.*
- **Verwenden Sie nur die dafür vorgesehenen Akkus in den Elektrowerkzeugen.** *Der Gebrauch von anderen Akkus kann zu Verletzungen und Brandgefahr führen.*
- **Halten Sie den nicht benutzten Akku fern von Büroklammern, Münzen, Schlüsseln, Nägeln, Schrauben oder anderen kleinen Metallgegenständen, die eine Überbrückung der Kontakte verursachen könnten.** *Ein*

Kurzschluss zwischen den Akkukontakten kann Verbrennungen oder Feuer zur Folge haben.

- **Bei falscher Anwendung kann Flüssigkeit aus dem Akku austreten. Vermeiden Sie den Kontakt damit. Bei zufälligem Kontakt mit Wasser abspülen. Wenn die Flüssigkeit in die Augen kommt, nehmen Sie zusätzlich ärztliche Hilfe in Anspruch.** *Austretende Akkuflüssigkeit kann zu Hautreizungen oder Verbrennungen führen.*
- **Benutzen Sie keinen beschädigten oder veränderten Akku.** *Beschädigte oder veränderte Akkus können sich unvorhersehbar verhalten und zu Feuer, Explosion oder Verletzungsgefahr führen.*
- **Setzen Sie einen Akku keinem Feuer oder zu hohen Temperaturen aus.** *Feuer oder Temperaturen über 130 °C können eine Explosion hervorrufen.*
- **Befolgen Sie alle Anweisungen zum Laden und laden Sie den Akku oder das Akkuwerkzeug niemals außerhalb des in der Betriebsanleitung angegebenen Temperaturbereichs.** *Falsches Laden oder Laden außerhalb des zugelassenen Temperaturbereichs kann den Akku zerstören und die Brandgefahr erhöhen.*

Service

- **Lassen Sie Ihr Elektrowerkzeug nur von qualifiziertem Fachpersonal und nur mit Original-Ersatzteilen reparieren.** *Damit wird sichergestellt, dass die Sicherheit des Elektrowerkzeugs erhalten bleibt.*
- **Warten Sie niemals beschädigte Akkus.** *Sämtliche Wartung von Akkus sollte nur durch den Hersteller oder bevollmächtigte Kundendienststellen erfolgen.*

Zusätzliche Sicherheitshinweise für Ladegeräte



Verletzungsgefahr!

Bei Fehlbedienung durch unsachgemäße Handhabung können Verletzungen zugezogen werden. Dies stellt Gefahren für Kinder und Personen mit verringerten physischen, sensorischen oder mentalen Fähigkeiten (beispielsweise teilweise Behinderte, ältere Personen mit Einschränkung ihrer physischen und mentalen Fähigkeiten) oder Mangel an Erfahrung und Wissen (beispielsweise ältere Kinder) dar.

- Kinder dürfen nicht mit dem Gerät oder mit der Anschlussleitung spielen.
- Lassen Sie Reinigung und Benutzerwartung nicht von Kindern durchführen.
- Kinder dürfen das Gerät nicht bedienen.
- Lassen Sie das Gerät während des Betriebs nicht unbeaufsichtigt.

Sicherheitshinweise für Grasscheren

- Lassen Sie niemals Kinder oder Personen mit eingeschränkten körperlichen, sensorischen oder geistigen Fähigkeiten oder mit einem Mangel an Erfahrung und Wissen oder Personen, die mit den Anleitungen zur Bedienung des Geräts nicht vertraut sind, das Gerät benutzen. Lokale Vorschriften können eine Altersbeschränkung für den Anwender festlegen.
- Betreiben Sie das Gerät nicht, wenn sich andere Personen, insbesondere Kinder, oder Haustiere in der Nähe befinden.
- Verwenden Sie das Gerät nicht bei der Gefahr eines Blitzschlags.

- Betreiben Sie das Gerät nie mit fehlerhaften Schutzeinrichtungen oder -abdeckungen oder ohne Schutzeinrichtungen.
- Trennen Sie das Gerät stets von der Stromversorgung (Stecker aus der Steckdose ziehen und/oder abnehmbaren Akku entfernen), wenn:
 - das Gerät unbeaufsichtigt gelassen wird.
 - eine Blockierung entfernt wird.
 - das Gerät überprüft, gereinigt oder gewartet wird.
 - das Gerät Kontakt mit einem Fremdkörper hatte.
 - das Gerät beginnt ungewöhnlich zu vibrieren.
- Berühren Sie keine sich bewegenden gefährlichen Teile, bevor das Gerät von der Stromversorgung getrennt wurde und die beweglichen gefährlichen Teile vollständig zum Stillstand gekommen sind.
- Tragen Sie während des Betriebs jederzeit festes Schuhwerk und lange Hosen.
- Laufen Sie nicht mit dem Gerät, gehen Sie nur.
- Im Falle eines Unfalls oder einer Störung schalten Sie das Gerät sofort aus, entfernen Sie den Akku und kontaktieren Sie gegebenenfalls einen Arzt.

Sicherheitshinweise für Heckenscheren

- **Verwenden Sie die Heckenschere nicht bei schlechtem Wetter, besonders nicht bei Gewittergefahr.** Dies verringert die Gefahr vom Blitz getroffen zu werden.
- **Halten Sie jegliche Netzleitungen aus dem Schnittbereich fern.** Leitungen können in Hecken oder Büschen verborgen sein und versehentlich durch das Messer angeschnitten werden.

- **Tragen Sie Gehörschutz.** Geeignete persönliche Schutzausrüstung verringert das Risiko einer Hörminderung.
- **Halten Sie die Heckenschere nur an den isolierten Griffflächen, da das Schneidmesser verborgene Stromleitungen treffen kann.** Der Kontakt der Messer mit einer spannungsführenden Leitung kann auch metallene Geräteteile unter Spannung setzen und zu einem elektrischen Schlag führen.
- **Halten Sie alle Körperteile vom Messer fern. Versuchen Sie nicht, bei laufenden Messern Schnittgut zu entfernen oder zu schneidendes Material festzuhalten.** Die Messer bewegen sich nach dem Ausschalten des Schalters weiter. Ein Moment der Unachtsamkeit bei Benutzung der Heckenschere kann zu schweren Verletzungen führen.
- **Stellen Sie sicher, dass alle Schalter ausgeschaltet sind und die Einschaltsperrposition befindet, bevor Sie eingeklemmtes Material entfernen oder die Heckenschere warten.** Ein unerwarteter Betrieb der Heckenschere beim Entfernen von eingeklemmtem Material oder bei der Wartung kann zu ernsthaften Verletzungen führen.
- **Tragen Sie die Heckenschere am Griff bei stillstehendem Messer und achten Sie darauf, keinen Schalter zu betätigen.** Das richtige Tragen der Heckenschere verringert die Gefahr des unbeabsichtigten Betriebs und eine dadurch verursachte Verletzung durch das Messer.
- **Bei Transport oder Aufbewahrung der Heckenschere stets die Abdeckung über die Messer ziehen.** Sachgemäßer Umgang mit der Heckenschere verringert die Verletzungsgefahr durch das Messer.

- **Durchsuchen Sie vor der Arbeit die Hecke nach verborgenen Objekten, z. B. Draht etc.** So vermeiden Sie Geräteschäden.
- **Halten Sie die Heckenschere richtig, z. B. mit beiden Händen an den Handgriffen, wenn zwei Handgriffe vorhanden sind.** Der Verlust der Kontrolle über das Gerät kann zu Verletzungen führen.
- **Tragen Sie beim Arbeiten mit dem Gerät geeignete Kleidung und Arbeitshandschuhe. Fassen Sie das Gerät nie am Schneidmesser an oder heben es am Schneidmesser auf.** Der Kontakt mit dem Schneidmesser kann zu Verletzungen führen.

Restrisiken

Trotz bestimmungsgemäßer Verwendung können nicht offensichtliche Restrisiken nicht völlig ausgeschlossen werden.

Bedingt durch die Art des Geräts können folgende Gefährdungen auftreten:

Gesundheitsschäden, die aus Schwingungsemission resultieren, falls das Gerät über einen längeren Zeitraum verwendet wird oder nicht ordnungsgemäß geführt und gewartet wird.

Verletzungen und Sachschäden, die durch sich bewegende Messer oder brechende Werkzeugaufsätze verursacht werden.

Erstinbetriebnahme

Gerät und Lieferumfang prüfen



Erstickungsgefahr!

Kinder können sich beim Spielen mit der Verpackungsfolie darin verfangen und ersticken.

- Stellen Sie sicher, dass Kinder nicht mit der Verpackungsfolie spielen.

HINWEIS!

Beschädigungsgefahr!

Wenn Sie die Verpackung unvorsichtig mit einem scharfen Messer oder anderen spitzen Gegenständen öffnen, kann das Gerät beschädigt werden.

- Gehen Sie daher beim Öffnen sehr vorsichtig vor.
1. Nehmen Sie das Gerät aus der Verpackung.
 2. Prüfen Sie, ob die Lieferung vollständig ist (siehe Kapitel „Lieferumfang/ Geräteteile“).
 3. Prüfen Sie das Gerät und die Einzelteile auf Schäden. Nehmen Sie ein beschädigtes Gerät nicht in Betrieb, und wenden Sie sich über die auf der Garantiekarte angegebene Serviceadresse an den Hersteller.

Gerät und Zubehör reinigen

1. Entfernen Sie das Verpackungsmaterial und sämtliche Schutzfolien.
2. Reinigen Sie vor der erstmaligen Benutzung das Gerät und das Zubehör (siehe Kapitel „Reinigung“).

Bedienung

Akku einsetzen / tauschen

Der Akku für das Gerät ist ein System-Akku und muss separat erworben werden. Lesen Sie die Bedienungsanleitung für den Akku bevor Sie diesen einsetzen.



Brand- und Explosionsgefahr durch Verpolung oder Kurzschluss

- Verwenden Sie ausschließlich geeignete und vom Hersteller zugelassene Akkus (siehe Kapitel Technische Daten).
- Verwenden Sie nur unbeschädigte Akkus.

Akku entnehmen

1. Drücken und halten Sie die Akku-Lösetaste.
2. Ziehen Sie den Akku aus der Akku-Halterung.
Lässt sich der Akku nicht leicht abziehen wurde die Akku-Lösetaste nicht genug betätigt. Drücken Sie fester auf die Akku-Lösetaste.

Akku einsetzen

1. Um den Akku einzusetzen, schieben Sie den Akku in die Akku-Halterung.
Sie hören ein "Klick" wenn die Akku-Verriegelung einrastet.
2. Prüfen Sie den Akku auf festen Sitz.

Messer entnehmen/einsetzen

Messer entnehmen

1. Bringen Sie den Scherenblattschutz **3** **5** an.
2. Entnehmen Sie den Akku (siehe Kapitel "Akku einsetzen / tauschen").
3. Drücken Sie gleichzeitig auf beide Entriegelungstasten **9** und ziehen Sie das Messer am Schneidmesserdeckel **10** vorsichtig von der Motoreinheit **1** ab.

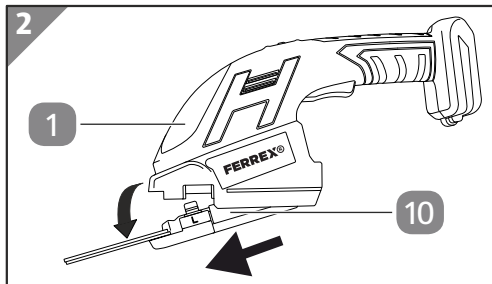
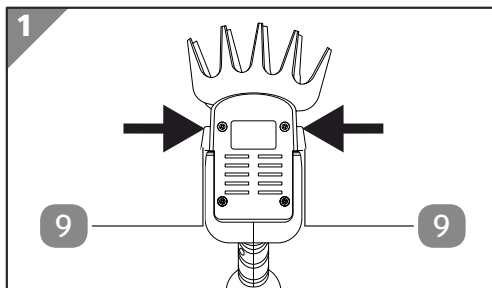

Messer einsetzen

1. Setzen Sie das Messer so ein, dass der Zapfen in die Führung der Motoreinheit **1** gleitet.
2. Schieben Sie das Messer auf die Motoreinheit, bis die Verriegelung deutlich hörbar einrastet.

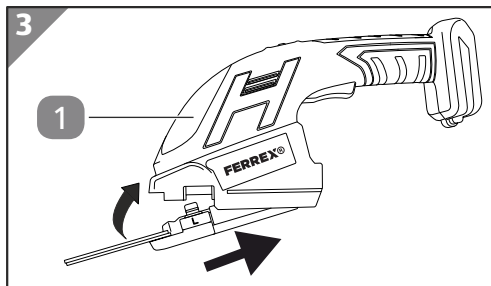

Gerät ein-/ausschalten

! WARNUNG!

Verletzungsgefahr

Halten Sie das Gerät fest, bis das Schneidmesser stillsteht.

HINWEIS!

Verletzungsgefahr

Entfernen Sie vor jeder Inbetriebnahme den Scherenblattschutz und setzen diesen nach Verwendung sowie bei Unterbrechungen wieder auf.

Gerät einschalten

1. Nehmen Sie die Motoreinheit **1** am Handgriff in die Hand.
2. Entfernen Sie den Scherenblattschutz **3** **5**.
Halten Sie alle Teile vom Schneidmesser fern, damit der Motor gefahrlos anlaufen kann.
3. Umfassen Sie den Handgriff fest und drücken Sie dabei mit dem Daumen die Einschaltsperrle **6**.
4. Drücken Sie nun mit dem Zeigefinger den Betriebsschalter **8**.

Das Gerät ist eingeschaltet!

Gerät ausschalten

1. Lassen Sie den Betriebsschalter **8** los.

Das Gerät ist ausgeschaltet!

Schneiden

Arbeiten mit Grasscheren

Führen Sie das Messer immer vom Körper weg, niemals zum Körper hin.

Untersuchen Sie die Rasenfläche vor dem Mähen sorgfältig und entfernen Sie ggf. Fremdkörper wie Steine.

Arbeiten mit Strauchscheren

Führen Sie das Schneidmesser stets von sich weg, niemals auf sich zu.

Suchen Sie Hecken und Sträucher vor dem Schnitt nach verborgenen Objekten, z. B. Drahtzäunen, ab und entfernen Sie diese, wenn nötig.

Entfernen Sie dicke Äste vorab mit einer Astschere.

Die beste Schneidleistung erreichen Sie, wenn Sie das Strauchmesser so führen, dass die Messerzähne in einem Winkel von ca. 15° zur Hecke gerichtet sind.

Durch die beidseitig schneidenden, gegenläufigen Messer können Sie mit dem Strauchmesser in beiden Richtungen schneiden.

Prüfung



WARNUNG!

Verletzungsgefahr durch scharfe Messer

- Benutzen Sie Schutzhandschuhe.

Prüfen Sie vor jedem Gebrauch:

- das Gerät auf Beschädigungen,
- die Bedienelemente auf Beschädigungen,
- das Zubehör auf einwandfreien Zustand,
- dass die Lüftungsschlitze frei und sauber sind.

Nehmen Sie ein beschädigtes Gerät oder Zubehör nicht in Betrieb. Lassen Sie es durch den Hersteller oder seinen Kundendienst oder eine ähnlich qualifizierte Person überprüfen und reparieren.

Wartung

Reinigen und fetten Sie die Zahnräder unter den Schneidmessern bei Bedarf.

Überprüfen Sie das Gerät regelmäßig (siehe Kapitel "Prüfung").

Verwenden Sie nur die folgenden Originalersatzteile:

ABBH061009 Grasmesser

ABBH061008 Strauchmesser

Reinigung



Verletzungsgefahr durch scharfe Messer

- Benutzen Sie Schutzhandschuhe.

HINWEIS!

Beschädigungsgefahr!

Unsachgemäßer Umgang mit dem Gerät kann zu Beschädigungen des Geräts führen.

- Verwenden Sie keine aggressiven Reinigungsmittel, Bürsten mit Metall- oder Nylonborsten sowie keine scharfen oder metallischen Reinigungsgegenstände wie Messer, harte Spachtel und dergleichen. Diese können die Oberflächen beschädigen.

Reinigen Sie die Motoreinheit und Zubehör nach jedem Einsatz gründlich und lassen Sie alle Teile trocknen. Halten Sie Schutzvorrichtungen, Luftschlitze und Motoreinheit so staub- und schmutzfrei wie möglich.

1. Entnehmen Sie den Akku **2** aus der Motoreinheit **1** (siehe Kapitel "Akku entnehmen").
2. Entfernen Sie sämtliche Pflanzenreste mit einem Handfeger oder einer Bürste.
3. Reinigen Sie alle glatten Flächen mit einem feuchten Tuch.
4. Tragen Sie etwas leichtgängiges Öl (z. B. Nähmaschinenöl oder Graphitöl) auf die Schneidmesser auf und lassen Sie das Gerät kurz laufen, damit sich das Öl verteilt.

Lagerung

HINWEIS!

Beschädigungsgefahr!

Unsachgemäße Lagerung des Geräts kann zu Beschädigungen führen.

- Lassen Sie das Gerät vollständig abkühlen.

- Platzieren Sie das Gerät so, dass es nicht ins Wasser fallen kann.
 - Bewahren Sie das Gerät an einem sauberen, trockenen, frostfreien und für Kinder unzugänglichen Ort auf.
1. Reinigen Sie das Gerät gründlich (siehe Kapitel „Reinigung“).
 2. Lagern Sie den Akku mit 50–80% seiner Kapazität. Bei einer Lagerdauer von mehr als 6 Monaten, kontrollieren Sie nach dieser Zeit den Ladezustand und laden Sie den Akku gegebenenfalls nach.
 3. Verpacken Sie das Gerät nach Möglichkeit in der Originalverpackung.
 4. Bewahren Sie das Gerät an einem vor Sonnenlicht und anderen Hitzequellen geschützten Ort auf.
 5. Lagern Sie Gerät und Zubehör bei einer Temperatur zwischen +10 °C und +30 °C.

Transport

Transportieren Sie das Gerät und Zubehör vor Stößen und Vibrationen geschützt und in der Originalverpackung.

Fehlersuche

Problem	Mögliche Ursache	Behebung
Motor läuft nicht.	Akku leer	Laden Sie den Akku auf.
	Akku nicht eingesetzt	Setzen Sie den Akku ein.
	Motor-Überlastungsschutz hat ausgelöst, weil Motor überlastet oder überhitzt.	Lassen Sie das Gerät 15–20 Minuten abkühlen.
	Kontakt zwischen Teleskopschlitten und Gerät gestört	Prüfen Sie den ordnungsgemäßen Sitz des Geräts im Teleskopschlitten.
Mangelnde Leistung, unruhiger Lauf.	Schneidmesser durch Pflanzenreste oder Fremdkörper blockiert	Kontrollieren Sie das Schneidmesser und entfernen Sie ggf. den Fremdkörper.
	Fehlende Schmierung	Ölen Sie das Schneidmesser
	Schneidmesser stumpf oder defekt	Schneidmesser schärfen oder austauschen

Problem	Mögliche Ursache	Behebung
Mangelnde Leistung, unruhiger Lauf.	Schneidmesser durch Pflanzenreste oder Fremdkörper blockiert	Kontrollieren Sie das Schneidmesser und entfernen Sie ggf. den Fremdkörper
	Fehlende Schmierung	Ölen Sie das Schneidmesser
	Schneidmesser stumpf oder defekt	Schneidmesser schärfen oder austauschen

Falls sich die Störung nicht beheben lässt, kontaktieren Sie den auf der letzten Seite angegebenen Kundendienst.

Technische Daten

Gerät

Modell:	GDSS20N
Artikelnummer:	833131
Versorgungsspannung:	20 V ===
Schallleistungspegel (L_{wa}) garantiert	81 dB(A)
Schutzart:	IPX1
Schnittzahl:	2500 / min
Gewicht (inkl. Zubehör)	ca. 1,83 kg
Erlaubte Umgebungstemperatur	
beim Laden	10-45 °C
beim Betrieb und bei Lagerung	-20...+45 °C

Grasmesser

Schnittbreite:	ca. 120 mm
ohne angebrachten Teleskopschlitten	
Schalldruckpegel (L_{pa}):	72,3 dB(A); K_{pa} =3 dB
Schallleistungspegel (L_{wa}):	81,07 dB(A); K_{wa} =3 dB
Vibration am Handgriff:	a_h =1,149 m/s ² ; K =1,500 m/s ²
mit angebrachtem Teleskopschlitten	
Schalldruckpegel (L_{pa}):	64,2 dB(A); K_{pa} =3 dB
Schallleistungspegel (L_{wa}):	79,86 dB(A); K_{wa} =3 dB
Vibration am Handgriff:	a_h =1,008 m/s ² ; K =1,500 m/s ²

Strauchmesser

Schnittlänge Min.	ca. 200 mm
Zahnabstand:	ca. 8 mm
Schalldruckpegel (L_{pa}):	76,59 dB(A); K_{pa} =3 dB

Technische Daten

gemessener Schallleistungspegel (L_{wa}):	83,65 dB(A); $K_{wa}=2,25$ dB
garantierter Schallleistungspegel (L_{wa}):	86 dB(A)
Vibration am Handgriff:	$a_h=1,001$ m/s ² ; $K=1,500$ m/s ²

Schwingungsgesamtwert und Geräuschemissionswert

Der angegebene Schwingungsgesamtwert und die angegebenen Geräuschemissionswerte sind nach einem genormten Prüfverfahren (EN XXXXX-X / EN XXXXX-X-XX) gemessen worden und können zum Vergleich eines Elektrowerkzeugs mit einem anderen verwendet werden. Sie können auch zu einer vorläufigen Einschätzung der Belastung verwendet werden.



Warnung

Die Schwingungs- und Geräuschemissionen können während der tatsächlichen Benutzung des Elektrowerkzeugs von den Angabewerten abweichen, abhängig von der Art und Weise, in der das Elektrowerkzeug verwendet wird, insbesondere, welche Art von Werkstück bearbeitet wird.

Es ist notwendig, Sicherheitsmaßnahmen zum Schutz des Bedieners festzulegen, die auf einer Abschätzung der Schwingungsbelastung während der tatsächlichen Benutzungsbedingungen beruhen (hierbei sind alle Anteile des Betriebszyklus zu berücksichtigen, beispielsweise Zeiten, in denen das Elektrowerkzeug abgeschaltet ist, und solche, in denen es zwar eingeschaltet ist, aber ohne Belastung läuft).

Versuchen Sie die Belastung durch Vibrationen und Geräusche so gering wie möglich zu halten. Beispielhafte Maßnahmen zur Verringerung der Vibrationsbelastung sind das Tragen von Handschuhen beim Gebrauch des Werkzeugs, die Begrenzung der Arbeitszeit und der Einsatz von Zubehören in gutem Zustand.

Angaben zu Akku und Ladegerät (nicht im Lieferumfang enthalten)

Verwenden Sie das Gerät nur in Verbindung mit Activ Energy® Akkus und Ladegeräten nach folgenden technischen Spezifikationen:

Geeignet für Activ Energy®

Akkus vom Typ:	20 V === 36 Wh / Li-Ion
Modelle:	AEB 20-2.0I / AEB 20-2.0N XYZ561a
Ladezeit:	20 V === / 36 Wh = ca. 45 min.
Akkus vom Typ:	20/40 V === 90 Wh / Li-Ion

Modelle:	AEB 2040-2.5I / AEB 2040-2.5N XYZ562a
Ladezeit:	20 V ---(×2)/ 90 Wh = ca. 95 min.
Ladegerät vom Typ:	21 V ---/ 4,0 A
Modelle:	AEC 20-4.0Ia / AEC 20-4.0Ic / AEC 20-4.0Na XYZ563a

Bitte beachten Sie die technischen Angaben zum Akku und Ladegerät.

Entsorgung

Verpackung entsorgen



Entsorgen Sie die Verpackung sortenrein. Geben Sie Pappe und Karton zum Altpapier, Folien in die Wertstoffsammlung.

Altgerät entsorgen

Anwendbar in der Europäischen Union und anderen europäischen Staaten mit Systemen zur getrennten Sammlung von Wertstoffen.



Altgeräte dürfen nicht in den Hausmüll!

Sollte das Gerät einmal nicht mehr benutzt werden können, so ist jeder Verbraucher **gesetzlich verpflichtet, Altgeräte getrennt vom Hausmüll**, z. B. bei einer Sammelstelle seiner Gemeinde/seines Stadtteils, abzugeben. Damit wird gewährleistet, dass Altgeräte

fachgerecht verwertet und negative Auswirkungen auf die Umwelt vermieden werden. Deswegen sind Elektrogeräte mit obenstehendem Symbol gekennzeichnet.



Batterien und Akkus dürfen nicht in den Hausmüll!

Als Verbraucher sind Sie gesetzlich verpflichtet, alle Batterien und Akkus, egal, ob sie Schadstoffe* enthalten oder nicht, bei einer Sammelstelle in Ihrer Gemeinde/ Ihrem Stadtteil oder im Handel abzugeben, damit sie einer umweltschonenden Entsorgung zugeführt

werden können. Batterien und Akkus sind getrennt vom Gerät zu entsorgen.

* gekennzeichnet mit: Cd = Cadmium, Hg = Quecksilber, Pb = Blei, Li = Lithium

Originale EU Konformitätserklärung

Wir,

MEROTEC GmbH
Otto-Brenner-Str. 8, D-47877 Willich, Germany

erklären hiermit in eigener Verantwortung, dass unser Produkt

20 V Akku Gras- und Strauchscherer
Modell-Nr.: GDSS20N

den folgenden Richtlinien entspricht:

- 2006/42/EG Maschinenrichtlinie
- 2014/30/EU EMV-Richtlinie
- 2000/14/EG Outdoor Richtlinie, geändert durch 2005/88/EG
Konformitätsbewertungsverfahren: 2000/14/EG-Anhang V, Benannte Stelle Nr. 0197: TÜV Rheinland LGA Products GmbH, Tillystraße 2, 90431 Nürnberg
gemessener Schallleistungspegel $L_{WA} = 83,65 \text{ dB(A)}$ ($K = 2,25 \text{ dB(A)}$)
garantierter Schallleistungspegel $L_{WA} = 86 \text{ dB(A)}$
- 2011/65/EU*) RoHS-Richtlinie, geändert durch (EU) 2015/863

Angewandte harmonisierte Normen und Spezifikationen:

- EN 60335-1:2012+A11+A13+A14+A2+A15
- EN 50636-2-94:2014
- EN 62233:2008
- EN 62841-1:2015+A11
- EN 62841-4-2:2019
- EN ISO 12100:2010
- EN IEC 63000:2018
- EN IEC 55014-1:2021
- EN IEC 55014-2:2021

Dokumentationsbevollmächtigter:

Dirk Wohlrab
MEROTEC GmbH
Otto-Brenner-Str. 8
D-47877 Willich

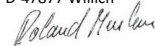

Ort, Datum: Willich, 07.12.2023
Rechtsgültige Unterschrift:



Roland Menken
Geschäftsführer
MEROTEC GmbH

*) Der oben beschriebene Gegenstand der Erklärung erfüllt die Vorschriften der Richtlinie 2011/65/EU des Europäischen Parlaments und des Rates vom 8. Juni 2011 zur Beschränkung der Verwendung bestimmter gefährlicher Stoffe in Elektro- und Elektronikgeräten.

Mit QR-Codes schnell und einfach ans Ziel

Egal, ob Sie **Produktinformationen**, **Ersatzteile** oder **Zubehör** benötigen, Angaben über **Herstellergarantien** oder **Servicestellen** suchen oder sich bequem eine Video-Anleitung anschauen möchten, mit unseren QR-Codes gelangen Sie kinderleicht ans Ziel.

Was sind QR-Codes?

QR-Codes (QR = Quick Response) sind grafische Codes, die mithilfe einer Smartphone-Kamera gelesen werden und beispielsweise einen Link zu einer Internetseite oder Kontaktdaten enthalten.

Ihr Vorteil: Kein lästiges Eintippen von Internet-Adressen oder Kontaktdaten!

Und so geht's

Zum Scannen des QR-Codes benötigen Sie lediglich ein Smartphone, einen installierten QR-Code-Reader sowie eine Internet-Verbindung.*

Einen QR-Code-Reader finden Sie in der Regel kostenlos im App Store Ihres Smartphones.

Jetzt ausprobieren

Scannen Sie einfach mit Ihrem Smartphone den folgenden QR-Code und erfahren Sie mehr über Ihr neu erworbenes Aldi-Produkt.*

Ihr ALDI-Serviceportal

Alle oben genannten Informationen erhalten Sie auch im Internet über das Aldi Serviceportal unter www.aldi-service.ch.



*Beim Ausführen des QR-Code-Readers können abhängig von Ihrem Tarif Kosten für die Internet-Verbindung entstehen.

Contenu/éléments de l'appareil

- 1 Unité moteur
- 2 Taille-herbe
- 3 Protège-lame pour taille-herbe
- 4 Taille-haie
- 5 Protège-lame pour taille-haie

Éléments de commande et d'affichage

- 6 Gâchette de verrouillage
 - 7 Support de batterie
 - 8 Interrupteur de fonctionnement
 - 9 Touche de déverrouillage
 - 10 Couvercle de la lame de coupe
- Notice d'utilisation et carte de garantie (sans illustration)

Répertoire

Vue d'ensemble	2
Contenu/éléments de l'appareil	30
Généralités	32
Lire et conserver la notice d'utilisation.....	32
Utilisation conforme à l'usage prévu.....	32
Explication des symboles	32
Sécurité	34
Explication des avis.....	34
Consignes de sécurité générales pour outils électriques.....	35
Risques résiduels.....	44
Première mise en service	45
Contrôler l'étendue de la livraison.....	45
Nettoyer l'appareil et ses accessoires.....	45
Utilisation	45
Mettre en place/remplacer la batterie.....	45
Retrait / mise en place de la lame.....	46
Allumer/éteindre l'appareil.....	47
Processus de coupe.....	48
Contrôle	48
Entretien	48
Nettoyage	49
Rangement	50
Transport	50
Dépannage	50
Caractéristiques techniques	51
Valeur totale des vibrations.....	52
Informations sur la batterie et le chargeur (non inclus dans l'étendue de la livraison).....	52
Élimination	53
Élimination de l'emballage.....	53
Mise au rebut de l'appareil usagé.....	53
Déclaration de conformité	54

Généralités

Lire et conserver la notice d'utilisation



Cette notice d'utilisation s'applique à cette cisaille à gazon et arbuste 20 V (également dénommée «appareil» ci-après). Elle comporte des informations importantes relatives à sa mise en service et à son utilisation.

Lisez attentivement la notice d'utilisation, en particulier les consignes de sécurité avant d'utiliser l'appareil. Le non-respect de cette notice d'utilisation peut entraîner des blessures graves ou des détériorations de l'appareil.

La notice d'utilisation se base sur les normes et règles en vigueur dans l'Union européenne. Tenez également compte à l'étranger des directives et législations spécifiques au pays.

Conservez la notice d'utilisation afin de pouvoir vous y reporter ultérieurement. Si vous transmettez l'appareil à un tiers, remettez-lui absolument cette notice d'utilisation.

Ces instructions d'utilisation sont aussi disponibles sous forme de fichier PDF auprès de notre service clients.

Utilisation conforme à l'usage prévu

L'appareil est exclusivement conçu pour la coupe des petites surfaces de pelouse et des bordures de pelouse, ainsi que pour la taille des arbustes et des buissons.

Cet appareil est exclusivement destiné à une utilisation privée et n'est pas adapté à une utilisation professionnelle. N'utilisez l'appareil que comme décrit dans cette notice d'utilisation. Toute autre utilisation est considérée comme non conforme à l'utilisation prévue et peut provoquer des dommages matériels, voire corporels. L'appareil n'est pas un jouet pour les enfants.

Le fabricant ou le distributeur décline toute responsabilité pour les dommages survenus suite à une utilisation non conforme ou incorrecte.

Explication des symboles

Les symboles suivants sont utilisés dans cette notice d'utilisation, sur l'appareil ou sur l'emballage.



Ce symbole vous fournit des informations supplémentaires sur le montage ou le fonctionnement.



Déclaration de conformité (voir chapitre «Déclaration de conformité»): Les produits marqués par ce symbole répondent à toutes les consignes communautaires applicables de l'Esace économique européen.



Lecture de la notice d'utilisation.



La Marque GS (Geprüfte Sicherheit = sécurité testée) confirme la conformité de l'appareil avec la convention allemande ProdSG (Produktsicherheitgesetz = Convention sur les produits et les appareils).



Portez une protection auditive.



Portez des lunettes de protection.



Portez des chaussures de sécurité.



Portez des gants de protection.



Ce symbole indique le niveau de puissance sonore maximal L_{WA} .

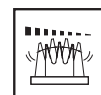

L'outil de coupe continue de fonctionner lorsque le moteur est arrêté.

Explication des symboles



Signal d'avertissement général



Avertissement! Risque de coupure.



Tenez l'appareil à l'écart de toute autre personne.



N'exposez pas l'appareil à la pluie.

IPX1

L'appareil est protégé contre les projections d'eau.



Indique la largeur de coupe de la lame taille-herbes.

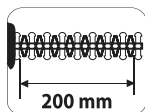

Indique la longueur de coupe de la lame taille-haies.



Tension continue

Sécurité

Explication des avis

Les mots d'avertissement suivants sont utilisés dans cette notice d'utilisation.



Ce symbole/mot d'avertissement désigne un danger d'un niveau de risque moyen, qui, s'il n'est pas évité, peut entraîner la mort ou une blessure grave.



Ce symbole/mot d'avertissement désigne un danger d'un niveau de risque réduit, qui, s'il n'est pas évité, peut entraîner une blessure légère à modérée.

AVIS!

Ce mot d'avertissement avertit d'éventuels dommages matériels.

Consignes de sécurité générales pour outils électriques



Lisez les consignes de sécurité, les instructions, les légendes et les caractéristiques techniques qui accompagnent cet appareil. Un manquement au respect des instructions suivantes peut entraîner une décharge électrique, un incendie et/ou des blessures graves.

Gardez toutes les consignes de sécurité et les instructions pour une consultation future.

Le terme «outil électrique» employé dans les consignes de sécurité, renvoie aux outils électriques alimentés sur secteur (avec cordon d'alimentation) ou aux outils électriques alimentés sur batterie (sans fil).

Sécurité sur le lieu de travail

- **Gardez propre et bien éclairée votre zone de travail.** *Une zone de travail désordonnée ou non éclairée peut être la cause d'accidents.*
- **Ne travaillez pas avec l'outil électrique dans un environnement exposé au risque d'explosion où se trouvent des liquides, des gaz ou des poussières inflammables.** *Les outils électriques génèrent des étincelles qui peuvent enflammer la poussière ou les vapeurs.*
- **Pendant l'usage de l'outil électrique, tenez éloignés les enfants et autres personnes.** *En cas de distraction, vous pouvez perdre le contrôle sur votre outil électrique.*

Sécurité électrique

- **La fiche de connexion de l'outil électrique doit être compatible avec la prise de courant. La fiche ne doit en aucun cas être modifiée. N'utilisez pas de fiches adaptatrices en combinaison avec des outils électriques avec protection de terre.** *Les fiches non modifiées et les prises de courant qui leur conviennent diminuent le risque de décharge électrique.*
- **Évitez que votre corps entre en contact avec des surfaces reliées à la terre, telles que des tubes, radiateurs, cuisinières et réfrigérateurs.** *Le risque de décharge électrique est accru si votre corps est électriquement relié à la terre.*
- **N'exposez pas l'outil électrique à la pluie ou l'humidité.** *La pénétration d'eau dans un outil électrique augmente le risque de décharge électrique.*

Sécurité des personnes

- **Restez attentif, faites attention à ce que vous faites et faites preuve de bon sens lorsque vous travaillez avec un outil électrique. N'utilisez pas l'outil électrique lorsque vous êtes fatigué ou sous l'influence de drogues, d'alcool ou de médicaments.** *Un manque momentané d'attention pendant l'usage de l'outil électrique peut entraîner des blessures graves.*
- **Portez des équipements de protection individuelle et toujours des lunettes de protection.** *Le port d'équipements de protection individuelle (tel qu'un masque anti-poussière, des chaussures de sécurité antidérapantes, un casque protecteur ou une protection auditive, selon le type d'usage de l'outil électrique) diminue le risque de blessures.*
- **Évitez tout démarrage accidentel. Assurez-vous que l'outil électrique est en position arrêtée avant de le brancher sur l'alimentation électrique et/ou la batterie, de le ramasser ou de le transporter.** *Si vous avez le doigt sur la gâchette lorsque vous transportez l'outil électrique, ou si l'outil électrique est en position démarrée lorsque vous le branchez sur l'alimentation électrique, cela peut être la cause d'accidents.*
- **Retirez les outils de réglage ou clés de serrage avant de mettre l'outil électrique en marche.** *Un outil ou une clé placée dans une pièce tournante de l'outil électrique, peut causer des blessures.*
- **Évitez une posture inhabituelle. Tenez-vous dans une position stable et gardez à tout moment votre équilibre.**

Cela vous permettra de mieux maîtriser l'outil électrique en cas de situations imprévues.

- **Portez des vêtements appropriés. Ne portez pas de vêtements amples ou de bijoux. Gardez vos cheveux et vêtements éloignés des pièces en mouvement.** *Les vêtements lâches, les bijoux ou les cheveux longs peuvent être happés par les pièces en mouvement.*
- **Ne vous croyez pas faussement en sécurité et n'enfreignez pas les règles de sécurité destinées aux outils électriques, même si vous maîtrisez l'outil après de multiples utilisations.** *Un manque d'attention peut en un quart de seconde entraîner de graves blessures.*

Utilisation et traitement de l'outil électrique

- **Ne surchargez pas l'outil électrique. Utilisez l'outil électrique destiné à votre travail.** *Un outil électrique approprié vous permet de travailler mieux et avec plus de sécurité dans la plage de puissance indiquée.*
- **N'utilisez aucun outil électrique dont l'interrupteur serait défectueux.** *Un outil électrique qui ne peut plus être mis en marche ou arrêté est dangereux et doit être réparé.*
- **Débranchez la fiche de la prise de courant et/ou retirez une batterie amovible avant d'effectuer des réglages sur l'appareil, de remplacer des accessoires ou de déposer l'outil électrique.** *Cette mesure de précaution empêche un démarrage accidentel de l'outil électrique.*
- **Rangez les outils électriques inutilisés hors de portée des enfants. Ne laissez pas les personnes qui ne sont pas familières avec l'outil électrique, ou qui n'ont pas lu ces instructions, se servir de l'outil.** *Les outils électriques sont*

dangereux lorsqu'ils sont utilisés par des personnes inexpérimentées.

- **Prenez soin de vos outils électriques et accessoires. Vérifiez que les parties mobiles fonctionnent sans problème, qu'elles ne coincent pas et qu'il n'y a pas de parties cassées ou endommagées qui pourraient entraver le bon fonctionnement de l'outil électrique. Faites réparer les parties endommagées avant d'utiliser l'outil électrique.** *De nombreux accidents sont dus à un mauvais entretien des outils électriques.*
- **Maintenez les outils de coupe affûtés et propres.** *Les outils de coupe dotés de bords de coupe affûtés qui sont entretenus avec soin, se coincent moins et sont plus faciles à utiliser.*
- **Utilisez l'outil électrique, les accessoires, etc. en respectant ces instructions. Tenez compte des conditions de travail et de la tâche à effectuer.** *L'utilisation des outils électriques pour d'autres applications que celles prévues peut entraîner des situations dangereuses.*
- **Veillez à ce que les poignées et surfaces de préhension soient sèches, propres et exemptes d'huile et de graisse.** *Des poignées et surfaces de préhension glissantes ne permettent pas une utilisation en toute sécurité ni un contrôle de l'outil électrique dans des situations imprévues.*

Utilisation et traitement de l'outil sans fil

- **Rechargez les batteries uniquement dans les chargeurs recommandés par le fabricant.** *Un chargeur destiné à un*

certain type de batteries représente un danger d'incendie s'il est utilisé avec d'autres batteries.

- **Utilisez uniquement les batteries prévues pour vos outils électriques.** *L'utilisation d'autres batteries peut entraîner des blessures et un risque d'incendie.*
- **Éloignez la batterie non utilisée des trombones, pièces de monnaie, clés, clous, vis ou tout autre objet métallique qui pourraient causer un pontage des contacts.** *Un court-circuit entre les contacts de la batterie peut causer des brûlures ou un incendie.*
- **En cas d'utilisation erronée, il est possible que du liquide s'écoule de la batterie. Évitez de le toucher. En cas de contact accidentel, rincez avec de l'eau. Si le liquide pénètre dans les yeux, prenez en plus contact avec un médecin.** *Le liquide s'écoulant de la batterie peut causer des irritations cutanées ou des brûlures.*
- **N'utilisez pas de batterie endommagée ou modifiée.** *Des batteries endommagées ou modifiées peuvent causer des réactions inattendues et provoquer un incendie, une explosion ou des blessures.*
- **N'exposez pas une batterie au feu ou à des températures élevées.** *Le feu ou des températures supérieures à 130 °C peuvent provoquer une explosion.*
- **Suivez toutes les instructions pour le chargement et ne chargez jamais la batterie ou l'outil sur batterie hors de la plage de température indiquée dans la notice d'utilisation.** *Un chargement erroné ou hors de la plage de température autorisée peut détruire la batterie et augmenter le risque d'incendie.*

Service

- **Faites réparer votre outil électrique uniquement par un personnel qualifié ; les réparations doivent être effectuées avec des pièces d'origine uniquement.** *La fiabilité de l'outil électrique est ainsi assurée.*
- **N'entretenez jamais de batteries endommagées.** *Seul le fabricant ou des ateliers de service après-vente agréés doivent réaliser l'ensemble de la maintenance des batteries.*

Consignes de sécurité complémentaires pour les chargeurs

 **AVERTISSEMENT!**

Risque de blessure!

Une utilisation incorrecte due à une manipulation non conforme peut entraîner des blessures. Ceci constitue un danger pour les enfants et personnes ayant des capacités physiques, sensorielles ou mentales réduites (par ex. des personnes avec un handicap partiel, des personnes âgées ou aux capacités physiques et mentales réduites), ou ayant un manque d'expérience et de connaissances (par ex. des enfants d'un certain âge).

- Les enfants ne doivent pas jouer avec l'appareil ni avec le cordon d'alimentation.
- Ne laissez pas les enfants se charger du nettoyage et de l'entretien utilisateur.
- Les enfants ne doivent pas utiliser l'appareil.
- Ne laissez pas l'appareil sans surveillance durant le fonctionnement.

Consignes de sécurité relatives aux taille-herbes

- Ne laissez jamais se servir de l'appareil des enfants ou des personnes ayant des capacités physiques, sensorielles ou mentales limitées ou un manque d'expérience ou de connaissances, ou des personnes ne connaissant pas les

consignes d'utilisation de cet appareil. Certaines prescriptions locales peuvent imposer une restriction d'âge à l'utilisateur.

- Maintenez les enfants, les autres personnes et les animaux domestiques éloignés lorsque vous utilisez l'appareil.
- N'utilisez pas l'appareil pendant un orage ou lorsqu'il y a risque de foudre.
- N'utilisez jamais l'appareil si les caches ou les dispositifs de protection sont défectueux ou manquants.
- Débranchez toujours l'appareil de l'alimentation électrique (débrancher la fiche de la prise de courant et/ou retirer la batterie amovible), si :
 - l'appareil est laissé sans surveillance.
 - un bouchage doit être éliminé.
 - l'appareil doit être contrôlé, nettoyé ou entretenu.
 - l'appareil est entré en contact avec un corps étranger.
 - l'appareil se met à vibrer de façon inhabituelle.
- Ne touchez pas les parties mobiles dangereuses de l'appareil tant que celui-ci n'a pas été débranché de l'alimentation électrique et que les parties dangereuses ne sont pas totalement à l'arrêt.
- Portez toujours des chaussures robustes et un pantalon long pour utiliser l'appareil.
- Ne courez pas avec l'appareil, marchez.
- En cas d'accident ou de dysfonctionnement, éteignez immédiatement l'appareil, retirez la batterie et contactez un médecin si nécessaire.

Consignes de sécurité relatives aux taille-haies

- **N'utilisez pas le taille-haie lorsque les conditions météorologiques sont mauvaises, en particulier lorsqu'il y**

- a un risque d'orage.** Cela réduit le risque d'être frappé par la foudre.
- **Tenez tous les câbles d'alimentation éloignés de la zone de coupe.** Des câbles peuvent être dissimulés dans les haies ou les arbustes et être coupés par la lame par inadvertance.
 - **Portez une protection auditive.** Un équipement de protection individuelle adapté réduit le risque de perte auditive.
 - **Tenez le taille-haie uniquement par les surfaces isolées de la poignée, car la lame de coupe est susceptible de heurter des câbles électriques dissimulés.** Le contact des lames avec un câble conducteur de tension peut également mettre sous tension les parties métalliques de l'appareil et entraîner une décharge électrique.
 - **Tenez toutes les parties du corps éloignées de la lame. N'essayez pas d'enlever les résidus de coupe ou de tenir le matériau à couper lorsque les lames fonctionnent.** Les lames continuent à bouger après l'actionnement de l'interrupteur d'arrêt. Un moment d'inattention lors de l'utilisation du taille-haie peut avoir pour conséquence de graves blessures.
 - **Avant de retirer le matériau coincé ou de procéder à l'entretien du taille-haie, assurez-vous que tous les interrupteurs d'arrêt ont été actionnés et que la gâchette de verrouillage ne se trouve pas en position de verrouillage.** Le fonctionnement inopiné du taille-haie lors du retrait du matériau coincé ou de l'entretien peut entraîner de graves blessures.
 - **Portez le taille-haie par la poignée lorsque la lame est à l'arrêt et veillez à n'actionner aucun interrupteur.** Le fait de porter correctement le taille-haie réduit le risque de mise en

marche accidentelle et de blessure par la lame qui pourrait en découler.

- **Lors du transport ou du rangement du taille-haie, placez toujours la protection sur les lames.** Une manipulation correcte du taille-haie réduit le risque de blessure par la lame.
- **Avant de procéder à la coupe, inspectez la haie à la recherche d'éventuels objets cachés, par ex. des fils métalliques, etc.** Vous éviterez ainsi d'endommager l'appareil.
- **Tenez correctement le taille-haie, par ex. avec les deux mains sur les poignées s'il y en a deux.** Toute perte de contrôle sur l'appareil peut entraîner des blessures.
- **Portez des vêtements et des gants de travail adaptés pour utiliser l'appareil. Ne touchez jamais la lame de coupe pour saisir ou ramasser l'appareil.** Tout contact avec la lame de coupe peut entraîner des blessures.

Risques résiduels

En dépit d'un usage conforme à l'emploi prévu, il n'est pas possible d'exclure entièrement les risques résiduels non évidents.

Les risques suivants peuvent survenir en raison du type d'appareil :

Des dommages à la santé résultant d'émission de vibrations, en cas d'utilisation prolongée de l'appareil ou d'utilisation ou d'entretien non conformes.

Des blessures et des dégâts matériels pouvant être causés par des lames en mouvement ou la rupture d'outils.

Première mise en service

Contrôler l'étendue de la livraison

AVERTISSEMENT!

Risque d'étouffement!

Les enfants risquent de s'empêtrer dans le film d'emballage en jouant et de s'étouffer.

- Veillez à ce que les enfants ne jouent pas avec le film d'emballage.

AVIS!

Risque de détérioration!

Si vous ouvrez l'emballage de manière imprudente avec un couteau tranchant ou un objet pointu, l'appareil risque d'être endommagé.

- Ouvrez l'emballage avec précaution.
1. Sortez l'appareil de l'emballage.
 2. Vérifiez si la livraison est complète (voir le chapitre «Contenu/éléments de l'appareil»).
 3. Vérifiez si l'appareil et les pièces individuelles ne présentent pas de dommages. Ne mettez pas en service un appareil endommagé et adressez-vous au fabricant à l'adresse SAV indiquée sur la carte de garantie.

Nettoyer l'appareil et ses accessoires

1. Retirez le matériel d'emballage et tous les films de protection.
2. Avant la première utilisation, nettoyez l'appareil et ses accessoires (voir le chapitre «Nettoyage»).

Utilisation

Mettre en place/remplacer la batterie

La batterie prévue pour cet appareil est une batterie système qui doit être achetée séparément. Lisez la notice d'utilisation de la batterie avant de la mettre en place.

⚠ ATTENTION!

Risque d'explosion et d'incendie en cas d'inversion de polarité ou de court-circuit

- Utilisez exclusivement des batteries appropriées agréées par le fabricant (voir le chapitre Caractéristiques techniques).
- N'utilisez que des batteries non endommagées.

Retirer la batterie

1. Maintenez une pression sur la touche de déverrouillage de la batterie.
2. Sortez la batterie du support de batterie.

Si vous avez du mal à sortir la batterie, c'est que la pression sur la touche de déverrouillage de la batterie n'est pas suffisante. Appuyez plus fermement sur la touche de déverrouillage de la batterie.

Mettre en place la batterie

1. Pour mettre en place la batterie, glissez-la dans le support de batterie.
Vous entendez un «clac» lorsque le verrouillage de la batterie s'enclenche.
2. Contrôlez le bon positionnement de la batterie.

Retrait / mise en place de la lame

Retrait de la lame

1. Mettez en place le protège-lame **3** **5**.
2. Retirez la batterie (voir chapitre « Mettre en place/remplacer la batterie »).
3. Appuyez simultanément sur les deux touches de déverrouillage **9** et tenez avec précaution la lame de coupe par sa protection **10** pour l'extraire de l'unité moteur **1**.

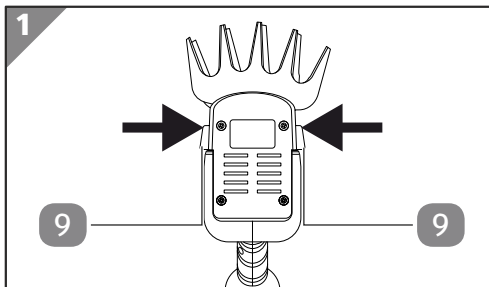

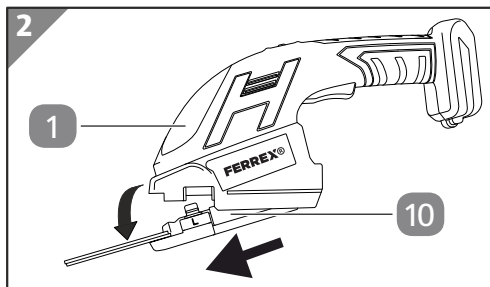

Mise en place de la lame

1. Mettez en place la lame de sorte que l'ergot s'engage dans le guide de l'unité moteur **1**.
2. Rabattez la lame vers l'unité moteur jusqu'à ce que le verrouillage s'enclenche de manière audible.

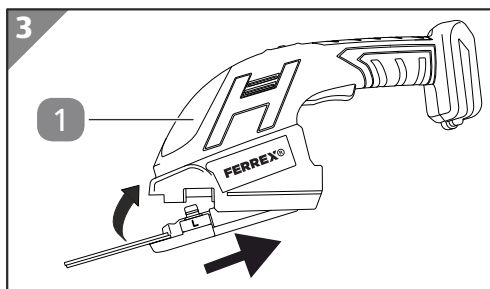

Allumer/éteindre l'appareil

⚠ AVERTISSEMENT!

Risque de blessure

Tenez fermement l'appareil jusqu'à ce que la lame de coupe soit à l'arrêt.

AVIS!

Risque de blessure

Retirez le protège-lame avant chaque mise en service et remettez-le en place après chaque utilisation et en cas d'interruption.

Mise en marche de l'appareil

1. Saisissez l'unité moteur **1** par la poignée.
2. Retirez le protège-lame **3/5**.
Tenez toutes les pièces à distance de la lame de coupe pour que le moteur puisse démarrer en toute sécurité.
3. Tenez fermement la poignée tout en appuyant sur la gâchette de verrouillage **6** avec le pouce.

Utilisation

4. Appuyez maintenant sur l'interrupteur de fonctionnement **8** avec l'index.
L'appareil est allumé!

Extinction de l'appareil

1. Relâchez l'interrupteur de fonctionnement **8**.
L'appareil est éteint!

Processus de coupe

Ne dirigez jamais la lame de coupe vers vous, mais dans le sens opposé.

Avant de procéder à la coupe, inspectez soigneusement les surfaces de pelouse à la recherche d'éventuels corps étrangers, comme des pierres, et enlevez-les si nécessaire.

Avant de procéder à la coupe, inspectez les haies et les arbustes à la recherche d'éventuels objets cachés, par ex. des clôtures métalliques, et retirez-les si nécessaire.

Enlevez au préalable les grosses branches à l'aide d'un sécateur.

Vous obtiendrez les meilleurs résultats de coupe en guidant la lame taille-haie de sorte que les dents de la lame forment un angle d'env. 15° avec la haie.

Grâce aux lames opposées coupant des deux côtés, vous pouvez couper dans les deux sens avec la lame taille-haie.

Contrôle

AVERTISSEMENT!

Risque de blessure dû aux lames tranchantes

- Utilisez des gants de protection.

Avant chaque utilisation, vérifiez que:

- l'appareil ne présente pas de détériorations,
- les éléments de commande ne présentent pas de détériorations,
- les accessoires sont en parfait état,
- les fentes de ventilation sont dégagées et propres.

Ne mettez pas en marche un appareil ou un accessoire endommagé. Faites-le contrôler et réparer par le fabricant, par son SAV ou bien par une personne disposant de qualifications similaires.

Entretien

Si nécessaire, nettoyez et graissez les engrenages sous les lames de coupe.

Contrôlez régulièrement l'appareil (voir chapitre « Contrôle »).

Utilisez seulement les pièces de rechange d'origine suivantes:

ABBH061009 Taille-herbe

ABBH061008 Taille-haie

Nettoyage

AVERTISSEMENT!

Risque de blessure dû aux lames tranchantes

- Utilisez des gants de protection.

AVIS!

Risque d'endommagement!

Une manipulation non conforme de l'appareil peut entraîner des détériorations de l'appareil.

- N'utilisez pas de produit de nettoyage agressif, brosse à poils métalliques ou en nylon ou d'objets de nettoyage pointus ou métalliques comme des couteaux, spatules rigides ou autres. Cela pourrait endommager les surfaces.

Nettoyez soigneusement l'unité moteur et les accessoires après chaque utilisation et laissez sécher tous les éléments. Veillez à ce que les dispositifs de protection, les fentes de ventilation et l'unité moteur soient aussi exempts de poussière et de saleté que possible.

1. Retirez la batterie **2** de l'unité moteur **1** (voir chapitre « Retrait de la batterie »).
2. Enlevez tous les résidus végétaux à l'aide d'une balayette ou d'une brosse.
3. Nettoyez toutes les surfaces lisses avec un chiffon humide.
4. Appliquez un peu d'huile (par ex. de l'huile pour machine à coudre ou de l'huile graphitée) sur les lames de coupe et faites brièvement fonctionner l'appareil pour répartir l'huile.

Rangement

AVIS!

Risque d'endommagement!

Un stockage non conforme l'appareil peut provoquer des détériorations.

- Laissez l'appareil entièrement refroidir.
 - Placez l'appareil dans un endroit où il ne risque pas de tomber dans l'eau.
 - Conservez l'appareil hors de portée des enfants dans un endroit propre, sec et à l'abri du gel.
1. Nettoyez l'appareil correctement (voir chapitre «Nettoyage»).
 2. Stockez la batterie à 50-80% de sa capacité. Après un stockage de plus de 6 mois, contrôlez l'état de charge de la batterie et rechargez-la si nécessaire.
 3. Si possible, conservez l'appareil dans son emballage d'origine.
 4. Rangez l'appareil dans un endroit à l'abri de la lumière du soleil et d'autres sources de chaleur.
 5. Stockez l'appareil et ses accessoires à une température comprise entre +10 °C et +30 °C.

Transport

Transportez l'appareil et ses accessoires dans leur emballage d'origine, à l'abri des chocs et des vibrations.

Dépannage

Problème	Cause possible	Solution
Le moteur ne fonctionne pas.	Batterie déchargée	Chargez la batterie.
	Batterie non insérée	Insérez la batterie.
	La protection anti-surcharge du moteur s'est déclenchée, car le moteur est en surcharge ou en surchauffe.	Laissez l'appareil refroidir pendant 15 à 20 minutes.
	Contact entre le manche télescopique et l'appareil défaillant	Vérifiez que l'appareil est bien fixé au manche télescopique.

Problème	Cause possible	Solution
L'appareil manque de puissance ou fonctionne de manière irrégulière.	Lame de coupe bloquée par des débris végétaux ou des corps étrangers	Inspectez la lame de coupe et retirez les corps étrangers s'il y a lieu.
	Lubrification insuffisante	Graissez la lame de coupe.
	Lame de coupe émoussée ou défectueuse	Aiguissez ou remplacez la lame de coupe.
L'appareil manque de puissance ou fonctionne de manière irrégulière.	Lame de coupe bloquée par des débris végétaux ou des corps étrangers	Inspectez la lame de coupe et retirez les corps étrangers s'il y a lieu.
	Lubrification insuffisante	Graissez la lame de coupe.
	Lame de coupe émoussée ou défectueuse	Aiguissez ou remplacez la lame de coupe.

Au cas où il ne serait pas possible de réparer le défaut, contactez le service après-vente figurant en dernière page.

Caractéristiques techniques

Appareil

Modèle:	GDSS20N
Référence:	833131
Tension d'alimentation:	20 V ===
Niveau de puissance sonore (L_{wa}) garanti	81 dB(A)
Indice de protection:	IPX1
Vitesse de coupe:	2'500/min
Poids (accessoires inclus)	env. 1.83 kg
Température ambiante autorisée	
lors du chargement	10-45 °C
lors du fonctionnement et du stockage	-20...+45 °C

Taille-herbe

Largeur de coupe:	env. 120 mm
sans le manche télescopique	
Niveau de pression sonore (L_{pa}):	72.3 dB(A); K_{pa} =3 dB
Niveau de puissance sonore (L_{wa}):	81.07 dB(A); K_{wa} =3 dB
Vibrations au niveau de la poignée:	a_h =1.149 m/s ² ; K =1.500 m/s ²
avec le manche télescopique	
Niveau de pression sonore (L_{pa}):	64.2 dB(A); K_{pa} =3 dB
Niveau de puissance sonore (L_{wa}):	79.86 dB(A); K_{wa} =3 dB

Caractéristiques techniques

Vibrations au niveau de la poignée: $a_h=1.008 \text{ m/s}^2$; $K=1.500 \text{ m/s}^2$

Couteau pour arbustes

Longueur de coupe Min. env. 200 mm
Distance entre les dents : env. 8 mm
Niveau de pression acoustique (L_{pa}) : 76.59 dB(A) ; $K_{pa}=3 \text{ dB}$
Niveau de puissance acoustique mesuré (L_{wa}) : 83.65 dB(A) ; $K_{wa}=2.25 \text{ dB}$
Niveau de puissance acoustique garanti (L_{wa}) : 86 dB(A)
Vibration au niveau de la poignée : $a_h=1.001 \text{ m/s}^2$; $K=1.500 \text{ m/s}^2$

Valeur totale des vibrations

La valeur totale des vibrations et les valeurs d'émission sonore indiquées ont été mesurées en appliquant une méthode d'essai normée (EN XXXXX-X / EN XXXXX-X-XX). Elles peuvent être utilisées pour comparer un outil électrique avec d'autres. Elles peuvent également être utilisées pour une estimation provisoire de la sollicitation.

Avertissement

Lors de l'utilisation réelle de l'outil électrique, les vibrations et les émissions sonores peuvent différer des valeurs indiquées en fonction de la façon dont l'outil électrique est utilisé, et notamment en fonction de la nature de la pièce à scier.

En vue de la protection de l'utilisateur, il est nécessaire de fixer des mesures de sécurité basées sur une estimation de la sollicitation vibratoire dans les conditions d'utilisation réelles (pour cela, il faut tenir compte de toutes les phases du cycle de fonctionnement, par exemple les temps d'arrêt de l'outil électrique, ainsi que les temps où l'outil est en marche sans être sollicité).

Essayez de minimiser au maximum les sollicitations vibratoires et sonores. Parmi les mesures exemplaires visant à réduire la sollicitation vibratoire, figure le port de gants pendant l'utilisation de l'outil, ainsi que la limitation du temps de travail et l'emploi d'accessoires en bon état.

Informations sur la batterie et le chargeur (non inclus dans l'étendue de la livraison)

Utilisez uniquement l'appareil en combinaison avec des batteries et des chargeurs Activ Energy® respectant les spécifications techniques suivantes :

Adapté pour Activ Energy®

Type de batteries : 20 V --- 36 Wh / Li-Ion

Modèles :	AEB 20-2.0I / AEB 20-2.0N XYZ561a
Temps de charge :	20 V === / 36 Wh = env. 45 min.
Type de batteries :	20/40 V === 90 Wh / Li-Ion
Modèles :	AEB 2040-2.5I / AEB 2040-2.5N XYZ562a
Temps de charge :	20 V ===(×2)/ 90 Wh = env. 95 min.
Type de chargeurs :	21 V ===/ 4,0 A
Modèles :	AEC 20-4.0Ia / AEC 20-4.0Ic / AEC 20-4.0Na XYZ563a

Veuillez consulter les informations techniques concernant la batterie et le chargeur.

Élimination

Élimination de l'emballage



Éliminez l'emballage selon les sortes. Mettez le carton dans la collecte de vieux papier, les films dans la collecte de recyclage.

Mise au rebut de l'appareil usagé

Applicable dans l'Union européenne et dans d'autres pays européens avec des systèmes de collecte séparée selon les matières à recycler.



Ne pas jeter les appareils usagés avec les déchets ménagers!

Si un appareil ne peut plus être utilisé, le consommateur **est dans l'obligation légale de mettre au rebut l'appareil usagé séparément des déchets ménagers**, par ex. dans un point de collecte de sa

commune/son quartier. Cela permet de recycler les appareils usagés de manière conforme et d'éviter les effets néfastes sur l'environnement. C'est pourquoi les appareils électriques portent le symbole ci-dessus.



Les piles et les batteries ne doivent pas être jetées avec les ordures ménagères !

En tant que consommateur, vous êtes dans l'obligation légale d'apporter toutes les piles et batteries, qu'elles contiennent ou non des substances toxiques*, dans un point de collecte de votre commune/ quartier ou d'un commerce, afin qu'elles soient recyclées dans le respect de l'environnement. Les piles et les batteries doivent être éliminées séparément de l'appareil.

* désignées par : Cd = Cadmium, Hg = Mercure, Pb = Plomb, Li = Lithium

Déclaration de conformité CE

Nous,

MEROTEC GmbH
Otto-Brenner-Str. 8, D-47877 Willich, Allemagne

déclarons sous notre seule responsabilité que notre produit

Cisaille à gazon et à arbuste sur batterie
N° de modèle GDSS20N

respecte les directives suivantes :

2006/42/CE Directive Machines
2014/30/UE Directive EMC
2000/14/CE Directive extérieure, Modifié par 2005/88/CE
Procédure d'évaluation de la conformité: 2000/14 / CE - annexe V, organisme notifié N° 0197: TÜV Rheinland LGA Products GmbH, Tillystraße 2, 90431 Nürnberg
Intensité sonore $L_{WA} = 83,65 \text{ dB(A)}$ ($K = 2,25 \text{ dB(A)}$)
Niveau de puissance sonore garanti $L_{WA} = 86 \text{ dB(A)}$
2011/65/UE*) Directive RoHS, changé par (EU) 2015/863

Normes harmonisées appliquées :

EN 60335-1:2012+A11+A13+A1+A14+A2+A15
EN 50636-2-94:2014
EN 62233:2008
EN 62841-1:2015+A11
EN 62841-4-2:2019
EN ISO 12100:2010
EN IEC 63000:2018
EN IEC 55014-1:2021
EN IEC 55014-2:2021

Délégué à la documentation:
Dirk Wohlrab
MEROTEC GmbH
Otto-Brenner-Str. 8
D-47877 Willich

Place, Date : Willich, 07.12.2023

Signature à valeur légale :

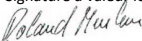

Roland Menken
Directeur général
MEROTEC GmbH



*)l'objet de la déclaration décrite ci-dessus est conforme aux dispositions de la directive 2011/65/UE du Parlement européen et du Conseil du 8 juin 2011 relative à la limitation de l'utilisation de certaines substances dangereuses dans du matériel électrique et électronique.

Aller rapidement et facilement au but avec les codes QR

Si vous avez besoin **d'informations sur les produits**, de **pièces de rechange** ou d'**accessoires**, de données sur les **garanties fabricant** ou sur les **unités de service** ou si vous souhaitez regarder confortablement des **instructions en vidéo** – avec nos codes QR, vous parvenez au but en toute facilité.

Les codes QR, qu'est-ce?

Les codes QR (QR = Quick Response) sont des codes graphiques qui peuvent être lus à l'aide d'un appareil photo du smartphone et qui contiennent par exemple un lien vers un site Internet ou des données de contact.

Votre avantage: plus de frappe contraignante d'adresses Internet ou de données de contact!

Comment faire?

Pour scanner les codes QR, vous avez simplement besoin d'un smartphone, d'un lecteur de codes QR installé ainsi que d'une connexion Internet. Vous trouverez généralement un lecteur de codes QR gratuitement dans l'App Store de votre smartphone.

Testez dès maintenant

Scannez simplement le code QR suivant avec votre smartphone pour en savoir plus sur votre nouveau produit ALDI.

Votre portail de services ALDI

Toutes les informations mentionnées plus haut sont également disponibles sur Internet via le portail de services ALDI sous www.aldi-service.ch.



L'exécution du lecteur de codes QR peut entraîner des frais pour la connexion Internet en fonction de votre tarif.

Dotazione / Parti del dispositivo

- 1 Unità motore
- 2 Lama per prato
- 3 Protezione cesoia per lama per prato
- 4 Lama per rifinitura
- 5 Protezione cesoia per lama per rifinitura

Elementi di visualizzazione e di comando

- 6 Sicura
 - 7 Supporto batteria
 - 8 Interruttore di accensione
 - 9 Tasto di sblocco
 - 10 Copertura cesoia
- Istruzioni per l'uso e scheda di garanzia (senza figura)

Sommaro

Panoramica prodotto	2
Dotazione / Parti del dispositivo	56
Informazioni generali	58
Leggere e conservare le istruzioni per l'uso.....	58
Usò previsto.....	58
Spiegazione dei simboli	58
Sicurezza	60
Convenzioni.....	60
Avvertenze di sicurezza generali per gli elettrodomestici.....	61
Rischi residui.....	69
Prima messa in funzione	69
Controllare la fornitura.....	69
Pulizia del dispositivo e degli accessori.....	70
Utilizzo	70
Inserimento / sostituzione della batteria.....	70
Estrazione/inserimento della lama.....	71
Accensione/spengimento del dispositivo.....	71
Taglio.....	72
Verifica	72
Manutenzione	73
Pulizia	73
Stoccaggio	74
Trasporto	74
Risoluzione dei problemi	75
Dati tecnici	75
Valore di vibrazione totale.....	76
Informazioni sulla batteria e sul caricabatterie (non contenuti nella fornitura)....	77
Smaltimento	77
Smaltimento dell'imballaggio.....	77
Smaltimento del dispositivo usato.....	77
Dichiarazione di conformità	79

Informazioni generali

Leggere e conservare le istruzioni per l'uso



Queste istruzioni per l'uso fanno parte di queste cesoie per prato e da giardino 20V (di seguito anche "dispositivo"). Esso contiene importanti informazioni sulla messa in funzione e sull'uso.

Prima di usare il dispositivo, leggere attentamente le istruzioni per l'uso, in particolare, le avvertenze di sicurezza. La mancata osservanza delle istruzioni per l'uso può provocare gravi lesioni o danni all dispositivo.

Le istruzioni per l'uso si basano sulle norme e i regolamenti in vigore nell'Unione Europea. Osservare all'estero anche le direttive e la legislazione del rispettivo paese.

Conservare le istruzioni per l'uso per ulteriore consultazione. In caso di cessione a terzi del dispositivo, devono essere obbligatoriamente fornite anche le presenti istruzioni per l'uso.

Queste istruzioni sono anche disponibili in formato PDF presso il nostro servizio clienti.

Uso previsto

Il dispositivo è stato concepito esclusivamente per tagliare piccole superfici erbose, i bordi del prato, rami e arbusti.

È destinato esclusivamente all'uso privato e non in ambito professionale. Usare il dispositivo solo nelle modalità descritte nelle presenti istruzioni per l'uso. Ogni altro tipo di utilizzo è da considerarsi come non conforme e può provocare danni materiali o lesioni. Il dispositivo non è un giocattolo.

Il fabbricante o il commerciante declina qualsiasi responsabilità per danni derivanti dall'uso errato o non conforme.

Spiegazione dei simboli

Osservare i seguenti simboli riportati nelle istruzioni per l'uso e che sono riprodotti sul dispositivo e sulla confezione.



Questo simbolo fornisce utili informazioni aggiuntive sul montaggio o sull'utilizzo.



Dichiarazione di conformità (vedi capitolo "Dichiarazione di conformità"): I prodotti identificati con questo simbolo soddisfano

tutte le norme comunitarie applicabili nello Spazio economico europeo.



Leggere le istruzioni per l'uso.



Il marchio "GS" (sicurezza certificata) attesta la conformità del dispositivo ai requisiti tedeschi di legge in materia di sicurezza del prodotto (ProdSG).



Indossare la protezione per l'udito.



Indossare gli occhiali di protezione.



Indossare scarpe antinfortunistiche.



Indossare guanti di protezione.

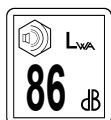

Il simbolo indica il livello di potenza sonora massimo L_{WA} .



Il meccanismo di taglio funziona anche a motore spento.



Avvertenze generali



Attenzione alle ferite da taglio.

Spiegazione dei simboli



Tenere le altre persone a debita distanza.



Non esporre alle intemperie.

IPX1

Il dispositivo è protetto contro le gocce d'acqua.



Indica la larghezza di taglio delle cesoie da giardino.

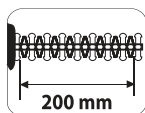

Indica la lunghezza di taglio della lama per arbusti.



Tensione continua

Sicurezza

Convenzioni

Le seguenti parole segnale sono utilizzate in queste istruzioni per l'uso.



AVVERTIMENTO!

Questo simbolo/ Questa parola di segnalazione descrive un pericolo di media entità che, se non viene evitato, può provocare gravi lesioni o morte.



ATTENZIONE!

Questo simbolo/ Questa parola di segnalazione descrive un pericolo di bassa entità che, se non viene evitato, può provocare lievi lesioni.

AVVISO!

Questa parola di segnalazione mette in guardia da possibili danni materiali.

Avvertenze di sicurezza generali per gli elettroutensili** AVVERTIMENTO!**

Osservare tutte le avvertenze di sicurezza, le immagini e i dati tecnici forniti con questo elettroutensile. La mancata osservanza delle istruzioni riportate di seguito può causare scosse elettriche, incendi e/o gravi lesioni.

Conservare tutte le avvertenze di sicurezza e le istruzioni per l'uso per utilizzarle in futuro.

Il termine "elettroutensile" utilizzato nelle avvertenze di sicurezza si riferisce agli utensili elettrici alimentati da rete (con cavo di alimentazione) o a batteria (senza cavo di alimentazione).

Sicurezza sul luogo di lavoro

- **Mantenere l'area di lavoro pulita e ben illuminata.** // *disordine o la mancanza di illuminazione nelle aree di lavoro possono causare incidenti.*
- **Non lavorare con l'elettroutensile in ambienti potenzialmente esplosivi contenenti liquidi, gas o polveri infiammabili.** *Gli elettroutensili producono scintille in grado di accendere la polvere o i vapori.*
- **Durante l'uso dell'elettroutensile tenere lontani i bambini e le altre persone.** *In caso di distrazione, è possibile perdere il controllo dell'elettroutensile.*

Sicurezza elettrica

- **La spina dell'elettroutensile deve essere inserita nella presa. La spina non deve essere modificata. Non utilizzare**

adattatori con gli elettroutensili provvisti di messa a terra.
L'uso di spine non modificate e di prese appropriate riduce il rischio di scosse elettriche.

- **Evitare il contatto fisico con superfici collegate a terra come tubi, riscaldatori, stufe e frigoriferi.** *Il rischio di scosse elettriche aumenta se il corpo è collegato a terra.*
- **Tenere gli elettroutensili lontani dalla pioggia o dall'umidità.** *La penetrazione dell'acqua in un elettroutensile aumenta il rischio di scosse elettriche.*

Sicurezza di persone

- **Prestare attenzione a ciò che si sta facendo e affrontare il lavoro con un elettroutensile utilizzando il buon senso. Non usare utensili elettrici se si è stanchi o sotto l'effetto di droghe, alcool o farmaci.** *Un momento di incuria nell'uso dell'elettroutensile può causare gravi lesioni.*
- **Indossare sempre dispositivi di protezione personale e occhiali di sicurezza.** *L'uso di dispositivi di protezione individuale, come maschera antipolvere, scarpe di sicurezza antiscivolo, casco di sicurezza o otoprotettori, a seconda del tipo e dell'uso dell'elettroutensile, riduce il rischio di lesioni.*
- **Evitare che il dispositivo venga messo in funzione involontariamente. Accertarsi che l'elettroutensile sia spento prima di collegarlo all'alimentazione e/o alla batteria, sollevarlo o trasportarlo.** *Se si tiene il dito sull'interruttore quando si trasporta l'elettroutensile o lo si collega all'alimentazione, possono verificarsi incidenti.*
- **Prima di accendere l'elettroutensile, rimuovere gli utensili di regolazione o le chiavi.** *Se un utensile o una chiave si*

trovano in una delle parti rotanti dell'elettrotensile possono verificarsi lesioni.

- **Evitare posture anomale. Disporre di una base sicura e mantenere l'equilibrio in ogni momento.** *Questo permette di controllare meglio l'utensile elettrico in situazioni impreviste.*
- **Indossare indumenti adeguati. Non indossare abiti larghi o gioielli. Tenere i capelli e gli indumenti lontano da parti in movimento.** *Indumenti sciolti, gioielli o capelli lunghi possono rimanere impigliati nelle parti in movimento.*
- **Non cullarsi in una falsa sicurezza e non ignorare le regole di sicurezza per gli elettrotensili, anche se si ha familiarità con il dispositivo dopo averlo utilizzato più volte.** *Un'azione disattenta può portare a gravi lesioni in frazioni di secondo.*

Uso e manipolazione dell'elettrotensile

- **Non sovraccaricare l'elettrotensile. Utilizzare l'elettrotensile adatto al proprio lavoro.** *Con l'elettrotensile adatto è possibile lavorare meglio e in modo più sicuro nella gamma di potenza specificata.*
- **Non utilizzare elettrotensili con l'interruttore difettoso.** *Un elettrotensile che non può più essere acceso o spento è pericoloso e deve essere riparato.*
- **Prima di effettuare qualsiasi regolazione, sostituire qualsiasi componente del dispositivo o riporre l'elettrotensile, scollegare la spina dalla presa e/o rimuovere la batteria.** *Questa precauzione impedisce l'avviamento involontario dell'elettrotensile.*
- **Tenere gli elettrotensili inutilizzati fuori dalla portata dei bambini. Non consentire l'uso dell'elettrotensile a chi non lo conosce o non ha letto queste istruzioni per l'uso.**

Gli elettroutensili sono pericolosi se utilizzati da persone inesperte.

- **Avere cura degli elettroutensili e degli utensili impiegati. Controllare che le parti mobili funzionino correttamente e che non si inceppino, e se sono presenti componenti rotti o danneggiati in modo tale da compromettere il funzionamento dell'elettroutensile. Far riparare le parti danneggiate prima di utilizzare l'elettroutensile. Molti incidenti sono causati da una scarsa manutenzione degli elettroutensili.**
- **Mantenere gli utensili da taglio affilati e puliti.** *Gli utensili da taglio con taglienti affilati si inceppano meno e sono più facili da manovrare.*
- **Utilizzare gli elettroutensili, gli utensili da lavoro ecc. attenendosi alle presenti istruzioni. Tenere conto delle condizioni di lavoro e dell'attività da svolgere. L'uso di elettroutensili per applicazioni diverse da quelle previste può portare a situazioni di pericolo.**
- **Mantenere le maniglie e le superfici di presa asciutte, pulite e prive di olio e grasso.** *Maniglie e superfici di presa scivolose non consentono un uso e un controllo sicuro dell'elettroutensile in situazioni impreviste.*

Uso e manipolazione dell'utensile a batterie

- **Caricare le batterie solo con i caricabatterie raccomandati dal produttore.** *Un caricabatterie adatto ad un particolare tipo di batteria può provocare un incendio se utilizzato con altre batterie.*
- **Utilizzare negli elettroutensili solo le apposite batterie.** *L'uso di altre batterie può causare lesioni e incendi.*
- **Tenere la batteria inutilizzata lontano da graffette, monete, chiavi, chiodi, viti o altri piccoli oggetti metallici**

che potrebbero causare il ponticellamento dei contatti. *Un cortocircuito tra i contatti della batteria può provocare ustioni o incendi.*

- **In caso di utilizzo errato, il liquido può fuoriuscire dalla batteria. Evitare di toccarlo. In caso di contatto accidentale, sciacquare con acqua. Se il liquido viene a contatto con gli occhi, consultare un medico.** *La fuoriuscita del liquido della batteria può causare irritazioni cutanee o ustioni.*
- **Non utilizzare batterie danneggiate o modificate.** *Batterie danneggiate o modificate possono comportarsi in modo imprevedibile e causare incendi, esplosioni o lesioni.*
- **Non esporre una batteria al fuoco o a temperature eccessive.** *Un incendio o temperature superiori a 130 °C possono causare un'esplosione.*
- **Seguire tutte le istruzioni di carica, e non caricare mai la batteria o l'utensile a batteria al di fuori dell'intervallo di temperatura specificato nelle istruzioni per l'uso.** *Una carica eseguita erroneamente o al di fuori dell'intervallo di temperatura consentito può danneggiare irrimediabilmente la batteria e aumentare il pericolo d'incendio.*

Manutenzione

- **Far riparare l'elettro utensile solo da personale qualificato e con pezzi di ricambio originali.** *Questo garantisce il mantenimento della sicurezza dell'elettro utensile.*
- **Non sottoporre mai a manutenzione le batterie danneggiate.** *La manutenzione delle batterie deve essere eseguita solo dal produttore o da un centro di assistenza autorizzato.*

Avvertenze di sicurezza aggiuntive per il caricabatteria

 **AVVERTIMENTO!**

Pericolo di infortuni!

L'utilizzo errato e improprio potrebbe causare infortuni per l'utente. Ciò costituisce un pericolo per bambini e persone con mobilità fisica ridotta, facoltà sensoriali o mentali ridotte (ad es. soggetti parzialmente disabili, anziani con capacità fisiche e mentali limitate) oppure prive di esperienza e delle necessarie conoscenze (ad es. ragazzi).

- Vietare ai bambini di giocare con il dispositivo o con il cavo di alimentazione.
- È vietato far pulire e far eseguire la manutenzione utente ai bambini.
- È vietato fare utilizzare il dispositivo ai bambini.
- Durante l'uso, il dispositivo non deve essere lasciato mai senza adeguata sorveglianza.

Istruzioni di sicurezza per le cesoie per erba

- Non lasciare mai che i bambini, le persone con capacità psico-fisiche limitate o le persone con scarsa esperienza o competenza utilizzino il dispositivo. I regolamenti locali possono imporre un limite di età per l'operatore del dispositivo.
- Non utilizzare mai il dispositivo se nelle immediate vicinanze ci sono bambini o animali domestici.
- Non utilizzare mai il dispositivo in caso di pericolo di fulmini.
- Non utilizzare mai il dispositivo se le protezioni di sicurezza sono difettose o senza dispositivi di sicurezza.

- Separare sempre il dispositivo dall'alimentazione di corrente (estrarre la spina dalla presa e/o rimuovere la batteria) se:
 - il dispositivo viene lasciato incustodito.
 - è stato rimosso un blocco.
 - il dispositivo deve essere controllato, pulito o riparato.
 - il dispositivo è venuto a contatto con un corpo estraneo.
 - il dispositivo inizia a vibrare in modo anomalo.
- Non toccare mai i componenti in movimento. Separare il dispositivo dall'alimentazione di corrente e aspettare che tutti i componenti siano completamente fermi.
- Durante l'uso, indossare sempre scarpe robuste e pantaloni lunghi.
- Non correre mai con il dispositivo, bensì procedere camminando tranquillamente.
- In caso di incidente o guasto, spegnere immediatamente il dispositivo, estrarre la batteria e, se necessario, contattare immediatamente un medico.

Avvertenze di sicurezza per le cesoie

- **Non utilizzare mai il tagliasiepi in presenza di condizioni meteo avverse, soprattutto se c'è pericolo di temporale.** Ciò riduce il pericolo di essere colpiti da un fulmine.
- **Tenere i conduttori di rete a distanza di sicurezza dal campo di taglio.** I conduttori potrebbero essere nascosti tra le siepi e i cespugli e tagliati accidentalmente dalla lama.
- **Indossare la protezione per l'udito.** L'utilizzo del dispositivo di protezione individuale riduce il rischio di lesioni all'udito.
- **Tenere il tagliasiepi solo dalla superficie di presa isolata, perché la lama tagliente potrebbe venire a contatto con i conduttori di corrente.** Il contatto della lama con un

conduttore di corrente può trasferire la tensione anche alle parti del dispositivo metalliche e provocare una scossa elettrica.

- **Tenere il corpo a distanza di sicurezza dalla lama. Non cercare mai di rimuovere le parti tagliate con le lame in movimento né tenere fermo con le mani il materiale da tagliare.** Anche dopo lo spegnimento la lama continua a muoversi. Una minima disattenzione durante l'uso delle lame può causare lesione gravi.
- **Assicurarsi che tutti gli interruttori siano spenti e che la sicura si trovi in posizione di blocco prima di rimuovere il materiale incastrato o di eseguire la manutenzione del tagliasiepi.** Un'accensione improvvisa del tagliasiepi durante la rimozione del materiale incastrato o durante la manutenzione potrebbe causare lesioni gravi.
- **Trasportare il tagliasiepi dalla maniglia con la lama ferma e fare attenzione a non attivare alcun interruttore.** Il trasporto corretto del tagliasiepi riduce il pericolo di accensione accidentale e il rischio di lesioni causate dalla lama.
- **Durante il trasporto o la conservazione del tagliasiepi mettere sempre il coperchio sulla lama.** L'utilizzo attento e corretto del tagliasiepi riduce il pericolo di lesioni causato dalle lame.
- **Prima di iniziare il lavoro ispezionare la siepe e rimuovere eventuali oggetti nascosti, come p. es. fili metallici ecc.** Ciò impedirà danni al dispositivo.
- **Tenere il tagliasiepi in modo corretto, p. es. con due mani sull'impugnatura, laddove presenti.** La perdita di controllo sull'apparecchio può provocare ferite.

- **Durante il lavoro con l'apparecchio indossare un abbigliamento adatto e guanti da lavoro. Non toccare mai le lame taglio o sollevare l'apparecchio dalle lame da taglio.** Il contatto con la lama da taglio può causare lesioni.

Rischi residui

Nonostante l'uso corretto, non è possibile escludere completamente rischi residui non ovvi.

A causa della natura del dispositivo, si possono manifestare i seguenti pericoli:

Danni alla salute a causa delle vibrazioni se il dispositivo viene utilizzato per un periodo di tempo lungo o se non viene utilizzato o riparato correttamente.

Lesioni e danni materiali che possono essere causati dal movimento delle lame o dalla rottura degli utensili.

Prima messa in funzione

Controllare la fornitura

 **AVVERTIMENTO!**

Pericolo di soffocamento!

I bambini potrebbero rimanere intrappolati o soffocare giocando con la pellicola di imballaggio.

- Non consentire ai bambini di giocare con la pellicola di imballaggio.

AVVISO!

Pericolo di danneggiamento!

Aprire l'imballaggio con coltelli affilati o altri oggetti appuntiti in modo disattento può provocare danni al dispositivo.

- Prestare attenzione all'apertura.
1. Estrarre il dispositivo dall'imballaggio.

Prima messa in funzione

2. Controllare che la fornitura sia completa (vedere il capitolo "Dotazione / Parti del dispositivo").
3. Assicurarci che il dispositivo e i componenti non presentino alcun tipo di danno. Non utilizzare il dispositivo se è danneggiato e rivolgersi al produttore utilizzando l'indirizzo del servizio assistenza riportato sulla garanzia.

Pulizia del dispositivo e degli accessori

1. Togliere il materiale di imballaggio e tutte le pellicole di protezione.
2. Prima del primo utilizzo, pulire il dispositivo e gli accessori (vedere il capitolo "Dotazione").

Utilizzo

Inserimento / sostituzione della batteria

La batteria del dispositivo è una batteria di sistema e deve essere acquistata separatamente. Leggere le istruzioni per l'uso della batteria prima di utilizzarla.

 **ATTENZIONE!**

Pericolo d'incendio e di esplosione in caso di inversione della polarità o cortocircuito

- Utilizzare esclusivamente batterie ricaricabili idonee (vedere il capitolo Dati tecnici) approvati dal produttore.
- Utilizzare esclusivamente batterie integre.

Estrazione della batteria

1. Tenere premuto il tasto di rilascio batteria.
2. Estrarre la batteria dal supporto batteria.

Se la batteria non si estrae facilmente, significa che il tasto di rilascio batteria non è stato premuto correttamente. Premere più a fondo il tasto di rilascio batteria.

Inserimento della batteria

1. Per sostituire la batteria, inserire questa nel supporto batteria.
Se la batteria è stata inserita correttamente si sentirà un "clic".
2. Controllare il corretto posizionamento della batteria.

Estrazione/inserimento della lama

Estrazione della lama

1. Montare la protezione lama **3** **5**.
2. Estrarre la batteria (vedere capitolo "Inserimento / sostituzione della batteria").
3. Premere contemporaneamente i due tasti di sblocco **9** ed estrarre la lama dalla copertura della cesoia **10** facendo attenzione all'unità motore **1**.

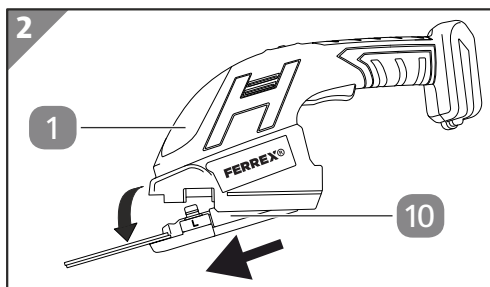
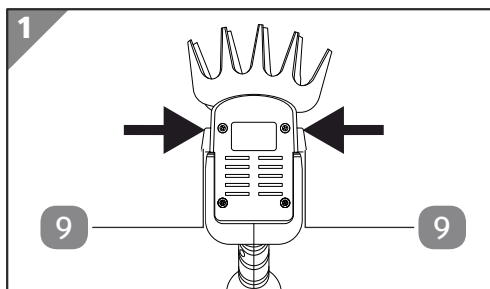

Inserimento della lama

1. Posizionare la lama in modo che il perno si inserisca nella guida dell'unità motore **1**.
2. Inserire la lama nell'unità motore fino al sentire il clic dell'innesto.

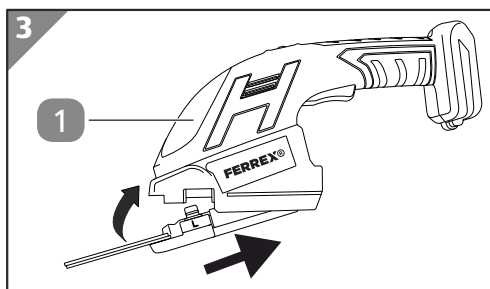

Accensione/spengimento del dispositivo

⚠ AVVERTIMENTO!

Pericolo di lesioni

Tenere ben saldo il dispositivo fino a quando la cesoia non si ferma.

AVVISO!

Pericolo di lesioni

Prima della messa in funzione, rimuovere la protezione della cesoia e poi rimetterla a posto alla fine dell'utilizzo o in caso di interruzioni del lavoro.

Accensione del dispositivo

1. Impugnare l'unità motore **1** dalla maniglia.
2. Rimuovere la protezione cesoia **3** **5**.
Tenere i componenti della cesoia a debita distanza in modo che il motore può funzionare senza causare alcun pericolo.
3. Impugnare saldamente la cesoia dalla maniglia e premere la sicura con il pollice **6**.
4. Premere con l'indice l'interruttore di accensione **8**.

Il dispositivo è acceso!

Spegnimento del dispositivo

1. Rilasciare l'interruttore di accensione **8**.

Il dispositivo è spento!

Taglio

Tenere la cesoia sempre a debita distanza dal corpo.

Prima di iniziare i lavori sull'area erbosa desiderata, verificare che non vi siano corpi estranei, ad es. pietre, e rimuoverli se necessario.

Prima di tagliare cespugli e arbusti, cercare eventuali oggetti nascosti, ad es. filo spinato, e rimuoverli se necessario.

Tagliare gli arbusti più grossi con delle apposite cesoie.

Per garantire delle prestazioni di taglio ottimali, inserire la lama in modo che abbia un angolo di circa 15° rispetto all'arbusto.

Grazie al taglio simultaneo di entrambe le lame, la cesoia può tagliare facilmente l'arbusto.

Verifica



AVVERTIMENTO!

Pericolo di lesioni a causa delle lame affilate

- Utilizzare sempre guanti protettivi.

Verifiche prima di ogni utilizzo:

- presenza di eventuali danni al dispositivo,
- presenza di eventuali danni agli elementi di comando,
- perfetto stato degli accessori,
- che le fessure di aerazione siano libere e pulite.

Non utilizzare mai un dispositivo o gli accessori danneggiati. Incaricare il fabbricante, il suo servizio clienti o una persona con equivalente qualifica professionale di verificare e riparare il dispositivo.

Manutenzione

Pulire e lubrificare gli ingranaggi sotto alla cesoia.

Controllare regolarmente il dispositivo (vedere capitolo “Verifica”).

Utilizzare solo i seguenti pezzi di ricambio originali:

ABBH061009	Lama per prato
ABBH061008	Lama per arbusti

Pulizia



AVVERTIMENTO!

Pericolo di lesioni a causa delle lame affilate

- Utilizzare sempre guanti protettivi.

AVVISO!

Pericolo di danneggiamento!

Se il dispositivo viene utilizzato in modo scorretto può danneggiarsi.

- Non utilizzare detergenti aggressivi né spazzole con setole metalliche o di nylon né pulire con oggetti taglienti o metallici, come ad esempio coltelli, spatole dure e simili, per non danneggiare le superfici.

Pulire accuratamente l'unità motore e gli accessori dopo l'uso e lasciare che i componenti si asciughino. Mantenere i dispositivi di protezione, le fessure di aerazione e l'unità motore sempre pulite e senza polvere.

1. Estrarre la batteria **2** dall'unità motore **1** (vedere capitolo "Estrazione batteria").
2. Rimuovere residui di piante con una spazzola.
3. Pulire tutte le superfici lisce con un panno umido.
4. Applicare un sottile strato di olio (ad es. olio per macchina da cucire o olio grafitato) sulla cesoia e lasciare funzionare brevemente il dispositivo in modo da distribuire l'olio in modo uniforme.

Stoccaggio

AVVISO!

Pericolo di danneggiamento!

La conservazione errata del dispositivo potrebbe causare il suo danneggiamento.

- Lasciare raffreddare completamente il dispositivo.
 - Riporre il dispositivo in modo che non possa mai cadere in acqua.
 - Conservare il dispositivo in un locale pulito, asciutto, non esposto al gelo e inaccessibile ai bambini.
1. Pulire accuratamente il dispositivo (vedere capitolo "Pulizia").
 2. Conservare sempre la batteria con una carica pari al 50-80%. In caso di immagazzinamento per oltre 6 mesi, controllare lo stato di carica e, se necessario, ricaricare la batteria.
 3. Se possibile, imballare il dispositivo nella sua confezione originale.
 4. Conservare il dispositivo lontano dai raggi solari o da fonti di calore.
 5. Conservare il dispositivo e gli accessori a una temperatura compresa tra +10 °C e +30 °C.

Trasporto

Trasportare il dispositivo e gli accessori nella confezione originale in modo da proteggerli da urti o vibrazioni.

Risoluzione dei problemi

Problema	Possibile causa	Soluzione
Il motore non funziona.	Batteria scarica	Caricare la batteria.
	Batteria non inserita	Inserire la batteria.
	È scattato il salvamotore perché il motore è sovraccarico o surriscaldato.	Aspettare che il dispositivo si raffreddi per 15-20 minuti.
	Guasto nel contatto tra pattino telescopico e dispositivo	Verificare che il dispositivo sia stato collegato correttamente al pattino telescopico.
Scarsa potenza, funzionamento irregolare.	Lama tagliente bloccata da residui di piante o da corpi estranei	Controllare la cesoia ed eventualmente rimuovere i corpi estranei.
	Mancata lubrificazione	Oliare la lama tagliente
	Lama tagliente non affilata o guasta	Affilare o sostituire la lama tagliente
Scarsa potenza, funzionamento irregolare.	Lama tagliente bloccata da residui di piante o da corpi estranei	Controllare la lama tagliente ed eventualmente rimuovere i corpi estranei
	Mancata lubrificazione	Oliare la lama tagliente
	Lama tagliente non affilata o guasta	Affilare o sostituire la lama tagliente

Se l'anomalia dovesse persistere, contattare il servizio clienti indicato nell'ultima pagina.

Dati tecnici

Dispositivo

Modello:	GDSS20N
Codice articolo:	833131
Tensione di alimentazione:	20 V ===
Livello di potenza sonora (L_{wa}) garantita	81 dB(A)
Grado di protezione:	IPX1
Frequenza taglio:	2500 / min
Peso (incl. accessori)	ca. 1,83 kg
Temperatura ambiente ammessa durante la carica	10-45°C

Dati tecnici

durante il funzionamento e lo stoccaggio -20...+45°C

Lama per prato

Larghezza taglio: ca. 120 mm

senza pattino telescopico montato

Livello di pressione sonora (L_{pa}): 72,3 dB(A); K_{pa} =3 dB

Livello di potenza sonora (L_{wa}): 81,07 dB(A); K_{wa} =3 dB

Vibrazione sulla maniglia: a_h =1,149 m/s²; K=1,500 m/s²

con pattino telescopico montato

Livello di pressione sonora (L_{pa}): 64,2 dB(A); K_{pa} =3 dB

Livello di potenza sonora (L_{wa}): 79,86 dB(A); K_{wa} =3 dB

Vibrazione sulla maniglia: a_h =1,008 m/s²; K=1,500 m/s²

Coltello per arbusti

Lunghezza di taglio Min. circa. 200 mm

Spaziatura dei denti: circa. 8 mm

Livello di pressione sonora (L_{pa}): 76,59 dB(A); K_{pa} =3 dB

Livello di potenza sonora misurato (L_{wa}): 83,65 dB(A); K_{wa} =2,25 dB

Livello di potenza sonora garantito (L_{wa}): 86 dB(A)

Vibrazioni sull'impugnatura: a_h =1,001 m/s²; K=1,500 m/s²

Valore di vibrazione totale

Il valore di vibrazione totale dichiarato e i valori di emissione sonora dichiarati sono stati misurati secondo una procedura di prova standardizzata (EN XXXXX-X / EN XXXXX-X-XX) e possono essere utilizzati per confrontare un elettrotensile con un altro. Possono anche essere utilizzati per una valutazione preliminare del carico.



Avvertimento

Le vibrazioni e le emissioni di rumore durante l'uso effettivo dell'elettrotensile possono differire dai valori indicati a seconda del modo in cui viene utilizzato l'elettrotensile e, in particolare, a seconda del tipo di pezzo da lavorare.

È necessario stabilire misure di sicurezza per proteggere l'operatore sulla base di una stima del carico vibrazionale in condizioni reali di utilizzo (tenendo conto di tutte le parti del ciclo operativo, come i periodi in cui l'utensile elettrico è spento e i periodi in cui è acceso ma senza carico).

Cercare di mantenere al minimo l'esposizione alle vibrazioni e al rumore. Gli esempi di misure per ridurre le vibrazioni includono l'uso di guanti durante l'uso dell'utensile, la limitazione del tempo di lavoro e l'uso di accessori in buone condizioni.

Informazioni sulla batteria e sul caricabatterie (non contenuti nella fornitura)

Utilizzare il dispositivo solo in combinazione con batterie e caricabatterie Activ Energy® con le seguenti specifiche:

Adatto per Activ Energy®

Tipo di batteria:	20 V === 36 Wh / Li-Ion
Modelli:	AEB 20-2.0I / AEB 20-2.0N XYZ561a
Tempo di carica:	20 V === / 36 Wh = ca. 45 min.
Tipo di batteria:	20/40 V === 90 Wh / Li-Ion
Modelli:	AEB 2040-2.5I / AEB 2040-2.5N XYZ562a
Tempo di carica:	20 V ===(x2)/ 90 Wh = ca. 95 min.
Tipo di caricabatterie:	21 V ===/ 4,0 A
Modelli:	AEC 20-4.0Ia / AEC 20-4.0Ic / AEC 20-4.0Na XYZ563a

Osservare le specifiche tecniche della batteria e del caricabatterie.

Smaltimento

Smaltimento dell'imballaggio



Smaltire l'imballaggio differenziandolo. Conferire il cartone e la scatola alla raccolta di carta straccia, avviare la pellicola al recupero dei materiali riciclabili.

Smaltimento del dispositivo usato

Applicabile nell'Unione Europea e in altri paesi europei con sistemi di raccolta differenziata.



È vietato smaltire i dispositivi usati con i rifiuti domestici!

Quando il dispositivo non viene più utilizzato, il consumatore è tenuto per legge a smaltire il dispositivo usato separatamente dai rifiuti domestici, ad es. portandolo nella piattaforma ecologica del proprio comune/quartiere. In questo modo viene garantito che i dispositivi

usati vengano smaltiti correttamente e che ciò non abbia alcun impatto negativo sull'ambiente. Per questo motivo, gli elettrodomestici sono contrassegnati con il simbolo riportato sopra.



Le batterie e gli accumulatori non devono essere smaltiti tra i rifiuti domestici!

In qualità di consumatore è tenuto per legge a smaltire tutti i tipi di batterie e accumulatori, indipendentemente che contengono o meno sostanze tossiche*, presso il punto di raccolta del suo comune / quartiere, oppure di riconsegnarli al rivenditore che provvederà al corretto smaltimento. Le batterie e gli accumulatori devono essere smaltiti separatamente dal dispositivo.

* contrassegnati con: Cd = cadmio, Hg = mercurio, Pb = piombo, Li = litio

Dichiarazione di conformità UE originale

Noi,

MEROTEC GmbH
Otto-Brenner-Str. 8, D-47877 Willich, Germania

con la presente dichiariamo sotto nostra esclusiva responsabilità il nostro prodotto

Cesoie per prato e da giardino
Model-No. GDSS20N

adempie alle seguenti direttive:

- 2006/42/CE Direttiva macchine
2014/30/UE Direttiva EMC
2000/14/CE Direttiva emissione acustica ambientale, modificato da 2005/88/CE
Procedura di valutazione della conformità: allegato V, 2000/14/CE
corpo notificato No. 0197:
TÜV Rheinland LGA Products GmbH, Tillystraße 2, 90431 Nürnberg
misurato livello di potenza sonora $L_{WA} = 83,65 \text{ dB(A)}$ ($K = 2,25 \text{ dB(A)}$)
livello di potenza sonora garantito $L_{WA} = 86 \text{ dB(A)}$
2011/65/UE*) RoHS, cambiato da (EU) 2015/863

Norme armonizzate applicate:

- EN 60335-1:2012+A11+A13+A1+A14+A2+A15
EN 50636-2-94:2014
EN 62233:2008
EN 62841-1:2015+A11
EN 62841-4-2:2019
EN ISO 12100:2010
EN IEC 63000:2018
EN IEC 55014-1:2021
EN IEC 55014-2:2021

Rappresentante per i documenti:
Dirk Wohlrab
MEROTEC GmbH
Otto-Brenner-Str. 8
D-47877 Willich



Luogo, data: Willich, 07.12.2023
Firma autorizzata:

A handwritten signature in black ink that reads "Roland Menken".

Roland Menken
Consigliere delegato
MEROTEC GmbH

*L'oggetto della dichiarazione sopra descritta è conforme alla direttiva 2011/65 / UE del Parlamento europeo e del Consiglio, dell'8 giugno 2011, sulla restrizione dell'uso di determinate sostanze pericolose nelle apparecchiature elettriche ed elettroniche.

Arrivare all'obiettivo in modo veloce e semplice grazie ai codici QR

Non importa se siete alla ricerca di **informazioni relative a prodotti, pezzi di ricambio o accessori**, se cercate **garanzie dei produttori** o **centri di assistenza** o se desiderate vedere comodamente un **video-tutorial** – grazie ai nostri codici QR riuscirete ad arrivare in modo semplicissimo al vostro obiettivo.

Cosa sono i codici QR?

I codici QR (QR = Quick Response) sono codici grafici acquisibili mediante la fotocamera di uno smartphone e che contengono per esempio un link ad un sito internet o dati di contatto.

Il vostro vantaggio: non si necessita più di dover digitare faticosamente indirizzi internet o dati di contatto!

Ecco come si fa

Per poter acquisire il codice QR si necessita semplicemente di uno smartphone, aver installato un software che legga i codici QR e di un collegamento internet. Software che leggono i codici QR sono disponibili nello App Store del vostro smartphone e in genere sono gratuiti.

Provate ora

Basta acquisire con il vostro smartphone il seguente codice QR per ottenere ulteriori informazioni relative al vostro prodotto ALDI.

Il portale di assistenza ALDI

Tutte le suddette informazioni sono disponibili anche in internet nel portale di assistenza ALDI all'indirizzo www.aldi-service.ch.



Eseguendo il lettore di codici QR potrebbero generarsi costi a seconda della tariffa scelta con il vostro operatore mobile a seguito del collegamento ad internet.



**Vertrieben durch: | Commercialisé par: |
Commercializzato da:**

MEROTEC GMBH
OTTO-BRENNER-STRASSE 8
47877 WILLICH
GERMANY

**KUNDENDIENST • SERVICE APRÈS-VENTE
ASSISTENZA POST-VENDITA** 833131

Bitte wenden Sie sich an Ihre **ALDI SUISSE Filiale**.
Veuillez vous adresser à votre **filiale ALDI SUISSE**.
La preghiamo di rivolgersi alla sua **filiale ALDI SUISSE**.

MODELL / MODÈLE / MODELLO: 05/2024
GDSS20N

3

**JAHRE GARANTIE
ANS GARANTIE
ANNI DI GARANZIA**