



# Bedienungsanleitung Istruzioni per l'uso



## LED OUTDOOR TISCHLEUCHE LAMPADA DA TAVOLO A LED PER ESTERNI



Deutsch .....2  
Italiano..... 12

# Inhaltsverzeichnis

<b>Allgemeines</b> .....	<b>3</b>
Bedienungsanleitung lesen und aufbewahren .....	3
Zeichenerklärung.....	3
<b>Lieferumfang/Teile</b> .....	<b>4</b>
<b>Bestimmungsgemäßer Gebrauch</b> .....	<b>4</b>
<b>Übersicht</b> .....	<b>5</b>
<b>Sicherheitshinweise</b> .....	<b>6</b>
Stromschlaggefahr! .....	6
Beschädigungsgefahr! .....	7
Gefahren durch einen Akku! .....	8
<b>Technische Daten</b> .....	<b>8</b>
<b>Erstinbetriebnahme</b> .....	<b>9</b>
Produkt und Lieferumfang prüfen .....	9
Beschädigungsgefahr! .....	9
<b>Funktion</b> .....	<b>9</b>
Bedienung des Produkts .....	9
<b>Bei Störungen</b> .....	<b>10</b>
<b>Reinigung</b> .....	<b>10</b>
Kurzschlussgefahr! .....	10
Beschädigungsgefahr! .....	10
<b>Aufbewahrung</b> .....	<b>11</b>
<b>Umweltgerechte Entsorgung</b> .....	<b>11</b>
Verpackung entsorgen.....	11
Produkt entsorgen.....	11
<b>Konformitätserklärung</b> .....	<b>11</b>

# Allgemeines

## Bedienungsanleitung lesen und aufbewahren



Diese Bedienungsanleitung gehört zu dieser LED Outdoor Tischleuchte (im Folgenden nur „Produkt“ genannt). Sie enthält wichtige Informationen zu Aufbau und Handhabung.

Lesen Sie die Bedienungsanleitung, insbesondere die Sicherheitshinweise, sorgfältig durch, bevor Sie das Produkt einsetzen. Die Nichtbeachtung dieser Bedienungsanleitung kann zu schweren Verletzungen oder zu Schäden am Produkt führen. Die Bedienungsanleitung basiert auf den in der Europäischen Union gültigen Normen und Regeln. Beachten Sie im Ausland auch landesspezifische Richtlinien und Gesetze. Bewahren Sie die Bedienungsanleitung für die weitere Nutzung auf. Wenn Sie das Produkt an Dritte weitergeben, geben Sie unbedingt diese Bedienungsanleitung mit.

## Zeichenerklärung

Die folgenden Symbole und Signalwörter werden in dieser Bedienungsanleitung, auf dem Produkt oder auf der Verpackung verwendet.



Dieses Signalsymbol/-wort bezeichnet eine Gefährdung mit einem mittleren Risikograd, die, wenn sie nicht vermieden wird, den Tod oder eine schwere Verletzung zur Folge haben kann.



Dieses Signalwort warnt vor möglichen Sachschäden.



Mit diesem Symbol gekennzeichnete Produkte erfüllen alle anzuwendenden Gemeinschaftsvorschriften des Europäischen Wirtschaftsraums.



Mit diesem Symbol gekennzeichnete Elektrogeräte gehören der Schutzklasse III an. Es wird mit Sicherheitskleinstspannung betrieben.



Geschützt gegen Spritzwasser und das Eindringen von festen Körpern, deren Durchmesser größer ist als 1 mm.



Produkte, die mit diesem Symbol gekennzeichnet sind, entsprechen den Anforderungen des deutschen Produktsicherheitsgesetzes (ProdSG).



Gleichstromzeichen

## Lieferumfang/Teile

Mit dem von Ihnen erworbenen Produkt erhalten Sie:

- LED Outdoor Tischleuchte
- USB-C Ladekabel
- Bedienungsanleitung
- Garantiekarte

Bitte überprüfen Sie vor dem ersten Gebrauch die Vollständigkeit der Lieferung und benachrichtigen Sie uns innerhalb von **2 Wochen** nach dem Kauf, falls die Lieferung nicht komplett sein sollte.

## Bestimmungsgemäßer Gebrauch

Das Produkt ist ausschließlich zur dekorativen Beleuchtung im Außenbereich konzipiert. Es dient ausschließlich zu Dekorationszwecken und eignet sich nicht für die Raumbeleuchtung im Haushalt.

### HINWEIS!

Das Produkt ist ausschließlich für den Privatgebrauch bestimmt und nicht für den gewerblichen Bereich geeignet.

Das Produkt ist kein Kinderspielzeug. Verwenden Sie das Produkt nur wie in dieser Bedienungsanleitung beschrieben. Jede andere Verwendung gilt als nicht bestimmungsgemäß und kann zu Sachschäden oder sogar zu Personenschäden führen.

Der Hersteller oder Händler übernimmt keine Haftung für Schäden, die durch nicht bestimmungsgemäßen oder falschen Gebrauch entstanden sind.

# Übersicht

- 1 LED Outdoor Tischleuchte
- 2 Schnur
- 3 Lampenschirm

- 4 Beine
- 5 Standfuß

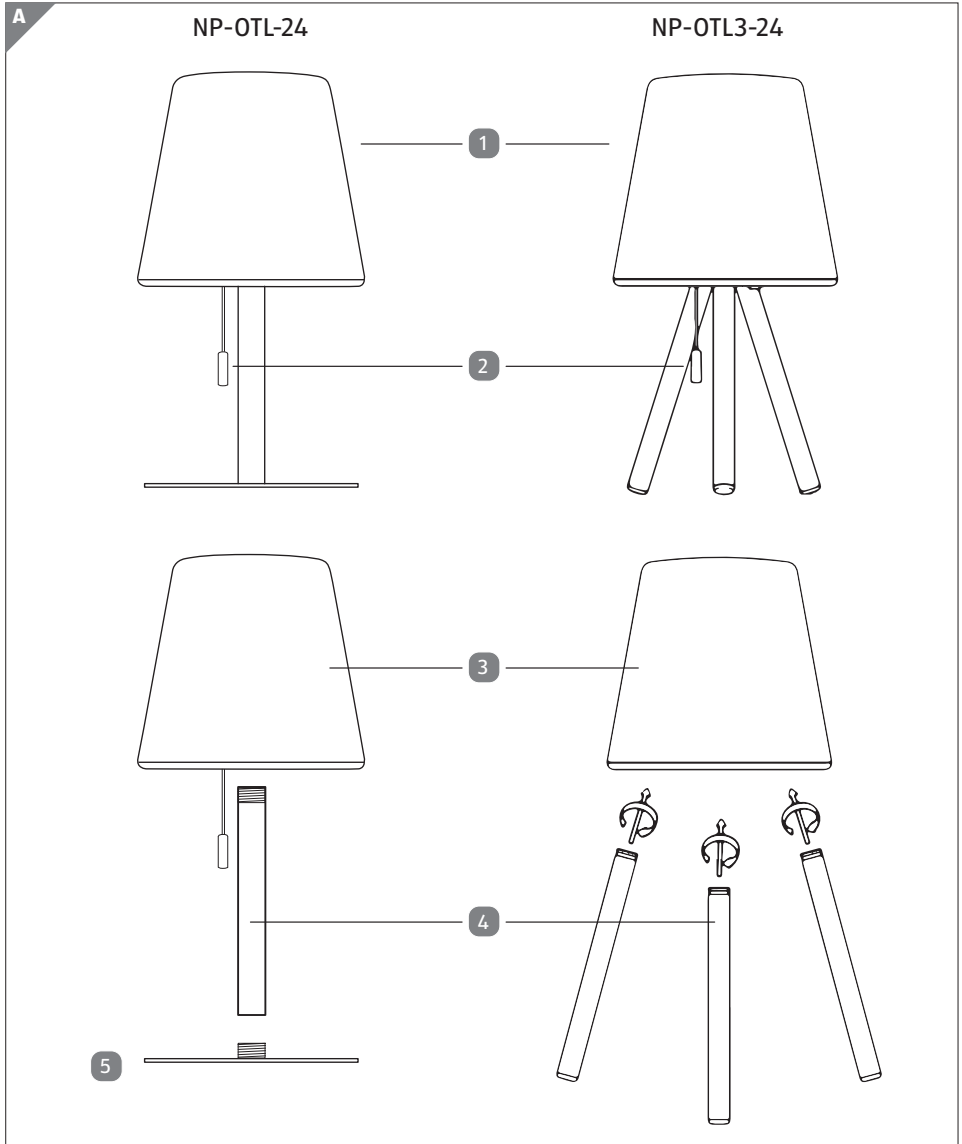

## Sicherheitshinweise



### **Stromschlaggefahr!**

- Das Berühren von spannungsführenden Teilen kann zu schweren Verletzungen oder zum Tod führen.
- Betreiben Sie das Produkt nicht, wenn es sichtbare Schäden aufweist.
- Betreiben Sie das Produkt nicht in der Verpackung.
- Öffnen Sie das Gehäuse nicht, sondern überlassen Sie die Reparatur Fachkräften. Wenden Sie sich dazu an eine Fachwerkstatt. Bei eigenständig durchgeführten Reparaturen, unsachgemäßem Anschluss oder falscher Bedienung sind Haftungs- und Garantieansprüche ausgeschlossen.
- Halten Sie das Produkt von offenem Feuer und heißen Flächen fern.
- Hängen Sie keine Gegenstände über das Produkt.
- Lagern Sie das Produkt nie so, dass es in eine Wanne oder in ein Waschbecken fallen kann.
- Schließen Sie das Produkt zum Laden nur an eine gut zugängliche Wandsteckdose an, damit Sie es bei einem Störfall schnell vom Stromnetz trennen können.



**Gefahren für Kinder und Personen mit verringerten physischen, sensorischen oder mentalen Fähigkeiten (beispielsweise teilweise Behinderte, ältere Personen mit Einschränkung ihrer physischen und mentalen Fähigkeiten) oder Mangel an Erfahrung und Wissen (beispielsweise ältere Kinder).**

- Lassen Sie Kinder nicht mit dem Produkt spielen.
- Halten Sie Kinder während des Ladevorgangs vom Produkt fern.
- Reinigung und Benutzerwartung dürfen nicht von Kindern ohne Beaufsichtigung durchgeführt werden.
- Lassen Sie Kinder nicht mit der Verpackungsfolie spielen.
- Kinder können Verpackungsmaterial beim Spielen in den Mund nehmen oder über die Nase stülpen und daran ersticken.

### **HINWEIS!**

#### **Beschädigungsgefahr!**

Unsachgemäßer Umgang mit dem Produkt kann zu Beschädigungen am Produkt führen.

- Lagern Sie das Produkt nie auf oder in der Nähe von heißen Oberflächen und setzen Sie es nie hoher Temperatur aus, z. B. Heizung, Herdplatten, direkte Sonneneinstrahlung.
- Setzen Sie das Produkt keinen extremen Temperaturen oder starken Temperaturschwankungen (Nähe zu Lüftern, Klimaanlage und Heizungen) aus.
- Verwenden Sie das Produkt nicht mehr, wenn die Kunststoffbauteile Risse oder Sprünge haben oder sich verformt haben. Ersetzen Sie beschädigte Bauteile nur durch passende Originalersatzteile.
- Die LEDs als Lichtquellen sind fest verbaut und können nicht ersetzt werden.
- Wenn eine Lichtquelle ihr Lebensende erreicht hat, ist das gesamte Produkt zu ersetzen.



## **Gefahren durch einen Akku!**

- Wenn Sie Akkus unsachgemäß verwenden, besteht die Gefahr von Explosionen oder von Verätzungen durch auslaufende Akkuflüssigkeit.
- Fassen Sie ausgelaufene Akkus nicht an. Sollten Sie doch einmal mit Akkuflüssigkeit in Kontakt kommen, waschen Sie die betroffene Stelle gründlich und mit reichlich klarem Wasser ab. Wenn austretende Akkuflüssigkeit eine Hautreaktion hervorruft oder in die Augen gelangt, nehmen Sie zusätzlich ärztliche Hilfe in Anspruch.
- Werfen Sie Akkus nicht ins Feuer. Sie können explodieren oder giftige Dämpfe verursachen.
- Setzen Sie Akkus nicht uneingeschränkter Sonneneinstrahlung und Hitze aus.
- Nehmen Sie Akkus nicht auseinander und schließen Sie sie nicht kurz.
- Der Akku ist fest verbaut und kann nicht ausgetauscht werden. Wenn der Akku seine Lebensdauer erreicht hat, ist das gesamte Produkt zu ersetzen.

## **Technische Daten**

Modelle:	NP-OTL-24, NP-OTL3-24
LED Leuchtmittel:	14 x SMD LED
Lichtfarbe:	warmweiß + RGB
Eingangsspannung:	5 V = max. 1 A
Akku:	3,7 V = 4400 mAh Li-Ion
Leistung:	max. 3,2 W
Schutzart:	IP44
Schutzklasse:	III



# Erstinbetriebnahme

## Produkt und Lieferumfang prüfen

### HINWEIS!

#### **Beschädigungsgefahr!**

Wenn Sie die Verpackung unvorsichtig mit einem scharfen Messer oder anderen spitzen Gegenständen öffnen, kann die Oberfläche des Produkts beschädigt werden.

- Gehen Sie beim Öffnen sehr vorsichtig vor.
- 1. Nehmen Sie das Produkt aus der Verpackung.
- 2. Prüfen Sie, ob die Lieferung vollständig ist.
- 3. Kontrollieren Sie, ob das Produkt oder die Einzelteile Schäden aufweisen. Ist dies der Fall, benutzen Sie das Produkt nicht. Wenden Sie sich über die auf der Garantiekarte angegebene Serviceadresse an den Hersteller.
- 4. Entfernen Sie das Verpackungsmaterial und entsorgen Sie es ordnungsgemäß.

## **Bedienung des Produkts**

Laden Sie den Akku mit dem mitgelieferten USB-C Ladekabel zunächst vollständig auf. Dieser Vorgang dauert max. 7 Stunden. Die Indikationsleuchte (im Leuchtkörper) springt von rot auf grün.

Platzieren Sie das Produkt anschließend an die von Ihnen gewünschte Stelle.

Um das Produkt einzuschalten, ziehen Sie an der dafür vorhergesehenen Schnur.

#### **Funktionen:**

- 1 x Ziehen: warmweißes Licht
- 2 x Ziehen: Farbwechsel starten
- 3 x Ziehen: Wunschfarbe fixieren
- 4 x Ziehen: Flackereffekt
- 5 x Ziehen: Aus

Durch langes Ziehen im warmweißen Modus dimmen Sie das warmweiße Licht stufenlos.

Schnelle Ausschaltung: Nach 30 Sekunden in einem Leuchtmodus kann die Lampe mit einem Zug an der Schnur ausgeschaltet werden.

## Bei Störungen

### **Ein Austausch von einzelnen LEDs ist nicht möglich!**

Sollte sich das Produkt nicht wie vorgesehen in Betrieb nehmen lassen, benutzen Sie das Produkt nicht. Wenden Sie sich wie auf der Garantiekarte beschrieben an den Garantiegeber.

## Reinigung

### **HINWEIS!**

### **Kurzschlussgefahr!**

In das Gehäuse eingedrungenes Wasser oder andere Flüssigkeiten können einen Kurzschluss verursachen.

- Tauchen Sie keinen Teil des Produktes in Wasser oder andere Flüssigkeiten.
- Achten Sie darauf, dass kein Wasser oder andere Flüssigkeiten in die Gehäuse gelangen.
- Reinigen Sie das Produkt nur von außen.

### **HINWEIS!**

### **Beschädigungsgefahr!**

Unsachgemäßer Umgang mit dem Produkt kann zu Beschädigungen führen.

- Verwenden Sie keine aggressiven Reinigungsmittel, Bürsten mit Metall- oder Nylonborsten sowie keine scharfen oder metallischen Reinigungsgegenstände wie Messer, Drahtbürsten und dergleichen. Diese können die Oberflächen beschädigen.
- Geben Sie das Produkt keinesfalls in die Spülmaschine. Sie würden es dadurch zerstören.
- Reinigen Sie alle Teile des Produktes mit einem weichen, trockenen Tuch.
- Verwenden Sie bei hartnäckigeren Verschmutzungen ggf. ein leicht angefeuchtetes Tuch. Lassen Sie alle Teile danach vollständig trocknen.

## Aufbewahrung

Lagern Sie das Produkt an einem trockenen und vor direkter Sonneneinstrahlung geschützten sowie für Kinder unzugänglichen Ort.

## Umweltgerechte Entsorgung

### Verpackung entsorgen



Ihr Produkt befindet sich zum Schutz vor eventuellen Transportschäden in einer Verpackung. Verpackungen sind wiederverwendungsfähig und können leicht dem Rohstoffkreislauf wieder zurückgeführt werden. Geben Sie Pappe und Karton zum Altpapier, Folien in die Wertstoffsammlung.

### Produkt entsorgen

(Anwendbar in der Europäischen Union und anderen europäischen Staaten mit Systemen zur getrennten Sammlung von Wertstoffen)



#### **Altgeräte dürfen nicht in den Hausmüll!**

Sollte das Produkt einmal nicht mehr benutzt werden können, so ist jeder Verbraucher gesetzlich verpflichtet, Altgeräte getrennt vom Hausmüll, z. B. bei einer Sammelstelle seiner Gemeinde/seines Stadtteils, abzugeben. Damit wird gewährleistet, dass Altgeräte fachgerecht verwertet und negative Auswirkungen auf die Umwelt vermieden werden. Deswegen sind Elektrogeräte mit dem hier abgebildeten Symbol gekennzeichnet.



#### **Batterien und Akkus dürfen nicht in den Hausmüll!**

Als Verbraucher sind Sie gesetzlich verpflichtet, alle Batterien und Akkus, egal ob sie Schadstoffe\* enthalten oder nicht, bei einer Sammelstelle in Ihrer Gemeinde/Ihrem Stadtteil oder im Handel abzugeben, damit sie einer umweltschonenden Entsorgung zugeführt werden können.

\*gekennzeichnet mit: Cd = Cadmium, Hg = Quecksilber, Pb = Blei

## Konformitätserklärung

Hiermit erklärt die Northpoint GmbH, dass die Produkte (NP-OTL-24 und NP-OTL3-24) konform mit den gesetzlich vorgeschriebenen Standards sind.

Eine vollständige Konformitätserklärung erhalten Sie jederzeit per E-Mail an [info@northpoint.de](mailto:info@northpoint.de) unter Nennung der Produktbezeichnung.

---

# Sommario

<b>In generale .....</b>	<b>13</b>
Leggere e conservare le istruzioni per l'uso.....	13
Spiegazione dei simboli.....	13
<b>Ambito di fornitura/Parti .....</b>	<b>14</b>
<b>Uso conforme alla destinazione .....</b>	<b>14</b>
<b>Sommario .....</b>	<b>15</b>
<b>Indicazioni di sicurezza .....</b>	<b>16</b>
Pericolo di scarica elettrica! .....	16
Pericolo di danni!.....	17
Pericolo di batteria! .....	18
<b>Dati tecnici .....</b>	<b>18</b>
<b>Prima messa in funzione.....</b>	<b>19</b>
Controllo del prodotto e della dotazione .....	19
Pericolo di danni!.....	19
<b>Funzione .....</b>	<b>19</b>
Uso del prodotto .....	19
<b>In caso di guasti.....</b>	<b>20</b>
<b>Pulizia .....</b>	<b>20</b>
Pericolo di cortocircuito! .....	20
Pericolo di danni! .....	20
<b>Conservazione .....</b>	<b>21</b>
<b>Smaltimento nel rispetto dell'ambiente .....</b>	<b>21</b>
Smaltimento dell'imballaggio .....	21
Smaltimento del prodotto.....	21
<b>Dichiarazione di conformità .....</b>	<b>21</b>

# Informazioni generali

## Leggere e conservare le istruzioni per l'uso



Le presenti istruzioni per l'uso sono parte integrante della lampda da tavolo a LED per esterni (di seguito denominata semplicemente "prodotto"). Contiene importanti informazioni su montaggio e utilizzo.

Prima di mettere in funzione il prodotto, leggere attentamente le istruzioni per l'uso, in particolar modo le avvertenze di sicurezza. Il mancato rispetto delle presenti istruzioni per l'uso può provocare lesioni gravi o danni al prodotto. Le istruzioni per l'uso si basano sulle normative e regole vigenti nell'Unione Europea. All'estero rispettare anche linee guida e normative nazionali. Conservare le istruzioni per l'uso per utilizzi futuri. In caso di cessione del prodotto a terzi, consegnare tassativamente anche le presenti istruzioni per l'uso.

## Spiegazione dei simboli

Nelle istruzioni per l'uso, sul prodotto stesso o sull'imballaggio sono riportati i seguenti simboli e parole di segnalazione.



**AVVERTENZA!**

Questo simbolo/parola di segnalazione descrive un pericolo di media entità che, se non viene evitato, può provocare gravi lesioni o morte.

**AVVISO!**

Questa dicitura segnaletica indica la possibilità di danni materiali.



I prodotti contrassegnati con questo simbolo sono conformi a tutte le normative comunitarie applicabili dello Spazio economico europeo.



Le apparecchiature elettriche contrassegnate con questo simbolo appartengono alla classe di protezione III. Funziona a bassissima tensione di sicurezza.

**IP44**

Protetto contro gli schizzi d'acqua e la penetrazione di corpi solidi di diametro superiore a 1 mm.



i prodotti contrassegnati con questo simbolo soddisfano i requisiti della legge tedesca sulla sicurezza dei prodotti (ProdSG).



Simbolo della corrente continua

## **Ambito di fornitura/Parti**

Con il prodotto che avete acquistato riceverete:

- Lampada da tavolo a LED per esterni
- Cavo di ricarica USB-C
- Istruzioni per l'uso
- Cartolina di garanzia

Si prega di verificare l'integrità della fornitura prima del primo utilizzo e di informarci **entro 2 settimane** dall'acquisto se la fornitura non è completa.

## **Uso conforme alla destinazione**

Il prodotto è stato concepito esclusivamente per l'illuminazione decorativa per esterni. Viene utilizzato esclusivamente a scopo decorativo e non è adatto per per l'illuminazione di ambienti domestici.

### **AVVISO!**

Il prodotto è destinato esclusivamente all'uso in ambito privato e non commerciale.

Il prodotto non è un giocattolo per bambini. Utilizzare il prodotto solo come descritto nelle presenti istruzioni per l'uso. Qualsiasi altro utilizzo è considerato improprio e può causare danni materiali o anche lesioni personali.

Il produttore o il rivenditore non si assumono alcuna responsabilità per danni derivanti da un utilizzo improprio o non conforme alla destinazione d'uso.

# Sommario

- 1 Lampada da tavolo a LED per esterni
- 2 Cordone
- 3 Paralume
- 4 Gambe
- 5 Piede

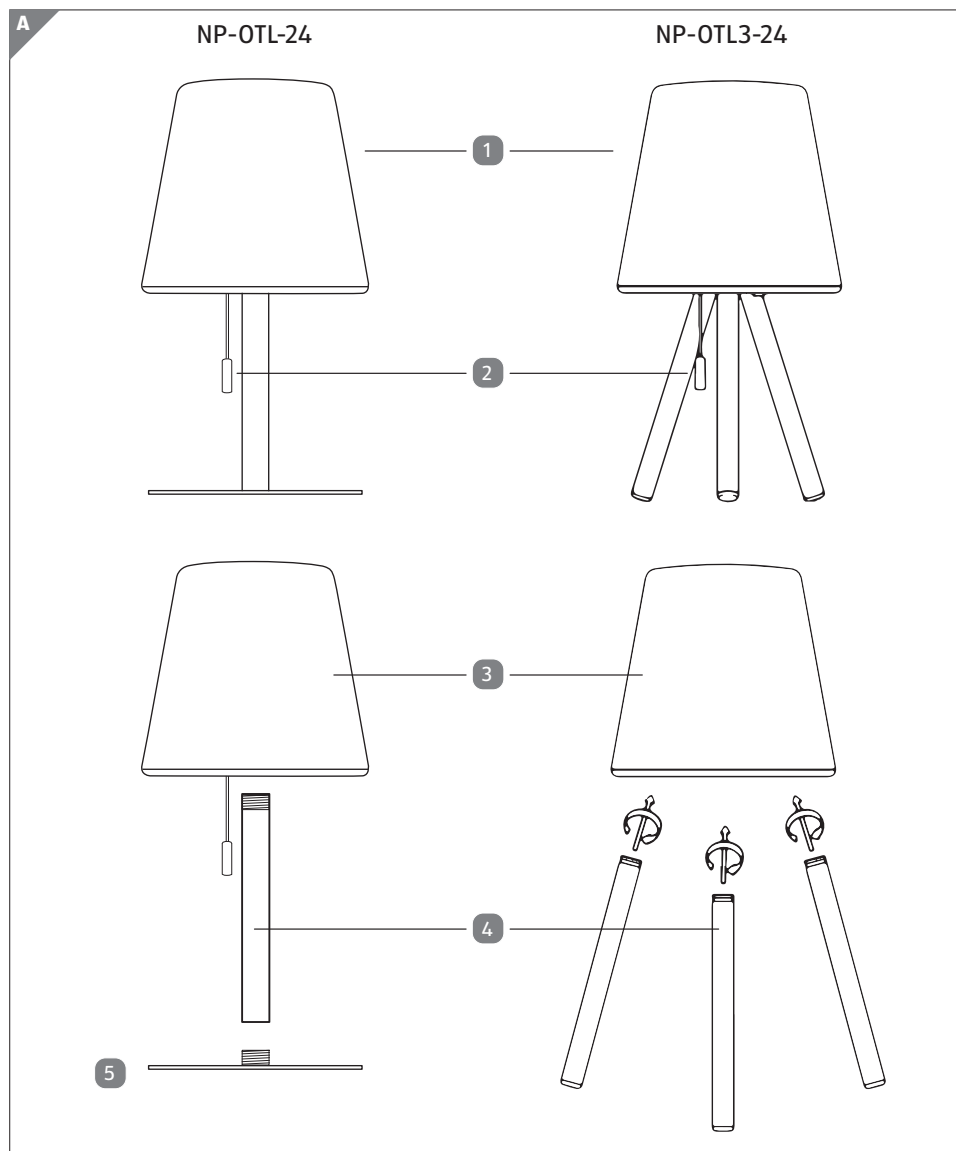

## Indicazioni di sicurezza



### **Pericolo di scarica elettrica!**

- Toccare parti sotto tensione può portare a gravi lesioni o alla morte.
- Non azionare il prodotto se questo presenta dei danni evidenti.
- Non azionare il prodotto nella confezione.
- Non aprire il corpo del prodotto, bensì far eseguire la riparazione da persone qualificate. Rivolgersi ad un centro riparazioni. In caso di riparazioni eseguite in proprio, allacciamento non corretto o errato utilizzo, si escludono responsabilità e diritti di garanzia.
- Tenere il prodotto lontano da fiamme libere e superfici calde.
- Non appendere oggetti al prodotto.
- Non riporre mai il prodotto in un luogo dal quale possa cadere e finire in una vasca o in un lavandino.
- Collegare il prodotto per la ricarica solo a una presa di corrente a muro ben accessibile, in modo tale da poterlo staccare velocemente dalla rete elettrica in caso di malfunzionamento.



### **Pericolo per bambini e persone con ridotte capacità fisiche, sensoriali o mentali (ad es. disabili parziali, anziani con ridotte capacità fisiche e mentali) o mancanza di esperienza e conoscenza (ad es. bambini più grandi).**

- Non consentire ai bambini di giocare con il prodotto.
- Tenere i bambini lontani dal prodotto durante il processo di ricarica.



- La pulizia e la manutenzione di competenza dell'utilizzatore non devono essere eseguite da bambini senza la sorveglianza di un adulto.
- Non consentire ai bambini di giocare con la pellicola dell'imballaggio.
- I bambini possono mettersi in bocca il materiale d'imballaggio o mettercelo nel naso mentre giocano e soffocare.

### **AVVISO!**

#### **Pericolo di danni!**

L'uso improprio del prodotto può danneggiarlo.

- Non conservare mai il prodotto su o vicino a superfici calde e non esporlo mai ad alte temperature, ad esempio riscaldamento, fornelli, raggi solari diretti.
- Non esporre il prodotto a temperature estreme o a forti sbalzi di temperatura (vicinanza a ventilatori, condizionatori e riscaldatori).
- Non utilizzare il prodotto se i componenti in plastica sono incrinati o deformati. Sostituire i componenti danneggiati solo con pezzi di ricambio originali adatti.
- I LED come fonti di luce sono installati in modo permanente e non possono essere sostituiti.
- Quando una sorgente luminosa ha raggiunto la fine del suo ciclo di vita, il prodotto deve essere sostituito.



## **AVVERTENZA!**

### **Pericolo di batteria!**

- Se si utilizzano le batterie ricaricabili in modo improprio, c'è il rischio di esplosione o di ustioni dovute alla perdita di liquido della batteria ricaricabile.
- Non toccare le batterie che perdono. In caso di contatto con il liquido della batteria, lavarsi accuratamente l'area interessata con molta acqua pulita. Se il liquido della batteria che fuoriesce provoca una reazione cutanea o entra negli occhi, cercare ulteriori cure mediche.
- Non gettare le batterie ricaricabili nel fuoco. Possono esplodere o produrre fumi tossici.
- Non esporre le batterie ricaricabili alla luce solare e al calore senza restrizioni.
- Non smontare o cortocircuitare le batterie ricaricabili.
- La batteria ricaricabile è installata in modo permanente e non può essere sostituita. Quando la batteria ricaricabile ha raggiunto la fine della sua durata utile, l'intero prodotto deve essere sostituito.

## **Dati tecnici**

Modelli:	NP-OTL-24, NP-OTL3-24
Illuminante:	14 x LED SMD
Colore della luce:	bianco caldo + RGB
Tensione d'ingresso:	5 V = max. 1 A
Batteria:	3,7 V = 4400 mAh Li-Ion
Potenza:	max. 3,2 W
Tipo protezione:	IP44
Classe di protezione:	III

# Prima messa in funzione

## Controllo del prodotto e della dotazione

### AVVISO!

#### Pericolo di danni!

Se si apre l'imballaggio con un coltello affilato o altri oggetti appuntiti senza prestare sufficiente attenzione, si rischia di danneggiare la superficie del prodotto.

– Procedere con molta cautela all'apertura.

1. Estrarre il prodotto dall'imballaggio.
2. Controllare se la fornitura è completa.
3. Controllare che il prodotto o le singole parti non siano danneggiati. In tale eventualità non utilizzare il prodotto. Rivolgersi al produttore tramite l'indirizzo dell'assistenza indicato sul libretto di garanzia.
4. Rimuovere il materiale d'imballaggio e smaltirlo correttamente.

#### Uso del prodotto

Per prima cosa caricare completamente la batteria ricaricabile utilizzando il cavo di ricarica USB-C in dotazione. Questo processo richiede max. 7 ore. La spia (nel corpo della lampada) passa da rosso a verde.

Poi mettere il prodotto nella posizione desiderata.

Per accendere il prodotto, tirare il cordoncino in dotazione per questo scopo.

#### Funzioni:

Tirare una volta: luce bianca calda

Tirare due volte: avvio del cambio colore

Tirare tre volte: fissaggio del colore desiderato

Tirare quattro volte: effetto sfarfallio

Tirare cinque volte: spenta

Tirando a lungo in modalità bianca calda, la luce bianca calda si attenua continuamente.

Spegnimento rapido: Dopo 30 secondi in modalità luce, la lampada può essere spenta tirando il cordoncino.

## In caso di guasti

### **Non è possibile sostituire i singoli LED!**

Se il prodotto non può essere messo in funzione come previsto, si prega di non utilizzare il prodotto. Rivolgere a chi ha rilasciato la garanzia come descritto sul certificato di garanzia.

## Pulizia

### **AVVISO!**

### **Pericolo di cortocircuito!**

L'acqua o altri liquidi che sono penetrati nell'alloggiamento possono causare un corto circuito.

- Non immergere nessuna parte del prodotto in acqua o altri liquidi.
- Accertarsi che non penetri acqua o altri liquidi nell'alloggiamento.
- Pulire il prodotto solo dall'esterno.

### **AVVISO!**

### **Pericolo di danni!**

L'uso improprio del prodotto può danneggiarlo.

- Non utilizzare detergenti aggressivi, spazzole con setole in metallo o in nylon o utensili per pulizia taglienti o metallici, quali coltelli, spazzole metalliche e simili. Essi potrebbero danneggiare le superfici.
- Non lavare mai il prodotto in lavastoviglie. Si romperebbe.
- Pulire tutte le parti del prodotto con un panno morbido e asciutto.
- Se necessario, usare un panno leggermente umido per lo sporco più ostinato. Lasciare poi che tutti i pezzi si asciughino completamente.

## Conservazione

Conservare il prodotto in un luogo asciutto, protetto dalla luce diretta del sole e inaccessibile ai bambini.

## Smaltimento nel rispetto dell'ambiente

### Smaltimento dell'imballaggio



Il prodotto è confezionato in un imballo per proteggerlo da eventuali danni di trasporto. Gli imballi sono riutilizzabili e possono essere facilmente reintrodotti nel ciclo di recupero delle materie prime. Conferire il cartone e la scatola alla raccolta di carta straccia, avviare la pellicola al recupero dei materiali riciclabili.

### Smaltimento del prodotto

(Applicabile all'interno dell'Unione Europea e in altri stati europei con sistemi di raccolta differenziata dei materiali riciclabili)



#### **Non smaltire i dispositivi usati insieme ai rifiuti domestici!**

Qualora il prodotto non potesse essere più utilizzato, il consumatore è obbligato per legge a smaltirlo come apparecchio dismesso separatamente dai rifiuti domestici, per esempio presso un centro di raccolta comunale/di quartiere. In tal modo si garantisce che gli apparecchi dismessi vengano gestiti correttamente e si evitano ripercussioni negative sull'ambiente. Ecco il motivo per cui gli apparecchi elettrici sono contrassegnati con il simbolo qui riportato.



#### **Le batterie e le batterie ricaricabili non devono essere smaltite insieme ai rifiuti domestici!**

Il consumatore è obbligato per legge a consegnare tutte le batterie o batterie ricaricabili, indipendentemente dal fatto che contengano o meno sostanze dannose\*, presso un centro di raccolta del proprio comune/quartiere o presso un negozio, in modo che possano essere smaltite in maniera ecosostenibile.

\*contrassegnate da: Cd = cadmio, Hg = mercurio, Pb = piombo

## Dichiarazione di conformità

Con la presente Northpoint GmbH dichiara che i prodotti (NP-OTL-24 e NP-OTL3-24) sono conformi alle norme di legge. In ogni momento, indicando il nome del prodotto, il cliente potrà ricevere una Dichiarazione di conformità completa richiedendola per e-mail a [info@northpoint.de](mailto:info@northpoint.de).



**AT** VERTRIEBEN DURCH /

**IT** PRODUTTORE:

NORTHPOINT GMBH  
BAHRENFELDER STR. 19  
22765 HAMBURG  
DEUTSCHLAND / GERMANIA

**KUNDENDIENST  
ASSISTENZA POST-VENDITA**

833606

Bitte wenden Sie sich an Ihre **HOFER-Filiale**.  
La preghiamo di recarsi nel suo punto vendita **ALDI**.

MODELLE / MODELLI:  
NP-OTL-24 | NP-OTL3-24

05/2024

**3**

**JAHRE GARANTIE  
ANNI DI GARANZIA**