



Gebrauchsanleitung

Mode d'emploi

Istruzioni per l'uso

AMBIANO®

Elektrische Reinigungsbürste

Brosse de nettoyage électrique | Spazzola per pulizie elettrica



Deutsch 2
Français 14
Italiano 26

Inhaltsverzeichnis

1. Allgemeines	3
2. Verwendete Symbole	3
3. Bestimmungsgemässe Verwendung	5
4. Sicherheitshinweise	5
5. Lieferumfang / Teilebeschreibung.....	7
6. Lieferumfang prüfen.....	8
7. Akku aufladen	8
8. Aufsätze anbringen und entfernen	9
9. Bürste verwenden	10
10. Reinigung und Wartung.....	10
11. Aufbewahrung	11
12. Entsorgungshinweise.....	11
13. Technische Daten	12

Allgemeines



Bitte lesen Sie die Gebrauchsanleitung, insbesondere die Sicherheitshinweise, vor dem ersten Gebrauch sorgfältig durch und verwenden Sie die elektrische Reinigungsbürste nur wie in dieser Gebrauchsanleitung beschrieben. Die Nichtbeachtung der nachfolgenden Hinweise kann zu schweren Verletzungen führen. Die Gebrauchsanleitung ist fester Bestandteil der elektrischen Reinigungsbürste. Bewahren Sie diese Gebrauchsanleitung zum späteren Nachschlagen auf und geben Sie diese mit, wenn Sie die elektrische Reinigungsbürste an einen anderen Benutzer weitergeben.

Diese Gebrauchsanleitung kann auch als PDF-Datei bei unserem Kundenservice angefordert werden. Kontaktieren Sie hierfür die auf der Garantiekarte angegebene Serviceadresse.

Für eine verbesserte Lesbarkeit wird die elektrische Reinigungsbürste im Folgenden mit Bürste bezeichnet.

Verwendete Symbole

Die folgenden Symbole und Signalwörter werden in dieser Gebrauchsanleitung, auf der Bürste oder auf der Verpackung verwendet.



Vor Gebrauch Anleitung beachten!



WARNUNG!

Dieses Signalsymbol/-wort bezeichnet eine Gefährdung mit einem mittleren Risikograd, die, wenn sie nicht vermieden wird, den Tod oder eine schwere Verletzung zur Folge haben kann.



VORSICHT!

Dieses Signalsymbol/-wort bezeichnet eine Gefährdung mit einem niedrigen Risikograd, die, wenn sie nicht vermieden wird, eine geringfügige oder mässige Verletzung zur Folge haben kann.

HINWEIS!

Dieses Signalwort warnt vor möglichen Sachschäden.



Konformitätserklärung: Mit diesem Symbol markierte Artikel erfüllen die Anforderungen der EU-Richtlinien. Die vollständige Konformitätserklärung können Sie unter der auf der Garantiekarte angegebenen Serviceadresse anfordern.



Altgeräte nicht im Hausmüll entsorgen (s. Abschnitt „Entsorgungshinweise“).



Dieses Symbol kennzeichnet elektrische Artikel, die der Schutzklasse drei entsprechen.

IPX5

Die Bürste ist gegen Strahlwasser geschützt.



Dieses Symbol kennzeichnet Artikel, die mit Gleichstrom betrieben werden.



Herstellungsdatum



Dieses Symbol kennzeichnet Gefahrgut mit einer Lithium-Ionen-Batterie.

Bestimmungsgemäße Verwendung

Die Bürste wurde zum vereinfachten Reinigen von Oberflächen konzipiert, z.B. aus Keramik, Stein oder Metall. Die Bürste ist kein Spielzeug. Die Bürste ist ausschliesslich für den Privatgebrauch bestimmt und ist nicht für den gewerblichen Bereich geeignet. Verwenden Sie die Bürste nur wie in dieser Gebrauchsanleitung beschrieben. Jede andere Verwendung gilt als nicht bestimmungsgemäss und kann zu Sachschäden oder sogar zu Personenschäden führen. Der Hersteller oder Händler übernimmt keine Haftung für Schäden, die durch nicht bestimmungsgemässen oder falschen Gebrauch entstanden sind.

Sicherheitshinweise



WARNUNG!

Stromschlaggefahr!

- Verwenden Sie das USB-Ladekabel nicht mehr, wenn dieses beschädigt ist.
- Der Akku der Bürste ist nicht austauschbar. Versuchen Sie nicht, an den Akku zu gelangen.
- Setzen Sie die Bürste keinen extremen Bedingungen wie Feuer oder Hitze (z.B. durch Heizkörper oder längere Sonneneinstrahlung) aus.
- Lassen Sie keine Feuchtigkeit und keine Flüssigkeiten in das Innere des USB-Anschlusses oder Akkus gelangen.
- Führen Sie das USB-Ladekabel nicht über scharfe Kanten, spitze Gegenstände oder Ähnliches.
- Trennen Sie das USB-Ladekabel vor jeder Reinigung von der Bürste.
- Wenn Sie die Bürste über ein Netzteil aufladen, stellen Sie sicher, dass die Steckdose leicht zugänglich ist. So können Sie die Bürste in einer Gefahrensituation leicht vom Stromnetz trennen.
- Schalten Sie die Bürste unverzüglich aus und trennen Sie ggf. das USB-Ladekabel von der Bürste, wenn Sie Rauchentwicklung oder Brandgeruch feststellen.
- Überprüfen Sie die Bürste vor jeder Verwendung auf Beschädigungen. Verwenden Sie die Bürste nicht, wenn sie beschädigt ist.

- Öffnen Sie das Gehäuse nicht. Nehmen Sie keine Veränderungen an der Bürste vor.
- Halten Sie die Bürste fern von offenem Feuer und heißen Flächen.
- Verwenden Sie die Bürste so, dass sie nicht in eine gefüllte Badewanne oder ein gefülltes Waschbecken fallen kann.

⚠️ WARNUNG!

Gefahren für Kinder, Personen mit verringerten physischen, sensorischen oder mentalen Fähigkeiten (beispielsweise teilweise Behinderte, ältere Personen mit Einschränkung ihrer physischen und mentalen Fähigkeiten) oder Mangel an Erfahrung und Wissen (beispielsweise ältere Kinder).

- Die Bürste kann von Kindern ab 8 Jahren und darüber sowie Personen mit verringerten physischen, sensorischen oder mentalen Fähigkeiten oder Mangel an Erfahrung und Wissen benutzt werden, wenn sie beaufsichtigt oder bezüglich des sicheren Gebrauchs der Bürste unterwiesen wurden und die daraus resultierenden Gefahren verstanden haben.
- Die Reinigung und Benutzerwartung darf nicht von Kindern ohne Beaufsichtigung durchgeführt werden.
- Lassen Sie Kinder nicht mit der Bürste oder den Verpackungsbestandteilen spielen.
- Lassen Sie die Bürste nicht unbeaufsichtigt, wenn sie in Betrieb ist.

⚠️ VORSICHT!

Verletzungsgefahr!

- Vermeiden Sie Berührungen mit beweglichen Teilen. Achten Sie insbesondere darauf, dass Haare, Kleidung und Schmuck nicht in die rotierende Reinigungsbürste geraten können.
- Tragen Sie ggf. Schutzhandschuhe und eine Schutzbrille.

HINWEIS!

Sachschäden vermeiden!

- Auf Oberflächen aus empfindlichen Materialien (z.B. Glas, lackierte Flächen, Holz) kann die Reinigungsbürste Kratzer und andere Beschädigungen hinterlassen. Verwenden Sie die Bürste nicht auf solchen Oberflächen. Wenn Sie unsicher sind, testen Sie die Bürste ggf. an einer unauffälligen Stelle.
- Verwenden Sie keine aggressiven oder scheuernden Reinigungsmittel, die die zu reinigende Oberfläche beschädigen könnte.

Lieferumfang / Teilebeschreibung

- | | | | |
|---|-------------------------------|----|-----------------------------------|
| 1 | Bürste x 1 | 7 | Aufsatz Schmale Rundbürste x 1 |
| 2 | Aufsatz-Vorrichtung | 8 | Aufsatz Schwamm-Halterung x 1 |
| 3 | USB-Anschluss | 9 | Aufsatz Scheuerschwamm mittel x 1 |
| 4 | Ein-/Aus-Taste | 10 | Aufsatz Scheuerschwamm hart x 1 |
| 5 | USB-Ladekabel x 1 | | Gebrauchsanleitung |
| 6 | Aufsatz Breite Rundbürste x 1 | | |

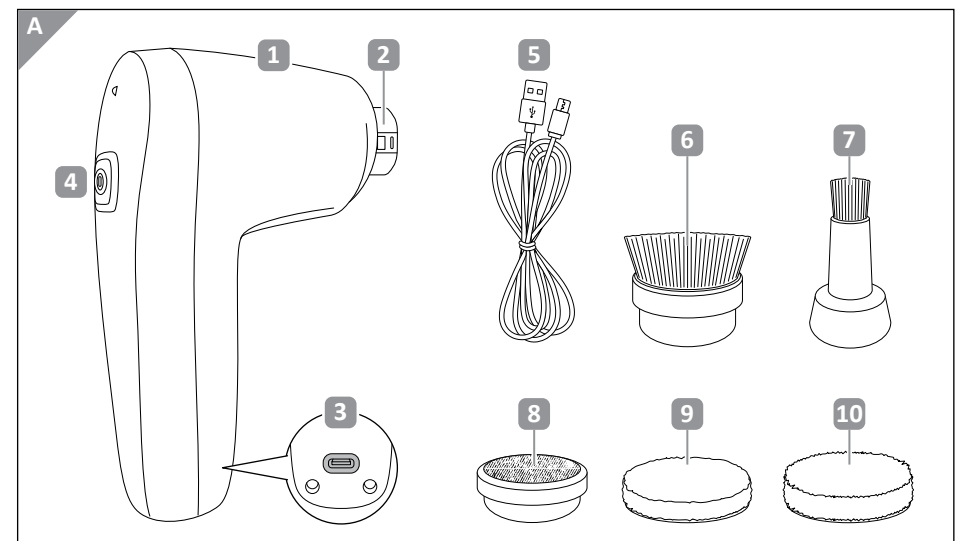

Lieferumfang prüfen

Kontrollieren Sie, ob der Lieferumfang vollständig ist und ob die Bürste Schäden aufweist. Ist dies der Fall, verwenden Sie die Bürste nicht. Wenden Sie sich über die auf der Garantiekarte angegebene Serviceadresse an den Hersteller.

Akku aufladen

Sie können die Bürste mit dem mitgelieferten USB-Ladekabel **5** aufladen. Dazu können Sie das USB-Ladekabel an einen PC, eine Powerbank oder ein geeignetes USB-Netzteil (nicht im Lieferumfang enthalten) anschliessen.



WARNUNG!

Verletzungsgefahr!

- Laden Sie den Akku der Bürste ausschliesslich in trockener Umgebung
- Verwenden Sie die Bürste nicht während des Aufladevorgangs.
- Trennen Sie das USB-Ladekabel nach dem Aufladevorgang von der Bürste.

1. Verbinden Sie den USB-C-Stecker des USB-Ladekabels **5** mit dem USB-Anschluss **3** an der Bürste **1**.
2. Verbinden Sie den USB-A-Stecker des USB-Ladekabels **5** mit einem USB-Anschluss an einem PC, einer Powerbank oder einem geeigneten USB-Netzteil. Während des Ladevorgangs leuchtet die LED rot.
3. Wenn die LED grün leuchtet, ist der Akku vollständig aufgeladen. Trennen Sie das USB-Ladekabel von der Bürste.

Aufsätze anbringen und entfernen

Die Bürste verfügt über 4 verschiedene Reinigungsaufsätze für unterschiedliche Anwendungsbereiche, die je nach Art und Material der zu reinigenden Oberfläche verwendet werden können. Eine Übersicht mit Beispielen finden Sie in der folgenden Tabelle.

Aufsatz	Anwendungsbeispiele
Breite Rundbürste	Grössere Flächen, z.B. Böden, Fliesen, Badewanne
Schmale Rundbürste	Kleinere oder schwer erreichbare Flächen, z.B. Waschbecken, Ecken, Fugen
Scheuerschwamm mittel	Leichte Verunreinigungen bei Töpfen, Pfannen, Herdplatten etc.
Scheuerschwamm hart	Starke Verunreinigungen bei Töpfen, Pfannen, Herdplatten etc.

1. Wenn Sie den Aufsatz Breite oder Schmale Rundbürste verwenden möchten, schieben Sie den gewünschten Aufsatz **6** oder **7** auf die Aufsatz-Vorrichtung **2** der Bürste **1**, bis er einrastet.
2. Wenn Sie den mittleren oder harten Scheuerschwamm verwenden möchten, schieben Sie erst den Aufsatz Schwamm-Halterung **8** auf die Aufsatz-Vorrichtung **2**, bis er einrastet. Setzen Sie dann den gewünschten Aufsatz **9** oder **10** mittig auf die Schwamm-Halterung.
3. Um einen Aufsatz zu entfernen, ziehen Sie ihn von der Aufsatz-Vorrichtung **2** ab.

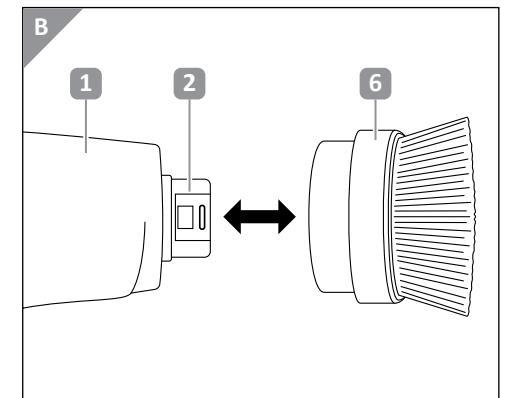

Bürste verwenden

Sie können die Bürste trocken, mit Wasser oder mit Reinigungsmitteln verwenden.

1. Wenn Sie die Reinigung mit Wasser oder Reinigungsmittel durchführen möchten, geben Sie dieses direkt auf die zu reinigende Fläche.
2. Halten Sie die Bürste **1** über die zu reinigende Fläche.
3. Um die Bürste einzuschalten, drücken Sie die Ein /Aus-Taste **4**. Die Aufsatz-Vorrichtung **2** mit dem angebrachten Aufsatz beginnt zu rotieren.
4. Führen Sie den Aufsatz mit leichtem Druck über die zu reinigende Fläche.
5. Um die Bürste auszuschalten, drücken Sie die Ein-/Aus-Taste erneut.
6. Nehmen Sie den verwendeten Aufsatz ab, und reinigen Sie ihn mit warmem, klarem Wasser.

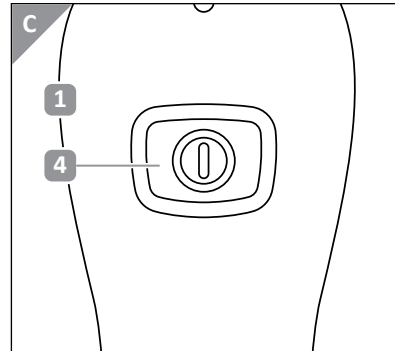

Reinigung und Wartung



WARNUNG!

Stromschlaggefahr!

- Es darf keine Feuchtigkeit in das Innere des Gerätes eindringen. Ist dennoch Feuchtigkeit eingedrungen, verwenden Sie dieses nicht mehr.

Schalten Sie die Bürste vor der Reinigung aus und nehmen Sie den Aufsatz ab. Reinigen Sie die Aufsätze nach jeder Verwendung mit warmem, klarem Wasser. Reinigen Sie das Äussere der Bürste mit einem weichen, feuchten Tuch. Lassen Sie die Bürste und die Aufsätze anschliessend vollständig trocknen. Überprüfen Sie die Bürste regelmässig auf Beschädigungen und Verschleiss und wenden Sie sich an den Kundenservice, falls Sie Beschädigungen feststellen. Nehmen Sie keine Veränderungen an der Bürste vor.

Aufbewahrung

Reinigen Sie die Bürste vor der Lagerung und lassen Sie sie vollständig trocknen.

Bewahren Sie die Bürste in ihrer Verpackung an einem trockenen und gut belüfteten Ort auf. Schützen Sie die Bürste vor Frost und direkter Sonneneinstrahlung. Bewahren Sie die Bürste für Kinder unzugänglich auf.

Entsorgungshinweise

Verpackung

Sämtliche Verpackungsbestandteile können über einen zugelassenen Entsorgungsbetrieb bzw. über die kommunale, hierfür zuständige Einrichtung gemäss geltender Vorschriften entsorgt werden. Die Mitarbeiter Ihrer Entsorgungseinrichtung informieren Sie auf Anfrage gerne über Möglichkeiten der korrekten und umweltgerechten Entsorgung.

Altgeräte



Das Symbol mit der durchgestrichenen Mülltonne bedeutet, dass Elektro- und Elektronikgeräte nicht zusammen mit dem Hausmüll entsorgt werden dürfen. Verbraucher sind gesetzlich dazu verpflichtet, Elektro- und Elektronikgeräte am Ende ihrer Lebensdauer einer vom unsortierten

Siedlungsabfall getrennten Erfassung zuzuführen. Auf diese Weise wird eine umwelt- und ressourcenschonende Verwertung sichergestellt. Batterien und Akkumulatoren, die nicht fest vom Elektro- oder Elektronikgerät umschlossen sind und zerstörungsfrei entnommen werden können, sind vor der Abgabe des Geräts an einer Erfassungsstelle von diesem zu trennen und einer vorgesehenen Entsorgung zuzuführen. Das Gleiche gilt für Lampen, die zerstörungsfrei aus dem Gerät entnommen werden können. Elektro- und Elektronikgerätebesitzer aus privaten Haushalten können diese bei den Sammelstellen der öffentlich-rechtlichen Entsorgungsträger oder bei den von den Herstellern bzw. Vertreibern im Sinne des WEEE 2012/19 eingerichteten Sammelstellen abgeben. Die Abgabe von Altgeräten ist unentgeltlich. Rücknahmepflichtig sind Händler mit einer Verkaufsfläche von mindestens 400 m² für Elektro- und Elektronikgeräte. Ebenso rücknahmepflichtig sind Fernabsatzhändler mit einer Lagerfläche von mindestens 400 m² für Elektro- und Elektronikgeräte.

Generell haben Vertreiber die Pflicht, die unentgeltliche Rücknahme von Altgeräten durch geeignete Rücknahmemöglichkeiten in zumutbarer Entfernung zu gewährleisten. Verbraucher haben die Möglichkeit zur unentgeltlichen Abgabe eines Altgeräts bei einem rücknahmepflichtigen Vertreiber, wenn sie ein gleichwertiges Neugerät mit einer im Wesentlichen gleichen Funktion erwerben. Diese Möglichkeit besteht auch bei Lieferungen an einen privaten Haushalt. Der Vertreiber hat den Verbraucher bei Abschluss des Kaufvertrags bezüglich einer entsprechenden Rückgabeabsicht zu befragen. Abgesehen davon können Verbraucher Altgeräte bei einer Sammelstelle eines rücknahmepflichtigen Vertreibers unentgeltlich abgeben, ohne dass dies an den Erwerb eines Neugeräts geknüpft ist. Allerdings dürfen die Kantenlängen der jeweiligen Geräte 25 cm nicht überschreiten.

Technische Daten

Akku: 1 x Li-Ion, 3,7 V , 1500 mAh, 5,55 Wh

USB-Eingang: 5 V  1 A

Schutzklasse: 

Schutzart: IPX5

Ladezeit: ca. 150 Minuten

Betriebszeit: ca. 50 Minuten

Table des matières

1. Généralités.....	15
2. Symboles utilisés.....	15
3. Utilisation conforme.....	17
4. Consignes de sécurité.....	17
5. Contenu de la livraison/description des pièces	19
6. Vérification du contenu de la livraison.....	20
7. Chargement de la batterie	20
8. Fixer et retirer les embouts.....	21
9. Utilisation de la brosse	22
10. Nettoyage et entretien	22
11. Rangement.....	23
12. Consignes de mise au rebut.....	23
13. Caractéristiques techniques.....	24

Généralités



Veillez lire attentivement le mode d'emploi, en particulier les consignes de sécurité, avant d'utiliser la brosse de nettoyage électrique pour la première fois. N'utilisez la brosse que de la manière décrite dans ce mode d'emploi.

Le non-respect des consignes suivantes peut occasionner des blessures graves. Le mode d'emploi fait partie intégrante de la brosse nettoiyante électrique. Veuillez le conserver afin de pouvoir le consulter ultérieurement et le joindre à la brosse nettoiyante électrique si vous la remettez à un autre utilisateur.

Ce mode d'emploi est également disponible au format PDF auprès de notre service clientèle. Pour l'obtenir, faites-en la demande à l'adresse indiquée sur la carte de garantie.

Pour faciliter la lecture de ce qui suit, la brosse de nettoyage électrique est désignée ci-après par «brosse».

Symboles utilisés

Les symboles et mentions d'avertissement suivants sont utilisés dans ce mode d'emploi, sur la brosse et sur l'emballage.



Consulter le mode d'emploi avant utilisation!



AVERTISSEMENT!

Ce symbole/cette mention d'avertissement indique qu'il existe un danger avec un niveau de risque moyen qui, s'il n'est pas évité, peut entraîner la mort ou une blessure grave.



ATTENTION!

Ce symbole/cette mention d'avertissement indique un danger de faible niveau de risque qui, s'il n'est pas évité, peut entraîner une blessure mineure ou modérée.

AVIS!

Cette mention d'avertissement met en garde contre d'éventuels dommages matériels.



Déclaration de conformité: les articles portant ce symbole sont conformes aux exigences des directives européennes. Vous pouvez demander la déclaration de conformité dans son intégralité auprès du service après-vente dont l'adresse figure sur la carte de garantie.



Ne pas jeter les appareils usagés avec les déchets ménagers (voir section «Consignes de mise au rebut»).



Ce symbole figure sur les articles électriques appartenant à la classe de protection trois.

IPX5

La brosse est protégée contre les projections d'eau.



Ce symbole figure sur les articles alimentés en courant continu.



Date de fabrication



Ce symbole désigne les matières dangereuses avec une batterie lithium-ion.

Utilisation conforme

La brosse a été conçue pour faciliter le nettoyage de surfaces telles que la céramique, la pierre ou le métal. La brosse n'est pas un jouet. La brosse est exclusivement destinée à un usage privé et non à une utilisation professionnelle. Utilisez la brosse uniquement de la manière décrite dans ce mode d'emploi. Toute autre utilisation est considérée comme non conforme à l'usage prévu et peut provoquer des dommages matériels, voire corporels. Le fabricant ou le revendeur n'assume aucune responsabilité pour les dommages résultant d'une utilisation non conforme ou incorrecte.

Consignes de sécurité



AVERTISSEMENT! Risque d'électrocution!

- N'utilisez pas le câble de recharge USB s'il est abîmé.
- La batterie de la brosse n'est pas remplaçable. N'essayez pas d'accéder à la batterie.
- Ne soumettez pas la brosse à des conditions extrêmes telles que le feu ou la chaleur (par ex. radiateur ou soleil).
- Ne laissez pas d'humidité ou de liquides pénétrer dans le port USB ou la batterie.
- Ne placez pas le câble de recharge USB sur des bords tranchants, des objets pointus ou similaires.
- Avant chaque nettoyage, débranchez le câble de recharge USB de la brosse.
- Si vous chargez la brosse à l'aide d'un adaptateur secteur, assurez-vous que la prise électrique soit facilement accessible. En cas de situation dangereuse, vous pourrez alors facilement débrancher la brosse du réseau électrique.
- Éteignez immédiatement la brosse et débranchez le câble de recharge USB de la brosse si vous remarquez de la fumée ou une odeur de brûlé.
- Assurez-vous, avant chaque utilisation, que la brosse n'est pas endommagée. N'utilisez pas la brosse si celle-ci est endommagée.

- N'ouvrez pas le boîtier. Ne modifiez pas la brosse.
- Tenez la brosse à l'écart des flammes nues et des surfaces chaudes.
- Utilisez la brosse de façon à ce qu'elle ne puisse pas tomber dans une baignoire pleine ou un évier rempli.

⚠ AVERTISSEMENT!

Dangers pour les enfants et les personnes qui ont des capacités physiques, sensorielles ou mentales réduites (par exemple les personnes partiellement handicapées, les personnes âgées dont les capacités physiques et mentales sont réduites) ou pour les personnes manquant d'expérience et de connaissances (par exemple les enfants).

- La brosse peut être utilisée par des enfants de plus de 8 ans et par des personnes dont les capacités physiques, sensorielles ou mentales sont réduites ou qui manquent d'expérience et de connaissances, lorsque ces personnes sont supervisées ou ont été formées pour utiliser la brosse de manière sûre, et ont compris les dangers que celle-ci peut présenter.
- Le nettoyage et l'entretien ne doivent pas être effectués par des enfants sans surveillance.
- Ne laissez pas les enfants jouer avec la brosse ou l'emballage.
- Ne laissez pas la brosse sans surveillance lorsqu'elle fonctionne.

⚠ ATTENTION!

Risques de blessures!

- Évitez tout contact avec les pièces mobiles. Veillez tout particulièrement à ce que les cheveux, les vêtements et les bijoux ne puissent pas se coincer dans la brosse de nettoyage rotative.
- Si nécessaire, portez des gants de protection et des lunettes de sécurité.

AVIS!

Éviter les dommages matériels!

- Sur les surfaces de matériaux sensibles (par ex. le verre, les surfaces peintes, le bois), la brosse de nettoyage peut laisser des rayures et d'autres dommages. N'utilisez pas la brosse sur de telles surfaces. Si vous n'êtes pas sûr(e), testez la brosse sur une zone peu visible.
- N'utilisez pas de produits de nettoyage agressifs ou abrasifs susceptibles d'endommager la surface à nettoyer.

Contenu de la livraison/description des pièces

- | | |
|---------------------------------|-------------------------------------|
| 1 Brosse x 1 | 7 Embout brosse ronde étroite x 1 |
| 2 Raccord d'embout | 8 Support d'embout tampon x 1 |
| 3 Port USB | 9 Embout tampon à récurer moyen x 1 |
| 4 Touche marche/arrêt | 10 Embout tampon à récurer dur x 1 |
| 5 Câble de recharge USB x 1 | Mode d'emploi |
| 6 Embout brosse ronde large x 1 | |

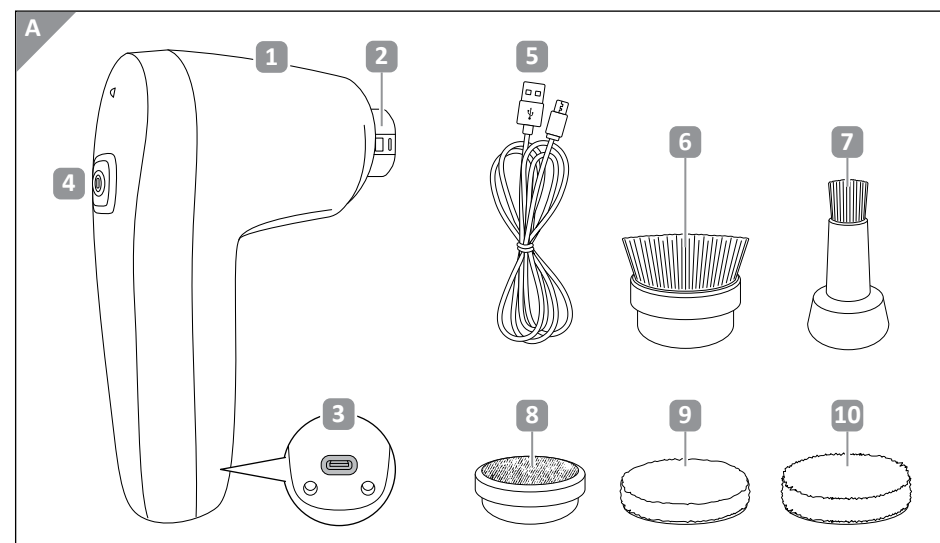

Vérification du contenu de la livraison

Vérifiez que le contenu de la livraison est complet et que la brosse n'est pas endommagée. Si c'est le cas, n'utilisez pas la brosse. Adressez-vous au service client du fabricant dont l'adresse figure sur la carte de garantie.

Chargement de la batterie

Vous pouvez charger la brosse à l'aide du câble de recharge USB **5** livré avec l'appareil. Vous pouvez connecter le câble de recharge USB à un ordinateur, une batterie externe ou une prise USB adaptée (non fournie).



AVERTISSEMENT! Risques de blessures!

- Chargez la batterie de la brosse uniquement dans un environnement sec.
- N'utilisez pas la brosse pendant le processus de charge.
- Enlevez le câble de recharge USB après avoir rechargé la brosse.

1. Connectez la prise USB-C du câble de recharge USB **5** au port USB **3** de la brosse **1**.
2. Connectez la prise USB-A du câble de recharge USB **5** au port USB de votre ordinateur, de votre batterie externe ou d'une prise USB adaptée. Pendant le chargement, une LED rouge est allumée.
3. Lorsque la LED est verte, la batterie est entièrement chargée. Enlevez le câble de recharge USB de la brosse.

Fixer et retirer les embouts

La brosse est équipée de 4 embouts de nettoyage différents pour diverses utilisations, en fonction du type et du matériau de la surface à nettoyer. Vous trouverez un aperçu des exemples dans le tableau ci-dessous.

Embout	Exemples d'utilisation
Brosse ronde large	Grandes surfaces, par ex. sols, carrelages, baignoire
Brosse ronde étroite	Surfaces plus petites ou difficiles à atteindre, par ex. lavabos, coins, joints
Tampon à récurer moyen	Légères salissures sur les casseroles, poêles, plaques de cuisson, etc.
Tampon à récurer dur	Fortes salissures sur les casseroles, poêles, plaques de cuisson, etc.

1. Si vous souhaitez utiliser l'embout de brosse ronde large ou étroite, faites glisser l'embout de votre choix **6** ou **7** sur le raccord d'embout **2** de la brosse **1**, jusqu'à ce qu'il s'enclenche.
2. Si vous souhaitez utiliser le tampon à récurer moyen ou dur, faites d'abord glisser le support de l'embout tampon **8** sur le raccord d'embout **2**, jusqu'à ce qu'il s'enclenche. Placez ensuite l'embout souhaité **9** ou **10** au centre du support de tampon.
3. Pour retirer un embout, tirez-le pour le sortir du raccord d'embout **2**.

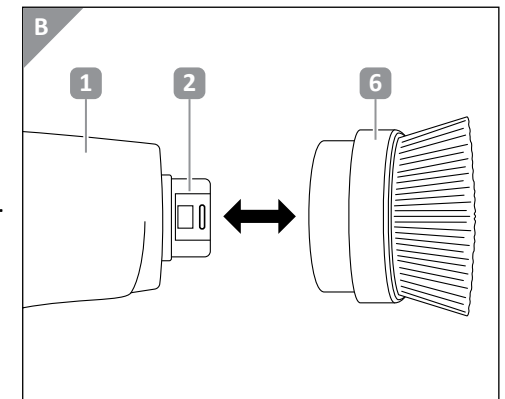

Utilisation de la brosse

Vous pouvez utiliser la brosse à sec, avec de l'eau ou avec des détergents.

1. Si vous souhaitez effectuer le nettoyage avec de l'eau ou du détergent, versez directement sur la surface à nettoyer.
2. Tenir la brosse **1** au-dessus de la surface à nettoyer.
3. Pour allumer la brosse, appuyez sur la touche marche/arrêt **4**. Le raccord d'embout **2** commence à tourner lorsque l'embout est installé.
4. Passez l'embout sur la surface à nettoyer en exerçant une légère pression.
5. Pour éteindre la brosse, appuyez sur la touche marche/arrêt.
6. Retirez l'embout utilisé et nettoyez-le à l'eau claire et chaude.

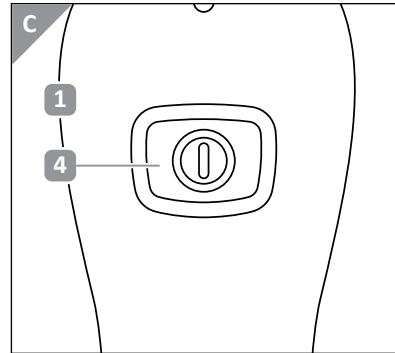

Nettoyage et entretien



Risque d'électrocution!

- Ne laissez pas l'humidité pénétrer à l'intérieur de l'appareil. Si, toutefois, de l'humidité s'est infiltrée dans la brosse, ne l'utilisez plus.

Débranchez la brosse avant le nettoyage et détachez l'embout. Nettoyez les embouts à l'eau claire et chaude après chaque utilisation. Nettoyez l'extérieur de la brosse avec un chiffon doux humidifié. Laissez complètement sécher la brosse et les embouts. Vérifiez régulièrement que la brosse n'est pas endommagée ou usée et contactez le service client si vous constatez un quelconque dommage. Ne modifiez pas la brosse.

Rangement

Avant de ranger la brosse, nettoyez-la et laissez-la sécher complètement. Rangez la brosse dans son emballage dans un endroit sec et bien ventilé. Protégez la brosse du gel et de la lumière directe du soleil. Gardez la brosse hors de portée des enfants.

Consignes de mise au rebut

Emballage

Tous les composants de l'emballage peuvent être éliminés par une entreprise d'élimination des déchets agréée ou par le service local compétent, conformément à la réglementation en vigueur. Les employés de votre déchèterie vous informeront volontiers sur la manière de recycler correctement et écologiquement.

Appareils usagés





Le symbole représentant une poubelle barrée signifie que les équipements électriques et électroniques ne doivent pas être jetés avec les ordures ménagères. Les consommateurs sont légalement tenus de remettre les équipements électriques et électroniques en fin de vie à une collecte séparée des déchets municipaux non triés. De cette manière, un recyclage respectueux de l'environnement et des ressources est garanti. Les piles et accumulateurs qui ne sont pas solidement fixés à l'appareil électronique ou électrique et qui peuvent être retirés sans être détruits doivent être séparés du dispositif avant que celui-ci ne soit remis à un point de collecte et doivent être éliminés conformément aux dispositions prévues. Il en va de même pour les lampes qui peuvent être retirées de l'appareil sans être détruites. Les ménages privés détenteurs d'appareils électriques et électroniques peuvent les déposer dans les points de collecte des organismes publics chargés de l'élimination des déchets ou dans les points de collecte mis en place par les fabricants ou les distributeurs au sens de la directive DEEE 2012/19. La remise des appareils usagés est gratuite. Les commerçants disposant d'une surface de vente d'au moins 400 m² pour les appareils électriques et électroniques sont tenus de les reprendre.

Les vendeurs à distance disposant d'une surface de stockage dédiée aux appareils électriques et électroniques d'au moins 400 m² sont également soumis à l'obligation de reprise. De manière générale, les distributeurs ont l'obligation de garantir la reprise gratuite des appareils usagés par des options de reprise appropriées et situées à une distance raisonnable. Les consommateurs ont la possibilité de se défaire gratuitement d'un appareil usagé auprès d'un distributeur tenu de le reprendre s'ils achètent un appareil neuf équivalent ayant essentiellement la même fonction. Cette option est également disponible pour les livraisons à un ménage privé. Le distributeur doit interroger le consommateur sur son intention de retourner le produit lors de la conclusion du contrat de vente. En outre, les consommateurs peuvent remettre gratuitement les appareils usagés à un point de collecte d'un distributeur tenu de les reprendre, sans que cela ne dépende de l'achat d'un nouvel appareil. Cependant, la longueur des bords de chaque appareil ne doit pas dépasser 25 cm.

Caractéristiques techniques

Batterie: 1 x Li-ion, 3,7 V  , 1 500 mAh, 5,55 Wh

Entrée USB: 5 V  1 A

Classe de protection: 

Indice de protection: IPX5

Durée de chargement: env. 150 minutes

Durée de fonctionnement: env. 50 minutes

Indice

1. Informazioni generali	27
2. Simboli utilizzati	27
3. Utilizzo conforme alla destinazione d'uso	29
4. Avvertenze di sicurezza.....	29
5. Contenuto della fornitura / Descrizione dei componenti.....	31
6. Controllo del contenuto della fornitura	32
7. Ricaricare la batteria.....	32
8. Applicare e rimuovere le testine.....	33
9. Utilizzare la spazzola	34
10. Pulizia e manutenzione	34
11. Conservazione.....	35
12. Indicazioni per lo smaltimento	35
13. Dati tecnici	36

Informazioni generali



Prima del primo utilizzo leggere attentamente le istruzioni per l'uso, in particolare le avvertenze di sicurezza, e utilizzare la spazzola per pulizie elettrica esclusivamente come descritto nelle presenti istruzioni per l'uso.

Il mancato rispetto delle seguenti avvertenze può provocare lesioni gravi. Le istruzioni per l'uso sono parte integrante della spazzola per pulizie elettrica. Conservare le presenti istruzioni per l'uso per consultazioni future. In caso di cessione della spazzola per pulizie elettrica ad altri utilizzatori, consegnare anche le istruzioni per l'uso. Queste istruzioni per l'uso possono anche essere richieste come file PDF al nostro servizio clienti. A tal fine, contattare l'indirizzo di servizio indicato sulla scheda di garanzia.

Per facilitare la lettura, la spazzola per pulizie elettrica sarà di seguito denominata "spazzola".

Simboli utilizzati

I seguenti simboli e parole di avvertimento sono utilizzati nelle presenti istruzioni per l'uso, sulla spazzola o sulla confezione.



Leggere le istruzioni prima dell'utilizzo!



AVVERTENZA!

Questo simbolo/parola di avvertimento indica un pericolo a rischio medio che, se non evitato, può causare la morte o lesioni gravi.



ATTENZIONE!

Questo simbolo/parola di avvertimento indica un pericolo a basso rischio che, se non evitato, può causare lesioni di lieve o di media entità.

AVVISO!

Questa parola di avvertimento indica la possibilità di danni materiali.



Dichiarazione di conformità: i prodotti contrassegnati con questo simbolo soddisfano i requisiti delle direttive UE. La versione integrale della Dichiarazione di conformità può essere richiesta al Servizio Clienti all'indirizzo indicato nella scheda di garanzia.



Non smaltire le apparecchiature dismesse insieme ai rifiuti domestici (vedere capitolo "Indicazioni per lo smaltimento").



Questo simbolo contraddistingue gli articoli elettrici appartenenti alla classe di protezione tre.

IPX5

La spazzola è protetta contro spruzzi di acqua.



I prodotti contrassegnati da questo simbolo funzionano a corrente continua.



Data di produzione



Questo simbolo contraddistingue una merce pericolosa con una batteria agli ioni di litio.

Utilizzo conforme alla destinazione d'uso

La spazzola è stata ideata per facilitare la pulizia di superfici ad es. di ceramica, pietra o metallo. La spazzola non è un giocattolo. La spazzola è destinata esclusivamente all'uso privato e non è adatto all'impiego in ambito commerciale. Utilizzare la spazzola solo come descritto nelle presenti istruzioni per l'uso. Qualsiasi altro utilizzo è da considerarsi non conforme alla destinazione d'uso e può provocare danni materiali nonché lesioni personali. Il produttore o rivenditore declina qualsiasi responsabilità per i danni causati da un utilizzo scorretto o non conforme alla destinazione d'uso.

Avvertenze di sicurezza

AVVERTENZA! Pericolo di scosse elettriche!

- Se il cavo di ricarica USB è danneggiato, non utilizzarlo più.
- La batteria ricaricabile della spazzola non è sostituibile. Non tentare di accedere alla batteria ricaricabile.
- Non esporre la spazzola a condizioni estreme come fuoco o calore (ad es. caloriferi o esposizione prolungata alla luce solare diretta).
- Non far penetrare umidità o liquidi all'interno dei collegamenti USB o della batteria ricaricabile.
- Non far passare il cavo di ricarica USB su bordi taglienti, oggetti appuntiti o simili.
- Prima di ogni pulizia scollegare il cavo di ricarica USB dalla spazzola.
- Se si ricarica la spazzola tramite un alimentatore, assicurarsi che la presa sia facilmente accessibile. In tal modo è possibile scollegare facilmente la spazzola dalla rete elettrica in caso di pericolo.
- Spegnerne immediatamente la spazzola e all'occorrenza scollegare il cavo di ricarica USB dalla spazzola se si sviluppa del fumo oppure si sente odore di bruciato.
- Controllare la spazzola prima di ogni utilizzo per accertarsi che non presenti danni. Non utilizzare la spazzola se è danneggiata.

- Non aprire l'alloggiamento. Non apportare modifiche alla spazzola.
- Tenere la spazzola lontana da fiamme libere e superfici calde.
- Utilizzare la spazzola in modo tale che non possa cadere in una vasca da bagno riempita d'acqua o in un lavandino.

⚠ AVVERTENZA!

Pericoli per bambini, persone con ridotte capacità fisiche, sensoriali o mentali (ad es. persone parzialmente disabili, persone anziane con ridotte capacità fisiche e mentali) o prive di esperienza e competenza (ad es. bambini grandi).

- La spazzola per vuoto può essere utilizzata da bambini di età superiore agli 8 anni e da persone con ridotte capacità fisiche, sensoriali e mentali, o prive di esperienza e competenza, a condizione che siano sotto sorveglianza o che siano stati istruiti sull'uso sicuro della spazzola e abbiano compreso i pericoli che ne derivano.
- La pulizia e manutenzione non devono essere eseguite da bambini senza la supervisione di un adulto.
- Non permettere ai bambini di giocare con la spazzola o con i componenti della confezione.
- Non lasciare mai la spazzola incustodita durante il funzionamento.

⚠ ATTENZIONE!

Pericolo di lesioni!

- Evitare il contatto con parti mobili. Assicurarsi che capelli, abiti e gioielli non entrino in contatto con la spazzola per pulizia rotante.
- Indossare all'occorrenza guanti oppure occhiali protettivi.

AVVISO!

Prevenire i danni materiali!

- Sulle superfici in materiali delicati (ad es. vetro, superfici laccate, legno) la spazzola per pulizie può lasciare graffi o causare altri danni. Non utilizzare la spazzola su tali superfici. In caso di incertezza, testare all'occorrenza la spazzola su una superficie poco visibile.
- Non utilizzare detergenti aggressivi o abrasivi, che potrebbero danneggiare le superfici da pulire.

Contenuto della fornitura / Descrizione dei componenti

- | | |
|--------------------------------------|--|
| 1 Spazzola x 1 | 7 Testina spazzola rotonda sottile x 1 |
| 2 Meccanismo testina | 8 Testina porta spugna x 1 |
| 3 Presa USB | 9 Testina spugna abrasiva media x 1 |
| 4 Tasto on / off | 10 Testina spugna abrasiva dura x 1 |
| 5 Cavo di ricarica USB x 1 | Istruzioni per l'uso |
| 6 Testina spazzola rotonda larga x 1 | |

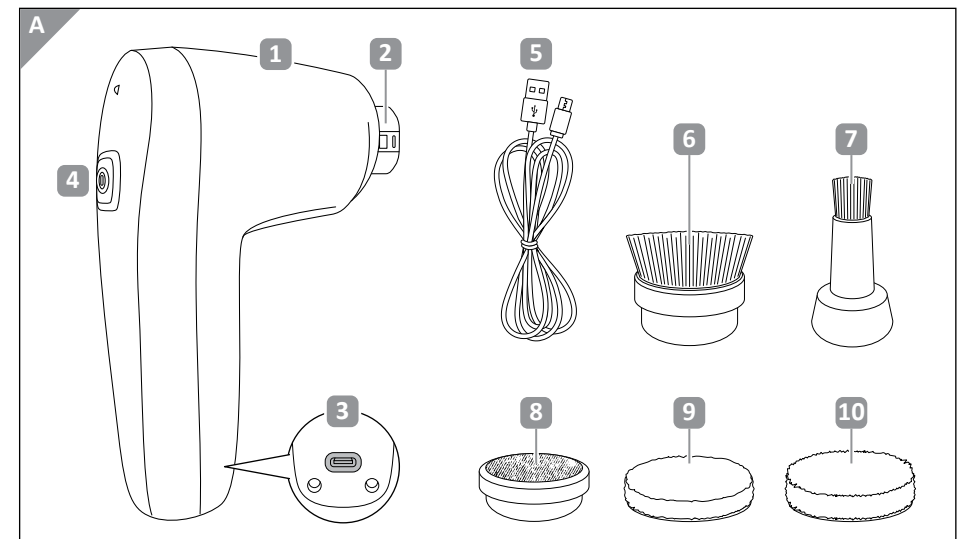

Controllo del contenuto della fornitura

Controllare che il contenuto della fornitura sia completo e che la spazzola non presenti danni. In tal caso, non utilizzare la spazzola. Contattare il produttore tramite l'indirizzo di servizio indicato sulla scheda di garanzia.

Ricaricare la batteria

È possibile caricare la spazzola con il cavo di ricarica USB **5** in dotazione. A tal fine è possibile collegare il cavo di ricarica USB a un PC, a un power bank o a un alimentatore USB adatto (non incluso nel contenuto della fornitura).



AVVERTENZA! Pericolo di lesioni!

- Caricare la batteria ricaricabile della spazzola esclusivamente in ambienti asciutti.
- Non utilizzare la spazzola durante il processo di ricarica.
- Al termine del processo di ricarica scollegare il cavo di ricarica USB dalla spazzola.

1. Collegare il connettore USB-C del cavo di ricarica USB **5** alla presa micro-USB **3** della spazzola **1**.
2. Collegare il connettore USB-A del cavo di ricarica USB **5** a una presa USB del proprio PC/laptop, del proprio power bank o di un alimentatore USB idoneo. L'indicatore LED si illumina di rosso durante il processo di ricarica.
3. Quando l'indicatore di carica emette una luce LED verde, allora la batteria è completamente ricaricata. Scollegare il cavo di ricarica USB dalla spazzola.

Applicare e rimuovere le testine

La spazzola è dotata di 4 diverse testine di pulizia per differenti aree di utilizzo a seconda della tipologia e del materiale della superficie da pulire. La tabella seguente offre un riepilogo con esempi.

Testina	Esempi di utilizzo
Spazzola rotonda larga	Superfici di grandi dimensioni, ad es. pavimenti, piastrelle, vasca da bagno
Spazzola rotonda sottile	Superfici piccole o difficili da raggiungere, ad es. lavandini, angoli, fughe
Spugna abrasiva media	Sporco lieve di pentole, padelle, piani cottura ecc.
Spugna abrasiva dura	Sporco ostinato di pentole, padelle, piani cottura ecc.

1. Se si desidera utilizzare la testina spazzola rotonda larga oppure sottile, inserire la testina desiderata **6** oppure **7** sul meccanismo testina **2** della spazzola **1** fino allo scatto in posizione.
2. Se si desidera utilizzare la spugna abrasiva media o dura, inserire per prima cosa la testina porta spugna **8** sul meccanismo testina della spazzola **2** fino allo scatto in posizione. Quindi inserire la testina desiderata **9** oppure **10** media sul porta testina.
3. Per rimuovere una testina, sfilarla dal meccanismo **2**.

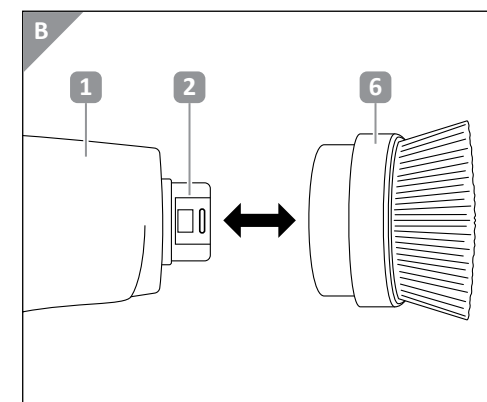

Utilizzare la spazzola

La spazzola può essere usata a secco, con acqua o detergente.

1. Per pulire con acqua o detergente, versarli direttamente sulla superficie da pulire.
2. Tenere la spazzola **1** sulla superficie da pulire.
3. Per accendere la spazzola premere il tasto on /off **4**. Il meccanismo **2** con testina applicata inizia a ruotare.
4. Esercitando una leggera pressione, spostare la testina sulla superficie da pulire.
5. Per spegnere la spazzola, premere nuovamente il tasto on / off.
6. Rimuovere la testina utilizzata e pulirla con acqua calda e pulita.

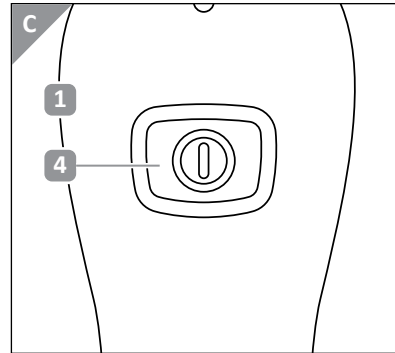

Pulizia e manutenzione



Pericolo di scosse elettriche!

- Non consentire all'umidità di penetrare all'interno dell'apparecchio. Se si verificano infiltrazioni di umidità, non utilizzarlo più.

Prima di effettuare la pulizia, spegnere la spazzola e rimuovere la testina. Pulire le testine dopo ogni utilizzo con acqua calda e pulita. Pulire la parte esterna della spazzola con un panno morbido inumidito. Lasciare asciugare completamente la spazzola e le testine. Verificare regolarmente che la spazzola non sia danneggiata e che non presenti segni d'usura. In caso di danni rivolgersi al Servizio Clienti. Non apportare modifiche alla spazzola.

Conservazione

Prima di riporre la spazzola, pulirla e farla asciugare completamente. Conservare la spazzola nella propria confezione in un luogo asciutto e ben areato. Proteggere la spazzola dal gelo e dalla luce solare diretta. Conservare la spazzola fuori dalla portata dei bambini.

Indicazioni per lo smaltimento

Confezione

Tutti i componenti della confezione possono essere smaltiti conformemente alle normative vigenti tramite un'azienda di smaltimento rifiuti autorizzata o l'ente municipale preposto. Contattare il personale dell'ente preposto allo smaltimento dei rifiuti per informarsi sulle possibili modalità di uno smaltimento corretto ed ecosostenibile.

Apparecchiature dismesse





Il simbolo con la pattumiera barrata significa che le apparecchiature elettriche ed elettroniche non devono essere smaltite insieme ai rifiuti domestici. I consumatori sono obbligati per legge a smaltire le apparecchiature elettriche ed elettroniche a fine vita separatamente dai rifiuti urbani non differenziati. In questo modo, il riciclaggio ecologico e rispettoso delle risorse è assicurato. Le batterie e gli accumulatori che non sono saldamente racchiusi nell'apparecchiatura elettrica o elettronica e che possono essere rimossi senza essere distrutti devono essere separati dall'apparecchiatura prima di consegnarli in un punto di raccolta e portarli in un punto di smaltimento previsto. Lo stesso vale per le lampade che possono essere rimosse dall'apparecchio senza distruggerlo. I proprietari di apparecchiature elettriche ed elettroniche dei nuclei domestici possono consegnarle presso i punti di raccolta delle autorità pubbliche di gestione dei rifiuti o presso i punti di raccolta allestiti dai produttori o dai distributori in conformità con la RAE 2012/19. La consegna dei vecchi apparecchi è gratuita. Vi è un obbligo di riconsegna per i commercianti con una superficie di vendita di almeno 400 m² per le apparecchiature elettriche ed elettroniche. Allo stesso modo hanno un obbligo di riconsegna i commercianti di vendita a distanza con un'area di stoccaggio di almeno 400 m² per attrezzature elettriche ed elettroniche.

In generale, i distributori hanno l'obbligo di assicurare il ritiro gratuito dei RAEE fornendo strutture di ritiro adeguate a una distanza ragionevole. I consumatori hanno la possibilità di restituire gratuitamente un vecchio apparecchio a un distributore che è obbligato a riprenderlo se acquistano un nuovo apparecchio equivalente con essenzialmente la stessa funzione. Questa possibilità esiste anche per le consegne a una casa privata. Il distributore deve chiedere al consumatore al momento della conclusione del contratto di vendita l'intenzione di restituire i beni.

A parte questo, i consumatori possono consegnare gratuitamente i vecchi apparecchi in un punto di raccolta di un distributore che è obbligato a riprenderli, senza che questo sia legato all'acquisto di un nuovo apparecchio. Tuttavia, le lunghezze dei bordi dei rispettivi apparecchi non devono superare i 25 cm.

Dati tecnici

Batteria ricaricabile: 1 x ioni di litio, 3,7 V , 1500 mAh, 5,55 Wh

Ingresso USB: 5 V  1 A

Classe di isolamento: 

Grado di protezione: IPX5

Durata ricarica: ca. 150 minuti

Durata di esercizio: ca. 50 minuti



2023-10



Vertrieben durch | Commercialisé par |
Commercializzato da :

ASPIRIA NONFOOD GMBH
LADEMANNBOGEN 21-23
22339 HAMBURG
GERMANY

KUNDENDIENST • SERVICE APRÈS-VENTE
ASSISTENZA POST-VENDITA 831500

Bitte wenden Sie sich an Ihre **ALDI SUISSE Filiale**.
Veuillez vous adresser à votre **filiale ALDI SUISSE**.
La preghiamo di rivolgersi alla sua **filiale ALDI SUISSE**.

MODELL/MODÈLE/MODELLO:
ANS-23-124 04/2024

3

JAHRE GARANTIE*
ANS GARANTIE*
ANNI DI GARANZIA*

(*Die Garantie gilt nicht für die Scheuerschwämme.) /
(*La garantie ne s'applique pas aux tampons à récurer.) /
(*La garanzia non si applica alle spugne abrasive.)