



# Bedienungs- anleitung

**AMBIANO®**

## **HAIR VOLUME STYLER**



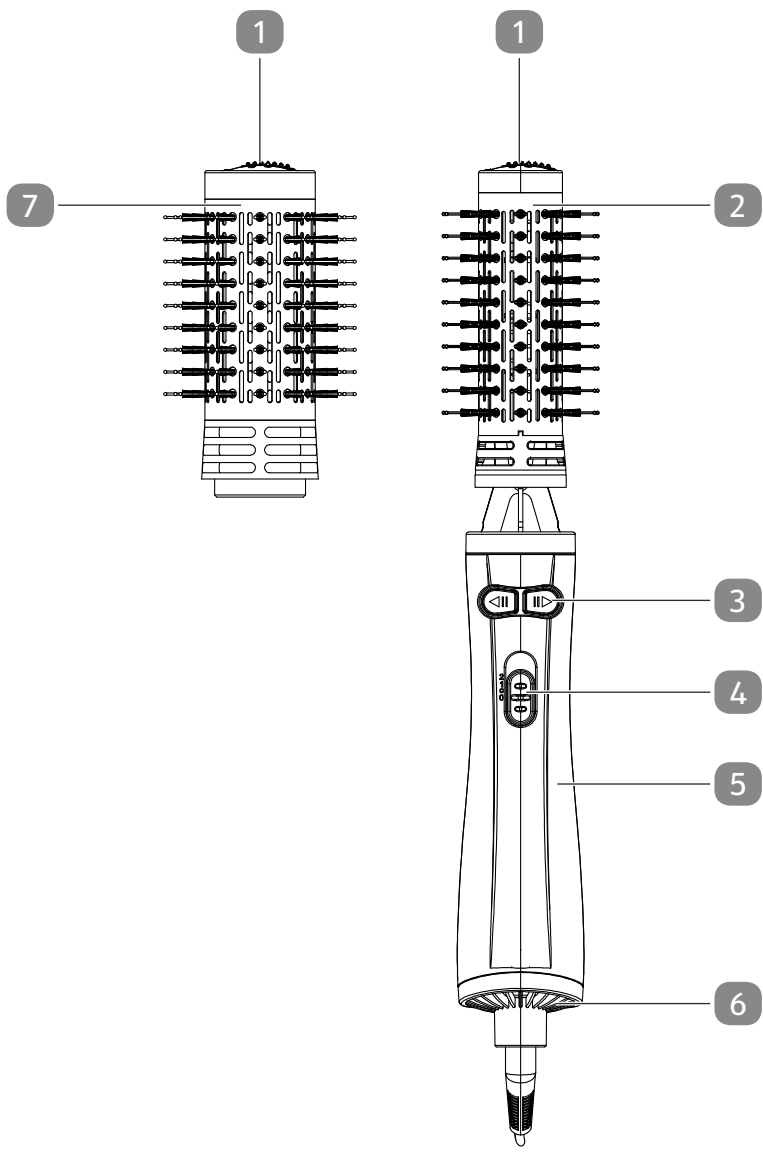

## **Lieferumfang/Bedienelemente**

- 1 Sperrtaste
- 2 Rundbürsten-Aufsatz
- 3 Schalter für Drehrichtung
- 4 Funktionsschalter
- 5 Handteil
- 6 Lufteinlass und Luftauslass
- 7 Volumenbürsten-Aufsatz

# Inhaltsverzeichnis

<b>Übersicht</b> .....	<b>2</b>
<b>Lieferumfang/Bedienelemente</b> .....	<b>3</b>
<b>Allgemeines</b> .....	<b>5</b>
Bedienungsanleitung lesen und aufbewahren.....	5
Bestimmungsgemäßer Gebrauch.....	5
Zeichenerklärung.....	5
<b>Sicherheit</b> .....	<b>6</b>
Allgemeine Sicherheitshinweise.....	7
<b>Erstbenutzung</b> .....	<b>12</b>
Produkt und Lieferumfang prüfen.....	12
Grundreinigung.....	12
<b>Bedienung</b> .....	<b>12</b>
Auswahl des Bürstenaufsatzes.....	13
Auswahl der Funktionsstufe.....	13
Haare stylen.....	14
Styling-Tipps.....	15
Automatischer Überhitzungsschutz.....	15
<b>Reinigung</b> .....	<b>15</b>
<b>Lagerung</b> .....	<b>17</b>
<b>Technische Daten</b> .....	<b>17</b>
<b>Konformitätserklärung</b> .....	<b>17</b>
<b>Entsorgung</b> .....	<b>17</b>
Verpackung entsorgen.....	17
Altgerät entsorgen.....	17

# Allgemeines

## Bedienungsanleitung lesen und aufbewahren



Diese Bedienungsanleitung gehört zu diesem Hair Volume Styler (im Folgenden auch "Produkt" genannt). Sie enthält wichtige Informationen zur Inbetriebnahme und Bedienung.

Lesen Sie die Bedienungsanleitung, insbesondere die Sicherheitshinweise, sorgfältig durch, bevor Sie das Produkt einsetzen. Die Nichtbeachtung dieser Bedienungsanleitung kann zu schweren Verletzungen oder Schäden am Produkt führen.

Bewahren Sie die Bedienungsanleitung für die weitere Nutzung auf. Wenn Sie das Produkt an Dritte weitergeben, geben Sie unbedingt diese Bedienungsanleitung mit.

Diese Bedienungsanleitung ist über unseren Kundendienst auch im PDF-Format erhältlich.

## Bestimmungsgemäßer Gebrauch

Das Produkt ist nur für das Styling von nassem und trockenem menschlichem Haar bestimmt.

Dieses Produkt ist ausschließlich für den Privatgebrauch bestimmt und nicht für den gewerblichen Bereich geeignet.

Verwenden Sie das Produkt nur wie in dieser Anleitung beschrieben. Jede andere Verwendung gilt als nicht bestimmungsgemäß und kann zu Sachschäden oder sogar zu Personenschäden führen. Das Produkt ist kein Kinderspielzeug.

Der Hersteller oder Händler übernimmt keine Haftung für Schäden, die durch nicht bestimmungsgemäßen oder falschen Gebrauch entstanden sind.

## Zeichenerklärung

Die folgenden Symbole werden in dieser Bedienungsanleitung, auf dem Produkt oder auf der Verpackung verwendet.



Dieses Symbol gibt Ihnen nützliche Zusatzinformationen zum Zusammenbau oder Betrieb.

## Allgemeines

---



Konformitätserklärung (siehe Kapitel „Konformitätserklärung“): Mit diesem Symbol gekennzeichnete Produkte erfüllen alle anzuwendenden Gemeinschaftsvorschriften des Europäischen Wirtschaftsraums.

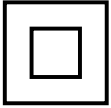

Mit diesem Symbol gekennzeichnete Produkte entsprechen der Schutzklasse II.



**WARNUNG:** Das Produkt darf nicht in der Nähe von Badewannen, Duschen, Waschbecken oder anderen Gefäßen, die Wasser enthalten, verwendet werden.



Das Produkt darf ausschließlich in Innenräumen verwendet werden.

## Sicherheit

Die folgenden Signalworte werden in dieser Bedienungsanleitung verwendet.



**WARNUNG!**

Dieses Signalsymbol/-wort bezeichnet eine Gefährdung mit einem mittleren Risikograd, die, wenn sie nicht vermieden wird, den Tod oder eine schwere Verletzung zur Folge haben kann.



**VORSICHT!**

Dieses Signalsymbol/-wort bezeichnet eine Gefährdung mit einem niedrigen Risikograd, die, wenn sie nicht vermieden wird, eine geringfügige oder mäßige Verletzung zur Folge haben kann.

**HINWEIS!**

Dieses Signalwort warnt vor möglichen Sachschäden.

## Allgemeine Sicherheitshinweise



### Stromschlaggefahr!

Fehlerhafte Elektroinstallation oder zu hohe Netzspannung kann zu elektrischem Stromschlag führen.

- Verwenden Sie das Produkt nicht auf tropfnassem Haar. Trocknen Sie Ihr Haar vorher mit einem Handtuch.
- Verwenden Sie das Produkt nicht auf nassem Boden.
- Stellen Sie sicher, dass keine Haare oder andere Fremdkörper in den Lufteinlass und Luftauslass gelangen.
- Schließen Sie das Netzkabel nur an, wenn die Netzspannung der Steckdose mit der Angabe auf dem Typenschild übereinstimmt.
- Schließen Sie das Netzkabel nur an eine gut zugängliche Steckdose an, damit Sie das Netzkabel in einem Störfall schnell vom Stromnetz trennen können.
- Betreiben Sie das Produkt nicht, wenn es sichtbare Schäden aufweist oder das Netzkabel bzw. der Netzstecker defekt ist.
- Wenn das Netzkabel des Produktes beschädigt ist, muss es durch den Hersteller oder seinen Kundendienst oder eine ähnlich qualifizierte Person ersetzt werden, um Gefährdungen zu vermeiden.
- Öffnen Sie das Produkt nicht, sondern überlassen Sie die Reparatur Fachkräften. Wenden Sie sich dazu an die auf der Garantiekarte angegebene Serviceadresse. Bei eigenständig durchgeführten Reparaturen, unsachgemäßem Anschluss oder falscher Bedienung sind Haftungs- und Garantieansprüche ausgeschlossen.
- Bei Reparaturen dürfen nur Teile verwendet werden, die den ursprünglichen Produktdaten entsprechen. In diesem

- Produkt befinden sich elektrische und mechanische Teile, die zum Schutz gegen Gefahrenquellen unerlässlich sind.
- Betreiben Sie das Produkt nicht mit einer externen Zeitschaltuhr oder einem separaten Fernwirksystem.
  - **WARNUNG:** Verwenden Sie das Produkt nicht in der Nähe von Wasser.
  - Ziehen Sie nach dem Gebrauch den Netzstecker, wenn Sie das Gerät in einem Badezimmer verwenden. Wenn Wasser in der Nähe ist, besteht ein Risiko, auch wenn das Gerät ausgeschaltet ist.
  - Als zusätzlicher Schutz wird die Installation einer Fehlerstrom-Schutzeinrichtung (FI/RCD) mit einem Bemessungsauslösestrom von nicht mehr als 30 mA im Badezimmer-Stromkreis empfohlen. Fragen Sie ihren Installateur um Rat.
  - Tauchen Sie weder das Produkt noch das Netzkabel oder den Netzstecker in Wasser oder andere Flüssigkeiten.
  - Fassen Sie das Netzkabel niemals mit feuchten Händen an.
  - Ziehen Sie das Netzkabel nie am Kabel aus der Steckdose, sondern fassen Sie immer den Netzstecker an.
  - Verwenden Sie das Netzkabel nie als Tragegriff.
  - Halten Sie das Produkt und das Netzkabel von offenem Feuer und heißen Flächen fern.
  - Verlegen Sie das Netzkabel so, dass es nicht zur Stolperfalle wird.
  - Knicken Sie das Netzkabel nicht und verlegen Sie es nicht über scharfe Kanten.
  - Verwenden Sie das Produkt nur in Innenräumen.
  - Setzen Sie das Produkt niemals Witterungseinflüssen (Regen etc.) aus.



- Lagern oder verwenden Sie das Produkt nie so, dass es in eine Wanne oder in ein Waschbecken fallen kann. Ist das Produkt ins Wasser gefallen, benutzen Sie es nicht.
- Greifen Sie niemals nach dem Produkt, wenn es ins Wasser gefallen ist. Trennen Sie das Produkt sofort vom Stromnetz.
- Sorgen Sie dafür, dass Kinder keine Gegenstände in das Produkt hineinstecken.
- Wenn Sie das Produkt nicht benutzen, es reinigen oder wenn eine Störung auftritt, schalten Sie das Produkt immer aus und trennen Sie es vom Stromnetz.
- Nehmen Sie keine Änderungen am Produkt oder der Anschlussleitung vor.
- Verwenden Sie nur ein Verlängerungskabel oder einen Steckeradapter, der die maximale Stromstärke nicht überschreitet und den geltenden Sicherheitsvorschriften entspricht.
- Benutzen Sie das Produkt nicht bei Gewitter. Schalten Sie es aus und ziehen Sie das Netzkabel aus der Steckdose.

 **WARNUNG!**

**Gefahren für Kinder und Personen mit verringerten physischen, sensorischen oder mentalen Fähigkeiten (beispielsweise teilweise Behinderte, ältere Personen mit Einschränkung ihrer physischen und mentalen Fähigkeiten) oder Mangel an Erfahrung und Wissen (beispielsweise ältere Kinder).**

- Dieses Produkt kann von Kindern ab 8 Jahren und darüber sowie Personen mit verringerten physischen, sensorischen oder mentalen Fähigkeiten oder Mangel an Erfahrung und Wissen benutzt werden, wenn sie beaufsichtigt oder bezüglich des sicheren Gebrauchs des Produktes unterwiesen wurden und die daraus resultierenden Gefahren verstehen.

- Dieses Produkt darf von Kindern jünger als 8 Jahre nicht benutzt werden.
- Reinigung und Benutzerwartung dürfen nicht von Kindern ohne Beaufsichtigung durchgeführt werden.
- Halten Sie Kinder jünger als 8 Jahre vom Produkt und von der Anschlussleitung fern.
- Kinder dürfen nicht mit dem Produkt spielen.
- Lassen Sie das Produkt während des Betriebs nicht unbeaufsichtigt.
- Lassen Sie Kinder nicht mit der Verpackungsfolie spielen. Sie können sich beim Spielen darin verfangen und ersticken.



### **Brand- und Verletzungsgefahr!**

Teile des Geräts werden während des Betriebs heiß und können zu Verbrennungen führen oder einen Brand verursachen.

- Halten Sie das Produkt während des Gebrauchs von brennbaren Gegenständen fern.
- Berühren Sie während des Betriebs nicht den Bürstenadapter, insbesondere nicht den Lufteinlass und den Luftauslass.
- Legen Sie keine Gegenstände wie Handtücher oder Zeitungen auf das Produkt.
- Verwenden Sie das Produkt nicht für Perücken oder Haarteile aus synthetischen Materialien.
- Decken Sie den Lufteinlass und den Luftauslass während des Betriebs nicht ab.
- Reinigen Sie den Lufteinlass und das Luftauslassgitter regelmäßig.
- Schalten Sie das Gerät sofort aus, wenn es zu heiß wird.
- Schalten Sie das Gerät aus und ziehen Sie den Netzstecker aus der Steckdose wenn der automatische Überhitzungsschutz ausgelöst hat und das Gerät ausgeschaltet wurde.

- Sorgen Sie für einen ausreichenden Sicherheitsabstand zu allen leicht brennbaren Gegenständen, z. B. Gardinen und Vorhängen.
- Weisen Sie auch andere Benutzer auf die Gefahren hin.

### **HINWEIS!**

#### **Beschädigungsgefahr!**

Unsachgemäßer Umgang mit dem Produkt kann zu Beschädigungen des Produkts führen.

- Legen Sie das Produkt nicht auf die Kante einer Oberfläche.
- Verhindern Sie einen Wärmestau, indem Sie das Produkt so ablegen, dass die bei der Benutzung entstehende Wärme leicht an die Umgebung abgegeben werden kann.
- Legen Sie das Produkt nie auf oder in der Nähe von heißen Oberflächen ab (Herdplatten etc.), und setzen Sie das Produkt niemals hoher Temperatur (Heizung etc.) oder Witterungseinflüssen (Regen etc.) aus.
- Bringen Sie das Netzkabel nicht mit heißen Teilen in Berührung.
- Füllen Sie niemals Flüssigkeit in das Produkt.
- Tauchen Sie das Produkt zum Reinigen niemals in Wasser und verwenden Sie zur Reinigung keinen Dampfreiniger. Das Produkt kann sonst beschädigt werden.
- Verwenden Sie das Produkt nicht mehr, wenn Bauteile des Produktes Risse oder Sprünge aufweisen oder sich verformt haben. Ersetzen Sie beschädigte Bauteile nur durch passende Originalersatzteile.
- Betreiben Sie das Produkt nur mit dem mitgelieferten Zubehör.
- Lassen Sie das Produkt nach dem Betrieb vollständig abkühlen.

## Erstbenutzung

### Produkt und Lieferumfang prüfen

#### HINWEIS!

#### Beschädigungsgefahr!

Wenn Sie die Verpackung unvorsichtig mit einem scharfen Messer oder anderen spitzen Gegenständen öffnen, kann die Oberfläche des Produkts beschädigt werden.

- Gehen Sie beim Öffnen vorsichtig vor.
- 1. Nehmen Sie das Produkt aus der Verpackung.
- 2. Prüfen Sie, ob die Lieferung vollständig ist (siehe Kapitel „Lieferumfang/Bedienelemente“).
- 3. Prüfen Sie das Produkt und die Einzelteile auf Schäden. Nehmen Sie ein beschädigtes Produkt nicht in Betrieb, und wenden Sie sich über die auf der Garantiekarte angegebene Serviceadresse an den Hersteller.

### Grundreinigung

1. Entfernen Sie das Verpackungsmaterial und sämtliche Schutzfolien.
2. Reinigen Sie vor der erstmaligen Benutzung alle Teile des Produkts wie im Kapitel „Reinigung“ beschrieben.

## Bedienung

#### VORSICHT!

#### Verbrennungs- und Brandgefahr!

Es besteht Verbrennungsgefahr und Brandgefahr, wenn Sie das Produkt ohne den Bürstenadapter, zum Trocknen von nicht menschlichem, synthetischem Haar oder am Körper getragener Kleidung verwenden. Es besteht Verbrennungsgefahr, wenn Sie den Bürstenadapter wechseln, während das Gerät eingeschaltet oder heiß ist.

- Verwenden Sie das Produkt nicht ohne einen Bürstenadapter.



- Verwenden Sie das Produkt nicht zum Trocknen von Kunsthaar.
- Verwenden Sie das Produkt nicht zum Trocknen von Kleidung.
- Halten Sie während des Gebrauchs immer ausreichend Abstand zu Körperteilen.
- Schalten Sie das Gerät immer aus und ziehen Sie den Netzstecker aus der bevor Sie den Bürstenadapter wechseln.
- Stellen Sie sicher, dass der Bürstenadapter nicht mehr heiß ist, bevor Sie ihn entfernen.

### Auswahl des Bürstenaufsatzes



Passen Sie die Größe des verwendeten Bürstenaufsatzes an die Länge Ihres Haares an. Verwenden Sie den Volumenbürsten-Aufsatz **7** für langes Haar und den Rundbürsten-Aufsatz **2** für kürzeres Haar.

Dieses Produkt wird mit zwei verschiedenen Bürstenaufsätzen geliefert, die Sie wechseln können: Der Rundbürsten-Aufsatz und der Volumenbürsten-Aufsatz. Gehen Sie zum Wechseln des Bürstenaufsatzes wie folgt vor:

1. Stellen Sie sicher, dass der Netzstecker aus der Steckdose gezogen ist.
2. Stellen Sie sicher, dass der Funktionsschalter **4** auf Position **0** steht.
3. Schieben Sie die Sperrtaste **1** in Position .
4. Nehmen Sie ggf. den eingesetzten Bürstenaufsatz ab.
5. Setzen Sie den gewünschten Bürstenaufsatz auf das Handteil **5**.
6. Schieben Sie die Sperrtaste in Position .

*Der Bürstenaufsatz rastet hörbar ein.*

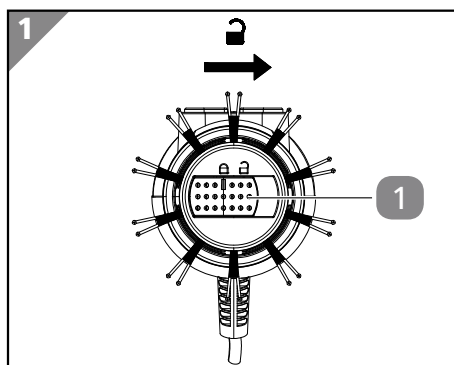

### Auswahl der Funktionsstufe

Stellen Sie die Funktionsstufe mit dem Funktionsschalter **4** wie folgt ein:

Funktionsstufe	Eigenschaft
<b>0</b>	Aus
<b>C</b>	kalter, starker Luftstrom
<b>1</b>	heißer, schwacher Luftstrom

## Haare stylen

1. Stellen Sie sicher, dass der Funktionsschalter **4** auf Position **0** steht.
2. Schließen Sie das Produkt an eine ordnungsgemäß installierte Steckdose an.
3. Stellen Sie mit dem Funktionsschalter die gewünschte Funktionsstufe ein.
4. Teilen Sie eine Haarsträhne vom Rest der Haare ab.
5. Legen Sie die Haarspitzen auf den Bürstenaufsatz ( **7** / **2** ).
6. Drücken Sie den Schalter für Drehrichtung **3** in die gewünschte Richtung, um Ihre Haarsträhne aufden Bürstenaufsatz aufzuwickeln.
7. Halten Sie, je nach gewünschter Intensität, die aufgewickelte Haarsträhne einen kurzen Moment auf dem Bürstenaufsatz.  
Schalten Sie ggf. den Funktionsschalter auf Funktionsstufe **C**, um die Haare durch die Kaltluftfunktion zu fixieren.
8. Drücken Sie den Schalter Drehrichtung in die entgegengesetzte Richtung, um die Haarsträhne abzuwickeln.
9. Wiederholen Sie den Vorgang für alle Haarsträhnen.
10. Schalten Sie den Funktionsschalter auf Funktionsstufe **0**.
11. Ziehen Sie den Netzstecker aus der Steckdose.
12. Lassen Sie das Produkt vollständig abkühlen.
13. Reinigen Sie das Produkt wie im Kapitel „Reinigung“ beschrieben.

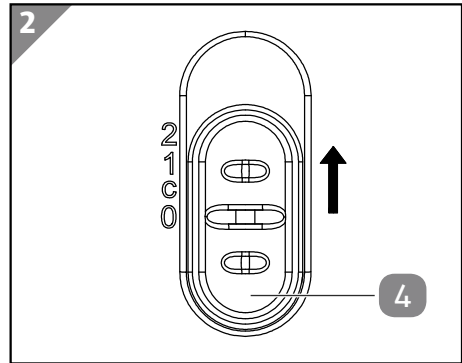

## Styling-Tipps

Für ein gelungenes Styling beachten Sie folgende Tipps:

- Für maximales Volumen lassen Sie den Bürstenaufsatz zunächst für wenige Sekunden am Haaransatz rotieren.
- Verwenden Sie den Volumenbürsten-Aufsatz **7**, wenn Sie viel Volumen bekommen möchten.
- Verwenden Sie fürs Lockendrehen den Rundbürsten-Aufsatz **2**.
- Um Locken zu erzeugen, wickeln Sie Ihre Haare mehrmals um den Bürstenaufsatz.
- Fixieren Sie die Locken mit der Funktionsstufe **C**, bevor Sie sie von dem Bürstenaufsatz abwickeln.
- Um Wellen nach Innen oder Außen zu erzeugen, wickeln Sie nur die Haarenden um den Bürstenaufsatz.

## Automatischer Überhitzungsschutz

Das Produkt verfügt über einen eingebauten Überhitzungsschutz. Wenn sich das Produkt automatisch abschaltet und nicht erneut einschalten lässt, ist der Überhitzungsschutz möglicherweise aktiviert. Gehen Sie wie folgt vor:

1. Schalten Sie den Funktionsschalter **4** auf Funktionsstufe **0**.
2. Ziehen Sie den Netzstecker aus der Steckdose.
3. Lassen Sie das Produkt vollständig abkühlen.
4. Reinigen Sie das Produkt wie im Kapitel „Reinigung“ beschrieben.

## Reinigung



### Stromschlaggefahr!

Wenn Gegenstände durch den Lufteinlass und den Luftauslass in das Gerät eingeführt werden, kann das Gerät beschädigt werden und es besteht die Gefahr eines Stromschlags.

- Führen Sie keine Gegenstände durch den Lufteinlass und den Luftauslass in das Produkt ein.
- Reinigen Sie den Lufteinlass und den Luftauslass regelmäßig.
- Entfernen Sie die Haare nach jedem Gebrauch aus dem Bürstenadapter.

## **HINWEIS!**

### **Kurzschlussgefahr!**

In das Gehäuse eingedrungenes Wasser oder andere Flüssigkeiten können einen Kurzschluss verursachen.

- Tauchen Sie weder das Produkt noch das Netzkabel oder den Netzstecker in Wasser oder andere Flüssigkeiten.
- Achten Sie darauf, dass kein Wasser oder andere Flüssigkeiten in das Gehäuse gelangen.

## **HINWEIS!**

### **Beschädigungsgefahr!**

Unsachgemäßer Umgang mit dem Produkt kann zu Beschädigungen des Produkts führen.

- Verwenden Sie keine aggressiven Reinigungsmittel, Bürsten mit Metall- oder Nylonborsten sowie keine scharfen oder metallischen Reinigungsgegenstände wie Messer, harte Spachtel und dergleichen. Diese können die Oberflächen beschädigen.
  - Geben Sie das Produkt keinesfalls in die Spülmaschine. Sie würden es dadurch zerstören.
  - Lassen Sie das Produkt nach dem Betrieb vollständig abkühlen.
1. Schalten Sie den Funktionsschalter **4** auf Funktionsstufe **0**.
  2. Ziehen Sie den Netzstecker aus der Steckdose.
  3. Lassen Sie das Produkt vollständig abkühlen.
  4. Nehmen Sie den eingesetzten Bürstenaufsatz ab (siehe Kapitel „Bürstenaufsatz wechseln“).
  5. Entfernen Sie sämtliche Haare vom Bürstenaufsatz.
  6. Reinigen Sie den Lufteinlass und Luftauslass **6**. Verwenden Sie dazu beispielsweise einen Staubsauger.
  7. Wischen Sie das Produkt mit einem weichen, leicht angefeuchteten Tuch und etwas Spülmittel sauber.



8. Lassen Sie alle Teile vollständig trocknen.

## Lagerung

Alle Teile müssen vor dem Aufbewahren vollkommen trocken sein.

- Bewahren Sie das Produkt stets an einem trockenen Ort auf.
- Schützen Sie das Produkt vor direkter Sonneneinstrahlung.
- Lagern Sie das Produkt für Kinder unzugänglich und sicher verschlossen.

## Technische Daten

Modell:	HB23-202
Artikelnummer:	831806
Versorgungsspannung:	220–240 V~, 50 / 60 Hz
Leistung:	1.000 - 1.200 W
Kabellänge:	ca. 180 cm
Schutzklasse:	II □
Gewicht:	ca. 640 g
Abmessungen:	ca. 38 x 5,5 cm (ohne Bürstenaufsatz), ca. 41 x 8 cm (mit Bürstenaufsatz)

## Konformitätserklärung



Die EU-Konformitätserklärung kann unter der auf der beiliegenden Garantiekarte angeführten Adresse angefordert werden.

## Entsorgung

### Verpackung entsorgen



Entsorgen Sie die Verpackung sortenrein. Geben Sie Pappe und Karton zum Altpapier, Folien in die Wertstoffsammlung.

### Altgerät entsorgen

Anwendbar in der Europäischen Union und anderen europäischen Staaten mit Systemen zur getrennten Sammlung von Wertstoffen.



Das Symbol mit der durchgestrichenen Mülltonne bedeutet, dass Elektro- und Elektronikgeräte nicht zusammen mit dem Hausmüll entsorgt werden dürfen. Verbraucher sind gesetzlich dazu verpflichtet, Elektro- und Elektronikgeräte am Ende ihrer Lebensdauer einer vom unsortierten Siedlungsabfall getrennten Erfassung zuzuführen. Auf

diese Weise wird eine umwelt- und ressourcenschonende Verwertung sichergestellt.

## Entsorgung

---

Batterien und Akkumulatoren, die nicht fest vom Elektro- oder Elektronikgerät umschlossen sind und zerstörungsfrei entnommen werden können, sind vor der Abgabe des Geräts an einer Erfassungsstelle von diesem zu trennen und einer vorgesehenen Entsorgung zuzuführen. Das Gleiche gilt für Lampen, die zerstörungsfrei aus dem Gerät entnommen werden können.

Elektro- und Elektronikgerätebesitzer aus privaten Haushalten können diese bei den Sammelstellen der öffentlich-rechtlichen Entsorgungsträger oder bei den von den Herstellern bzw. Vertreibern eingerichteten Sammelstellen abgeben. Die Abgabe von Altgeräten ist unentgeltlich.

Diese kostenlose Rücknahmepflicht gilt sowohl bei Kauf im Geschäft als auch bei einer Lieferung an die Wohnadresse. Erfüllungsort der Rücknahmepflicht ist gleich dem Erfüllungsort der Lieferung. Transportkosten dürfen für die zurückgenommenen Geräte nicht verrechnet werden.

Generell haben Vertreter die Pflicht, die unentgeltliche Rücknahme von Altgeräten durch geeignete Rücknahmemöglichkeiten in zumutbarer Entfernung zu gewährleisten.

Verbraucher haben die Möglichkeit zur unentgeltlichen Abgabe eines Altgeräts bei einem rücknahmepflichtigen Vertreter, wenn sie ein gleichwertiges Neugerät mit einer im Wesentlichen gleichen Funktion erwerben. Diese Möglichkeit besteht auch bei Lieferungen an einen privaten Haushalt. Im Fernabsatzhandel beschränkt sich die Möglichkeit einer unentgeltlichen Abholung bei Erwerb eines Neugeräts auf Wärmeüberträger, Bildschirmgeräte und Großgeräte, die mindestens eine Außenkante mit einer Länge von mehr als 50 cm besitzen. Der Vertreter hat den Verbraucher bei Abschluss des Kaufvertrags bezüglich einer entsprechenden Rückgabeabsicht zu befragen. Abgesehen davon können Verbraucher bis zu drei Altgeräte einer Geräteart bei einer Sammelstelle eines Vertreibers unentgeltlich abgeben, ohne dass dies an den Erwerb eines Neugeräts geknüpft ist. Allerdings dürfen die Kantenlängen der jeweiligen Geräte 25 cm nicht überschreiten.





AT

**VERTRIEBEN DURCH:**

TEMPO INTERNATIONAL GMBH  
FRIESENWEG 7  
22763 HAMBURG  
GERMANY

**KUNDENDIENST**

831806

Bitte wenden Sie sich an Ihre **HOFER-Filiale**.

MODELL:  
HB23-202

04/2024

**3**

**JAHRE  
GARANTIE**