



Bedienungsanleitung Mode d'emploi Istruzioni per l'uso

AMBIANO®

12-STICH-NÄHMASCHINE

MACHINE À COUDRE 12 POINTS |
MACCHINA PER CUCIRE A 12 PUNTI

Deutsch 02
Français 34
Italiano 66





Lieferumfang

Lieferumfang

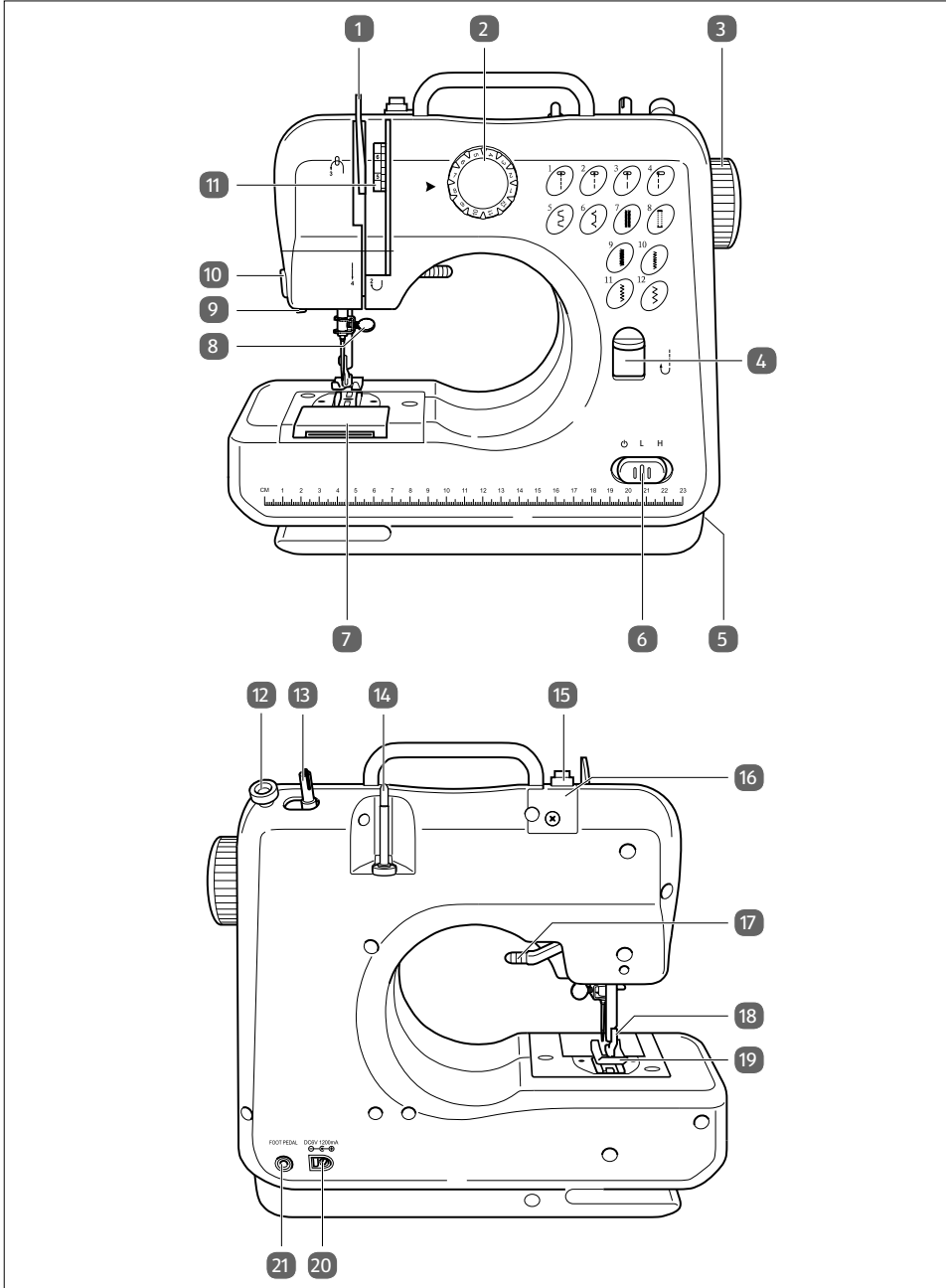



Geräteteile

- | | | | |
|----|---|----|---------------------|
| 1 | Fadenheber | 12 | Spulenanschlag |
| 2 | Programmwahlregler | 13 | Spulenspindel |
| 3 | Handrad | 14 | Garnrollenhalter |
| 4 | Rückwärtshebel | 15 | Aufspulfadenführung |
| 5 | Zubehörschublade | 16 | Oberfadenführung |
| 6 | Ein-/Standby- und
Geschwindigkeitsschalter | 17 | Nähfußhebel |
| 7 | Spulenfachabdeckung | 18 | Nähfußauslösehebel |
| 8 | Nadelhalteschraube | 19 | Nähfuß |
| 9 | Licht-Taste | 20 | Netzadapter-Eingang |
| 10 | Fadenabschneider | 21 | Fußschalter-Eingang |
| 11 | Oberfadenspannungsregler | | |

Weiterer Lieferumfang:

- Zubehör (siehe Kapitel „Inbetriebnahme“)
- Bedienungsanleitung
- Garantiekarte





Inhaltsverzeichnis

Lieferumfang	2
Geräteteile	3
Allgemeines	5
Bedienungsanleitung lesen und aufbewahren	5
Zeichenerklärung.....	5
Sicherheit	6
Bestimmungsgemäßer Gebrauch	6
Sicherheitshinweise.....	7
Inbetriebnahme	11
Auspacken und prüfen	11
Batterien einlegen/wechseln.....	12
Fußschalter und Netzadapter anschließen.....	13
Grundfunktionen	13
Zubehörschublade.....	13
Nadel einsetzen/austauschen.....	14
Spule aufspulen.....	15
Oberfaden einfädeln	16
Nadeleinfädler verwenden.....	18
Spule einfädeln.....	18
Nähen	21
Sticharten einstellen/wechseln	22
Fadenspannung einstellen.....	23
Ärmel und Manschetten nähen	23
Knopfloch nähen	24
Rückwärtsnähen	25
Licht einschalten.....	26
Nähfuß wechseln.....	26
Nähfußauslösehebel entfernen.....	27
Reinigen	28
Aufbewahren	29
Fehlersuche	29
Technische Daten	30
Konformitätserklärung	31
Entsorgen	31
Verpackung entsorgen.....	31
Gerät entsorgen.....	31
Mit QR-Codes schnell und einfach ans Ziel	33



Allgemeines

Bedienungsanleitung lesen und aufbewahren



Diese Bedienungsanleitung gehört zu dieser 12-Stich-Nähmaschine (= Maschine). Sie enthält wichtige Informationen zur Inbetriebnahme und Handhabung.

Lesen Sie die Bedienungsanleitung, insbesondere die Sicherheitshinweise, sorgfältig durch, bevor Sie die Nähmaschine einsetzen. Die Nichtbeachtung dieser Bedienungsanleitung kann zu schweren Verletzungen oder zu Schäden am Gerät führen.

Die Bedienungsanleitung basiert auf den in der Europäischen Union gültigen Normen und Regeln. Beachten Sie im Ausland auch landesspezifische Richtlinien und Gesetze.

Bewahren Sie die Bedienungsanleitung für die weitere Nutzung auf. Wenn Sie das Gerät an Dritte weitergeben, geben Sie unbedingt diese Bedienungsanleitung mit.

Zeichenerklärung

Die folgenden Symbole und Signalworte werden in dieser Bedienungsanleitung, auf dem Gerät oder auf der Verpackung verwendet.

⚠️ WARNUNG!

Dieses Signalsymbol-/wort bezeichnet eine Gefährdung mit einem mittleren Risikograd, die, wenn sie nicht vermieden wird, den Tod oder eine schwere Verletzung zur Folge haben kann.

⚠️ VORSICHT!

Dieses Signalsymbol-/wort bezeichnet eine Gefährdung mit einem niedrigen Risikograd, die, wenn sie nicht vermieden wird, eine geringfügige oder mäßige Verletzung zur Folge haben kann.

HINWEIS!

Dieses Signalsymbol-/wort warnt vor möglichen Sachschäden.



Dieses Symbol gibt Ihnen nützliche Zusatzinformationen zum Zusammensetzen oder zum Betrieb.



Konformitätserklärung (siehe Kapitel „Konformitätserklärung“): Mit diesem Symbol gekennzeichnete Produkte erfüllen alle anzuwendenden Gemeinschaftsvorschriften des Europäischen Wirtschaftsraums.



Sicherheit



Schutzklasse II.



Kurzschlussfester Sicherheitstransformator.



Erfüllt die Energieeffizienzanforderungen der Stufe VI des US-Energieministeriums.

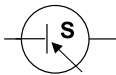

Elektronische Baugruppe, die eine unstabilisierte Eingangsspannung in eine konstante Ausgangsspannung umwandelt.

IP20

Schutzart IP 20: Der Artikel ist gegen das Eindringen von Fremdkörpern mit einem Durchmesser von mehr als 12,5 mm geschützt.



Ausgangsspannung bis höchstens 24 Volt.



Der Artikel ist nur für den Gebrauch in trockenen Innenräumen geeignet.



Adapter nicht benutzen, wenn er beschädigt ist.



Gleichstrom



Polarität Ausgangsbuchse.



Batterien außerhalb der Reichweite von Kindern aufbewahren.

Sicherheit

Bestimmungsgemäßer Gebrauch

Diese Nähmaschine ist ausschließlich zum Nähen und Zusammennähen von Stoffen konzipiert. Die Maschine ist für den Privatgebrauch in geschlossenen Räumen gedacht. Für die gewerbliche Nutzung ist sie nicht geeignet. Verwenden Sie das Gerät nur wie in dieser Bedienungsanleitung beschrieben. Jede andere Verwendung gilt als nicht bestimmungsgemäß und kann zu Sachschäden oder sogar zu Personenschäden führen. Das Gerät ist kein Kinderspielzeug.

Der Hersteller oder Händler übernimmt keine Haftung für Schäden, die durch nicht bestimmungsgemäßen oder falschen Gebrauch entstanden sind.

Bei Fehlgebrauch besteht u.a. die Gefahr von Verletzungen.





Sicherheitshinweise

WARNUNG!

Stromschlaggefahr!

Fehlerhafte Elektroinstallation, zu hohe Netzspannung und fehlerhafter Umgang mit einer elektrischen Maschine können zu elektrischem Stromschlag führen.

- Schließen Sie die Nähmaschine nur an, wenn die Steckdose mit den Angaben auf dem Typenschild übereinstimmt.
- Schließen Sie die Nähmaschine nur an eine leicht zugängliche Steckdose an, damit Sie sie im Problemfall schnell vom Netz trennen können.
- Benutzen Sie die Nähmaschine nicht, wenn sie beschädigt ist oder wenn das Netzadapterkabel oder der Netzadapter selbst ist.
- Öffnen Sie das Gehäuse nicht.
- Verwenden Sie die Nähmaschine nicht mit einer externen Zeitschaltuhr oder separaten Fernbedienungssystem.
- Tauchen Sie die Nähmaschine, den Netzadapter, Netzadapterkabel oder den Fußschalter nicht in Wasser oder andere Flüssigkeiten tauchen.
- Berühren Sie den Netzadapter niemals mit nassen oder feuchten Händen.
- Bewegen, ziehen oder tragen Sie die Nähmaschine niemals an dem Netzadapterkabel.
- Halten Sie die Nähmaschine und den Netzadapter von offenen Flammen und heißen Oberflächen fern.
- Verlegen Sie das Netzadapterkabel und das Fußschalterkabel so, dass sie keine Stolperfalle darstellen.
- Knicken Sie das Netzadapterkabel und das Fußschalterkabel nicht und verlegen Sie sie nicht über scharfe Kanten.
- Verwenden Sie die Nähmaschine nur in Innenräumen. Benutzen Sie sie nicht in Feuchträumen oder im Regen.





- Stellen Sie die Nähmaschine so auf, dass keine Gefahr besteht, dass sie in eine Wanne oder ein Waschbecken fallen kann.
- Greifen Sie niemals nach einem elektrischen Gerät, wenn es ins Wasser gefallen ist. Ziehen Sie in einem solchen Fall sofort den Netzadapter aus der Steckdose.
- Benutzen Sie die Nähmaschine nicht auf weichen Oberflächen, wie z. B. einem Bett oder Couch.
- Schalten Sie die Nähmaschine immer aus und ziehen Sie den Netzadapter, wenn
 - ... Sie sie nicht benutzen...
 - ... Sie sie reinigen,
 - ... Sie das Zubehör wechseln,
 - während eines Gewitters
 - ... oder bei einer Fehlfunktion.

⚠️ WARNUNG!

Gefahren für Kinder und Personen mit verringerten physischen, sensorischen oder mentalen Fähigkeiten (beispielsweise teilweise Behinderte, ältere Personen mit Einschränkung ihrer physischen und mentalen Fähigkeiten) oder Mangel an Erfahrung und Wissen (beispielsweise ältere Kinder).

- Diese Maschine kann von Kindern ab 8 Jahren und Personen mit eingeschränkten körperlichen, sensorischen oder geistigen Fähigkeiten oder mangelnder Erfahrung und Kenntnis verwendet werden, wenn sie beaufsichtigt oder in die sichere Verwendung der Maschine eingewiesen wurden und die damit verbundenen Gefahren verstanden haben. Kinder dürfen mit dem Gerät nicht spielen. Die Reinigung und Wartung der Maschine darf nicht von Kindern ohne Aufsicht durchgeführt werden.
- Halten Sie die Maschine von Kindern fern, wenn sie eingeschaltet ist.



- Halten Sie Kinder von Verpackungsmaterial fern. Bei Verschlucken von Verpackungsmaterial und Kleinteilen besteht Erstickungsgefahr. Achten Sie auch darauf, dass der Verpackungsbeutel nicht über den Kopf gestülpt wird.

⚠ VORSICHT!**Verletzungsgefahr!**

Durch unsachgemäßem Umgang kann es zu Verletzungen kommen.

- Achtung: Explosionsgefahr bei unsachgemäßem Auswechseln der Batterien. Ersatz nur durch denselben oder einen gleichwertigen Batterietyp, siehe „Technische Daten“.
- Batterien dürfen nicht geladen, mit anderen Mitteln reaktiviert, auseinander genommen, ins Feuer geworfen, erhitzt oder kurzgeschlossen werden. Ansonsten besteht erhöhte Explosions- und Auslaufgefahr, außerdem können Gase entweichen!
- Kontakt der Batterieflüssigkeit mit Haut, Augen und Schleimhäuten vermeiden. Bei Kontakt die betroffenen Stellen sofort mit reichlich klarem Wasser spülen und umgehend einen Arzt aufsuchen.
- Nähen Sie Kleidungsstücke nicht direkt an sich selbst oder an Kleidung anderer Personen, während diese getragen wird. Ziehen Sie die Kleidung vor dem Nähen aus.
- Seien Sie vorsichtig bei der Bedienung der beweglichen Teile der Maschine, speziell der Nadel. Es besteht auch dann Verletzungsgefahr, wenn die Maschine nicht am Stromnetz angeschlossen bzw. eingeschaltet ist.
- Achten Sie darauf, dass während des Nähens Ihre Finger nicht unter die Nadelhalteschraube gelangen.



HINWEIS!

Beschädigungsgefahr!

Unsachgemäßer Umgang der Maschine kann zu Beschädigungen führen.

- Stellen Sie die Nähmaschine auf eine leicht zugängliche, ebene, trockene, hitzebeständige und ausreichend stabile Arbeitsfläche, die gut ausgeleuchtet ist. Stellen Sie die Nähmaschine nicht auf eine Kante.
- Stellen Sie die Nähmaschine niemals auf oder in der Nähe von heißen Oberflächen (Herdplatten, etc.).
- Achten Sie darauf, dass das Netzkabel nicht mit heißen Oberflächen in Berührung kommt.
- Setzen Sie die Nähmaschine niemals hohen Temperaturen aus (Heizungen usw.) oder Witterungseinflüssen (Regen usw.) aus.
- Versuchen Sie niemals, die Nähmaschine durch Eintauchen in Wasser zu reinigen und verwenden Sie zur Reinigung keinen Dampfreiniger. Sie könnten sonst die Nähmaschine beschädigen.
- Verwenden Sie die Nähmaschine nicht mehr, wenn Kunststoffteile rissig, gebrochen oder verformt sind. Ersetzen Sie nur beschädigte Teile nur durch entsprechende Originalersatzteile.
- Entfernen Sie immer die Batterien, bevor Sie die Nähmaschine mit dem Netzadapter betreiben.
- Nehmen Sie die Batterien aus der Maschine heraus, wenn diese verbraucht sind oder wenn Sie die Maschine länger nicht benutzen. So vermeiden Sie Schäden, die durch Auslaufen entstehen können.
- Setzen Sie Batterien keinen extremen Bedingungen aus, indem Sie diese z. B. auf Heizkörpern oder unter direkter Sonneneinstrahlung lagern. Erhöhte Auslaufgefahr!
- Reinigen Sie Batterie- und Gerätekontakte bei Bedarf vor dem Einlegen.





- Nehmen Sie keine Veränderungen an dem Gerät vor. Lassen Sie Reparaturen nur von einer Fachwerkstatt durchführen und beachten Sie die Garantiebedingungen.
- Benutzen Sie keine verbogenen oder stumpfen Nadeln.
- Halten Sie den Stoff beim Nähen nicht fest und ziehen Sie nicht am Stoff. Die Nadeln können brechen.
- Stellen Sie die Nadel am Schluss der Näharbeit immer in die höchste Position.
- Verwenden Sie ausschließlich Originalzubehör.
- An der Unterseite der Maschine befinden sich GummifüÙe. Da die Möbel- bzw. Bodenoberflächen aus den verschiedensten Materialien bestehen und mit den unterschiedlichsten Pflegemitteln behandelt werden, kann es nicht völlig ausgeschlossen werden, dass manche dieser Stoffe Bestandteile enthalten, die die GerätefüÙe angreifen und aufweichen. Legen Sie ggf. eine rutschfeste Unterlage unter die GerätefüÙe.
- Verwenden Sie zum Ölen nur spezielle Nähmaschinenöle. Benutzen Sie keine anderen Flüssigkeiten.
- Verwenden Sie keinesfalls harte, kratzende oder scheuernde Reinigungsmittel o. ä., um die Maschine zu reinigen. Hierbei könnte die Oberfläche zerkratzen.

Inbetriebnahme

Auspacken und prüfen

1. Nehmen Sie die Maschine aus der Verpackung.
2. Prüfen Sie, ob die Lieferung vollständig ist. Kontrollieren Sie, ob das Gerät oder die Einzelteile Schäden aufweisen. Ist dies der Fall, benutzen Sie die Nähmaschine nicht. Wenden Sie sich über die auf der Garantiekarte angegebene Serviceadresse an den Hersteller.



3. Prüfen Sie, ob das gesamte Zubehör (**Abb. A**) vorhanden ist:

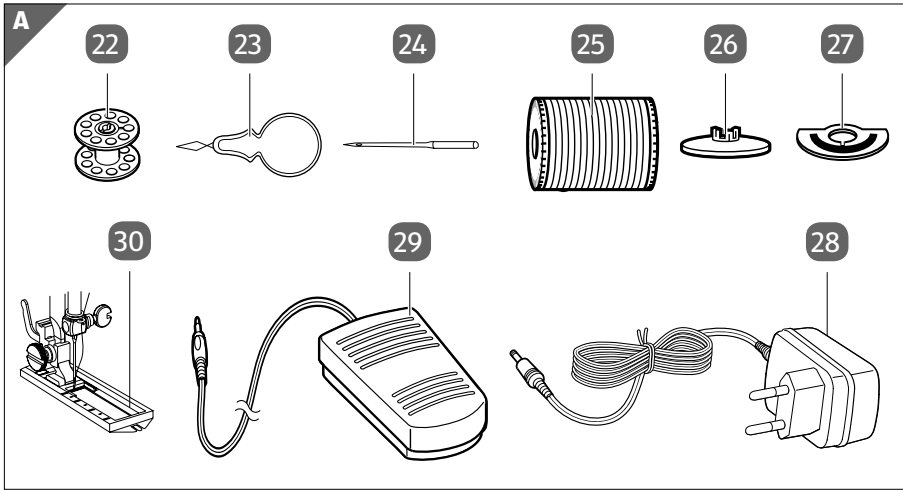

- 22 2 Spulen
- 23 Nadeleinfädler
- 24 2 Nadeln
- 25 2 Garnrollen
- 26 Garnrollenkappe
- 27 Garnrollenfuß
- 28 Netzadapter mit Netzadapterkabel (Beispielabbildung)
- 29 Fußschalter
- 30 Knopflochnähfuß

Ohne Abbildung: 4 Batterien LR6 (AA), 1,5 V

Batterien einlegen/wechseln



Sie können die Nähmaschine mit Batterien oder über das Stromnetz betreiben. Wenn Sie die Maschine über das Stromnetz betreiben, siehe „Fußschalter und Netzadapter anschließen“, sollten Sie keine Batterien einlegen bzw. bereits eingelegte Batterien entfernen.



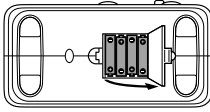

1. Reinigen Sie ggf. Batterie- und Gerätekontakte vor dem Einlegen/Wechseln der Batterien.

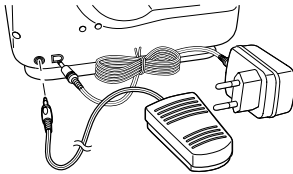

2. Vergewissern Sie sich, dass der Ein-/Standby- und Geschwindigkeitsschalter **6** auf Standby  steht.
3. Nehmen Sie den Batteriefachdeckel ab. Das Batteriefach befindet sich auf der Unterseite der Nähmaschine.
4. Legen Sie vier LR6-Batterien (AA) so ein, wie auf dem Batteriefachboden abgebildet. Beachten Sie die richtige Polarität (+/-)
5. Setzen Sie Batteriefachdeckel wieder auf.

Fußschalter und Netzadapter anschließen



1. Vergewissern Sie sich, dass der Ein-/Standby- und Geschwindigkeitsschalter **6** auf Standby  steht. Im Batteriefach sollten keine Batterien eingelegt sein.
2. Schließen Sie den Fußschalter **29** und den Netzadapter **28** an, indem Sie deren Stecker in die entsprechenden Buchsen auf der Rückseite der Maschine stecken.
3. Schließen Sie den Netzadapter an eine leicht zugängliche Steckdose an.



Der Ein-/Standby- und Geschwindigkeitsschalter hat keinen Einfluß auf das Fußpedal. Auch wenn der Schalter auf Standby  steht, näht die Maschine sofort los, sobald Sie auf den Fußschalter treten.

Grundfunktionen

Zubehörschublade

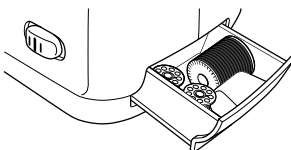

Spulen **22** und Garnrollen **25** können in der kleinen Zubehörschublade **5** an der Seite der Maschine aufbewahrt werden.





Nadel einsetzen/austauschen

⚠ VORSICHT!

Verletzungsgefahr!

Durch unsachgemäßem Umgang kann es zu Verletzungen kommen.

- Seien Sie vorsichtig bei der Bedienung der beweglichen Teile der Maschine, speziell der Nadel. Es besteht auch dann Verletzungsgefahr, wenn die Maschine nicht am Stromnetz angeschlossen bzw. eingeschaltet ist.



1. Vergewissern Sie sich, dass der Ein-/Standby- und Geschwindigkeitsschalter (6) auf Standby  steht.
2. Drehen Sie das Handrad (3) gegen den Uhrzeigersinn, um die Nadel in die höchste Position zu bringen.

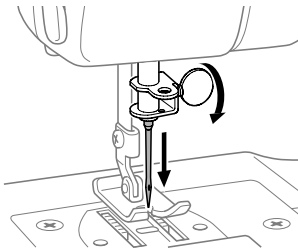

3. Falls vorhanden: Halten Sie die alte Nadel und lösen Sie die Nadelhalteschraube (8) durch Drehen gegen den Uhrzeigersinn.
4. Entfernen Sie die alte Nadel und entsorgen Sie sie vorsichtig.

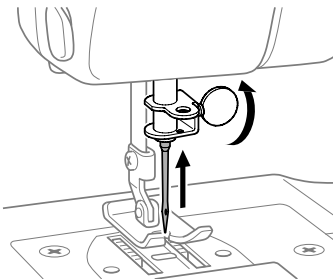

5. Setzen Sie eine neue Nadel in die Nadelhalterung ein, wobei die flache Seite der Nadel zur Rückseite der Nähmaschine zeigt. Achten Sie darauf, die Nadel ganz in die Klammer zu drücken, bevor Sie die Nadelhalteschraube wieder anziehen.





Spule aufspulen



Verwenden Sie immer eine Metallspule, da sonst die magnetisierte Spulenkapsel nicht richtig funktioniert.

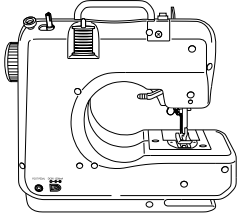

1. Drehen Sie die Nähmaschine so, dass Sie sie von hinten sehen.

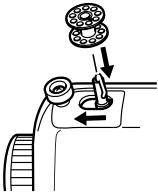

2. Setzen Sie eine leere Spule auf die Spulenspindel **13** und schieben Sie sie nach links.

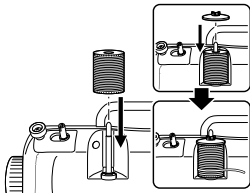

3. Stecken Sie eine Garnrolle auf die Garnrollenspindel **14**, so dass der Faden von der Garnrolle entgegen dem Uhrzeigersinn abläuft. Falls gewünscht, schieben Sie die Garnrollenkappe **26** auf die Garnrollenspindel.



Die 200 m Standard-Garnrollen passen ebenfalls.

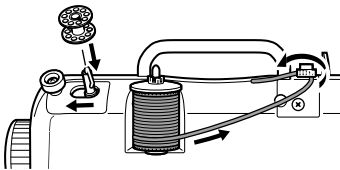

4. Führen Sie den Faden zur Aufspulfadenführung **15** und sichern Sie ihn, indem Sie ihn entgegen dem Uhrzeigersinn unter die Scheibe schieben.



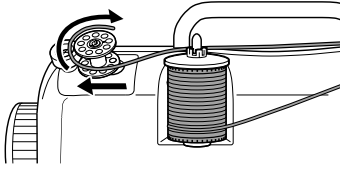

5. Wickeln Sie das Fadenende im Uhrzeigersinn mehrmals um die Spule.

6. Betätigen Sie den Fußschalter **15** (oder schieben Sie den Schalter **L H** auf **L**, wenn Sie Batterien verwenden), um mit dem Aufspulen zu beginnen.
7. Beenden Sie das Aufspulen, wenn die gewünschte Fadenmenge auf die Spule aufgewickelt ist.
8. Schieben Sie die Spulenspindel und die Spule wieder nach rechts.
9. Nehmen Sie die Spule von der Spulenspindel ab und schneiden Sie den Faden ab.

Oberfaden einfädeln

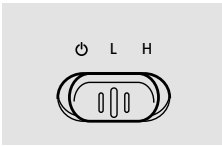

1. Vergewissern Sie sich, dass der Ein-/Standby- und Geschwindigkeitsschalter **6** auf Standby **⏻** steht.

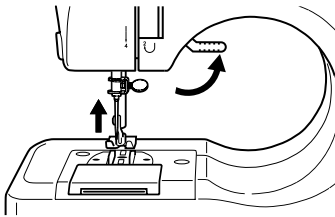

2. Heben Sie den Nähfußhebel **17** und drehen Sie das Handrad **14** gegen den Uhrzeigersinn, bis die Nadel in ihrer höchsten Position steht.

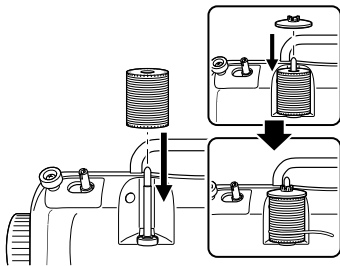

3. Setzen Sie eine Garnrolle **25** auf die Garnrollenspindel **14**. Achten Sie darauf, dass der Faden von der Spule gegen den Uhrzeigersinn abläuft. Verwenden Sie bei Bedarf den Garnrollenfuß **27** und/oder die Garnrollenkappe **26**.

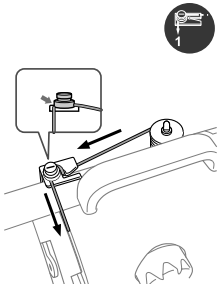

4. Führen Sie den Faden durch die Oberfadenführung **16** und schieben Sie ihn dann zum Sichern gegen den Uhrzeigersinn unter die Aufspulfadenführung **15**.

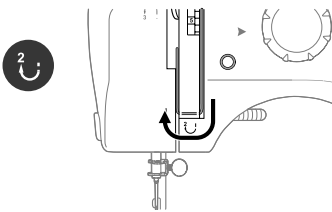

5. Führen Sie den Faden nach unten durch den Schlitz der Spannungsscheibe. Führen Sie den Faden dann wieder nach oben.

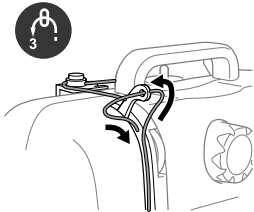

6. Führen Sie den Faden durch die Öse des Fadenhebers **1** von rechts nach links.

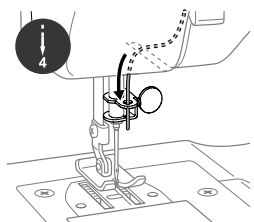

7. Führen Sie den Faden wieder nach unten und dann von oben nach unten durch die Bohrung der Nadelhalterung.

In der höchsten Nadelposition ist es nicht möglich, den Faden in der beschriebenen Art und Weise einzufädeln. Senken Sie die Nadel daher mit dem Handrad etwas ab.





Grundfunktionen

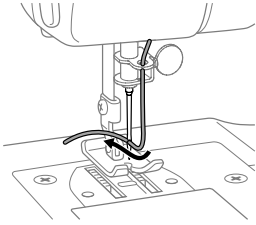

8. Fädeln Sie den Faden in die Nadel von vorne nach hinten ein.
Achten Sie darauf, dass der Faden auf der Nadelrückseite und auf der Oberseite des Nähfußes **19** liegt.

Nadeleinfädler verwenden

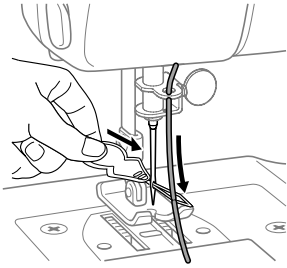

1. Drücken Sie die Drahtschleife des Nadeleinfädlers **23** von hinten nach vorne durch das Nadelöhr.
2. Führen Sie etwa 10 cm Faden durch die Drahtschlinge des Nadeleinfädlers.

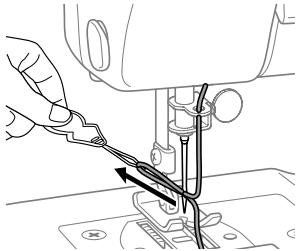

3. Ziehen Sie den Nadeleinfädler zurück durch das Nadelöhr und nehmen Sie dabei den Faden mit.

Spule einfädeln



Verwenden Sie immer eine Metallspule, da sonst die magnetisierte Spulenkapsel nicht richtig funktioniert und die Fadenspannung nicht stimmt.



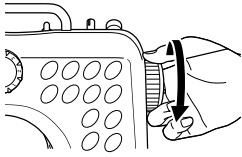

1. Vergewissern Sie sich, dass der Ein-/Standby- und Geschwindigkeitsschalter **6** auf Standby  steht.
2. Drehen Sie das Handrad **3** gegen den Uhrzeigersinn, um die Nadel in ihre höchste Position zu bringen.

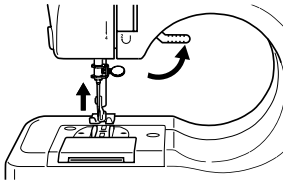

3. Heben Sie den Nähfußhebel **17** an.

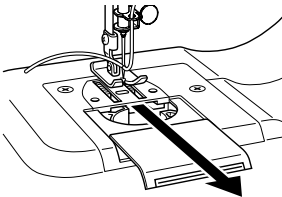

4. Ziehen Sie die Spulenfachabdeckung **7** zu sich heran und entfernen Sie sie.

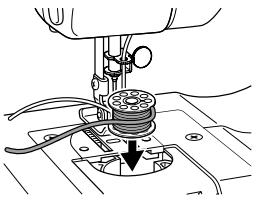

5. Entfernen Sie die alte Spule und setzen Sie eine neue gefüllte Spule in das Spulenfach ein.

6. Ziehen Sie etwa 10 cm Faden von der neuen Spule ab. Achten Sie dabei darauf, dass sich die Spule im Uhrzeigersinn dreht, da ansonsten später beim Nähen die erforderliche Fadenspannung fehlt bzw. nicht ausreicht.





Grundfunktionen

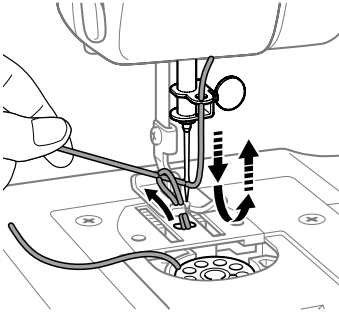

7. Halten Sie den Nadelfaden locker mit der linken Hand.
Drehen Sie das Handrad gegen den Uhrzeigersinn. Zuerst senkt sich dadurch die Nadel, dann wird sie angehoben. Dabei nimmt der Nadelfaden den Spulenfaden mit und zieht ihn durch das Loch unter der Nadel.

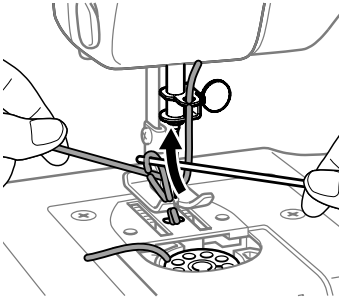

8. Ziehen Sie den Nadelfaden etwas hoch. Greifen Sie den Spulenfaden, der durch die Aussparung des Nähfußes zu sehen ist.

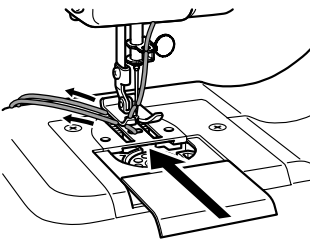

9. Vergewissern Sie sich, dass Nadelfaden und Spulenfaden durch die Rille des Nähfußes **19** gefädelt sind und unterhalb des Nähfußes liegen.
10. Ziehen Sie beide Fäden zur Rückseite der Maschine, so dass ein ca. 15 cm langes Fadenende entsteht.
11. Schieben Sie die Spulenfachabdeckung wieder auf.



Nähen

HINWEIS!

Beschädigungsgefahr!

Unsachgemäßer Umgang der Maschine kann zu Beschädigungen führen.

- Verstellen Sie den Programmwahlregler nie bei laufender Nähmaschine.
- Entfernen Sie immer alle Batterien, bevor Sie die Nähmaschine mit dem Netzadapter verwenden.

Die Nähmaschine kann auf zwei Arten bedient werden:

- mit dem Fußschalter **29** oder
- mit dem Ein-/Standby- und Geschwindigkeitsschalter **6**:
- Um den Fußschalter zu benutzen, treten Sie einfach mit einem Fuß darauf. Um den Nähvorgang zu unterbrechen, heben Sie den Fuß etwas an.
- Um die Nähmaschine ohne den Fußschalter zu benutzen, stellen Sie den Ein-/Standby- und Geschwindigkeitsschalter entweder auf **L** (niedrige Geschwindigkeit oder **H** (hohe Geschwindigkeit) und die Maschine beginnt automatisch zu nähen. Um den Nähvorgang zu stoppen, stellen Sie den Schalter auf Standby **⏻**.
- Die **⏻** Stellung des Ein-/Standby- und Geschwindigkeitsschalter hat keine Auswirkungen auf den Fußschalter. Sobald Sie auf den Fußschalter treten, startet die Maschine mit dem Nähvorgang.

1. Drehen Sie das Handrad **3** gegen den Uhrzeigersinn, um die Nadel in die höchste Position zu bringen.
2. Heben Sie den Nähfuß **19** mit dem Nähfußhebel **17** an und legen Sie den Stoff unter den Nähfuß.
3. Wählen Sie mit dem Programmwahlregler **2** das Stichmuster aus, das Sie verwenden möchten (siehe Kapitel „Stichmuster auswählen/ändern“).
4. Senken Sie den Nähfuß ab, indem Sie den Nähfußhebel wieder nach unten bewegen.
5. Starten Sie die Nähmaschine entweder mit dem Fußschalter oder mit dem Ein-/Standby- und Geschwindigkeitsschalter.
6. Beginnen Sie mit dem Nähen.



Nähen

Wenn Sie mit dem Nähen eines bestimmten Teils aufhören möchten, gehen Sie wie folgt vor:

1. Heben Sie den Fuß vom Fußschalter oder stellen Sie den Standby- und Geschwindigkeitsschalter auf Standby .
2. Drehen Sie das Handrad gegen den Uhrzeigersinn, um die Nadel in die höchste Position zu bringen.
3. Bewegen Sie den Nähfußhebel nach oben, um den Nähfuß anzuheben und den Stoff vorsichtig aus der Maschine zu ziehen.

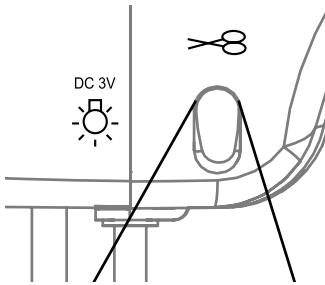

4. Schneiden Sie den Faden mit dem Fadenschneider **6** an der Vorderseite der Nähmaschine ab.

Sticharten einstellen/wechseln

Ihre Nähmaschine bietet 12 verschiedene Sticharten.

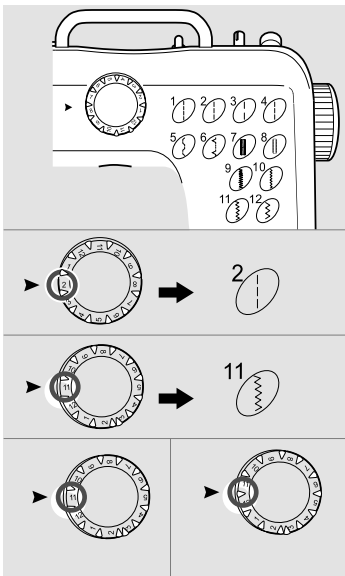

Um eine Stichart auszuwählen:

1. Drehen Sie das Handrad **3** gegen den Uhrzeigersinn, um die Nadel in die höchste Position zu bringen.
2. Schauen Sie sich die Diagramme mit den Nummern 1-12 auf der Vorderseite der Nähmaschine an und wählen Sie den gewünschten Stich.
3. Drehen Sie den Programmwahlregler **2** bis der Pfeil links daneben auf einer Linie mit der entsprechenden Stichnummer aus dem Diagramm übereinstimmt. Achten Sie darauf, dass der Programmwahlregler richtig einrastet und nicht zwischen zwei Nummern steht.





Fadenspannung einstellen

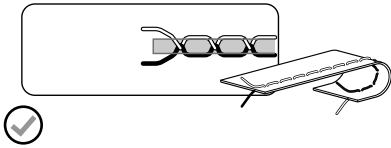

Die richtige Ober- und Unterfadenspannung ist vorhanden, wenn

- sich die Verschlingungen der Fäden in der Mitte des Stoffes befinden und
- der Stoff glatt bleibt und keine Falten bildet.

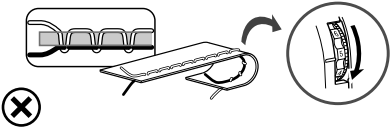

Wenn der **untere Faden** wie eine gerade Linie aussieht, bedeutet das, dass der obere Faden zu locker ist.

- Drehen Sie den Oberfadenspannungsregler **11** auf eine höhere Zahl, um die Spannung zu erhöhen.

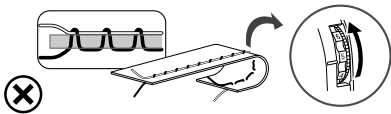

Wenn der **obere Faden** wie eine gerade Linie aussieht, bedeutet das, dass der obere Faden zu fest ist.

- Drehen Sie den Oberfadenspannungsregler **11** auf eine niedrigere Zahl, um die Spannung zu verringern.

Ärmel und Manschetten nähen

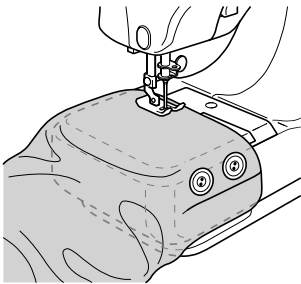

Auch schwer zugängliche Stellen wie Ärmelbündchen oder Hosenbeine können mit Hilfe des Näharms mit dieser Nähmaschine genäht werden.

1. Heben Sie den Nähfußhebel **17**, um den Nähfuß **19** anzuheben.
2. Legen Sie das Nähgut um den Näharm.
3. Bewegen Sie den Nähfußhebel nach unten, um den Nähfuß abzusenken und folgen Sie den normalen Nähanweisungen.



Knopfloch nähen

Hierfür muss der mitgelieferte Knopflochnähfuß **30** montiert werden.



1. Drehen Sie das Handrad **3** gegen den Uhrzeigersinn, um die Nadel in die höchste Position zu bringen.

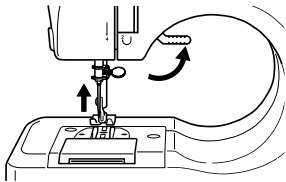

2. Heben Sie den Nähfußhebel **17**, um den Nähfuß **19** anzuheben.
3. Klemmen Sie den Knopflochnähfuß ein (von vorne einschieben) und führen Sie den Oberfaden durch den mittleren Schlitz nach unten und hinten.

4. Legen Sie den Stoff unter den Knopflochnähfuß und senken Sie ihn an der Stelle auf den Stoff, wo Sie das Knopfloch nähen möchten.

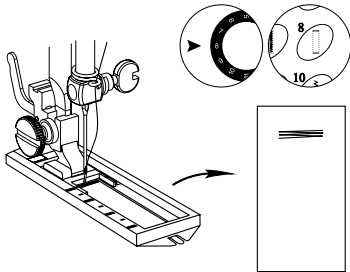

5. Drehen Sie den Programmwahlregler **2** auf Stichmuster **#8** und nähen Sie 5-6 Stiche.
6. Drehen Sie das Handrad gegen den Uhrzeigersinn, um die Nadel in ihre höchste Position zu bringen.

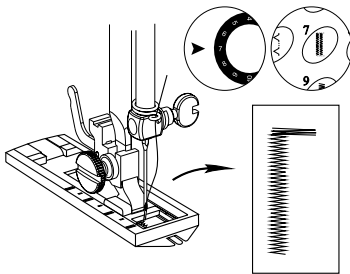

7. Drehen Sie den Programmwahlregler auf Stichmuster **#7**, und nähen Sie die gewünschte Knopflochlänge.
8. Drehen Sie das Handrad gegen den Uhrzeigersinn, um die Nadel in ihre höchste Position zu bringen.

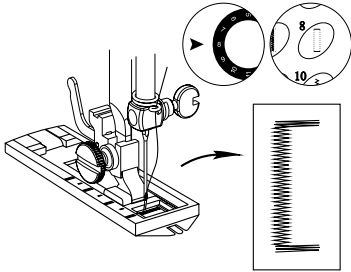

9. Drehen Sie den Programmwahlregler auf Stichmuster **#8** und nähen Sie 5-6 Stiche.
10. Drehen Sie das Handrad gegen den Uhrzeigersinn, um die Nadel in ihre höchste Position zu bringen.

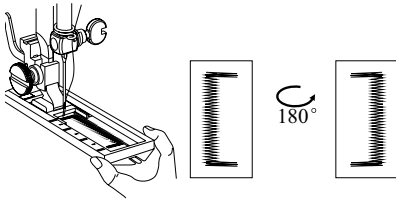

11. Heben Sie den Nähfuß an und drehen Sie den Stoff um 180°.
12. Ziehen Sie die Schiene des Knopflochnähfußes ganz nach vorne und achten Sie darauf, dass der gemachte Stich ganz rechts an der Schiene anliegt.

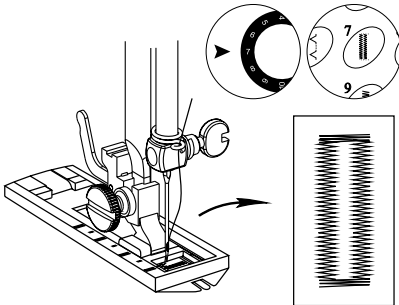

13. Drehen Sie den Programmwahlregler auf Stichmuster **#7**, und nähen Sie das Knopfloch fertig.

Rückwärtsnähen



- Drehen Sie beim Rückwärtsnähen den Oberfadensspannungsregler **11** auf „9“, um die Oberfadenspannung zu erhöhen.
- Drehen Sie den Oberfadensspannungsregler nach dem Rückwärtsnehmen wieder auf die vorherige Einstellung zurück.





Nähen

Benutzen Sie das Rückwärtsnähen zum Verstärken am Anfang und Ende einer Naht.

1. Nähen Sie wie gewohnt vorwärts, und halten Sie dann den Rückwärtshebel **4** gedrückt, um rückwärts zu nähen.
2. Um wieder vorwärts zu nähen, lassen Sie den Rückwärtshebel wieder los.

Licht einschalten

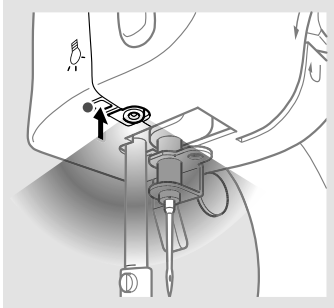



- Drücken Sie die Licht-Taste **9**, um das Licht ein- und wieder auszuschalten.
Hinweis:
Das Leuchtmittel kann nicht gewechselt werden.

Nähfuß wechseln

▲ VORSICHT!

Verletzungsgefahr!

Durch unsachgemäßem Umgang kann es zu Verletzungen kommen.

- Immer bevor Sie den Nähfuß wechseln: Netzstecker ziehen, Fußschalter ausstecken, Batterien entfernen und prüfen, ob der Ein-/Standby- und Geschwindigkeitsschalter auf Standby  steht.
1. Ziehen Sie den Netzstecker der Nähmaschine, trennen Sie den Fußschalter **29** und vergewissern Sie sich, dass der Ein-/Standby- und Geschwindigkeitsschalter **6** auf Standby  gestellt ist.
 2. Stellen Sie die Nähmaschine auf eine flache und ebene Oberfläche.



3. Drehen Sie das Handrad **3** gegen den Uhrzeigersinn, um die Nadel in die höchste Position zu bringen.



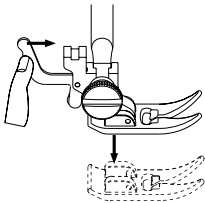
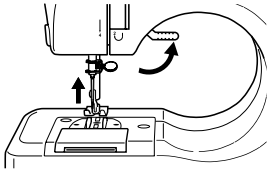

4. Heben Sie den Nähfußhebel **17** und heben Sie den Nähfußauslösehebel **18** an. Der Nähfuß **19** fällt automatisch aus der Verriegelung.

5. Setzen Sie einen neuen Nähfuß unter die Nähfußverriegelung.

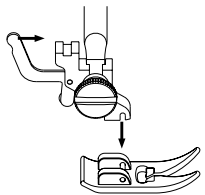
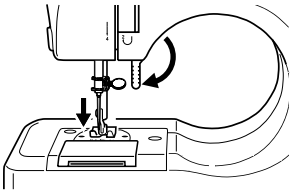

6. Drücken Sie Nähfußhebel und Nähfußauslösehebel nach unten, um den neuen Nähfuß zu verriegeln.

Nähfußauslösehebel entfernen

Der Nähfußauslösehebel **18** muss nur dann entfernt werden, wenn Sie stopfen, sticken oder den Stofftransporteur reinigen wollen.

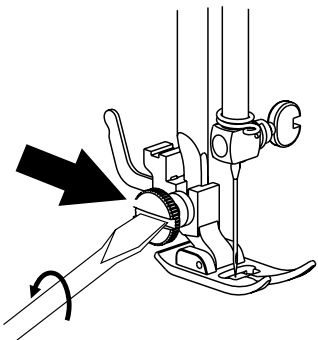

1. Lösen Sie die Schraube (siehe Pfeil) mit einem feinen Schlitzschraubendreher, indem Sie sie gegen den Uhrzeigersinn drehen.



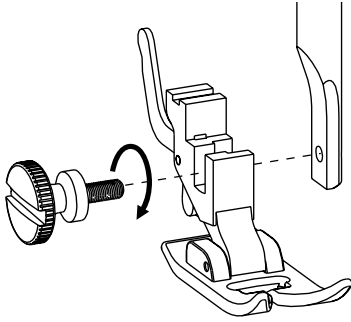

2. Befestigen Sie den neuen Nähfußauslösehebel wie gezeigt.

Reinigen

⚠️ WARNUNG!

Stromschlaggefahr!

Fehlerhafter Umgang mit einer elektrischen Maschine kann zu elektrischem Stromschlag führen.

- Tauchen Sie die Maschine nicht in Wasser oder andere Flüssigkeiten.
- Achten Sie darauf, dass keine Flüssigkeit in das Innere der Maschine gelangt.

⚠️ VORSICHT!

Verletzungsgefahr!

Durch unsachgemäßem Umgang kann es zu Verletzungen kommen.

- Ziehen Sie den Netzstecker aus der Steckdose und entfernen Sie die Batterien, bevor Sie die Maschine reinigen.

HINWEIS!

Beschädigungsgefahr!

Unsachgemäßer Umgang der Maschine kann zu Beschädigungen führen.

- Verwenden Sie keinesfalls harte, kratzende oder scheuernde Reinigungsmittel o. ä., um die Maschine zu reinigen. Hierbei könnte die Oberfläche zerkratzen.





1. Schalten Sie die Maschine aus und trennen Sie sie danach von der Stromversorgung.
2. Entfernen Sie Staub und leichte Verschmutzungen mit einem weichen, leicht angefeuchteten Tuch.
3. Reiben Sie die Maschine trocken.

Aufbewahren

- Ziehen Sie den Netzstecker aus der Steckdose und/oder entnehmen Sie die Batterien.
- Reinigen Sie die Maschine.
- Bewahren Sie die Maschine an einem trocken, frostfreien Ort auf, der vor Kindern und Sonnenlicht geschützt ist. Empfohlene Raumtemperatur: 5-20 °C.
- Als Umverpackung können Sie den Originalkarton nutzen.
- Netzadapterkabel und Fußschalterkabel nicht um das Gerät oder Teile des Gerätes wickeln. Durch fehlerhaftes Aufwickeln kann die Kabelisolation beschädigt werden und es besteht Stromschlaggefahr.

Fehlersuche

Problem	Problembesehung
Keine Funktion oder Maschine arbeitet nur sehr langsam.	<ul style="list-style-type: none"> - Netzadapter in der Steckdose? - Batterien richtig herum eingelegt bzw. noch ausreichend geladen?
Maschine lässt Stiche aus.	<ul style="list-style-type: none"> - Nadel gerade und richtig eingesetzt? - Nähfuß richtig befestigt?
Spulenfaden kann nicht gespannt werden.	<ul style="list-style-type: none"> - Ggf. ist der Unterfaden verbraucht. Setzen Sie eine neue Rolle ein. - Der Faden ist falsch eingefädelt worden. Fädeln Sie den Faden von vorne nach hinten ein.





Technische Daten

Problem	Problemlösung
Der Faden reißt immer wieder ab.	<ul style="list-style-type: none">- Die Nadel ist verbogen und muss durch eine neue ersetzt werden.- Die Nadel ist nicht richtig eingesetzt.- Die Fadenspannung ist zu hoch. Stellen Sie mit dem Oberfadenspannungsregler (11) eine Spannung zwischen 3-5 ein.
Stiche sind zu lose oder ungleichmäßig.	<ul style="list-style-type: none">- Faden hat sich verfangen, die Fadenspannung ist zu lose oder die Spule ist zu fest. Oberfaden und/oder Spule neu einfädeln.
Nadel bricht ab.	<ul style="list-style-type: none">- Die Nadel ist falsch eingesetzt.- Die Nadel ist verformt und muss ersetzt werden.

Technische Daten

Modell:	GT-SF-NMS-01
Stromversorgung:	Batterie: 6 V --- Netzadapter: 100-240 V~, 50/60 Hz, 0,5 A max.
Leistung Motor:	6 V --- , 1,2 A, 7,2 W
Leistung Lampe:	0,06 W
Schutzklasse:	II 
Netzadapter-Typ:	DZ012ELL060120V
Artikelnummer:	829238

Da unsere Produkte ständig weiterentwickelt und verbessert werden, sind Design- und technische Änderungen möglich.

Diese Bedienungsanleitung kann auch als pdf-Datei von unserer Homepage www.gt-support.de heruntergeladen werden.



Konformitätserklärung



Die Konformität des Produktes mit den gesetzlich vorgeschriebenen Standards wird gewährleistet. Die vollständige Konformitätserklärung finden Sie im Internet unter www.gt-support.de.

Entsorgen

Verpackung entsorgen



Entsorgen Sie die Verpackung sortenrein. Geben Sie Pappe und Karton zum Altpapier, Folien in die Wertstoff-Sammlung.

Gerät entsorgen

Entsorgen Sie das Gerät entsprechend der in Ihrem Land geltenden Vorschriften.



Altgeräte gehören nicht in den Hausmüll!

Das Symbol mit der durchgestrichenen Mülltonne bedeutet, dass Elektro- und Elektronikgeräte nicht zusammen mit dem Hausmüll entsorgt werden dürfen. Verbraucher sind gesetzlich dazu verpflichtet, Elektro- und Elektronikgeräte am Ende ihrer Lebensdauer einer vom unsortierten Siedlungsabfall getrennten Erfassung zuzuführen. Auf diese Weise wird eine umwelt- und ressourcenschonende Verwertung sichergestellt.

Batterien und Akkus, die nicht fest vom Elektro- oder Elektronikgerät umschlossen sind und zerstörungsfrei entnommen werden können, sind vor der Abgabe des Geräts an einer Erfassungsstelle von diesem zu trennen und einer vorgesehenen Entsorgung zuzuführen. Das Gleiche gilt für Lampen, die zerstörungsfrei aus dem Gerät entnommen werden können.

Elektro- und Elektronikgerätebesitzer aus privaten Haushalten können diese bei den Sammelstellen der öffentlich-rechtlichen Entsorgungsträger oder bei den von den Herstellern bzw. Vertreibern eingerichteten Sammelstellen abgeben. Die Abgabe von Altgeräten ist unentgeltlich.

Generell haben Vertreter die Pflicht, die unentgeltliche Rücknahme von Altgeräten durch geeignete Rücknahmemöglichkeiten in zumutbarer Entfernung zu gewährleisten.

Verbraucher haben die Möglichkeit zur unentgeltlichen Abgabe eines Altgeräts bei einem rücknahmepflichtigen Vertreter, wenn sie ein gleichwertiges Neugerät mit einer im Wesentlichen gleichen Funktion erwerben. Diese Möglichkeit besteht auch bei Lieferungen an einen privaten Haushalt.



Batterien und Akkus dürfen nicht zusammen mit dem Hausmüll entsorgt werden!

Verbraucher sind gesetzlich verpflichtet, alle Batterien oder Akkus, unabhängig davon, ob sie schädliche Substanzen enthalten oder nicht, zu einer Sammelstelle in ihrer Gemeinde oder zu einem Einzelhändler zu bringen, damit sie umweltfreundlich entsorgt und wertvolle Rohstoffe zurückgewonnen werden können.

Batterien und Akkus, die nicht fest vom Elektro- oder Elektronikgerät umschlossen sind und zerstörungsfrei entnommen werden können, sind vor der Abgabe des Geräts an einer Erfassungsstelle von diesem zu trennen und einer vorgesehenen Entsorgung zuzuführen.

Kleben Sie bei lithiumhaltigen Batterien und Akkus vor der Entsorgung die Pole ab, um einen äußeren Kurzschluss zu vermeiden.

Geben Sie Batterien und Akkus nur in entlademem Zustand ab.



Mit QR-Codes schnell und einfach ans Ziel

Egal, ob Sie **Produktinformationen**, **Ersatzteile** oder **Zubehör** benötigen, Angaben über **Herstellergarantien** oder **Servicestellen** suchen, oder sich bequem eine **Video-Anleitung** anschauen möchten, mit unseren QR-Codes gelangen Sie kinderleicht ans Ziel.

Was sind QR-Codes?

QR-Codes (QR= Quick Response) sind grafische Codes, die mithilfe einer Smartphone-Kamera gelesen werden und beispielsweise einen Link zu einer Internetseite oder Kontaktdaten enthalten.

Ihr Vorteil: Kein lästiges Eintippen von Internet-Adressen oder Kontaktdaten!

Und so geht's

Zum Scannen des QR-Codes benötigen Sie lediglich ein Smartphone, einen installierten QR-Code Reader sowie eine Internet-Verbindung*. Einen QR-Code Reader finden Sie in der Regel kostenlos im App Store Ihres Smartphones.

Jetzt ausprobieren

Scannen Sie einfach mit Ihrem Smartphone den folgenden QR-Code und erfahren Sie mehr über Ihr neu erworbenes Aldi-Suisse-Produkt.*

Ihr Aldi-Suisse-Serviceportal

Alle oben genannten Informationen erhalten Sie auch im Internet über das Aldi-Suisse-Serviceportal unter www.aldi-service.ch.

* Beim Ausführen des QR-Code Readers können abhängig von Ihrem Tarif Kosten für die Internet-Verbindung entstehen.





Contenu du colis

Contenu du colis

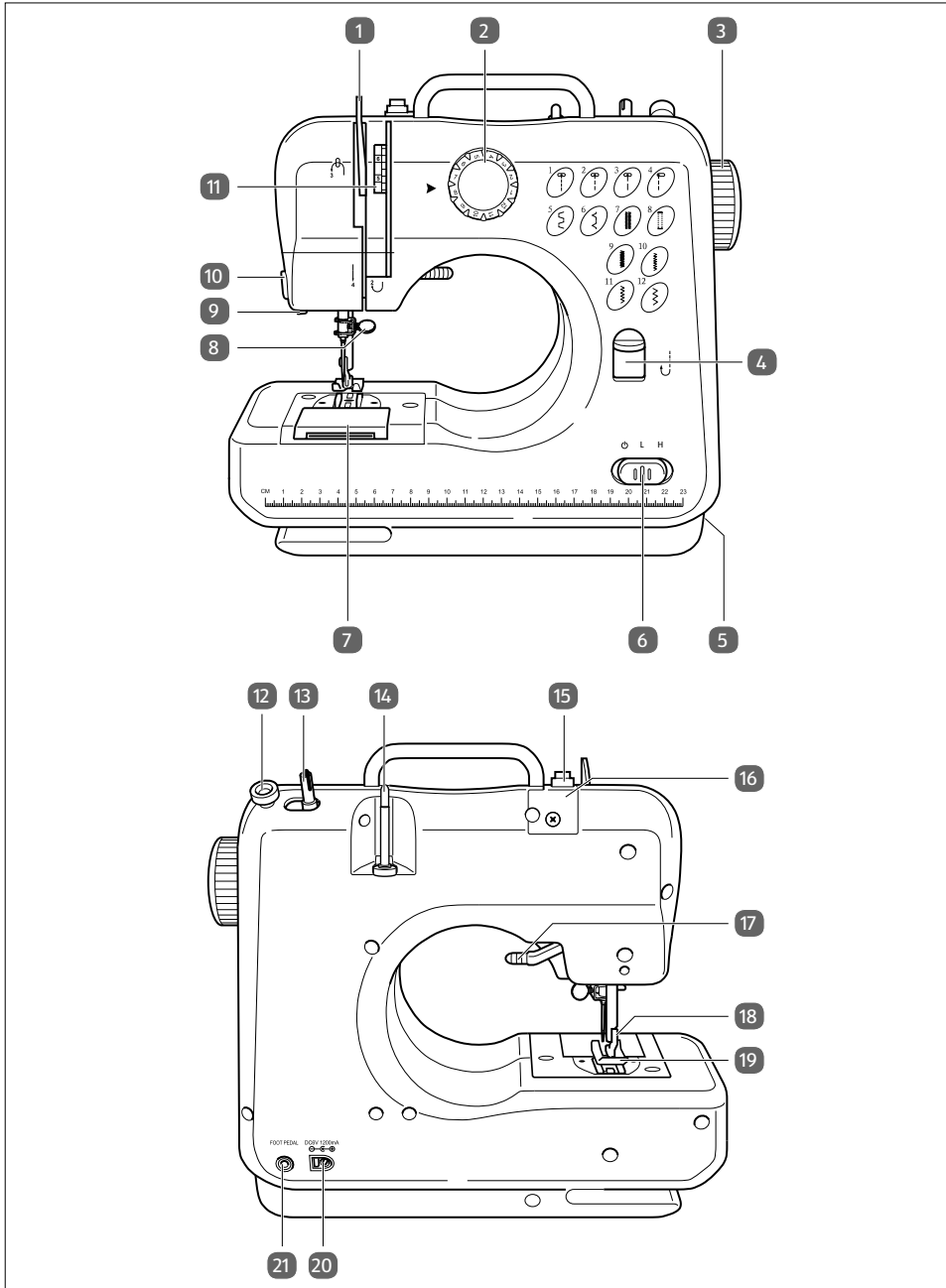

Composants de l'appareil

- | | | | |
|----|---|----|---------------------------------|
| 1 | Lève-fil | 12 | Butée de bobine |
| 2 | Sélecteur de programme | 13 | Broche de bobine |
| 3 | Volant | 14 | Porte-rouleau de fil |
| 4 | Levier de marche arrière | 15 | Guide-fil d'enroulement |
| 5 | Tiroir d'accessoires | 16 | Guide-fil supérieur |
| 6 | Interrupteur marche/pause et commutateur de vitesse | 17 | Pédale |
| 7 | Couvercle du compartiment à bobines | 18 | Levier de déclenchement |
| 8 | Vis de maintien de l'aiguille | 19 | Pédale |
| 9 | Bouton lumineux | 20 | Entrée de l'adaptateur secteur |
| 10 | Dispositif coupe-fil | 21 | Entrée de la pédale de commande |
| 11 | Régulateur de tension du fil supérieur | | |

Également dans le contenu :

- Accessoires (voir chapitre « Mise en service »)
- Mode d'emploi
- Carte de garantie



Table des matières

Contenu du colis	34
Composants de l'appareil	35
Informations générales	37
Lire et conserver le mode d'emploi.....	37
Signification des symboles	37
Sécurité	38
Utilisation conforme.....	38
Consignes de sécurité	39
Mise en service	43
Déballage et vérification	43
Insérer les piles ou les remplacer	45
Raccorder la pédale de commande et l'adaptateur secteur	45
Fonctions de base.....	46
Tiroir d'accessoires	46
Insérer/remplacer l'aiguille.....	46
Bobiner la bobine	47
Enfiler le fil supérieur	48
Utiliser un enfile-aiguille	50
Enfiler la bobine	51
Suture	53
Régler/changer les types de point.....	54
Régler la tension du fil	55
Coudre les manches et les poignets.....	55
Coudre la boutonnière.....	56
Point arrière.....	57
Allumez la lumière	58
Changer la pédale	58
Retirer le levier de déclenchement de pédale.....	59
Nettoyage	60
Rangement	61
Dépannage	61
Données techniques.....	62
Déclaration de conformité	63
Élimination	63
Éliminer l'emballage.....	63
Éliminer l'emballage.....	63
Avec les codes QR obtenez des résultats vite et simplement	65



Informations générales

Lire et conserver le mode d'emploi



Ce mode d'emploi fait partie de cette machine à coudre (= machine). Il contient des informations importantes relatives à sa mise en service et à son utilisation.

Avant d'utiliser l'appareil, lisez attentivement le manuel d'instructions, en particulier les instructions de sécurité. Le non-respect de ces instructions peut entraîner de graves blessures corporelles ou des dommages d'ordre matériel. Ce mode d'emploi a été rédigé conformément aux normes et règles en vigueur dans l'Union européenne. Veuillez également respecter les directives et lois spécifiques aux différents pays.

Conservez le mode d'emploi pour pouvoir le consulter en cas de besoin. En cas d'utilisation de l'appareil dans un autre pays, veuillez également respecter les directives et lois spécifiques à ce pays.

Signification des symboles

Les symboles et mots de signalisation suivants sont utilisés dans ce mode d'emploi, sur le stepper ou sur l'emballage.

⚠ AVERTISSEMENT !

Ce pictogramme/cette mention d'avertissement désigne un danger présentant un niveau de risque moyen qui, s'il n'est pas évité, peut entraîner la mort ou une blessure grave.

⚠ ATTENTION !

Ce pictogramme/cette mention d'avertissement désigne un danger à faible risque pouvant entraîner une blessure légère si le danger n'est pas évité.

RECOMMANDATION !

Ce pictogramme/cette mention d'avertissement met en garde contre d'éventuels dommages matériels.



Ce symbole donne des informations supplémentaires, utiles pour l'assemblage et l'utilisation.



Déclaration de conformité (voir chapitre « Déclaration de conformité ») : Les produits caractérisés par ce symbole répondent aux dispositions applicables de l'espace économique européen.



Classe de protection II



Transformateur de sécurité protégé contre les courts-circuits



Répond aux exigences d'efficacité énergétique de niveau VI du ministère américain de l'Énergie.

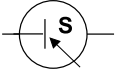

Module électronique qui convertit une tension d'entrée non stabilisée en une tension de sortie constante.

IP20

Indice de protection IP 20: L'article est protégé contre la pénétration de corps étrangers de diamètre d'un diamètre supérieur à 12,5 mm.



Tension de sortie jusqu'à un maximum de 24 volts.



L'article ne convient que pour une utilisation dans des intérieurs secs.



Ne pas utiliser l'adaptateur s'il est endommagé.



Courant continu



Prise de sortie de polarité.



Conserver les piles hors de portée des enfants.

Sécurité

Utilisation conforme

Cette machine à coudre (= machine) est conçue exclusivement pour coudre et coudre des tissus ensemble.

La machine est destinée à un usage privé dans des espaces fermés. Il ne convient pas à un usage commercial.

Utilisez l'appareil uniquement comme indiqué dans ce mode d'emploi. Toute autre utilisation est considérée comme étant non conforme et peut entraîner des dommages matériels ou même des blessures corporelles. L'appareil n'est pas un jouet pour enfants. Le fabricant ou distributeur n'assume aucune responsabilité pour des dommages causés par une utilisation non conforme.

En cas d'utilisation incorrecte, il existe entre autres un risque de blessure.

Consignes de sécurité

⚠ AVERTISSEMENT !

Risque d'électrocution !

Une installation électrique défectueuse, une tension secteur trop élevée et une manipulation incorrecte d'une machine électrique peuvent entraîner un choc électrique.

- Ne branchez la machine à coudre que si la prise correspond aux indications de la plaque signalétique.
- Branchez la machine à coudre uniquement sur une prise facilement accessible afin de pouvoir la débrancher rapidement en cas de problème.
- N'utilisez pas la machine à coudre si elle est endommagée ou si le câble de l'adaptateur secteur ou l'adaptateur secteur lui-même est endommagé.
- Ouvrez le boîtier.
- N'utilisez pas la machine à coudre avec une minuterie externe ou un système de télécommande séparé.
- Ne plongez pas la machine à coudre, l'adaptateur secteur, le câble d'adaptateur secteur ou la pédale de commande dans l'eau ou d'autres liquides.
- Ne touchez jamais l'adaptateur secteur avec les mains mouillées ou mouillées.
- Ne déplacez, ne tirez ou ne portez jamais la machine à coudre sur le câble de l'adaptateur secteur.
- Tenez la machine à coudre et l'adaptateur secteur à l'écart des flammes nues et des surfaces chaudes.
- Posez le câble de l'adaptateur secteur et le câble de la pédale de manière à ce qu'ils ne constituent pas un piège.
- Ne pliez pas le câble de l'adaptateur secteur et le câble de la pédale de commande et ne les posez pas sur des arêtes vives.
- N'utilisez la machine à coudre qu'à l'intérieur. Ne l'utilisez pas dans des pièces humides ou sous la pluie.

- Installez la machine à coudre de manière à ce qu'il n'y ait aucun risque qu'elle tombe dans une baignoire ou un lavabo.
- N'essayez pas d'extraire l'appareil s'il est tombé dans l'eau. Dans ce type de cas, retirez immédiatement la fiche d'alimentation.
- N'utilisez pas la machine à coudre sur des surfaces molles, comme un lit ou un canapé.
- Éteignez toujours la machine à coudre et débranchez l'adaptateur secteur si ... Ne les utilisez pas...
... Vous les nettoyez, ... Vous changez les accessoires, ... lors d'un orage ... ou en cas de dysfonctionnement.

⚠ AVERTISSEMENT !

Dangers pour les enfants et les personnes à capacités physiques, sensorielles ou mentales réduites (par exemple partiellement handicapés, personnes âgées avec limitation de leurs capacités physiques et mentales) ou manque d'expérience et de connaissances (par exemple des enfants plus âgés).

- Cette machine peut être utilisée par des enfants à partir de 8 ans et par des personnes dont les capacités physiques, sensorielles ou mentales sont réduites ou qui manquent d'expérience et de connaissances, à condition qu'ils soient surveillés ou qu'ils aient reçu des instructions sur la manière d'utiliser la machine en toute sécurité et qu'ils comprennent les risques encourus. Les enfants ne doivent pas jouer avec la machine. Le nettoyage et l'entretien de la machine ne doivent pas être effectués par des enfants sans surveillance.
- Tenez la machine hors de portée des enfants lorsqu'elle est allumée.
- Tenez les enfants à l'écart des matériaux d'emballage En cas d'ingestion de matériaux d'emballage et de petites pièces, il existe un risque d'étouffement. Veillez également à ce que le sac d'emballage n'étouffe pas un enfant (sac sur la tête).

⚠ ATTENTION !**Risque de blessures !**

Une manipulation incorrecte peut entraîner des blessures.

- Attention : Risque d'explosion en cas de remplacement incorrect des piles. Remplacer uniquement par le même type de pile ou un type équivalent, voir « Caractéristiques techniques ».
- Les piles ne doivent pas être chargées, réactivées par d'autres moyens, démontées, jetées au feu, chauffées ou court-circuitées. Sinon, il y a un risque accru d'explosion et de fuite, de plus, les gaz peuvent s'échapper !
- Le contact direct avec la peau, les yeux et les muqueuses doit être évité. Si vous entrez en contact avec de l'acide de la batterie, rincez abondamment les zones concernées à l'eau claire et consultez immédiatement un médecin.
- Ne cousez pas les vêtements directement sur vous-même ou sur d'autres personnes lorsque vous les portez. Retirez les vêtements avant de coudre.
- Soyez prudent lors de l'utilisation des parties mobiles de la machine, en particulier l'aiguille. Il existe également un risque de blessure si la machine n'est pas connectée au réseau électrique ou allumée.
- Veillez à ce que vos doigts ne passent pas sous la vis de maintien de l'aiguille pendant la couture.

RECOMMANDATION !**Risque de dommages !**

Une manipulation incorrecte de la machine peut entraîner des dommages.

- Placez la machine à coudre sur une surface de travail facilement accessible, plane, sèche, résistante à la chaleur et suffisamment stable, bien éclairée. Ne placez pas la machine à coudre sur un rebord.



Sécurité

- Ne placez jamais la machine à coudre sur ou à proximité de surfaces chaudes (plaques de cuisson, etc.).
- Veillez à ce que le cordon d'alimentation n'entre pas en contact avec des surfaces chaudes.
- N'exposez jamais la machine à coudre à des températures élevées (chauffages, etc.) ou aux intempéries (pluie, etc.).
- N'essayez jamais de nettoyer la machine à coudre par immersion dans l'eau et n'utilisez pas de nettoyeur à vapeur pour le nettoyage. Sinon, vous risquez d'endommager la machine à coudre.
- N'utilisez plus la machine à coudre si des pièces en plastique sont fissurées, cassées ou déformées. Remplacez uniquement les pièces endommagées par des pièces de rechange d'origine correspondantes.
- Retirez toujours les piles avant d'utiliser la machine à coudre avec l'adaptateur secteur.
- Retirez les piles de la machine si elles sont usées ou si vous n'utilisez pas la machine pendant une longue période. Vous évitez ainsi les dommages qui peuvent survenir en cas de fuite.
- N'exposez pas les batteries à des conditions extrêmes, par exemple en les stockant sur des radiateurs ou sous la lumière directe du soleil. Risque accru de fuite !
- Nettoyez, au besoin, les contacts des piles et de l'appareil avant d'insérer les piles.
- Ne modifiez jamais l'appareil. Faites effectuer les réparations uniquement par un atelier spécialisé et respectez les conditions de garantie.
- N'utilisez pas d'aiguilles tordues ou émoussées.
- Ne tenez pas le tissu lors de la couture et ne tirez pas sur le tissu. Les aiguilles peuvent se casser.
- Placez toujours l'aiguille dans la position la plus haute à la fin du travail de couture.
- Utilisez uniquement des accessoires d'origine.





- Il y a des pédales en caoutchouc au bas de la machine. Étant donné que les surfaces des meubles ou des sols sont constituées de matériaux très divers et qu'elles sont traitées avec des produits d'entretien très variés, il n'est pas totalement exclu que certaines de ces substances contiennent des composants qui attaquent et ramollissent les pédales de l'appareil. Si nécessaire, placez une base antidérapante sous les pédales de l'appareil.
- N'utilisez que des huiles spéciales pour machines à coudre pour l'huilage. N'utilisez pas d'autres liquides.
- N'utilisez en aucun cas de produits de nettoyage durs, abrasifs ou abrasifs pour nettoyer la machine. Cela pourrait rayer la surface.

Mise en service

Déballage et vérification

1. Retirez la machine de son emballage.
2. Vérifiez si la livraison est complète. Vérifiez si l'appareil ou les pièces détachées sont éventuellement endommagés. Si c'est le cas, n'utilisez pas la machine à coudre. Contactez le service après-vente du fabricant à l'adresse indiquée sur la carte de garantie.



3. Vérifiez que tous les accessoires (**Fig. A**) sont inclus :

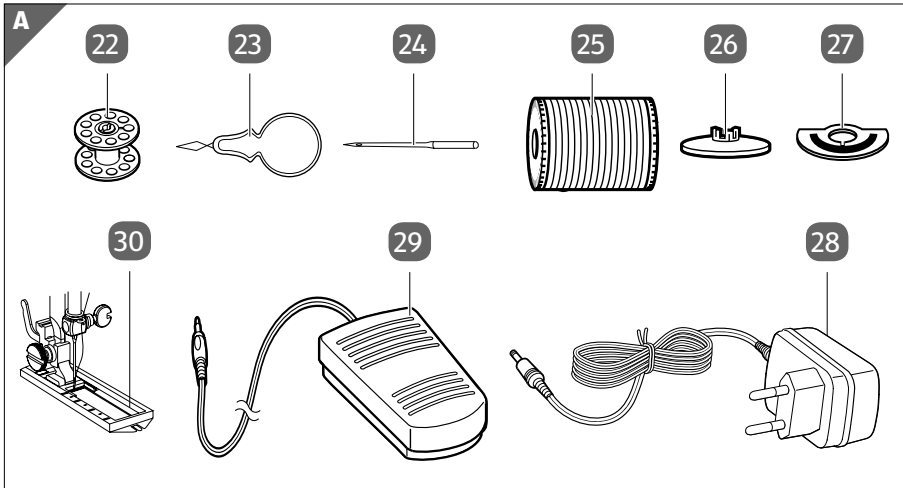

- 22 2 bobines
- 23 Enfile-aiguilles
- 24 2 aiguilles
- 25 2 rouleaux de fil
- 26 Capuchon de bobine de fil
- 27 pédale pour rouleau de fil
- 28 Adaptateur secteur avec câble (exemple d'illustration)
- 29 Interrupteur à pédale
- 30 pédale boutonnière

Sans illustration: 4 piles LR6 (AA), 1,5 V

Insérer les piles ou les remplacer



Vous pouvez utiliser la machine à coudre avec des piles ou via le réseau électrique. Si vous utilisez la machine via le réseau électrique, voir « Raccordement de la pédale de commande et de l'adaptateur secteur », vous ne devez pas insérer les piles ou retirer les piles déjà insérées.

1. Le cas échéant, nettoyez les contacts des piles et de l'appareil avant d'insérer/de remplacer les piles.

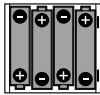
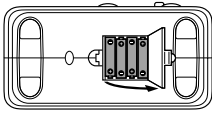

2. Assurez-vous que l'interrupteur marche/pause et le sélecteur de vitesse **6** sont sur pause .
3. Retirer le couvercle du boîtier de la pile. Le compartiment à piles se trouve sur le dessous de la machine à coudre.
4. Insérez quatre piles LR6- (AA) comme indiqué sur le fond du compartiment à piles. Respecter la bonne polarité (+/-)
5. Remplacez le couvercle du compartiment à piles.

Raccorder la pédale de commande et l'adaptateur secteur

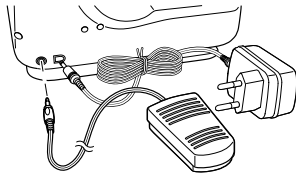

1. Assurez-vous que l'interrupteur marche/pause et le sélecteur de vitesse **6** sont sur pause . Aucune pile ne doit être insérée dans le compartiment à piles.
2. Branchez la pédale de commande **29** et l'adaptateur secteur **28** en branchant leurs fiches dans les prises correspondantes à l'arrière de la machine.
3. Branchez l'adaptateur secteur sur une prise de courant facilement accessible.



Le commutateur marche/pause et le commutateur de vitesse n'ont aucune influence sur la pédale. Même si l'interrupteur est sur pause , la machine commence à coudre dès que vous appuyez sur la pédale de commande.



Fonctions de base

Tiroir d'accessoires

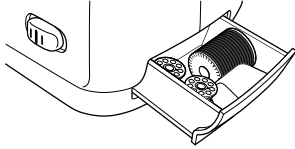

Les bobines (22) et les bobines de fil (25) peuvent être rangées dans le petit tiroir à accessoires (5) sur le côté de la machine.

Insérer/remplacer l'aiguille

⚠ ATTENTION !

Risque de blessures !

Une manipulation incorrecte peut entraîner des blessures.

- Soyez prudent lors de l'utilisation des parties mobiles de la machine, en particulier l'aiguille. Il existe également un risque de blessure si la machine n'est pas connectée au réseau électrique ou allumée.



1. Assurez-vous que l'interrupteur marche/pause et le sélecteur de vitesse (6) sont sur pause .
2. Tournez le volant (3) dans le sens inverse des aiguilles d'une montre pour amener l'aiguille dans la position la plus haute.

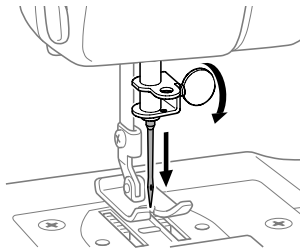

3. Si disponible : Tenez l'ancienne aiguille et desserrez la vis de maintien de l'aiguille en (8) la tournant dans le sens inverse des aiguilles d'une montre.
4. Retirez l'ancienne aiguille et jetez-la avec précaution.



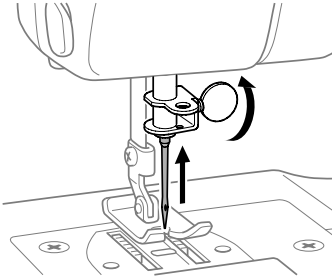

5. Insérez une nouvelle aiguille dans le porte-aiguille, le côté plat de l'aiguille faisant face à l'arrière de la machine à coudre. Veillez à bien enfoncer l'aiguille dans la pince avant de resserrer la vis de maintien de l'aiguille.

Bobiner la bobine



Utilisez toujours une bobine métallique, sinon la capsule de bobine magnétisée ne fonctionnera pas correctement.

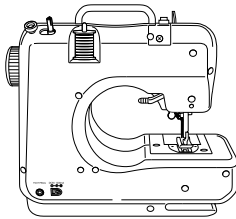

1. Tournez la machine à coudre pour la voir de l'arrière.

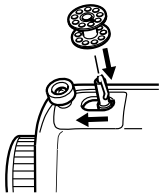

2. Placez une bobine vide sur la broche de la bobine et 13 faites-la glisser vers la gauche.

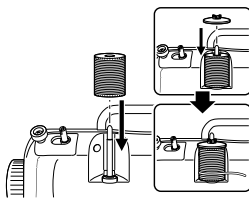

3. Placez un rouleau de fil sur la broche du rouleau de fil 14 afin que le fil s'écoule du rouleau de fil dans le sens inverse des aiguilles d'une montre. Si vous le souhaitez, poussez le capuchon du rouleau de fil 26 sur la broche du rouleau de fil.





Les rouleaux de fil standard de 200 m s'adaptent également.

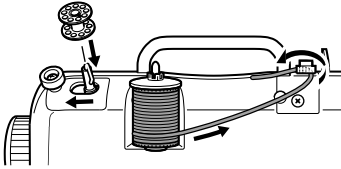

4. Guidez le fil vers le guide-fil d'enroulement **15** et sécurisez-le en le glissant sous la vitre dans le sens inverse des aiguilles d'une montre.

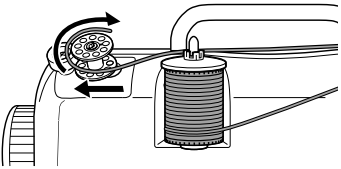

5. Enroulez l'extrémité du fil plusieurs fois autour de la bobine dans le sens des aiguilles d'une montre.

6. Appuyez sur la pédale de commande **15** (ou faites glisser l'interrupteur **LH** sur **L** si vous utilisez des piles) pour commencer à rembobiner.
7. Arrêtez l'enroulement lorsque la quantité de fil souhaitée est enroulée sur la bobine.
8. Poussez à nouveau la broche de la bobine et la bobine vers la droite.
9. Retirez la bobine de la broche de la bobine et coupez le fil.

Enfiler le fil supérieur

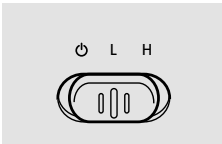

1. Assurez-vous que l'interrupteur marche/pause et le sélecteur de vitesse **6** sont sur pause **⏸**.

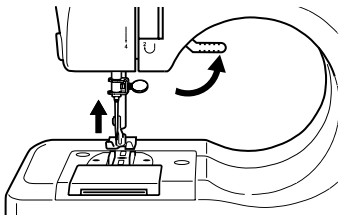

2. Soulevez le levier de la pédale **17** et tournez le volant **14** dans le sens inverse des aiguilles d'une montre jusqu'à ce que l'aiguille soit dans sa position la plus haute.

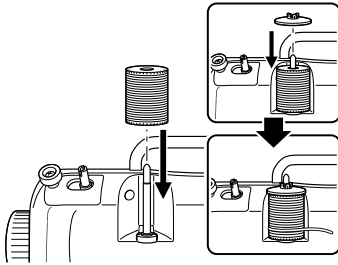

3. Placez un rouleau de fil **25** sur la broche du rouleau de fil **14**. Veillez à ce que le fil de la bobine soit dans le sens inverse des aiguilles d'une montre.
Si nécessaire, utilisez la base du rouleau de fil **27** et/ou le capuchon du rouleau de fil **26**.

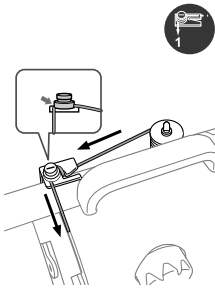

4. Passez le fil à travers le guide-fil supérieur, **16** puis glissez-le sous le guide-fil d'enroulement pour le sécuriser dans le sens inverse des aiguilles d'une montre **15**.

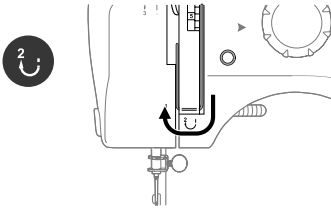

5. Passez le fil vers le bas à travers la fente du disque de tension. Ensuite, ramenez le fil vers le haut.

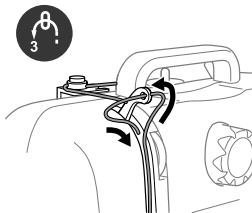

6. Passez le fil à travers l'œillet **1** de l'élévateur de fil de droite à gauche.



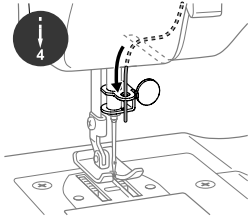

7. Passez à nouveau le fil vers le bas, puis de haut en bas à travers l'alésage du porte-aiguille.

Dans la position d'aiguille la plus haute, il n'est pas possible d'enfiler le fil de la manière décrite. Abaissez donc légèrement l'aiguille avec le volant à main.

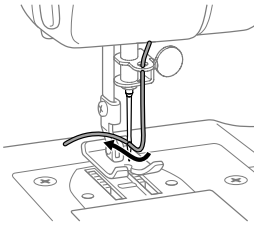

8. Enfilez le fil dans l'aiguille de l'avant vers l'arrière.
Assurez-vous que le fil se trouve à l'arrière de l'aiguille et sur le dessus de la 19 pédale.

Utiliser un enfile-aiguille

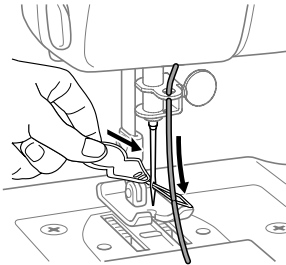

1. Poussez la boucle du fil de l'enfileur d'aiguilles 23 de l'arrière vers l'avant à travers le chas de l'aiguille.
2. Passez environ 10 cm de fil à travers la boucle de l'enfileur d'aiguilles.

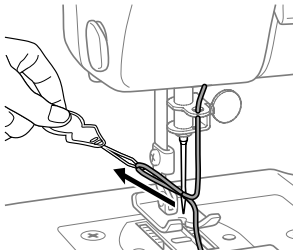

3. Tirez l'enfile-aiguille à travers le chas de l'aiguille et emportez le fil avec vous.



Enfiler la bobine



Utilisez toujours une bobine métallique, sinon la capsule de bobine magnétisée ne fonctionnera pas correctement et la tension du fil ne sera pas correcte.



1. Assurez-vous que l'interrupteur marche/pause et le sélecteur de vitesse **6** sont sur pause .
2. Tournez le volant **3** dans le sens inverse des aiguilles d'une montre pour amener l'aiguille dans sa position la plus haute.

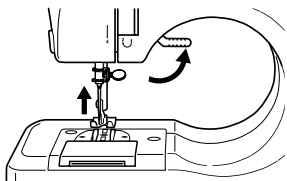

3. Soulevez le levier de la **17** pédale.

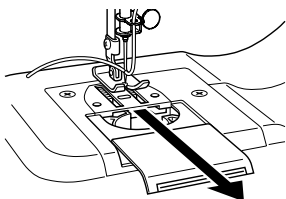

4. Tirez le couvercle du compartiment **7** de la bobine vers vous et retirez-le.

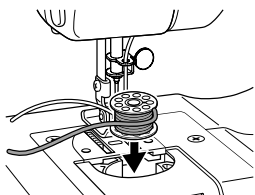

5. Retirez l'ancienne bobine et insérez une nouvelle bobine remplie dans le compartiment de la bobine.

6. Retirez environ 10 cm de fil de la nouvelle bobine. Veillez à ce que la bobine tourne dans le sens des aiguilles d'une montre, sinon la tension de fil requise lors de la couture sera manquante ou insuffisante.





Fonctions de base

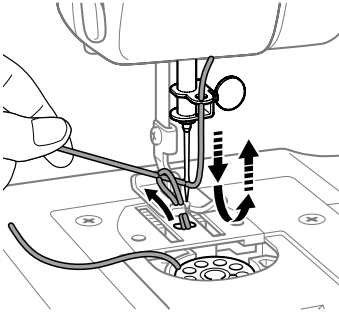

7. Tenez le fil de l'aiguille avec la main gauche. Tournez le volant dans le sens inverse des aiguilles d'une montre. Tout d'abord, l'aiguille s'abaisse, puis elle est soulevée. Le fil de l'aiguille emporte le fil de la bobine et le tire à travers le trou sous l'aiguille.

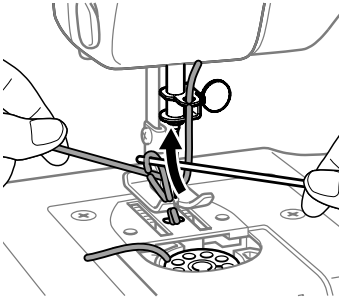

8. Tirez légèrement le fil de l'aiguille vers le haut. Saisissez le fil de bobine qui peut être vu à travers l'évidement du pied-de-biche.

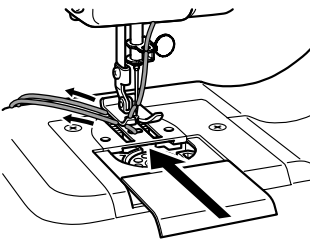

9. Assurez-vous que le fil d'aiguille et le fil de bobine sont enfilés à travers la rainure **19** de la pédale et en-dessous.
10. Tirez les deux fils vers l'arrière de la machine pour créer une extrémité de fil d'environ 15 cm de long.
11. Repoussez le couvercle du compartiment de la bobine.



Suture

RECOMMANDATION !

Risque de dommages !

Une manipulation incorrecte de la machine peut entraîner des dommages.

- Ne réglez jamais le sélecteur de programme lorsque la machine à coudre est en marche.
- Retirez toujours toutes les piles avant d'utiliser la machine à coudre avec l'adaptateur secteur.

La machine à coudre peut être utilisée de deux manières :

- avec la pédale de commande **29** ou
- avec l'interrupteur marche/pause et le sélecteur de vitesse **6** :
- Pour utiliser la pédale de commande, il suffit de marcher dessus avec un pied. Pour interrompre le processus de couture, soulevez légèrement le pied.
- Pour utiliser la machine à coudre sans l'interrupteur au pied, réglez l'interrupteur marche/pause et le sélecteur de vitesse sur **L** (basse vitesse) ou **H** (haute vitesse) et la machine commencera à coudre automatiquement. Pour arrêter le processus de couture, réglez l'interrupteur sur **⏻**.
- La position pause **⏻** de l'interrupteur marche/pause et du sélecteur de vitesse n'a aucun effet sur la pédale de commande. Dès que vous appuyez sur la pédale de commande, la machine démarre le processus de couture.

1. Tournez le volant dans le sens inverse des aiguilles d'une montre pour amener l'aiguille dans la position la plus haute **3**.
2. des aiguilles **19** d'une montre pour amener **17** l'aiguille dans la position la plus haute
3. À l'aide du sélecteur de programme, **2** sélectionnez le motif de point que vous souhaitez utiliser (voir chapitre « Sélectionner/modifier le motif de point »).
4. Abaissez la pédale en déplaçant à nouveau le levier de la pédale vers le bas.
5. Démarrez la machine à coudre soit avec l'interrupteur au pied, soit avec l'interrupteur marche/pause et le sélecteur de vitesse.
6. Commencez à coudre.



Suture

Si vous souhaitez arrêter de coudre une pièce spécifique, procédez comme suit :

1. Soulevez le pied de la pédale ou réglez l'interrupteur de pause et de vitesse sur pause .
2. Tournez le volant dans le sens inverse des aiguilles d'une montre pour amener l'aiguille dans la position la plus haute.
3. Déplacez le levier de la pédale vers le haut pour soulever la pédale et retirer délicatement le tissu de la machine.

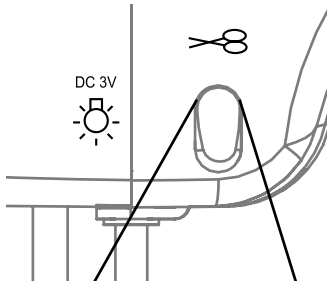



4. Couper le fil avec le coupe-fil à l'avant  de la machine à coudre.

Régler/changer les types de point

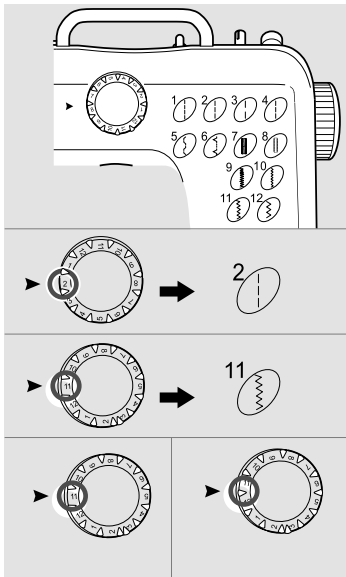
Votre machine à coudre propose 12 types de points différents.



Pour sélectionner un type de point :

1. Tournez le volant dans le sens inverse des aiguilles d'une montre pour amener l'aiguille dans la position la plus haute .
2. Regardez les diagrammes avec les numéros 1-12 sur le devant de la machine à coudre et sélectionnez le point souhaité.
3. Tournez le sélecteur de programme  jusqu'à ce que la flèche à gauche sur une ligne corresponde au numéro de point correspondant du diagramme. Veillez à ce que le sélecteur de programme s'enclenche correctement et ne se trouve pas entre deux numéros.





Régler la tension du fil

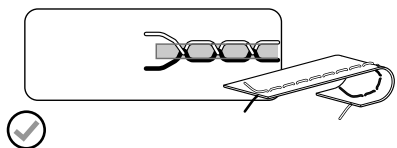

La tension correcte du fil supérieur et inférieur est disponible si

- les enchevêtrements de fils se trouvent au centre du tissu et
- le tissu ne forme pas de plis.

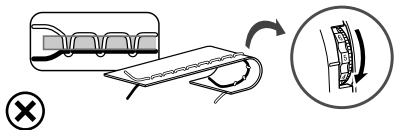

Si le **fil inférieur** ressemble à une ligne droite, cela signifie que le fil supérieur est trop lâche.

- Tournez le régulateur de tension du fil supérieur **11** sur un nombre plus élevé pour augmenter la tension.

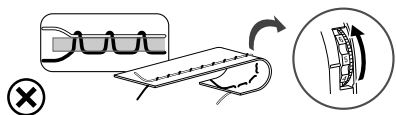

Si le **fil supérieur** ressemble à une ligne droite, cela signifie que le fil supérieur est trop serré.

- Tournez le régulateur de tension du fil supérieur **11** sur un nombre inférieur pour réduire la tension.

Coudre les manches et les poignets

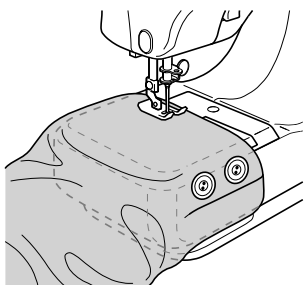

Même les endroits difficiles d'accès tels que les poignets ou les jambes de pantalon peuvent être cousus avec cette machine à coudre à l'aide du bras de couture.

1. Soulevez le levier de la pédale **17** pour soulever **19** la pédale.
2. Placez le matériel de couture autour du bras de couture.
3. Déplacez le levier du pied-de-biche vers le bas pour abaisser le pied-de-biche et suivez les instructions de couture normales.



Coudre la boutonnière

Pour ce faire, le pied boutonnière **30** fourni doit être monté.

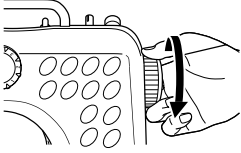

1. Tournez le volant **3** dans le sens inverse des aiguilles d'une montre pour amener l'aiguille dans la position la plus haute.

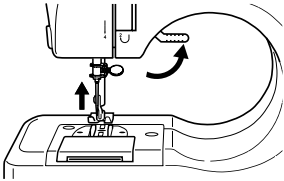

2. Soulevez le levier de la pédale **17** pour soulever **19** la pédale.
3. Serrez le pied boutonnière (insérez-le par l'avant) et passez le fil supérieur à travers la fente centrale vers le bas et vers l'arrière.

4. Placez le tissu sous le pied de la boutonnière et abaissez-le sur le tissu à l'endroit où vous souhaitez coudre la boutonnière.

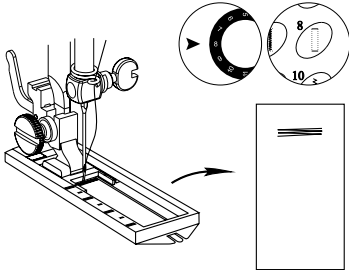

5. Tournez le sélecteur de programme sur **2** le motif de point **#8** et cousez 5 à 6 points.
6. Tournez le volant dans le sens inverse des aiguilles d'une montre pour amener l'aiguille dans sa position la plus haute.

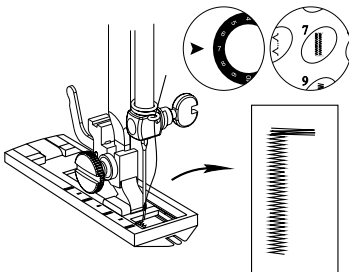

7. Tournez le sélecteur de programme sur le motif de point **#7** et cousez la longueur de boutonnière souhaitée.
8. Tournez le volant dans le sens inverse des aiguilles d'une montre pour amener l'aiguille dans sa position la plus haute.

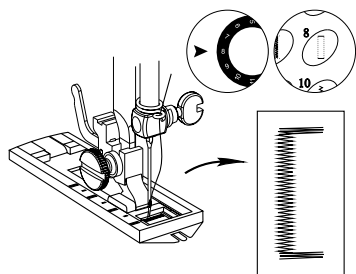

9. Tournez le sélecteur de programme sur le motif de point **#8** et cousez 5 à 6 points.
10. Tournez le volant dans le sens inverse des aiguilles d'une montre pour amener l'aiguille dans sa position la plus haute.

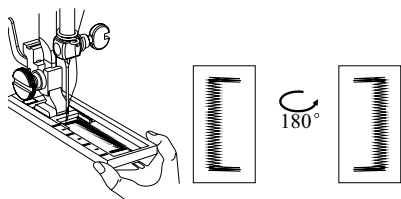

11. Soulevez la pédale et faites la pivoter le tissu à 180°.
12. Tirez le rail du pied de la boutonnière complètement vers l'avant et assurez-vous que le point fait repose tout à fait à droite sur le rail.

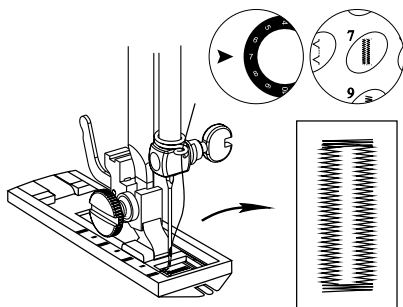

13. Tournez le sélecteur de programme sur le motif de point **#7** et cousez la boutonnière.

Point arrière



- Dans l'opération couture inversée, tournez le régulateur de tension du **11** fil supérieur sur « 9 » pour augmenter la tension du fil supérieur.
- Après la prise en marche arrière, retournez le régulateur de tension du fil supérieur au réglage précédent.



Suture

Utilisez la couture inversée pour renforcer au début et à la fin d'une couture.

1. Cousez en avant comme d'habitude, puis maintenez le levier arrière (4) enfoncé pour coudre en arrière.
2. Pour recoudre vers l'avant, relâchez le levier de marche arrière.

Allumez la lumière

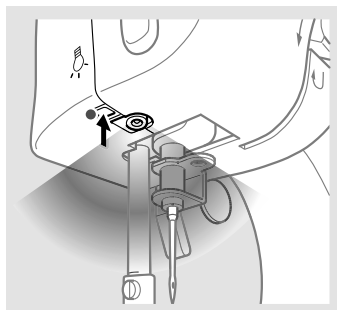

- Appuyez sur le bouton lumineux (9) pour allumer et éteindre la lumière.
Remarque :
L'ampoule ne peut pas être changée.

Changer la pédale

⚠ ATTENTION !

Risque de blessures !

Une manipulation incorrecte peut entraîner des blessures.

- Toujours avant de changer de pédale de couture : Débranchez la fiche d'alimentation, débranchez l'interrupteur au pied, retirez les piles et vérifiez que l'interrupteur marche/pause et l'interrupteur de vitesse sont sur pause (⏸).
1. Débranchez la fiche d'alimentation de la machine à coudre, débranchez l'interrupteur au pied (29) et assurez-vous que l'interrupteur marche/pause et l'interrupteur de vitesse (6) sont réglés sur pause (⏸).
 2. Placez la machine à coudre sur une surface plane.



3. Tournez le volant (3) dans le sens inverse des aiguilles d'une montre pour amener l'aiguille dans la position la plus haute.



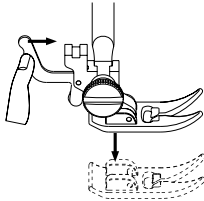
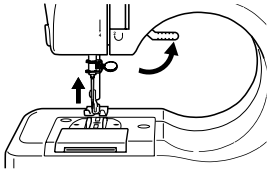

4. Soulevez le levier de la pédale **17** et soulevez le levier de déclenchement de la pédale **18**.
La pédale **19** tombe automatiquement du verrou.

5. Placez une nouvelle pédale sous le verrouillage.

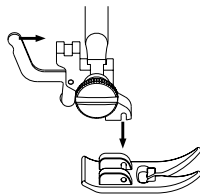
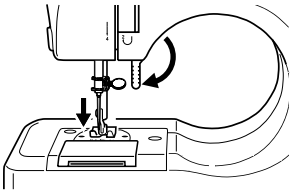

6. Poussez le levier de pédale et le levier de déclenchement vers le bas pour verrouiller la nouvelle pédale.

Retirer le levier de déclenchement de pédale

Le levier de déclenchement **18** de la pédale ne doit être retiré que si vous voulez bourrer, broder ou nettoyer le transporteur de tissu.

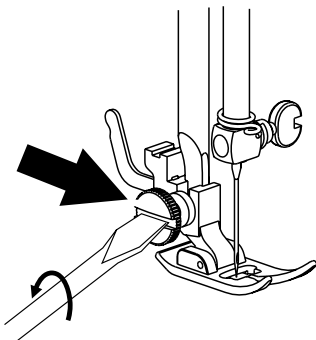

1. Desserrez la vis (voir flèche) à l'aide d'un tournevis plat fin en la tournant dans le sens inverse des aiguilles d'une montre.



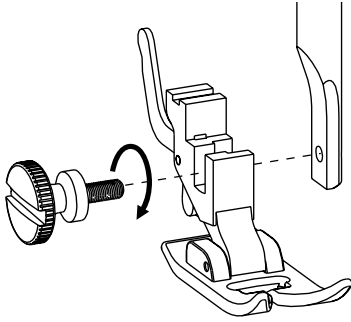

2. Fixez le nouveau levier de déclenchement de la pédale comme indiqué.

Nettoyage

⚠ AVERTISSEMENT !

Risque d'électrocution !

Une manipulation incorrecte d'une machine électrique peut entraîner un choc électrique.

- Ne l'appareil plongez pas dans l'eau ou tout autre liquide.
- Veillez à ce qu'aucun liquide ne pénètre à l'intérieur de la machine.

⚠ ATTENTION !

Risque de blessures !

Une manipulation incorrecte peut entraîner des blessures.

- Débranchez la fiche secteur de la prise de courant et retirez les piles avant de nettoyer la machine.

RECOMMANDATION !

Risque de dommages !

Une manipulation incorrecte de la machine peut entraîner des dommages.

- N'utilisez en aucun cas de produits de nettoyage durs, abrasifs ou abrasifs pour nettoyer la machine. Cela pourrait rayer la surface.





1. Éteignez la machine, puis débranchez-la de l'alimentation électrique.
2. Enlevez la poussière et les salissures légères avec un chiffon doux et légèrement humidifié.
3. Frottez la machine à sec.

Rangement

- Débranchez la fiche secteur de la prise et/ou retirez les piles.
- Nettoyez la machine.
- Conservez la machine dans un endroit sec et à l'abri du gel, à l'abri des enfants et de la lumière du soleil. Température ambiante recommandée : 5-20 °C.
- Comme emballage extérieur, vous pouvez utiliser le carton d'origine.
- Ne pas enrouler le câble de l'adaptateur secteur et le câble de la pédale de commande autour de l'appareil ou de parties de l'appareil. Un enroulement défectueux peut endommager l'isolation du câble et entraîner un risque d'électrocution.

Dépannage

Problème	Résolution des problèmes
Aucune fonction ou machine ne fonctionne très lentement.	<ul style="list-style-type: none"> - Adaptateur secteur dans la prise de courant ? - Piles insérées correctement ou encore suffisamment chargées ?
La machine saute des points.	<ul style="list-style-type: none"> - Aiguille droite et correctement insérée ? - Pédale correctement fixée ?
Le fil de bobine ne se tend pas.	<ul style="list-style-type: none"> - Le fil inférieur est épuisé. Remise en place d'un rouleau neuf. - Le fil a été mal enfilé. Enfilez le fil de l'avant vers l'arrière.





Données techniques

Problème	Résolution des problèmes
Le fil ne cesse de se rompre.	<ul style="list-style-type: none">- L'aiguille est pliée et doit être remplacée par une nouvelle.- L'aiguille n'est pas insérée correctement.- La tension du fil est trop élevée. Réglez une tension 11 comprise entre 3 et 5 avec le régulateur de tension du fil supérieur.
Les points sont trop lâches ou inégaux.	<ul style="list-style-type: none">- Le fil s'est coincé, la tension du fil est trop lâche ou la bobine est trop serrée. Réenfiler le fil supérieur et/ou la bobine.
L'aiguille se casse.	<ul style="list-style-type: none">- L'aiguille est mal insérée.- L'aiguille est déformée et doit être remplacée.

Données techniques

Modèle :	GT-SF-NMS-01
Alimentation électrique :	Pile : 6 V --- Adaptateur secteur : 100–240 V~, 50/60 Hz, 0,5 A max.
Puissance du moteur :	6 V --- , 1,2 A, 7,2 W
Puissance de la lampe :	0,06 W
Classe de protection :	II 
Type de fiche secteur :	DZ012ELL060120V
Référence de l'article :	829238

Nos produits étant constamment améliorés, des modifications conceptuelles et techniques sont possibles.

Ce mode d'emploi peut également être téléchargé sous forme de fichier PDF à partir de notre page d'accueil www.gt-support.de.



Déclaration de conformité



La conformité du produit aux normes prescrites par la loi est garantie. Vous trouverez la déclaration de conformité intégrale sur Internet sous www.gt-support.de.

Élimination

Éliminer l'emballage



Éliminez l'emballage en respectant le tri sélectif. Déposez le papier et carton au point de ramassage du papier, les films au point de collecte des matières recyclables.

Éliminer l'emballage

Éliminez l'appareil conformément aux réglementations environnementales applicables dans votre pays.

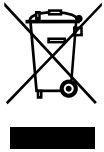

Les appareils usagés ne doivent pas être jetés avec les ordures ménagères !

Le symbole de la poubelle barrée signifie que les appareils électriques et électroniques ne doivent jamais être jetés dans la poubelle des ordures ménagères. Les consommateurs sont contraints par la loi de jeter les appareils électriques et électroniques arrivés en fin de vie, séparément des déchets ménagers non triés. Cela permettra de garantir une valorisation des déchets respectueuse de l'environnement et des ressources.

Les batteries et accumulateurs qui ne sont pas fixés dans l'appareil électrique ou électronique et qui peuvent être extraits sans dommage, doivent être retirés de l'appareil avant de l'emmener dans un point de collecte et éliminés de manière appropriée. Cela s'applique également aux ampoules qui peuvent être extraites de l'appareil sans dommage.

Les propriétaires privés d'appareils électriques et électroniques peuvent les déposer dans des déchetteries municipales ou les déposer dans les points de collecte mis en place par les fabricants ou les revendeurs. Le dépôt d'appareils usagés est gratuit.

D'une manière générale, les revendeurs sont tenus de proposer un service gratuit de reprise des appareils usagés, en mettant à disposition des points de collecte appropriés, à une distance raisonnable.



Élimination

Les consommateurs ont la possibilité de déposer gratuitement un appareil usagé auprès d'un revendeur soumis à l'obligation de reprendre ces appareils, lorsqu'ils achètent un appareil neuf équivalent, offrant globalement les mêmes fonctions. Cette possibilité est aussi offerte pour les livraisons à un ménage privé.



Ne jetez pas les piles et batteries dans les ordures ménagères !

La loi oblige les consommateurs à déposer les piles et batteries, qu'elles contiennent des substances nocives ou non, dans un point de collecte de leur commune ou chez un commerçant, afin de les éliminer de manière écologique et de recycler les matières premières qui les composent.

Les batteries et accumulateurs qui ne sont pas fixés dans l'appareil électrique ou électronique et qui peuvent être extraits sans dommage, doivent être retirés de l'appareil avant de l'emmener dans un point de collecte et éliminés de manière appropriée.

Avant de jeter les piles et batteries au lithium, collez les bornes pour éviter un court-circuit externe.

Jetez uniquement les piles et batteries déchargées.





Avec les codes QR obtenez des résultats vite et simplement

Avec les codes QR obtenez des résultats vite et simplement

Que vous ayez besoin **d'informations** sur les **produits**, de pièces de rechange ou d'**accessoires**, que vous **recherchez** des **informations** sur les garanties du **fabricant** ou les points de service, ou que vous souhaitez visionner confortablement un guide vidéo, nos codes QR vous permettent d'atteindre facilement votre destination.

Que sont les codes QR?

Les codes QR (QR= Quick Response) sont des codes graphiques qui sont lus à l'aide d'une caméra de smartphone et qui contiennent, par exemple, un lien vers un site Web ou des coordonnées.

Votre avantage : Pas de saisie fastidieuse d'adresses Internet ou de coordonnées !

Pour cela

Pour scanner le code QR, il vous suffit d'un smartphone, d'un lecteur de code QR installé et d'une connexion Internet*.

Vous trouverez généralement un lecteur de code QR gratuitement dans l'App Store de votre smartphone.

Essayez-le maintenant

Scannez simplement le code QR suivant avec votre smartphone et apprenez-en plus sur votre nouveau produit Aldi Suisse.*

Votre portail de services Aldi Suisse

Toutes les informations ci-dessus sont également disponibles sur Internet via le portail de services Aldi Suisse à l'adresse www.aldi-service.ch.



* L'exécution du lecteur de code QR peut entraîner des frais de connexion Internet en fonction de votre tarif.





Contenuto della confezione

Contenuto della confezione

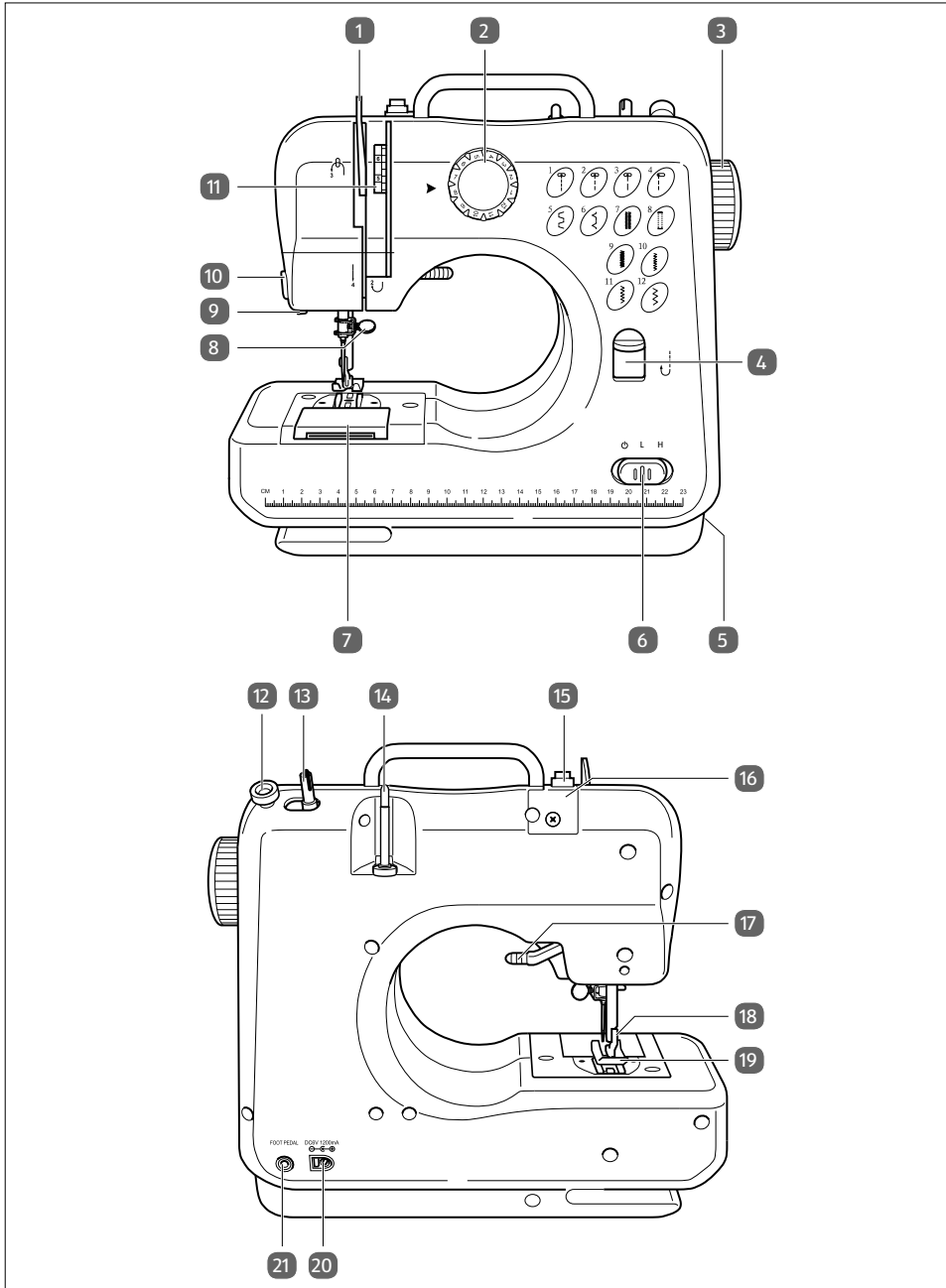



Parti dell'apparecchio

- | | | | |
|----|---|----|---|
| 1 | Sollevatore del filo | 12 | Arresto della spolina |
| 2 | Selettore di programma | 13 | Mandrino della spolina |
| 3 | Volantino | 14 | Supporto del rocchetto |
| 4 | Leva di inversione | 15 | Guidafilo della spolina |
| 5 | Cassetto accessori | 16 | Guida del filo superiore |
| 6 | Interruttore on/standby e di velocità | 17 | Leva del piedino per cucire |
| 7 | Coperchio del vano bobina | 18 | Leva di rilascio del piedino per cucire |
| 8 | Vite di fissaggio dell'ago | 19 | Piedino premistoffa |
| 9 | Pulsante luce | 20 | Ingresso adattatore di rete |
| 10 | Tagliafilo | 21 | Ingresso interruttore a pedale |
| 11 | Regolatore di tensione del filo superiore | | |

Ulteriori componenti forniti:

- Accessori (vedi capitolo "Messa in funzione")
- Istruzioni per l'uso
- Cartolina di garanzia





Indice

- Contenuto della confezione.....66**
- Parti dell'apparecchio..... 67**
- Informazioni generali69**
 - Leggere e conservare le istruzioni..... 69
 - Legenda 69
- Sicurezza70**
 - Utilizzo conforme 70
 - Indicazioni di sicurezza..... 71
- Messa in funzione.....75**
 - Disimballo e controllo.....75
 - Inserimento e sostituzione delle batterie.....76
 - Collegamento dell'interruttore a pedale
e dell'adattatore di rete77
- Funzioni di base77**
 - Cassetto accessori.....77
 - Inserire/sostituire l'ago77
 - Sollevamento della spolina..... 78
 - Infilare il filo superiore..... 80
 - Utilizzare l'infila ago 82
 - Infilare la spolina 82
- Cucire84**
 - Impostare/modificare i tipi di punto 86
 - Regolazione della tensione del filo..... 86
 - Cucire maniche e polsini..... 87
 - Cucire le asole..... 87
 - Cucitura all'indietro 89
 - Accendere la luce..... 89
 - Cambiare il piedino premistoffa..... 90
 - Rimuovere la leva di sgancio del piedino premistoffa 91
- Pulizia 92**
- Conservazione 92**
- Ricerca errori 93**
- Dati tecnici 94**
- Dichiarazione di conformità 94**
- Smaltimento 94**
 - Smaltimento della confezione 94
 - Smaltimento del pulitore a vapore 94
- Con il codice QR è più veloce e semplice 97**



Informazioni generali

Leggere e conservare le istruzioni



Le presenti istruzioni per l'uso sono riferite alla presente cucitrice (= macchina). Contengono informazioni importanti sulla messa in funzione e sull'utilizzo.

Leggere accuratamente le istruzioni per l'uso, in particolare le indicazioni di sicurezza, prima di utilizzare la cucitrice. Il mancato rispetto delle presenti istruzioni per l'uso può comportare lesioni gravi o danni alla macchina.

Le istruzioni per l'uso si basano sulle norme e sui regolamenti in vigore nell'Unione Europea. All'estero rispettare anche le direttive e le leggi specifiche della relativa nazione.

Conservare le presenti istruzioni per l'uso per un utilizzo successivo. Se la macchina viene consegnato a terzi, è obbligatorio consegnare anche le presenti istruzioni per l'uso.

Legenda

I seguenti simboli e segnali vengono utilizzati nelle presenti istruzioni per l'uso, sulla macchina o sulla confezione.

 **ATTENZIONE!**

Questo simbolo/segnale indica un pericolo con un grado di rischio medio, che, se non evitato, può comportare lesioni gravi o mortali.

 **PRUDENZA!**

Questo simbolo/segnale indica un pericolo con un grado di rischio basso, che, se non evitato, può comportare lesioni lievi o moderate.

AVVERTENZA!

Questo simbolo/segnale mette in guardia da possibili danni materiali.



Questo simbolo fornisce delle informazioni aggiuntive utili per il montaggio o per l'utilizzo.



Dichiarazione di conformità (vedi capitolo "Dichiarazione di conformità"):

I prodotti contrassegnati da questo simbolo sono conformi a tutte le norme comunitarie applicabili dell'area economica europea.



Classe di protezione II.



Trasformatore di sicurezza a prova di cortocircuito



Soddisfa i requisiti di efficienza energetica di livello VI del Dipartimento dell'Energia degli Stati Uniti.

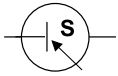

Gruppo elettronico che converte una tensione di ingresso non stabilizzata in una tensione di uscita costante.

IP20

Grado di protezione IP 20: L'articolo è protetto contro l'ingresso di corpi estranei con un diametro superiore a 12,5 mm.



Tensione di uscita fino a un massimo di 24 volt.



L'articolo è adatto esclusivamente all'utilizzo in ambienti chiusi e asciutti.



Non utilizzare l'adattatore se è danneggiato.



Corrente continua



Presa di uscita con polarità.



Tenere le batterie fuori dalla portata dei bambini.

Sicurezza

Utilizzo conforme

Questa macchina da cucire (= macchina) è stata progettata esclusivamente per cucire e imbastire tessuti. La macchina è destinata all'uso privato in ambienti chiusi. Non è adatta a un uso commerciale. Utilizzare l'apparecchio esclusivamente come descritto nelle presenti istruzioni per l'uso. Qualsiasi altro utilizzo non è considerato conforme alle disposizioni e può provocare danni materiali o alle persone. L'apparecchio non è un giocattolo. Il produttore o rivenditore declina qualsiasi responsabilità per danni dovuti all'uso non conforme o scorretto.

In caso di uso improprio si delinea tra l'altro il rischio di lesioni.

Indicazioni di sicurezza

⚠ ATTENZIONE!

Pericolo di scossa elettrica!

Un'installazione errata una tensione di rete eccessiva e un utilizzo errato di una macchina alimentata elettricamente possono comportare shock elettrico.

- Collegare la macchina alla rete elettrica esclusivamente se la tensione di rete della presa corrisponde alle informazioni sulla targhetta di identificazione.
- Collegare la macchina da cucire esclusivamente a una presa elettrica comodamente accessibile per poter scollegare rapidamente l'apparecchio in caso di problemi.
- Non utilizzare la macchina da cucire se è danneggiata o se il cavo dell'adattatore di rete o l'adattatore stesso sono danneggiati.
- Non aprire l'alloggiamento del motore.
- Non utilizzare la macchina con un timer esterno o con un sistema di controllo a distanza.
- Non immergere la macchina da cucire, l'adattatore di rete, il cavo dell'adattatore di rete o il comando a pedale in acqua o altri liquidi.
- Non toccare mai l'adattatore di rete con le mani bagnate o umide.
- Non spostare, tirare o trasportare la macchina da cucire utilizzando il cavo dell'adattatore di rete.
- Tenere la macchina da cucire e l'adattatore di rete lontani da fiamme libere e superfici calde.
- Posare il cavo dell'adattatore di rete e il cavo dell'interruttore a pedale in modo che non costituiscano pericolo di inciampo.
- Non posizionare il cavo dell'adattatore di rete e il cavo del pedale su spigoli taglienti e non piegarli.



- Utilizzare la macchina da cucire esclusivamente in ambienti chiusi. Non utilizzarla mai in ambienti umidi o sotto la pioggia.
- Posizionare la macchina da cucire in modo che non possa cadere in una vasca o nel lavello.
- Non cercare mai di afferrare un'apparecchiatura elettrica se è caduta nell'acqua. In questo caso estrarre immediatamente l'adattatore di rete dalla presa elettrica.
- Non utilizzare la macchina da cucire su superfici morbide, come un letto o un divano.
- Spegnerne sempre la macchina da cucire ed estrarre l'adattatore di rete se la macchina non è utilizzata...
... è necessario pulirla... Si sostituiscono gli accessori,
durante un temporale... o in caso di malfunzionamento.

⚠ ATTENZIONE!

Pericolo per bambini e persone dalle capacità fisiche, sensoriali o mentali ridotte (per esempio persone con handicap parziale, persone anziane con ridotte capacità fisiche o mentali) o mancanza di esperienza e conoscenza (per esempio ragazzi).

- Questa macchina può essere utilizzata da bambini a partire dagli 8 anni di età e da persone con ridotte capacità fisiche, sensoriali o mentali o con mancanza di esperienza e conoscenza, a condizione che abbiano ricevuto supervisione o istruzioni sull'uso della macchina in modo sicuro e che comprendano i pericoli connessi. I bambini non devono giocare con la macchina. La pulizia e la manutenzione della macchina non devono essere eseguite da bambini senza supervisione..
- Tenere la macchina accesa lontana dalla portata dei bambini.
- Tenere bambini lontano dai materiali di confezionamento. L'ingestione del materiale di confezionamento o dei componenti più piccoli può dare luogo a pericolo di soffocamento. Non mettere la testa nel sacchetto della confezione.



▲ PRUDENZA!**Pericolo di lesioni!**

L'uso improprio può provocare lesioni.

- Attenzione: La sostituzione non corretta delle batterie può provocare pericolo di esplosione. Utilizzare solo batterie dello stesso tipo o equivalenti, vedere "Dati tecnici".
- Le batterie non devono essere caricate, fatte reagire con altre sostanze, essere aperte, gettate nel fuoco, riscaldate o sottoposte a cortocircuito. Altrimenti sussiste un elevato pericolo di esplosione e di perdita di acidi, inoltre potrebbero essere emessi dei gas!
- In caso di fuoriuscita di acidi dalla batteria, evitare il contatto con la pelle, gli occhi e le mucose. In caso di contatto lavare immediatamente le parti interessate con abbondante acqua pulita e consultare immediatamente un medico.
- Non cucire gli indumenti direttamente su se stessi o su altri mentre li si indossa. Togliere i vestiti prima di cucirli.
- Prestare attenzione quando si azionano le parti mobili della macchina, in particolare l'ago. Il rischio di lesioni è presente anche quando la macchina non è collegata alla rete elettrica o non è accesa.
- Assicurarsi che le dita non finiscano sotto la vite di fissaggio dell'ago durante la cucitura.

AVVERTENZA!**Rischio di danni!**

L'uso improprio della macchina può provocare danni.

- Posizionare la macchina da cucire su una superficie di lavoro facilmente accessibile, piana, asciutta, resistente al calore, sufficientemente stabile e ben illuminata. Non posizionare la macchina da cucire in corrispondenza di un bordo.
- Non collocare mai la macchina da cucire sopra superfici calde (piastre, ecc.) o nelle vicinanze delle stesse.
- Assicurarsi che il cavo di alimentazione non venga a contatto



con superfici calde.

- Non esporre mai la macchina da cucire a temperature elevate (riscaldatori, ecc.) o ad agenti atmosferici (pioggia, ecc.).
- Non pulire la macchina da cucire immergendola nell'acqua né effettuarne la pulizia mediante un pulitore a vapore. Ciò potrebbe danneggiare la macchina.
- Non utilizzare la macchina da cucire se le parti in plastica sono incrinata, rotte o deformate. Sostituire le parti danneggiate solo con ricambi originali adeguati.
- Rimuovere sempre le batterie prima di utilizzare la macchina da cucire con l'adattatore di rete.
- Rimuovere le batterie dalla macchina quando sono scariche o quando la macchina non viene utilizzata per un periodo di tempo prolungato. In questo modo si eviteranno danni causati dalla fuoriuscita di acidi.
- Non esporre le batterie a condizioni estreme, per esempio posizionandole su elementi riscaldanti o esponendole ai raggi diretti del sole. Pericolo di fuoriuscita di acidi.
- In caso di necessità pulire i contatti della batteria e dell'apparecchio prima dell'inserimento.
- Non effettuare modifiche sull'apparecchio. Far effettuare le eventuali riparazioni esclusivamente da centri specializzati rispettando le condizioni della garanzia.
- Non utilizzare aghi piegati o smussati.
- Non trattenere né tirare il tessuto durante la cucitura. Gli aghi possono rompersi.
- Al termine della cucitura, posizionare sempre l'ago nella posizione più alta.
- Utilizzare solo accessori originali.
- Sul lato inferiore della macchina sono presenti dei piedini in gomma. Dato che le superfici dei mobili o dei pavimenti sono composte da materiali diversi e che vengono trattate con prodotti detergenti diversi non è possibile escludere completamente che qualcuna di queste sostanze possa aggredire i piedini ammorbidendoli. Eventualmente



- posizionare un supporto antiscivolo sotto piedini.
- Per lubrificare la macchina utilizzare esclusivamente oli speciali per macchine da cucire. Non utilizzare liquidi di altro tipo.
- Per la pulizia della macchina non utilizzare mai detergenti aggressivi, graffianti, abrasivi o simili. Potrebbero graffiare la superficie.

Messa in funzione

Disimballo e controllo

1. Estrarre la macchina dall'imballaggio.
2. Controllare che la confezione sia completa. Controllare che l'apparecchio o i singoli componenti non siano danneggiati. In questo caso, non utilizzare la macchina da cucire. Rivolgersi al produttore tramite uno dei centri di assistenza indicati sulla cartolina di garanzia.
3. Verificare la presenza di tutti gli accessori (**Fig. A**):

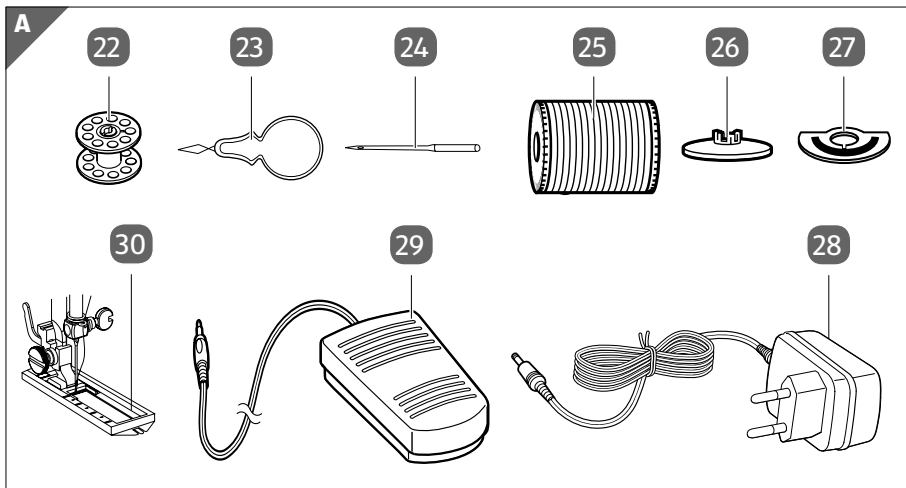

- 22 2 spoline
- 23 Infilago
- 24 2 aghi



Messa in funzione

- 25 2 rocchetti
- 26 Cappuccio del rocchetto
- 27 Piedino rocchetto
- 28 Adattatore di rete con cavo adattatore di rete (figura esemplificativa)
- 29 Interruttore a pedale
- 30 Piedino per asole

Senza immagine: 4 batterie LR6 (AA), 1,5 V

Inserimento e sostituzione delle batterie



La macchina da cucire può essere alimentata a batterie o mediante la rete elettrica. Se si collega la macchina con la rete elettrica, vedere "Collegamento dell'interruttore a pedale e dell'adattatore di rete", non si devono inserire batterie né rimuovere quelle già inserite.

1. Se necessario, pulire i contatti della batteria e dell'unità prima di inserire/sostituire le batterie.

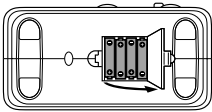



2. Assicurarsi che gli interruttori on/standby e di velocità **6** siano in posizione standby .
3. Rimuovere il coperchio del vano batterie. Il vano batterie si trova sul lato inferiore della macchina da cucire.
4. Inserire quattro batterie LR6 (AA) come indicato sul fondo del vano batterie. Rispettare la corretta polarità (+/-).
5. Riposizionare il coperchio del vano batterie.



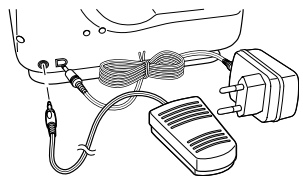

Collegamento dell'interruttore a pedale e dell'adattatore di rete



1. Assicurarsi che gli interruttori on/standby e di velocità **6** siano in posizione standby . Non inserire batterie nel vano batterie.
2. Collegare l'interruttore a pedale **29** e l'adattatore di rete **28** inserendo i rispettivi connettori nelle prese corrispondenti sul retro della macchina.
3. Collegare l'adattatore di rete a una presa elettrica facilmente accessibile.



Gli interruttori on/standby e di velocità non agiscono sul pedale. Anche se l'interruttore è impostato su standby , la macchina inizia a cucire non appena si aziona il comando a pedale.

Funzioni di base

Cassetto accessori

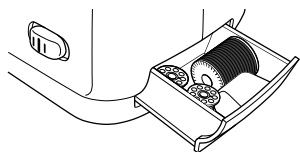

Le spoline **22** e i rocchetti di filo **25** possono essere riposti nell'apposito cassetto degli accessori **5** che si trova sul lato della macchina.

Inserire/sostituire l'ago

 **PRUDENZA!**

Rischio di lesioni!

L'uso improprio può provocare lesioni.

- Prestare attenzione quando si azionano le parti mobili della macchina, in particolare l'ago. Il rischio di lesioni è presente anche quando la macchina non è collegata alla rete elettrica o non è accesa.





Funzioni di base

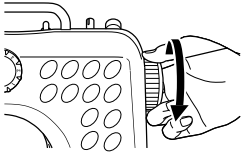

1. Assicurarsi che gli interruttori on/standby e di velocità **6** siano in posizione standby .
2. Ruotare il volantino **3** in senso antiorario per portare l'ago nella posizione più alta.

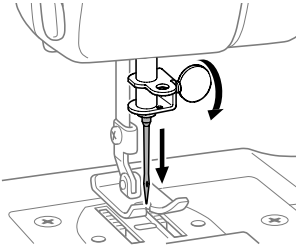

3. Se presente: Tenere l'ago vecchio e allentare la vite di fissaggio dell'ago, **8** ruotandola in senso antiorario.
4. Rimuovere l'ago vecchio e smaltirlo con cura.

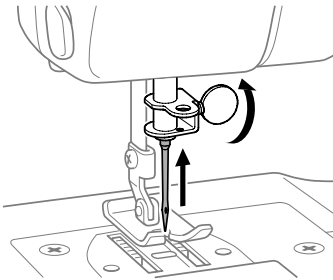

5. Inserire un nuovo ago nel porta-ago con il lato piatto dell'ago rivolto verso il retro della macchina.
Prima di stringere nuovamente la vite di fissaggio dell'ago fare in modo di spingere l'ago fino in fondo nella pinza.

Sollevamento della spolina



Utilizzare sempre una spolina di metallo; in caso contrario la capsula magnetizzata non funzionerà correttamente.

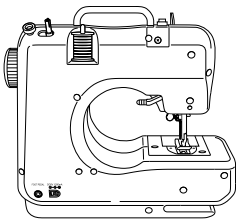

1. Girare la macchina in modo da poterla vedere dal retro.



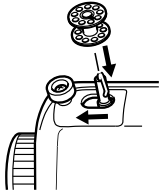

2. Posizionare una spolina vuota sull'apposito mandrino e farla scorrere verso sinistra **13**.

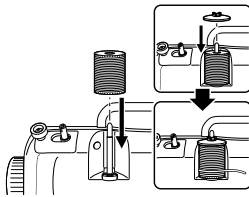

3. Infilare un rocchetto sul mandrino **14** in modo che il filo si stacchi in senso antiorario. Se lo si desidera, far scorrere il cappuccio del rocchetto **26** sul suo mandrino.



Vanno bene anche i rocchetti standard da 200 m.

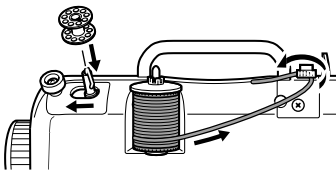

4. Guidare il filo verso il guidafilo **15** e fissarlo, facendolo passare in senso antiorario sotto il disco.

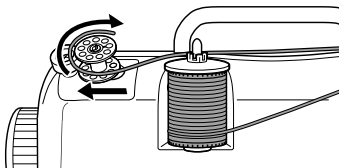

5. Avvolgere più volte l'estremità del filo in senso orario intorno alla spolina.

6. Per avviare l'avvolgimento, azionare l'interruttore a pedale **15** (o far scorrere l'interruttore **L H** su **L**, se si utilizzano le batterie).
7. Interrompere l'avvolgimento una volta che la quantità di filo desiderata sarà stata avvolta sulla spolina.
8. Spingere nuovamente il mandrino della spolina e la spolina stessa verso destra.
9. Rimuovere il rocchetto dal mandrino e tagliare il filo.





Infilare il filo superiore

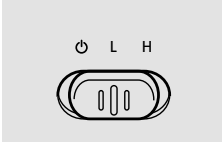

1. Assicurarsi che gli interruttori on/standby e di velocità **6** siano in posizione standby .

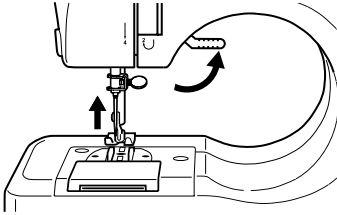

2. Sollevare la leva del piedino **17** e ruotare il volantino **14** in senso antiorario fino a quando l'ago non si troverà nella posizione più alta.

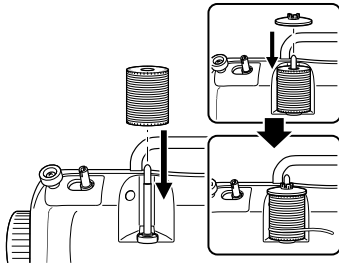

3. Posizionare un rocchetto **25** sul mandrino **14**. Assicurarsi che il filo si stacchi dalla spolina in senso antiorario. Se necessario, utilizzare il piedino per il rocchetto **27** e/o il cappuccio **26**.

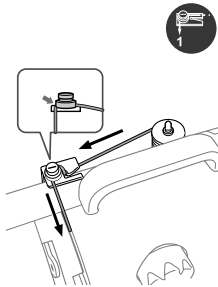

4. Fare passare il filo attraverso il guidafilo superiore **16** e quindi spingerlo in senso antiorario sotto il guidafilo per fissarlo **15**.



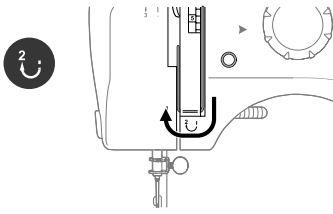

5. Far passare il filo verso il basso attraverso la fessura del disco di tensione. Quindi guidare nuovamente il filo verso l'alto.

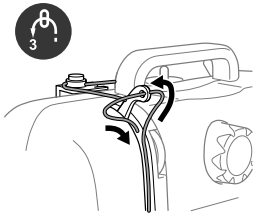

6. Fare passare il filo attraverso l'occhiello del sollevatore del filo **1** da destra a sinistra.

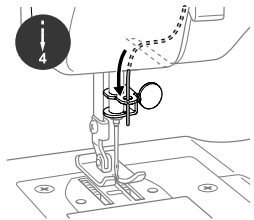

7. Fare scorrere il filo verso il basso e quindi dall'alto verso il basso attraverso il foro del portaaghi.

Nella posizione più alta dell'ago non è possibile infilare il filo secondo il modo descritto. Pertanto, abbassare leggermente l'ago utilizzando il volantino.

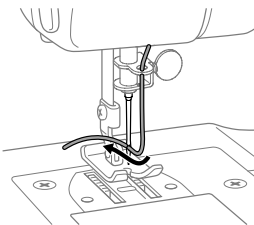

8. Infilare il filo nell'ago procedendo da davanti verso dietro. Assicurarsi che il filo si trovi sul retro dell'ago e sulla parte superiore del piedino **19**.





Utilizzare l'infila ago

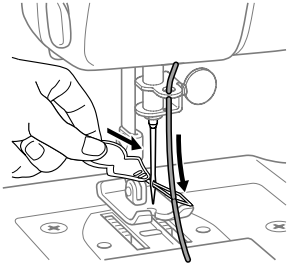

1. Spingere l'occhiello del filo dell'infila ago **23** attraverso la cruna dell'ago dalla parte posteriore a quella anteriore.
2. Far passare circa 10 cm di filo attraverso l'occhiello dell'infila ago.

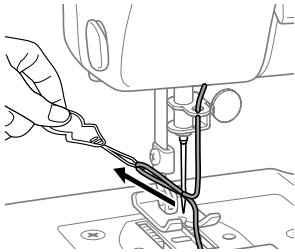

3. Ritirare l'infila ago attraverso la cruna dell'ago, portando con sé il filo.

Infilare la spolina



Utilizzare sempre una spolina di metallo; in caso contrario la capsula magnetizzata non funzionerà correttamente e la tensione del filo verrà meno.



1. Assicurarsi che gli interruttori on/standby e di velocità **6** siano in posizione standby .
2. Ruotare il volantino **3** in senso antiorario per portare l'ago nella posizione più alta.



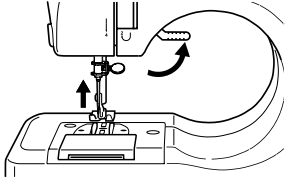

3. Sollevare la leva del piedino **17** verso l'alto.

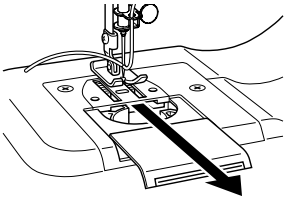

4. Tirare il coperchio del vano spolina **7** verso di sé e rimuoverlo.

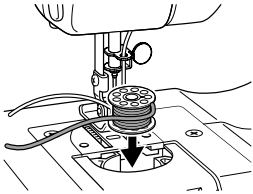

5. Rimuovere la vecchia spolina e inserire una nuova spolina piena nell'apposito vano.

6. Estrarre circa 10 cm di filo dalla nuova spolina. Assicurarsi che la spolina ruoti in senso orario; in caso contrario la tensione del filo richiesta verrà meno o sarà insufficiente durante la successiva cucitura.

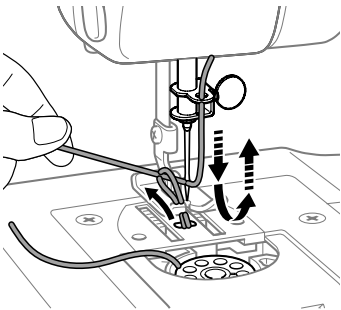

7. Con la mano sinistra, mantenere allentato il filo dell'ago.

Ruotare il volantino in senso antiorario. L'ago prima si abbassa, poi si alza.

Il filo dell'ago trascina con sé il filo della spolina e lo fa passare attraverso il foro sotto l'ago.



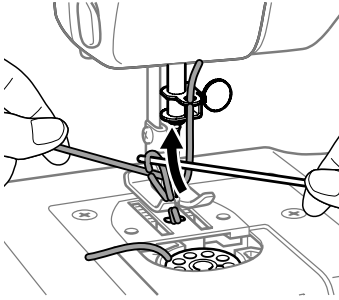

8. Tirare un po' il filo dell'ago verso l'alto. Afferrare il filo della spolina che si vede attraverso la tacca del piedino.

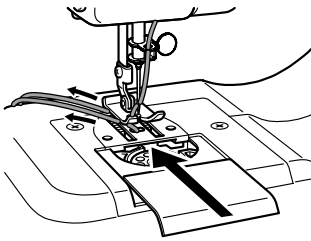

9. Assicurarsi che il filo dell'ago e della spolina siano infilati nella scanalatura del piedino **19** e si trovino sotto il piedino.
10. Tirare entrambi i fili verso la parte posteriore della macchina in modo da avere un'estremità del filo lunga circa 15 cm.
11. Far scorrere nuovamente il coperchio del vano bobina.

Cucire

AVVERTENZA!

Rischio di danni!

L'uso improprio della macchina può provocare danni.



- Non regolare mai il selettore di programma mentre la macchina da cucire è in funzione.
- Prima di utilizzare la macchina da cucire con l'adattatore di rete rimuovere sempre tutte le batterie.

La macchina da cucire può essere utilizzata in due modi:

- con l' interruttore a pedale **29** o
- con l' interruttore on/standby e di velocità **6** :
- Per utilizzare l'interruttore a pedale, è sufficiente azionarlo con un piede. Per interrompere la cucitura, sollevare leggermente il piede.





- Per utilizzare la macchina da cucire senza il comando a pedale, impostare gli interruttori on/standby e di velocità su **L** (bassa velocità) o **H** (alta velocità) e la macchina inizierà a cucire automaticamente. Per interrompere la cucitura, posizionare l'interruttore su .
- La posizione  dell'interruttore on/standby e di velocità non agisce sull'interruttore a pedale. Non appena si aziona il comando a pedale, la macchina inizia a cucire.

1. Ruotare il volantino **3** in senso antiorario per portare l'ago nella posizione più alta.
2. Sollevare il piedino premistoffa **19** con l'apposita leva **17** e posizionare il tessuto sotto il piedino.
3. Con il selettore di programma **2** scegliere il punto da utilizzare (vedi capitolo "Selezione/modifica dei punti").
4. Abbassare il piedino spostando nuovamente la leva verso il basso.
5. Avviare la macchina con l'interruttore a pedale o con l'interruttore on/standby e di velocità.
6. Iniziare a cucire.

Se si desidera interrompere la cucitura di un particolare pezzo, procedere come segue:

1. Sollevare il piede dall'interruttore a pedale o impostare l'interruttore di spegnimento e velocità su standby .
2. Ruotare il volantino in senso antiorario per portare l'ago nella posizione più alta.
3. Alzare la leva del piedino premistoffa per sollevare il piedino premistoffa estrarre delicatamente il tessuto dalla macchina.

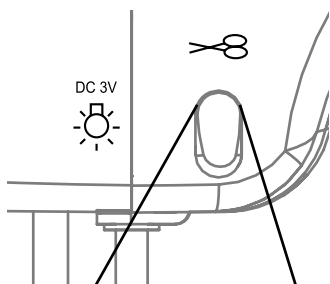

4. Tagliare il filo con il tagliafilo **6** sulla parte anteriore della macchina.



Impostare/modificare i tipi di punto

La macchina offre 12 tipi di punti diversi.

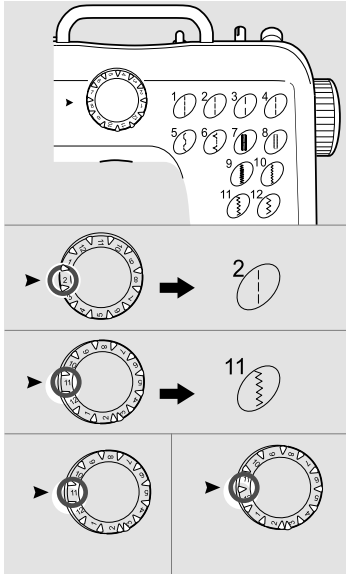

Per selezionare un tipo di punto:

1. Ruotare il volantino **3** in senso antiorario per portare l'ago nella posizione più alta.
2. Osservare gli schemi con i numeri da 1 a 12 sulla parte anteriore della macchina e selezionare il punto desiderato.
3. Ruotare la manopola di selezione del programma **2** finché la freccia a sinistra non è allineata con il numero di punto corrispondente del diagramma. Assicurarsi che la manopola di selezione del programma si innesti correttamente e non si trovi tra due numeri.

Regolazione della tensione del filo

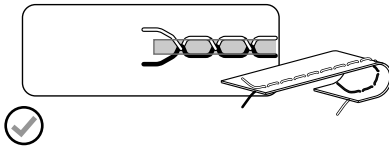

La corretta tensione del filo superiore e inferiore è presente quando

- l'intreccio dei fili si trova al centro del tessuto e
- il tessuto rimane liscio e non si stropiccia.

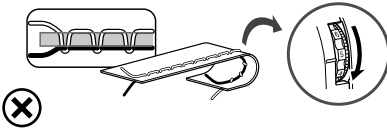

Se il **filo inferiore** ha l'aspetto di una linea retta, significa che il filo superiore è eccessivamente allentato.

- Per aumentare la tensione portare il regolatore di tensione del filo superiore **11** su un numero più alto.

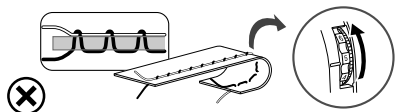

Il **filo superiore** che si presenta come una linea retta sta a significare l'eccessiva tensione del filo superiore.

- Per ridurre la tensione, ruotare il regolatore di tensione del filo superiore **11** su un numero inferiore.

Cucire maniche e polsini

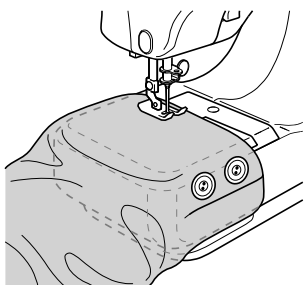

Grazie all'aiuto del braccio di cucitura questa macchina consente di cucire anche punti difficili da raggiungere, come i polsini o le gambe dei pantaloni.

1. Alzare la leva del piedino **17** per sollevare il piedino premistoffa **19**.
2. Posizionare il tessuto attorno al braccio di cucitura.
3. Abbassare la leva del piedino premistoffa e seguire le consuete istruzioni per la cucitura.

Cucire le asole

Per cucire le asole è necessario montare l'apposito piedino in dotazione **30**.



1. Ruotare il volantino **3** in senso antiorario per portare l'ago nella posizione più alta.

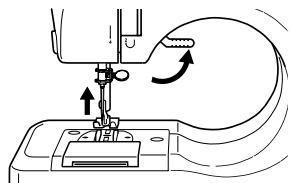

2. Alzare la leva del piedino **17** per sollevare il piedino premistoffa **19**.
3. Bloccare il piedino per asole (spingendolo in avanti) e far passare il filo superiore verso il basso e all'indietro attraverso la fessura centrale.

4. Posizionare il tessuto sotto il piedino per asole e abbassarlo sul tessuto dove si desidera realizzare l'asola.





Cucire

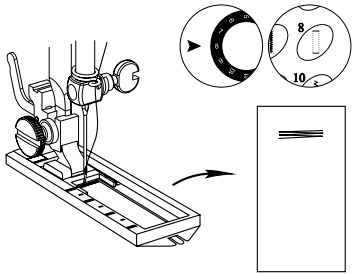

5. Ruotare il selettore di programma **2** su schema di punto **#8** e cucire 5-6 punti.
6. Ruotare il volantino in senso antiorario per portare l'ago nella posizione più alta.

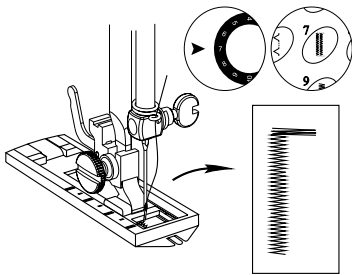

7. Ruotare il selettore di programma sul punto **#7** e realizzare l'asola della lunghezza desiderata.
8. Ruotare il volantino in senso antiorario per portare l'ago nella posizione più alta.

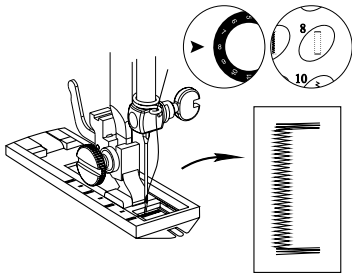

9. Ruotare il selettore di programma sul punto **#8** e cucire 5-6 punti.
10. Ruotare il volantino in senso antiorario per portare l'ago nella posizione più alta.

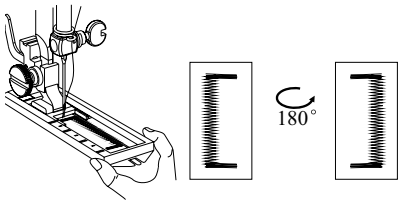

11. Sollevare il piedino e ruotare il tessuto di 180°.
12. Tirare completamente in avanti la guida del piedino per asole, assicurandosi che il punto realizzato sia tutto a destra della guida.



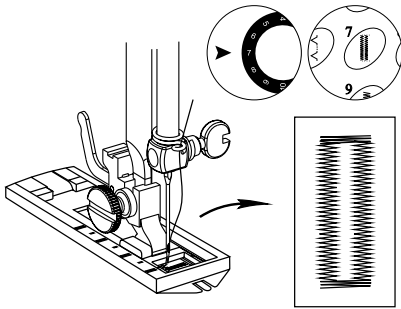

13. Ruotare il selettore di programma sul punto **#7** e terminare la cucitura dell'asola.

Cucitura all'indietro



- Quando si cuce all'indietro, ruotare il regolatore della tensione del filo superiore su "9" per aumentare la tensione del filo superiore **11**.
- Dopo l'inversione, riportare il comando della tensione del filo superiore sull'impostazione precedente.

Utilizzare la cucitura all'indietro per rinforzare l'inizio e la fine di una cucitura.

1. Cucire in avanti come di consueto, quindi tenere premuta la leva del rovescio per cucire all'indietro **4**.
2. Per cucire nuovamente in avanti, rilasciare la leva per la cucitura all'indietro.

Accendere la luce

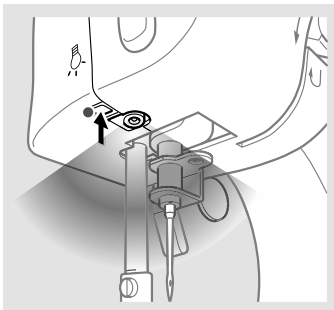

- Per accendere e spegnere la luce, premere il tasto luce **9**.
- Avvertenza:**
La lampadina non può essere sostituita.







Cambiare il piedino premistoffa

⚠ PRUDENZA!

Pericolo di lesioni!

L'uso improprio può provocare lesioni.

- Prima di cambiare il piedino: Scollegare la spina di rete, scollegare l'interruttore a pedale, rimuovere le batterie e verificare che gli interruttori on/standby e di velocità siano in posizione standby .
1. Scollegare la macchina per cucire, scollegare il comando a pedale **29** e assicurarsi che gli interruttori on/standby e di **6** velocità siano impostati su standby .
 2. Posizionare la macchina su una superficie piana e livellata.



3. Ruotare il volantino **3** in senso antiorario per portare l'ago nella posizione più alta.

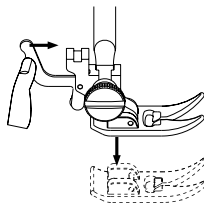
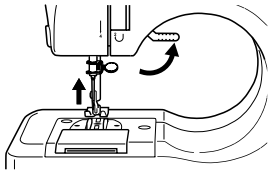

4. sollevare la leva del piedino **17** e alzare la leva di **18** sgancio.

Il piedino premistoffa **19** fuoriesce automaticamente dal bloccaggio.

5. Inserire un nuovo piedino sotto il bloccaggio.



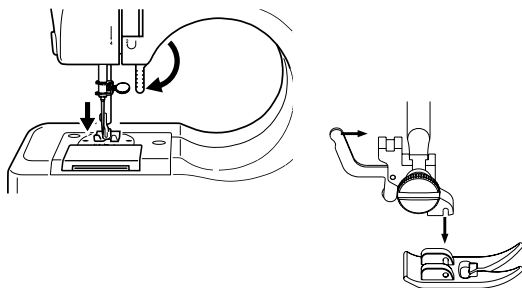

6. Premere la leva del piedino e abbassare la leva di sgancio del piedino premistoffa per bloccare il nuovo piedino.

Rimuovere la leva di sgancio del piedino premistoffa

La leva di sgancio del piedino **18** deve essere rimossa solo quando si vuole rammentare, ricamare o pulire la griffa.

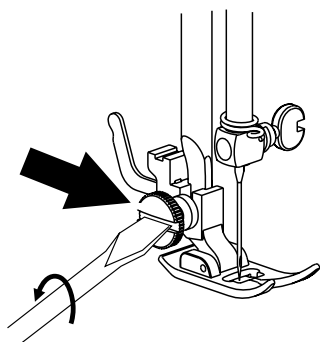

1. Con un cacciavite a taglio fine allentare la vite (vedi freccia) ruotandola in senso antiorario.

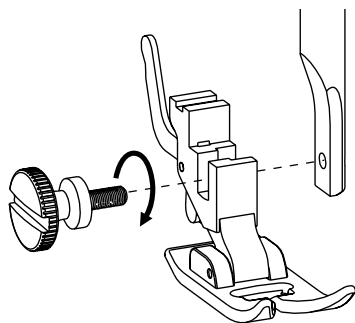

2. Fissare la nuova leva di sgancio del piedino come illustrato.





Pulizia

⚠ ATTENZIONE!

Pericolo di scossa elettrica!

La manipolazione non corretta di una macchina elettrica può provocare scosse elettriche.

- Non immergere la macchina non in acqua o in altri liquidi.
- Assicurarsi che non vi siano infiltrazioni di liquidi all'interno della macchina.

⚠ PRUDENZA!

Pericolo di lesioni!

L'uso improprio può provocare lesioni.

- Prima di pulire la macchina, scollegare la spina dalla presa di corrente e rimuovere le batterie.

AVVERTENZA!

Rischio di danni!

L'uso improprio della macchina può provocare danni.

- Per la pulizia della macchina non utilizzare mai detergenti aggressivi, graffianti, abrasivi o simili. Potrebbero graffiarne la superficie.

1. Spegnerne la macchina e scollegarla dall'alimentazione.
2. Rimuovere la polvere e lo sporco leggero con un panno morbido e leggermente umido.
3. Asciugare la macchina.

Conservazione

- Scollegare la spina dalla presa di corrente e/o rimuovere le batterie.
- Pulire la macchina.
- Conservare la macchina in un luogo asciutto e al riparo dal gelo, lontano dai bambini e dalla luce del sole. Temperatura ambiente consigliata: 5-20 °C.
- Come imballaggio esterno è possibile utilizzare la scatola di cartone originale.



- Non avvolgere il cavo dell'adattatore di rete e il cavo dell'interruttore a pedale intorno all'unità né a parti di essa. L'avvolgimento errato può danneggiare l'isolamento del cavo e causare il rischio di scosse elettriche.

Ricerca errori

Problema	Eliminazione errore
La macchina non funziona o funziona molto lentamente.	<ul style="list-style-type: none"> - Adattatore di rete nella presa? - Le batterie sono inserite nel modo giusto o sono sufficientemente cariche?
La macchina salta i punti.	<ul style="list-style-type: none"> - L'ago è dritto e inserito correttamente? - Il piedino premistoffa è fissato correttamente?
Il filo della spolina non può essere teso.	<ul style="list-style-type: none"> - Il filo inferiore potrebbe essere esaurito. Inserire un nuovo rocchetto. - Il filo è stato infilato in maniera non corretta. Infilare il filo procedendo da davanti verso dietro.
Il filo continua a rompersi.	<ul style="list-style-type: none"> - L'ago è piegato e deve essere sostituito. - L'ago non è inserito correttamente. - La tensione del filo è eccessiva. Con il regolatore di tensione del filo superiore, impostare una tensione 11 compresa tra 3 e 5.
I punti sono eccessivamente allentati o irregolari.	<ul style="list-style-type: none"> - Il filo è impigliato, la tensione del filo è eccessivamente lenta o la spolina è troppo tesa. Reinfilare il filo superiore e/o la spolina.
L'ago si spezza.	<ul style="list-style-type: none"> - L'ago è stato inserito in maniera non corretta. - L'ago si è deformato e deve essere sostituito.



Dati tecnici

Dati tecnici

Modello:	GT-SF-NMS-01
Alimentazione elettrica:	Batteria: 6 V --- Adattatore di rete: 100-240 V~, 50/60 Hz, 0,5 A max.
Potenza del motore:	6 V --- , 1,2 A, 7,2 W
Potenza della lampada:	0,06 W
Classe di protezione:	II 
Tipo di adattatore di rete:	DZ012ELL060120V
Codice articolo:	829238

Dato che i nostri prodotti vengono costantemente sviluppati e migliorati sono possibili variazioni tecniche e di design.

Le presenti istruzioni all'uso possono essere scaricate in formato pdf dal nostro sito www.gt-support.de.

Dichiarazione di conformità



Si garantisce la conformità del prodotto agli standard prescritti per legge. Per la dichiarazione di conformità completa vedere in internet www.gt-support.de.

Smaltimento

Smaltimento della confezione



Smaltire l'imballaggio differenziandolo. Conferire il cartone e la scatola alla raccolta di carta usata, le pellicole alla raccolta di materiali riciclabili.

Smaltimento del pulitore a vapore

Smaltire il pulitore a vapore in modo conforme alle normative vigenti nella relativa nazione.





Non smaltire gli apparecchi con i rifiuti domestici!

Il simbolo con il bidone barrato significa che gli apparecchi elettrici ed elettronici non devono essere smaltiti insieme ai rifiuti domestici. I consumatori hanno l'obbligo per legge di conferire gli apparecchi elettrici ed elettronici al termine della loro durata separatamente dai rifiuti domestici.

In questo modo si assicura un riciclaggio conforme nel rispetto delle risorse evitando effetti negativi sull'ambiente.

Batterie ed accumulatori, non completamente integrati nell'apparecchio elettrico o elettronico, che possono essere separati dallo stesso senza distruggerlo, devono essere separati dall'apparecchio prima della consegna presso un centro di raccolta e conferiti per uno smaltimento conforme. Ciò vale anche per le lampade che possono essere prelevate senza distruggere l'apparecchio.

I proprietari di apparecchi elettrici ed elettronici utilizzati in casa possono conferirli presso i centri di raccolta ufficiali e pubblici addetti allo smaltimento o presso i punti di raccolta approntati dai produttori o distributori. Il conferimento degli apparecchi vecchi è gratuito.

In generale i distributori hanno l'obbligo di garantire il ritiro gratuito degli apparecchi vecchi tramite opportunità di ritiro entro distanze ragionevoli.

I consumatori hanno la possibilità di consegna gratuita di un apparecchio vecchio presso un distributore con obbligo di ritiro quando acquistano un apparecchio nuovo equivalente con funzioni essenzialmente identiche. Questa possibilità esiste anche in caso di consegna a un domicilio privato.



Le batterie e gli accumulatori non devono essere smaltiti con i rifiuti domestici!

I consumatori hanno l'obbligo per legge di conferire tutte le batterie e gli accumulatori, indipendentemente dal fatto che contengano sostanze dannose o meno, presso un centro di raccolta del proprio comune o presso un rivenditore per consentirne uno smaltimento conforme ed ecologico per recuperare le preziose materie prime.

Batterie ed accumulatori, non completamente integrati nell'apparecchio elettrico o elettronico, che possono essere separati dallo stesso senza distruggerlo, devono essere separati dall'apparecchio prima della consegna presso un centro di raccolta e conferiti per uno smaltimento conforme.

Nel caso di batterie e accumulatori mettere del nastro isolante sui poli prima dello smaltimento per evitare un cortocircuito esterno.

Consegnare batterie ed accumulatori esclusivamente quando totalmente scarichi.





Con il codice QR è più veloce e semplice

In caso di necessità di **informazioni sui prodotti**, sui **ricambi** o sugli **accessori**, sulle **garanzie del produttore** o sui **punti di assistenza** o se è necessario guardare un **videotutorial**, ti invitiamo a utilizzare i nostri Codici QR.

Cosa sono codici QR?

I codici QR (QR= Quick Response) sono codici grafici letti con l'ausilio della fotocamera di uno smartphone e contengono, ad esempio, un link a un sito web o i dati di contatto.

Il vantaggio: non dovrai digitare faticosamente l'indirizzo internet né i dati di contatto!

Come funziona

Per scansionare il codice QR, è sufficiente uno smartphone, un lettore di codici QR installato e una connessione a Internet*.

Di norma il lettore di codici QR è disponibile gratuitamente nell'app store del proprio smartphone.

Provatelo subito

Basta scannerizzare il seguente codice QR con il proprio smartphone per saperne di più sul prodotto Aldi-Suisse appena acquistato.*

Il portale dei servizi Aldi Suisse

Tutte le informazioni di cui sopra sono disponibili anche su Internet tramite il portale dei servizi Aldi-Suisse all'indirizzo www.aldi-service.ch.

* L'utilizzo di un lettore di codici QR può comportare costi aggiuntivi per la connessione a Internet, a seconda del proprio piano tariffario.





CH

**Vertrieben durch: | Commercialisé par: |
Commercializzato da:**

GLOBALTRONICS GMBH & CO. KG
BEI DEN MÜHREN 5
20457 HAMBURG
GERMANY

**KUNDENDIENST • SERVICE APRÈS-VENTE
ASSISTENZA POST-VENDITA** 829238



CH

00800 / 093 485 67



gt-support@zeitlos-vertrieb.de

MODELL / MODÈLE / MODELLO:

GT-SF-NMS-01

02/2024

3

**JAHRE GARANTIE
ANS GARANTIE
ANNI DI GARANZIA**