



Holz-Pferd



AUFBAUANLEITUNG

Inhaltsverzeichnis

Inhalt	
Lieferumfang / Einzelteile mit Mengenangabe	3
Allgemeines / Gefahren- und Warnhinweise	
Verwendung und Aufbewahrung der Anleitung	5
Achtung! Gefahr für Kinder!	5
Vorsicht! Sachschäden!	5
Bestimmungsgemäße Verwendung	6
Spielfunktionen	6
Vor der Inbetriebnahme	6
Reinigung, Pflege und Wartung	6
Technische Daten	7
Aufbau	
(Reihenfolge 1 bis 12)	8

Inhalt

Lieferumfang / Einzelteile mit Mengenangabe

Vor dem Aufbau den Lieferumfang auf Vollständigkeit und Unversehrtheit überprüfen.
Beim Feststellen eines Mangels kontaktieren Sie bitte unseren Kundenservice.
Kontaktdate siehe Seite 7.

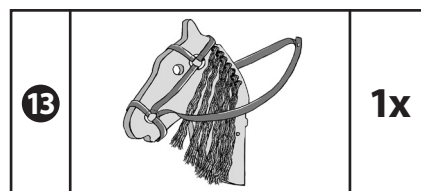
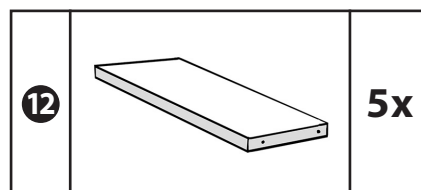
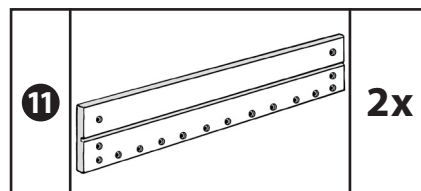
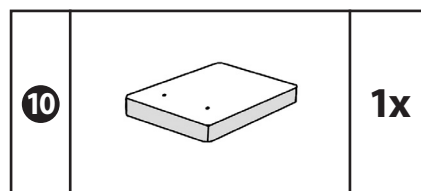
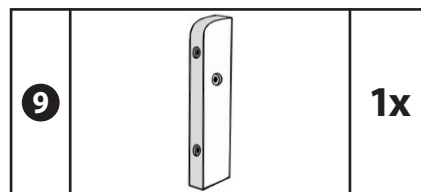
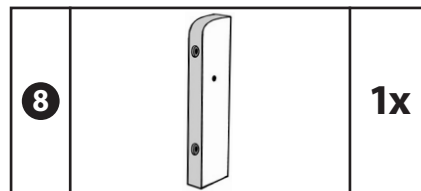
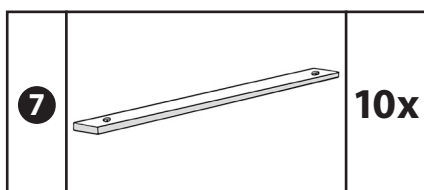
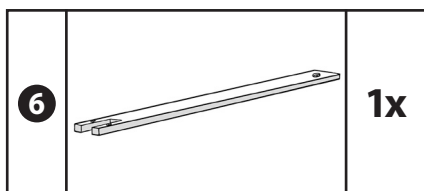
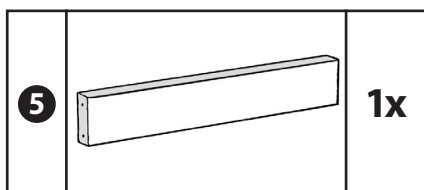
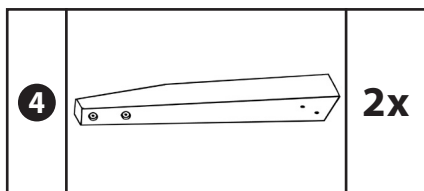
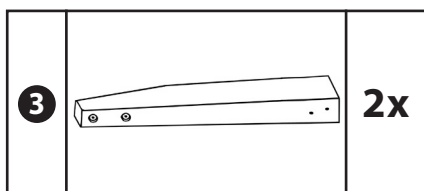
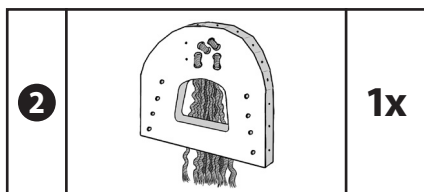
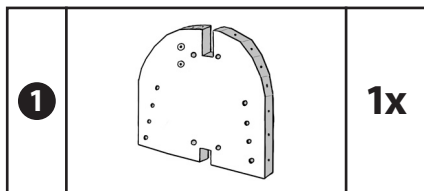

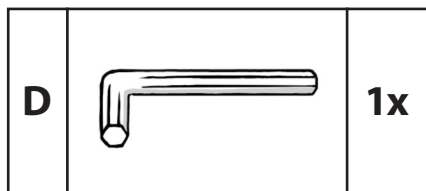
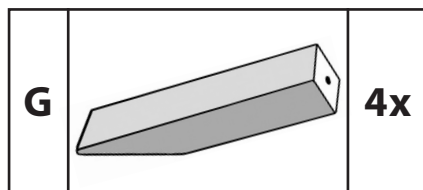
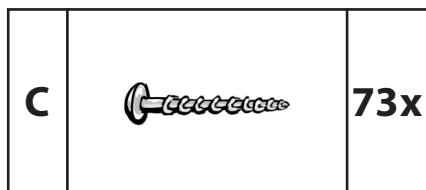
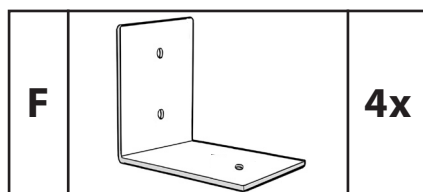
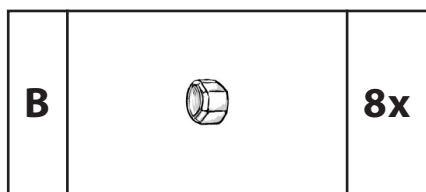
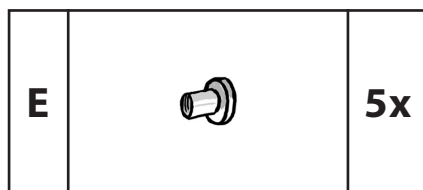
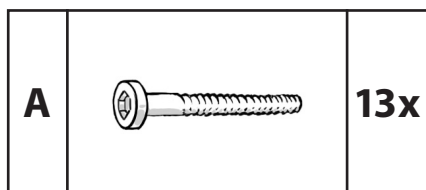

Enthaltene Ersatzteile:
 1x Teil **A**
 2x Teil **C**

⚠ ACHTUNG!

Dieses Signalwort warnt vor einer Gefährdung, die bei Nichtbeachtung schwere Verletzungen oder sogar den Tod zur Folge haben kann.

⚠ VORSICHT!

Dieses Signalwort warnt vor einer Gefährdung, die bei Nichtbeachtung Sachschäden zur Folge haben kann.

Was benötigt wird

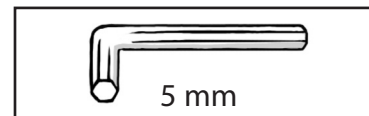
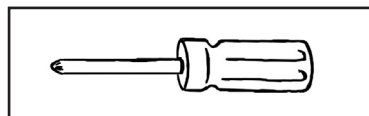
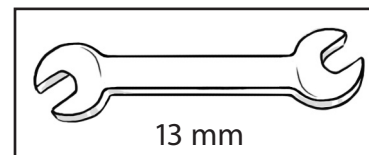
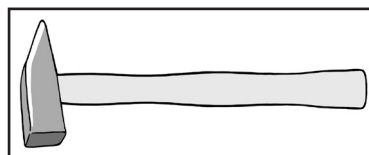
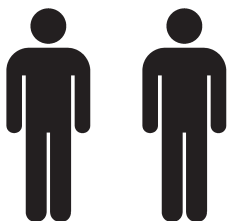

Allgemeines / Gefahren- und Warnhinweise

Verwendung und Aufbewahrung der Anleitung

- Die Anleitung befähigt zum Aufbau, zur sicheren Bedienung und Reinigung des Holz-Pferdes.



- **Lesen Sie die folgenden Hinweise aufmerksam durch und bewahren Sie diese Anleitung auf, falls Sie später etwas nachlesen möchten.**

- Wenn Sie den Artikel an jemand anderen weitergeben, geben Sie auch diese Aufbauanleitung mit.

⚠ ACHTUNG!

Gefahr für Kinder!

- Achtung. Benutzung unter unmittelbarer Aufsicht von Erwachsenen.
- Spielzeug außerhalb der Reichweite von Kindern unter 3 Jahren aufbewahren.
- Achtung. Das Holz-Pferd ist für Kinder ab 3 Jahren geeignet.
- Achtung. Nur für den Außenbereich geeignet.
- Achtung. Nur für den Hausgebrauch.
- Achtung. Nicht für Kinder unter 36 Monaten geeignet. Kleine Teile. Erstickungsgefahr. Lange Schnüre. Strangulationsgefahr.
- Achtung. Max. Benutzergesamtgewicht: 100 kg
- Aufbau, Montage und Bewegen des Holz-Pferds darf nur von Erwachsenen durchgeführt werden.
- Für die sichere Montage wird der Artikel mit einer Vielzahl von Kleinteilen ausgeliefert. Diese Teile können bei Verschlucken lebensgefährlich sein. Halten Sie deshalb Kinder fern, wenn Sie das Holz-Pferd montieren.
- Halten Sie Kinder vom Verpackungsmaterial fern. Die Tüten und Folien sind kein Spielzeug. Achten Sie darauf, dass diese nicht über den Kopf gestülpt oder Teile davon verschluckt werden. Erstickungsgefahr!
- Das Spielgerät darf nur auf ebenem, weichem Untergrund (z. B. Rasen) aufgestellt und betrieben werden. Das Spielgerät darf nicht auf Beton, Asphalt oder sonstigen harten Oberflächen aufgebaut werden.
- Achten Sie beim Aufbau auf einen Sicherheitsabstand zu anderen Aufbauten oder Hindernissen (z. B. Zaun, Garage, Haus, ausladende Zweige, Wäscheleinen oder elektrische Leitungen) von mindestens zwei Metern.
- Es sind keine selbstständigen Abänderungen der Montage und keine weiteren Anbauten erlaubt!
- Um ein Kippen oder Anheben des Holz-Pferdes bei Gebrauch zu verhindern, muss eine Bodenhalterung, wie nachstehend in der Anleitung auf Seite 21 beschrieben, montiert werden.
- Bei Verwendung des Spielzeugs ist Vorsicht geboten, da Geschick erforderlich ist, um Stürze zu vermeiden, die zur Verletzung des Anwenders oder weiterer Personen führen können.

VORSICHT!

Sachschäden!

- Achten Sie darauf, dass Ihr Kind das Holz-Pferd nur in seiner vorgegebenen Funktion gebraucht und nicht zweckentfremdet und sich z. B. auf den Pferde Rücken stellt.
- Es ist nach dem Aufbau sowie in regelmäßigen Abständen zu prüfen, ob alle Schrauben fest

angezogen sind; bei Bedarf sind sie nachzuziehen. Dies gilt insbesondere für die Bodenverankerung.

- Defekte Teile sind ausschließlich und unverzüglich durch Originalersatzteile lt. Stückliste dieser Aufbauanleitung auszutauschen.
- Bei fehlender Überprüfung kann das Spielgerät zur Gefahr werden.

Bestimmungsgemäße Verwendung

- Achtung. Das Holz-Pferd ist für Kinder ab 3 Jahren geeignet.
- Achtung. Benutzung unter unmittelbarer Aufsicht von Erwachsenen.
- Das Holz-Pferd ist nur für den Gebrauch im Außenbereich geeignet.
- Das Holz-Pferd darf nur mit montierter Bodenhalterung verwendet werden.
- Das Holz-Pferd ist für den privaten Haushalt vorgesehen und für gewerbliche Zwecke ungeeignet.

Spielfunktionen

- Auf dem Holz-Pferd kann ein Kind sitzen und mit Hilfe des Halfters den Pferdekopf nach oben und unten bewegen.
- An der Rückseite des Pferdes befindet sich im Inneren des Körpers ein Stauraum.

Vor der Inbetriebnahme

- Nach dem Aufbau und vor dem Außeneinsatz das Holz mit einer Holzschutzfarbe aus dem Farbenfachhandel behandeln.

Reinigung, Pflege und Wartung

- Wartungen sind zu Beginn jeder Saison sowie regelmäßig während der Gebrauchssaison vorzunehmen.
- Alle Schrauben sowie Muttern sind nach Aufbau und danach regelmäßig während des Gebrauchs auf festen Sitz zu überprüfen und ggf. nachzuziehen, um Gefährdungen zu vermeiden.
- Mindestens einmal pro Jahr das Holz mit einer Holzschutzfarbe aus dem Farbenfachhandel behandeln.
- Verwenden Sie zum Reinigen keine scheuernden oder ätzenden Mittel bzw. harte Bürsten etc.
- Reinigen Sie die Oberflächen mit einem leicht angefeuchteten, fusselfreien Tuch und wischen Sie mit einem trockenen Tuch nach.

Technische Daten

- Format aufgebaut: ca. 103 x 50,8 x 96–99 cm
- Max. Benutzergesamtgewicht: 100 kg
- Sitzhöhe je nach Anbringung Beine:
Sitzhöhe niedrig: ca. 71,5 cm
Sitzhöhe hoch: ca. 74,5 cm
- Gewicht: ca. 9,5 kg

 Mit diesem Symbol gekennzeichnete Produkte erfüllen alle anzuwendenden Gemeinschaftsvorschriften des Europäischen Wirtschaftsraums. Die Konformität des Produktes mit den gesetzlich vorgeschriebenen Standards wird gewährleistet.

Bezugsmöglichkeit der vollständigen CE-Konformitätserklärung, der Aufbauanleitung als pdf-Datei sowie Kundendienst (auch für Ersatzteile):
Innovakids GmbH · Postfach 301066 · 70450 Stuttgart · Germany · games@innovakids.net
Modell-Nr.: 11.009.469
Revisionsstand: A
Ausgabedatum: April 2024

Aufbau

Um den Aufbau erfolgreich durchführen zu können, muss die vorgegebene Reihenfolge zwingend eingehalten werden.

1.

Sitzhöhe festlegen

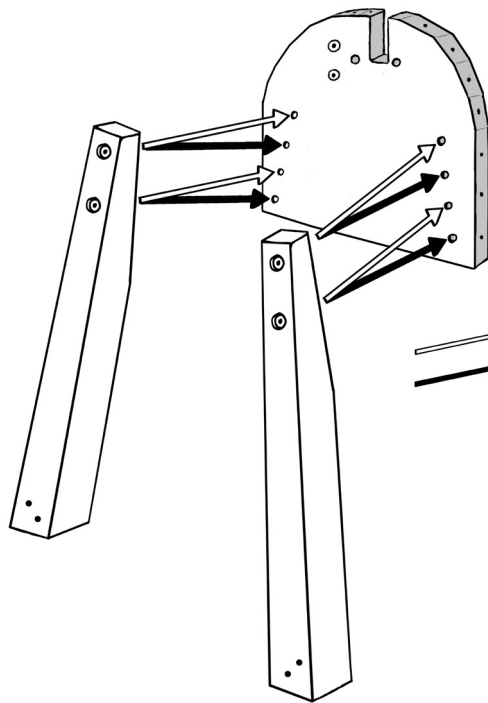

Weißer Pfeil → Niedrigere Sitzhöhe: ca. 71,5 cm
Schwarzer Pfeil → Höhere Sitzhöhe: ca. 74,5 cm

Die Bohrungen befinden sich auf dieser Seite.

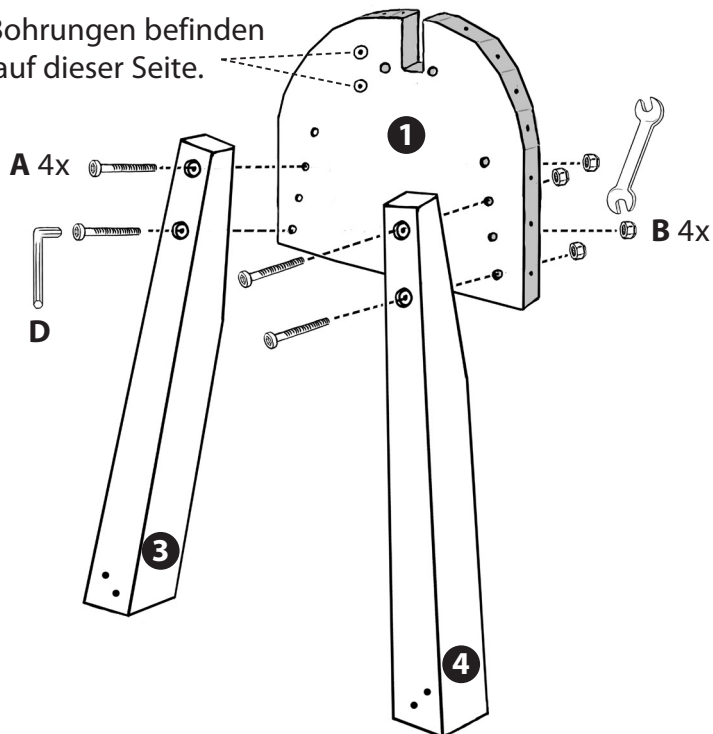

Zwei Beine (1x Teil **3** und 1x Teil **4**) an Teil **1** montieren. Die Beine mit 4x Schraube **A** und 4x Mutter **B** sowie mit Hilfe des Inbusschlüssels und Schraubenschlüssels befestigen.

2.

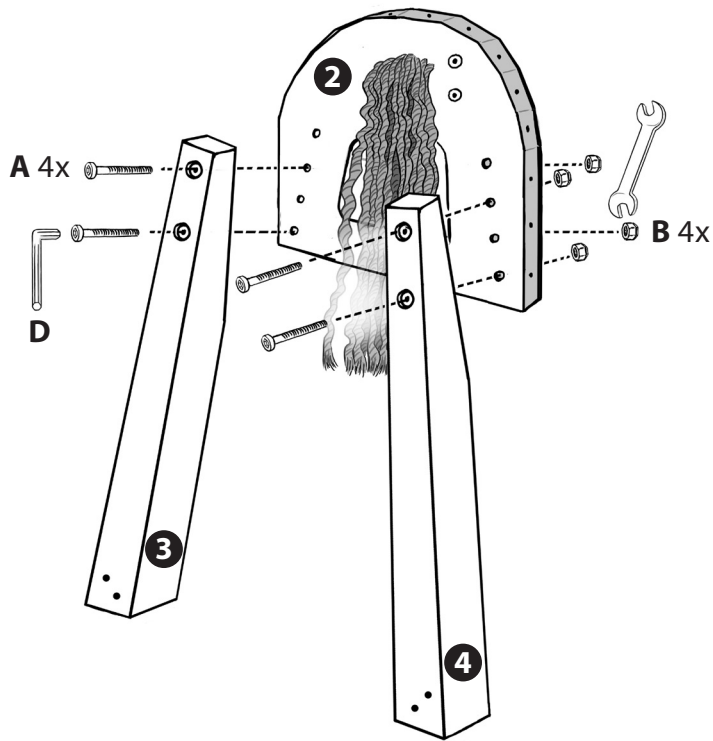

Zwei Beine (1x Teil **3** und 1x Teil **4**) an Teil **2** montieren. Die Beine sind in der gleichen Höhe wie im Schritt 1 zu montieren. Die Beine mit 4x Schraube **A** und 4x Mutter **B** sowie mit Hilfe des Inbusschlüssels und einem Schraubenschlüssel befestigen.

Für die Montage der Muttern **B** wird ein Schraubenschlüssel SW13 benötigt.

3.

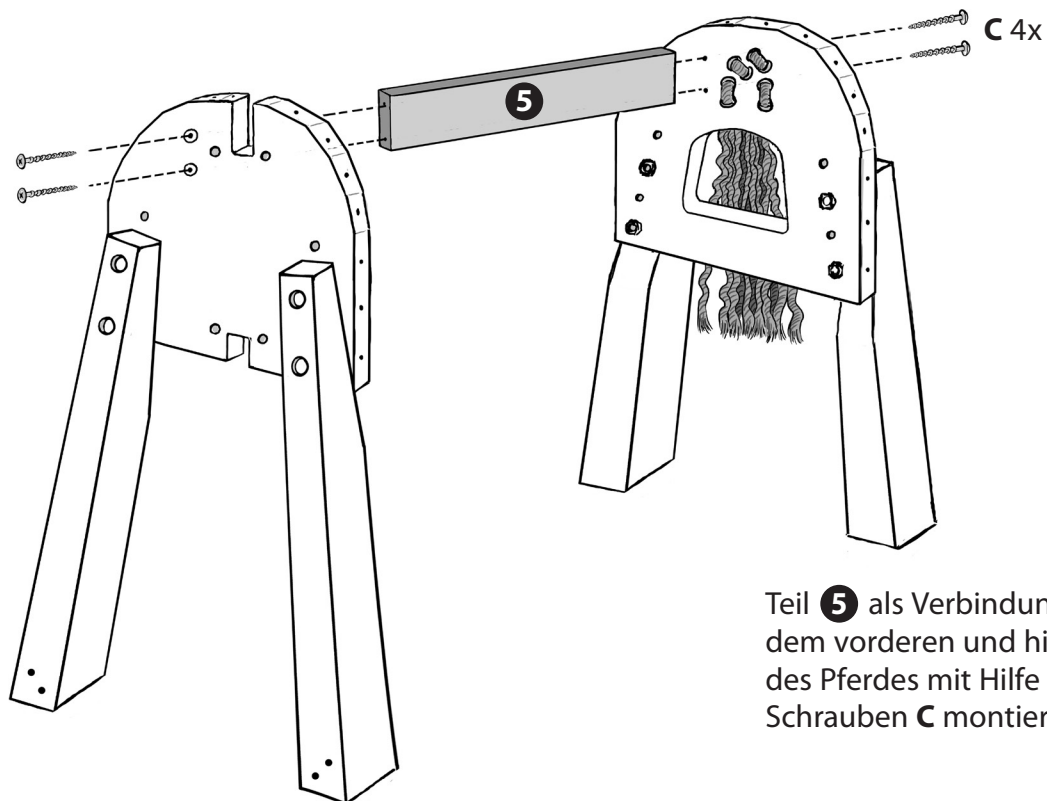

Teil **5** als Verbindung zwischen dem vorderen und hinteren Teil des Pferdes mit Hilfe von vier Schrauben **C** montieren.

4.

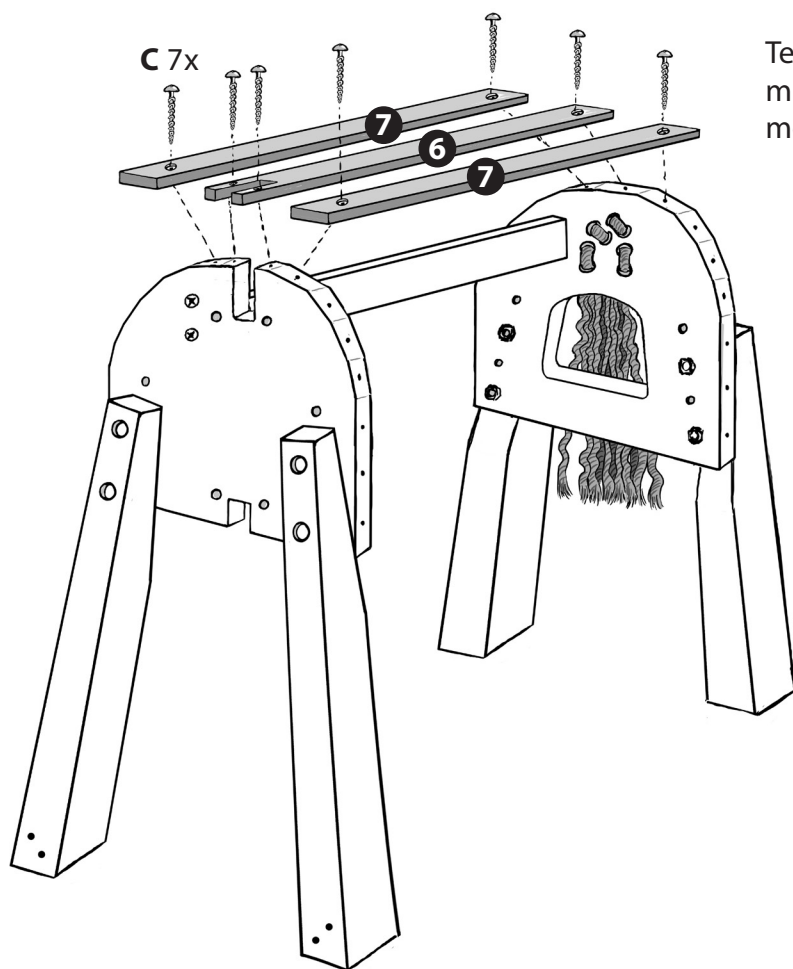

Teil **6** und 2x Teil **7** am Körper mit Hilfe von sieben Schrauben **C** montieren.

5.

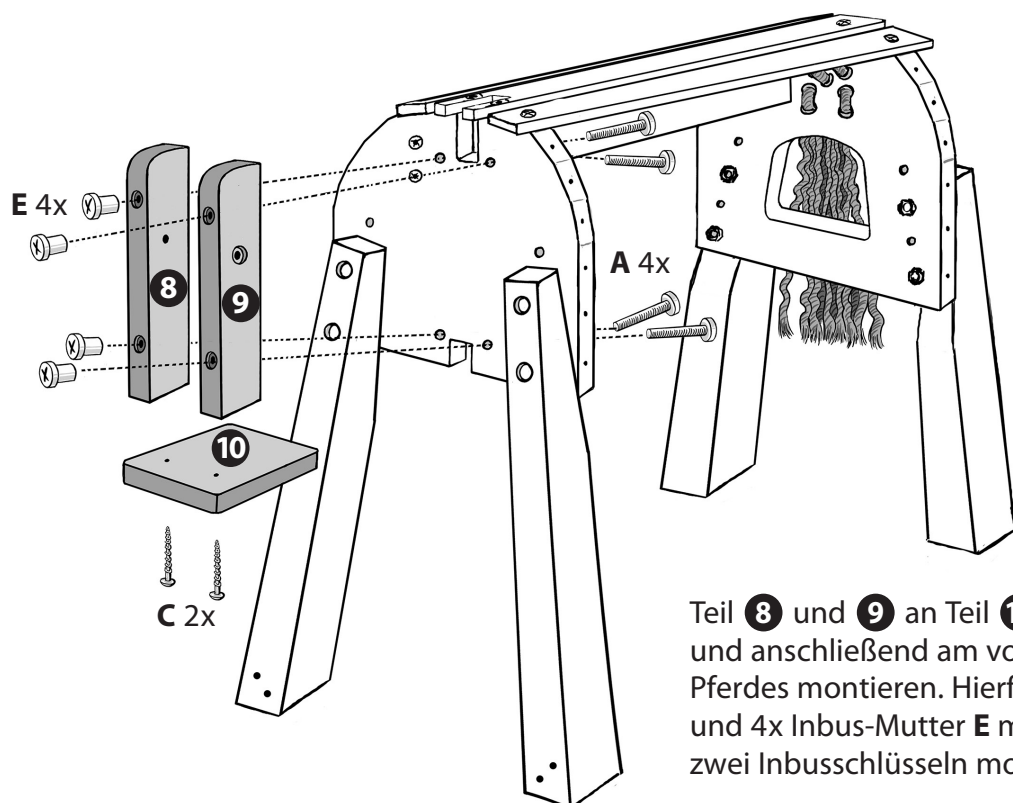

Teil **8** und **9** an Teil **10** montieren und anschließend am vorderen Teil des Pferdes montieren. Hierfür 4x Schraube **A** und 4x Inbus-Mutter **E** mit Hilfe von zwei Inbuschlüsseln montieren.

6.

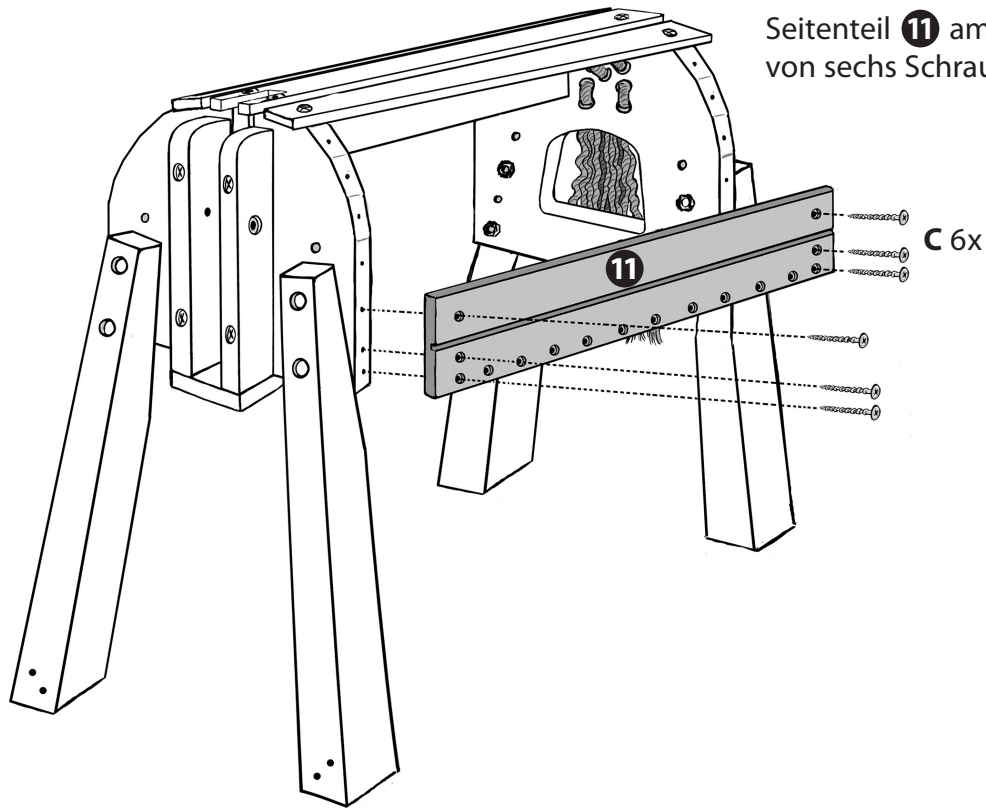

Seitenteil 11 am Pferd mit Hilfe von sechs Schrauben C montieren.

7.

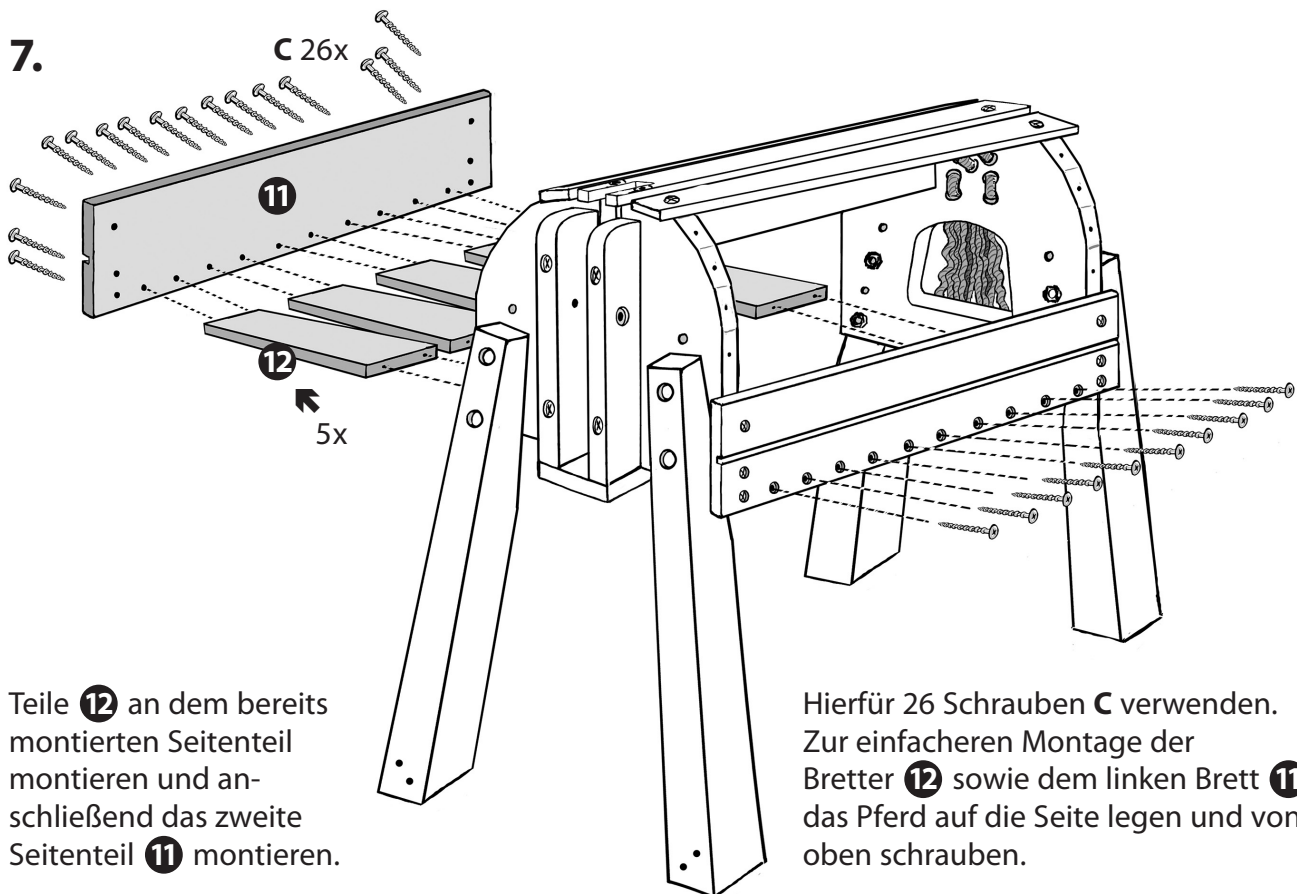

Teile 12 an dem bereits montierten Seitenteil montieren und anschließend das zweite Seitenteil 11 montieren.

Hierfür 26 Schrauben C verwenden. Zur einfacheren Montage der Bretter 12 sowie dem linken Brett 11 das Pferd auf die Seite legen und von oben schrauben.

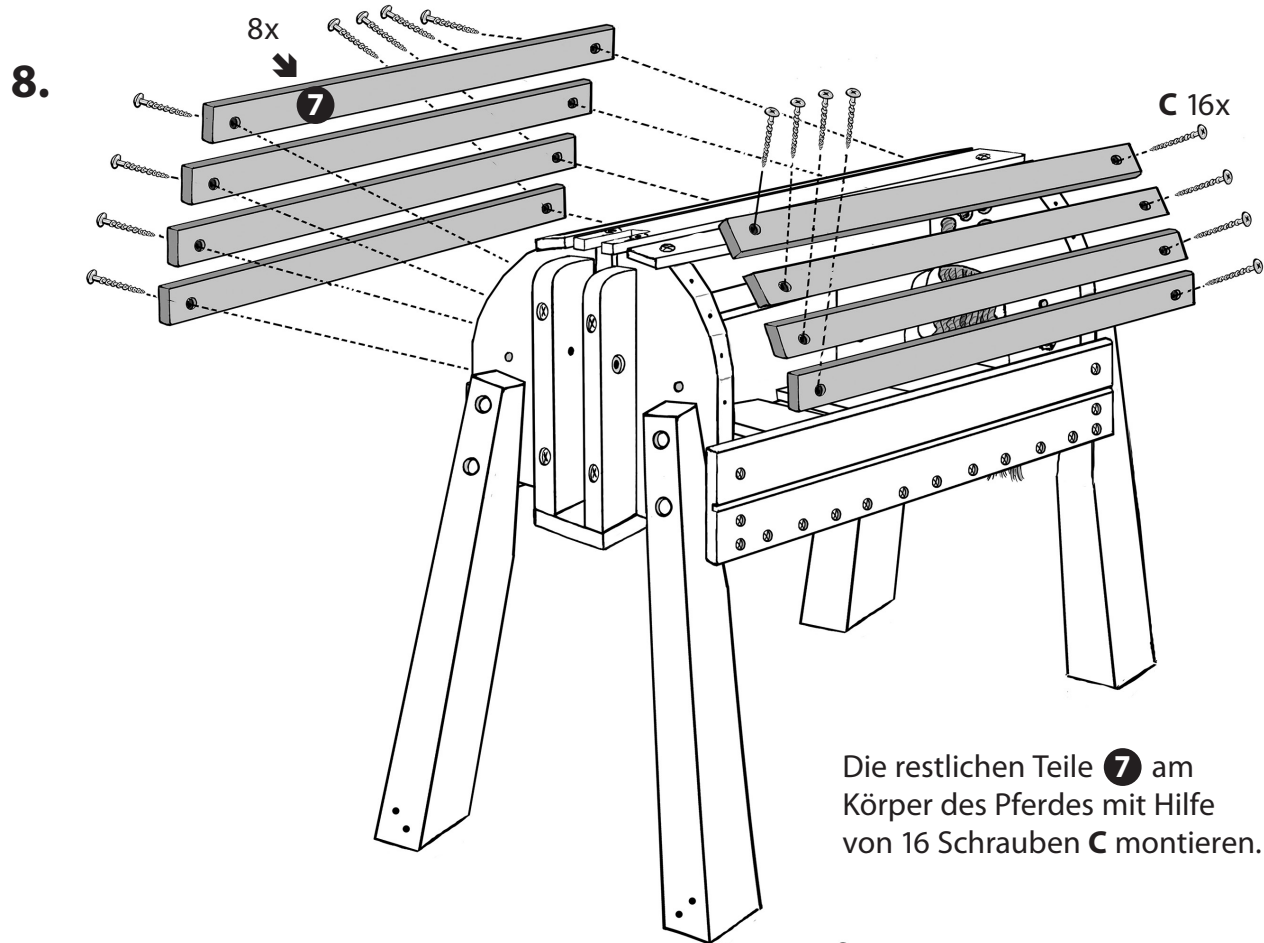

Die restlichen Teile **7** am Körper des Pferdes mit Hilfe von 16 Schrauben **C** montieren.

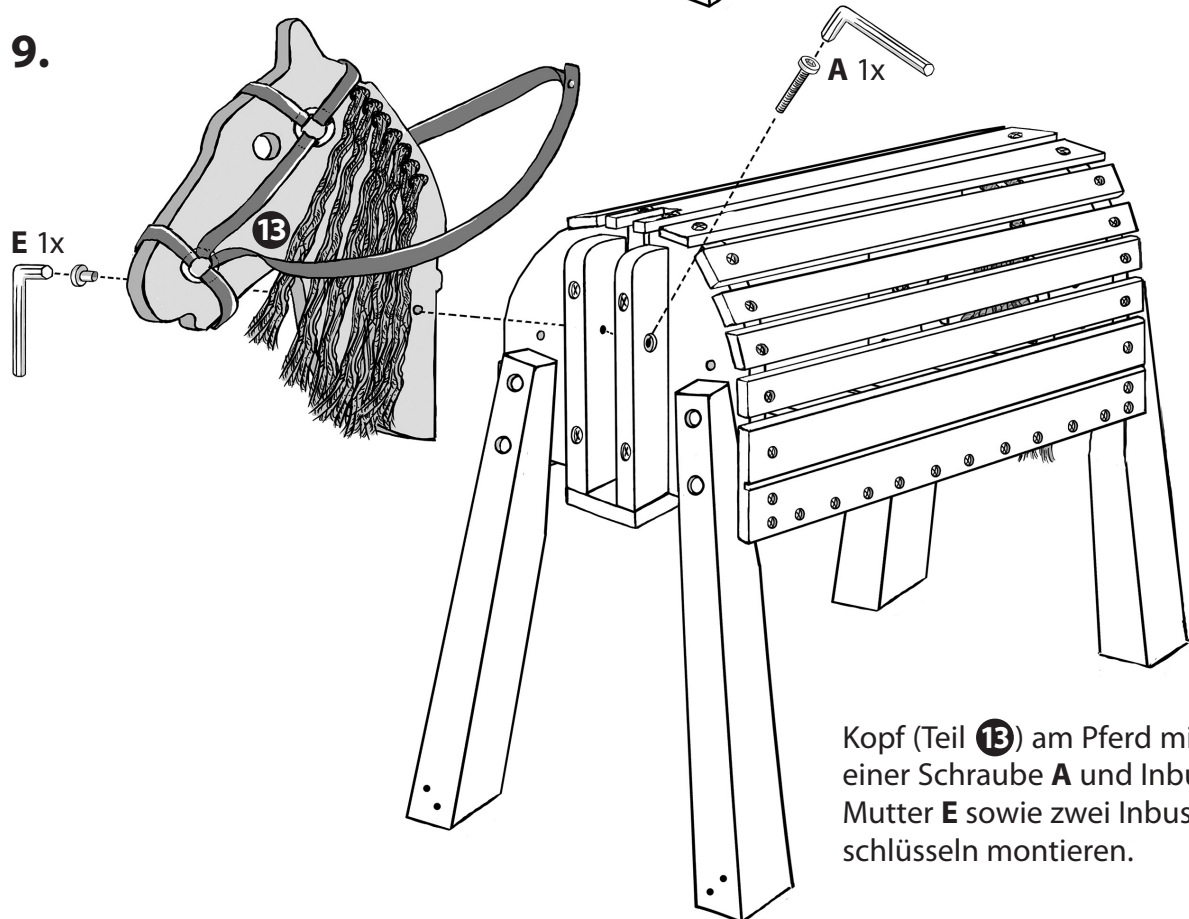

Kopf (Teil **13**) am Pferd mit Hilfe einer Schraube **A** und Inbus-Mutter **E** sowie zwei Inbus-schlüsseln montieren.

- 10.** • Das Holz-Pferd darf nur auf ebenem, weichem Untergrund (z. B. Rasen) aufgestellt und betrieben werden. Das Holz-Pferd darf nicht auf Beton, Asphalt oder sonstigen harten Oberflächen aufgebaut werden.
- Um ein Umkippen oder Heben des Holz-Pferds bei Gebrauch zu verhindern, muss die Verankerung wie nachstehend beschrieben erfolgen.

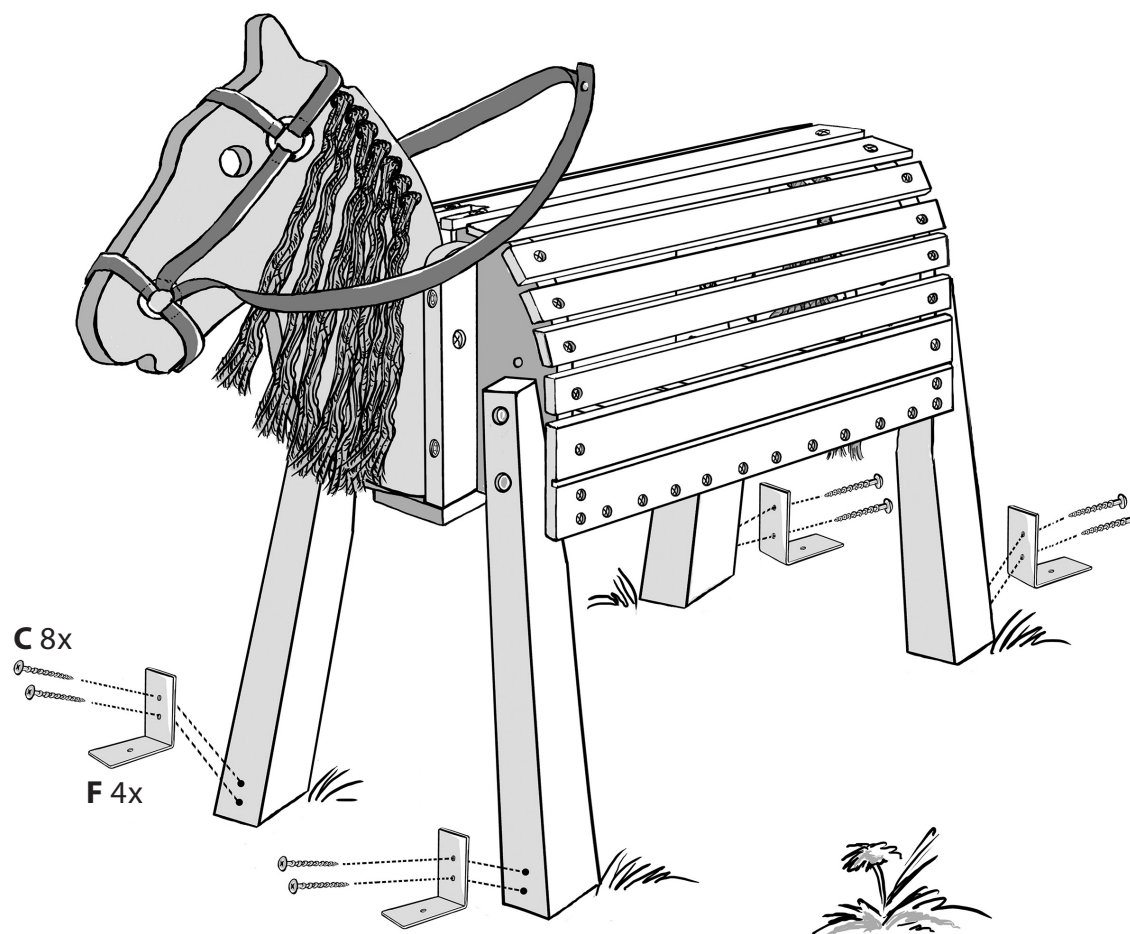

- Zur Verankerung die vier Winkel **F** mit acht Schrauben **C** am Holz-Pferd montieren.

11.

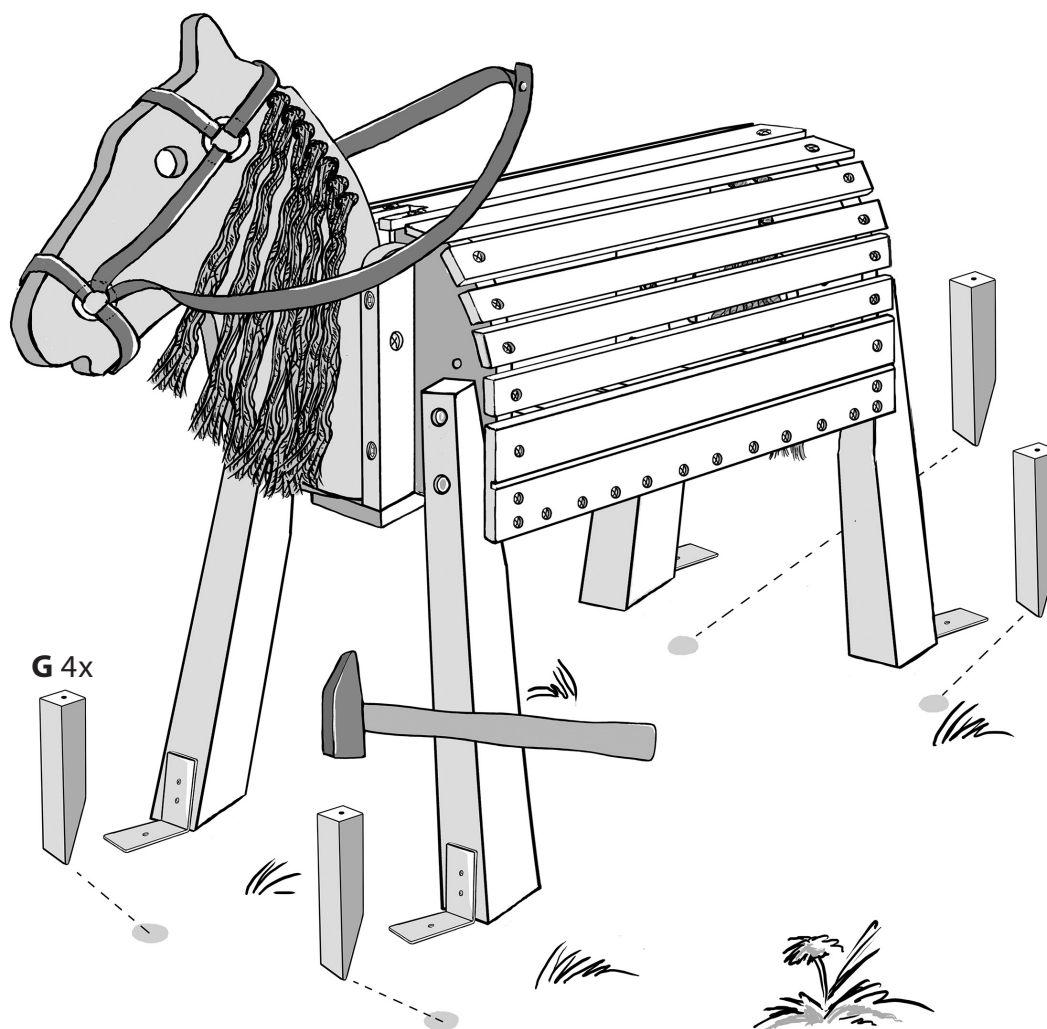

- Anschließend das Pferd positionieren und die Bohrungen am Boden markieren.
- Die Holzbodenanker **G** an den entsprechenden Positionen, siehe dazu Abbildung 11, mit Hilfe eines Hammers senkrecht in die Erde einschlagen.
- Die Verankerung muss auf gleicher Ebene zur Bodenoberfläche angebracht werden, um die Gefahr des Kippens zu verringern.

12.

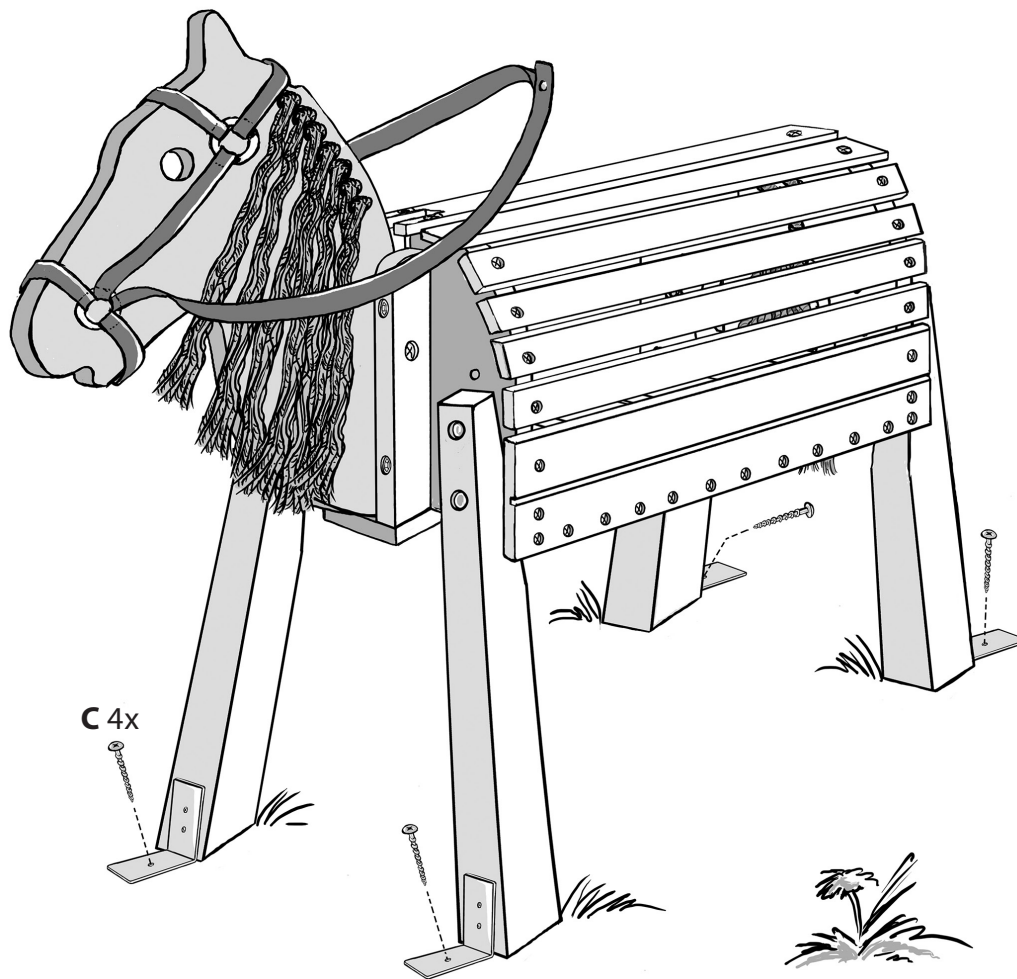

- Anschließend die Schrauben **C** durch die Löcher in den Winkeln in die Holzanker **G** eindrehen.
- Abschließend vor Gebrauch prüfen, ob das Holz-Pferd sicher und fest verankert steht.

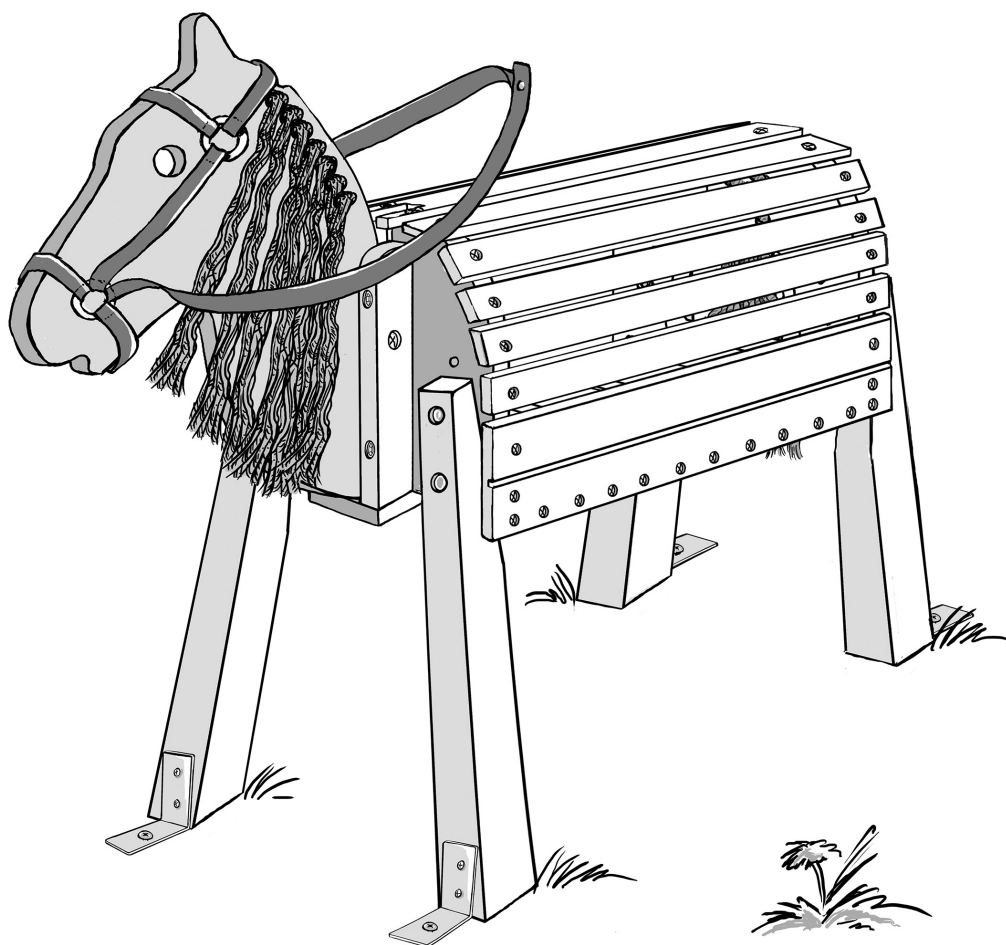

AT

Innovakids GmbH
D-70450 Stuttgart
Postfach 301066
Deutschland