



Aufbauanleitung
Instructions de montage
Istruzioni di montaggio

belavi

ALUMINIUM-KOMFORT- SONNENLIEGE XXL

Bain de soleil confort XXL en aluminium

Lettino prendisole in alluminio



Deutsch	2
Français	15
Italiano	28

Lieferumfang

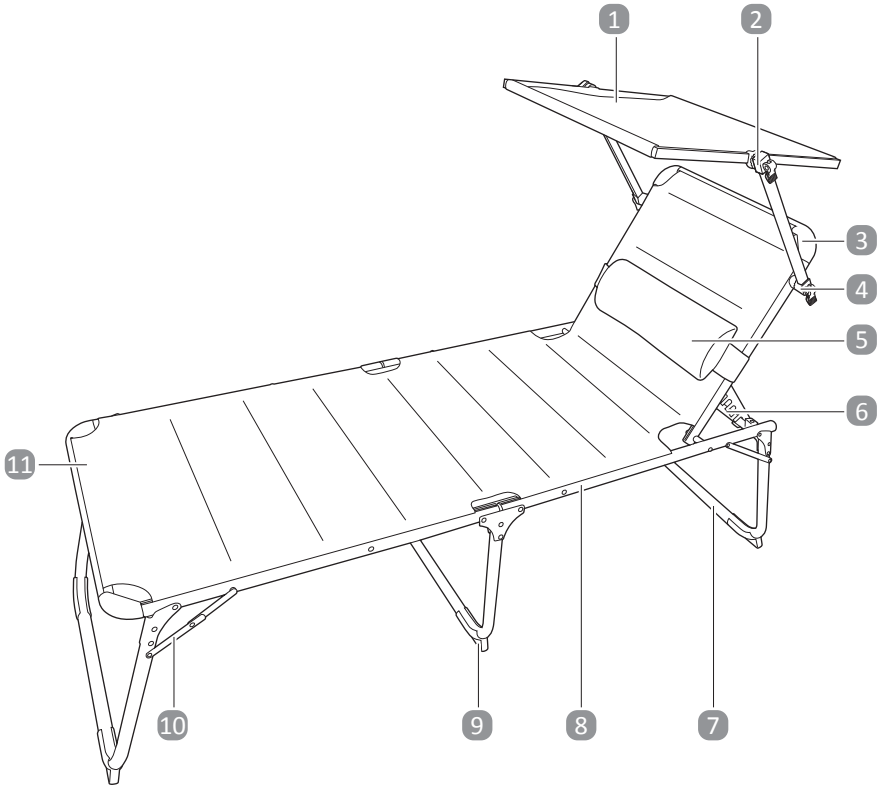

Lieferumfang

- 1 Sonnendach
- 2 Oberer Feststellschalter für das Sonnendach, 2×
- 3 Rückenlehne
- 4 Unterer Feststellschalter für das Sonnendach, 2×
- 5 Abnehmbares Kissen
- 6 Kunststoffverankerung
- 7 Klappbarer Standfuß, 2×
- 8 Hauptgestänge
- 9 Abnehmbarer Standfuß
- 10 Eckaussteifung, 4×
- 11 Liegefläche

Inhaltsverzeichnis

Lieferumfang	2
Allgemeines	5
Aufbauanleitung lesen und aufbewahren	5
Bestimmungsgemäßer Gebrauch	5
Zeichenerklärung	5
Sicherheit	6
Hinweiserklärung	6
Allgemeine Sicherheitshinweise	6
Produktbeschreibung	8
Erstinbetriebnahme	8
Sonnenliege und Lieferumfang prüfen	8
Grundreinigung	9
Aufbau der Sonnenliege	9
Sonnenliege aufstellen.....	9
Rückenlehne einstellen	11
Sonnendach einstellen.....	12
Sonnenliege zusammenklappen	12
Reinigung und Wartung	13
Reinigung	13
Aufbewahrung	13
Technische Daten	13
Entsorgungshinweise	14
Verpackung entsorgen	14
Produkt entsorgen	14

Allgemeines

WICHTIG, FÜR SPÄTERE BEZUGNAHME AUFBEWAHREN: SORGFÄLTIG LESEN

Aufbauanleitung lesen und aufbewahren



Diese Aufbauanleitung gehört zu dieser Aluminium-Komfortsonnenliege XXL (im Folgenden nur „Sonnenliege“ genannt). Sie enthält wichtige Informationen zum Aufbau und zur Benutzung.

Lesen Sie die Aufbauanleitung, insbesondere die Sicherheitshinweise, sorgfältig durch, bevor Sie die Sonnenliege einsetzen. Die Nichtbeachtung dieser Aufbauanleitung kann zu schweren Verletzungen oder zu Schäden an der Sonnenliege führen.

Die Aufbauanleitung basiert auf den in der Europäischen Union gültigen Normen und Regeln. Beachten Sie im Ausland auch landesspezifische Richtlinien und Gesetze.

Bewahren Sie die Aufbauanleitung für die weitere Nutzung auf. Wenn Sie die Sonnenliege an Dritte weitergeben, geben Sie unbedingt diese Aufbauanleitung mit.

Bestimmungsgemäßer Gebrauch

Die Sonnenliege ist ausschließlich zum Liegen und für den Gebrauch im Wohnbereich, z. B. Balkon, Terrasse oder Garten konzipiert. Sie ist ausschließlich für den Privatgebrauch im Außenbereich bestimmt und nicht für den gewerblichen Bereich geeignet.

Verwenden Sie die Sonnenliege nur wie in dieser Aufbauanleitung beschrieben. Jede andere Verwendung gilt als nicht bestimmungsgemäß und kann zu Sachschäden oder sogar zu Personenschäden führen. Die Sonnenliege ist kein Kinderspielzeug.

Der Hersteller oder Händler übernimmt keine Haftung für Schäden, die durch nicht bestimmungsgemäßen oder falschen Gebrauch entstanden sind.

Zeichenerklärung

Die folgenden Symbole werden in dieser Aufbauanleitung, auf der Sonnenliege oder auf der Verpackung verwendet.



Dieses Symbol gibt Ihnen nützliche Zusatzinformationen zum Aufbau und zur Benutzung.

Sicherheit

Hinweiserklärung

Die folgenden Symbole und Signalwörter werden in dieser Aufbauanleitung verwendet.



Dieses Signalsymbol/-wort bezeichnet eine Gefährdung mit einem mittleren Risikograd, die, wenn sie nicht vermieden wird, den Tod oder eine schwere Verletzung zur Folge haben kann.



Dieses Signalsymbol/-wort bezeichnet eine Gefährdung mit einem niedrigen Risikograd, die, wenn sie nicht vermieden wird, eine geringfügige oder mäßige Verletzung zur Folge haben kann.



Dieses Signalwort warnt vor möglichen Sachschäden.

Allgemeine Sicherheitshinweise



Erstickungsgefahr!

Wenn Kinder mit der Verpackungsfolie spielen, können sie sich darin verfangen und ersticken.

- Lassen Sie Kinder nicht mit der Verpackungsfolie spielen.



Quetschgefahr!

Wenn Sie beim Auf- und Zuklappen der Sonnenliege nicht vorsichtig sind, können Sie sich Ihre Finger quetschen.

- Achten Sie beim Auf- und Zuklappen auf Ihre Finger.



Verletzungsgefahr!

Wenn Sie bei der Nutzung der Sonnenliege nicht vorsichtig sind, können Sie sich verletzen.

- Stellen Sie vor der Benutzung der Sonnenliege sicher, dass sie vollständig aufgeklappt ist und stabil steht.
- Benutzen Sie die Rückenlehne nicht als Sitzfläche.

-
- Die maximale Tragfähigkeit der Sonnenliege darf 130 kg nicht überschreiten. Andernfalls kann die Sonnenliege zusammenbrechen und Verletzungen verursachen.
 - Achten Sie darauf, dass die Kunststoffverankerung ordnungsgemäß arretiert ist, bevor Sie die Sonnenliege benutzen.
 - Die Sonnenliege darf immer nur von 1 Person verwendet werden.

HINWEIS! Beschädigungsgefahr!

Unsachgemäßer Umgang mit der Sonnenliege kann zu Beschädigungen der Sonnenliege führen.

- Stellen Sie die Sonnenliege auf einer gut zugänglichen, ebenen, trockenen und ausreichend stabilen Fläche auf.
- Halten Sie die Sonnenliege von offenem Feuer fern (z. B. Lagerfeuer etc.).
- Setzen Sie die Sonnenliege niemals hoher Temperatur (Kamin, Lagerfeuer etc.) oder großer Kälte aus.

Produktbeschreibung

Die Sonnenliege ist zum Liegen und für den Gebrauch im Wohnbereich, z. B. Balkon, Terrasse oder Garten bestimmt.

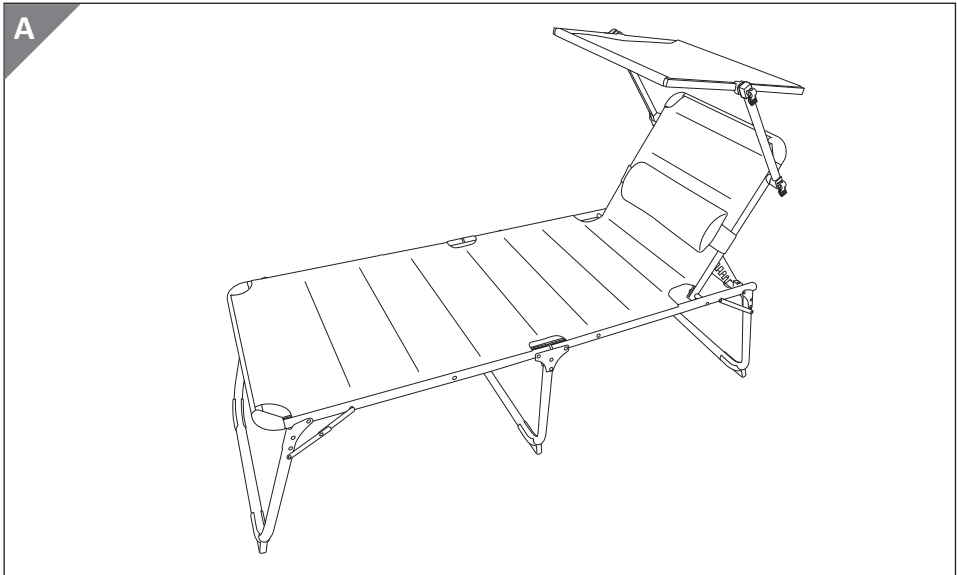

Erstinbetriebnahme

Sonnenliege und Lieferumfang prüfen

HINWEIS! Beschädigungsgefahr!

Wenn Sie die Verpackung unvorsichtig mit einem scharfen Messer oder anderen spitzen Gegenständen öffnen, kann die Sonnenliege schnell beschädigt werden.

– Gehen Sie beim Öffnen sehr vorsichtig vor.

1. Nehmen Sie die Sonnenliege aus der Verpackung.
2. Prüfen Sie, ob die Lieferung vollständig ist (siehe Kapitel „Lieferumfang“).
3. Kontrollieren Sie, ob die Sonnenliege oder die Einzelteile Schäden aufweisen. Ist dies der Fall, benutzen Sie die Sonnenliege nicht. Wenden Sie sich über die auf der Garantiekarte angegebene Serviceadresse an den Hersteller.

Grundreinigung

1. Entfernen Sie das Verpackungsmaterial und sämtliche Schutzfolien.
2. Reinigen Sie vor der erstmaligen Benutzung alle Teile der Sonnenliege wie im Kapitel „Reinigung und Wartung“ beschrieben.

Aufbau der Sonnenliege

Sonnenliege aufstellen

HINWEIS! Beschädigungsgefahr!

Wenn Sie beim Aufstellen der Sonnenliege nicht genug Bewegungsfreiraum haben, können Sie umstehende Möbel und Gegenstände beschädigen.

- Stellen Sie die Sonnenliege mit mind. 2 Metern Abstand zu allen Seiten auf.

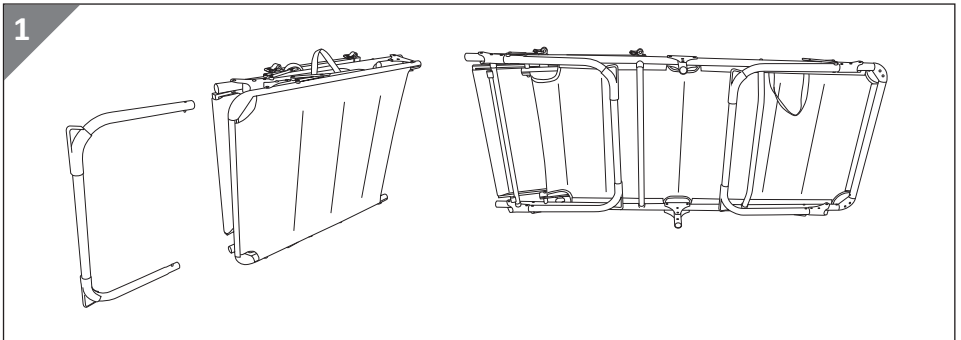

1. Legen Sie die Sonnenliege auf eine Seite und klappen Sie sie auseinander (siehe **Abb. 1**).

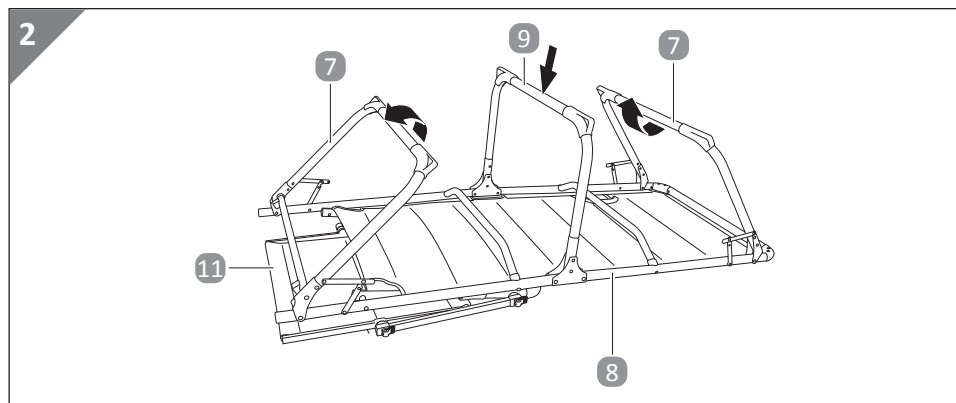

2. Legen Sie die Sonnenliege auf die Liegefläche **11**. Stecken Sie den abnehmbaren Standfuß **9** in die entsprechenden Löcher des Hauptgestänges **8** ein. Klappen Sie die klappbaren Standfüße **7** vollständig auseinander (siehe **Abb. 2**).

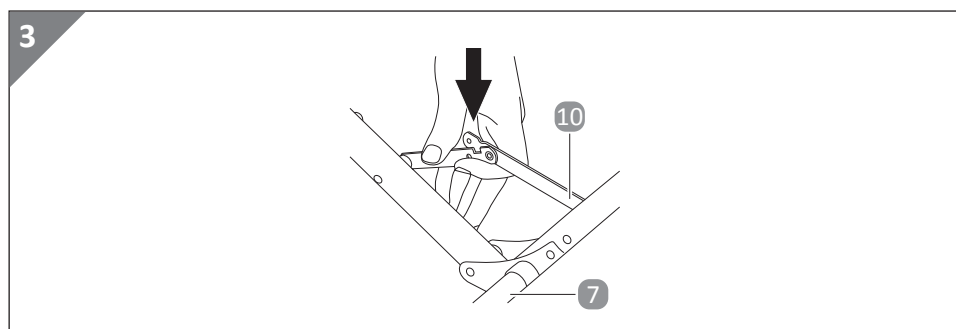

3. An beiden Außenseiten befinden sich zwischen den klappbaren Standfüßen **7** und der Liegefläche **11** Eckaussteifungen **10**. Arretieren Sie diese mit der Hand (siehe **Abb. 3**).
4. Stellen Sie die Sonnenliege auf die Standfüße **7** / **9**.

Rückenlehne einstellen

Um die Rückenlehne einzustellen, gehen Sie wie folgt vor.

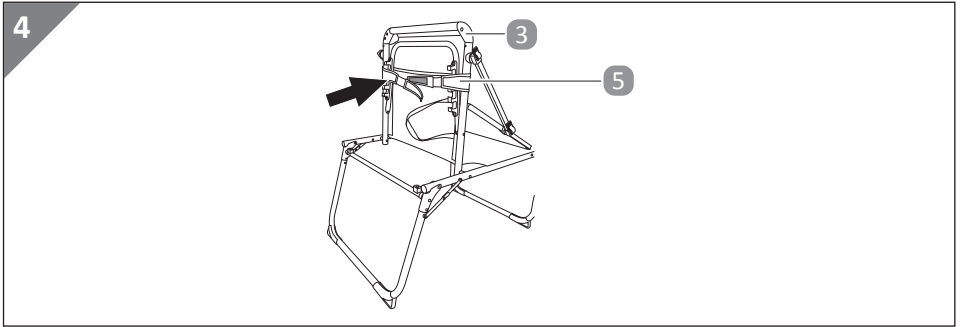

1. Nehmen Sie das abnehmbare Kissen **5** von der Rückenlehne **3** (siehe **Abb. 4**).

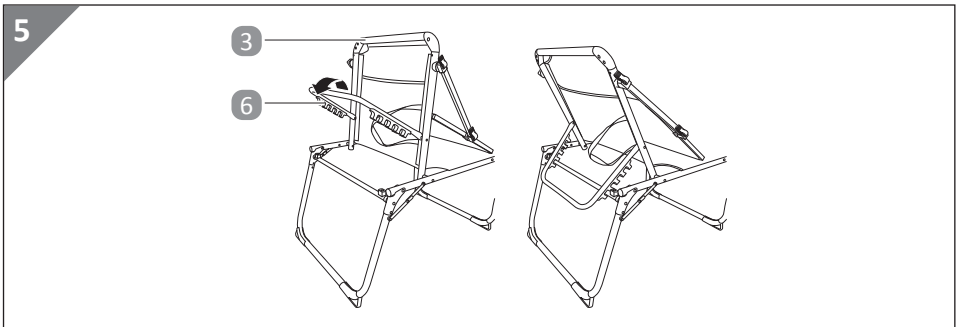

2. Richten Sie die Rückenlehne **3** auf. Stellen Sie die Rückenlehne mit Hilfe der 5-stufigen Kunststoffverankerung **6** auf die gewünschte Sitzposition ein (siehe **Abb. 5**).

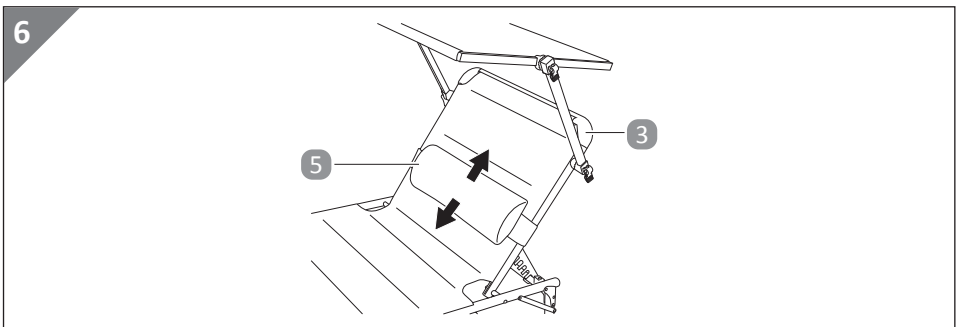

3. Setzen Sie das abnehmbare Kissen **5** wieder in die gewünschte Position an der Rückenlehne **3** (siehe **Abb. 6**).

Sonnendach einstellen

Um das Sonnendach einzustellen, gehen Sie wie folgt vor.

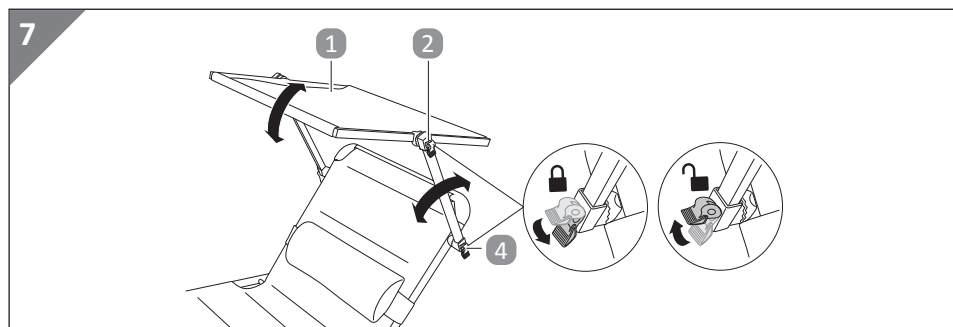

- Lösen Sie die oberen Feststellschalter für das Sonnendach (2). Stellen Sie das Sonnendach (1) in der gewünschten Position ein und befestigen Sie die Feststellschalter wieder (siehe **Abb. 7**).
- Lösen Sie den unteren Feststellschalter für das Sonnendach (4). Stellen Sie das Sonnendach in der gewünschten Höhe ein und befestigen Sie die Feststellschalter wieder (siehe **Abb. 7**).

HINWEIS!

Beschädigungsgefahr!

Achten Sie beim Befestigen des Feststellschalters darauf, dass eine Lücke vorhanden ist. Durch Drehen des Feststellschalters können Sie den Abstand anpassen.



Die Rückenlehne des Produkts verfügt über 5 verschiedene Einstellpositionen. Achten Sie darauf, dass die Kunststoffverankerung korrekt eingerastet ist.

Sonnenliege zusammenklappen

1. Entfernen Sie das abnehmbare Kissen (5) von der Rückenlehne (3).
2. Bringen Sie die Rückenlehne in die Waagerechte.
3. Klappen Sie das Sonnendach (1) ein.
4. Knicken Sie die 4 Eckaussteifungen (10) an den Ecken der Liegefläche (11) etwas ein.
5. Klappen Sie die klappbaren Standfüße (7) ein und entfernen Sie den abnehmbaren Standfuß (9).
6. Falten Sie die Sonnenliege zusammen.

Reinigung und Wartung

HINWEIS! Beschädigungsgefahr!

Unsachgemäßer Umgang mit der Sonnenliege kann zu Beschädigungen der Sonnenliege führen.

- Verwenden Sie keine aggressiven Reinigungsmittel, Bürsten mit Metall- oder Nylonborsten sowie keine scharfen oder metallischen Reinigungsgegenstände wie Messer, harte Spachtel und dergleichen. Diese können die Oberflächen beschädigen.
- Wenn Sie die Sonnenliege nass oder feucht aufbewahren, kann sich Rost an den Schrauben und Muttern bilden. Dies kann die Funktionsfähigkeit oder Tragfähigkeit der Sonnenliege dauerhaft und irreparabel beeinträchtigen. Beachten Sie die Aufbewahrungshinweise um die Lebensdauer der Sonnenliege zu verlängern.

Reinigung

- Reinigen Sie die Sonnenliege mit einem feuchten Tuch und ggf. mit einem milden Reinigungsmittel.

Aufbewahrung

Alle Teile müssen vor dem Aufbewahren vollkommen trocken sein.

- Bewahren Sie die Sonnenliege stets an einem trockenen Ort auf.
- Decken Sie die Sonnenliege mit einer wasserdichten Abdeckung ab, wenn starker oder lang anhaltender Regen oder Schnee vorhergesagt ist. Sorgen Sie für eine gute Belüftung.
- Schützen Sie die Sonnenliege vor Staub, Wasser, Frost, extremen Temperaturen, hoher Luftfeuchtigkeit und direkter Sonneneinstrahlung.
- Lagern Sie die Sonnenliege für Kinder unzugänglich.

Technische Daten

Modell:	ALSL21-A
Max. Belastbarkeit:	130 kg
Abmessungen (aufgebaut):	196 × 68 × 48 cm
Artikelnummer:	831027

Entsorgungshinweise

Verpackung entsorgen



Entsorgen Sie die Verpackung sortenrein. Geben Sie Pappe und Karton zum Altpapier, Folien in die Wertstoffsammlung.

Produkt entsorgen

Entsorgen Sie das Produkt gemäß den in Ihrem Land geltenden Entsorgungsvorschriften und -gesetzen.

Contenu de la livraison

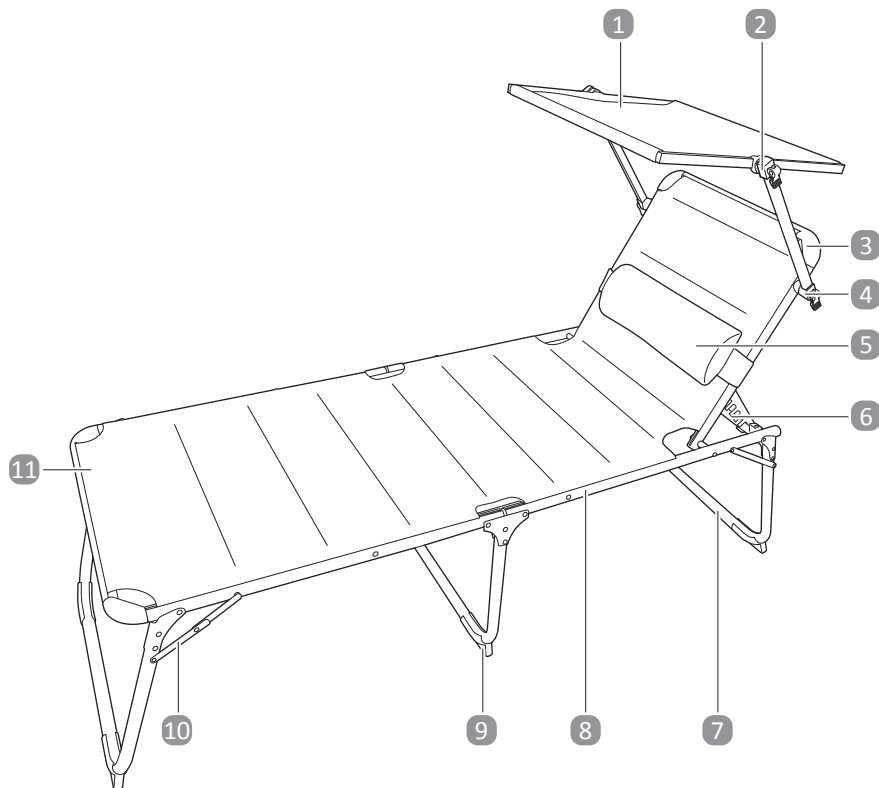

Contenu de la livraison

- 1 Auvent
- 2 Interrupteur de blocage supérieur de l'auvent, 2×
- 3 Dossier
- 4 Interrupteur de blocage inférieur de l'auvent, 2×
- 5 Coussin amovible
- 6 Ancrage en plastique
- 7 Pied rabattable, 2×
- 8 Cadre
- 9 Pied amovible
- 10 Renfort de coin, 4×
- 11 Surface de couchage

Répertoire

Contenu de la livraison	15
Généralités	18
Lire les instructions de montage et les conserver	18
Utilisation conforme à l'usage prévu	18
Légende des symboles	18
Sécurité	19
Légende des avis	19
Consignes de sécurité générales	19
Description du produit	21
Mise en service initiale	21
Vérifier le bain de soleil et le contenu de la livraison	21
Premier nettoyage	22
Montage du bain de soleil	22
Installer le bain de soleil	22
Régler le dossier	24
Régler l'auvent	25
Plier le bain de soleil	25
Nettoyage et entretien	26
Nettoyage	26
Rangement	26
Données techniques	26
Consignes de recyclage	27
Recyclage de l'emballage	27
Éliminer le produit	27

Généralités

IMPORTANT, À CONSERVER POUR TOUTE RÉFÉRENCE ULTÉRIEURE: À LIRE ATTENTIVEMENT

Lire les instructions de montage et les conserver



Ces instructions de montage font partie de ce bain de soleil confort XXL en aluminium (appelé simplement «bain de soleil» ci-après). Elles contiennent des informations importantes pour le montage et l'utilisation.

Lisez les instructions de montage attentivement, en particulier les consignes de sécurité, avant d'utiliser le bain de soleil. Le non-respect de ces instructions de montage peut entraîner de graves blessures ou des détériorations sur le bain de soleil.

Les instructions de montage sont basées sur les normes et réglementations en vigueur dans l'Union européenne. À l'étranger, veuillez respecter les directives et lois spécifiques au pays.

Conservez les instructions de montage pour des utilisations futures. Si vous transmettez le bain de soleil à des tiers, joignez obligatoirement ces instructions de montage.

Utilisation conforme à l'usage prévu

Le bain de soleil est exclusivement conçu pour la position allongée et l'utilisation dans les zones à vivre comme le balcon, la terrasse ou le jardin. Il est exclusivement destiné à un usage privé à l'extérieur et n'est pas adapté à une utilisation professionnelle.

Utilisez le bain de soleil uniquement comme décrit dans ces instructions de montage. Toute autre utilisation est considérée comme non conforme à l'usage prévu et peut provoquer des dommages matériels ou même corporels. Le bain de soleil n'est pas un jouet pour enfant.

Le fabricant ou commerçant décline toute responsabilité pour des dommages survenus par une utilisation non conforme ou contraire à l'usage prévu.

Légende des symboles

Les symboles suivants sont utilisés dans ces instructions de montage, sur le store ou sur l'emballage.



Ce symbole vous offre des informations complémentaires utiles pour le montage et l'utilisation.

Sécurité

Légende des avis

Les symboles et mots signalétiques suivants sont utilisés dans ces instructions de montage.



AVERTISSEMENT!

Ce symbole/mot signalétique désigne un risque à un degré moyen qui, si on ne l'évite pas, peut avoir comme conséquence la mort ou une grave blessure.



ATTENTION!

Ce symbole/mot signalétique désigne un risque à degré réduit qui, si on ne l'évite pas, peut avoir comme conséquence une blessure moindre ou moyenne.

AVIS!

Ce mot signalétique avertit contre les possibles dommages matériels.

Consignes de sécurité générales



AVERTISSEMENT! Risque d'étouffement!

Si des enfants jouent avec le film d'emballage, ils peuvent s'y emmêler et s'étouffer.

- Ne laissez pas les enfants jouer avec le film d'emballage.



ATTENTION! Risque d'écrasement!

Si vous ne faites pas attention en pliant et dépliant le bain de soleil, vous risquez de vous coincer les doigts.

- Faites attention à vos doigts en pliant et dépliant.



ATTENTION! Risque de blessure!

Si vous ne faites pas attention en utilisant le bain de soleil, vous risquez de vous blesser.

- Assurez-vous avant d'utiliser le bain de soleil qu'il est déplié complètement et que sa position est stable.
- Ne vous asseyez pas sur le dossier.

- La capacité de charge maximale du bain de soleil ne doit pas dépasser 130 kg. Si ce n'est pas le cas, le bain de soleil peut s'effondrer et provoquer des blessures.
- Assurez-vous que l'ancrage en plastique est fixé correctement avant d'utiliser le bain de soleil.
- Le bain de soleil ne doit être utilisé que par 1 personne à la fois.

AVIS!

Risque d'endommagement!

Un maniement inapproprié du bain de soleil peut l'endommager.

- Installez le bain de soleil sur une surface facile d'accès, plate, sèche et suffisamment stable.
- Maintenez le bain de soleil éloigné de feux ouverts (par exemple feu de camp, etc.)
- N'exposez jamais le bain de soleil à des températures extrêmes (cheminée, feu de camp, etc.) ou au grand froid.

Description du produit

Le bain de soleil est destiné à une utilisation en position allongée dans les zones à vivre comme le balcon, la terrasse ou le jardin.

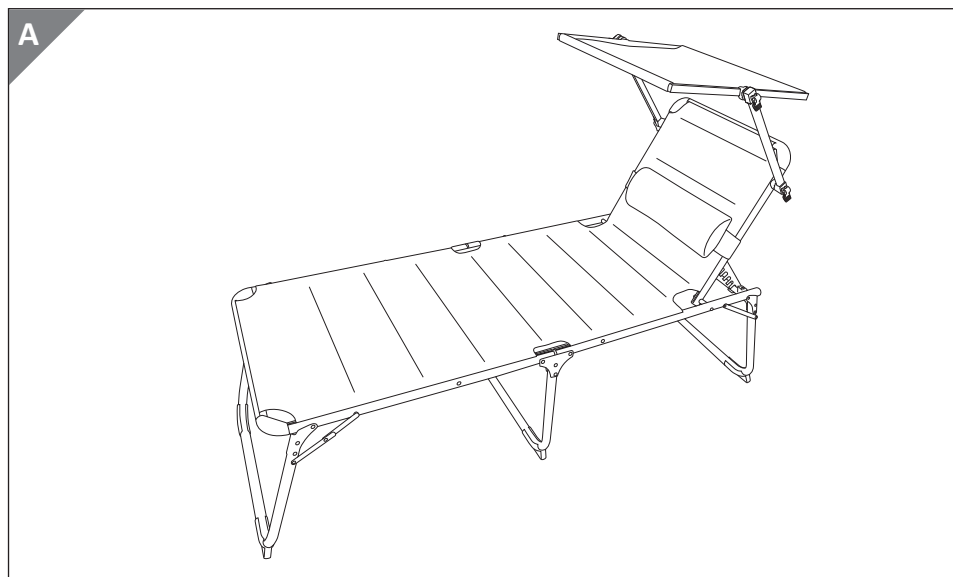

Mise en service initiale

Vérifier le bain de soleil et le contenu de la livraison

AVIS! Risque d'endommagement!

Si vous ouvrez l'emballage sans faire attention avec un couteau bien aiguisé ou à l'aide d'autres objets pointus, vous risquez d'endommager rapidement le bain de soleil.

– Soyez très prudent lors de l'ouverture.

1. Retirez le bain de soleil de l'emballage.
2. Vérifiez si la livraison est complète (voir chapitre «Contenu de la livraison»).
3. Vérifiez si le bain de soleil ou les différentes pièces présentent des dommages. Si c'est le cas, n'utilisez pas le bain de soleil. Adressez-vous au fabricant à l'aide de l'adresse de service indiquée sur la carte de garantie.

Premier nettoyage

1. Enlevez le matériel d'emballage et tous les films de protection.
2. Avant la première utilisation, nettoyez tous les éléments du bain de soleil tel que décrit au chapitre «Nettoyage et entretien».

Montage du bain de soleil

Installer le bain de soleil

AVIS!

Risque d'endommagement!

Si lors du montage du bain de soleil, vous n'avez pas assez d'espace autour de vous, vous risquez d'endommager les meubles et objets à proximité.

- Montez le bain de soleil à une distance d'au moins 2 mètres dans tous les sens.

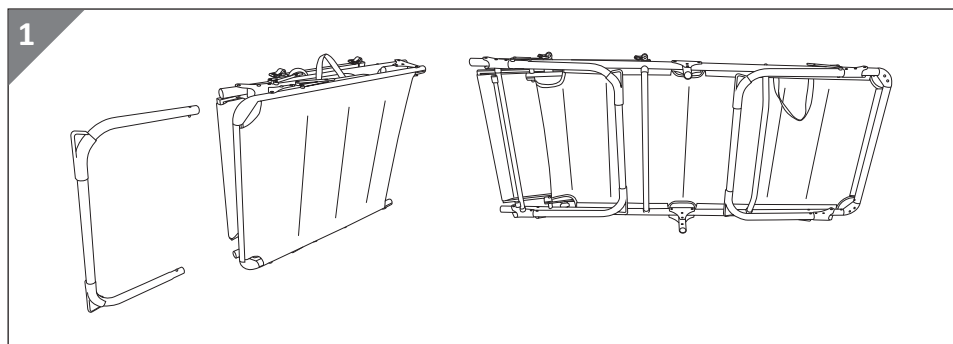

1. Posez le bain de soleil sur un côté et déployez-le (voir **fig. 1**).

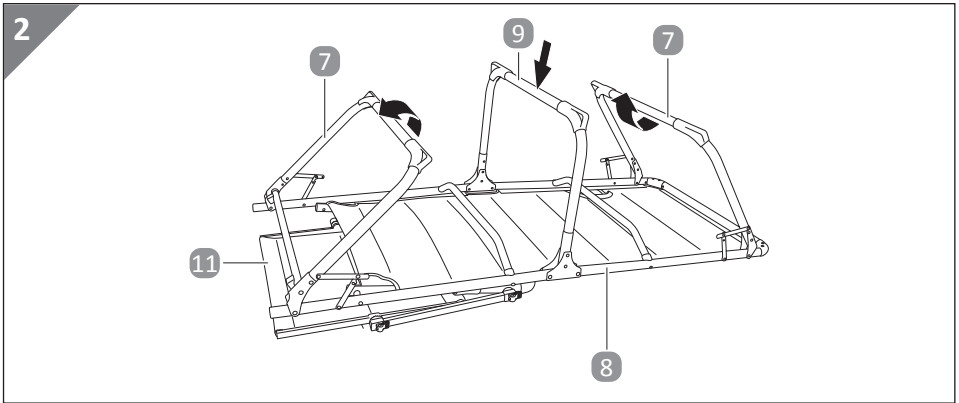

2. Placez le bain de soleil sur la surface de couchage **11**. Insérez le pied amovible **9** dans les trous correspondants du cadre **8**. Dépliez entièrement les pieds rabattables **7** (voir **fig. 2**).

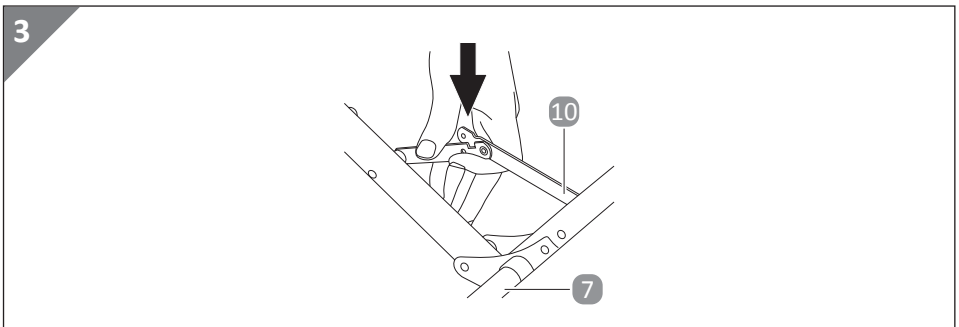

3. Des deux côtés extérieurs, des renforts de coin **10** se trouvent entre les pieds rabattables **7** et la surface de couchage **11**. Enclenchez-les à la main (voir **fig. 3**).
4. Placez le bain de soleil sur ses pieds **7** / **9**.

Régler le dossier

Pour régler l'inclinaison du dossier, procédez de la manière suivante.

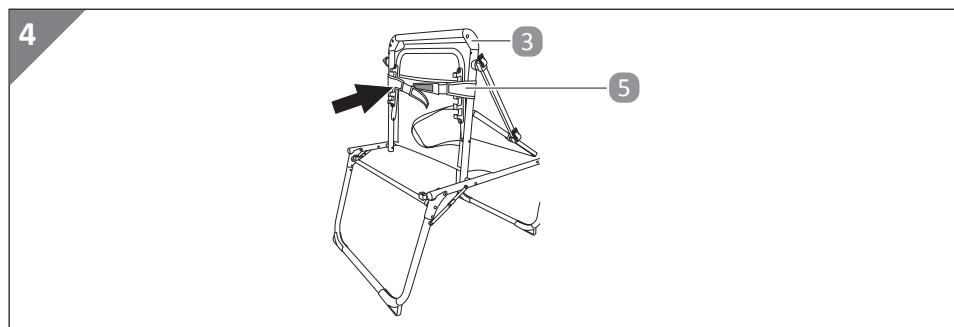

1. Retirez le coussin amovible **5** du dossier **3** (voir fig. 4).

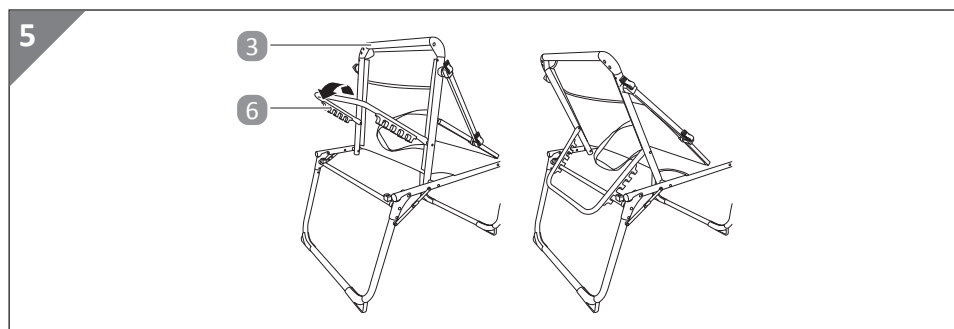

2. Redressez le dossier **3**. Réglez le dossier sur la position souhaitée à l'aide de l'une des 5 positions de l'ancrage en plastique **6** (voir fig. 5).

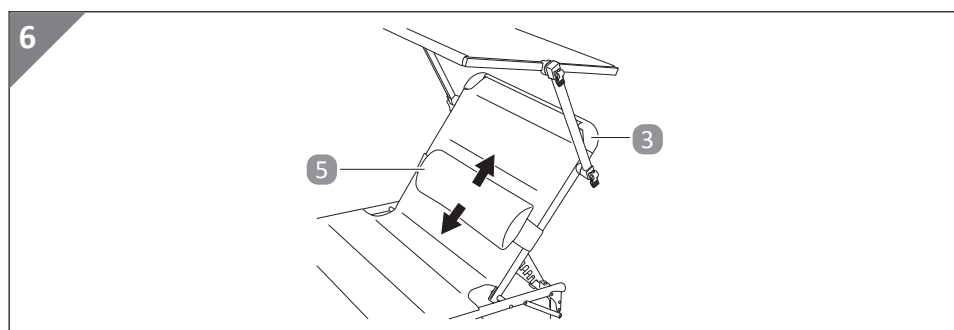

3. Remplacez le coussin amovible **5** sur le dossier **3** dans la position souhaitée (voir fig. 6).

Régler l'auvent

Procédez de la manière suivante pour installer l'auvent.

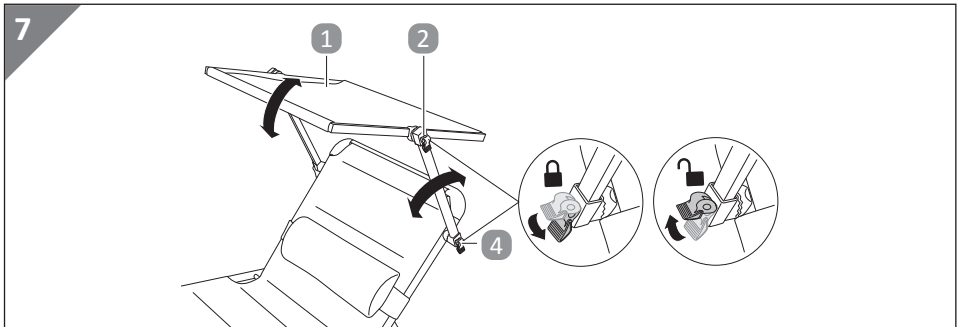

- Dévissez les interrupteurs de blocage supérieurs de l'auvent (2). Placez l'auvent (1) dans la position souhaitée et revissez les interrupteurs de blocage (voir fig. 7).
- Dévissez les interrupteurs de blocage inférieurs de l'auvent (4). Placez l'auvent à la hauteur souhaitée et revissez les interrupteurs de blocage (voir fig. 7).

AVIS!

Risque d'endommagement!

Veillez à ce qu'il y ait un espacement lors de la fixation de l'interrupteur de blocage. Vous pouvez ajuster cet intervalle en tournant l'interrupteur de blocage.



Le dossier du produit dispose de 5 positions de réglage différentes. Assurez-vous que l'ancrage en plastique est bien enclenché.

Plier le bain de soleil

1. Retirez le coussin amovible (5) du dossier (3).
2. Amenez le dossier en position horizontale.
3. Repliez l'auvent (1).
4. Relâchez légèrement les 4 renforts de coin (10) situés aux coins de la surface de couchage (11).
5. Repliez les pieds rabattables (7) et démontez le pied amovible (9).
6. Pliez le bain de soleil.

Nettoyage et entretien

AVIS!

Risque d'endommagement!

Un maniement inapproprié du bain de soleil peut l'endommager.

- N'utilisez aucun produit de nettoyage agressif, aucune brosse métallique ou en nylon, ainsi qu'aucun ustensile de nettoyage tranchant ou métallique comme un couteau, une spatule dure ou un objet similaire. Ceux-ci peuvent endommager les surfaces.
- Si vous stockez le bain de soleil dans un endroit humide ou mouillé, de la rouille risque de se former sur les vis et les écrous. Cela peut affecter le fonctionnement ou la capacité de charge du bain de soleil de manière permanente et irréparable. Respectez les consignes de rangement afin de prolonger la durée de vie du bain de soleil.

Nettoyage

- En cas de besoin, nettoyez le bain de soleil avec un chiffon humide et éventuellement un produit de nettoyage doux.

Rangement

Toutes les pièces doivent être totalement sèches avant de pouvoir être rangées.

- Rangez toujours le bain de soleil dans un endroit sec.
- Recouvrez le bain de soleil d'une housse imperméable si les prévisions font état d'une pluie ou d'une neige forte ou prolongée. Veillez à une bonne ventilation.
- Protégez le bain de soleil de la poussière, de l'eau, du gel, des températures extrêmes, d'une forte humidité et de l'exposition directe au soleil.
- Rangez le bain de soleil hors de portée des enfants.

Données techniques

Modèle:	ALSL21-A
Charge maximale:	130 kg
Dimensions (installé):	196 × 68 × 48 cm
Numéro de référence:	831027

Consignes de recyclage

Recyclage de l'emballage



Recyclez les emballages en triant les matériaux. Déposez papier et carton dans les bacs de tri sélectif pour vieux papiers et les films dans ceux destinés aux matériaux recyclables.

Éliminer le produit

Éliminez le produit conformément à la législation et aux dispositions en vigueur dans votre pays.

Dotazione

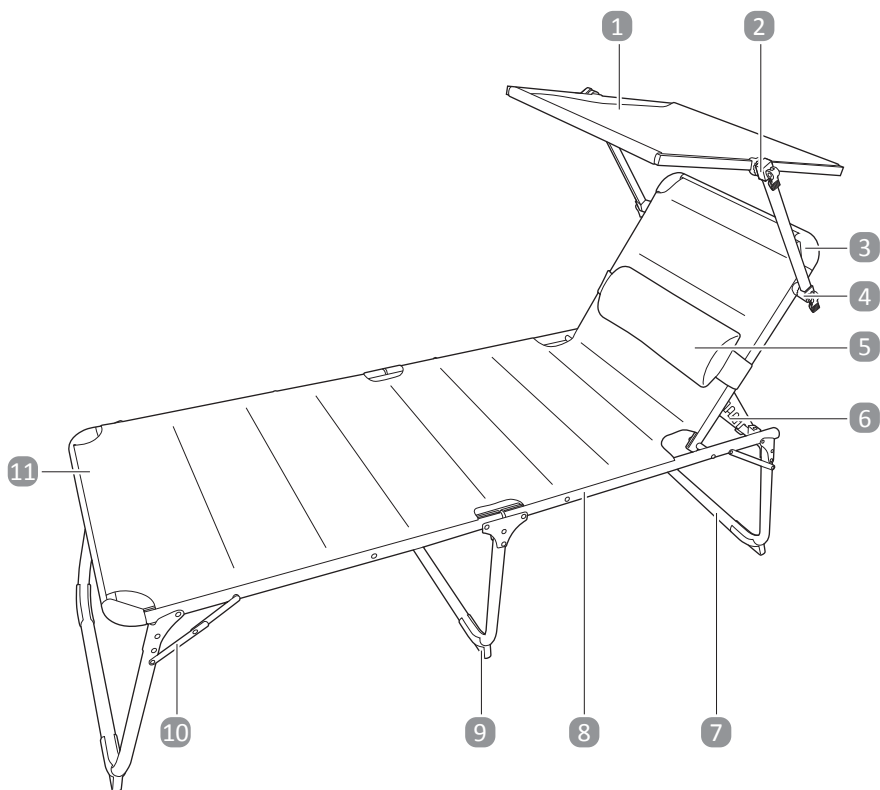

Dotazione

- 1 Tettuccio parasole
- 2 Pulsante di bloccaggio superiore per il tettuccio parasole, 2×
- 3 Schienale
- 4 Pulsante di bloccaggio inferiore per il tettuccio parasole, 2×
- 5 Cuscino amovibile
- 6 Ancoraggio in plastica
- 7 Piedino d'appoggio pieghevole, 2×
- 8 Aste principali
- 9 Piedino d'appoggio amovibile
- 10 Rinforzo angolare, 4×
- 11 Superficie di appoggio

Sommario

Dotazione	28
Informazioni generali	31
Leggere e conservare le istruzioni di montaggio	31
Utilizzo conforme all'uso previsto.....	31
Descrizione pittogrammi.....	31
Sicurezza	32
Spiegazione degli avvisi.....	32
Avvertenze generali di sicurezza	32
Descrizione del prodotto	34
Prima messa in funzione	34
Controllare il lettino prendisole e la dotazione.....	34
Pulizia preliminare	35
Montaggio del lettino prendisole	35
Montare il lettino prendisole	35
Regolazione dello schienale.....	37
Regolazione del tettuccio parasole	38
Chiusura del lettino prendisole	38
Pulizia e manutenzione	39
Pulizia.....	39
Conservazione	39
Dati tecnici	39
Istruzioni per lo smaltimento	40
Smaltimento della confezione	40
Smaltimento del prodotto	40

Informazioni generali

IMPORTANTE, CONSERVARE PER FUTURI RIFERIMENTI: LEGGERE ATTENTAMENTE

Leggere e conservare le istruzioni di montaggio



Le presenti istruzioni di montaggio sono parte integrante del lettino prendisole in alluminio (di seguito denominato semplicemente “lettino prendisole”). Esse contengono informazioni importanti relative al montaggio e all’uso.

Prima di usare il lettino prendisole, leggere attentamente le istruzioni di montaggio, in particolar modo le note relative alla sicurezza. Il mancato rispetto delle presenti istruzioni di montaggio può provocare lesioni gravi o danni al lettino prendisole.

Le istruzioni di montaggio si basano sulle normative e i regolamenti vigenti nell’Unione Europea. All’estero, rispettare anche le linee guida e le normative nazionali.

Conservare le istruzioni di montaggio per utilizzi futuri. In caso di cessione del lettino prendisole, consegnare tassativamente anche le istruzioni di montaggio.

Utilizzo conforme all’uso previsto

Il lettino prendisole è concepito esclusivamente per sdraiarsi ed è destinato all’uso in aree della casa, per esempio sul balcone, in terrazza o in giardino. È destinato esclusivamente all’uso in ambito privato all’aperto e non è idoneo per un uso in ambito commerciale.

Utilizzare il lettino prendisole esclusivamente come descritto nelle presenti istruzioni di montaggio. Qualsiasi altro utilizzo è considerato non conforme all’uso previsto e può provocare danni materiali o addirittura lesioni personali. Il lettino prendisole non è un giocattolo per bambini.

Il produttore o rivenditore non si assume alcuna responsabilità per danni dovuti ad un uso scorretto o non conforme a quello previsto.

Descrizione pittogrammi

Nelle presenti istruzioni di montaggio, sul lettino prendisole o sull’imballaggio sono riportati i seguenti simboli.



Questo simbolo dà utili informazioni aggiuntive sul montaggio e sull’utilizzo.

Sicurezza

Spiegazione degli avvisi

Nelle presenti istruzioni di montaggio vengono utilizzati i seguenti simboli e le seguenti parole d'avvertimento.



AVVERTIMENTO!

Questo simbolo/parola d'avvertimento indica un rischio di livello medio che, se non evitato, può avere come conseguenza la morte o lesioni gravi.



ATTENZIONE!

Questo simbolo/parola d'avvertimento/simbolo indica un pericolo a basso rischio che, se non evitato, può avere come conseguenza una lesione di lieve o media entità.

AVVISO!

Questa parola d'avvertimento indica possibili danni a cose.

Avvertenze generali di sicurezza



AVVERTIMENTO!

Pericolo di soffocamento!

Se i bambini giocano con la pellicola dell'imballaggio, vi si possono impigliare e soffocare.

- Evitare che i bambini giochino con la pellicola d'imballaggio.



ATTENZIONE!

Pericolo di schiacciamento!

Se non si presta attenzione nell'apertura e nella chiusura del lettino prendisole, ci si può schiacciare le dita.

- Fare attenzione alle dita durante l'apertura e la chiusura.



ATTENZIONE!

Pericolo di lesioni!

Se non si presta attenzione nell'uso del lettino prendisole, ci si può ferire.

- Prima di utilizzare il lettino prendisole, assicurarsi che sia completamente aperto e che sia posizionato in modo stabile.
- Non usare lo schienale come superficie di seduta.

-
- Non superare la portata massima del lettino prendisole pari a 130 kg. In caso contrario, il lettino prendisole potrebbe crollare e provocare lesioni.
 - Prima di utilizzare il lettino prendisole, assicurarsi che l'ancoraggio in plastica sia bloccato correttamente.
 - Il lettino prendisole può essere utilizzato solo da 1 persona alla volta.

AVVISO! Pericolo di danneggiamento!

L'uso improprio può danneggiare il lettino prendisole.

- Collocare il lettino prendisole su una superficie agevolmente accessibile, orizzontale, asciutta e sufficientemente stabile.
- Tenere il lettino prendisole lontano da fiamme libere (per es. fuoco da campo ecc.).
- Non esporre mai il lettino prendisole a temperature elevate (camino, fuoco da campo ecc.) o a freddo estremo.

Descrizione del prodotto

Il lettino prendisole è concepito per sdraiarsi ed è destinato all'uso in aree della casa, per esempio sul balcone, in terrazza o in giardino.

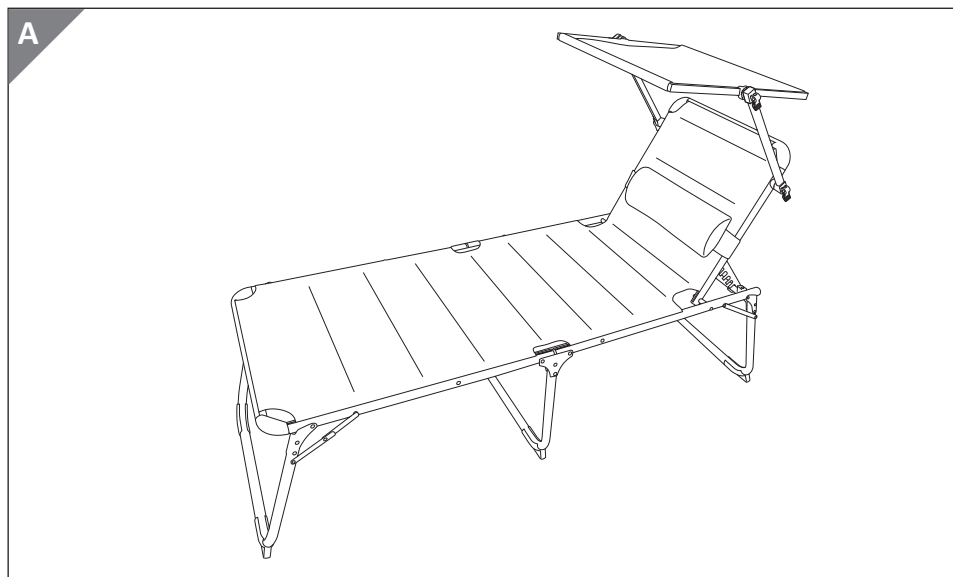

Prima messa in funzione

Controllare il lettino prendisole e la dotazione

AVVISO! Pericolo di danneggiamento!

Se si apre l'imballaggio con un coltello affilato o altri oggetti appuntiti senza prestare sufficiente attenzione, è possibile danneggiare subito il lettino prendisole.

– Nell'aprire l'imballaggio fare molta attenzione.

1. Estrarre il lettino prendisole dall'imballaggio.
2. Controllare che la fornitura sia completa (vedi capitolo "Dotazione").
3. Controllare che il lettino prendisole o i singoli pezzi non presentino danni. In tale eventualità, non utilizzare il lettino prendisole. Rivolgersi al produttore attraverso l'indirizzo del servizio assistenza clienti indicato nella scheda di garanzia.

Pulizia preliminare

1. Rimuovere l'imballo e tutte le pellicole di protezione.
2. Prima del primo utilizzo pulire tutti i pezzi del lettino prendisole come descritto al capitolo "Pulizia e manutenzione".

Montaggio del lettino prendisole

Montare il lettino prendisole

AVVISO! Pericolo di danneggiamento!

Se non c'è abbastanza spazio per muoversi durante il montaggio del lettino prendisole, si rischia di danneggiare mobili e oggetti presenti.

- Posizionare il lettino prendisole ad almeno 2 metri di distanza da tutti i lati.

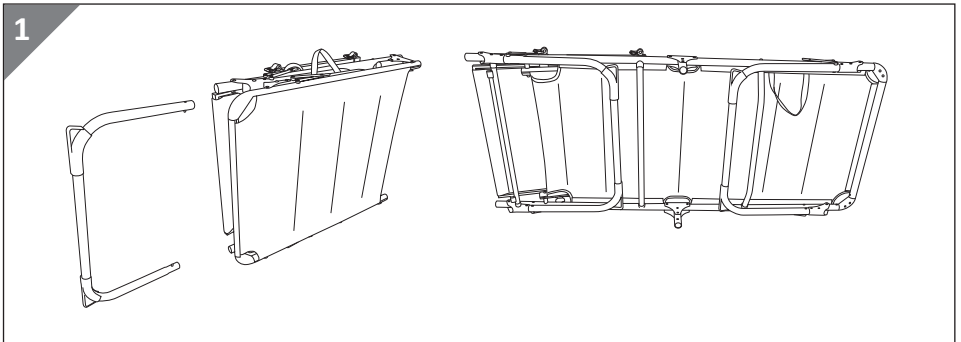

1. Collocare il lettino prendisole su un lato e aprirlo (vedi **Fig. 1**).

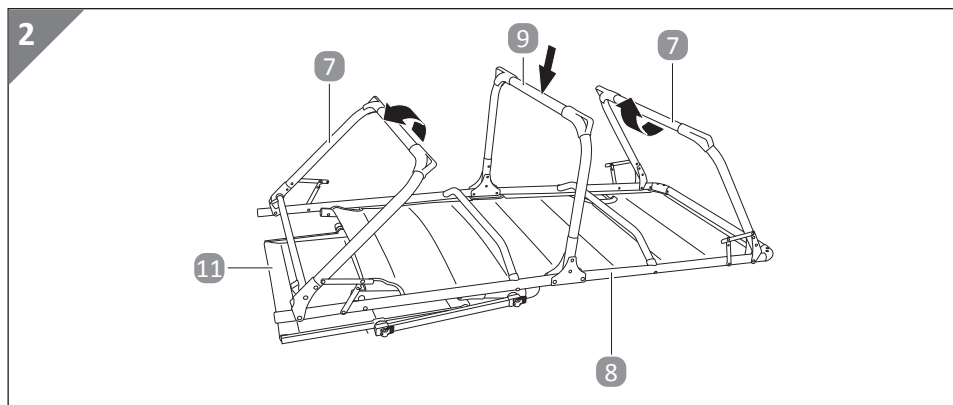

2. Collocare il lettino prendisole sulla superficie di appoggio **11**. Inserire il piedino d'appoggio amovibile **9** nei fori corrispondenti delle aste principali **8**. Aprire completamente i piedini d'appoggio pieghevoli **7** (vedi **Fig. 2**).

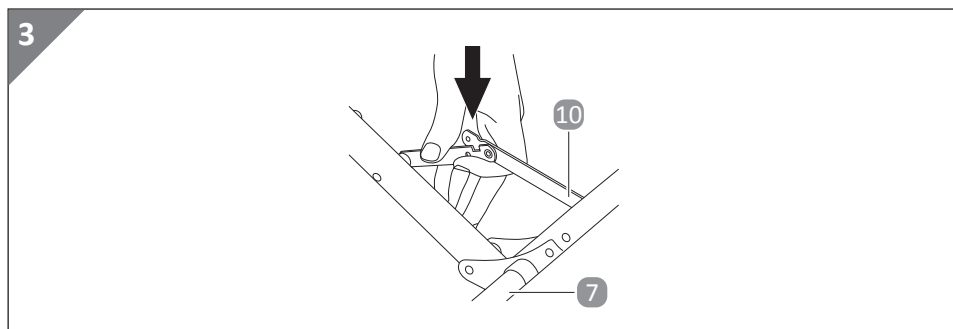

3. Su entrambi i lati esterni si trovano dei rinforzi angolari **10** posti tra la superficie di appoggio **11** e i piedini d'appoggio pieghevoli **7**. Fissarli in posizione con la mano (vedi **Fig. 3**).
4. Posizionare il lettino prendisole sui piedini d'appoggio **7** / **9**.

Regolazione dello schienale

Per regolare lo schienale, procedere come segue:

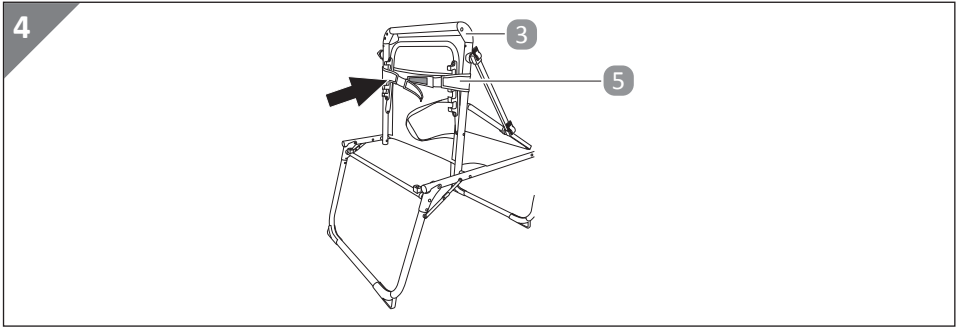

1. Rimuovere il cuscino amovibile **5** dallo schienale **3** (vedi Fig. 4).

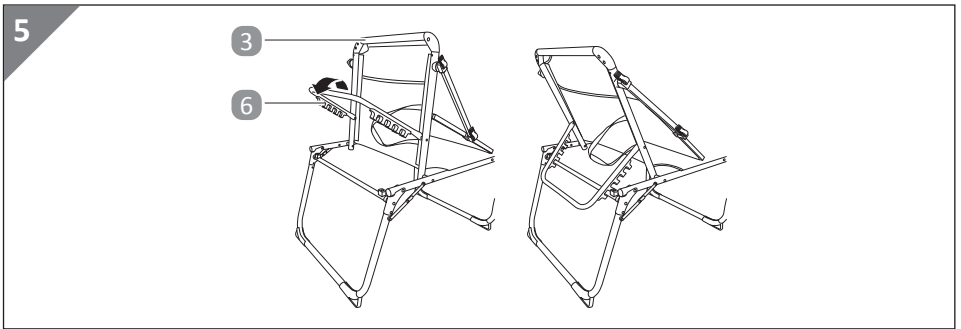

2. Sollevare lo schienale **3**. Portare lo schienale nella posizione desiderata tramite l'ancoraggio in plastica **6** a 5 posizioni (vedi Fig. 5).

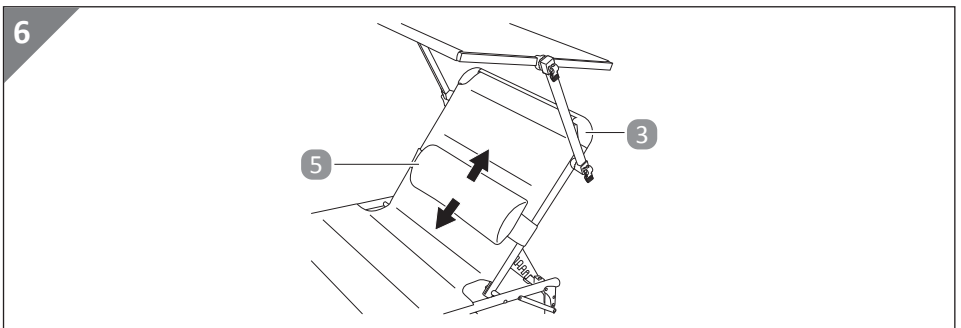

3. Ricollocare il cuscino amovibile **5** nella posizione desiderata sullo schienale **3** (vedi Fig. 6).

Regolazione del tettuccio parasole

Per regolare il tettuccio parasole, procedere nel seguente modo:

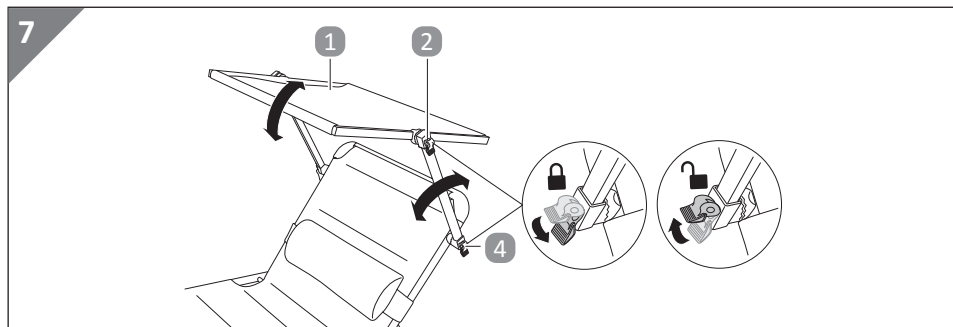

- Allentare il pulsante di bloccaggio superiore per il tettuccio parasole **2**. Portare il tettuccio parasole **1** nella posizione desiderata e fissarlo nuovamente per mezzo del pulsante di bloccaggio (vedi **Fig. 7**).
- Allentare il pulsante di bloccaggio inferiore per il tettuccio parasole **4**. Portare il tettuccio parasole all'altezza desiderata e fissare nuovamente il pulsante di bloccaggio (vedi **Fig. 7**).

AVVISO!

Pericolo di danneggiamento!

Durante il fissaggio del pulsante di bloccaggio, assicurarsi che vi sia una fessura. È possibile regolare la distanza ruotando il pulsante di bloccaggio.



Lo schienale del prodotto è dotato di 5 posizioni di regolazione. Assicurarsi che l'ancoraggio in plastica sia correttamente inserito in posizione.

Chiusura del lettino prendisole

1. Rimuovere il cuscino amovibile **5** dallo schienale **5**.
2. Portare lo schienale in posizione orizzontale.
3. Chiudere il tettuccio parasole **1**.
4. Piegarne leggermente i 4 rinforzi angolari **10** agli angoli della superficie di appoggio **11**.
5. Chiudere i piedini d'appoggio pieghevoli **7** e rimuovere il piedino d'appoggio amovibile **9**.
6. Ripiegare il lettino prendisole.

Pulizia e manutenzione

AVVISO! Pericolo di danneggiamento!

L'uso improprio può danneggiare il lettino prendisole.

- Non utilizzare detersivi aggressivi, spazzolini con setole metalliche o di nylon, utensili taglienti o metallici quali coltelli, raschietti rigidi e simili, poiché potrebbero danneggiare le superfici.
- Se si ripone il lettino prendisole bagnato o umido, può formarsi della ruggine sulle viti e sui dadi. Ciò può compromettere in modo permanente e irreparabile la funzionalità o la portata del lettino prendisole. Seguire le istruzioni di conservazione per prolungare la durata del lettino prendisole.

Pulizia

- Pulire il lettino prendisole con un panno umido e con del detergente delicato.

Conservazione

Prima di riporre via il prodotto, tutti i pezzi devono essere completamente asciutti.

- Conservare il lettino prendisole sempre in un luogo asciutto.
- Coprire il lettino prendisole con una copertura impermeabile se si prevede pioggia o neve forte o prolungata. Garantire una buona ventilazione.
- Proteggere il lettino prendisole da polvere, acqua, umidità, gelo, temperature estreme, umidità elevata e raggi diretti del sole.
- Conservare il lettino prendisole fuori dalla portata dei bambini.

Dati tecnici

Modello:	ALSL21-A
Capacità di carico massima:	130 kg
Dimensioni (montato):	196 × 68 × 48 cm
Codice articolo:	831027

Istruzioni per lo smaltimento

Smaltimento della confezione



Smaltire la confezione in base al tipo di materiale. Gettare la carta e il cartone nel bidone per la raccolta della carta e le pellicole nel bidone per il riciclaggio della plastica.

Smaltimento del prodotto

Smaltire il prodotto secondo le leggi e le disposizioni in vigore nel proprio Paese di residenza.



Made in: China

Vertrieben durch: / Commercialisé par : / Commercializzato da:

EIE IMPORT GMBH

HOFER STRASSE 5

4642 SATTLEDT

AUSTRIA

KUNDENDIENST • SERVICE APRÈS-VENTE •
ASSISTENZA POST-VENDITA

831027

AT



+43 732 915 098



service-at@protel-service.com

CH



0041 44 58 310 52



service-ch@protel-service.com

MODELL/MODÈLE/MODELLO:
ALSL21-A

04/2024

3

JAHRE GARANTIE
ANS GARANTIE
ANNI GARANZIA