

## SI Pred prvo uporabo

Upoštevajte te napotke in jih shranite, če jih boste želeli kdaj pozneje ponovno prebrati. Če ta izdelek izročite komu drugemu, mu vselej izročite tudi te napotke.

komplet dodatkov ni igrača. Otroci jo lahko uporabljajo samo pod nadzorom odraslih.

## Odstranjevanje embalaže

**PREVIDNO!** Embalažni material hranite izven dosega otroka. Ob zaužitju obstaja nevarnost zadušitve. Pazite, da si embalažne vrečke nihče ne povezne čez glavo.

**PREVIDNO!** Klini so zelo koničasti - nevarnost poškodb! Med uporabo in predvsem čiščenjem postopajte zelo previdno.

Hrane ne puščajte brez nadzora v napravi.

Obvezno upoštevajte, da so časi priprave jedi in temperature, ki so navedeni v običajnih receptih za pripravo jedi v pečici, veliko krajši od tistih za pripravo jedi v fritezi na vroči zrak!

Upoštevajte priporočene čase priprave jedi in temperature, navedene v navodilih za uporabo friteze na vroči zrak.

- Vzemite vse dele iz embalaže in embalažni material odstranite na okolju prijazen način.
- Preverite, ali so nadomestni deli poškodovani. Če so, se obrnite na prodajalca.
- Vse dele pred uporabo očistite z rahlo vlažno krpo, da odstranite morebitne ostanke embalaže in proizvodnje. Nato vse dele dobro obrišite.

## Čiščenje

Po vsaki uporabi uporabljene dele očistite (razen razpršilnika za olje). Ne uporabljajte abrazivnih sredstev ali grobih krtač ali gob.

- Dodatke najbolje očistite z roko in jih nato skrbno obrišite.

## Odlaganje med odpadke

Ko izdelek ni več uporaben, je vsak uporabnik zakonsko dolžan, tovrstne izdelke oddati ločeno od gospodinjskih odpadkov npr. na zbirno mesto za posebne odpadke svoje občine/mestne četrti. To zagotavlja pravilno recikliranje odpadkov in preprečuje negativne posledice za okolje.

Pri uporabah z drugimi fritezami na vroči zrak bodite pozorni na zadostno velik prostor za pripravo jedi. Ta komplet je sestavljen za fritezo na vroči zrak s prostornino 5,5 l. Če imate kakršna koli vprašanja, se obrnite na distributerja.

## Pekač s premazom proti sprijemanju (pribl. 2 l, Ø 19 cm)



Npr. za kruh in kolače. Počakajte, da se kruh ali kolač ohladi, preden ga vzamete iz pekača. Pri tem ne uporabljajte nobenih kovinskih predmetov, da ne poškodujete premaza.

- Ni primerno za pomivalni stroj
- Odporna proti toploti do 200 °C

## Razpršilnik za olje (200 ml)



Z razpršilnikom za olje lahko hitro in enakomerno z oljem namastite dele dodatkov in sestavine. Gumb na steklenici za olje pritisnite do konca navzdol, da ustvarite zadosten tlak za zeleno pršenje.

- Ni primerno za pomivalni stroj

## Silikonska podloga za peko (Ø 20 cm)



„Peki papir“ za večkratno uporabo – v pečici pripravljene jedi brez težav odstopijo od silikonske podloge.

- Primerno za pomivalni stroj
- Odporna proti toploti do 200 °C

## 7 silikonskih modelčkov (Ø 6 cm)

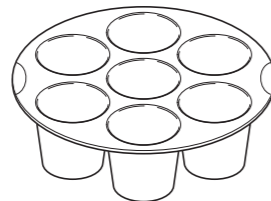

Preden modelčke napolnite, jih splaknite s hladno vodo, da preprečite sprijemanje testa. Preden pecivo odstranite iz modelčkov, počakajte, da se ohladi.

- Primerno za pomivalni stroj
- Odporna proti toploti do 200 °C

## Rešetka za žar s 4 nabodali (19 x 19 cm)

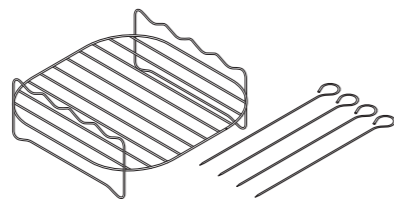

Razširite površino za pečenje z več nivoji, tako da na rešetkah pečete npr. zelenjavo, kot so bučke ali paprika, na nabodalih pa kozice, meso ali druge jedi za pečenje na žaru.

- Ni primerno za pomivalni stroj
- Odporna proti toploti do 200 °C

## CH IT Prima del primo utilizzo

Leggere attentamente le presenti indicazioni e conservarle per poterle consultare in un secondo tempo. Qualora dovesse consegnare il presente articolo ad altre persone consegnare anche le presenti indicazioni.

Il kit di accessori non è un giocattolo. Uso da parte dei bambini solo sotto supervisione.

## Disimballaggio

**ATTENZIONE!** Tenere i bambini lontano dal materiale di imballaggio. Esiste il rischio di soffocamento se ingerito. Assicurati anche che il sacchetto di imballaggio non sia messo sopra la tua testa.

**ATTENZIONE!** Gli spiedi sono molto affilati - Pericolo di lesione! Prestare attenzione durante l'uso e soprattutto durante la pulizia.

Non lasciare l'alimento incustodito all'interno dell'apparecchio.

Si prega di notare che i tempi di cottura e le temperature indicati per le ricette comunemente realizzate in forno si riducono drasticamente durante la preparazione all'interno di una friggitrice ad aria!

Utilizzare quindi i tempi di cottura e le temperature suggeriti nelle istruzioni per l'uso della friggitrice ad aria.

- Rimuovere tutte le parti dall'imballaggio e smaltire il materiale di imballaggio nel rispetto dell'ambiente.
- Controllare se le singole parti sono danneggiate. In tal caso, contattare il distributore.
- Pulire tutte le parti con un panno leggermente umido prima del primo utilizzo per rimuovere eventuali residui di imballaggio e di produzione. Quindi asciuga bene tutte le parti.

## Pulizia

Pulisci le parti usate (tranne lo spruzzino per olio) dopo ogni utilizzo. Non utilizzare spazzole e spugne abrasive o graffianti.

- Pulire il kit di accessori a mano e, infine, asciugarli accuratamente.

## Disposizione

Se l'articolo non può più essere utilizzato, ogni consumatore è legalmente obbligato a smaltirlo separatamente dai rifiuti domestici, ad es. B. presso un punto di raccolta nel suo comune/distretto. Ciò garantisce un riciclaggio professionale ed evita un impatto negativo sull'ambiente.

Nell'ambito dell'utilizzo con altre friggitrici ad aria, fare attenzione affinché il vano cottura sia sufficientemente grande. Questo kit è concepito per una friggitrice ad aria con vano cottura da 5,5 L. In caso di domande, contattare il distributore.

## Stampo con rivestimento antiaderente (circa 2 L, Ø 19 cm)

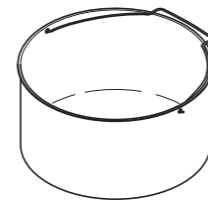

Ad es. per pane e dolci. Far raffreddare il pane o il dolce prima di rimuoverlo dalla teglia. Per il prelievo, non usare alcun oggetto metallico, al fine di non danneggiare il rivestimento.

- Non lavabile in lavastoviglie
- Resistente al calore fino a 200 °C

## Spruzzino per olio (200 ml)



Con lo spruzzino per olio potete umettare con olio, in modo rapido e uniforme, gli accessori e gli ingredienti. Spingere il pulsante della bottiglia d'olio fino in fondo per creare una pressione sufficiente a ottenere lo spruzzo desiderato.

- Non lavabile in lavastoviglie

## Stuoia in silicone (Ø 20 cm)



“Carta forno” riutilizzabile - I prodotti da forno si staccano senza problemi dalla stuoia in silicone.

- Lavabile in lavastoviglie
- Resistente al calore fino a 200 °C

## 7 formine in silicone (Ø 6 cm)

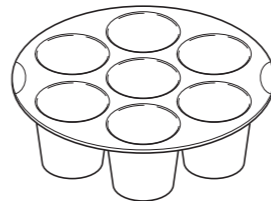

Prima del riempimento, lavare le formine con acqua fredda, al fine di impedire che l'impasto si attacchi. Far raffreddare i dolci prima di prelevarli dalle formine.

- Lavabile in lavastoviglie
- Resistente al calore fino a 200 °C

## Griglia con 4 spiedi (19 x 19 cm)

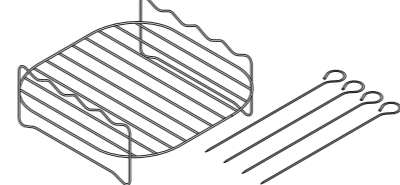

È possibile ampliare la superficie di cottura con più ripiani, ad es. cuocendo verdure, come zucchine o peperoni, sulla griglia, e gamberetti, carne o altro sugli spiedi.

- Non lavabile in lavastoviglie
- Resistente al calore fino a 200 °C



Gebrauchs- und Reinigungshinweise  
Mode d'emploi et conseils de nettoyage  
Indicazioni per l'uso e la pulizia  
Navodila za uporabo in čiščenje



## Zubehör-Kit für die Heißluftfritteuse

## Kit d'accessoires pour la friteuse à chaleur tournante

## Kit di accessori per friggitrice ad aria

## Kompletom dodatkov za fritezo na vroči zrak

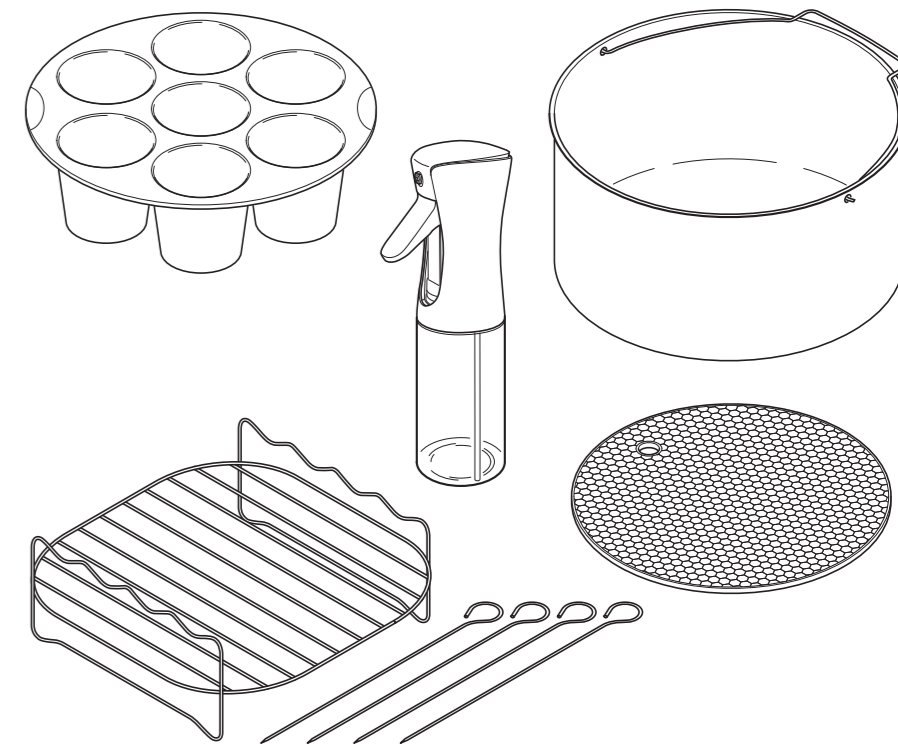

Lebensmittelgeeignet  
Convient pour les aliments  
Per alimenti  
Primerno za stik z živili

831093  
03/2024  
PO20032221/22

## **AT** **CH** Vor dem ersten Gebrauch

 Beachten Sie diese Hinweise und bewahren Sie sie auf, falls Sie später etwas nachlesen möchten. Wenn Sie diesen Artikel an jemand anderen weitergeben, geben Sie auch diese Hinweise mit.

 Das Zubehör-Kit ist kein Kinderspielzeug. Die Benutzung durch Kinder nur unter Aufsicht.

### Auspacken

 **VORSICHT!** Halten Sie Kinder von Verpackungsmaterial fern. Bei Verschlucken besteht Erstickungsgefahr. Achten Sie auch darauf, dass der Verpackungsbeutel nicht über den Kopf gestülpt wird.

 **VORSICHT!** Die Spieße sind sehr spitz - Verletzungsgefahr! Gehen Sie während der Benutzung und insbesondere bei der Reinigung vorsichtig vor.

Lassen Sie das Gargut nicht unbeaufsichtigt in dem Gerät.

Bitte beachten Sie unbedingt, dass sich die in herkömmlichen Rezepten für Backöfen ausgelobten Garzeiten und Temperaturen bei der Zubereitung in einer Heißluftfritteuse deutlich reduzieren!

Verwenden Sie die empfohlenen Garzeiten und -Temperaturen aus der Bedienungsanleitung ihrer Heißluftfritteuse.

- Nehmen Sie alle Teile aus der Verpackung und entsorgen Sie das Verpackungsmaterial umweltgerecht.
- Kontrollieren Sie, ob die Einzelteile Schäden aufweisen. Ist dies der Fall, wenden Sie sich an den Inverkehrbringer.
- Reinigen Sie alle Teile mit einem leicht angefeuchteten Tuch vor dem ersten Gebrauch, um mögliche Verpackungs- und Produktionsrückstände zu entfernen.
  - Wischen Sie anschließend alle Teile gründlich trocken.

### Reinigung

 Reinigen Sie die benutzten Teile (außer die Öl-Sprühflasche) nach jeder Benutzung. Verwenden Sie keine Scheuermittel oder kratzende Bürsten und Schwämme.

- Reinigen Sie das Zubehör-Kit am Besten von Hand und trocknen Sie es anschließend sorgfältig.

### Entsorgung



Sollte der Artikel einmal nicht mehr benutzt werden können, so ist jeder Verbraucher gesetzlich verpflichtet, diesen getrennt vom Hausmüll, z. B. bei einer Sammelstelle seiner Gemeinde/seines Stadtteils, abzugeben. Damit wird eine fachgerechte Verwertung gewährleistet und eine negative Auswirkung auf die Umwelt vermieden.

 Achten Sie bei der Verwendungen mit anderen Heißluftfritteusen auf einen ausreichend großen Garraum. Dieses Set ist konzipiert für eine Heißluftfritteuse mit einem 5,5-L-Garraum. Bitte wenden Sie sich bei Rückfragen an den Inverkehrbringer.

### Backform mit Antihaftbeschichtung (ca. 2 L, Ø 19 cm)



Für z. B. Brot und Kuchen. Lassen Sie das Brot oder den Kuchen abkühlen, bevor Sie es/ihn aus der Backform entnehmen. Keine metallischen Gegenstände zur Entnahme benutzen, um die Beschichtung nicht zu beschädigen.

-  Nicht spülmaschinengeeignet
-  Hitzebeständig bis 200 °C

### Öl-Sprühflasche (200 ml)





Mit der Öl-Sprühflasche können die Zubehörteile und die Zutaten schnell und gleichmäßig mit Öl benetzt werden. Bitte drücken Sie den Knopf an der Ölflasche komplett durch, um genügend Druck aufzubauen und den gewünschten Sprühnebel zu erhalten.

-  Nicht spülmaschinengeeignet

### Silikonbackmatte (Ø 20 cm)





Wiederverwendbares „Backpapier“ – Backwaren lösen sich problemlos von der Silikonmatte ab.

-  Spülmaschinengeeignet
-  Hitzebeständig bis 200 °C

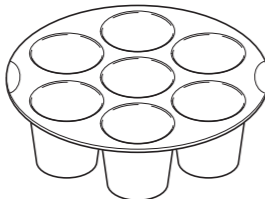
### 7 Silikonförmchen (Ø 6 cm)





Spülen Sie die Förmchen vor dem Befüllen mit kaltem Wasser, um ein ankleben des Teiges zu verhindern. Lassen Sie die Kuchen abkühlen, bevor Sie sie aus den Förmchen entnehmen.

-  Spülmaschinengeeignet
-  Hitzebeständig bis 200 °C

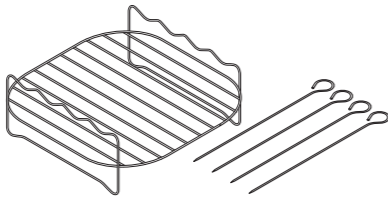
### Grillrost mit 4 Spießen (19 x 19 cm)



Erweitern Sie die Garoberfläche durch mehrere Ebenen, indem Sie auf dem Rost z. B. Gemüse wie Zucchini oder Paprika und auf den Spießen Garnelen, Fleisch oder anderes Grillgut garen.

-  Nicht spülmaschinengeeignet
-  Hitzebeständig bis 200 °C

## **CH** Avant la première utilisation

 Respectez ces consignes et conservez-les au cas où vous souhaiteriez vous y référer ultérieurement. Si vous cédez l'article à des tiers, vous devez également leur remettre ces consignes.

 Le kit d'accessoires n'est pas un jouet pour enfants. L'utilisation par des enfants est autorisée uniquement sous surveillance.

### Déballage

 **ATTENTION!** Tenez les enfants à l'écart des matériaux d'emballage. Il y a un risque de suffocation en cas d'ingestion. Ne pas mettre le sac d'emballage sur la tête.

 **ATTENTION!** Les brochettes sont très pointues - risque de blessure ! Soyez prudent pendant l'utilisation et en particulier pendant le nettoyage.

Ne laissez pas les aliments dans l'appareil sans surveillance.

Tenez impérativement compte du fait que les temps de cuisson et les températures indiqués dans les recettes traditionnelles pour fours sont nettement réduits lors de la préparation dans une friteuse à air chaud !

Utilisez les temps et les températures de cuisson recommandés dans le mode d'emploi de votre friteuse à air chaud.

- Retirez toutes les pièces de l'emballage et éliminez le matériel d'emballage dans le respect de l'environnement.
- Contrôlez si les pièces détachées présentent des dommages. Si c'est le cas, adressez-vous au responsable de la mise sur le marché.
- Nettoyez toutes les pièces avec un chiffon légèrement humide avant la première utilisation afin d'éliminer les éventuels résidus d'emballage et de production.
  - Essayez ensuite complètement toutes les pièces.

### Nettoyage

 Nettoyez les pièces utilisées (à l'exception du vaporisateur d'huile) après chaque utilisation. N'utilisez pas de produits abrasifs ni de brosses ou d'éponges qui grattent.

- Nettoyez de préférence le kit d'accessoires à la main et séchez-le ensuite soigneusement.

### Élimination



Si l'article ne peut plus être utilisé, chaque utilisateur est légalement tenu de l'éliminer séparément des ordures ménagères, par exemple dans un point de collecte situé dans sa commune/son quartier. Cela permet de garantir un recyclage approprié et d'éviter un impact négatif sur l'environnement.

 Si vous l'utilisez avec d'autres friteuses à air chaud, assurez-vous que l'espace de cuisson est suffisamment grand. Ce kit est conçu pour une friteuse à air chaud avec un espace de cuisson de 5,5 litres. Si vous avez des questions, veuillez contacter le distributeur.

### Moule avec revêtement antiadhésif (env. 2 L, Ø 19 cm)



Par ex. pour le pain et les gâteaux. Laissez refroidir le pain ou le gâteau avant de le retirer du moule. N'utilisez pas d'objets métalliques pour retirer les aliments afin de ne pas endommager le revêtement.

-  Ne convient pas au lave-vaisselle
-  Résiste à la chaleur jusqu'à 200 °C

### Vaporisateur d'huile (200 ml)





Le vaporisateur d'huile permet de recouvrir rapidement et uniformément les accessoires et les ingrédients avec de l'huile. Veuillez appuyer complètement sur le bouton de la bouteille d'huile afin de créer une pression suffisante et d'obtenir le brouillard de pulvérisation souhaité.

-  Ne convient pas au lave-vaisselle

### Tapis de cuisson en silicone (Ø 20 cm)





Papier « cuisson » réutilisable - Permet de détacher facilement les pâtisseries du tapis en silicone.

-  Lavable au lave-vaisselle
-  Résiste à la chaleur jusqu'à 200 °C

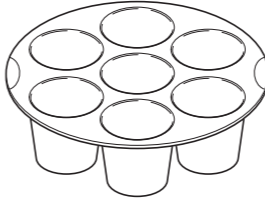
### 7 moules en silicone (Ø 6 cm)





Rincez les moules à l'eau froide avant de les remplir pour éviter que la pâte ne colle. Laissez refroidir les gâteaux avant de les retirer des moules.

-  Lavables au lave-vaisselle
-  Résiste à la chaleur jusqu'à °C

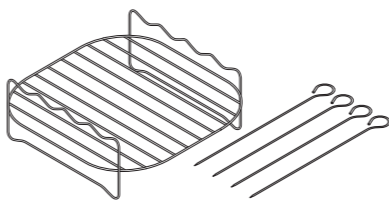
### Grille de cuisson avec 4 brochettes (19 x 19 cm)



Augmentez la surface de cuisson en utilisant plusieurs niveaux, par ex. en cuisant les légumes comme les courgettes ou les poivrons sur la grille et les crevettes, la viande ou d'autres aliments à griller avec les brochettes.

-  Ne convient pas au lave-vaisselle
-  Résiste à la chaleur jusqu'à 200 °C