



Bedienungsanleitung
Mode d'emploi
Istruzioni per l'uso

belavi[®]

Aluminium-Glastisch

Table en aluminium avec plateau en verre |

Tavolo in vetro-alluminio



Deutsch..... 03

Français..... 17

Italiano 31



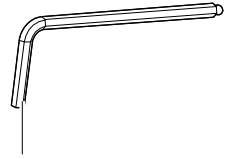
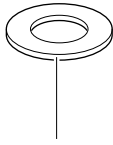
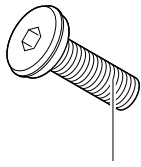
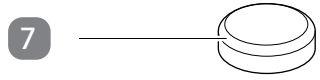
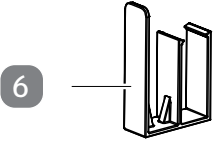
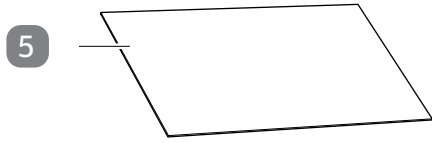
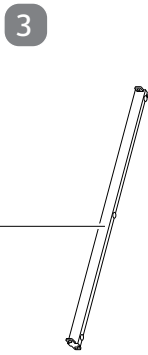
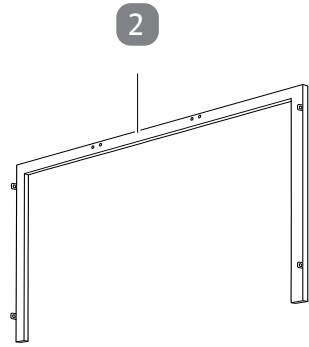
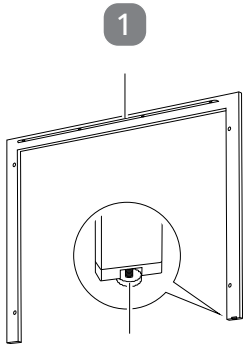

Lieferumfang

- 1 Frontgestell/Tischbeine, 2×
- 2 Seitengestell/Tischbeine, 2×
- 3 Drehknopf
- 4 Querstrebe, 2×
- 5 Tischplatte
- 6 Glashalter, 4×
- 7 Schutzkappe, 16×

Mitgelieferte Verbindungselemente

- 8 Schraube (M6×18), 16×
- 9 Unterlegscheibe, 16×

Mitgelieferte Werkzeuge

- 10 Innensechskantschlüssel

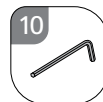

Inhaltsverzeichnis

Lieferumfang	3
Mitgelieferte Verbindungselemente	3
Mitgelieferte Werkzeuge.....	3
Allgemeines	5
Montageanleitung lesen und aufbewahren.....	5
Bestimmungsgemäßer Gebrauch	5
Sicherheit	6
Hinweiserklärung.....	6
Sicherheitshinweise	6
Produktbeschreibung	9
Montage	9
Produkt und Lieferumfang prüfen	9
Grundreinigung	10
Montageschritte.....	10
Reinigung und Wartung	13
Reinigung.....	13
Wartung und Pflege	14
Aufbewahrung.....	14
Technische Daten	14
Entsorgung	14
Verpackung entsorgen.....	14
Produkt entsorgen	14
Mit QR-Codes schnell und einfach ans Ziel	15

Allgemeines

WICHTIG, FÜR SPÄTERE BEZUGNAHME AUFBEWAHREN: SORGFÄLTIG LESEN

Montageanleitung lesen und aufbewahren



Diese Montageanleitung gehört zu diesem Aluminium-Glastisch (im Folgenden nur „Produkt“ genannt). Sie enthält wichtige Informationen zur Montage und Handhabung.

Lesen Sie die Montageanleitung, insbesondere die Sicherheitshinweise, sorgfältig durch, bevor Sie das Produkt montieren und einsetzen. Die Nichtbeachtung dieser Montageanleitung kann zu schweren Verletzungen oder zu Schäden am Produkt führen.

Die Montageanleitung basiert auf den in der Europäischen Union gültigen Normen und Regeln. Beachten Sie im Ausland auch landesspezifische Richtlinien und Gesetze.

Bewahren Sie die Montageanleitung für die weitere Nutzung auf. Wenn Sie das Produkt an Dritte weitergeben, geben Sie unbedingt diese Montageanleitung mit.

Bestimmungsgemäßer Gebrauch

Das Produkt ist ausschließlich zur Ablage im Außenbereich konzipiert. Es ist ausschließlich für den Privatgebrauch bestimmt und nicht für den gewerblichen Bereich geeignet.

Verwenden Sie das Produkt nur wie in dieser Montageanleitung beschrieben. Jede andere Verwendung gilt als nicht bestimmungsgemäß und kann zu Sachschäden oder sogar zu Personenschäden führen. Das Produkt ist kein Kinderspielzeug.

Der Hersteller oder Händler übernimmt keine Haftung für Schäden, die durch nicht bestimmungsgemäßen oder falschen Gebrauch entstanden sind.

Sicherheit

Hinweiserklärung

Die folgenden Symbole und Signalworte werden in dieser Montageanleitung verwendet.



Dieses Signalsymbol/-wort bezeichnet eine Gefährdung mit einem mittleren Risikograd, die, wenn sie nicht vermieden wird, den Tod oder eine schwere Verletzung zur Folge haben kann.



Dieses Signalsymbol/-wort bezeichnet eine Gefährdung mit einem niedrigen Risikograd, die, wenn sie nicht vermieden wird, eine geringfügige oder mäßige Verletzung zur Folge haben kann.



Dieses Signalwort warnt vor möglichen Sachschäden.

Sicherheitshinweise



Verletzungsgefahr!

Ein unsachgemäßer Umgang mit dem Produkt kann zu Verletzungen führen.

- Das Produkt kann umkippen, wenn es zu stark oder einseitig belastet wird. Sorgen Sie für eine gleichmäßige Belastung.
- Setzen oder stellen Sie sich niemals auf das Produkt.
- Die Tischplatte besteht aus Glas. Sollte das Produkt umkippen, kann das Glas splintern und ernste Verletzungen hervorrufen. Lehnen Sie sich nicht gegen das Produkt.
- Legen Sie keine extrem kalten oder heißen Objekte direkt auf die Glasplatte. Benutzen Sie immer eine geeignete Unterlage.
- Nutzen Sie das Produkt nicht als Trittersatz, Unterstellbock, Turngerät, o. Ä.
- Prüfen Sie das Produkt regelmäßig auf Beschädigungen.

- Tauschen Sie beschädigte Teile sofort aus. Wenden Sie sich über die auf der Garantiekarte angegebene Serviceadresse an den Hersteller.
- Führen Sie keine unsachgemäßen Reparaturen und baulichen Veränderungen am Produkt durch. Dadurch können Gefahren für den Benutzer entstehen.
- Nutzen Sie das Produkt nur auf ebenen Flächen.
- Wenn das Produkt falsch aufgebaut ist, kann es bei Belastung zusammenbrechen. Sie können sich dabei verletzen. Achten Sie darauf, das Produkt entsprechend dieser Montageanleitung aufzubauen.
- Belasten Sie das Produkt mit maximal 50 kg.
- Das Produkt hat erhebliches Gewicht. Führen Sie Transport und Montage mit mindestens 2 Personen durch, um Verletzungen zu vermeiden.



Verletzungs- und Erstickungsgefahr!

Kinder können sich beim Spielen mit dem Produkt, den Kleinteilen oder der Verpackung verletzen und ersticken.

- Lassen Sie Kinder nicht mit der Verpackungsfolie spielen. Sie können sich beim Spielen darin verfangen und ersticken.
- Achten Sie darauf, dass Kinder sich keine kleinen Teile wie z. B. Schrauben in den Mund stecken. Sie können sie verschlucken und daran ersticken.
- Lassen Sie Kinder nicht mit dem Produkt spielen, sich daran hochziehen oder darauf stehen. Sie können herunterfallen und sich dabei schwer verletzen.



Verletzungsgefahr!

Unsachgemäße Montage und Nutzung können Verletzungen verursachen.

- Achten Sie bei der Montage und der täglichen Nutzung auf Ihre Hände und Finger.
- Glas ist schwer und kann splintern. Achten Sie auf einen umsichtigen Umgang.
- Um Quetschungen zu vermeiden, achten Sie auf eine umsichtige Montage und einen umsichtigen Transport.

HINWEIS!

Beschädigungsgefahr!

Unsachgemäßer Umgang mit dem Produkt kann zu Beschädigungen des Produkts führen.

- Stellen Sie das Produkt auf einer gut zugänglichen, ebenen und ausreichend stabilen Oberfläche auf.
- Stellen Sie das Produkt nicht an den Rand oder an die Kante einer Fläche.
- Stellen Sie das Produkt nicht auf oder in der Nähe von heißen Oberflächen auf (Grill, Kaminofen, Heizung etc.).
- Behandeln Sie die Glasflächen mit Vorsicht.
- Verwenden Sie das Produkt nicht mehr, wenn die Bauteile Risse oder Sprünge haben oder sich verformt haben. Ersetzen Sie beschädigte Bauteile nur durch passende Originalbauteile.

Produktbeschreibung

Das Produkt ist ausschließlich zur Ablage im Wohnbereich, z. B. Garten, konzipiert.

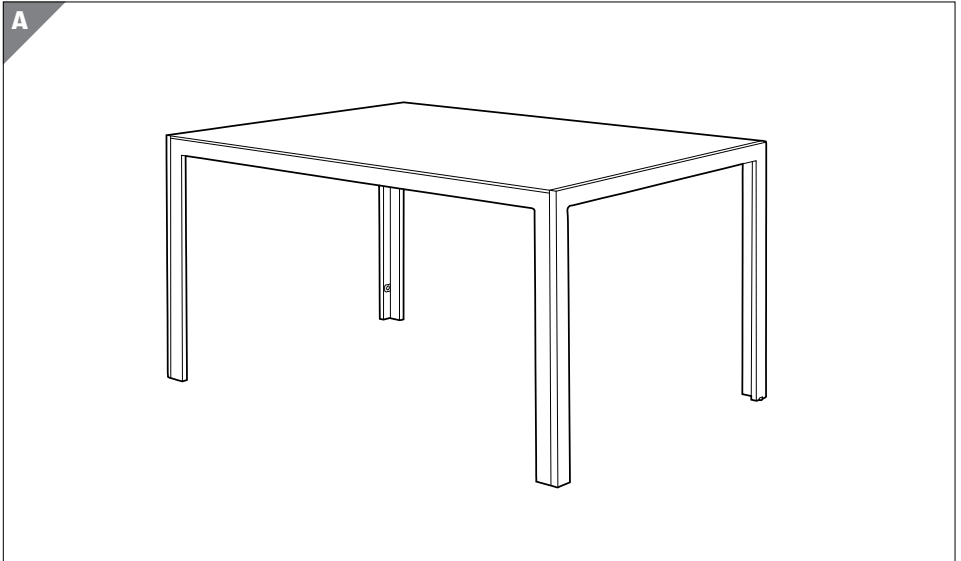

Montage

Produkt und Lieferumfang prüfen

HINWEIS!

Beschädigungsgefahr!

Wenn Sie die Verpackung unvorsichtig mit einem scharfen Messer oder anderen spitzen Gegenständen öffnen, kann das Produkt schnell beschädigt werden.

- Gehen Sie beim Öffnen sehr vorsichtig vor.
- 1. Nehmen Sie die Einzelteile des Produkts aus der Verpackung.
- 2. Prüfen Sie, ob die Lieferung vollständig ist (siehe Kapitel „Lieferumfang“).
- 3. Kontrollieren Sie, ob die Einzelteile des Produkts Schäden aufweisen. Ist dies der Fall, montieren und benutzen Sie das Produkt nicht. Wenden Sie sich über die auf der Garantiekarte angegebene Serviceadresse an den Hersteller.

Grundreinigung

1. Entfernen Sie das Verpackungsmaterial und sämtliche Schutzfolien.
2. Reinigen Sie vor der erstmaligen Benutzung alle Teile des Produkts wie im Kapitel „Reinigung und Wartung“ beschrieben:

Montageschritte

HINWEIS!

Beschädigungsgefahr!

Unsachgemäßer Umgang mit dem Produkt kann zu Beschädigungen des Produkts oder zu Sachschäden führen.

- Montieren Sie das Produkt auf einer weichen und sauberen Unterlage. Legen Sie ggf. eine Decke o. Ä. unter, damit die Oberflächen nicht zerkratzt oder beschädigt werden können.
- Gehen Sie bei der Montage des Produkts sorgfältig vor und halten Sie sich an die Montageanleitung.

Montieren Sie das Produkt mithilfe der folgenden Anweisungen und grafischen Darstellungen.

1 Gestell montieren	11
2 Querstreben befestigen.....	11
3 Glashalter befestigen	12
4 Glasplatte einsetzen	12
5 Bodenunebenheiten ausgleichen	13



Setzen Sie die Schrauben und Scheiben vorerst nur locker an. Vergewissern Sie sich aber, dass Sie nach dem Aufbau alle Schrauben und Scheiben fest anziehen.

1 Gestell montieren

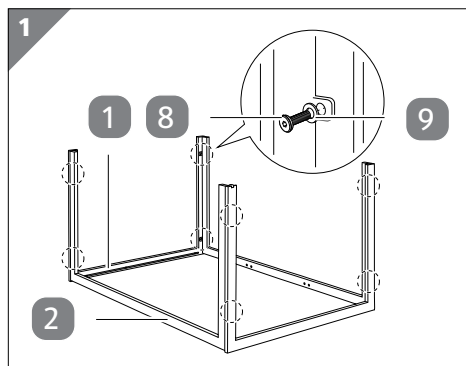

1. Stellen Sie das Frontgestell **1** und das Seitengestell **2** der Tischbeine auf den Boden. Achten Sie darauf, dass die Schraubenöffnungen nach innen zeigen.
2. Verschrauben Sie das Frontgestell und das Seitengestell an den Tischbeinen mit Hilfe der Schrauben **8** und der Unterlegscheiben **9** miteinander. Benutzen Sie dazu den mitgelieferten Innensechskantschlüssel **10**.
3. Achten Sie darauf, dass Sie die Schrauben nicht ganz festziehen, um eine rechtwinklige Feinausrichtung (Schritt 2) zu ermöglichen.

2 Querstreben befestigen

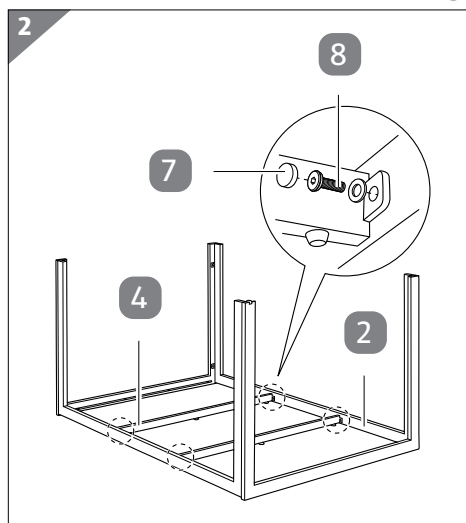

1. Verschrauben Sie die Querstreben **4** (Gumminoppen nach unten gerichtet) mit dem Seitengestell der Tischbeine **2**.
2. Ziehen Sie alle Schrauben **8** fest.
3. Stecken Sie die Schutzkappen **7** auf alle Schrauben.
4. Stellen Sie den Tisch auf die Beine. Sie haben den Tischrahmen erfolgreich montiert.



Setzen Sie die Schrauben und Scheiben vorerst nur locker an. Vergewissern Sie sich aber, dass Sie nach dem Aufbau alle Schrauben und Scheiben fest anziehen.

3 Glshalter befestigen

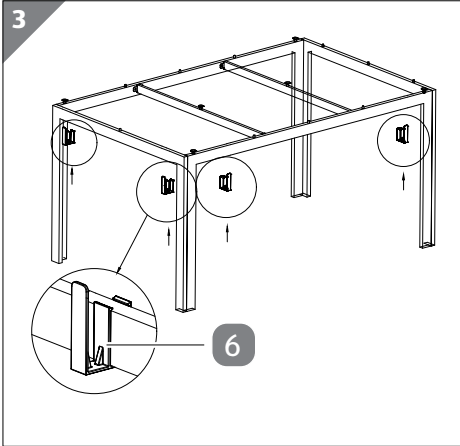

- Schieben Sie die Glshalter **6** über die Kante des Tischrahmens.

4 Glasplatte einsetzen

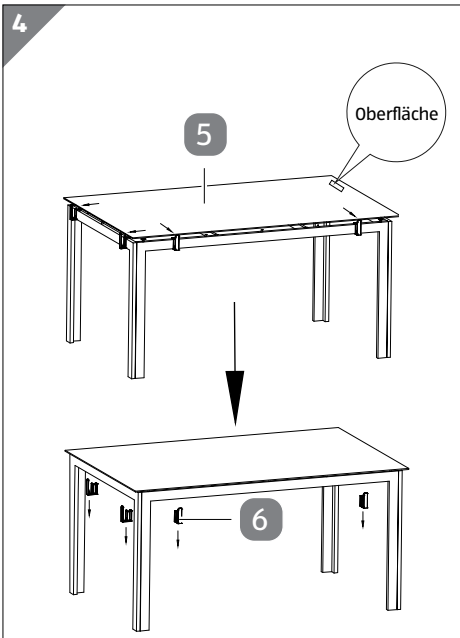

1. Legen Sie die Tischplatte **5** vorsichtig in den montierten Tischrahmen.
2. Entfernen Sie die Glshalter **6** aus dem Tischrahmen.



Setzen Sie die Schrauben und Scheiben vorerst nur locker an. Vergewissern Sie sich aber, dass Sie nach dem Aufbau alle Schrauben und Scheiben fest anziehen.

5 Bodenunebenheiten ausgleichen

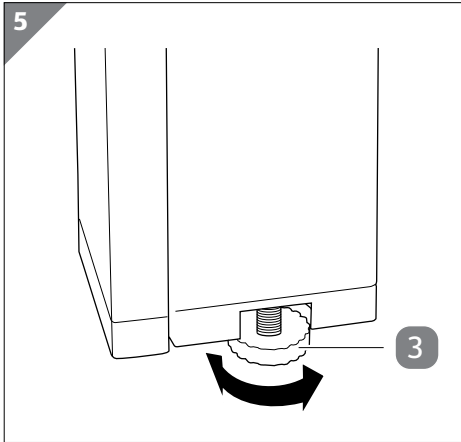

- Verstellen Sie den Drehknopf **3** am höhenverstellbaren Tischbein, um Unebenheiten im Boden auszugleichen, falls das Produkt wackelt.

Reinigung und Wartung

HINWEIS!

Beschädigungsgefahr!

Unsachgemäßer Umgang mit dem Produkt kann zu Beschädigungen des Produkts führen.

- Verwenden Sie keine aggressiven Reinigungsmittel, Bürsten mit Metall- oder Nylonborsten sowie keine scharfen oder metallischen Reinigungsgegenstände wie Messer, harte Spachtel und dergleichen. Diese können die Oberflächen beschädigen.

Reinigung

1. Entfernen Sie Verunreinigungen mit einem leicht angefeuchteten Tuch und ggf. etwas mildem Reiniger.
2. Wischen Sie das Produkt danach mit einem fusselfreien Tuch ab.

Wartung und Pflege

- Prüfen Sie regelmäßig alle Schraubverbindungen und ziehen Sie sie gegebenenfalls nach. Lose Schraubverbindungen führen zur Beeinträchtigung der Sicherheit und es besteht Verletzungsgefahr.

Aufbewahrung

Alle Teile müssen vor dem Aufbewahren vollkommen trocken sein.

Um die Lebensdauer des Produkts zu verlängern:

- Nutzen Sie eine Schutzhülle, um das Produkt abzudecken.
- Bewahren Sie das Produkt stets an einem trockenen Ort auf.
- Schützen Sie das Produkt vor direkter Sonneneinstrahlung.
- Lagern Sie das Produkt für Kinder unzugänglich.

Technische Daten

Modell:	A6PGT23
Abmessungen (B × H × T):	ca. 150 × 74 × 95 cm
max. Tragfähigkeit	50 kg
Artikelnummer:	831089

Entsorgung

Verpackung entsorgen



Entsorgen Sie die Verpackung sortenrein. Geben Sie Pappe und Karton zum Altpapier, Folien in die Wertstoffsammlung.

Produkt entsorgen

- Entsorgen Sie das Produkt entsprechend den in Ihrem Land gültigen Gesetzen und Bestimmungen.

1

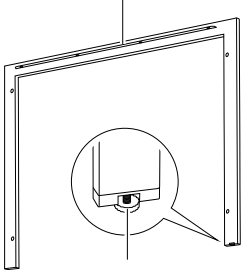

2

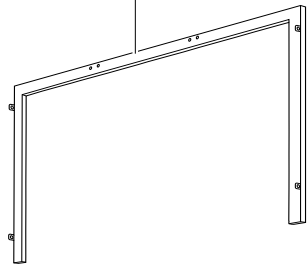

3

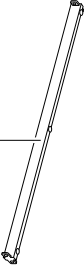

4

5



6

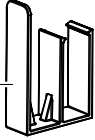

7

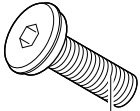
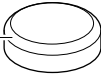

7



8



9

Contenu de la livraison

- 1 Structure avant/pieds de table, 2×
- 2 Structure latérale/pieds de table, 2×
- 3 Bouton rotatif
- 4 Traverse, 2×
- 5 Plateau de table
- 6 Supports de verre, 4×
- 7 Capuchon de protection, 16×

Éléments de raccord fournis

- 8 Vis (M6×18), 16×
- 9 Rondelle, 16×

Outils fournis

- 10 Clé hexagonale



Répertoire

Contenu de la livraison	17
Éléments de raccord fournis	17
Outils fournis	17
Généralités	19
Lire la notice de montage et la conserver	19
Utilisation conforme à l'usage prévu	19
Sécurité.....	20
Légende des avis	20
Consignes de sécurité	20
Description du produit	23
Montage	23
Vérifier le produit et le contenu de la livraison	23
Premier nettoyage.....	24
Étapes de montage	24
Nettoyage et entretien	27
Nettoyage.....	27
Maintenance et entretien	28
Rangement	28
Données techniques	28
Élimination	28
Éliminer l'emballage	28
Éliminer le produit	28

Généralités

IMPORTANT, À CONSERVER POUR TOUTE RÉFÉRENCE ULTÉRIEURE: À LIRE ATTENTIVEMENT

Lire la notice de montage et la conserver



Cette notice de montage fait partie de cette table en aluminium avec plateau en verre (appelé seulement «produit» par la suite). Elle contient des informations importantes pour le montage et l'utilisation.

Lisez attentivement les instructions de montage, en particulier les consignes de sécurité, avant de monter et d'utiliser le produit. Le non-respect de cette notice de montage peut provoquer de graves blessures ou dommages sur le produit.

La notice de montage est basée sur les normes et réglementations en vigueur dans l'Union européenne. À l'étranger, veuillez respecter les directives et lois spécifiques au pays.

Conservez la notice de montage pour des utilisations futures. Si vous transmettez le produit à des tiers, joignez obligatoirement cette notice de montage.

Utilisation conforme à l'usage prévu

Le produit est conçu exclusivement pour une installation extérieure. Il est exclusivement destiné à l'usage privé et n'est pas adapté au domaine professionnel.

Utilisez le produit uniquement de la manière décrite dans cette notice de montage. Toute autre utilisation est considérée comme non conforme à l'usage prévu et peut provoquer des dommages matériels ou même corporels. Le produit n'est pas un jouet pour enfants.

Le fabricant ou commerçant décline toute responsabilité pour des dommages survenus par une utilisation non conforme ou contraire à l'usage prévu.

Sécurité

Légende des avis

Les symboles et mots signalétiques suivants sont utilisés dans cette notice de montage.



Ce symbole/mot signalétique désigne un risque à un degré moyen qui, si on ne l'évite pas, peut avoir comme conséquence la mort ou une blessure grave.



Ce symbole/mot signalétique désigne un risque à degré réduit qui, si on ne l'évite pas, peut avoir comme conséquence une blessure moindre ou moyenne.



Ce mot signalétique avertit contre les possibles dommages matériels.

Consignes de sécurité



Risque de blessure!

La manipulation non conforme du produit peut provoquer des blessures.

- Le produit peut basculer s'il est trop chargé ou chargé sur un seul côté. Veillez à une charge répartie.
- Ne vous asseyez jamais sur le produit ou ne vous tenez jamais debout dessus.
- Le plateau de la table est en verre. Si le produit bascule, le verre peut se briser et provoquer des blessures sérieuses. Ne vous appuyez pas sur le produit.
- Ne posez pas d'objets très froids ou très chauds directement sur le plateau en verre. Utilisez toujours un support approprié.
- N'utilisez pas le produit comme remplacement de marche, chevalet, appareil de gymnastique ou similaire.

- Vérifiez régulièrement que le produit n'est pas endommagé.
- Remplacez immédiatement les pièces endommagées. Adressez-vous au fabricant à l'aide de l'adresse de service indiquée sur la carte de garantie.
- N'effectuez pas de réparations non conformes et de modifications constructives sur le produit. Ceci peut mettre l'utilisateur en danger.
- Utilisez le produit uniquement sur des surfaces planes.
- Si le produit est mal monté, il peut s'écrouler en cas de charge. Vous pouvez vous blesser ainsi. Veillez à monter le produit conformément à ces instructions de montage.
- La charge maximale admissible du produit est de 50 kg.
- Le produit a un poids considérable. Afin d'éviter toute blessure, deux personnes au moins doivent effectuer le transport et le montage.



Risque de blessure et d'étouffement!

Les enfants peuvent se blesser en jouant avec le produit, les petites pièces ou l'emballage et s'étouffer.

- Ne laissez pas les enfants jouer avec le film d'emballage. Ils peuvent se prendre dedans et s'étouffer en jouant avec celui-ci.
- Veillez à ce que les enfants ne mettent pas de petites pièces dans la bouche (p. ex.: des vis). Ils pourraient les avaler et s'étouffer.
- Ne laissez pas les enfants jouer avec le produit, se hisser ou se tenir debout dessus. Ils pourraient tomber et se blesser gravement.



Risque de blessure!

Un montage et une utilisation non conformes peuvent causer des blessures.

- Lors du montage et de l'utilisation quotidienne, faites attention à vos mains et à vos doigts.
- Le verre est lourd et peut se briser. Veillez à une utilisation avisée.
- Pour éviter des écrasements, veillez à un montage et transport avisés.

AVIS!

Risque d'endommagement!

La manipulation non conforme du produit peut provoquer des dommages sur celui-ci.

- Installez le produit sur une surface bien accessible, plane et suffisamment stable.
- Ne placez pas le produit au bord ou sur le rebord d'une surface.
- N'installez pas le produit sur ou près de surfaces brûlantes (barbecue, feux de cheminée, chauffage, etc.).
- Manipulez les plateaux en verre avec précaution.
- N'utilisez plus le produit si les composants présentent des fissures ou des fentes ou se sont déformées. Ne remplacez les composants que par des pièces originales adaptées.

Description du produit

Le produit est conçu exclusivement pour déposer des objets dans la sphère d'habitation (p. ex.: dans le jardin).

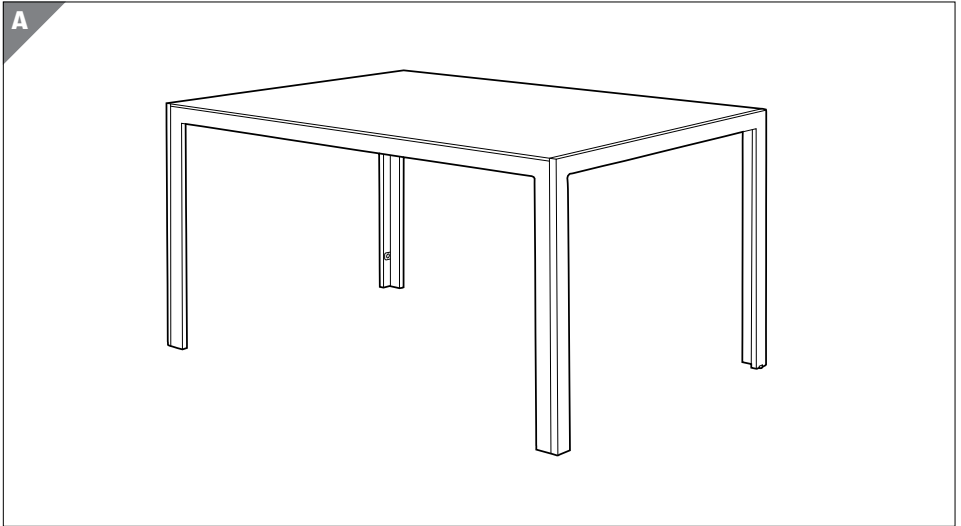

Montage

Vérifier le produit et le contenu de la livraison

AVIS!

Risque d'endommagement!

Si vous ouvrez l'emballage négligemment avec un couteau très tranchant ou à l'aide d'autres objets pointus, vous risquez d'endommager rapidement le produit.

– Soyez très prudent lors de l'ouverture.

1. Retirez de l'emballage toutes les pièces détachées du produit.
2. Vérifiez si la livraison est complète (voir chapitre «Contenu de la livraison»).
3. Vérifiez si des pièces détachées du produit sont endommagées. Si c'est le cas, ne montez pas et n'utilisez pas le produit. Adressez-vous au fabricant à l'aide de l'adresse de service indiquée sur la carte de garantie.

Premier nettoyage

1. Enlevez le matériel d'emballage et tous les films de protection.
2. Avant d'utiliser le produit pour la première fois, nettoyez-en tous les éléments de la manière décrite au chapitre «Nettoyage et entretien»:

Étapes de montage

AVIS!

Risque d'endommagement!

La manipulation non conforme du produit peut provoquer des dommages sur celui-ci ou des dommages matériels.

- Montez le produit sur une surface souple et propre. Placez un tapis ou similaire sous celui-ci pour que la surface ne soit pas rayée ou endommagée.
- Procédez au montage du produit avec précaution et conformez-vous aux instructions de montage.

Montez le produit à l'aide des instructions suivantes et des représentations graphiques.

1 Monter la structure	25
2 Fixer les traverses	25
3 Fixer les supports de verre	26
4 Mettre en place le plateau en verre	26
5 Compenser les irrégularités du sol	27



Dans un premier temps, mettez en place les vis et les rondelles sans les serrer. Toutefois, assurez-vous de bien serrer toutes les vis et rondelles après le montage.

1 Monter la structure

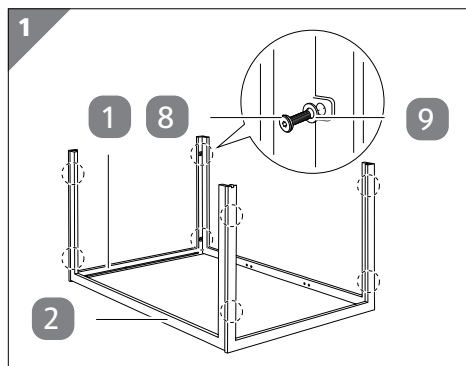

1. Posez la structure avant **1** et la structure latérale **2** des pieds de table sur le sol. Faites attention à ce que les trous des vis soient orientés vers l'intérieur.
2. Vissez la structure avant et la structure latérale aux pieds de la table à l'aide des vis **8** et des rondelles **9**. Utilisez pour ce faire la clé hexagonale fournie **10**.
3. Veillez à ne pas serrer complètement les vis afin de pouvoir procéder à un alignement précis à angle droit (étape 2).

2 Fixer les traverses

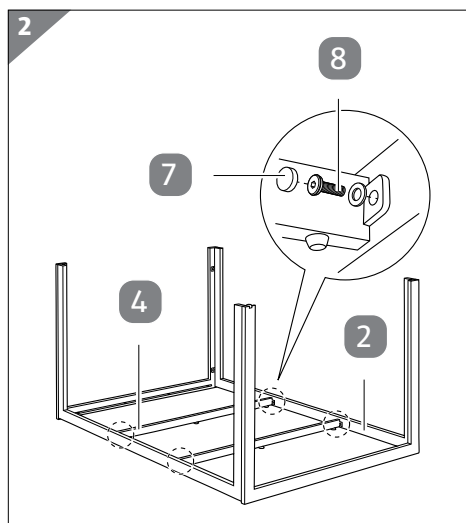

1. Vissez les traverses **4** (avec le picot en caoutchouc orienté vers le bas) à la structure latérale des pieds de la table **2**.
 2. Serrez toutes les vis **8**.
 3. Placez les capuchons de protection **7** sur toutes les vis.
 4. Mettez la table sur ses pieds.
- Vous avez monté le cadre de la table avec succès.



Dans un premier temps, mettez en place les vis et les rondelles sans les serrer. Toutefois, assurez-vous de bien serrer toutes les vis et rondelles après le montage.

3 Fixer les supports de verre

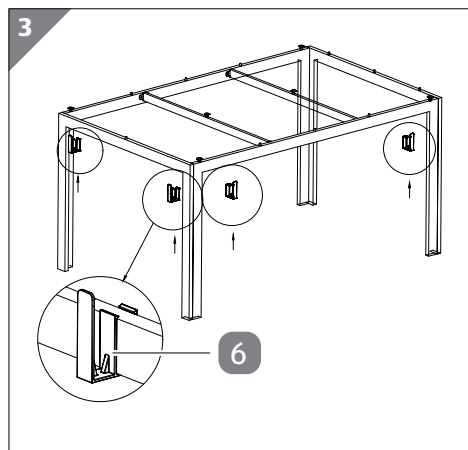

- Faites glisser les supports de verre **6** sur le bord du cadre de la table.

4 Mettre en place le plateau en verre

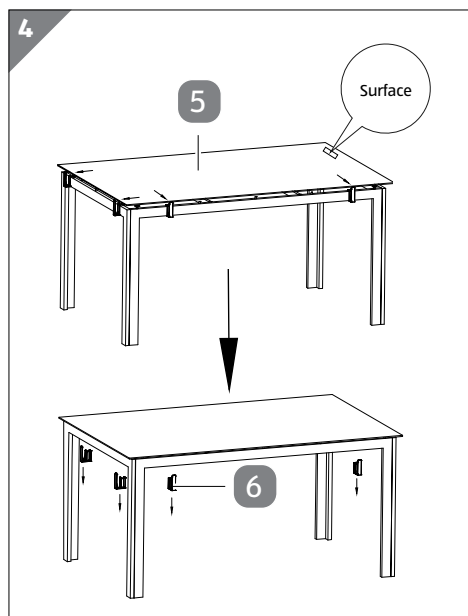

1. Placez le plateau de la table **5** prudemment dans le cadre que vous venez de monter.
2. Retirez les supports de verre **6** du cadre de la table.



Dans un premier temps, mettez en place les vis et les rondelles sans les serrer. Toutefois, assurez-vous de bien serrer toutes les vis et rondelles après le montage.

5 Compenser les irrégularités du sol

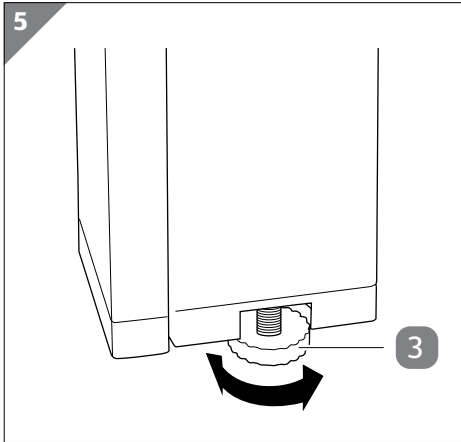

- Si le produit est bancal, ajuster le bouton rotatif **3** du pied de table réglable en hauteur afin de compenser les irrégularités du sol.

Nettoyage et entretien

AVIS!

Risque d'endommagement!

La manipulation non conforme du produit peut provoquer des dommages sur celui-ci.

- N'utilisez aucun produit de nettoyage agressif, aucune brosse métallique ou en nylon, ainsi qu'aucun ustensile de nettoyage tranchant ou métallique tel qu'un couteau, une spatule dure ou un objet similaire. Ceux-ci peuvent endommager les surfaces.

Nettoyage

1. Enlevez les saletés avec un chiffon légèrement humide et, si nécessaire, avec un peu de produit d'entretien doux.
2. Essayez ensuite le produit avec un chiffon sec non pelucheux.

Maintenance et entretien

- Vérifiez régulièrement si toutes les vis sont bien serrées et resserrez-les éventuellement. Des vis mal serrées peuvent compromettre votre sécurité et un risque de blessure peut survenir.

Rangement

Toutes les pièces doivent être totalement sèches avant de pouvoir être rangées.

Pour prolonger la durée de vie du produit:

- Utilisez une housse de protection pour recouvrir le produit.
- Rangez toujours le produit à un endroit sec.
- Protégez le produit des rayons directs du soleil.
- Rangez le produit hors de portée des enfants.

Données techniques

Modèle:	A6PGT23
Dimensions (l × h × p):	env. 150 × 74 × 95 cm
Portance max.	50 kg
Numéro d'article:	831089

Élimination

Éliminer l'emballage



Éliminez l'emballage selon les sortes. Mettez le carton dans la collecte de vieux papier, les films dans la collecte de recyclage.

Éliminer le produit

- Éliminez le produit conformément aux lois et réglementations en vigueur dans votre pays.

1

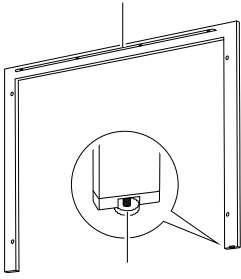

2

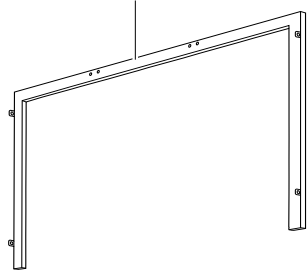

3

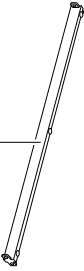

4

5



6



7

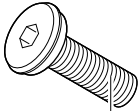
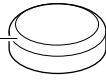

7



8



9

Dotazione

- 1 Telaio anteriore/gambe del tavolino, 2×
- 2 Telaio laterale/gambe del tavolino, 2×
- 3 Manopola
- 4 Montante trasversale, 2×
- 5 Piano del tavolo
- 6 Supporto vetro, 4x
- 7 Tappo di protezione, 16×

Elementi di collegamento forniti

- 8 Vite (M6×18), 16×
- 9 Rondella, 16×

Utensili inclusi nella fornitura

- 10 Chiave a brugola

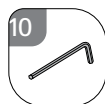

Sommario

Dotazione	31
Elementi di collegamento forniti	31
Utensili inclusi nella fornitura	31
Informazioni generali	33
Leggere e conservare le istruzioni di montaggio.....	33
Utilizzo conforme all'uso previsto.....	33
Sicurezza.....	34
Descrizione delle avvertenze	34
Note relative alla sicurezza	34
Descrizione del prodotto	37
Montaggio	37
Controllo del prodotto e della dotazione	37
Pulizia preliminare.....	38
Fasi di montaggio	38
Pulizia e manutenzione	41
Pulizia.....	41
Manutenzione e cura.....	42
Conservazione.....	42
Dati tecnici	42
Smaltimento	42
Smaltimento dell'imballaggio.....	42
Smaltimento del prodotto	42

Informazioni generali

IMPORTANTE, CONSERVARE PER FUTURI RIFERIMENTI: LEGGERE ATTENTAMENTE

Leggere e conservare le istruzioni di montaggio



Le presenti istruzioni di montaggio sono parte integrante di questo tavolo in vetro-alluminio (di seguito denominata semplicemente “prodotto”). Contengono informazioni importanti relative al montaggio e all'utilizzo.

Prima di montare e utilizzare il prodotto, leggere attentamente le istruzioni di montaggio, in particolar modo le avvertenze di sicurezza. Il mancato rispetto delle presenti istruzioni di montaggio può provocare gravi lesioni personali o danni al prodotto.

Le istruzioni di montaggio si basano sulle normative e i regolamenti vigenti nell'Unione europea. All'estero rispettare anche linee guida e normative nazionali.

Conservare le istruzioni di montaggio per utilizzi futuri. In caso di cessione del prodotto a terzi, consegnare tassativamente anche le presenti istruzioni di montaggio.

Utilizzo conforme all'uso previsto

Il prodotto è concepito esclusivamente come piano d'appoggio per ambienti esterni. Il prodotto è destinato esclusivamente all'uso in ambito privato e non commerciale.

Utilizzare il prodotto esclusivamente come descritto nelle presenti istruzioni di montaggio. Ogni altro utilizzo è da intendersi come non conforme alla destinazione d'uso e può provocare danni a cose e persone. Il prodotto non è un giocattolo per bambini.

Il produttore o rivenditore non si assume nessuna responsabilità per i danni dovuti all'uso non conforme alla destinazione o all'uso scorretto.

Sicurezza

Descrizione delle avvertenze

Nelle istruzioni di montaggio vengono utilizzati i seguenti simboli e parole d'avvertimento.



Questo simbolo/questa parola d'avvertimento indica un pericolo a rischio medio che, se non evitato, può avere come conseguenza la morte o lesioni gravi.



Questo simbolo/questa parola d'avvertimento indica un pericolo a basso rischio che, se non evitato, può avere come conseguenza lesioni di lieve o media entità.



Questa parola d'avvertimento indica possibili danni materiali.

Note relative alla sicurezza



Pericolo di lesioni!

Un uso improprio del prodotto può causare lesioni.

- Il prodotto può ribaltarsi se lo si carica in modo eccessivo o su un solo lato. Prevedere di distribuire il carico in modo uniforme.
- Non sedersi né salire in piedi sul prodotto.
- Il piano del tavolo è in vetro. Se il prodotto si ribalta, il vetro potrebbe rompersi e causare lesioni gravi. Non appoggiarsi al prodotto.
- Non posizionare oggetti estremamente freddi o caldi direttamente sul piano in vetro. Utilizzare sempre un supporto adeguato.
- Non utilizzare il prodotto come scala, cavalletto, attrezzo per ginnastica o simili.

- Controllare regolarmente il prodotto per accertare l'assenza di danni.
- Sostituire subito le parti danneggiate. Rivolgersi al produttore attraverso l'indirizzo del servizio assistenza clienti indicato nella scheda di garanzia.
- Non eseguire riparazioni improprie o modifiche strutturali al prodotto. Potrebbero sorgere pericoli per l'utente.
- Utilizzare il prodotto solo su superfici piane.
- Se il prodotto non è montato correttamente, può crollare sotto il carico. In tal caso ci si potrebbe ferire. Accertarsi di assemblare il prodotto in conformità alle presenti istruzioni di montaggio.
- Il carico massimo consentito sul prodotto è di 50 kg.
- Il prodotto è molto pesante. Per evitare lesioni, il prodotto deve essere trasportato e montato da almeno 2 persone.



Pericolo di lesioni e soffocamento!

Giocando con il prodotto, i bambini possono ingoiare le piccole parti o l'imballaggio e soffocare.

- Evitare che i bambini giochino con la pellicola d'imballaggio. Potrebbero restarvi intrappolati e soffocare.
- Assicurarsi che i bambini non mettano in bocca le piccole parti, ad esempio le viti. Potrebbero ingerirle e soffocare.
- Non consentire ai bambini di giocare con il prodotto, di arrampicarsi o salire su di esso. In caso contrario, potrebbero cadere e ferirsi gravemente.



Pericolo di lesioni!

Un montaggio e un utilizzo impropri possono provocare lesioni.

- Durante il montaggio e l'uso quotidiano prestare molta attenzione alle mani e alle dita.
- Il vetro è pesante e può frantumarsi. Assicurarsi di maneggiarlo con prudenza.
- Per evitare schiacciamenti, usare prudenza durante il trasporto e l'assemblaggio.

AVVISO!

Pericolo di danneggiamento!

L'uso improprio del prodotto può danneggiarlo.

- Posizionare il prodotto su una superficie facilmente accessibile, in piano e sufficientemente stabile.
- Non collocare il prodotto sul bordo o sullo spigolo di una superficie.
- Non collocare il prodotto sopra o vicino a superfici roventi (ad es. barbecue, camini, termosifoni, ecc.).
- Maneggiare con cautela le superfici in vetro.
- Non utilizzare più il prodotto se i suoi componenti presentano crepe, fessure o se si sono deformati. Sostituire i componenti danneggiati soltanto con gli appropriati ricambi originali.

Descrizione del prodotto

Il prodotto è concepito esclusivamente per appoggiare oggetti in un ambiente domestico, ad es. in giardino.

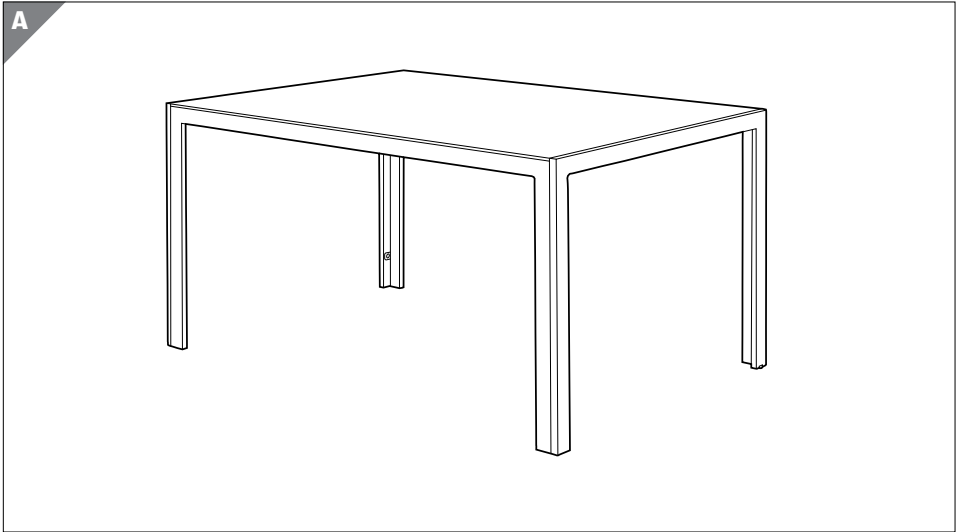

Montaggio

Controllo del prodotto e della dotazione

AVVISO!

Pericolo di danneggiamento!

Aperto la confezione con un coltello affilato o altri oggetti appuntiti senza prestare sufficiente attenzione, è possibile danneggiare subito il prodotto.

– Fare molta attenzione nell'aprire la confezione.

1. Estrarre le singole parti del prodotto dall'imballaggio.
2. Controllare se la fornitura è completa (vedi capitolo "Dotazione").
3. Verificare che le singole parti del prodotto non presentino danni. In tale eventualità, non montare e non utilizzare il prodotto. Rivolgersi al produttore attraverso l'indirizzo del servizio assistenza clienti indicato nella scheda di garanzia.

Pulizia preliminare

1. Rimuovere il materiale d'imballaggio e tutte le pellicole di protezione.
2. Prima di utilizzare il prodotto per la prima volta, pulire tutte le parti del prodotto come descritto nel capitolo "Pulizia e manutenzione":

Fasi di montaggio

AVVISO!

Pericolo di danneggiamento!

Un uso improprio può danneggiare il prodotto o causare danni materiali.

- Montare il prodotto su una superficie di appoggio morbida e pulita. Eventualmente metterci sotto una coperta o simile per evitare di graffiare o danneggiare le superfici.
- Durante il montaggio del prodotto prestare molta attenzione e attenersi alle istruzioni di montaggio.

Montare il prodotto rispettando le seguenti istruzioni e tenendo presente i disegni.

1 Montaggio del telaio	39
2 Fissare i montanti trasversali	39
3 Fissaggio dei supporti vetro.....	40
4 Inserimento del piano in vetro	40
5 Compensazione di pavimenti irregolari	41



Avvitare inizialmente le viti e le rondelle senza serrarle. Assicurarsi però di serrare saldamente tutte le viti e le rondelle dopo il montaggio.

1 Montaggio del telaio

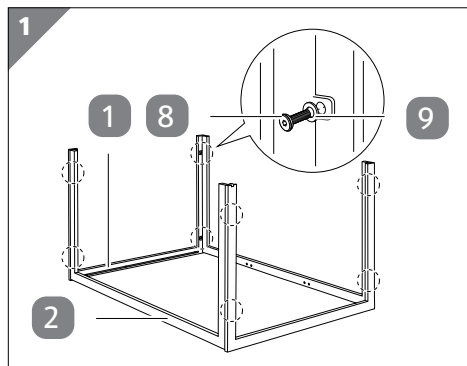

1. Posizionare il telaio anteriore **1** e il telaio laterale **2** delle gambe del tavolo sul pavimento. Assicurarsi che i fori delle viti siano rivolti verso l'interno.
2. Avvitare il telaio anteriore e il telaio laterale sulle gambe del tavolo con le viti **8** e le rondelle **9**. Per questa operazione utilizzare la chiave a brugola in dotazione **10**.
3. Fare attenzione a non serrare a fondo le viti per consentire un allineamento ad angolo retto (fase 2).

2 Fissare i montanti trasversali

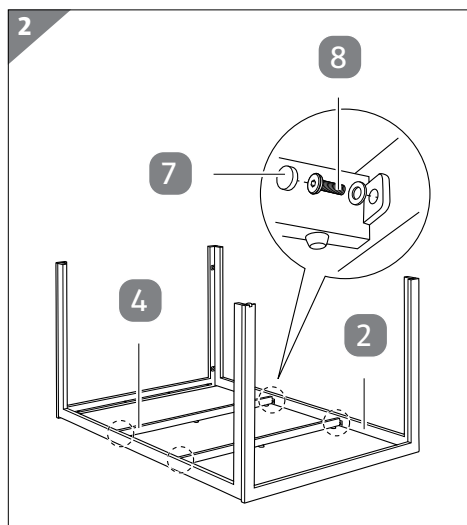

1. Avvitare i montanti trasversali **4** (tacchetti di gomma rivolti verso il basso) al telaio laterale delle gambe del tavolo **2**.
 2. Serrare tutte le **8** viti.
 3. Applicare i tappi di protezione **7** su tutte le viti.
 4. Capovolgere il tavolo e poggiarlo sulle sue gambe.
- Il telaio del tavolo è stato montato con successo.



Avvitare inizialmente le viti e le rondelle senza serrarle. Assicurarsi però di serrare saldamente tutte le viti e le rondelle dopo il montaggio.

3 Fissaggio dei supporti vetro

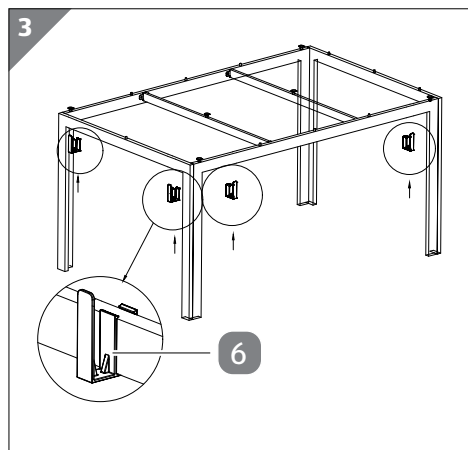

- Far scorrere i supporti vetro **6** sul bordo del telaio del tavolo.

4 Inserimento del piano in vetro

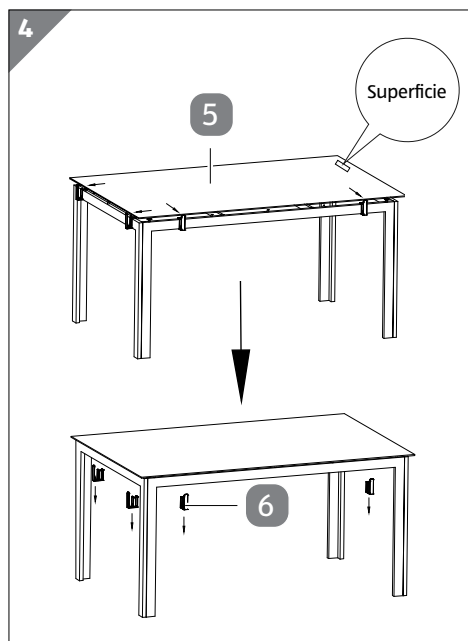

1. Posizionare con cura il piano del tavolo **5** nel telaio del tavolo assemblato.
2. Rimuovere i supporti vetro **6** dal telaio del tavolo.



Avvitare inizialmente le viti e le rondelle senza serrarle. Assicurarsi però di serrare saldamente tutte le viti e le rondelle dopo il montaggio.

5 Compensazione di pavimenti irregolari

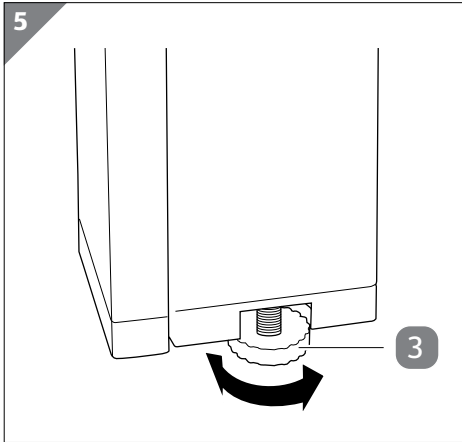

- Regolare la manopola **3** sulla gamba del tavolo regolabile in altezza per compensare le irregolarità del pavimento in caso il prodotto si muova.

Pulizia e manutenzione

AVVISO!

Pericolo di danneggiamento!

L'uso improprio del prodotto può danneggiarlo.

- Non utilizzare detersivi aggressivi, spazzolini con setole metalliche o di nylon e utensili appuntiti o metallici quali coltelli, raschietti rigidi e simili. Essi potrebbero danneggiare le superfici.

Pulizia

1. Rimuovere lo sporco con un panno leggermente inumidito ed eventualmente un poco di detergente delicato.
2. Asciugare poi il prodotto con un panno privo di pelucchi.

Manutenzione e cura

- Controllare regolarmente tutti i collegamenti a vite ed eventualmente serrarli. I collegamenti a vite non ben serrati riducono la sicurezza e costituiscono un pericolo di lesioni.

Conservazione

Prima di riporre il prodotto, tutte le parti devono essere completamente asciutte.

Per prolungare la vita utile del prodotto:

- Utilizzare una custodia per coprire il prodotto.
- Conservare sempre il prodotto in un luogo asciutto.
- Proteggere il prodotto dai raggi solari diretti.
- Conservare il prodotto fuori dalla portata dei bambini.

Dati tecnici

Modello:	A6PGT23
Dimensioni (L × H × P):	ca. 150 × 74 × 95 cm
max. capacità di carico	50 kg
Numero articolo:	831089

Smaltimento

Smaltimento dell'imballaggio



Smaltire l'imballaggio differenziandolo. Gettare il cartone e la scatola nella raccolta di carta straccia, la pellicola nella raccolta dei materiali riciclabili.

Smaltimento del prodotto

- Smaltire il prodotto secondo le leggi e le disposizioni in vigore nel proprio Paese di residenza.





Made in: China

**Vertrieben durch: | Commercialisé par: |
Commercializzato da:**

EIE Import GmbH
Hofer Straße 5
4642 Sattledt
AUSTRIA

**KUNDENDIENST • SERVICE APRÈS-VENTE
ASSISTENZA POST-VENDITA** 831089

  **+41 44 58 310 52**

 **service-ch@protel-service.com**

MODELL / MODÈLE / MODELLO:
A6PGT23

04/2024

3

**JAHRE GARANTIE
ANS GARANTIE
ANNI GARANZIA**