



Navodila za uporabo

INLINE ROLERJI, MLADINSKI



i



Primer modela (Hardboot)

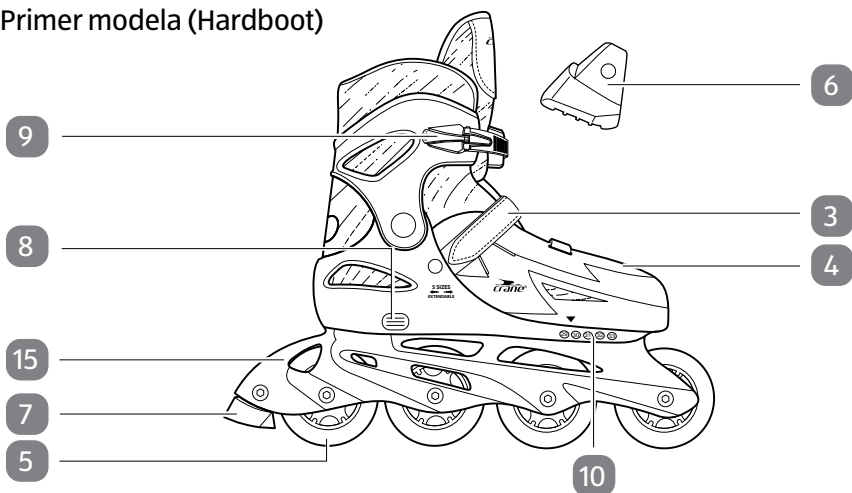

Primer modela (Softboot)

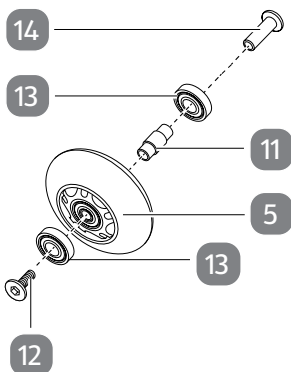
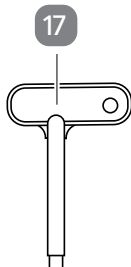
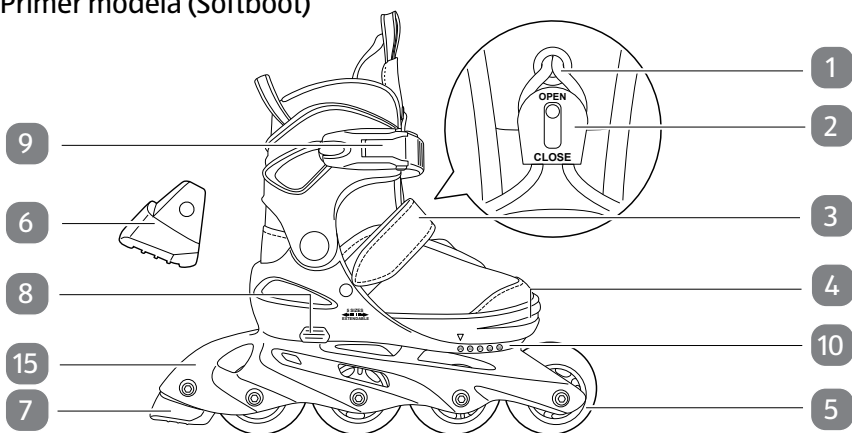

Vsebina kompleta

- 1 Vezalke
- 2 Fiksiranje za vezalke
- 3 Sprijemalno zapiralo
- 4 Čevelj (nastavljiv)
- 5 Kolesce, 4× na roler
- 6 Zavora (nadomestna)
- 7 Zavora*
- 8 Gumb za nastavitev (velikosti)
- 9 Zaponka za hitro sprostitvev
- 10 Indikator velikosti
- 11 Distančna puša, 1× na kolesce
- 12 Osni vijak, 1× na kolesce /1× na zavoro
- 13 Krogllični ležaj, 2× na kolesce
- 14 Osni navoj, 1× na kolesce /1× na zavoro
- 15 Zavorni blok

Priložena orodja

- 16 Imbus ključ, 2×
- 17 Univerzalni ključ

* Velikosti čevlja 29–33: Zavora je nameščena na obeh nogah.

* Velikosti čevlja 33–37/37–41: Zavora je nameščena samo na desni nogi.

Kazalo

Vsebina kompleta	3
Priložena orodja	3
Splošno	5
Preberite in shranite navodila za uporabo	5
Namenska uporaba	5
Razlaga znakov	5
Varnost	6
Razlaga napotkov	6
Splošni varnostni napotki	6
Opis izdelka	8
Priprava	8
Preverite izdelek in vsebino kompleta	8
Osnovno čiščenje	8
Odpiranje izdelka (samo za Softboot)	9
Odpiranje izdelka (samo za Hardboot)	9
Nastavljanje velikosti čevlja	9
Zapiranje izdelka (samo za Softboot)	10
Rolanje	11
Upoštevajte splošne napotke	11
Učenje rolanja	12
Zaviranje z zavoro	12
Čiščenje in vzdrževanje	13
Čiščenje	13
Vzdrževanje	14
Shranjevanje	18
Tehnični podatki	18
Odstranjevanje med odpadke	18
Odstranjevanje embalaže med odpadke	18
Odlaganje izdelka med odpadke	18

Splošno

Preberite in shranite navodila za uporabo



Ta navodila za uporabo spadajo k tem inline rolerji, mladinski (v nadaljevanju imenovani samo „izdelek“). Vsebujejo pomembne informacije o uporabi in vzdrževanju.

Pred začetkom uporabe izdelka natančno in v celoti preberite navodila za uporabo, zlasti varnostne napotke. Neupoštevanje teh navodil za uporabo lahko privede do hudih telesnih poškodb ali škode na izdelku.

Osnova navodil za uporabo so standardi in predpisi, ki veljajo v Evropski uniji. V tujini upoštevajte tudi predpise in zakone posamezne države.

Navodila za uporabo shranite za poznejšo rabo. Če izdelek izročite tretjim osebam, jim hkrati z njim obvezno izročite ta navodila za uporabo.

Namenska uporaba

Izdelek je zasnovan izključno za zasebno uporabo. Izdelek je namenjen izključno za rekreativni šport in ne za profesionalno rabo, kot na primer za akrobatsko rolanje, inline hokej, ali za tekmovalno rolanje.

Vožnja z izdelkom predstavlja relativno visoko tveganje za telesne poškodbe. Zato se prepričajte, da otroci med rolanjem uporabljajo ustrezna zaščitna oblačila. Tudi ustrezna zaščitna oblačila ne nudijo 100-odstotne zaščite.

Ta izdelek ustreza razredu A za uporabnike s telesno težo nad 20 kg in do 100 kg (vel. 29–33/33–37/37–41).

Otrokom dovolite izdelek uporabljati le tako, kot je opisano v teh navodilih za uporabo. Vsakršna drugačna uporaba velja za nenamensko in lahko privede do materialne škode ali celo telesnih poškodb. Izdelek ni igrača.

Proizvajalec ali prodajalec ne prevzemata odgovornosti za škodo, nastalo zaradi nenamenske ali nepravilne uporabe.

Razlaga znakov

V teh navodilih za uporabo, na izdelku ali embalaži so uporabljeni naslednji simboli.



Ta simbol podaja koristne dodatne informacije o uporabi.



Znak GS (Geprüfte Sicherheit = preverjena varnost) potrjuje, da je izdelek ob predvideni uporabi varen. Znak potrjuje skladnost tega izdelka z nemškim zakonom za varnosti izdelkov (ProdSG).

Varnost

Razlaga napotkov

V navodilih za uporabo se uporabljajo naslednji simboli in opozorilne besede.

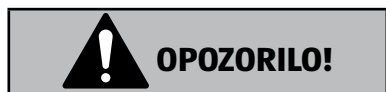

Ta opozorilni simbol/opozorilna beseda označuje nevarnost s srednjo stopnjo tveganja, zaradi katere lahko, če se ji ne izognemo, pride do smrti ali hudih telesnih poškodb.



Ta opozorilna beseda opozarja na možnost materialne škode.

Splošni varnostni napotki

Pozorno preberite naslednje varnostne napotke. Otrokom, ki uporabljajo izdelek, še pred prvo uporabo izdelka razložite vsa relevantna varnostna navodila.

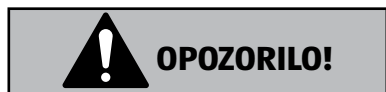

Nevarnost zadušitve!

Če se otroci igrajo z embalažo, se lahko vanjo ujamejo in zadušijo.

- Poskrbite, da se otroci ne bodo igrali z embalažno folijo.

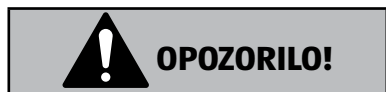

Nevarnost telesnih poškodb!

Nepravilno ravnanje z izdelkom lahko povzroči telesne poškodbe.

- Nadzirajte otroke, ko uporabljajo izdelek.

- Otroke pred prvo uporabo nujno seznanite z vsemi varnostnimi napotki.
- Prepričajte se, da otroci znajo varno rolati in zavirati.
- Prepričajte se, da otroci pri rolanju uporabljajo primerno zaščito za kolena, komolce ter zapestja in čelado.
- Če otroci izdelek uporabljajo v mraku ali temi, na njihova oblačila namestite odsevnik ali pa zagotovite, da otroci nosijo odsevne varnostne jopiče.
- Na izdelku ne izvajajte sprememb, ki bi lahko vplivale na varnost.
- Poškodovane in obrabljene dele zamenjajte zgolj z ustreznimi originalnimi nadomestnimi deli.
- Obrnite se na strokovnjaka, če želite zamenjati kolesca, zavore ali kroglične ležaje ali če se ne počutite varne.
- Pred vsako vožnjo preverite, da so vsi osni vijaki in navoji dobro zategnjeni. Z večkratnim privijanjem in odvijanjem ter vibracijami lahko zrahljate osne vijake in osne navoje.
- Pred vsako uporabo se prepričajte, da tekalne površine kolesc nimajo ostrih vogalov in robov oz. nimajo mest za spotikanje.
- Pred vsako uporabo in po njej preverite znake obrabe in vidne poškodbe na izdelku.

OBVESTILO!

Nevarnost poškodb!

Nepravilno ravnanje z izdelkom lahko izdelek poškoduje.

- Otrokom dovolite uporabo izdelka le na ravnih, čistih in suhih površinah, kjer ni ovir, na primer kamenja ali vej.
- Izdelka ne postavljajte na vroče površine ali v njihovo bližino, na primer plošče štedilnikov itd.
- Otroci izdelka ne smejo več uporabljati, če so na njegovih plastičnih sestavnih delih praske ali razpoke, ali če so ti deli preoblikovani. Poškodovane sestaven dele zamenjajte zgolj z ustreznimi originalnimi nadomestnimi deli.

Opis izdelka

Izdelek je namenjen izključno za rekreativni šport in ne za profesionalno rabo, kot na primer za akrobatsko rolanje, inline hokej, ali za tekmovalno rolanje.

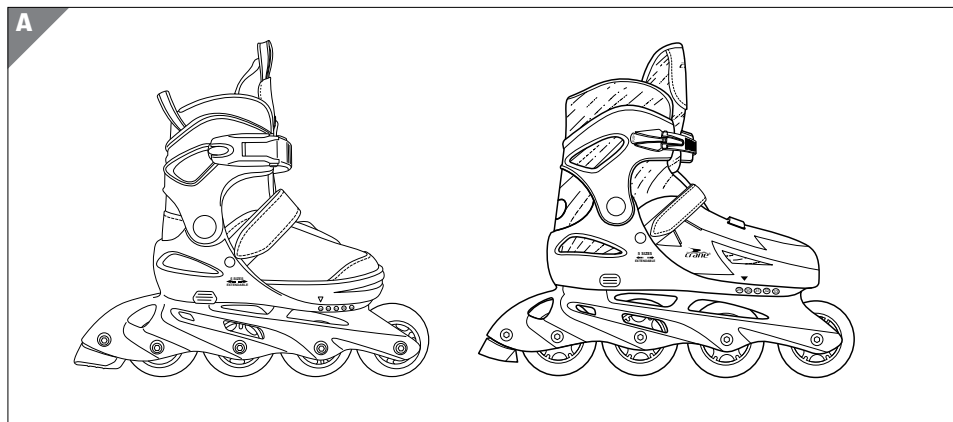

Priprava

Preverite izdelek in vsebino kompleta

OBVESTILO!

Nevarnost poškodb!

Če embalažo neprevidno odprete z ostrim nožem ali drugimi koničastimi predmeti, lahko hitro poškodujete izdelek.

– Embalažo odpirajte zelo previdno.

1. Vzemite izdelek iz embalaže.
2. Preverite, ali so v kompletu vsi deli (glejte poglavje „Vsebina kompleta“).
3. Preverite, ali so na izdelku ali posameznih delih vidne poškodbe. V tem primeru izdelka ne uporabljajte. Prek pooblaščenega servisa, navedenega na garancijskem listu, se obrnite na proizvajalca.

Osnovno čiščenje

1. Odstranite embalažni material in vse zaščitne folije.
2. Pred prvo uporabo očistite vse dele izdelka, kot je opisano v poglavju „Čiščenje in vzdrževanje“.

Odpiranje izdelka (samo za Softboot)

1. Sprostite zaponko za hitro sprostitiv **9** in sprijemalno zadrگو **3**.

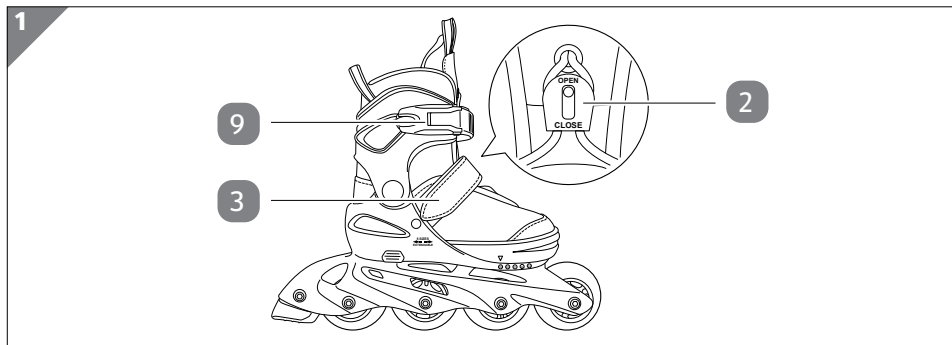

2. Odprite fiksiranje za vezalke **2**, tako da ga prestavite v položaj OPEN (glejte **sl. 1**).

Odpiranje izdelka (samo za Hardboot)

- Sprostite zaponko za hitro sprostitiv **9** in sprijemalno zadrگو **3**.

Nastavljanje velikosti čevlja

Velikost čevlja na izdelku lahko nastavite brez dodatnega orodja.

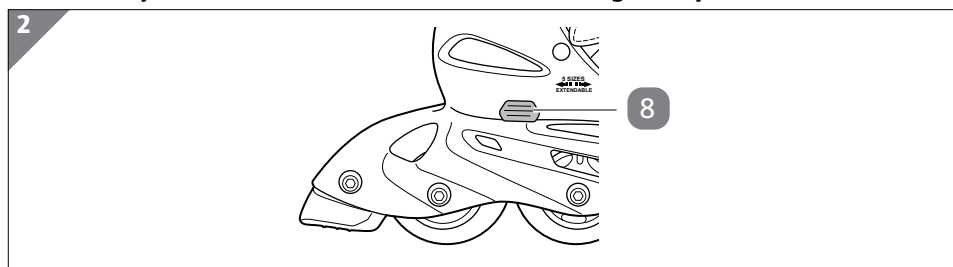

1. Za sprostitiv varnostne zapore pritisnite in držite gumb za nastavitiv **8** (glejte **sl. 2**).

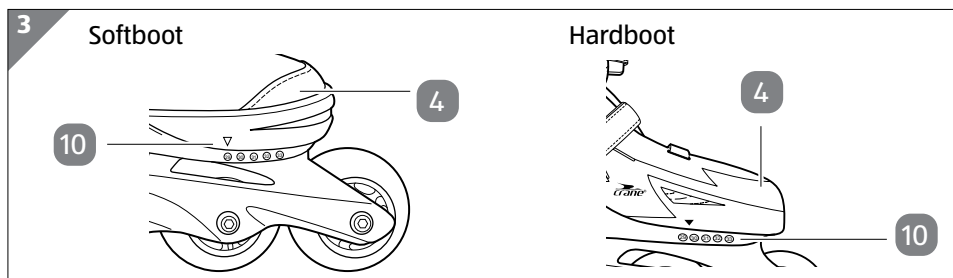

2. Izdelek z eno roko držite tako, da pridržite gumb za nastavev **8** in z drugo roko primate čevlj **4** spredaj.

Raztegnite oba konca izdelka, da podaljšate čevlj.

Stisnite oba konca izdelka, da skrajšate čevlj.

Trenutno nastavljeno velikost lahko odčitajte na indikatorju velikosti **10** (glejte **sl. 3**).

3. Sprostite gumb za nastavev, da se varnostna zapora zaskoči pri nastavljeni velikosti.

Prepričajte se, da je varnostna zapora ustrezno zaskočena, preden uporabite izdelek.

Velikost čevlja se med rolanjem ne sme sama prestaviti.

Velikost čevlja ste uspešno nastavili in zdaj lahko izdelek obujete.

Zapiranje izdelka (samo za Softboot)

1. Zategnite vezalke **1**.

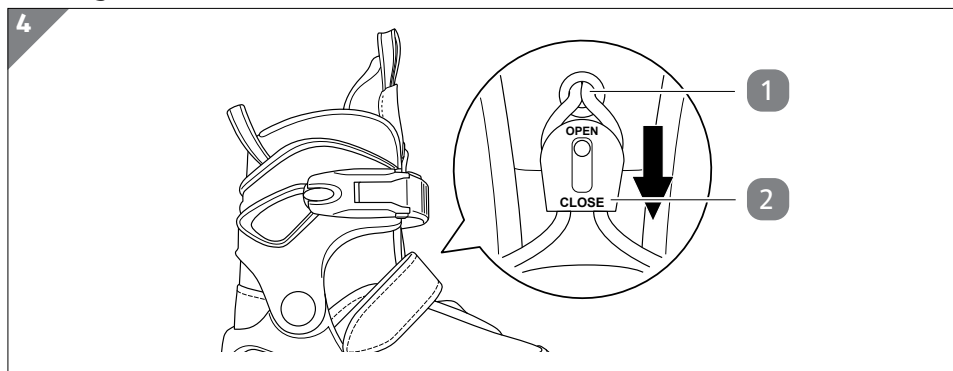

2. Ponovno pritrдите fiksiranje za vezalke **2**, tako da ga postavite v položaj CLOSE (glejte **sl. 4**).

Rolanje

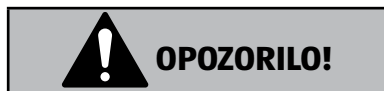

Nevarnost telesnih poškodb!

Nepravilno ravnanje z izdelkom lahko povzroči telesne poškodbe.

- Otroci morajo hitrost rolanja prilagoditi svojim sposobnostim.
- Otroci smejo izdelek uporabljati le na ravnih, čistih in suhih površinah, kjer ni ovir, na primer kamenja ali vej.
- Prepričajte se, da otroci pri rolanju uporabljajo primerno zaščito za kolena, komolce ter zapestja in čelado.
- Če otroci izdelek uporabljajo v mraku ali temi, na njihova oblačila namestite odsevnike ali pa zagotovite, da otroci nosijo odsevne varnostne jopiče.
- Najprej z otroci vadite drsenje, zavijanje in zaviranje, preden preizkusite hitro vožnjo.

Upoštevajte splošne napotke



- Med rolanjem upoštevajte cestnoprometna pravila. Prepričajte se, da se otroci, ki uporabljajo izdelek, znajo v prometu tudi sami gibati.
- Bodite pozorni na druge udeležence v prometu, na primer pešce, kolesarje in voznike. Otroci naj rolajo na prometno mirnih območjih in ne na prometnih cestah.
- Prve korake z rolerji naj otrok vadi tako, da ima stopala obrnjena navzven, saj to ustreza kasnejšemu položaju med vožnjo.
- Z rednim preverjanjem in vzdrževanjem izdelka boste podaljšali življenjsko dobo izdelka in prispevali k varni uporabi.

Pri prvih poskusih na izdelku otrokom pomagajte. Razložite jim sledeče:

- Najprej je treba izdelek pravilno obuti in šele nato začeti rolati.
- Treba je paziti, da vezalke **1** niso premalo zategnjene. Vezalke ne smejo prosto viseti iz izdelka, saj se lahko med rolanjem zapletejo v kolesca.
- Najprej se je na zavirajoči podlagi potrebno naučiti držati ravnotežje, npr. na preprogi.

- Ko ima otrok varen občutek za ravnotežje, naj rolanje vadi na čistem in ravnem asfaltu. Zato poiščite miren kraj, kjer ni drugih udeležencev prometa.
- Otrok naj začne vaditi zavijati, ko dobro obvlada vožnjo naravnost.

Učenje rolanja

Otrokom lahko pomagata, da se lažje naučijo rolanja, z naslednjimi namigi:

1. Otrok naj bo v pokončnem položaju, stopala naj ima postavljena vzporedno v širini roke, roke naj drži rahlo pred sabo in upogne kolena tako, da se bosta golenici nagnili na zgornji rob izdelka.
2. Telesno težo naj med rolanjem previdno prenaša na blazinice.
3. Z eno nogo naj se rahlo odrine.
4. Enako ponovi z drugo nogo, da najde enakovreden ritem pri rolanju.
5. Otrok naj zavija tako, da z uporabo kolkov in kolen obremenjuje zunanji ali notranji rob izdelka.
Najprej naj to poizkusi stoje, ko miruje.
6. Med zavijanjem naj se nekoliko nagne navznoter.
7. Če se želi zaustaviti, mora pravočasno zavirati z zavoro **7** (glejte poglavje „Zaviranje z zavoro“).
Hitrejša je hitrost med rolanjem, daljša bo zavorna pot.

Zaviranje z zavoro

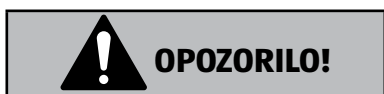

Nevarnost telesnih poškodb!

Če z rolerji ne znamo pravilno zavirati, se lahko znajdemo v zelo nevarnih situacijah ter smo udeleženi v nesrečah v cestnem prometu. Otroci se pri tem lahko zelo hudo poškodujejo in tako ogrožajo tudi ostale.

- Prepričajte se, da bodo otroci, ki izdelek uporabljajo v cestnem prometu, znali varno zavirati.
- Otrokom dovolite, da izdelek uporabljajo v cestnem prometu šele takrat, ko znajo varno zavirati.



Za učenje ostalih tehnik rolanja in zaviranja brez zavore priporočamo, da se udeležite ustreznega tečaja rolanja.

Kako naj otroci varno zavirajo z zavoro **7**:

1. Roler, na katerega je pritrjena zavora, potisnite nekoliko naprej in pri tem prenesite težo na drugo nogo.
Pri tem si po potrebi z rokami pomagajte ohranjati ravnotežje.
2. Previdno dvignite konico izdelka, na katerem je pritrjena zavora.
Zavora začne drseti po tleh in avtomatsko zavirati.
3. Za hitrejše zaviranje previdno še močneje pritisnite na zavoro in telesno težo po potrebi prenesite nekoliko nazaj na peto ustrezne noge.
Večji je pritisk na zavoro, večja je moč zaviranja. Vedno pa je treba začeti zavirati z nežnim pritiskom.
Ne izvajajte sunkovitih gibov, da ne izgubite ravnotežja ali nehote prenehate zavirati.

Čiščenje in vzdrževanje

OBVESTILO!

Nevarnost poškodb!

Nepravilno ravnanje z izdelkom lahko izdelek poškoduje.

- Za čiščenje ne uporabljajte agresivnih čistilnih sredstev, krtač s kovinskimi ali najlonskimi ščetinami ter ostrih ali kovinskih predmetov, kot so noži, trde lopatice in podobno. Omenjene snovi lahko poškodujejo površine.

Čiščenje

- Izdelek obrišite z vlažno krpo, ki ne pušča vlaken.
- Pri močnejši umazanosti uporabite blago čistilno sredstvo.

Vzdrževanje



OPOZORILO!

Nevarnost telesnih poškodb!

Če izdelka ne vzdržujete redno, se lahko osni vijaki med rolanjem odvijajo iz osnih navojev in povzročijo hude nezgode. Pri tem se lahko hudo poškodujete in ogrozite tudi ostale.

- Redno privijajte osne vijake in osne navoje.

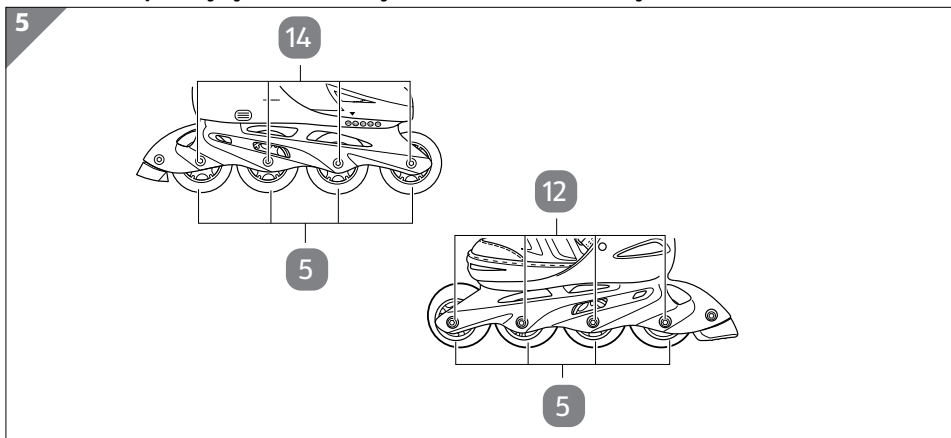

- Osne vijake **12** in osne navoje **14** redno zategujte, da se kolesca **5** ne morejo nepričakovano zrahljati (glejte **sl. 5**).
- Odstranite grobo umazanijo, npr. manjše kamne ali listje, ki se ujame med kolesca, in sicer najkasneje po vsaki uporabi.

Odstranitev in vgradnja kolesc

Če potrebujete nova kolesca **5**, pazite na ustrezno velikost kolesc in na to, da imajo nova kolesca nove kroglične ležaje **13**.

Tako odstranite kolesca:

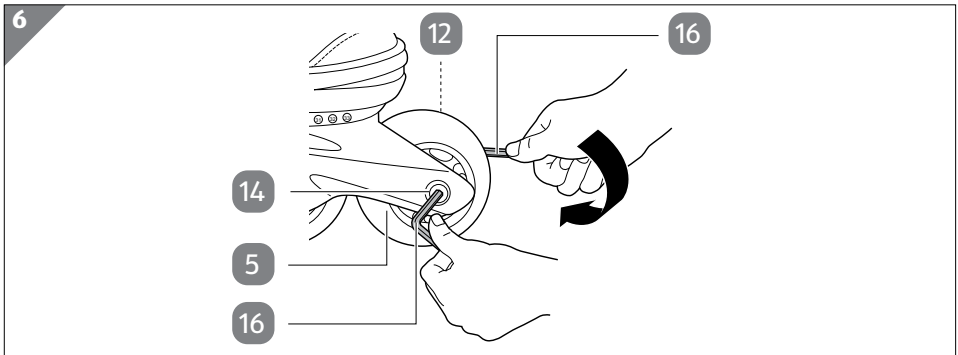

Osní navoj **14** kolesca **5**, ki ga želite zamenjati, pridržite z imbus ključem **16** (glejte **sl. 6**).

1. Osní vijak **12** odvijte z drugim imbus ključem (glejte **sl. 6**).
Pri tem osni navoj pridržite z imbus ključem, da lahko osni vijak povsem odvijete.
2. Osní vijak in osni navoj odstranite.
Sedaj lahko odstranite kolesce.

Tako kolesca vgradite nazaj:

- Vse posamezne dele skrbno shranite in jih z novim kolescem ponovno vgradite v obratnem vrstnem redu.

Kolesce ste uspešno odstranili in vgradili.

Odstranitev in vgradnja krogličnih ležajev

Vsako kolesce **5** na izdelku ima po dva precizna kroglična ležaja, ki sta v notranjosti napolnjena z mastjo. Zato se izdelek šele pod obremenitvijo začne premikati, torej med rolanjem, lahkotno in hitro, saj se šele takrat mast porazdeli.

Kroglične ležaje **13** lahko odstranite, vendar jih ne morete razstaviti. Kroglični ležaji so zaprti in jih ni potrebno vzdrževati, saj niso tako zasnovani, da bi jih morali od zunaj mastiti ali oljiti. Ko kroglični ležaji začnejo ropotati ali ne tečejo več gladko, jih zamenjajte z enakimi novimi ležaji.

Tako odstranite kroglične ležaje iz kolesc:

1. Odstranite kolesca, pri katerih želite zamenjati kroglične ležaje (glejte poglavje „Odstranitev in vgradnja kolesc“).
2. Kolesce **5** držite v roki tako, da ne leži plosko na vaši dlani.

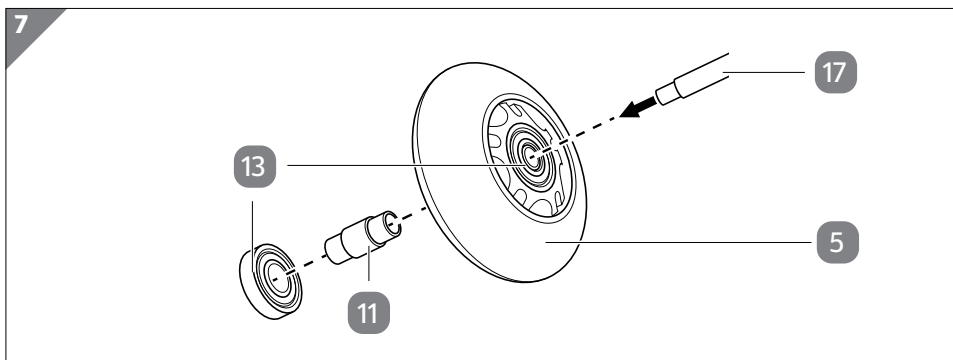

3. Kolesce **5** dobro držite in z okroglim koncem univerzalnega ključa **17** močno pritisknite v zgornji kroglični ležaj **13** (glejte **sl. 7**).

Spodnji kroglični ležaj vam pade v dlan, prav tako pa lahko istočasno iz kolesca pade distančna puša **11**.

4. Kolesce obrnite in z njega odstranite še drugi kroglični ležaj z uporabo univerzalnega ključa.

Ko še drugi kroglični ležaj (morebiti skupaj z distančno pušo) pade v vašo dlan, ste uspešno odstranili kroglične ležaje.

Tako kroglične ležaje vgradite nazaj:

1. za ponovno vgradnjo krogličnih ležajev kolesce položite na trdno podlago in previdno potisnite nov kroglični ležaj v kolesce.

Kroglični ležaj se mora zaskočiti in ob strani ne sme štrleti iz kolesca.

2. Kolesce obrnite na drugo stran in vstavite distančno pušo.

Kroglični ležaj se mora zaskočiti in ob strani ne sme štrleti iz kolesca.

3. Drugi kroglični ležaj previdno namestite na distančno pušo in ga potisnite v kolesce.

Kroglični ležaj se mora zaskočiti in ob strani ne sme štrleti iz kolesca.

Kroglični ležaj kolesca ste uspešno odstranili in vgradili v kolesce. Zdaj lahko zopet vgradite kolesce (glejte poglavje „Odstranitev in vgradnja kolesc“).

Zamenjava zavore

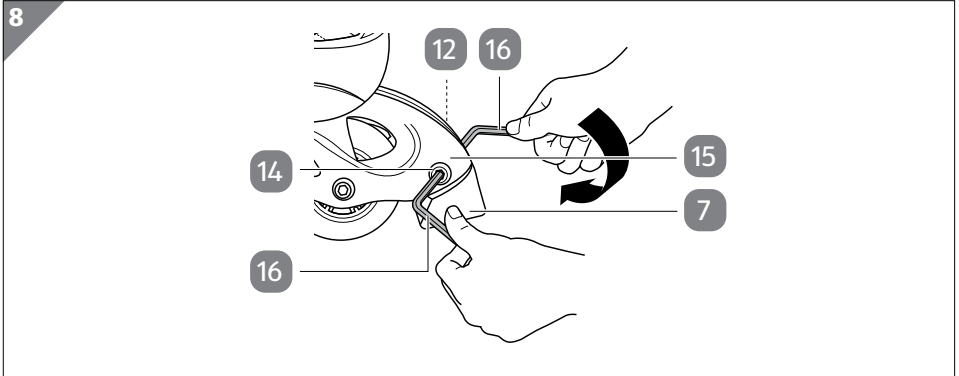

Ko je zavora **7** obrabljena, jo zamenjajte na sledeči način:

1. Osni navoj **14** zavornega bloka **15** pridržite z imbus ključem **16** (glejte **sl. 8**).
2. Osni vijak **12** odvijte z drugim imbus ključem (glejte **sl. 8**).

Pri tem osni navoj pridržite z imbus ključem, da lahko osni vijak povsem odvijete.

3. Osni vijak in osni navoj odstranite z zavornega bloka.

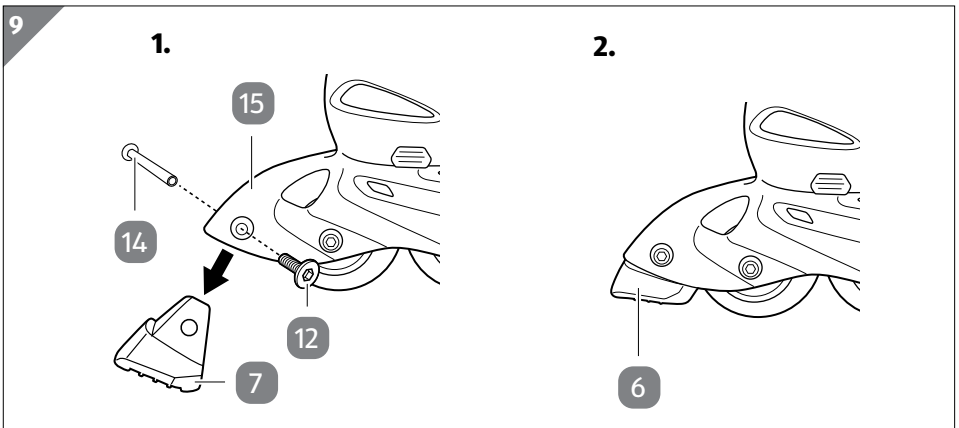

4. Obrabljeno zavoro **7** povlecite navzdol z zavornega bloka **15** (glejte 1. korak na **sl. 9**).
5. Novo zavoro **6** potisnite v zavorni blok.
6. Osni navoj **14** ponovno potisnite v zavorni blok.
7. Osni navoj pridržite z imbus ključem.
8. Osni vijak **12** ponovno privijte z drugim imbus ključem **16**.

Pri tem osni navoj pridržite z imbus ključem, da lahko osni vijak povsem privijete vanj.

Zavoro **6** ste uspešno zamenjali (glejte 2. korak na **sl. 10**).

Shranjevanje

- Izdelek vedno shranjujte v suhem prostoru, ki je zaščiten pred vremenskimi vplivi in kjer ni prahu.
- Izdelek shranite na otrokom nedostopnem mestu.

Tehnični podatki

Model:	11271 (trd čevelj)/11272 (mehek čevelj)
Razred A:	20 kg do 100 kg telesne teže
Velikost čevlja:	29–33/33–37 (trd čevelj) 29–33/33–37/37–41 (mehek čevelj)
Kroglični ležaj:	ABEC-7
Velikost kolesc:	
29–33:	70 × 24 mm
33–37:	72 × 24 mm
37–41:	76 × 24 mm
Standard:	EN 13843:2009
Številka izdelka:	831924/831925

Odstranjevanje med odpadke

Odstranjevanje embalaže med odpadke



Embalažo odstranite med odpadke ločeno po vrstah materialov. Lepenko in karton zavrzite med odpadni papir, folije pa med odpadke za recikliranje.

Odlaganje izdelka med odpadke

- Izdelek zavrzite v skladu s predpisi in zakoni, ki veljajo v vaši državi.

Hitro in preprosto do cilja s kodami QR

Ne glede na to, ali potrebujete **informacije o izdelkih, nadomestne dele, dodatno opremo**, podatke o **garancijah izdelovalcev** ali **servisih** ali si želite udobno ogledati **videoposnetek z navodili** – s kodami QR boste zlahka na cilju.

Kaj so kode QR?

Kode QR (QR = Quick Response oziroma hiter odziv) so grafične kode, ki jih je mogoče prebrati s kamero pametnega telefona in na primer vsebujejo povezavo do spletne strani ali kontaktne podatke.

Prednost za vas: Ni več nadležnega prepisovanja spletnih naslovov ali kontaktnih podatkov!

Postopek:

Za optično branje kode QR potrebujete le pametni telefon, nameščen program (bralnik) za branje kod QR ter povezavo z internetom.*

Bralniki kod QR so praviloma na voljo za brezplačen prenos iz spletne trgovine s programi (aplikacijami) vašega pametnega telefona.

Preizkusite zdaj

S pametnim telefonom preprosto optično preberite naslednjo kodo QR in izvedite več o Hoferjevem izdelku, ki ste ga kupili.*

Hoferjev storitveni portal

Vse zgoraj navedene informacije so na voljo tudi na Hoferjevem storitvenem portalu na spletnem naslovu www.hofer-servis.si.



*Pri uporabi bralnika kod QR lahko nastanejo stroški povezave z internetom, kar je odvisno od vrste vaše naročnine.



SI

Made in China

ASCE - ALDI SÜD Group Supply Chain Entity GmbH

MICHAEL-WALZ-GASSE 18D

5020 SALZBURG

AUSTRIA

POPRODAJNA PODPORA

831924/831925

Prosimo, oglasite se v vam najbližji
HOFERjevi poslovalnici.

IZDELEK:

11271 (Hardboot) / 11272 (Softboot)

04/2024

3

**LETA
GARANCIJE**