



Navodila za uporabo

crane

ROLERJI ZA ODRASLE



i



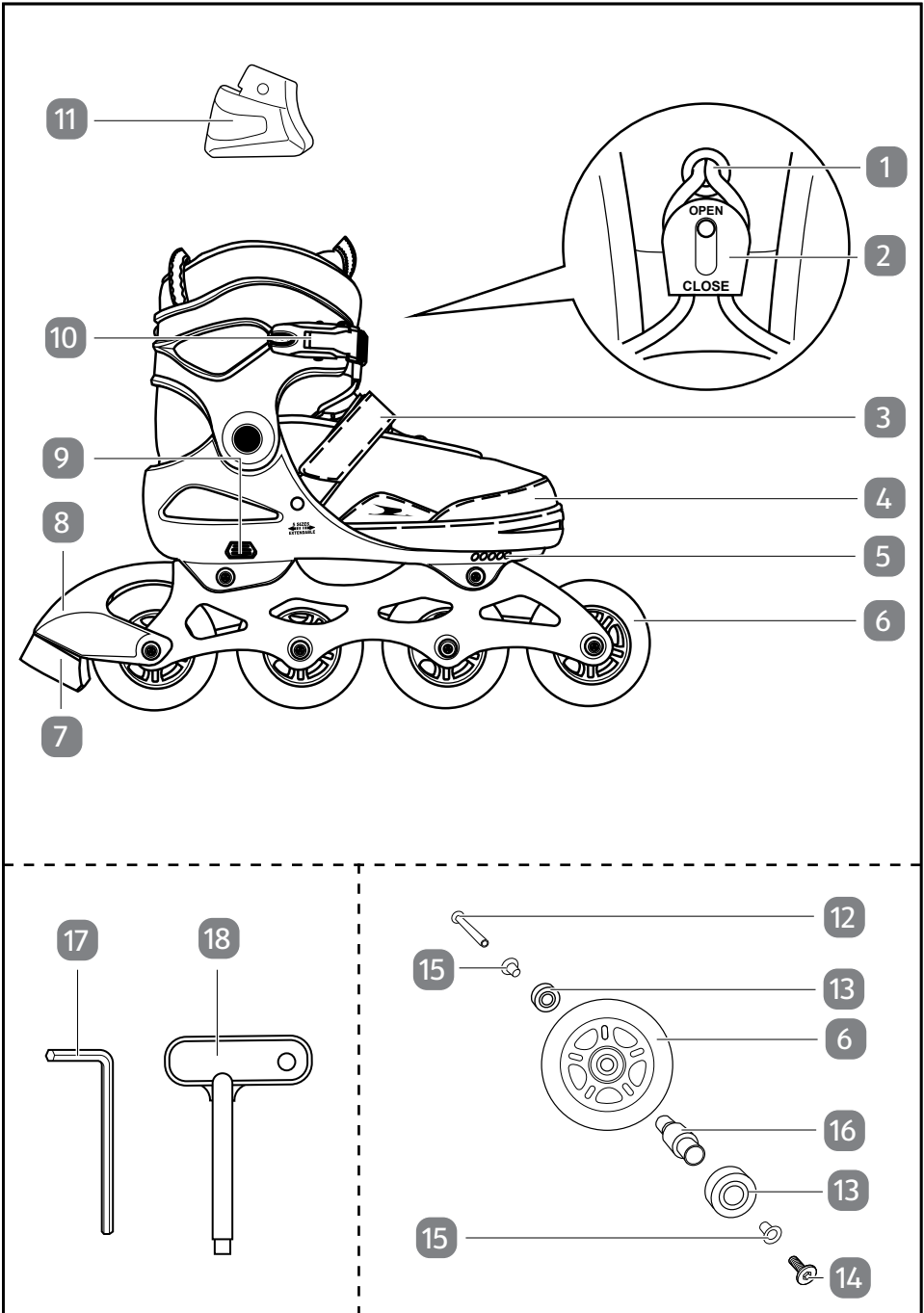

Vsebina kompleta

- 1 Vezalke
- 2 Fiksiranje za vezalke
- 3 Sprijemalno zapiralo
- 4 Čevelj
- 5 Indikator velikosti
- 6 Kolesce, 4× na roler
- 7 Zavora
- 8 Zavorni blok
- 9 Gumb za nastavitev (velikost)
- 10 Zaponka za hitro sprostitvev
- 11 Zavora (nadomestna)
- 12 Osni navoj, 1× na kolesce
- 13 Kroglični ležaj, 2× na kolesce
- 14 Osni vijak, 1× na kolesce
- 15 Os, 2× na kolesce
- 16 Distančna puša, 1× na kolesce

Priložena orodja

- 17 Imbus ključ, 2×
- 18 Univerzalni ključ

Potrebno orodje, ki ni priloženo kompletu

- 19 Križni izvijač

Kazalo

Vsebina kompleta	3
Priložena orodja	3
Potrebno orodje, ki ni priloženo kompletu	3
Splošno	5
Preberite in shranite navodila za uporabo	5
Namenska uporaba	5
Razlaga znakov	5
Varnost	6
Razlaga napotkov	6
Splošni varnostni napotki	6
Opis izdelka	8
Priprava	9
Preverjanje izdelka in vsebine kompleta	9
Odpiranje izdelka	9
Nastavljanje velikosti čevlja	10
Zapiranje izdelka	11
Rolanje	11
Upoštevanje splošnih napotkov	12
Učenje rolanja	12
Zaviranje z zavoro	13
Motnje in odpravljanje motenj	14
Čiščenje in vzdrževanje	14
Čiščenje	15
Vzdrževanje	15
Shranjevanje	18
Tehnični podatki	19
Odstranjevanje med odpadke	19
Odstranjevanje embalaže med odpadke	19
Odlaganje izdelka med odpadke	19

Splošno

Preberite in shranite navodila za uporabo



Ta navodila za uporabo spadajo k tem rolerjem za odrasle (v nadaljevanju imenovani samo „izdelek“). Vsebujejo pomembne informacije o uporabi in vzdrževanju.

Pred začetkom uporabe izdelka natančno in v celoti preberite navodila za uporabo, zlasti varnostne napotke. Neupoštevanje teh navodil za uporabo lahko privede do hudih telesnih poškodb ali škode na izdelku.

Osnova navodil za uporabo so standardi in predpisi, ki veljajo v Evropski uniji. V tujini upoštevajte tudi predpise in zakone posamezne države.

Navodila za uporabo shranite za poznejšo rabo. Če izdelek izročite tretjim osebam, jim hkrati z njim obvezno izročite ta navodila za uporabo.

Namenska uporaba

Izdelek je zasnovan izključno za zasebno uporabo. Izdelek je namenjen izključno za rekreativni šport in ne za profesionalno rabo, kot na primer za akrobatsko rolanje, inline hokej ali za tekmovalno rolanje.

Izdelek uporabljajte samo na način, opisan v teh navodilih za uporabo. Vsakršna drugačna uporaba velja za neprimerno in lahko privede do materialne škode ali celo telesnih poškodb. Izdelek ni igrača.

Izdelek ustreza razredu A za uporabnike s telesno težo 100 kg (velikost 37–41/ velikost 41–45).

Proizvajalec ali prodajalec ne prevzemata odgovornosti za škodo, nastalo zaradi nenamenske ali nepravilne uporabe.

Razlaga znakov

V teh navodilih za uporabo, na izdelku ali embalaži so uporabljeni naslednji simboli.



Ta simbol označuje koristne dodatne informacije za uporabo.



Znak GS (Geprüfte Sicherheit = preverjena varnost) potrjuje, da je izdelek ob predvideni uporabi varen. Znak potrjuje skladnost tega izdelka z nemškim zakonom za varnosti izdelkov (ProdSG).

Varnost

Razlaga napotkov

V navodilih za uporabo se uporabljajo naslednji simboli in opozorilne besede.

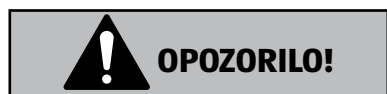

Ta opozorilni simbol/opozorilna beseda označuje nevarnost s srednjo stopnjo tveganja, zaradi katere lahko, če se ji ne izognemo, pride do smrti ali hudih telesnih poškodb.



Ta opozorilna beseda opozarja na možnost materialne škode.

Splošni varnostni napotki

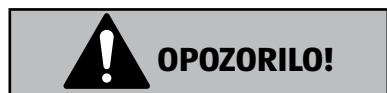

Nevarnosti za otroke in osebe z zmanjšanimi telesnimi, zaznavnimi ali duševnimi sposobnostmi (na primer ljudje z delnimi telesnimi okvarami, starejše osebe z zmanjšanimi telesnimi in duševnimi sposobnostmi), ali s pomanjkanjem izkušenj in znanja (na primer starejši otroci).

- Ta izdelek lahko uporabljajo otroci, starejši od 8 let, in osebe z zmanjšanimi telesnimi, zaznavnimi ali duševnimi sposobnostmi ali s pomanjkanjem izkušenj in znanja, če so pod nadzorom ali so bile seznanjene z varno uporabo izdelka in razumejo nevarnosti v zvezi s tem. Otroci se ne smejo igrati z

izdelkom. Otroci se ne smejo lotiti čiščenja in vzdrževalnih del brez nadzora.

- Otrokom ne dovolite, da bi se igrali z embalažno folijo. Otroci se lahko pri igranju zapletejo v njo in se zadušijo.



OPOZORILO!

Nevarnost telesnih poškodb!

Nepravilno ravnanje z izdelkom lahko povzroči telesne poškodbe.

- Izdelka ne spreminjajte, saj lahko to vpliva na varnost izdelka.
- Poškodovane in obrabljene dele zamenjajte zgolj z ustreznimi originalnimi nadomestnimi deli.
- Obrnite se na strokovnjaka, če želite zamenjati kolesca, gumi-jaste zavore ali kroglične ležaje in niste gotovi, kako postopati pri menjavi.
- Pred vsako vožnjo preverite, da so vsi osni vijaki in navoji dobro pritrjeni na os. Z večkratnim odvijanjem in privijanjem ter z vibracijami zaradi rolanja lahko zrahljate osne vijake in osne navoje.
- Pred vsako uporabo in po njej izdelek preverite glede znakov obrabe in vidnih poškodb.
- Izdelek uporabljajte le na ravnih, čistih in suhih površinah, na katerih po možnosti ni ovir in drugih udeležencev v prometu.
- Med rolanjem vedno nosite primerne ščitnike za kolena, komolce in zapestja ter čelado.
- Upoštevajte, da tudi s primernimi zaščitnimi oblačili ni mogoče zagotoviti 100-odstotne zaščite pred poškodbami.
- Nosite odsevne varnostne telovnike ali namestite odsevnike na svoja oblačila, da vas ostali udeleženci v prometu lahko vidijo tudi ob slabši vidljivosti.
- Med rolanjem upoštevajte cestnoprometna pravila.
- Pred vsako uporabo se prepričajte, da tekalne površine kolesc nimajo ostrih vogalov in robov oz. nimajo mest za spotikanje.

OBVESTILO!

Nevarnost poškodb!

Nepravilno ravnanje z izdelkom lahko izdelek poškoduje.

- Izdelek zaščitite pred vlago, peskom in umazanijo, saj lahko ti poškodujejo kolesca in kroglične ležaje.
- Izdelka nikoli ne postavljajte na ali v bližino vročih površin (npr. grelniki itd.).
- Izdelka ne uporabljajte več, če so na njegovih plastičnih sestavnih delih praske oz. razpoke ali če so ti deli deformirani. Poškodovane dele zamenjajte zgolj z ustreznimi originalnimi nadomestnimi deli.

Opis izdelka

Izdelek je namenjen izključno za rekreativni šport in ne za profesionalno rabo, kot na primer za akrobatsko rolanje, inline hokej ali za tekmovalno rolanje.

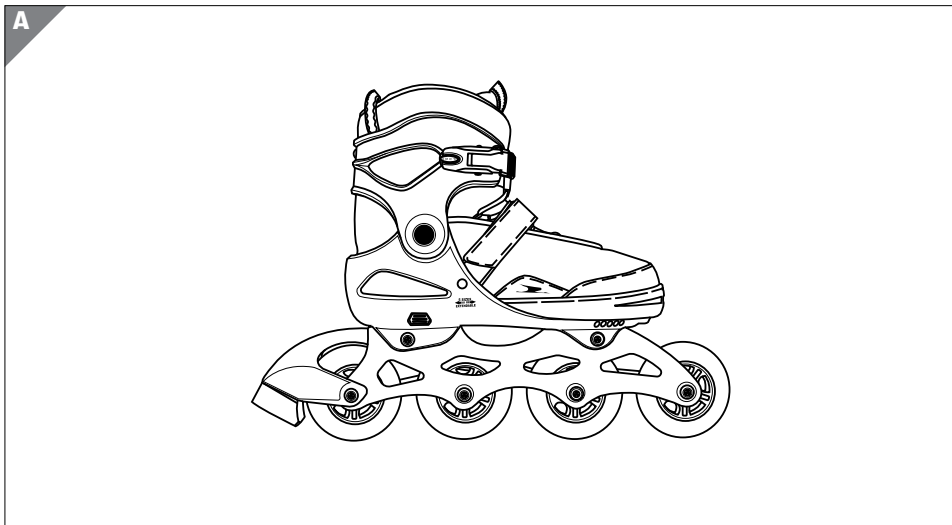

Priprava

Preverjanje izdelka in vsebine kompleta

OBVESTILO!

Nevarnost poškodb!

Če embalažo neprevidno odprete z ostrim nožem ali drugimi koničastimi predmeti, lahko hitro poškodujete izdelek.

– Embalažo odpirajte zelo previdno.

1. Vzemite izdelek iz embalaže.
2. Preverite, ali so v kompletu vsi deli (glejte poglavje „Vsebina kompleta“).
3. Preverite, ali so na izdelku ali posameznih delih vidne poškodbe. V tem primeru izdelka ne uporabljajte. Prek pooblaščenega servisa, navedenega na garancijskem listu, se obrnite na proizvajalca.

Odpiranje izdelka

1. Sprostite zaponko za hitro sprostitev **10** in sprijemalno zapiralo **3**.

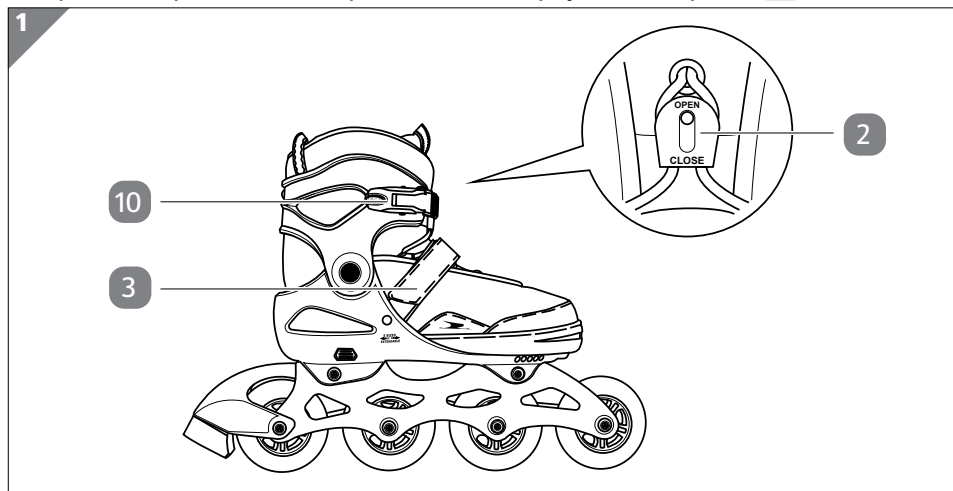

2. Odprite fiksiranje za vezalke **2**, tako da ga prestavite v položaj OPEN (glejte **sl. 1**).

Nastavljanje velikosti čevlja

Velikost čevlja na izdelku lahko nastavite brez dodatnega orodja.

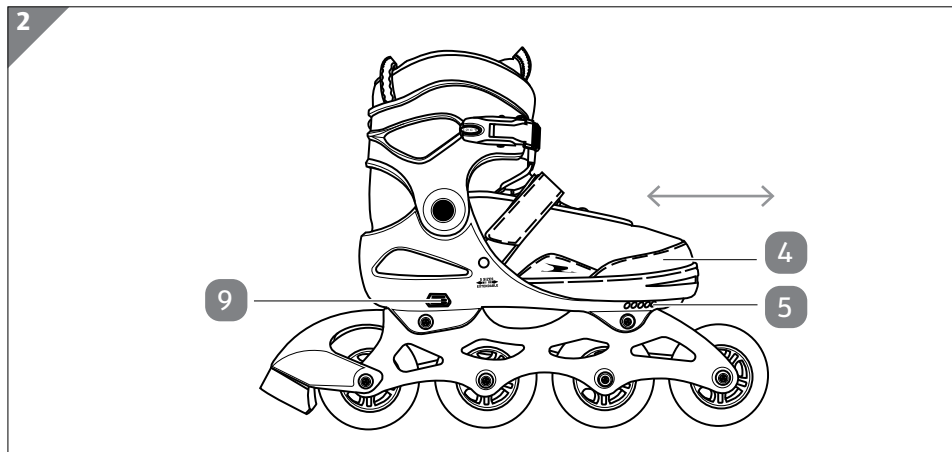

1. Za sprostitve varnostne zapore pritisnite in držite gumb za nastavitev **9** (glejte **sl. 2**).
 2. Izdelek z eno roko držite tako, da pridržite gumb za nastavitev in z drugo roko primate čevlj **4** spredaj.
Razklopite oba konca izdelka, da podaljšate čevlj.
Stisnite oba konca izdelka, da skrajšate čevlj.
Trenutno nastavljeno velikost lahko odčitajte na indikatorju velikosti **5** ob strani izdelka.
 3. Sprostite gumb za nastavitev, da se varnostna zapora zaskoči pri nastavljeni velikosti.
Prepričajte se, da je varnostna zapora ustrezno zaskočena, preden uporabite izdelek.
Velikost čevlja se med rolanjem ne sme sama prestaviti.
- Velikost čevlja ste uspešno nastavili in zdaj lahko izdelek obujete.

Zapiranje izdelka

1. Zategnite vezalke **1**.
2. Prepričajte se, da vezalke niso zavezane preohlapno.
Vezalke ne smejo ohlapno viseti iz izdelka, saj se lahko med rolanjem zapletejo v kolesca **6**.

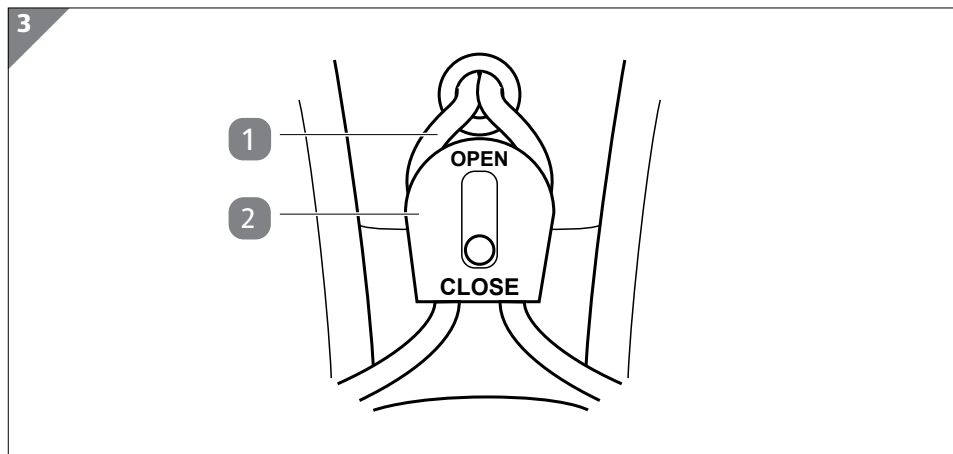

3. Ponovno pritrdite fiksiranje za vezalke **2**, tako da ga postavite v položaj CLOSE (glejte **sl. 3**).

Rolanje



OPOZORILO!

Nevarnost telesnih poškodb!

Nepravilno ravnanje z izdelkom lahko povzroči telesne poškodbe.

- Pred vsako uporabo izdelka preverite, če so vsi spojni deli trdno pritrjeni.
- Poskrbite, da je izdelek čvrsto nameščen, ampak kljub temu ne tišči.
- Izdelek uporabljajte na cestah in pločnikih le takrat, ko to ne predstavlja nevarnosti za vas in druge udeležence v prometu.
- Izogibajte se uporabi izdelka na mokrih, neravnih površinah.
- Hitrost vožnje prilagodite svojim sposobnostim.

Upoštevanje splošnih napotkov

Za varno uporabo izdelka upoštevajte naslednje napotke.

- Pazite na trdno namestitvev izdelka.
- Najprej vadite držati ravnotežje na podlagi, ki ne omogoča polne hitrosti, npr. na preprogi.
- Ko pridobite občutek za ravnotežje, vadite na čistem in ravnem asfaltu. V ta namen poiščite miren kraj, kjer po možnosti ni udeležencev v prometu.
- Vožnjo v ovinke vadite šele, ko varno obvladate vožnjo naravnost.
- Hitrost povečajte šele, ko se na izdelku počutite varno in lahko vedno ohranjate nadzor.

Učenje rolanja



- Prve korake z rolerji vadite tako, da ima stopala obrnjena navzven, saj to ustreza kasnejši pravilni vožnji.
- Bodite pozorni na druge udeležence v prometu, na primer na pešce, kolesarje in voznike.
- Z rednim preverjanjem in vzdrževanjem izdelka boste podaljšali življenjsko dobo izdelka in prispevali k varni uporabi.

Upoštevajte sledeče nasvete, da se boste naučili rolanja.

1. Zavzemite pokončni položaj, stopala naj bodo postavljena vzporedno v širini roke, roke držite rahlo pred sabo in upognite kolena tako, da se bosta golenici nagnili na zgornji rob izdelka.
2. Telesno težo naj med rolanjem previdno prenaša na blazinice.
3. Z eno nogo naj se rahlo odrine. Enako ponovi z drugo nogo, da najde enakovreden ritem pri rolanju.
4. Otrok naj zavija tako, da z uporabo kolkov in kolen obremenjuje zunanji ali notranji rob izdelka.
Najprej naj to poizkusi stoje, ko miruje.
5. Med zavijanjem naj se nekoliko nagne navznoter.
6. Če se želi zaustaviti, mora pravočasno zavirati z zavoro **7** (glejte poglavje „Zaviranje z zavoro“).
Hitrejša je hitrost med rolanjem, daljša bo zavorna pot.

Zaviranje z zavoro



OPOZORILO!

Nevarnost telesnih poškodb!

Če z rolerji ne znamo pravilno zavirati, se lahko znajdemo v zelo nevarnih situacijah ter smo udeleženi v nesrečah v cestnem prometu. Pri tem se lahko hudo poškodujete in tako ogrožate tudi ostale.

- Zaviranje vadite na kraju, kjer ni veliko prometa.
- V cestni promet se vključite šele takrat, ko znate dobro zavirati.



Za učenje ostalih tehnik rolanja in zaviranja priporočamo, da se udeležite ustreznega tečaja rolanja.

Za varno zaviranje z zavoro **7** upoštevajte naslednje korake:

1. Roler, na katerega je pritrjena zavora, potisnite nekoliko naprej in pri tem prenesite težo na drugo nogo. Pri tem si po potrebi z rokami pomagajte ohranjati ravnotežje.

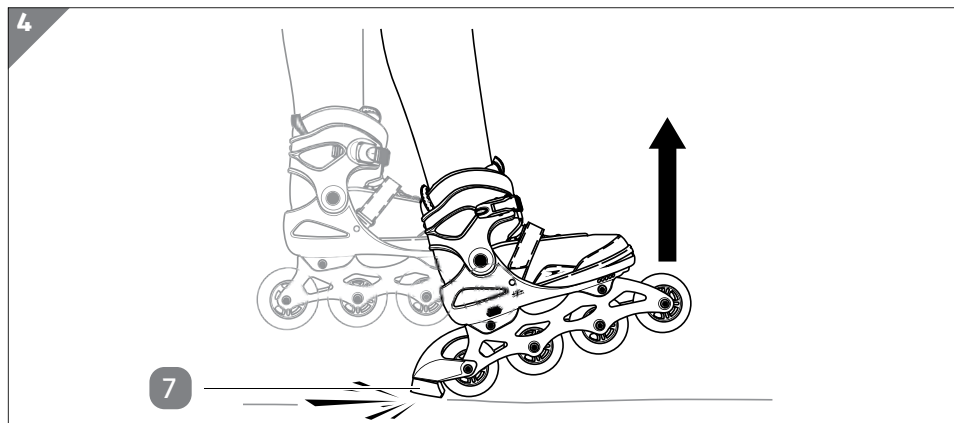

2. Previdno dvignite konico izdelka, na kateri je pritrjena zavora **7**. Zavora začne drseti po tleh in samodejno zavirati (glejte **sl. 4**).

3. Za hitrejšo zaviranje previdno še močneje pritisnite na zavoro in telesno težo po potrebi prenesite nekoliko nazaj na peto ustrezne noge.

Večji je pritisk na zavoro, večja je moč zaviranja. Vedno pa je treba začeti zavirati z nežnim pritiskom.

Ne izvajajte sunkovitih gibov, da ne izgubite ravnotežja ali nehote prenehate zavirati.

Motnje in odpravljanje motenj

Težava	Možen vzrok	Rešitev
Kolesca 6 ali kroglični ležaji 13 ob kotaljenju oddajajo zvoke.	Kolesca ali kroglični ležaji so umazani ali obrabljeni.	Očistite kolesca in kroglične ležaje s suho krpo ali jih zamenjajte (glejte poglavje »Odstranitev in vgradnja kolesc« in »Odstranitev in vgradnja krogličnih ležajev«).
Zavora 7 ne deluje pravilno.	Zavora je obrabljena.	Zamenjajte zavoro.

Čiščenje in vzdrževanje

OBVESTILO!

Nevarnost poškodb!

Nepravilno ravnanje z izdelkom lahko izdelek poškoduje.

- Za čiščenje ne uporabljajte agresivnih čistilnih sredstev, krtač s kovinskimi ali najlonskimi ščetinami ter ostrih ali kovinskih predmetov, kot so noži, trde lopatice in podobno. Omenjene snovi lahko poškodujejo površine.

Čiščenje

- Izdelek obrišite z vlažno krpo, ki ne pušča vlaken.
- Pri močnejši umazanosti uporabite blago čistilno sredstvo.

Vzdrževanje



OPOZORILO!

Nevarnost telesnih poškodb!

Če izdelka ne vzdržujete redno, se lahko osni vijaki med rolanjem odvijajo iz osnih navojev in povzročijo hude nezgode. Pri tem se lahko hudo poškodujete in ogrozite tudi ostale.

- Redno privijajte osne vijake in osne navoje.

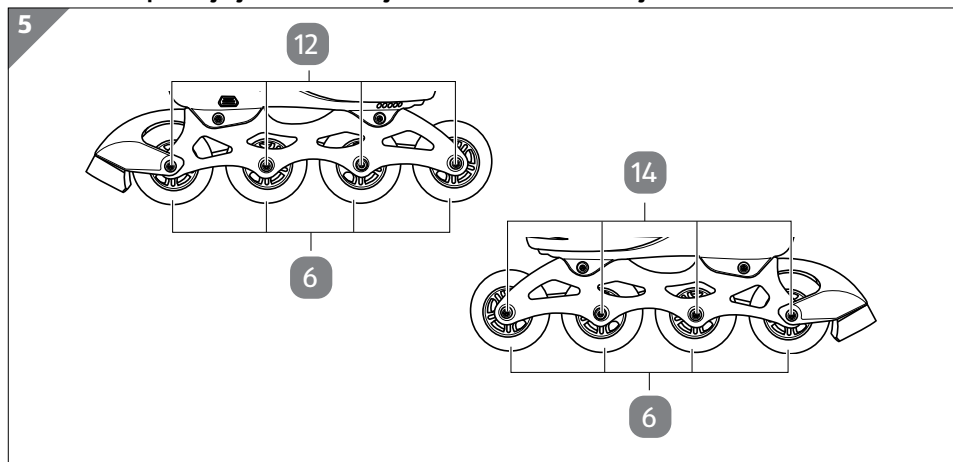

- Osne vijake **14** in osne navoje **12** redno zategujte, da se kolesca **6** ne morejo nepričakovano zrahljati (glejte **sl. 5**).
- Odstranite grobo umazanijo, npr. manjše kamne ali listje, ki se ujame med kolesca, in sicer najpozneje po vsaki uporabi.

Odstranitev in vgradnja kolesc

Če potrebujete nova kolesca **6**, pazite na ustrezno velikost kolesc in na to, da imajo nova kolesca nove kroglične ležaje **13**.

Tako odstranite kolesca:

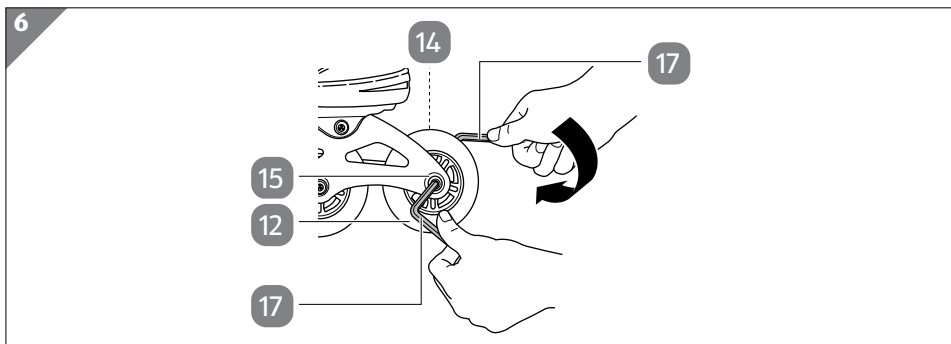

1. Osni navoj **12** kolesca **6**, ki ga želite zamenjati, pridržite z imbus ključem **17**. Osni vijak **14** odvijte z drugim imbus ključem (glejte **sl. 6**).

Pri tem osni navoj pridržite z imbus ključem, da lahko osni vijak odvijete do konca.

2. Osni vijak in osni navoj odstranite.

Sedaj lahko odstranite kolesce.

Tako kolesca ponovno vgradite:

- Vsak posamezni del novega kolesca ponovno vgradite v obratnem vrstnem redu.

Odstranitev in vgradnja krogličnih ležajev

Vsako kolesce na izdelku ima po dva precizna kroglična ležaja, ki sta v notranjosti napolnjena z mastjo. Zato se izdelek šele pod obremenitvijo začne premikati, torej med rolanjem, lahkotno in hitro, saj se šele takrat mast porazdeli.

Kroglične ležaje **13** lahko odstranite, vendar jih ne morete razstaviti. Kroglični ležaji so zaprti in jih ni potrebno vzdrževati, saj niso tako zasnovani, da bi jih morali od zunaj mastiti ali oljiti. Ko kroglični ležaji začnejo ropotati ali ne tečejo več gladko, jih zamenjajte z enakimi novimi ležaji.

Tako odstranite kroglične ležaje:

1. Odstranite kolesca **6**, pri katerih želite zamenjati kroglične ležaje (glejte poglavje „Odstranitev in vgradnja kolesca“).

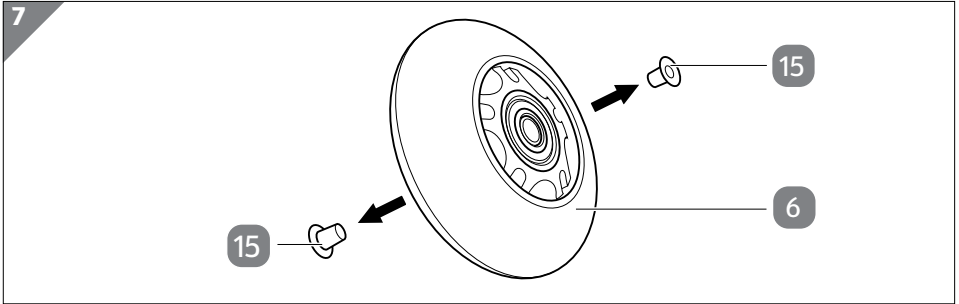

2. Snemite osi **15** (glejte **sl. 7**).

3. Posamezno kolesce držite v roki tako, da ne leži plosko na vaši dlani.

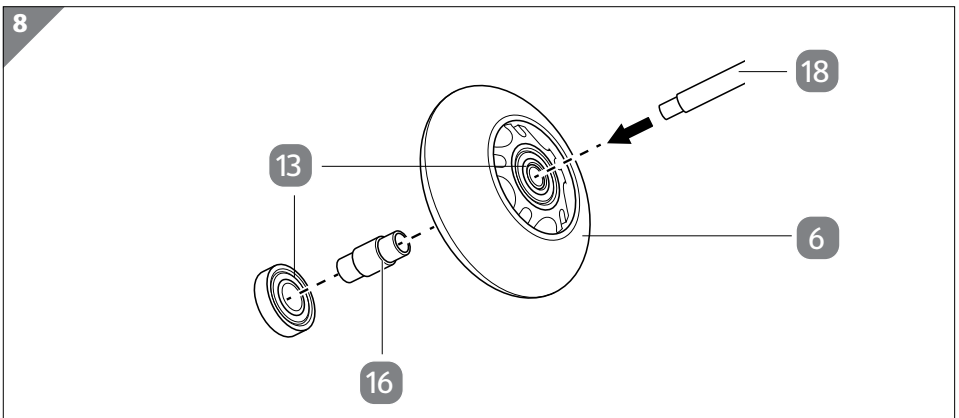

4. Kolesce **6** dobro držite in z okroglim koncem univerzalnega ključa **18** močno pritisnite v zgornji kroglični ležaj **13** (glejte **sl. 8**).

Spodnji kroglični ležaj vam pade v dlan, prav tako pa lahko istočasno iz kolesca pade distančna puša **16**.

5. Kolesce obrnite in z njega odstranite še drugi kroglični ležaj z uporabo univerzalnega ključa.

Ko še drugi kroglični ležaj (morebiti skupaj z distančno pušo) pade v vašo dlan, ste uspešno odstranili kroglične ležaje.

Tako kroglične ležaje vgradite nazaj:

1. Za ponovno vgradnjo krogličnih ležajev kolesce položite na trdno podlago in previdno potisnite nov kroglični ležaj v kolesce.

Kroglični ležaj se mora zaskočiti in ob strani ne sme štrleti iz kolesca.

2. Kolesce obrnite na drugo stran in vstavite distančno pušo.

3. Drugi kroglični ležaj previdno namestite na distančno pušo in ga potisnite v kolesce.

Kroglični ležaj se mora zaskočiti in ob strani ne sme štrleti iz kolesca.

4. Ponovno vstavite osi.

Kroglični ležaj kolesca ste uspešno odstranili in vgradili v kolesce. Zdaj lahko zopet vgradite kolesce (glejte poglavje „Odstranitev in vgradnja kolesc“).

Zamenjava zavore

Ko je zavora **7** obrabljena, jo zamenjajte na sledeči način:

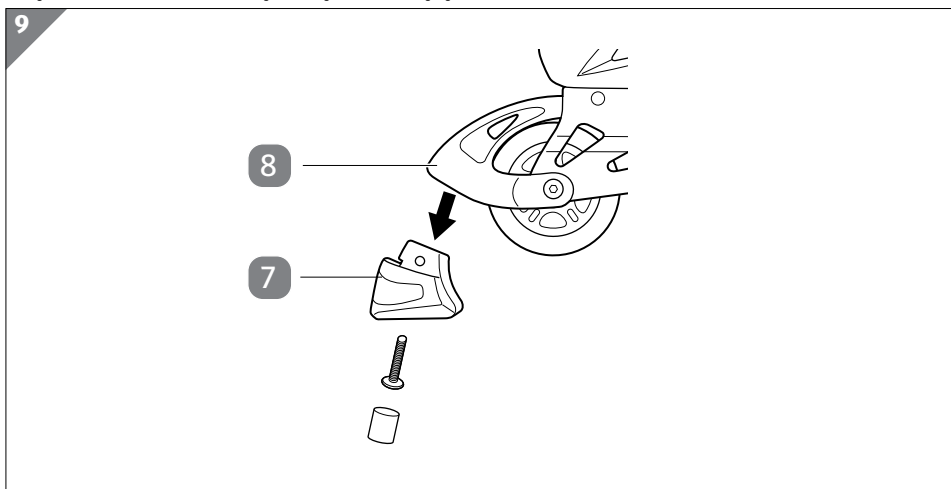

1. Odstranite peno z zapornega bloka **8** (glejte **sl. 9**).
2. S križnim izvijačem **19** sprostite križni vijak na zavornem bloku (glejte **sl. 9**).
3. Obrabljeno zavoro **7** povlecite navzdol z zavornega bloka (glejte **sl. 9**).
4. Novo zavoro **11** potisnite v zavorni blok.
5. Vijak s križno glavo potisnite nazaj v blok zamaška in ga privijte nazaj. Privijte ga nazaj na svoje mesto. Zamenjajte peno.

Zavoro ste uspešno zamenjali.

Shranjevanje

Preden izdelek shranite, poskrbite, da bodo vsi deli popolnoma suhi.

- Izdelek vedno shranjujte v suhem prostoru, ki je zaščiten pred vremenskimi vplivi in kjer ni prahu.
- Izdelek shranite na otrokom nedostopnem mestu.

Tehnični podatki

Model:	12348M/12348W
Razred A:	20–100 kg telesne teže
Velikosti čevlja	
12348M:	41–45
12348W:	37–41
Kroglični ležaji:	ABEC-7
Velikost kolesc	
12348M:	90 × 24 mm
12348W:	84 × 24 mm
Standard:	EN 13843:2009
Številka izdelka:	831268/831746

Odstranjevanje med odpadke

Odstranjevanje embalaže med odpadke



Embalažo odstranite med odpadke ločeno po vrstah materialov. Le-penko in karton zavrzite med odpadni papir, folije pa med odpadke za recikliranje.

Odlaganje izdelka med odpadke

- Izdelek zavrzite v skladu s predpisi in zakoni, ki veljajo v vaši državi.

Hitro in preprosto do cilja s kodami QR

Ne glede na to, ali potrebujete **informacije o izdelkih, nadomestne dele, dodatno opremo**, podatke o **garancijah izdelovalcev** ali **servisih** ali si želite udobno ogledati **videoposnetek z navodili** – s kodami QR boste zlahka na cilju.

Kaj so kode QR?

Kode QR (QR = Quick Response oziroma hiter odziv) so grafične kode, ki jih je mogoče prebrati s kamero pametnega telefona in na primer vsebujejo povezavo do spletne strani ali kontaktne podatke.

Prednost za vas: Ni več nadležnega prepisovanja spletnih naslovov ali kontaktnih podatkov!

Postopek:

Za optično branje kode QR potrebujete le pametni telefon, nameščen program (bralnik) za branje kod QR ter povezavo z internetom.*

Bralniki kod QR so praviloma na voljo za brezplačen prenos iz spletne trgovine s programi (aplikacijami) vašega pametnega telefona.

Preizkusite zdaj

S pametnim telefonom preprosto optično preberite naslednjo kodo QR in izvedite več o Hoferjevem izdelku, ki ste ga kupili.*

Hoferjev storitveni portal

Vse zgoraj navedene informacije so na voljo tudi na Hoferjevem storitvenem portalu na spletnem naslovu www.hofer-servis.si.



*Pri uporabi bralnika kod QR lahko nastanejo stroški povezave z internetom, kar je odvisno od vrste vaše naročnine.



SI

Made in China

ASCE - ALDI SÜD Group Supply Chain Entity GmbH
MICHAEL-WALZ-GASSE 18D
5020 SALZBURG
AUSTRIA

POPRODAJNA PODPORA

831268/831746

Prosimo, oglasite se v vam najbližji
HOFERjevi poslovalnici.

IZDELEK:
12348M/12348W

04/2024

3

**LETA
GARANCIJE**