



Navodila za  
uporabo



# KOLESARSKA ČELADA



SI

## Distributer:

SPEQ GmbH  
Tannbachstr. 10  
73635 Steinenberg  
NEMČIJA

### POPRODAJNA PODPORA

831548/831549

Prosimo, oglasite se v vam najbližji  
HOFERjevi poslovalnici.

IZDELEK:  
SP-55.3

03/2024

**3**  
LETA  
GARANCIJE



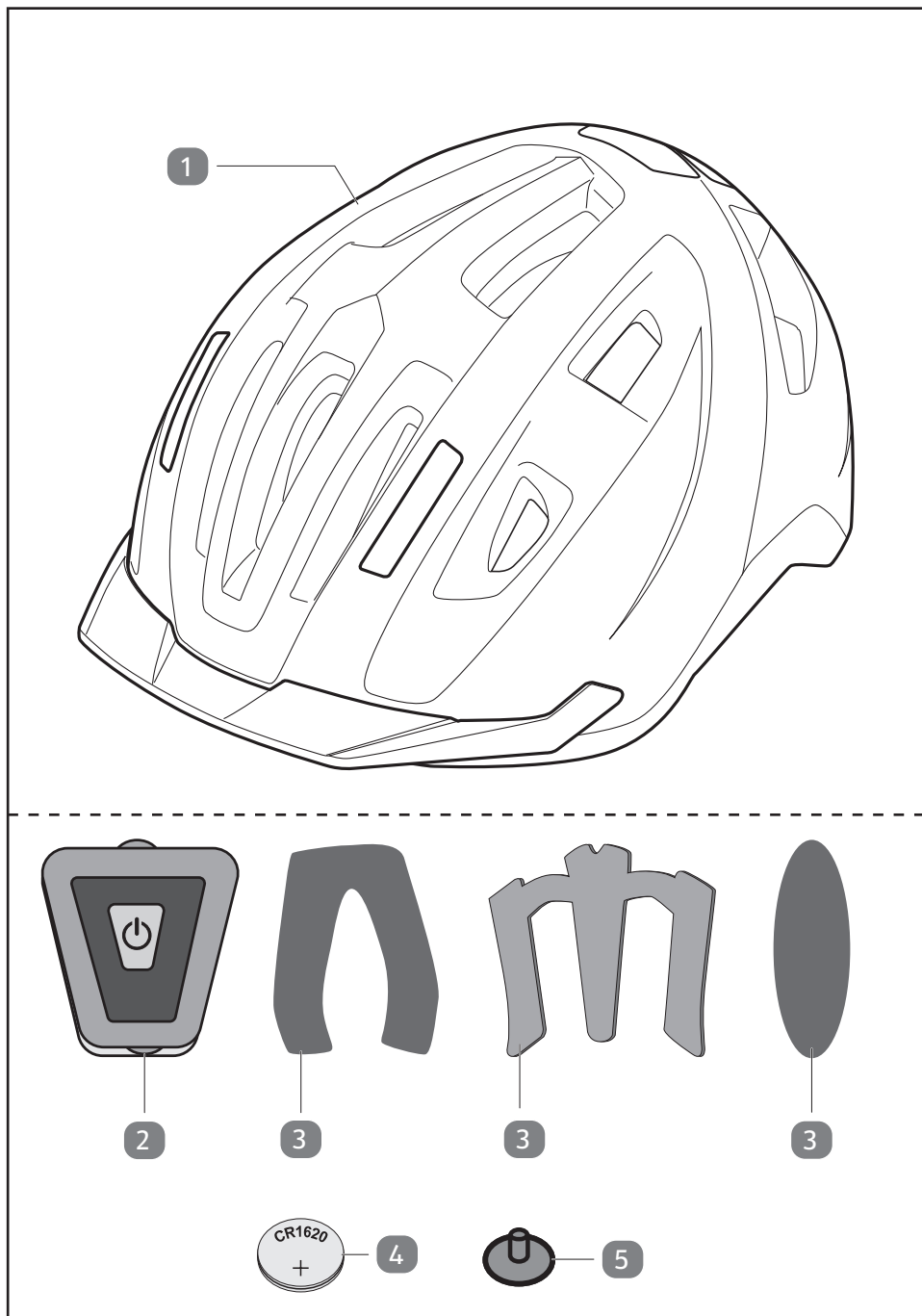

Dok./Rev.-Nr. 200833\_20231120\_SI

## Vsebina kompleta

- 1 Čelada
- 2 Zadnja LED-lučka
- 3 Vložna blazinica, 3×
- 4 Baterija (3 V  $\text{---}$  0,2 W, CR1620)
- 5 Zatič, 3×

## Potrebno orodje, ki ni priloženo

- 6 Križni izvijač



# Kazalo

<b>Vsebina kompleta .....</b>	<b>3</b>
Potrebno orodje, ki ni priloženo.....	3
<b>Splošno .....</b>	<b>5</b>
Preberite in shranite navodila za uporabo.....	5
Namenska uporaba.....	5
<b>Razlaga znakov .....</b>	<b>5</b>
<b>Varnost .....</b>	<b>6</b>
Razlaga napotkov .....	6
Splošni varnostni napotki .....	7
<b>Opis izdelka .....</b>	<b>10</b>
<b>Uporaba čelade .....</b>	<b>11</b>
Preverite čelado in vsebino kompleta.....	11
Čiščenje čelade .....	11
Najdite pravilni položaj čelade .....	12
Nastavitev razdelilnika paščkov .....	12
Nastavitev paščka pod brado .....	13
Nastavitev sistema za nastavljanje velikosti .....	13
Snemanje in nameščanje vizirja.....	14
<b>Uporaba zadnje LED-lučke.....</b>	<b>14</b>
Snemanje in nameščanje zadnje LED-lučke .....	16
Funkcije .....	16
<b>Motnje in odpravljanje motenj.....</b>	<b>17</b>
<b>Čiščenje in vzdrževanje .....</b>	<b>17</b>
Čiščenje.....	17
Vzdrževanje .....	18
Shranjevanje .....	18
<b>Tehnični podatki .....</b>	<b>19</b>
<b>Odlaganje med odpadke .....</b>	<b>20</b>
Odlaganje embalaže med odpadke .....	20
Odlaganje čelade med odpadke .....	20
Odlaganje zadnje LED-lučke med odpadke .....	20
<b>Izjava o skladnosti .....</b>	<b>21</b>

## Splošno

### Preberite in shranite navodila za uporabo



Ta navodila za uporabo sodijo k tej kolesarski čeladi (v nadaljevanju imenovana samo „čelada“). Vsebujejo pomembne informacije o ravnanju z izdelkom.

Pred začetkom uporabe čelade skrbno in v celoti preberite navodila za uporabo, zlasti varnostne napotke. Neupoštevanje navodil za uporabo lahko privede do hudih telesnih poškodb ali škode na čeladi.

Osnova navodil za uporabo so standardi in predpisi, ki veljajo v Evropski uniji. V tujini upoštevajte tudi predpise in zakone posamezne države.

Navodila za uporabo shranite za primer kasnejše uporabe. Če čelado predate tretjim osebam, jim hkrati z njo obvezno izročite ta navodila za uporabo.

### Namenska uporaba

Čelada je zasnovana izključno za zaščito pri kolesarjenju, vožnji s skirojem, vožnji z rolko in rolanju. Ni predvidena za spuste po pobočju in uporabo na mopedih, motorjih ali drugih vozilih na motorni pogon. Namenjena je izključno za zasebno uporabo in ni primerna za poslovne namene.

Čelado uporabljajte le tako, kot je opisano v teh navodilih za uporabo. Kakršna koli drugačna uporaba velja za neprimerno in lahko povzroči materialno škodo ali celo poškodbe oseb. Čelada ni igrača.

Izdelovalec ali prodajalec ne prevzemata nobenega jamstva za škodo, nastalo zaradi nenamenske ali napačne uporabe.

### Razlaga znakov

V teh navodilih za uporabo, na čeladi ali embalaži so uporabljeni naslednji simboli.



Ta simbol podaja koristne dodatne informacije o sestavljanju ali uporabi izdelka.



Izjava o skladnosti (glejte poglavje „Izjava o skladnosti“): Izdelki, označeni s tem simbolom, izpolnjujejo vse predpise Skupnosti v Evropskem gospodarskem prostoru, ki jih je treba upoštevati.



Razred zaščite III. LED-lučka se napaja z nizko napetostjo preko baterije.



Datum uporabnosti (mesec/leto)



Masa čelade



Datum izdelave (mesec/leto)



Preberite in upoštevajte navodila za uporabo.



Znak GS (Geprüfte Sicherheit = preverjena varnost) potrjuje, da izdelek izpolnjuje zahteve nemškega zakona o varnosti izdelkov (ProdSG). Znak GS pomeni, da ob namenski uporabi in predvidljivi napačni uporabi označenega izdelka nista ogrožena varnost in zdravje uporabnika. Varnostni znak je prostovoljen, izdala pa ga je družba TÜV Rheinland.

**IP44**

Zaščita pred brizganjem vode

## Varnost

### Razlaga napotkov

V navodilih za uporabo se uporabljajo naslednji simboli in opozorilne besede.

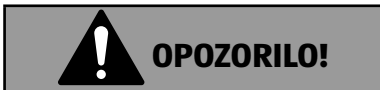

**OPOZORILO!**

Ta opozorilni simbol/opozorilna beseda označuje nevarnost s srednjo stopnjo tveganja, zaradi katere lahko, če se ji ne izognemo, pride do smrti ali hudih telesnih poškodb.

**OBVESTILO!**

Ta opozorilna beseda opozarja na možnost materialne škode.

## Splošni varnostni napotki

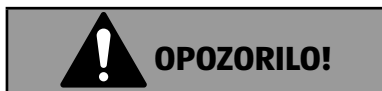

### Nevarnost telesnih poškodb!

Čelada osebe, ki jo nosi, ne more zaščititi pred vsemi predvidljivimi nesrečami.

- Čelada je zasnovana izključno za zaščito pri kolesarjenju (ne za spust po pobočju), vožnji s skirojem, vožnji z rolko in rolanju. Ni predvidena za uporabo na mopedih, motorjih ali drugih vozilih na motorni pogon. Namenjen je izključno za zasebno uporabo in ni primeren za poslovne namene.
- Čelada ne nudi zadostne zaščite, če jo uporabljate pri motošportu.
- Čelada ne nudi 100-odstotne zaščite pred poškodbami. Lahko pa pomaga zmanjšati hude poškodbe.
- Poskusite različne velikosti. Uporabljajte le čelado, ki se vaši glavi pravilno in tesno prilega in je udobna. Ta čelada vas lahko zaščiti le, če se pravilno prilega.
- Varnostno opozorilo! Čelade otroci ne smejo uporabljati pri plezanju ali drugih aktivnostih, če obstaja nevarnost, da bi se zadušili/obesili, če bi se otrok zapletel s čelado.
- Čelado uničite in jo zavržite med odpadke, če je bila izpostavljena močnemu udarcu, npr. po nesreči. Tudi pri nevidnih poškodbah je treba čelado po močnih udarcih zamenjati z novo. Enako velja, če se čelada ne prilega pravilno.
- Čelada ima omejeno življenjsko dobo. Čelado zamenjajte z novo, če se vam ne prilega več ali najpozneje 5 leta po datumu izdelave, četudi ne opazite nobenih poškodb.
- Ne odstranjujte originalnih delov in ne opravljajte nestrokovnih sprememb na tej čeladi. To lahko precej vpliva na zaščitno funkcijo čelade.
- Čelade ne barvajte, prelepite ali lakirajte. V barvah, lepilih in lakih so lahko sestavine, ki negativno vplivajo na stabilnost čelade in s tem na učinek zaščite.

- Čelada osebe, ki jo nosi, ne more zaščititi pred vsemi predvidljivimi nesrečami. Odvisno od vrste udarca, lahko tudi nesreče, ki se zgodijo pri nizki hitrosti, povzročijo resne poškodbe glave ali celo smrt. Zato vozite zelo previdno.

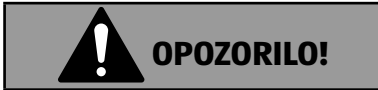

### **Nevarnost eksplozije in razjed!**

Če nepravilno ravnate z baterijami, lahko te eksplodirajo. Ob stiku z izteklo baterijsko tekočino lahko dobite razjede.

- Pri vstavljanju baterije obvezno upoštevajte pravilno polarnost.
- Z baterijami ne povzročajte kratkega stika in jih ne razstavljajte. Baterije ne spreminjajte na noben način. Baterije ne stiskajte ali preoblikujte ter je ne navrtajte.
- Baterije ne uporabljajte več, če je poškodovana.
- Odpakirane baterije shranite tako, da se kontakti baterij ne stikajo in ne more priti do kratkih stikov. Najbolje, da baterije shranite v originalni embalaži.
- Razpakirane baterije ne hranite zraven kovinskih predmetov, da ne pride do kratkega stika.
- Nikoli ne poskušajte ponovno polniti baterij, ki niso predvidene za polnjenje! Obstaja nevarnost eksplozije!
- Baterije nadomestite le z enakim ali enakovrednim tipom baterij.
- Poskrbite, da baterije niso na vročini in jih nikoli ne mečite v odprt ogenj. Obstaja nevarnost eksplozije!
- Kovinski litij lahko ob stiku z vodo povzroči požar. Preprečite stik vsebine litijevih baterij z vodo.
- Nove in izrabljene baterije hranite izven dosega otrok.
- Otroci lahko med igro v usta vtaknejo majhne dele, kot je na primer priložena gumbna baterija, in se z njimi zadušijo. Ne pustite, da bi se otroci igrali z majhnimi deli.
- Nemudoma obiščite zdravnika, če veste ali domnevate, da je nekdo pogoltnil baterijo ali je kako drugače zašla v telo.



- Preprečite stik tekočine baterij s kožo, očmi in sluznicami. Obstaja nevarnost razjed. Če pride do stika, prizadeta mesta takoj sperite z obilico čiste vode in pojdite k zdravniku.
- Ko je baterija iztrošena, je nemudoma odstranite iz čelade! Obstaja povečana nevarnost iztekanja!
- Zadnjo LED-lučko po uporabi izklopite. Če čelade dalj časa ne boste uporabljali, odstranite baterijo. Baterijo hranite na hladnem in suhem mestu.

### **OBVESTILO!**

#### **Nevarnost poškodb!**

Zaradi nepravilnega ravnanja s čelado lahko pride do poškodb čelade.

- V rednih časovnih presledkih preglejte čelado glede očitnih poškodb.
- Čelada naj ne bo trajno izpostavljena ekstremnim temperaturam (npr. ekstremna vročina ali mraz) in naj bo shranjena na suhem in hladnem mestu.

## Opis izdelka

Izdelek je čelada **1**, ki je namenjena za zaščito glave pred telesnimi poškodbami zaradi padca pri kolesarjenju, vožnji s skirojem, rolkanju in kotalkanju. Sistem paščkov iz paščka pod brado **8** in stranskih paščkov fiksira čelado na glavo. Sistem paščkov lahko nastavljate z razdelilnikom paščkov **10**, da se čelada optimalno prilega in ne zdrsne ali se glavi prilega poševno. Čelada ima snemljiv vizir **11**, sistem za nastavljanje velikosti **7** za individualno prilagoditev uporabniku in snemljivo zadnjo LED-lučko **2** za boljšo vidnost. Poleg tega je čelada opremljena z varnostnimi trakovi, ki odsevajo svetlobne vire in lahko s tem dodatno povečajo vidnost.

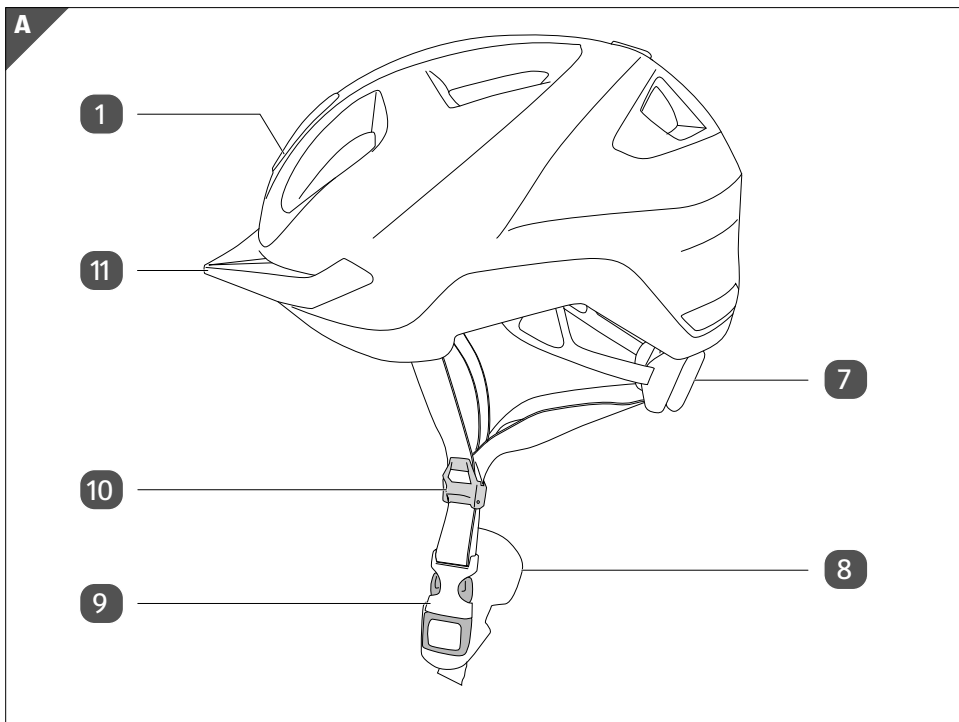

**7** Sistem za nastavljanje velikosti

**10** Razdelilnik paščkov

**8** Pašček pod brado

**11** Vizir

**9** Zaponka paščka pod brado

## Uporaba čelade

### Preverite čelado in vsebino kompleta

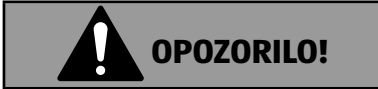

#### Nevarnost zadušitve!

Če se otroci igrajo s čelado ali z embalažno folijo, lahko pogoltnejo majhne dele ali se zapletejo v embalažno folijo in se zadušijo.

- Čelado, zlasti zadnjo LED-lučko z baterijami, hranite izven dosega majhnih otrok.
- Poskrbite, da se otroci ne bodo igrali z embalažno folijo.

#### OBVESTILO!

#### Nevarnost poškodb!

Če embalažo neprevidno odprete z ostrim nožem ali drugimi ostrimi predmeti, lahko hitro poškodujete čelado.

- Embalažo odpirajte zelo previdno.

1. Čelado **1** vzemite iz embalaže.
2. Preverite, ali so v kompletu vsi deli (glejte **poglavje „Vsebina kompleta“**).
3. Prepričajte se, da čelada ali njeni posamezni deli niso poškodovani. V tem primeru čelade ne uporabljajte. Obrnite se na svojo podružnico.

#### Čiščenje čelade

1. Odstranite embalažni material in vse zaščitne folije.
2. Pred prvo uporabo očistite vse dele čelade **1**, kot je opisano v poglavju „Čiščenje“.

## Najdite pravilni položaj čelade

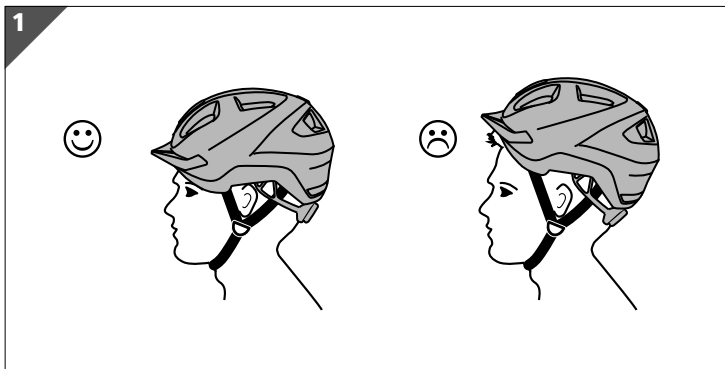

- Čelado **1** vedno namestite vodoravno na glavo (glejte **sl. 1**).
- Pazite, da čelada ni nameščena preveč spredaj. Tako bi ovirala vaš vid.
- Pazite, da čelada ni nameščena preveč zadaj. Tako vaše čelo ni dovolj zaščiteno.

## Nastavitev razdelilnika paščkov

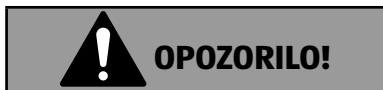

### **Nevarnost telesnih poškodb!**

Odprt razdelilnik paščkov lahko ob nesreči povzroči zdrs čelade. Čelada s tem izgubi svoj varovalni učinek.

- Upoštevajte, da je treba pred vsako vožnjo zapreti razdelilnik paščkov.
  - Čelado naravnajte tako, da je pravilno nameščena. Paščki morajo biti nastavljeni tako, da ne pokrivajo ušes. Zaponka paščka pod brado ne sme biti prislonjena na brado. Paščki in razdelilnik paščkov morajo biti nastavljeni udobno in trdno.
1. Odprite razdelilnik paščkov **10**.
  2. Razdelilnik paščkov nastavite tako, da so vsi paščki napeti in udobno nameščeni.
  3. Razdelilnik paščkov mora biti nameščen pod ušesi, paščki ne smejo pokrivati ušes.
  4. Zaprite razdelilnik paščkov.

## Nastavitev paščka pod brado

Pašček pod brado **8** je pravilno nastavljen, če je nameščen udobno ter trdno in pri odpiranju začutite rahel pritisk. Zaponka paščka pod brado **9** ne sme biti prislonjena na brado.

- Pazite, da pašček pod brado ni preveč zrahljan. V tem primeru ga je treba zategniti z nastavkom na zaponki paščka pod brado.

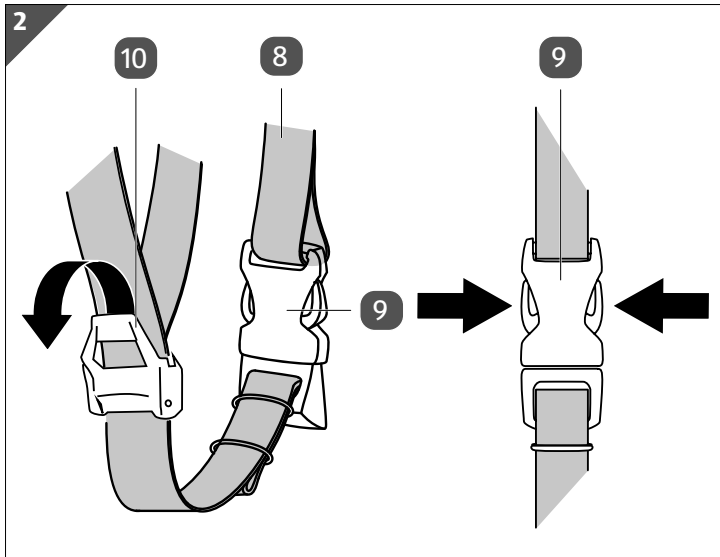

- Če je pašček pod brado pretesen, povlecite nastavek zaponke paščka pod brado (glejte **sl. 2**).

## Nastavitev sistema za nastavljanje velikosti

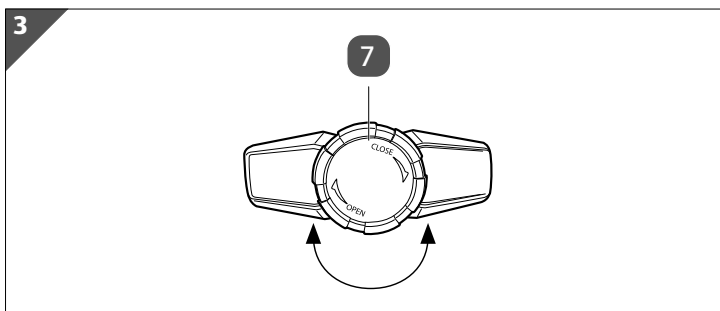

Vgrajeni sistem za nastavljanje velikosti **7** lahko z vrtljivim gumbom brezstopenjsko nastavljate na zatilju (glejte **sl. 3**).

## Snemanje in nameščanje vizirja

Vizir **11** lahko snamete s čelade **1**, ko želite čelado uporabljati brez vizirja.

1. Sezite s strani pod vizir in ga previdno vlecite s čelade, dokler iz čelade ne izvlečete varnostnih zatičev vizirja.
2. Zdaj vizir povlecite s čelade, da ločite vizir in čelado drug od drugega.

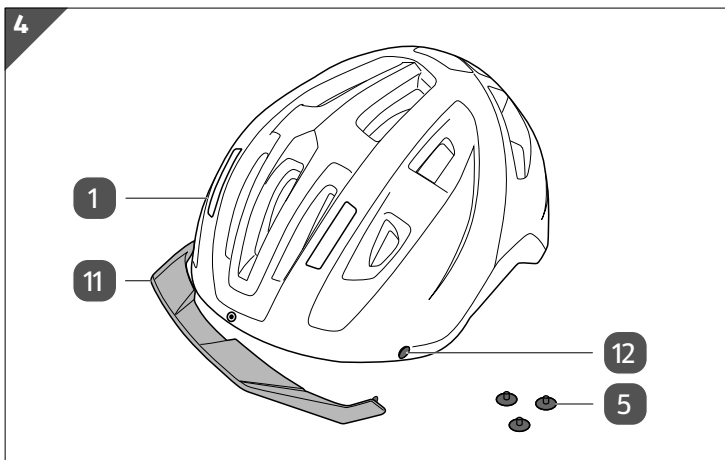

**12** Nastavek za vizir

3. Zaprite nastavek za vizir **12** z zatiči **5** (glejte **sl. 4**).

## Uporaba zadnje LED-lučke



**OPOZORILO!**

### **Nevarnost telesnih poškodb!**

Slaba vidljivost za druge udeležence v prometu.

- Zadnja LED-lučka na čeladi ne nadomesti predpisane svetlobno-tehnične opreme na kolesih.
- Zadnje LED-lučke ne uporabljajte pri dežju, ker delovanje pri mokroti ni zagotovljeno.
- Upoštevajte, da je zadnja LED-lučka med uporabo oblačil, nahrbtnika ali zaradi premikanja glave lahko pokrita oz. ni vidna.

- Pazite, da se zadnja LED-lučka ne zatakne na jaknah, nahrbtnikih ali drugih predmetih, in se tako sname.
- Upoštevajte, da lahko baterija zadnje LED-lučke zataji oz. se izprazni. Redno preverjajte delovanje lučke.

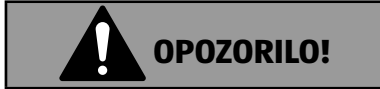

### **Nevarnost telesnih poškodb!**

Nevarnosti za otroke zaradi baterij in majhnih delov zadnje LED-lučke.

- Zadnja LED-lučka ni igrača in jo otroci lahko uporabljajo le pod nadzorom odraslih oseb.
- Menjavo baterij lahko izvajajo le odrasle osebe.
- Nemudoma obiščite zdravnika, če veste ali domnevate, da so otroci pogoltnili baterijo ali je kako drugače zašla v telo.



Svetilo te svetilke ni zamenljivo; ko svetilo doseže svojo življenjsko dobo, zamenjajte celotno svetilko.

Zadnja LED-lučka  pri pravilni uporabi služi boljši vidnosti.

- Pred prvo uporabo odstranite varnostni trak na zadnji strani zadnje LED-lučke.

## Snemanje in nameščanje zadnje LED-lučke

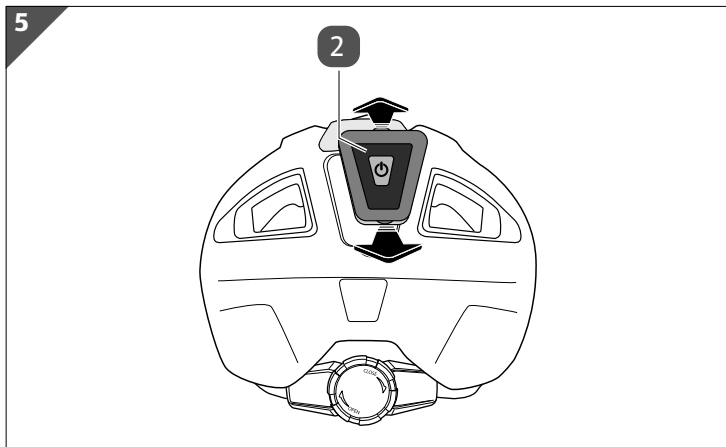

- Potegnite zadnjo LED-lučko **2** z držala, da jo snamete s čelade (glejte **sl. 5**).
- Potisnite zadnjo LED-lučko nazaj v predvideno držalo, da jo znova pritrдите na čelado.

## Funkcije

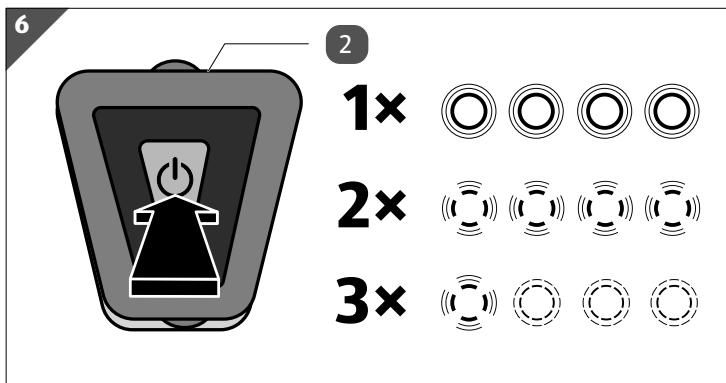

Zadnja LED-lučka **2** ima tri različne funkcije, ki jih lahko poljubno uporabite (glejte **sl. 6**):

- 1× pritisk = konstantna luč
- 2× pritisk = utripajoča luč
- 3× pritisk = tekoča luč
- Pritisnite še četrtič, da izklopite zadnjo LED-lučko.



## Motnje in odpravljanje motenj

Težava	Možen vzrok	Rešitev
Čelada <b>1</b> se ne prilega pravilno.	Čelada je nameščena poševno.	Čelado dajte na glavo poravnano.
	Sistem za nastavljanje velikosti <b>7</b> ni pravilno nastavljen.	Pravilno nastavite sistem za nastavljanje velikosti.
	Razdelilnik paščkov <b>10</b> ni pravilno nastavljen.	Pravilno nastavite razdelilnik paščkov.
Zadnja LED-lučka <b>2</b> ne sveti.	Zadnja LED-lučka ni vklopljena.	Vklopite zadnjo LED-lučko.
	V zadnji LED-lučki ni baterije <b>4</b> .	Vstavite baterijo v zadnjo LED-lučko.
	Baterija je narobe vstavljena v zadnjo LED-lučko.	Pravilno vstavite baterijo v zadnjo LED-lučko.
	Baterija je iztrošena.	V zadnjo LED-lučko vstavite novo baterijo.

## Čiščenje in vzdrževanje

### Čiščenje

#### OBVESTILO!

#### Nevarnost poškodb!

Zaradi neustreznega čiščenja lahko poškodujete čelado.

- Za čiščenje ne uporabljajte topil, razredčil ter drugih kemikalij. Te lahko na čeladi povzročijo poškodbe, ki precej vplivajo na zaščitno funkcijo.
- Čelado **1** očistite le z mlačno vodo, blago milnico in mehko krpo.
- Po vsaki uporabi pustite, da se čelada dobro posuši na zraku.
- Očistite vložni blazinici **3** z mlačno vodo in blago milnico ter ju nato posušite na zraku.
- Čelade ne shranjujte v bližini virov vročine in toplote, npr. za steklenimi okni v avtu. Visoke temperature, že od 60 °C lahko resno poškodujejo čelado. Neravna površina čelade in tvorjenje mehurčkov sta znaka takih poškodb.

## Vzdrževanje

### Zamenjava baterije

Zadnja LED-lučka **2** je že ob nakupu opremljena z baterijo tipa CR 1620 (3 V).

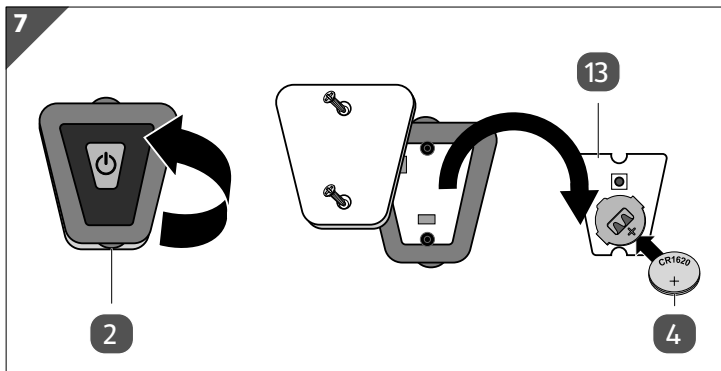

#### **13** Predal za baterije

1. Z majhnim križnim izvijačem **6** odvijte oba vijaka na zadnji strani zadnje LED-lučke (glejte **sl. 7**).
2. Snemite pokrovček in odstranite predal za baterije **13** z zadnje LED-lučke.
3. Zamenjajte baterijo **4**. Pri tem upoštevajte pravilno usmerjenost polov baterije.
4. Vstavite predal za baterije nazaj v zadnjo LED-lučko in namestite pokrovček.
5. Nato pokrovček z dvema vijakoma pritrdite nazaj.
6. Izpraznjenih baterij ne odvrzite med gospodinjske odpadke, ampak v za to predvidene zbiralnike (glejte poglavje „Odlaganje zadnje LED-lučke med odpadke“).

### Shranjevanje

- Čelado **1** hranite na suhem in hladnem mestu.
- Če čelade dalj časa ne boste uporabljali, odstranite baterijo **4**.

## Tehnični podatki

### Čelada za odrasle

Model:	SP-55.3
Standard:	EN 1078:2012+A1:2012
Velikosti S/M:	54–59 cm
Velikosti L/XL:	59–64 cm
Številka izdelka:	831549

### Čelada za otroke

Model:	SP-55.3
Standard:	EN 1078:2012+A1:2012
Velikost S:	49–54 cm
Velikost XS:	46–51 cm
Številka izdelka:	831548

### LED-lučka

Model:	SP-10
Baterija:	3 V $\text{===}$ 0,2 W, CR1620
Razred zaščite:	III
Skupina tveganja:	Prosta skupina (svetilka ne predstavlja foto-biološke nevarnosti)

## Odlaganje med odpadke

### Odlaganje embalaže med odpadke



Embalažo zavrzite med odpadke ločeno po vrstah materialov. Lepenko in karton oddajte med odpadni papir, folije pa med sekundarne surovine.



Koda za recikliranje PAP 20 pomeni, da je material uvrščen v „Valovita lepenka“ in bo recikliran v embalažo.



Navodila za uporabo odložite med odpadke ločeno po vrstah materialov. Navodila za uporabo zavrzite med odpadni papir.

### Odlaganje čelade med odpadke

- Čelado odstranite med odpadke v skladu s predpisi in z zakoni, ki veljajo v vaši državi.

### Odlaganje zadnje LED-lučke med odpadke

(Velja v Evropski uniji in drugih evropskih državah s sistemi za ločeno zbiranje sekundarnih surovi.)



**Odpadnih naprav ni dovoljeno odlagati med gospodinjske odpadke!**

Ko izdelka ni več mogoče uporabljati, ima vsak potrošnik **zakonsko dolžnost, da odpadne naprave odda ločeno od gospodinjskih odpadkov**, npr. na zbirno mesto v svoji občini/mestni četrti. S tem bo zagotovljeno, da bodo stari izdelki strokovno reciklirani in bodo preprečeni negativni vplivi na okolje. Zato so električne naprave označene s tukaj prikazanim simbolom.



**Baterij in akumulatorskih baterij ni dovoljeno odlagati med gospodinjske odpadke!**

Kot potrošnik ste zakonsko obvezani, da vse baterije in akumulatorske baterije, ne glede na to, ali vsebujejo škodljive snovi\* ali ne, oddate na zbirnem mestu v svoji občini/delu mesta ali v trgovini, da bodo odstranjene na okolju prijazen način.

Baterije in akumulatorske baterije, ki niso fiksno vgrajene v napravo, je treba pred odstranitvijo med odpadke odstraniti in ločeno zavreči.

Baterije in akumulatorske baterije oddajte na zbirnem mestu le, ko so izpraznjene!

\*označeno s: Cd = kadmij, Hg = živo srebro, Pb = svinec

## Izjava o skladnosti



Izjavo o skladnosti EU lahko zahtevate na naslednjem naslovu:

SPEQ GmbH  
Tannbachstraße 10  
73635 Steinenberg  
GERMANY

**Preizkusni inštitut**  
TÜV Rheinland LGA Products GmbH  
Tillystrasse 2  
90431 Nürnberg  
GERMANY  
Identifikacijska številka: 0197  
PSA 2016/425

Popolno izjavo o skladnosti si lahko ogledate na spletni strani:  
[www.speq.de/konformitaetserklaerung](http://www.speq.de/konformitaetserklaerung)

Kolesarska čelada SP-55.3 izpolnjuje zahteve Uredbe (EU) 2016/425 za osebno varovalno opremo in je skladna z evropskim standardom EN 1078:2012+A1:2012 za čelade za kolesarje ter uporabnike rolnik in rolerjev.

