

ISTRUZIONI PER L'USO E IL MONTAGGIO DELLA SELLA PER BICICLETTA CON GEL



Introduzione:

Leggere e conservare le istruzioni per l'uso e il montaggio!

Le presenti istruzioni per l'uso e il montaggio fanno parte di questa sella per bicicletta. Rappresentano parte integrante del prodotto e contengono importanti indicazioni relative a sicurezza, montaggio e smaltimento. Cercare di prendere dimestichezza, prima dell'utilizzo della sella, con tutte le avvertenze. Utilizzare la sella solo nei modi descritti e per i campi d'impiego indicati. Consegnare personalmente tutta la documentazione all'atto del passaggio del prodotto a terzi.

La versione più aggiornata delle presenti istruzioni per l'uso è reperibile anche per il download all'indirizzo: <http://iuqr.de/973508>

Oggetto della fornitura:

- 1 sella
- 1 perno
- 1 copia delle istruzioni per l'uso e il montaggio
- 1 libretto di garanzia

Dati tecnici:

- Art. Nr.: 831546
- 03/2024
- S/N: 125523
- MTB IU Art. Nr. (modello): 973508 (97350)
- MTB Dimensioni: ca. 28 x 15 cm
- Trekking IU Art. Nr. (modello): 973508 (97351)
- Trekking Dimensioni: ca. 25,5 x 19 cm
- City IU Art. Nr. (modello): 973508 (97352)
- City Dimensioni: ca. 26 x 22,5 cm

Utilizzo conforme alla destinazione d'uso:

La sella è concepita esclusivamente come seduta per i ciclisti. È destinata esclusivamente a un uso privato e non è adatta a un uso professionale. La sella non è un giocattolo per bambini. Il produttore o il rivenditore non si assumono alcuna responsabilità per danni causati da uso improprio o errato.

Indicazioni di sicurezza:

Prudenza! Pericolo di lesioni!

- Assicurarsi che la sella sia montata a regola d'area e non possa scivolare durante l'utilizzo. Controllare prima di ogni utilizzo il corretto posizionamento della sella. Non regolare mai la sella in fase di utilizzo, per evitare incidenti e lesioni.
- Assicurarsi, prima dell'uso, che i collegamenti a vite siano stretti correttamente e stringere ulteriormente quelli allentati.
- Se la dentatura del perno è danneggiata, occorre sostituirla.
- La sella e il perno possono essere utilizzati solo in condizioni impeccabili. Non utilizzare mai una sella difettosa o montata in modo scorretto.

Montaggio:

Montaggio con reggisella a candela (vedere Fig. A)

Se la propria bicicletta non dispone di un morsetto per sella premontato, montare la sella sul reggisella a candela mediante il perno premontato. Per farlo è necessario allentare il dado sul perno della sella fino a quando la candela del portasella non si adatta nel perno.

Stringere poi di nuovo correttamente il dado (30 Nm).

Montaggio con reggisella brevettato (vedere Fig. B)

Se la propria bicicletta non dispone di un morsetto per sella premontato, smontare il perno completo dalla sella e montarlo con la coppia corretta (come da indicazioni di produttore) direttamente sul reggisella brevettato.

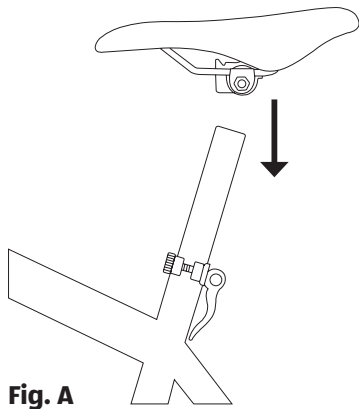

Fig. A

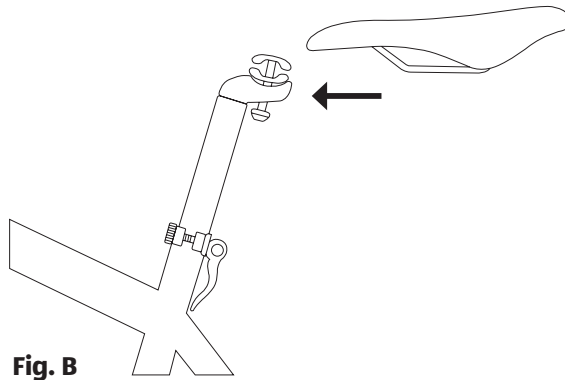

Fig. B

Regolazione della posizione della seduta:

Per evitare un eventuale ribaltamento, richiedere all'occorrenza l'aiuto di una seconda persona.

Regolare la sella a un'altezza adatta. La sella è all'altezza corretta quando il tallone, con la gamba allungata, si trova esattamente parallelo al pedale posizionato in verticale (**vedere Fig. C**).

Occorre assolutamente osservare e rispettare la tacca di profondità d'inserimento minima sul reggisella. Dopo la regolazione è necessario stringere di nuovo il morsetto per sella o il sistema di serraggio rapido.

Per ottenere la massima comodità, vi consigliamo di montare la sella in orizzontale. Se questa posizione risulta scomoda, provare a inclinare leggermente verso il basso o verso l'alto (**vedere Fig. D**). Portare il piede sul pedale posizionato in verticale, spostare la sella in direzione della ruota anteriore o di quella posteriore fino a quando la vostra rotula non è perpendicolare al centro del pedale. Allineare la sella solo entro la marcatura della sella stessa. Dopo ogni regolazione della sella è necessario stringere nuovamente il dado sul perno della sella.



Fig. C

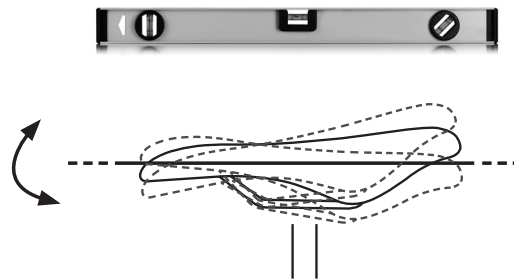

Fig. D

Pulizia e cura:

- Conservare la sella in un luogo asciutto.
- Proteggere la sella da influssi ambientali estremi e prolungati come umidità, freddo o irraggiamento solare. Per proteggere la sella consigliamo di coprirla sempre con un coprisella.
- Per una cura corretta consigliamo una pulizia regolare con un panno umido. Asciugare poi la sella strofinando bene su di essa.

Smaltimento:

L'imballaggio è costituito da materiali ecologici. Smaltirli in modo corretto e nel rispetto dell'ambiente. Consegnare la sella presso un centro di raccolta adatto e non gettarla insieme ai rifiuti domestici. In caso di domande sulle norme di smaltimento attualmente in vigore, contattare la propria amministrazione comunale o cittadina.

Ⓜ Prodotto in: Cina

MTS Group
 INTER-UNION Technohandel GmbH
 Carl-Benz-Straße 2
 DE-76761 Rülzheim
 Germany
 servicecenter@mts-gruppe.com

ASSISTENZA POST-VENDITA	831546
La preghiamo di recarsi nel suo punto vendita ALDI .	
MODELLO: 973508 (97350/97351/97352)	03/2024

3
ANNI DI GARANZIA

 FSC <small>MIX Paper</small> FSC® C140800
--